

LA RIVISTA DI RADIO PIÙ DIFFUSA IN ITALIA

DAL 29 APRILE
AL 6 MAGGIO 1928 (VI)

C. C.
CON LA POSTA

RADIORADIO

ORGANO UFFICIALE DELL'E.I.A.R.



ANNO IV

N. 18

UNA COPIA L. 1,50

L. DI MAIO/27 ESCE IL SABATO

ENTE ITALIANO AUDIZIONI RADIOFONICHE

CORSO ITALIA 13 **MILANO** 13 CORSO ITALIA

AMENTO ANNUO: L. 30,- PER GLI ABBONATI ALLE RADIOAUDIZIONI



FEDI



ALIMENTATORI DI PLACCA GRIGLIA E FILAMENTO

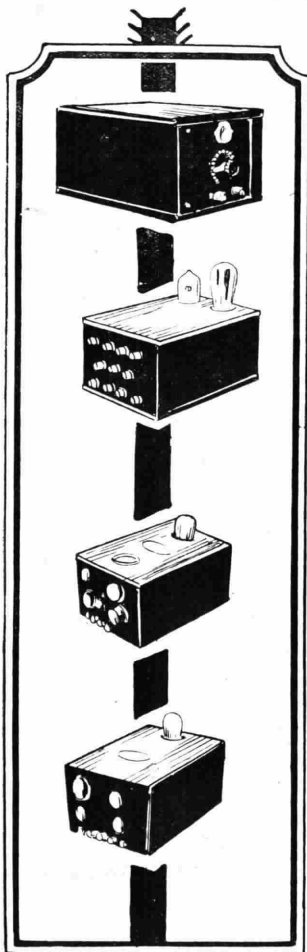

L'ALIMENTAZIONE INTEGRALE
CON LA CORRENTE ALTERNATA
DI TUTTI GLI APPARECCHI:

SENZA VARIARE I CIRCUITI
SENZA VALVOLE SPECIALI
SENZA ACCUMULATORI
SENZA PILE

OGNI APPARECCHIO PUÒ FUNZIONARE
CON LA CORRENTE ALTERNATA DELLA
RETE DI ILLUMINAZIONE

L'opuscolo: L'ALIMENTAZIONE
INTEGRALE CON LA CORRENTE ALTERNATA
viene inviato gratis
su semplice richiesta

CONCESSIONARIA ESCLUSIVA

RAM

RADIO APPARECCHI MILANO
ING. GIUSEPPE RAMAZZOTTI
MILANO (109)
FORO BONAPARTE, 65

FILIALI:

ROMA - Via Traforo, 136
GENOVA - Via Archi, 4 rosso
NAPOLI - Via Roma, 35
FIRENZE - Via Por. S.^a Maria
TORINO - Via S. Teresa 13

RADIORARIO

ORGANO UFFICIALE DELL' ENTE ITALIANO AUDIZIONI RADIOFONICHE

Direzione, Amministrazione, Pubblicità - MILANO - Corso Italia N. 1 - Telefono 86-239

ABBONAMENTO ITALIA E COLONIE: L. 55,30 - PER GLI ABBONATI DELL'E.I.A.R.: L. 30,30 - ESTERO L. 90,30
UN NUMERO SEPARATO L. 1,50

I CONCORSI DELL'E. I. A. R.

Concorso fra i radiodilettanti per la costruzione di un apparecchio ricevente - Concorso fra i costruttori italiani di apparecchi riceventi Concorso per la copertina del Radiorario

In questi giorni ha terminato i lavori la Giuria nominata dall'E.I.A.R. per l'esame dei 567 bozzetti per la copertina del «Radiorario» presentati dai 462 concorrenti.

Nel prossimo numero del «Radiorario» saranno pubblicate le determinazioni cui è pervenuta la Giuria stessa.

*

L'E.I.A.R. si è reso promotore di un concorso per radiodilettanti, la cui organizzazione, sotto le direttive della E.I.A.R. è stata affidata all'Associazione radiotecnica italiana - A.R.I.

Il concorso è bandito per la costruzione di un apparecchio a valvole atto alla ricezione di stazioni lontane, che raggiunga i migliori risultati di intensità di ricezione, selettività e fedeltà di riproduzione, con i mezzi e schemi i più semplici e quindi con maggiore economia, tenuto conto della rifinitezza della costruzione.

I premi messi a disposizione dall'E.I.A.R. ammontano a 10.000 lire così ripartite:

CATEGORIA APPARECCHI FINO A 4 VALVOLE.

1° premio	L. 2500	e diploma d'onore
2° »	» 1000	» »
3° »	» 600	» »
4° »	» 300	» »
tre premi da	» 200	» »

CATEGORIA APPARECCHI CON PIÙ DI 4 VALVOLE.

1° premio	L. 2500	e diploma d'onore
2° »	» 1000	» »
3° »	» 600	» »
4° »	» 300	» »
tre premi da	» 200	» »

Saranno inoltre distribuiti numero 50 diplomi di benemerita (25 per categoria).

Le norme per la partecipazione al concorso sono le seguenti:

a) Potranno partecipare tutti i radioamatori italiani che non esercitino professionalmente la costruzione di apparecchi radio od altri apparecchi elettrici o comunque commercio nella vendita di detti apparecchi.

b) I concorrenti dovranno essere in regola con la licenza-abbonamento alle radioaudizioni.

c) Gli apparecchi presentati potranno essere di qualunque tipo e numero di valvole ma dovranno essere interamente costruiti dal dilettante. È naturalmente ammesso l'impiego di componenti finiti, però tutti gli avvolgimenti A. F. (meno le impedenze A. F.) dovranno essere costruiti dal dilettante. Gli apparecchi funzionanti con aereo non dovranno dar luogo ad oscillazioni in esso.

d) Gli apparecchi dei concorrenti dovranno essere inviati nel periodo dal 1° al 30 settembre alle Sedi di Milano, Roma e Napoli dell'E.I.A.R. rispettivamente per i concorrenti dell'Italia Settentrionale, Centrale e Meridionale.

La spedizione dovrà essere fatta con accurato imballaggio in porto franco a mezzo ferrovia, corriere o pacco raccomandato. È in facoltà dei concorrenti di assicurare la merce spedita.

e) Ad ogni apparecchio deve essere allegato un chiaro schema teorico e costruttivo.

Non saranno presi in esame apparecchi pervenuti senza schema o con schemi incompleti e indecifrabili.

Gli schemi dovranno contenere un particolare da cui risultino chiaramente le caratteristiche costruttive di tutti gli avvolgimenti ad alta frequenza.

Parteciperanno al concorso solo gli apparecchi pervenuti alle suddette sedi dell'E.I.A.R. prima delle ore 19 del giorno 30 settembre 1928.

Gli apparecchi dovranno essere inviati completi di valvole, di telaio se funzionano con esso e accompagnati da una chiara descrizione delle caratteristiche di funzionamento. Se gli apparecchi funzionano con pile a secco dovranno essere inviate anche queste ultime.

Nessuna responsabilità viene assunta dai banditori ed organizzatori del concorso per quegli apparecchi per cui non si potesse documentare la ricezione di essi da parte della E.I.A.R. Del pari nessuna responsabilità viene assunta per le avarie dovute al viaggio, che si riscontrassero all'arrivo degli apparecchi; solo l'E.I.A.R. avvertirà il mittente affinché provveda come meglio crederà.

Infine l'E.I.A.R. provvederà alla buona conservazione degli apparecchi senza per altro assumere responsabilità per danni accidentalmente prodotti.

Dopo l'esito del concorso, i concorrenti dovranno ritirare personalmente gli apparecchi o dare all'E.I.A.R. precise istruzioni per la spedizione che sarà fatta in porto assegnato e a responsabilità del destinatario.

La giuria del concorso sarà costituita da otto membri nominati dall'E.I.A.R. Di essa giuria faranno parte rappresentanti dell'Associazione Radiotecnica Italiana. La giuria suddetta deciderà a suo insindacabile ed inappellabile giudizio.

Tutte le informazioni relative al concorso devono essere richieste ai rappresentanti regionali della A.R.I. i cui nomi ed indirizzi sono qui di seguito riportati.

DELEGATI PROVINCIALI.

- Prov. di Ancona - Ezio Volterra (Ditta Raffaele Rossi).
Prov. di Aosta - Carlo Caveglia (via Pasalacqua 6).
Prov. di Aquila - Alessandro Cantalini (pz. del Duomo 6).

Prov. di Avellino - Carmelo Carpentieri (via Duomo, 6).

Prov. di Benevento - Ing. Lorenzo Petruccianni (corso Garibaldi, 13).

Prov. di Bergamo - Ettore Pesenti (Alzano Maggiore).

Prov. di Bologna - Adriano Ducati (viale Guidotti 51).

Prov. di Brescia - Rag. Cav. Giuseppe Pluda (corso Vittorio Emanuele, 50).

Prov. di Cagliari - Luigi Manca di Villahermosa (via Lamarmora, 44).

Prov. di Catania - Ing. Emilio Piazzoli (piazza S. Maria di Gesù, 12-a).

Prov. di Catanzaro - Ing. Umberto Mancuso (Geom. Princ. del Genio Civile).

Prov. di Como - Enrico Pirovano (viale Varese, 11).

Prov. di Cuneo - Edgardo Varoli (Verzuolo).

Prov. di Ferrara - Ing. Leonello Boni (via Ariosto, 64).

Prov. di Firenze - Elio Fagnoni (via Ghibellina, 63).

Prov. di Fiume - Ing. Francesco Arnold (via Milano, 2).

Prov. di Forlì - Mario Berardi (corso Vittorio Emanuele, 32).

Prov. di Genova - Camillo Pratalongo (via Assarotti 14-10).

Prov. di Girgenti - Cav. Ugo Lalomia (Carnicatti).

Prov. di Gorizia - Ing. Vincenzo Quasimodo (via Alvarez, 20).

Prov. di Lecce - Tomaso Tafuri (Nardo).

Prov. di Livorno - Raffaello Faraboschi (corso Umberto, 77).

Prov. di Lucca - Filippo Volta (S. Concordio).

Prov. di Macerata - Giuseppe Scolastici Narducci (Pollenza).

Prov. di Messina - Gustavo Adolfo Crisafulli (piazza Maurolico, 3).

Prov. di Modena - Rag. Antonio Caselli (via Mario Ruini, 2).

Prov. di Napoli - Francesco De Marino (via Nazario Sauro, 37).

Prov. di Novara - Dr. Silvio Pozzi (corso della Vittoria, 12).

Prov. di Palermo - Ing. Giovanni Lo Bue (via Cavour 123).

Prov. di Padova - Prof. Giovanni Saggiori (corso Vittorio Emanuele, 6).

Prov. di Pavia - Rag. Luigi Taverna (corso Vittorio Emanuele, 24).

Prov. di Piacenza - Giuseppe Fontana (corso Garibaldi, 34).

Prov. di Reggio Calabria - Canv. Ing. Giuseppe Cadile (via Crocefisso - Palazzo Ferrante).

Prov. di Roma - Ing. Umberto Martini (via Savoia, 80).

Prov. di Rovigo - Sigfrido Finotti (via Silvestri, 39).

Prov. di Salerno - Eugenio Annicelli (corso Umberto I, 68).

Prov. di Savona - Ugo Ferrucci (Cantiere Navale di Pietra Ligure).

Prov. di Siena - Francesco Bassi (via Lucherini, 12).

Prov. di Taranto - Dott. Domenico Giampaolo (via G. De Cesare, 15).

Prov. di Torino - Ing. Franco Marietti (corso Vinzaglio, 83).

Prov. di Trento - Ing. Paolo Morghen (via Mantova, 10).

Prov. di Treviso - Co. Alberto Ancillotto (borgo Cavour, 39).

Prov. di Trieste - Guido Nardini (via Polonio, 4).

Prov. di Tripoli - Cap. Nino Filippini (Governio Tripoli).

Prov. di Udine - Franco Leskovic (via Caterina Percoto, 6-2).

Prov. di Varese - Cap. Adolfo Pesaro (Villa Pesaro).

Prov. di Venezia - Giulio Salom (Palazzo Spinelli).

Prov. di Vercelli - Roberto Lesia (via S. Anna, 15).

Prov. di Verona - Gianni Luciolli (via Bezzecca, 8 - Borgo Trento).

Prov. di Vicenza - Giulio Baglioni (piazza Gualdi, 3).

DELEGATI ALL'ESTERO.

Svizzera - Canton Ticino - Ing. Alfredo Bossi (Lugano).

*

L'organizzazione del Concorso con premi di L. 40000 fra i costruttori italiani, è stata assunta dall'on. Ministero delle Comunicazioni che sta preparando il relativo regolamento.

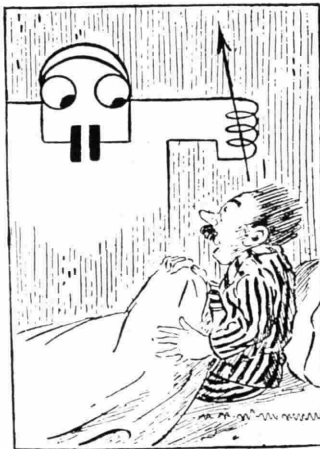

L'incubo del radiopirata

LA RADIO NEGLI OSPEDALI



Il rag. Camillo Bergamini, Economo dell'Ospedale Maggiore di Parma, col suo Nentrodina 6 valvole, e mediante la rete del moderno impianto telefonico automatico, esteso a tutti i Padiglioni dell'Ospedale stesso, è riuscito, quasi senza spese,

a far udire i concerti radiofonici delle stazioni dell'E.I.A.R. ai numerosi malati.

Ecco un gruppo di piccoli convalescenti del Pedocomico che all'aperto stanno ascoltando il «Cantuccio dei bambini» trasmesso dalla stazione di Milano.

Luigi Pirandello ha parlato alla Stazione di Milano del nuovo teatro

Martedì sera, 24 aprile, la Stazione di Milano ha avuto l'onore di ospitare Luigi Pirandello. Siamo lieti di poter qui riprodurre le parole che l'illustre commediografo ha detto sul teatro nuovo.

In una conferenza, tenuta qualche anno fa a Milano e poi pubblicata come prefazione alla quarta ristampa dei « Sei personaggi in cerca d'autore » ebbi a distinguere gli scrittori in due categorie:

quelli che vedono uomini e cose nel loro tempo, e sono scrittori d'indole — diremo — più propriamente storica;

e quelli che vedono *sub specie aeternitatis*, e sono scrittori d'indole più propriamente filosofica.

Basta ai primi descrivere una scena, rappresentare un personaggio, narrare una favola, per il solo gusto della descrizione, della rappresentazione, della narrazione, e di questo s'appagano. Agli altri invece non riesce appagarsi di questo gusto soltanto, e allora veramente si dicono paghi quando la descrizione, la rappresentazione o la narrazione assumano anche un valore spirituale; quando cioè il particolare — che è il proprio dell'arte — acquisti per la sua virtù espressiva un senso universale.

Il che non vuol dire che questi scrittori debbano essere considerati filosofi e non artisti. Perché una cosa è il concetto, e un'altra cosa è l'immagine.

Il filosofo parte sempre da un concetto.

L'artista, da un'immagine.

Condannabile è l'artista che, partendo da un concetto, ne deduca un'immagine che lo rappresenti, per modo che l'immagine sia la veste sensibile di quel concetto: simbolo e allegoria; ma non l'artista che l'immagine riesca a esprimere con tanta potenza da farle acquistare senso e valore universale.

Ora io — per quanto si sia detto e scritto in contrario, per quanti contatti e relazioni si siano voluti trovare tra la mia opera artistica e il pensiero filosofico contemporaneo, per quanto infine si sia parlato e sparato della mia così detta ideologia, posso assicurare che nella creazione di tutti i miei lavori sono sempre partito da un'immagine, e potrei dir quale per ogni lavoro.

Ma assicurare questo non importa che dal complesso della mia opera letteraria non si possa desumere con un attento esame tutto un mio modo particolare di considerare e d'intendere la vita. La più fantastica delle opere letterarie — poniamo l'« Orlando Furioso » — può esser sempre risolta dalla critica in un rapporto logico: e può dall'« Orlando » la critica desumere la filosofia dell'Ariosto, senza che per questo l'Ariosto diventi un filosofo e un problema filosofico l'« Orlando Furioso ».

Ora è avvenuto a me di trovare un critico molto intelligente, uno spirito



aperto a tutte le correnti dello spirito contemporaneo, informatissimo del pensiero filosofico dei nostri giorni, il quale, studiando la mia opera letteraria, e segnatamente il mio teatro, volle dimostrare quanto vi fosse in esso di attuale sotto questo rapporto, e come i miei lavori, nella loro figurazione fantastica, si potessero dire espressione di tutti i travagli dello spirito al tempo nostro. Naturalmente per far questa dimostrazione dovette scoprire la trama concettuale sotto il tessuto fantastico, levare il ricamo per presentare il canovaccio. Quanto più sfumato un ricamo, tanto più difficile e intricata la trama. Ma guai a guardare a questa trama soltanto, a tutti i nodi e gli intrichi di essa. Addio ricamo! Andate ad amare la più bella donna del mondo guardandola con occhi che avessero virtù radioscopica, che scoprissero cioè sotto la grazia delle forme incantevoli l'orrido scheletro!

Ebbene, questo è stato fatto dai nemici del nuovo teatro, nemici segnatamente miei: si sono approfittati della

difficile trama concettuale, messa a nudo da quel critico, per diffondere nel pubblico la voce che il mio teatro sia difficilissimo a intendere e che ogni mia commedia sia un problema filosofico da risolvere. E sono purtroppo riusciti a tenere anche i più benevoli miei ascoltatori in una certa apprensione, che ci sia nei miei lavori da scoprire sempre qualcosa anche sotto le espressioni più esplicite e più chiare; per modo che ormai io non posso più profirere la più comune delle parole — poniamo la parola sedia — senza che gli spettatori si domandino: sedia? ma che vorrà dire propriamente con codesta sedia? che ci sarà sotto a codesta sedia? — e tutti stanno a guardarla con apprensione, e nessuno più ci si vuol mettere a sedere.

Così comodamente si potrà tornare alle sgangherate poltrone, spesso anche sudicie, del vecchio teatro, che promettono lo smemorato abbandono dei più consueti riposi, e di piangere e di ridere con lo stomaco, che intanto fa la sua sapiente digestione.

"MADAMA BUTTERFLY" di Giacomo Puccini

(Stazione di Milano, domenica 29 aprile, ore 21).

« Pubblico accolto male Butterfly; io però sono tranquillo nella mia coscienza di artista. Saluti ».

Così telegrafava il Maestro Puccini il 17 febbraio 1904, la sera stessa della caduta clamorosa della sua Opera al Teatro della Scala di Milano.

Pubblichiamo le fotografie delle due scene che furono mute testimoni dell'ondata



Madama Butterfly

di disapprovazione con la quale un pubblico mal predisposto volle coprire di ridicolo uno dei capolavori della musica operistica moderna.

Le scene furono eseguite su schizzi di Jusseaume di Parigi, il quale le aveva studiate su documenti fotografici originali. La prima, che rappresenta la rada di Nagasaki, fu ripresa da una fotografia colorata; la seconda in cui si vede l'interno della casetta di Butterfly, non è che la esatta riproduzione di una storica casa giapponese.

Eppure l'atmosfera della sala era tale

che anche gli scenari, nella memorabile serata alla Scala, ottennero un irrefrenabile successo di ilarità. Lo stesso avvenne per i costumi fedelissimi del Palanti, eseguiti da una nota sartoria. Non parliamo poi, per generosità, della maniera con la quale fu accolta la musica.

Però l'Opera dell'insigne maestro doveva avere una grande rivincita nella sua prova di appello al Teatro Grande di Brescia, la sera del 28 maggio dello stesso anno, dove tenne per undici sere il cartellone, riportando un trionfo e iniziando il suo magnifico giro per il mondo che, dopo 24 anni, non accenna ancora a finire.

Questa l'Opera che sarà trasmessa con un eccezionale complesso di artisti e sotto la valida direzione del Maestro Tansini, domenica 29 aprile dalla nostra stazione di



Principe Jamadori

Milano, e della quale possiamo pubblicare scene e figurini e le note sulla trama del libretto di Illica e Giacosa, per gentile concessione della Casa G. Ricordi.

ATTO PRIMO

Siamo in Giappone, su di una collina presso Nagasaki. Alla sinistra vi è una casa giapponese in carta e bambù, preceduta da una terrazza e contornata da un giardino. Nel fondo, in basso, si vedono la rada, il porto e la città di Nagasaki.

Il Nakodo (sensale) Goro fa visitare all'ufficiale della Marina americana Pinker-



Pinkerton

ton la casa che ha per lui acquistata, presentandogli i suoi servi, capitanati da Suzuki, cameriera della sua futura sposa giapponese.

Mentre si è in attesa della imminente funzione nuziale, giunge il console americano Sharpless al quale Pinkerton narra che ha comperato la casa per 999 anni, con la facoltà di rescindere il contratto ogni mese e che alle stesse condizioni impalmerebbe la bella Butterfly.

Entra la sposa festante con le sue amiche e si prostra dinanzi al suo sposo.

Dopo i convenevoli d'uso, dal sentiero di

fondo si vedono sfilare i parenti di Butterfly. Grandi saluti, riverenze, mentre si osservano curiosamente i due americani. Per



Kate Pinkerton

ultimi arrivano il Commissario imperiale e l'Ufficiale del Registro, che si fermano in fondo. Le nozze sono celebrate, ma sul più bello della festa arriva il Bonzo, zio di Butterfly, il quale maledice la sposa perchè si è convertita alla nuova religione e le furiose maledizioni dei parenti giungono ad un diapason tale che Pinkerton è costretto a scacciarli. Le voci a poco a poco si allontanano e, mentre cala la sera, che fa prevedere una notte serena, Butterfly, che è stata muta, con la faccia nelle mani durante la maledizione, scoppiò in un pianto infantile.

Pinkerton la consola e l'atto si chiude con un duetto d'amore del più puro e caratteristico stile Pucciniano.

ATTO SECONDO

PARTE PRIMA

Nell'interno della casetta di Butterfly. In fondo a sinistra una porta che conduce al piano superiore; vicino alla stessa una finestra rotonda, nascosta da un paravento, e, di seguito, l'interno della veranda tutta a vetri coperti di stuoie a traverso i quali si vedono, lontana la verde collina, e vicino il giardino cogli alberi in fiore. Le pareti sono tutte decorate in lacca con

paesaggi e gruppi di animali fantastici.

Suzuki, la cameriera giapponese di Butterfly, prega dinanzi ad un'immagine di Buddha e suona di quando in quando la campanella della preghiera.

Butterfly sta ritta e immobile presso il paravento. Pinkerton è partito lasciando una somma di denaro alla sposa ed annunciando che ritornerà; in realtà, invece, ha rescisso il contratto che doveva durare 999 anni.

Nella paziente e dolorosa attesa Butterfly ha esaurito il suo piccolo capitale e, se l'ufficiale americano non riapparirà, la sua situazione diverrà disperata.

Suzuki dubita del ritorno del marito straniero, ma la fiduciosa Butterfly le rammenta le sue ultime parole di commiato:

*O Butterfly
piccina mogliettina,
tornerò con le rose
alla stagion serena
quando fa la nidata il pettirosso.*

E, fidente, forse per suggestionare se stessa, canta la nota romanza che riportò un concerto di fischi la prima sera alla Scala, e che poi doveva divenire popolare in tutti i pubblici del mondo:

*Un bel di vedremo
levarsi un fil di fumo sull'estremo
confine del mare.*

Entrano, intanto, Sharpless e Goro. Siamo agli snervanti complimenti orientali di Butterfly in onore del console americano,

il quale è stato segretamente incaricato da Pinkerton di preparare il divorzio: di ciò intende approfittare il sensale Goro, per far sposare Butterfly al ricco principe Yamadori.

Ma la proposta di matrimonio del principe è respinta da Butterfly, la quale si ritiene ancora maritata. Allora il Console americano si decide a parlare, e legge una lettera di Pinkerton a lui diretta; ma al punto decisivo non ha il cuore di svelare intera la verità, cosicchè Butterfly crede che tutte le precauzioni prese debbano prepararla alla gioia del ritorno del suo sposo. Sharpless impacciato non trova altra via che di consigliare Butterfly ad accogliere la proposta di Yamadori, ma la giapponese, quasi a dimostrare l'assurdità della ipotesi dell'abbandono di Pinkerton, sale nella stanza di sopra e rientra trionfalmente tenendo il suo bambino, il figlio di Pinkerton, seduto sulla sua spalla. Sharpless, commosso, si deve allontanare senza aver potuto portare a compimento la sua missione. Suzuki e Goro tentano ancora di dissuadere Butterfly dalla sua folle speranza, ma in quel mentre un colpo di cannone annuncia l'entrata in porto di una nave: è quella che riporta a Nagasaki Pinkerton.

La scena si avvicina alla fine cogli affannosi preparativi di Butterfly per adornare la casa e per farsi bella e coll'inizio dell'attesa di Pinkerton, che dovrà prolungarsi tutta la notte.

Butterfly porta il bambino presso lo shosi (vetrata della veranda) nel quale fa tre fori: uno in alto per sè, uno in basso per Suzuki ed il terzo ancora più basso per



La rada di Nagasaki

bambino che fa sedere sopra un cuscino accennandogli di guardare attentamente fuori del foro preparato.

Suzuki si accoscia e spia essa pure all'esterno. Butterfly si pone innanzi al foro più alto e spia da quello. Dopo qualche tempo Suzuki e il bambino si addormentano. Intanto si è fatta la notte ed i raggi lunari illuminano dall'esterno lo shosi. Butterfly rimane immobile come una statua...

PARTI SECONDA

La notte angosciosa è passata nella vana attesa. Dal porto dal basso della collina salgono alcune voci confuse di marinai e rumori diversi. È l'alba. Butterfly e i suoi spiano sempre al di fuori. Essa quindi porta il suo bimbo addormentato al piano superiore per coricarlo. Non dispera ancora; attende il suo sposo... ..col pieno sole.

Il silenzio è rotto da un picchiare lieve all'uscio d'ingresso. È il console, con Pinkerton, mentre fuori, nel giardino, resta riguardosa, la sua moglie americana, colla quale è in viaggio di nozze nel Giappone.

Suzuki è disperata, e solo da questo momento Pinkerton è assalito dal rimorso, comprendendo quello che ha fatto dell'esistenza di Butterfly, il dolore della quale non potrà essere certo diminuito dal fatto che il bimbo avrà le amorose cure di un'altra mamma americana; la nuova consorte di Pinkerton. Questi si allontana perciò disperato lasciando al console una somma di danaro da consegnare a Butterfly.

L'americana moglie di Pinkerton, Kate, e Suzuki vengono dal giardino ed in questo momento l'ignara Butterfly, ridiscende: la verità in un istante le appare. Kate, cerca invano delle parole di conforto. Butterfly si irrigidisce nel suo dolore e gemdamente annunzia che fra una mezz'ora, risalendo sulla collina, Pinkerton potrà riavere il suo bimbo. Sharpless vuole offrirle il denaro di Pinkerton, ma Butterfly rifiuta. Essa fa chiudere porte e tende finché la casa sia rimasta in completa oscurità. Fa alzare la piangente Suzuki e la spinge fuori dell'uscio di sinistra. Poi va davanti ad un reliquiario, si inchina e rimane immobile assorta in doloroso pensiero. Va ad uno stipite, ne leva un gran velo bianco che getta sul paravento: prende un coltello che, chiuso in un astuccio di lacca, sta appeso alla parete presso un simulacro di Budda, lo impugna e ne bacia religiosamente la lama tenendola con le due mani per la punta e per l'impugnatura: quindi legge le parole che sono incise sulla lama:

« Con onor muore
Chi non può serbar vita con onore ».

e si appunta il coltello alla gola. S'apre la porta di sinistra e si vede il braccio di Suzuki che spinge il bambino verso la madre, il bimbo entra correndo colle manine alzate; Butterfly lascia cadere il coltello, si precipita verso il bambino, lo abbraccia soffocandolo di baci. Poi prende il figlio, lo mette su di una stuoia col viso voltato verso sinistra, gli dà in mano una bande-



Suzuki

ruola americana ed una pupattola e lo invita a trastullarsi, mentre delicatamente gli benda gli occhi. Poi afferra il coltello,



Scenario dell' Atto 11



Lo Zio Bonzo

chiude la porta di sinistra e con lo sguardo sempre fisso sul figlio, va dietro il paravento. Si ode cadere a terra il coltello, mentre il gran velo bianco sparisce come tirato da una mano invisibile. Butterfly scivola a terra, mezza fuori del paravento: il velo le circonda il collo. Con un debole sorriso saluta colla mano il bambino e si trascina presso di lui, avendo ancora la forza sufficiente per abbracciarlo, poi gli cade vicino. In questo momento si ode fuori, a destra, la voce affannosa di Pinkerton che chiama ripetutamente: Butterfly, Butterfly! poi la porta di destra è violentemente scossa ed aperta. Pinkerton e Sharpless si precipitano nella stanza, accorrendo presso Butterfly che con debole gesto indica il bambino e muore. Pinkerton si inginocchia, mentre Sharpless prende il bimbo e lo bacia singhiozzando.

Il libretto è in vendita presso la Ditta G. Ricordi e presso le Sedi dell'E.I.A.R.

Invitiamo i lettori e gli abbonati del « RadiOrario » ad esprimerci liberamente la loro opinione sul giornale; a dirci le rubriche che prediligono e quelle che vorrebbero aggiunte; a mandarci articoli, notizie, varietà, fotografie e caricature attinenti alla radio.



Sharpless

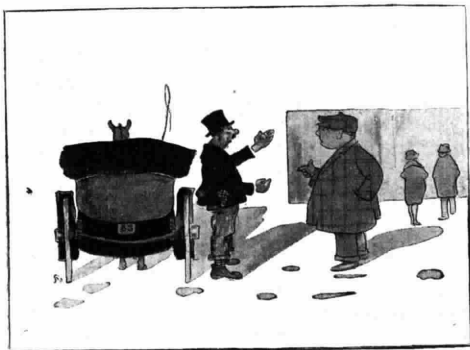

Il brumista: In articoli radio che ghe ucür?

Alura sü! Ch'el meni in-d'un bott,

In-dun sit che ghe disen

“AL RADIO - AMATORE”

In fund a via Dante al nümer 18!

N. B. SI VEDE CHE QUESTO SIGNO-
RE NON È MILANESE, PERCHÉ
A MILANO LO SANNO ORAMAI TUT-
TI CHE GLI ARTICOLI MIGLIORI PER
RADIOFONIA, A PREZZI CHE NON TE-
MONO CONCORRENZA, NON SI TRO-
VANO CHE



AL

RADIO - AMATORE

Via Dante, 18

Telef. 84-761

MILANO

La celebrazione del Natale di Roma a Milano



Anche quest'anno, l'E.I.A.R. ha dato vasta risonanza alla solenne celebrazione del Natale di Roma e della Festa de Lavoro, trasmettendo i pubblici discorsi pronunziati a Napoli da S. E. il Min'stro Volpi, a Roma da S. E. Augusto Turati e a Milano dall'on. Edmondo Rossoni.

Le fotografie che pubblichiamo ritraggono la cerimonia svoltasi nella Piazza del Duomo a Milano, durante la trasmissione dei discorsi del comm. Giampaoli e dell'on. Rossoni.

Tra le autorità presenti si vedono S. E. il Prefetto di Milano Cavaliere di Gran Croce Pericoli, il Gr. Uff. Arnaldo Mussolini, Vice Presidente dell'E.I.A.R., l'on. Belloni, Podestà di Milano.

Il saluto del comm. Giampaoli e il discorso dell'on. Rossoni poterono attraverso agli altoparlanti essere distintamente accolti non solo dalla folla che gremiva

Piazza del Duomo e le sue adiacenze ma ancora da tutti i nostri abbonati ovunque sparsi in Italia. Ne fanno fede le molte lettere che già abbiamo ricevuto. Da Livorno, l'abbonato Corrado Bartolucci ci ringrazia per la «magnifica trasmissione del discorso dell'on. Rossoni, sentito fortissimo in cuffia e purissimo in altoparlante».

Ha pure sentito da Roma il discorso dell'on. Turati ma disturbato dalle radiotelegrafiche.

L'abbonato A. Ferrara di Carpi ci scrive: «Non meno di 500 persone hanno seguito parola per parola il bellissimo discorso dell'on. Rossoni».

Il rag. Giovanni Campicelli di Rovigo, il signor Corrado Capra di Lugo plaudono essi pure alla perfetta e chiara trasmissione del discorso dell'on. Rossoni; e un'altra infinità di lettere ci ha portato larghi consensi e plausi.



Nella stagione delle piogge

il funzionamento dei ricevitori radio è alquanto bizzarro e variabile: dalla meravigliosa potenza e purezza di una sera si passa alla mediocre ricezione dell'altra, senza che ben evidente ne risulti la causa

L'esperienza ha provato però che questa, nella maggioranza dei casi, risiede in variazioni anche impercettibili delle caratteristiche dei circuiti

Adottando il Condensatore fisso "Manens" o esigendone il montaggio da parte dei costruttori, oltre a migliorare la potenza e purezza del vostro apparecchio ne renderete il funzionamento costante e sicuro

Condensatore fisso
"MANENS"
invariabile

I migliori negozi lo vendono
Acquistatelo con fiducia
È un prodotto garantito



Un nuovo neutrodina ad alta efficienza



Figura 1

Sensibilità straordinaria, selettività estremamente spinta, qualità di riproduzione fonica impeccabile: ecco le principali caratteristiche di questo apparecchio che può fornire delle grandi soddisfazioni al radioamatore appassionato.

Queste doti eccezionali sono dovute:

1) all'impiego di trasformatori d'accoppiamento fra gli stadi d'amplificazione ad alta frequenza, del tipo toroidale.

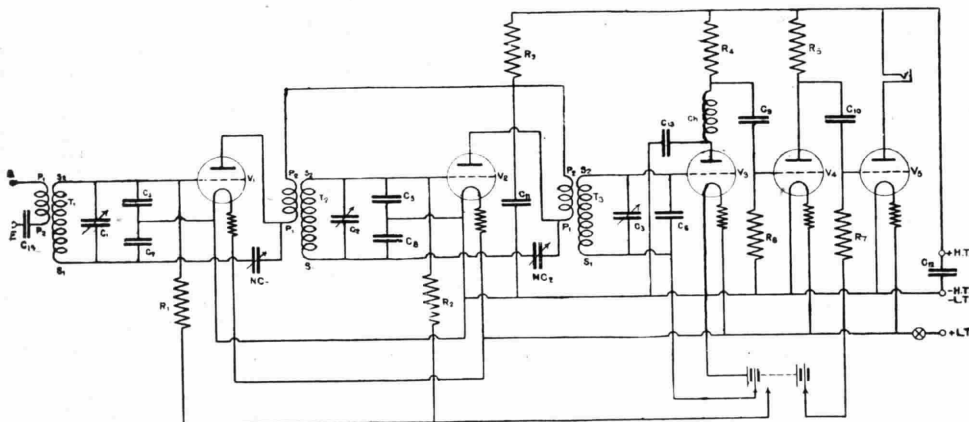
Questo speciale tipo di induttanza (figura 2) è essenzialmente costituito da un avvolgimento cilindrico chiuso su se stesso, in modo quindi da non produrre alcun campo elettrico esterno in sua prossimità.

L'assenza del campo elettromagnetico esterno, fa sì che non esistano accoppiamenti di sorta fra i vari trasformatori ad A. F. inseriti nel circuito anodico delle valvole amplificatrici.

In queste condizioni, la stabilità ed efficienza dell'apparecchio sono grandemente accresciute e la neutralizzazione è oltremodo facilitata.

2) All'esclusione completa di qualsiasi trasformatore a bassa frequenza e corrispondente adozione di accoppiamenti a resistenza-capacità atti ad assicurare la massima fedeltà dell'implicazione a bassa frequenza.

3) All'adozione di uno speciale sistema di neutralizzazione a «ponte di capacità» che riassume i vantaggi del noto sistema Rice (estrema selettività principalmente) pur non possedendone gli svantaggi (piccola differenza di potenziale utile fra griglia e filamento della valvola amplificatrice).

Il complesso neutralizzatore è costituito dai condensatori $C_1 - C_2 - NC_1$ (Fig. 1) per il primo stadio e $C_5 - C_6 - NC_2$ per il secondo stadio.

Lo schema elettrico dell'apparecchio è rappresentato in Fig. 1.

I valori dei vari componenti sono:

C_1, C_2, C_3 : condensatori variabili da 0,0005 Mfd. a minima perdita e variazione lineare di frequenza (Dubilier K. C.)

C_4, C_6 : condensatori fissi da Mfd. 0,0001 (Manens).

C_7, C_{13} : condensatori fissi da Mfd. 0,0003 (Manens).

C_{11}, C_{12} : condensatori fissi da 2 Mfd. (tipo telefonico).

R_2 : resistenza da 20.000 ohm (tipo metallico «Duiroh-Dubilier»).

Ch: Bobina d'impedenza ad alta frequenza (Choke).

Tre trasformatori ad alta frequenza toroidali per campo d'onde 230-600 metri (Dubilier)

Tra trasformatori ad alta frequenza toroidali per campo d'onde 750-2000 metri (Dubilier).

Tre zoccoli per detti.

Cinque zoccoli per valvole, anticapacitivi ed antfonici.

Un interruttore del circuito d'accensione.

Un Jack.

Due batterie a secco da 9 Volt ciascuna.

L'accensione dei filamenti delle valvole



Figura 3

è regolata da resistenze fisse automatiche (tipi Dubilier o Engelen-Autolimit) di valore adatto al consumo dei tipi di valvole adottati.

Possono anche con profitto usarsi dei reostati semifissi (R.A.M.) dei seguenti valori:

3 da 15 ohm, per le prime due A. F. e l'ultima B. F.

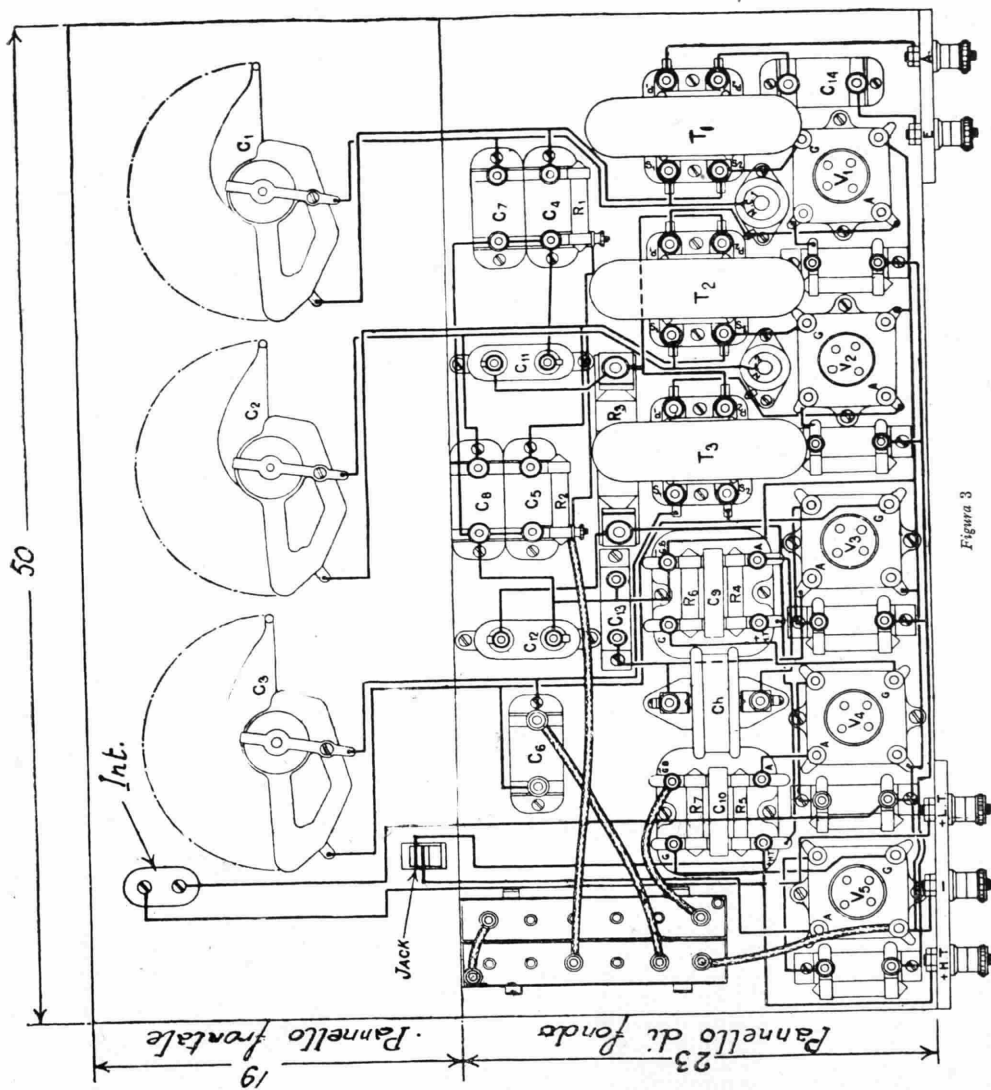
2 da 30 ohm, per la rivelatrice e prima B.F.

La tavola di fig. 3 rappresenta lo schema costruttivo di montaggio.

La Fig. 4 mostra l'apparecchio completamente montato.

La bobina d'impedenza ad alta frequenza (choke). Ch, può essere facilmente costruita nel seguente modo:

Su un nucleo cilindrico di ebanite o legno secco, provvisto di cinque o sei gole (dimensioni: diam. esterno 25 mm. circa — lunghezza 60 mm. circa) si avvolgono 600 spire filo rame diam. 0,15 mm. coperto di seta, distribuendo tale numero di spire in parti uguali nelle varie gole.



Figura 2



Figura 4

Ottimi risultati sono stati ottenuti usando per tutte e cinque le valvole, il tipo Edison V.I. 101 con reostati fissi a cartuccia Dubilier da 4 ohm ciascuno.

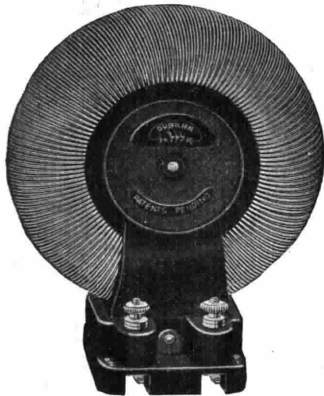
Sarà opportuno usare una batteria anodica della tensione di 100 a 150 Volt; per l'accensione sarà sufficiente una batteria di accumulatori da 6 Volt, capacità 50 Amp.-ora circa.

Volendo usare valvole a 4 volt d'accensione, (con rendimento leggermente inferiore ma pur sempre buonissimo) indichiamo le seguenti valvole:

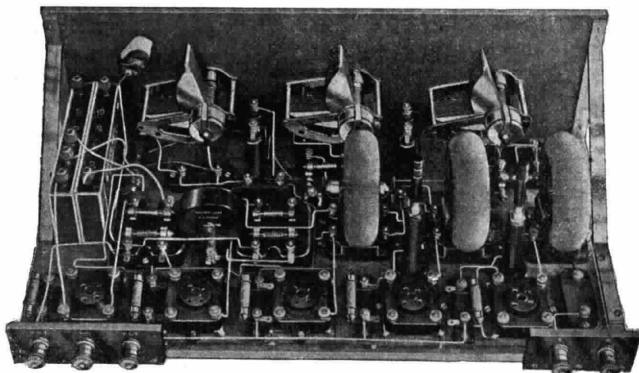
1^a a 2^a valvola (alta frequenza): Edison V.I. 106; 3 valvola (rivelatrice): A 425^a Philips; 4^a valvola (amplif. R.F.): A 425 Philips; 5^a valvola (amplif. finale): B 405 Philips.

La neutralizzazione si opera ad apparecchio finito e funzionante, e viene eseguita nel modo seguente:

a) Si sintonizza un'emissione qualsiasi fra quelle che si ricevono con maggiore intensità;

b) Si spegne la prima valvola ad alta frequenza e si regola il primo neutrocon-

densatore (NC₁) sino a far scomparire la ricezione.

c) Si riaccende la prima valvola e si spegne la seconda, regolando poi il neutrocondensatore NC₂ sino a scomparsa della ricezione.

A questo punto l'apparecchio è neutralizzato e, salvo qualche ritocco ai due neutrocondensatori, dovrà sintonizzare tutta la gamma 230-600 metri senza dar luogo ad alcun sibilo.

Sostituendo i trasformatori toroidali per onde corte con quelli per onde lunghe occorrerà talvolta ritoccare la neutralizzazione.

Una antenna esterna unifilare o bifilare di 25 m. circa di lunghezza è indicatissima per l'apparecchio ora descritto; però anche con una piccola antenna interna sarà possibile ottenere delle discrete audizioni in altoparlante di un buon numero di stazioni.

Il campo d'onde di tale apparecchio è, come già si è visto, da 250 a 2000 metri, intercambiando i trasformatori toroidali.

ABE.

Un grande successo ottiene alla Fiera-Esposizione di Milano
l'Alimentatore di filamento MAZZA
 che abolisce gli accumulatori

Da volts 2 a volts 10
 con quattro ampers



Gruppo completo per
 accensione e anodica

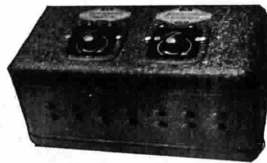

Funziona con tutti gli apparecchi di qualsiasi tipo e numero di valvole. - Consumo di corrente centesimi 6 all'ora. Senza tamponi a liquido. - Senza vibratori. - Senza valvole. - Alimentatori di placca. - Raddrizzatori per carica accumulato - da uno a quattro ampers - Apparecchi ricevuti completamente elettrici

FARM -

Fabbrica Apparecchi Radiofonici MAZZA - MILANO
 Negozio di vendita: Via L. Spallanzani, 6 - Telef. 22-904



Ad. Auriema, Inc.
 Manufacturers' Export Managers
 116 Broad Street, New York, N.Y.



Tutti gli apparecchi ricevuti vecchi e moderni, con qualsiasi numero e tipo di valvole, senza alcuna modifica possono funzionare con presa diretta al circuito luce mediante

1. - UNITÀ RETTIFICATRICI METALLICHE
2. - FILTRI METALLICI DA 1500 MFD.

ELKON

Con l'impiego dei MATERIALI ELKON, oltre a garanzia di durata e perfetto funzionamento si hanno i seguenti vantaggi:

1. - *Abolizione totale di accumulatori.*
2. - *Assenza assoluta di condensatori filtri a liquido o semiliquido facilmente deteriorabili.*
3. - *Nessun impiego delle valvole funzionanti direttamente in alternata la cui vita è limitata e il funzionamento scadente.*
4. - *Non richiedono speciale carica, l'apparecchio inizia a funzionare contemporaneamente all'inserzione della spina.*
5. - *Si adattano a qualsiasi valvola in commercio.*

Le unità rettificatrici ed i filtri metallici "ELKON" sono stati adottati dalle principali fabbriche di apparecchi radiotelefonici Italiane ed Estere.

N.B. - Per acquisti invitiamo lo Spett. Pubblico a voler far pervenire le richieste attraverso l'abituale fornitore



Concessionaria esclusiva:
Soc. An. Industriale Comm.^{le} Lombarda
 Via Settembrini N. 63 - MILANO



Ascolto NOTTURNO di sabato 5 maggio 1928

Effettuato dal Sig.

a (Prov. di

CARATTERISTICHE DELL'IMPIANTO RICEVENTE

Tipo, marca del ricevitore e n.º complessivo di valvole

Telaio (si, no) Dimensioni n.º spire

Aereo (si, no) Tipo Lunghezza complessiva dell'aereo dal ricevitore al punto più alto m. Dislivello dal ricevitore al punto più alto dell'aereo m.

Sistemazione dell'aereo (1)

Orientamento della trasmittente (locale) rispetto al luogo di ascolto

N.º dei condensatori variabili di sintonia Manovra dei suddetti (unica o separata)

Campo di lunghezza d'onda del ricevitore Piano del fabbricato ove è installato il ricevitore Tipo del fabbricato (cemento armato o no) Tipo della presa di terra

Alimentazione (anodica e accensione) (2)

Il ricevitore è installato in (3)

RISULTATI ASCOLTO

ELEMENTI DA FORNIRE	ASCOLTO DI MILANO dalle 21 alle 21.40'	ASCOLTO DI ROMA dalle 21.40' alle 22.20'	ASCOLTO DI NAPOLI dalle 22.20' alle 23
Intervallo di tempo complessivo (nei 40' di ascolto) durante il quale la ricezione è resa impossibile a causa di <i>affievolimenti</i>
Id. come sopra a causa di <i>interferenze o distorsioni</i>
Staz. Radiofoniche che hanno interferito (nei 40' di ascolto)
Staz. Radiotelegrafiche che hanno interferito (nei 40' di ascolto) (quante e possibilmente quali)
Intensità media di ricezione (4)
Qualità media della ricezione in assenza di affievolimenti e di interferenze (5)
Osservazioni ed eventuali proposte

(1) Specificare se l'aereo è: interno da camera, su cortile o strada, su piazzale o aperta campagna.

(2) Pile, accumulatori, corrente alternata, alimentatore di placca, ecc.

(3) Centro abitato o aperta campagna.

(4) *Fortissima in alto parlante - forte in alto parlante - debole in alto parlante - forte in cuffia - debole in cuffia - nulla.*

(5) Ottima, buona, discreta, mediocre, pessima.

N. B. — Attenersi esattamente ed esclusivamente alle diciture prescritte nel presente modulo.

Ascolto **DIURNO** di domenica 6 maggio 1928

Effettuato dal Sig.
a (Prov. di.....)

CARATTERISTICHE DELL'IMPIANTO RICEVENTE

Tipo, marca del ricevitore e n.º complessivo di valvole

Telaio (si, no)..... Dimensioni..... n.º spire

Aereo (si, no)..... Tipo..... Lunghezza complessiva dell'aereo dal ricevitore al punto più alto m. Dislivello dal ricevitore al punto più alto dell'aereo m.....

Sistemazione dell'aereo (1)

Orientamento della trasmittente (locale) rispetto al luogo di ascolto

N.º dei condensatori variabili di sintonia..... Manovra dei suddetti (unica o separata)

Campo di lunghezza d'onda del ricevitore..... Piano del fabbricato ove è installato il ricevitore..... Tipo del fabbricato (cemento armato o no)

Alimentazione (anodica e accensione) (2)

Il ricevitore è installato in (3)

RISULTATI ASCOLTO

ELEMENTI DA FORNIRE	ASCOLTO DI MILANO dalle 16.30' alle 17	ASCOLTO DI ROMA dalle 17.30' alle 18	ASCOLTO DI NAPOLI dalle 17 alle 17.30'
Intervallo di tempo complessivo (nei 30' di ascolto) durante il quale la ricezione è resa impossibile a causa di affievolimenti
Id. come sopra a causa di interferenze o distorsioni
Staz. Radiofoniche che hanno interferito (nei 30' di ascolto)
Staz. Radiotelegrafiche che hanno interferito (nei 30' di ascolto) (quante e possibilmente quali).....
Intensità media di ricezione (4)
Qualità media della ricezione in assenza di affievolimenti e di interferenze (5)
Osservazioni ed eventuali proposte

(1) Specificare se l'aereo è interno da camera, su cortile o strada, su piazzale o aperta campagna.
 (2) Pile, accumulatori, corrente alternata, alimentatore di placca, ecc.
 (3) Centro abitato o aperta campagna.
 (4) Fortissima in alto parlante - forte in alto parlante - debole in alto parlante - forte in cuffia - debole in cuffia - nulla.
 (5) Ottima, buona, discreta, mediocre, pessima.
 N. B. — Attenersi esattamente ed esclusivamente alle diciture prescritte nel presente modulo.

SOCIETÀ ANONIMA
FABBRICAZIONE APPA-
RECCHI, RADIOFONICI

SAFAR

MILANO

AMMINISTRAZIONE
VIALE MAINO N. 20
TELEFONO 23-967

Quale migliore esponente dell'industria radofonica italiana, e col riconoscimento di onorare il nome dell'Italia all'estero, alla SAFAR è stata assegnata, all'Esposizione Internazionale di Fiume, una delle 6 ambite medaglie speciali del Duce "S. E. MUSSOLINI".



La "SAFAR"

ha vinto il **PRIMO PREMIO** al Concorso indetto dall'"ENIOS" Ente per l'organizzazione scientifica del lavoro;

ha così dimostrato

che ai suoi meriti di **UNICA PRODUTTRICE ITALIANA** di **ALTOPARLANTI, DIFFUSORI e CUFFIE**, ovunque premiati e largamente esportati all'estero,

aggiunge quello di

una perfetta organizzazione industriale che è la maggiore garanzia per un'ottima produzione.



Affermazione superba di superiorità degli altoparlanti SAFAR attestata dalla Commissione di valenti tecnici dell'Istituto Superiore Postale e Telegrafico, in occasione del Concorso indetto dall'Opera Nazionale del Dopolavoro

..... dal complesso di tali prove si è potuto dedurre che i tipi che si sono meglio comportati per sensibilità e potenza di riproduzione in guisa da far ritenere che essi siano i più adatti per sale di audizioni, sono gli **ALTOPARLANTI SAFAR TIPO GRANDE CONCERTO e C R 1** (dal settimanale del Dopolavoro N. 51).

CHIEDERE LISTINI

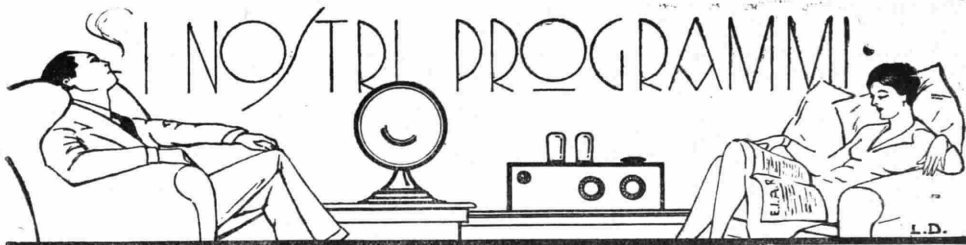

* Vietato riprodurli senza autorizzazione. Le Stazioni seguono in ordine alfabetico. Gli eventuali cambiamenti di programma di una stazione saranno comunicati per radio alle ore 20,45 da tutte le stazioni italiane. Le ore 13-14 - 19-19,40 sono riservate alle eventuali comunicazioni governative. *

ELENCO DELLE TRASMISSIONI SPECIALI DELLA SETTIMANA

9

DOMENICA 29 Aprile

MILANO - ore 21: "Madama Butterfly" di G. Puccini.
ROMA. . . ore 20,45 circa: Concerto di musica giocosa italiana.

LUNEDÌ 30 Aprile

MILANO - ore 21: "La Mascotte" operetta di A. Audran.
NAPOLI - ore 21,30: Trasmissione di un'operetta dal Teatro Bellini.

MARTEDÌ 1 Maggio

ROMA. . . ore 20,45: "Mefistofele" di Arrigo Boito.
NAPOLI - ore 20,45: Trasmissione di un'Opera dal Teatro S. Carlo.

MERCOLEDÌ 2 Maggio

NAPOLI - ore 20,50: Concerto classico di musica da camera.

GIOVEDÌ 3 Maggio

MILANO - ore 21: "Madama Butterfly" di G. Puccini.
ROMA. . . ore 20,45 circa: "La Principessa dei Dollari" operetta di Leo Fall.
NAPOLI - ore 20,50: Concerto del Pubblico.

VENERDÌ 4 Maggio

MILANO - ore 20,50: Concerto sinfonico della Grande Orchestra.

SABATO 5 Maggio

ROMA. . . ore 21 circa: "Le Villi" di G. Puccini.
NAPOLI - ore 20,45: Trasmissione di un'Opera dal Teatro S. Carlo.

DOMENICA 6 Maggio

MILANO - ore 21: "Il segreto di Susanna" di E. Woff-Ferrari e "Veglia" di Arrigo Pedrollo.
ROMA. . . ore 20,45 circa: "Dio li fa e..." commedia di Alfredo Testoni.
NAPOLI - ore 20,50: Programma di arte napoletana.

DOMENICA

29 Aprile

MILANO-VIGENTINO (1 MI)
m. 549, Kw. 7.

10,30-11,15: Concerto vocale e strumentale di musica religiosa.

12,30: Segnale orario.

12,30-13,30: Il Radio Quartetto dell'E.I.A.R.

16-16,50: Segnale di apertura, indi: « CONCERTO VARIATO » dato dal Quintetto dell'E.I.A.R., col concorso degli artisti Della Penna, baritono, Elena Benedetti soprano, Egidio Caldi tenore.

Quintetto dell'E.I.A.R.:
a) Suppè: *Poeta e Contadino*, ouverture; b) Catalani *Loreley*, fantasia; c) Rossi: *In Maremma* (da una vecchia canzone toscana); d) Pietri: *La donna perduta*, fantasia.

16,50-17,20: Cantuccio dei bambini.
17,20-17,30: Conversazione Radio-forestale.

17,30-18,30: Jazz band del Ristorante Cova.

18,30: Fine della trasmissione.

20,25-20,45: Segnale di apertura, indi Il Radio Giornale dell'Enit e i Dieci minuti del Dopolavoro.

20,45: Segnale orario, indi: Conferenza del Ten. Colonnello Cesare Ambrogetti sul tema: *Il martirio dell'ISONZO*.

21: Trasmissione dell'opera

MADAMA BUTTERFLY

di G. Puccini.

21,30 circa: Notizie sportive.

22,55: Notizie Stefani — Sport.

23,30 circa: Fine della trasmissione

NAPOLI (1 NA) m. 333,3, Kw. 1,5

10: Musica sacra.

16,45: Bambinopoli.

17: CONCERTO DI MUSICA VARIA col concorso della Sig.na Olga di Napoli.
Casaneuve: *Arlequinade*, pantomina; Orchestra — Puccini: *Gianni Schicchi* « O mio babbino caro », soprano O. di Napoli (acc. piano) — Centola: *Reve* Orchestra — Tirintelli: *Di te*, romanza soprano O. di Napoli (acc. piano) — Verdi: *Don Carlo*, fantasia; Orchestra — Zandonai: *Giuliano*, romanza di Re-

ginella, soprano O. di Napoli (acc. piano) — De Nardis: *Canzone di primavera*, intermezzo; Orchestra — Donizetti: *Linda di Chamounix*: «Oh tardai troppo», sopr. O. di Napoli (acc. piano) — Siede: *Sylvia*, intermezzo; Orchestra — Gillet: *Danse Hongroise*; Orchestra.

20,20: Radio Giornale dell'Enit.
20,30: Comunicazioni Dopolavoro.
20,40: Lezione Radiotecnica.
20,48: R. Commissariato del Porto di Napoli: Cronaca del Porto.
20,50: CONCERTO DI MUSICA GIOIOSA ITALIANA.

Prima parte.

Cimarosa: *Il matrimonio segreto*, sinfonia; Orchestra — De Giosa: *Napoli di*

Carnevale: «Io son Don Gasperone», basso comico Giorgio Schottler (acc. piano). — Cimarosa: *Il matrimonio segreto*: «Perdonate signor mio», soprano Pina Bruno (acc. piano) — Rossini: *Il Barbiere di Siviglia*: «Se il mio nome saper voi bramate», tenore Roberto Rotondo (acc. orchestra) — Ricci: *Crispino e la comare*: «Vedi o cara tal sacchetto», duetto per soprano e basso comico, P. Bruno e G. Schottler (acc. orchestra) — Donizetti: *L'elisir d'amore*, selezione; Orchestra.

Seconda Parte.

Donizetti: *Linda di Chamounix* «Da quel di che t'incontrai», duetto per soprano e tenore, P. Bruno e R. Rotondo (acc. piano) — De Giosa: *Don*

Checco: «Ahimè che i denti ballano», basso comico G. Schottler (acc. piano) — Cimarosa: *Giannina e Bernardone*: «Se donna si vezzosa», tenore R. Rotondo (acc. piano) — Rossini: *Il Barbiere di Siviglia*: «Una voce poco fa», soprano P. Bruno (acc. orchestra) — Donizetti: *L'elisir d'amore*, duetto atto 2° per tenore e basso comico, R. Rotondo e G. Schittler (acc. orchestra) — Verdi: *Falstaff*, selezione; Orchestra.
20,40: Segnale orario.
22: Notizie sportive.
22,55: Il Calendario e programma di domani.
23: Fine della trasmissione.

ROMA (1 RO) m. 447,8, Kw. 3
10,15-11: Segnale d'apertura — Mu-

YTRAS

*Volete ricevere nitidamente la stazione locale in **altoparlante** con semplice apparecchio a cristallo?*

Adoperate:

- Apparecchio a Cristallo **YTRAS**
- Super Detector **YTRAS**
- Cristallo Originale **YTRAS**
- Altoparlante SAFAR grande concerto tipo .. **YTRAS**



SUPER DETECTOR YTRAS



ORIGINAL CRYSTAL YTRAS

S-I-B

VIA UNIONE, 1 - TEL. 81-989

MILANO

Audizioni dalle ore 17 in poi

Sconto ai Rivenditori

Visitate il nostro Stand alla

FIERA ESPOSIZIONE DI MILANO

Padiglione Apparecchi Scientifici - Gruppo XVII - Stand 918



APPARECCHIO A CRISTALLO YTRAS

sica religiosa vocale e strumentale.
13,30-14,30: Concerto del Trio Radio.
17: Segnale d'apertura.
17-18: Concerto Quartetto d'archi e canto.

18-18,30: Musica da ballo dalla Casinetta.

20,10-20,30: Segnale d'apertura — Radiogiornale dell'Enit — Comunicazioni del Dopolavoro.

20,30: Segnale orario.

20,30-20,45: Sport — Notizie Stefani — Conversazioni radioforestali.

20,45 circa: Concerto di musica strumentale.

1) Nardini: *Andante*, trascritto per archi, arpa ed organo da G. Zuelli; Orchestra — 2) Schubert: *Sinfonia in si minore* (incompleta): a) Allegro moderato; b) Andante con moto; Orchestra — 3) Sgambati: *Andante cantabile*, violinista Luigia Castellano — 4) Nachez: *Danza tzigana*, violinista Luigia Castellano — 5) Wagner: *Tristano e Isotta*, preludio e Morte d'Isotta, soprano Maria Massara Serra e Orchestra — 6) Coppée: *Lo sciopero dei fabbri*, monologo detto da Carlo Sperini — 7) Tartini-Kreisler: *Variazioni su di un tema di Corelli*, violinista Luigia Castellano — 8) Mussorgski: *Kovancina*, introduzione sinfonica; Orchestra — 9) Albeniz: *Aragon*, fantasia; Orchestra.

22,55: Ultime notizie.

23: Fine della trasmissione.

LUNEDÌ

30 Aprile

MILANO-VIGENTINO (1 MI)
m. 549, Kw. 7

12,15: Trasmissione di notizie.

12,30: Segnale orario.

12,30-13,30: Radio Quartetto dell'E.I.A.R.

13,30: Prezzi di chiusura della Borsa di Milano.

17: Segnale di apertura — Borse, Mercati e Cambi.

17,5-17,50: Cantuccio dei bambini.

18,15-18,30: Comunicazioni agricole. a cura della Federazione Italiana dei Consorzi Agrari — Notizie.

18,30: Fine della trasmissione.

20-20,30: Segnale di apertura, indi: Lezione di lingua inglese tenuta dal prof. Mario Hazon.

20,30-20,50: Il Radio Giornale dell'Enit e i Dieci minuti del Dopolavoro.

20,50: Segnale orario, indi: Giuseppe Brunati: *Venezia senza di te*.

21: «MASCOTTE» operetta di Audran. — Dopo il 1° Atto: Enrico Serretta: *Fra le quinte: Indiscrezioni e profili*.

22,55 circa: Notizie Stefani.

23-23,30: Jazz Band della Fiaschetta Toscana.

23,30: Fine della trasmissione.

NAPOLI (1 NA) m. 333,3, Kw. 1,5

14: Borsa, cambi e notizie Stefani.

16,45: Bollettino meteorologico e notizie Stefani.

16,50: Novelle aneddoti, spunti diilarità.

16,58: Camera di Commercio di Napoli: Mercati del giorno.

17: CONCERTO DI MUSICA VARIA col concorso del Baritono Paolo Dalma.

Cortopassi: *Italia bella*, marcia; Orchestra — Nucci: *Il tuo bel canto*, intermezzo; Orchestra — Denza: *Se! romanza* baritono P. Dalma (acc. piano) — Montanari: *Sogno pauroso*, intermezzo; Orchestra — Lazzaro: *La canzone del passato*, serenata; Orchestra — Cimmino: *Buona notte signora*, baritono P. Dalma (acc. piano) — Giordano: *Andrea Chenier*, fantasia, trio — Tosti: *Inverno triste*, romanza baritono P. Dalma (acc. piano) — Brunetti: *Catena d'amore*, intermezzo; orchestra — Delibes: *Lahmè*, romanza baritono P. Dalma (acc. piano) — Martiniengo: *Senza di te*, valzer; Orchestra — Brunetti: *Su gli ski*, one step; Orchestra.

17,30: Segnale orario.

20,20: Radio Giornale dell'Enit.

20,30: Comunicazioni Dopolavoro.

20,40: Ultime notizie Stefani.

20,48: R. Commissariato del Porto di Napoli: Cronaca del Porto.

20,50: QUARANTA MINUTI DI MUSICA SINFONICA.

Mendelsshon: *Sogno di una notte di estate*, Ouverture — Schubert: *Sinfo-*

Abbonatevi al "RADIORARIO"

PROVATE LE NUOVISSIME
BATTERIE TASCABILI

SUPERPILA

Tipo 1928 - Marca Oro

LE MIGLIORI, LE PIÙ CONVENIENTI



Chiedetele al vostro Fornitore o
direttamente alla

Soc. An. SUPERPILA-FIRENZE

nia incompleta — Beethoven: *Le rovine di Atene*, marcia.

21,30: TRASMISSIONE DI UN'OPERA FA DAL TEATRO BELLINI.

20,40: Segnale orario.

22,55: Il Calendario e programma di domani.

ROMA (1 RO) m. 447,8, Kw. 3

13,30: Segnale d'apertura.

13,30-14,30: Concerto del Trio Radio.

14,30: Chiusura della Borsa — Notizie Stefani — Fine della trasmissione.

16,40-16,50: Segnale d'apertura — Ultime notizie — Cambi.

16,50-17,15: Giornale Radiofonico del Fanciullo.

17,15-17,30: Comunicazioni agricole.

17,30: Segnale orario.

17,30-19: Trasmissione della R. Accademia Filarmonica Romana o Concerto dallo Studio.

19,40-20: Segnale d'apertura — Radiogiornale dell'Enit — Comunicazioni Dopolavoro.

20-20,30: Lezione di lingua francese.

20,30: Segnale orario — Notizie Stefani — Cambi — Bollettino meteorologico.

20,45 circa: Concerto strumentale e vocale.

Parte Prima

1) Zipoli: a) Preludio; b) Andante; c) Corrente; d) Largo; e) Giga. Quartetto a plectro, trascrizioni del maestro Aldebrando Madami — 2) Jommelli: *La calandrina*, soprano Giulia Becchi —

3) Barbara Strozzi: *Amor dormiglione*, soprano Giulia Becchi — 4) Lalo: *Andante della sinfonia spagnuola*, violinista Maria Gabrici — 5) Mozart: *Minuetto*, violinista Maria Gabrici — 6) RIVISTA DELLE RIVISTE — 7) Durante: *Aria danzante*, quartetto a plectro: trascrizioni del maestro Aldebrando Madami — 8) Martini: *Balletto*, quartetto a plectro: trascrizioni del maestro Aldebrando Madami — 9) Scarlatti: *Allegro con spirito*, quartetto a plectro: trascrizioni del maestro Aldebrando Madami — 10) Verdi: *Simon Boccanegra*, duetto per soprano e baritone; sopr. Giulia Becchi e bar. Guglielmo Castello — 11) Sammartini: *Canto amoroso*, violinista Margherita Gabrici — 12) Paganini: *Capriccio n. 24*, violinista Margherita Gabrici — 13) Leone Ciprelli: *Sisto V* ed altre poesie declamate dall'autore.

Parte Seconda (musica leggera)

14) Leoncavallo: *La Reginetta delle rose*, valzer; Orchestra — 15) Magliani: *Arriva l'amore*, one-step; Orchestra — 16) Anzelmio: *Abbiamo scherzato*, duetto, soprano Dina Sereni e tenore Giuseppe Domar — 17) Rulli: *I vagabondi delle stelle*, duetto atto 1°, soprano Dina Sereni e tenore Giuseppe Domar — 18) Magnani: *Mazurka brillante* per clarinetto, prof. Fernando Gambacurta —

19) Maria Soccorsi: *Spagnolata*, fox trot; Orchestra — 20) Anzelmio: *Fior de Hawaia*, duetto, soprano Dina Sereni e tenore Giuseppe Domar — 21)

Zuccoli: *Il bleus del destino*, duetto, soprano Dina Sereni e tenore Giuseppe Domar — 22) Giovanni Strauss: *Sangue viennese*, suite di valzer; Orchestra.

22,55: Ultime notizie.

23: Fine della trasmissione.

MARTEDÌ

1° Maggio

MILANO-VIGENTINO (1 MI)
m. 549, Kw. 7

12,15: Trasmissione di notizie.

12,30: Segnale orario.

12,30-13,30: Radio Quartetto dell'E.I.A.R.

13,30: Prezzi di chiusura della Borsa di Milano.

17,5-17,50: Concerto dato dal Quintetto dell'E.I.A.R.: a) Mendelssohn: *Ritorno in patria*, ouverture; b) Nucci: *Armonie di stelle*; c) Sagaria: *Pagoda misteriosa*; d) Pedrollo: *Intermezzo dell'opera Maria di Magdala*; e) Listz: *XIV Rapsodia spagnola*.

D'intesa con la Ditta Ricordi, i libretti delle Opere si possono acquistare anche presso le nostre Sedi: Milano, Corso Italia, n. 1; Roma Via Maria Cristina, n. 5; Napoli, Via C. Console, n. 5.

★ K ★ D ★ U ★

Il trasformatore italiano a rapporto unico per primo e secondo stadio

COSTRUZIONE SUPERIORE

Prezzo L. 58

Cataloghi generali
gratis a richiesta



FIERA ESPOSIZIONE DI MILANO

Padiglione Apparecchi Scientifici
Gruppo XVII - Stands 801-803

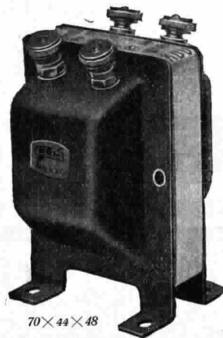

70x44x48

RADIO APPARECCHI MILANO
Ing. GIUSEPPE RAMAZZOTTI

MILANO (109)

FORO BONAPARTE NUM. 65

Fillial: ROMA - Via del Traforo, 136-137 138 - GENOVA
Via Archi, 4 rosso - FIRENZE - Via Por S. Maria
NAPOLI - Via Roma, 35 (già Toledo)

ORION - ECHO

GLI ALTOPARLANTI PERFETTI

R
A
D
D
R
I
Z
Z
A
T
O
R
I

M
A
N
O
P
O
L
E

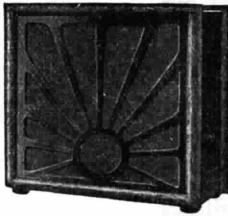

Tipo normale - N. 9040

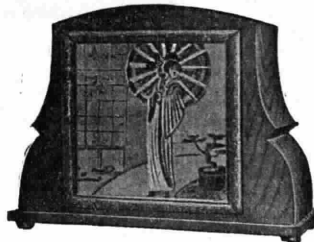

Tipo speciale - N. 9070-9079

**NUOVISSIMI TIPI DI VALVOLE
DI GRANDE RENDIMENTO E DURATA**

**QUATTRO ARTICOLI, QUATTRO
SUPERLATIVI DI PERFEZIONE**

Visitate lo Stand della ORION alla Fiera Esposizione di Milano, nel padiglione dell' Ungheria di fronte a quello degli Apparecchi Scientifici

Rappresentanza Generale per l'Italia

Ditta O. GRESLY

Sede: MILANO (129)

VIA VETTOR DISANI, 10

Filiale: PALERMO - Corso Scinà, 128 - Tel. 8-74

Tel. 64-721 66-119

17,50-18,15: Cantuccio dei bambini.
18,15-18,30: Comunicazioni agricole a cura della Federazione Italiana dei Consorzi Agrari — Notizie.
18,30: Fine della trasmissione.
20-20,30: Segnale di apertura, ind.: Lezione di tedesco tenuta dal prof. Willy Zano.

20,30-20,50: Il Radio Giornale dell'Enit e i Dieci minuti del Dopolavoro.
20,50: Segnale orario, ind:

« CONCERTO VARIATO »

1) Grande Orchestra dell'E.I.A.R.: a) Albeniz: *Catalonia*; b) Filiasi: *Manuel Mendez*, intermezzo — 2) Soprano Luisa Palazzini. Bizet: *Carmen*, aria di Micaela — 3) Pianista signora Carla Censi — 4) (ore 21,50 circa) Dott. Enzo Ferrieri: *NORD-SUD*: *Viaggio artistico intorno al mondo*: Giovani scrittori russi. Niemann (1876) a) *Preludio*; b) *Rigaudon* — 5) Baritono G. Sardo, a) Leoncavallo: *Pagliacci*, prologo; b) Tosti: *Oblio*, romanza — 6) Soprano L. Palazzini. Puccini: *Turandot*, aria di Liù — 7) Angelo Sodini: Lettura — 8) Pianista signora Carla Censi. Liszt: *Tarantella* — 9) Soprano L. Palazzini e baritono G. Sardo, Leoncavallo: *Pagliacci*, duetto — 10) Grande orchestra dell'E.I.A.R. Cesare Cui: *Tarantella*.
22,55: Notizie Stefani.
23-23,30: Jazz Band della Fiaschetta Toscana.
23,30: Fine della trasmissione.

NAPOLI (1 NA) m. 333,3 Kw. 1,5

14: Borsa, cambi e notizie Stefani.
16,45: Bollettino meteorologico e notizie Stefani.
16,50: Dintorni di Napoli.
16,58: Camera di Commercio di Napoli: Mercati del giorno.
17: CONCERTO DI MUSICA VARIA col concorso della Sig.na V. D'Evoli.
Puligheddu: *Festa al villaggio*, intermezzo; Orchestra — Di Lazzaro: *Stornellata d'amore*, stornellata; Orchestra — Tosti: *Nella notte d'aprile*, melodia

PILE E BATTERIE

Galvanophor
per tutte le applicazioni

MEZZANZANICA & WIRTH
MILANO 115
Via Marco d'Oggiono 7
Telefono 30-930

soprano V. D'Evoli (acc. piano) — Ansaldo: *Berouse*; Orchestra — Solazzi: 2° *Minuetto*; Orchestra — Cimara *Stornello*, soprano V' D'Evoli (acc. piano) — Puccini: *Madama Butterfly*, fantasia, Orchestra — Donandy: *Quelle labbra non son rose*, sopr. V. D'Evoli (acc. piano) — Giuliani: *Tremolio d'amore*, intermezzo; Orchestra — Malvezzi: *Tango della nostalgia*; Orchestra — Bizet: *Carmen*, *Aria di Micaela*, soprano V' D'Evoli (acc. piano) — Zaly: *Fortunella: Giava*; Orchestra.
17,30: Segnale orario.
20,30: Radio. Giornale dell'Enit.
20,30: Comunicazioni Dopolavoro.
20,40: Ultime notizie Stefani.
20,40: R. Commissariato del Porto di Napoli: Cronaca del Porto.
20,45: TRASMISSIONE DAL R. TEATRO S. CARLO.

20,40: Segnale orario.
22,55: Il Calendario e programma di domani.

ROMA (1 RO) m. 447,8, Kw. 3
13,30: Segnale d'apertura.
13,30-14,30: Concerto del Trio Radio.
14,30: Chiusura della Borsa — Notizie Stefani — Fine della trasmissione.
16,40-16,40: Segnale d'apertura — Ultime notizie — Cambi.
16,50-17,15: Giornale Radiofonico del Fanciullo.
17,15-17,30: Comunicazioni agricole.
17,30: Segnale orario.
17,30-18,30: Concerto vocale e strumentale e musica da ballo dalla Cascinetta.
18,30-18,45: Telegrafia Morse. Lezioni della R. Scuola Federico Cesi.
18,45-19,40: Radiotecnica. Lezioni dalla R. Scuola Federico Cesi.
19,40-20: Segnale d'apertura — Radiogiornale dell'Enit — Comunicazioni del Dopolavoro.
20-20,30: Lezione di lingua inglese.
20,30: Segnale orario — Notizie Stefani — Cambi — Bollettino meteorologico.

20,45: Serata d'opera italiana. Esecuzione dell'opera
« MEFISTOFELE »
di Arrigo Boito

1) Prologo; 2) Il giardino di Margherita; 3) La morte di Margherita; 4) La notte del Sabba classico; 5) Epilogo: La morte di Faust.

Esecutori: *Mefistofele*, basso Gino Avanzini; *Faust*, tenore Franco Caselli; *Margherita*, soprano Pina Falchero; *Elena* soprano Maria Serra Masara; *Maria* e *Pantalìs*, mezzo soprano Luisetta Castellazzi. — Orchestra e coro dell'E.I.A.R. — In uno degli intervalli dell'opera: *Rivista scientifica e di varietà*.
22,55: Ultime notizie.
23: Fine della trasmissione.

ABBONATEVI AL RADIORARIO

DITTA BOLZANI GRIMOLDI & C.

DI EUGENIO GRIMOLDI

CASA FONDATA NEL 1903

Premiata Fabbrica Lombarda di Carrozze per Bambini, Bambole ed Infermi Tricicli, ecc.

TELEFONO N. 51-212 - MILANO (123) - VIA CESARE BALBO, 9



Cigarettes
Sedie trasformabili
per bambini
Commissioni
Riparazioni

•
Medaglia d'oro
Camera di Comm. di Milano

•
CATALOGHI E LISTINI
GRATIS A RICHIESTA

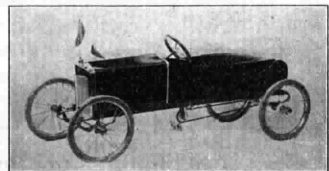

MERCOLEDÌ

2 Maggio

MILANO-VIGENTINO (1 MI)

m. 549, Kw. 7,

12,15 Trasmissione di notizie.

12,30: Segnale orario.

12,30-13,30: Radio Quartetto dell'E.I.A.R.

13,30: Prezzi di chiusura della Borsa di Milano.

17: Segnale di apertura — Borse, Mercati e Cambi.

17,5-17,50: Jazz Band.

17,50-18,15: Cantuccio dei Bambini.

18,15-18,30: Comunicazioni agricole a cura della Federazione Italiana dei Consorzi Agrari — Notizie.

18,30: Fine della trasmissione.

20-20,30: Segnale di apertura indi: Lezione di francese tenuta dal professore Ramond Brout.

20,30-20,50: Il Radio Giornale dell'Enit e i Dieci minuti del Dopolavoro.

20,50: Segnale orario, indi: Prof. F. Barbacini: *Il «Planetarium»*.

21: CONCERTO DI MUSICA LEGGERA:

1) Quintetto dell'E.I.A.R.: a) Mendelssohn: *Mare tranquillo e viaggio felice*; b) Zardo: *Enfin seuls!*, valzer; c) Barbieri: *Il piccolo buttero*; d) Lattuada: *Canzone di Calendimaggio*; e) Rossi: *Bonci-bouldà*, melodia.

22 circa: 1) Alberto Colantuoni: *Di tutto un po' — 2) Artisti di varietà —*

3) Commedia.

22,20: Notizie Stefani.

22,30-23,30: Musica da ballo eseguita dal Jazz del Ristorante Cova.

23,30: Fine della trasmissione.

NAPOLI (1 NA) m. 333,3, Kw. 1,5

14: Borsa, cambi e notizie Stefani.

16,45: Bollettino meteorologico e notizie Stefani.

16,50: Monumenti napoletani.

16,58: Camera di Commercio di Napoli: Mercati del giorno.

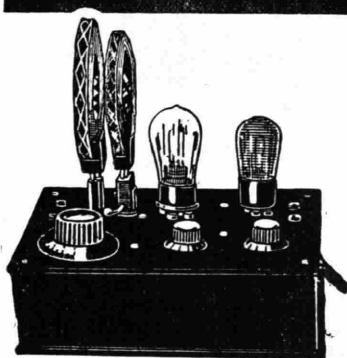

FIERA DI MILANO - Padiglione Radio - Stand N. 917

17: CONCERTO DI MUSICA VARIA col concorso della Sig.a Carla Spinelli.

Sagaria: *L'isola dei baci*, intermezzo; Orchestra — Bellini: *È arrivato l'ambasciatore*, romanza soprano C. Spinelli (acc. piano) — Nucci: *Canta il cigno*, melodia per violino solo — Mattioli: *Novelletta*, intermezzo; Orchestra — Lehar: *Il Conte di Lussemburgo*, romanza soprano C. Spinelli (acc. piano) — Lehar: *Frasquita*, pot-pourri; Orchestra — Kalman: *Bajadera*, soprano C. Spinelli (acc. piano) — Nucci: *Sogno d'Italia*, valzer; Orchestra — Di Lazzaro: *Rimorso*, serenata; Orchestra — Petri: *Addio Giovinezza*, romanza soprano C. Spinelli (acc. piano) — Nucci: *Melodico tango*; Orchestra.

17,30: Segnale orario.

20,20: Radiogiornale dell'Enit.

20,30: Comunicazioni Dopolavoro.

20,40: Ultime notizie Stefani.

20,48: R. Commissariato del Porto di Napoli: Cronaca del Porto.

20,50: CONCERTO CLASSICO DI MUSICA DA CAMERA diretto dal M.^o Guido Laccetti ed eseguito dalla violinista Giuseppina De Rogatis, colla pianista Sig.na Nina Borrelli col concorso del soprano Sig.na Laura Bianchi.

Prima parte.

Veracini: *Sonata per violino e piano*; Preludio, Allemanda, Largo, Rondò; Giuseppina De Rogatis e Nina Borrelli — Benvenuti: *Rispetto su parole del Poliziano* (imitazione dell'antico) — Bianchini: *Ninnè nanna* (canzone veneziana) — Donandy: *Madrigale*, (per canto) Laura Bianchi — Donandy: *Amor mi fa cantare* (per canto) Laura Bianchi — Pick Mangiagalli: *Lunaire*, op. 6 — Achille Longo: *One step da concerto*, (per piano) N. Borrelli — Sibelius: *Notturmo* — Savasta: *Berceuse* — Rachez: *Danza* (per violino) G. De Rogatis.

Seconda parte.

Granados: *Allegro da concerto*, (per piano) N. Borrelli — Moussorgsky: *Con*

INSUPERABILE

GEORGETTE II

della Casa Selbst di Berlino
a 2 valvole

riceve le stazioni estere
forte in altoparlante e sostituisce gli apparecchi a 3 e 4 valvole

CERCANSI RAPPRESENTANTI
PER ALCUNE ZONE LIBERE

RAPPRESENTANTE GENERALE

APIS S.A. Milano (120)

Tel. 23-760 - Via Goldoni, 34-38

POMPE GABBIONETA

Via Principe Umberto, 10 • MILANO (112) • Telefoni 64-655 • 64-656

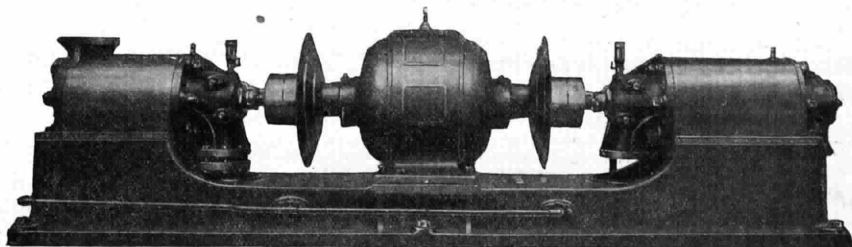

Elettropompa modello Notaresco - Cotonificio Bustese, doppiamente multipla, con 6 + 5 = 11 giranti e Motori da HP. 50. Riceve sotto carico 12 mc/ora di acqua caldissima a 15 atmosfere, e la spinge in caldaia contro 39 atmosfere - Con speciale circolazione di acqua fredda ai cuscinetti della Pompa e sotto il Motore Elettrico per impedirne l'eccessivo riscaldamento in seguito all'acqua bollente

STABILIMENTO A SESTO S. GIOVANNI - Telefoni 20-542 di Milano e 140 di Sesto

COMPAGNIA GENERALE DI ELETTRICITÀ

SEDE CENTRALE E OFFICINE: VIA BORGOGNONE 34 - MILANO (124)

RAPPRESENTANZA PER L'ITALIA E COLONIE DELLA



RADIO CORPORATION OF AMERICA



RADIOLA 17

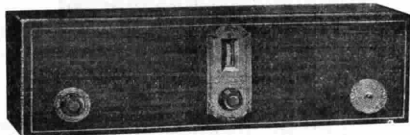

IL FAMOSO APPARECCHIO ALIMENTATO DIRETTAMENTE A
CORRENTE ALTERNATA

ALTOPARLANTE 100 - A

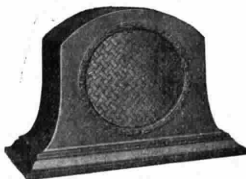

L'ALTOPARLANTE COSTRUITO PER FUNZIONARE COLLA
"RADIOLA 17"

DIETRO ORDINAZIONE SPECIALE LA C. G. E. FORNISCE LA

RADIOLA 50

CHE CONTIENE IN UN SOLO MOBILE LA RADIOLA 17 E L'ALTOPARLANTE 100 A

**Richiedete al nostro Stand N. 937 Gruppo XVII Palazzo
APPARECCHI SCIENTIFICI, alla Fiera di Milano, la nostra
pubblicazione "LA RADIODIFFUSIONE"**

Alla costruzione degli apparecchi della R. C. A. collabora anche la nostra consociata
GENERAL ELECTRIC COMPANY

UFFICI DI VENDITA DELLA COMPAGNIA GENERALE DI ELETTRICITÀ

ANCONA - Corso Vittorio Eman., 18
BARI - Via Andrea da Bari, 111-113
BOLOGNA - Via Rizzoli, 3.

FIRENZE - Via Strozzi, 2
GENOVA - Via XX Settembre, 18/2
MILANO - Via Cordusio, 2

NAPOLI - Piazza G. Bovio, 29
PALERMO - Via Roma, 443
ROMA - Via Condotti, 91

TORINO - Piazza Castello, 15
TRIESTE - Piazza S. Caterina, 4
VENEZIA - Calle Larga XXII Marzo
(Calle del Teatro S. Moisè)

RICHIEDETEVI PREVENTIVI PER STAZIONI TRASMETTENTI DI QUALSIASI POTENZA

COMPAGNIA GENERALE DI ELETTRICITÀ

SEDE CENTRALE e OFFICINE: VIA BORGOGNONE 34 - MILANO (124)

RAPPRESENTANZA PER L'ITALIA E COLONIE DELLA



RADIO CORPORATION OF AMERICA



LA C. G. E. VI PRESENTA LE ULTIME NOVITÀ
NEL CAMPO DELLA RADIO

ALTOPARLANTE



105

L'ALTOPARLANTE DI GRAN LUSSO

RADIOLA

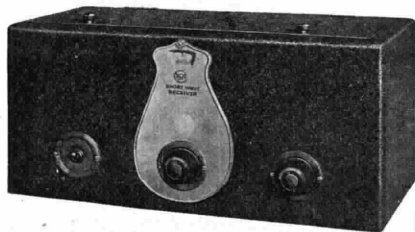

AR - 1145

L'APPARECCHIO CHE RICEVE LE STAZIONI AVENTI UNA LUNGHEZZA D'ONDA DA 15 A 75 METRI

Ogni radioamatore deve avere, oltre al suo apparecchio, la Radiola AR-1145 per ricevere le stazioni ad onde corte prive di disturbi atmosferici

Alla costruzione degli apparecchi della R. C. A. collabora anche la nostra consociata
GENERAL ELECTRIC COMPANY

RIVENDITORI:

BIELLA - Ditta MEZZALAMA - Via XX Settembre, 25
CAGLIARI - Soc. Impianti e Fornit. Elettriche Largo Carlo Felice, 13
FERRARA - ETTORE CARBONARI - Corso Porta Reno, 45A
MESSINA - F. III CELI - Via Garibaldi, 44
NAPOLI - Ditta BRUNELLI - Corso Roma, 355

PALERMO - E. FERRETTI & C. "LA UMINOS" - Via Villarosa, 12
PESCARA - FRATELLI CALANCA - Porta Nuova
PISA - "RADIO A.M.E.F." ALFREDO MANETTI e F. - Via V. Em., 16
ROMA - "RADIO SA" - Ing. TERRACINA - Corso Umberto I, 29
TARANTO - GIUSEPPE MARESCA - Via Lateana (Villino proprio)

RICHIEDETECI PREVENTIVI PER STAZIONI DI QUALSIASI POTENZA

la bambola — De Falla: *El panno moruno*, (il drappo nero) — Castelnuovo: *Leggenda* — Geny Sadero: *Ti ti set in lett* (canzone lombarda) (per canto) L. Bianchi — Cesar Frank: *Sonata per violino e piano*; Allegretto ben moderato, Allegro, Ben moderato (recitativo), allegretto poco mosso, G. De Rogatis e N. Borrelli.

20.40: Segnale orario.

22.55: Il Calendario e programma di domani.

23: Fine della trasmissione.

ROMA (1 RO) m. 447,8, Kw. 3

13.30: Segnale d'apertura.

13.30-14.30: Concerto del Trio Radio.

14.30: Chiusura della Borsa — Notizie Stefani — Fine della trasmissione.

16.40-16.50: Giornale Radiofonico del Fanciullo.

17.15-17.30: Comunicazioni agricole.

17.30: Segnale orario.

17.30-18.30: Concerto vocale e strumentale diurno.

1) Daquin: *Le coucou*, pianista Carlo Bardi — 2) Guarnaschelli: *Festa al paese*: a) Passa la banda; b) Processione; c) Tarantella schietta; d) Serenata a tutte le belle, pianista Carlo Bardi — 3) Schubert: *Il viandante*, mezzo soprano Leda Benigni — 4) Marcello: *Quella fiamma che m'accende*, mezzo soprano Leda Benigni — 5) Strauss: *Serenata*, mezzo soprano Leda Benigni — 6) Schumann: *Sonata in fa minore*:

a) Con appassionata espressione; b) Allegretto; c) Vivace, violinista Gino Ubertone e pianista Carlo Bardi — 7) Caldara: *Vaghe luci*, per canto e pianoforte con violino obbligato, mezzo soprano Leda Benigni — 8) Storti: *Giuochi di luci*, pianista Carlo Bardi — 9) Rachmaninoff: *Polichinelle*, pianista Carlo Bardi.

19.40-20: Segnale d'apertura — Radiogiornale dell'Enit — Comunicazioni Dopolavoro.

20-20,30: Lezione di lingua tedesca.

20,30: Segnale orario — Notizie Stefani — Cambi — Bollettino meteorologico. —

20,45: Concerto strumentale e vocale col gentile concorso della cantante Lea Mulè-Tumbarello.

1) Franchetti: *Asrael*, preludio; Orchestra — 2) Massenet: *Cendrillon*, suite: a) Le figlie della nobiltà; b) Le



OLGA GUERRIERI - Soprano
interprete della « Butterfly » ad 1 MI

mandole; c) Marcia delle Principesse;

Orchestra — 3) Chopin: *Notturmo in mi bemolle*, violinista Maria D'Ambrà — 4) Wieniawski: *Capriccio*, valzer; violinista Maria D'Ambrà — 5) Rossini: Sinfonia dell'opera *L'Italiana in Algeri*;

Orchestra — 6) Bellini: *I Puritani*, « Ah, rendetemi la speme », soprano Lea Mulè-Tumbarello — 7) Verdi: *La Traviata*, scena finale del 1° atto, soprano Lea Mulè-Tumbarello — 8) Dizioni varie di Tilly Rossi — 9) Gasco: *Presso il Citunone*, preludio e pastorale;

Orchestra — 10) Sarasate: *Zingaresca*, per violino e orchestra, violinista Maria D'Ambrà — 11) Mulè: *Canzone araba*, dall'opera *La monacella della Fontana*, soprano Lea Mulè-Tumbarello — 12) Quattro canzoni siciliane trasmesse da A. Favara: a) *Razioni di S. Stanislav*;

b) *A la Barcellumisa*; c) *Chiovu abballati*; d) *Nota di paparedda*, soprano Lea Mulè-Tumbarello — 13) Gomes:

Il *Guarany*, sinfonia; Orchestra.

22.55: Ultime notizie.

23: Fine della trasmissione.

GIOVEDÌ 3 Maggio

MILANO-VIGENTINO (1 MI)

m. 549, Kw. 7

12.15: Trasmissione di notizie.

12.30: Segnale orario.

12.30-13.30: Radio Quartetto dell'E.I.A.R.

13.30: Prezzi di chiusura della Borsa di Milano.

17: Segnale di apertura — Borse, Mercati e Cambi.

17.5-17.50: Concerto del Quintetto dell'E.I.A.R.: a) Auber: *Fra Diavolo*, ouverture; b) Perosi: *Trasfigurazione di Cristo*, fantasia; c) Järnefelt: *Berceuse e Preludio*; d) Wallace: *Maritana*, ouverture.

17.50-18.15: Cantuccio dei Bambini.

18.15-18.30: Comunicazioni agricole a cura della Federazione Italiana dei Consorzi Agrari — Notizie.

18.30: Fine della trasmissione.

20-20,30: Segnale di apertura, indi: Lezione d'inglese tenuta dal professor Mario Hazon.

20,30-20,50: Il Radio Giornale dell'Enit e i Dieci minuti del Dopolavoro.

20,50: Segnale orario, indi: trasmissione dell'opera:

MADAME BUTTERFLY

di G. Puccini

Tra il 1° e il 2° atto Conferenza Colontale di Mario dei Gaslini.

21,30 circa: Notizie sportive.

23,30 circa: Fine della trasmissione.

NAPOLI (1 NA) m. 333,3, Kw. 1,5

14: Borsa, cambi e notizie sportive.

16.45: Bollettino meteorologico e notizie Stefani.

16,50: Bambinopoli.

16,58: Camera di Commercio di Napoli: Mercati del giorno.

17: CONCERTO DI MUSICA VARIA col concorso del baritono Antonio Meo.

Paderewski: *Minuetto*; Orchestra — Verdi: *Il Trovatore* « Il balen », baritono

TUTTE LE STAZIONI EUROPEE

Forte in ALTOPARLANTE

PENTAPHON Apparecchio radiorecente a 5 valvole

DOLCEZZA DI SUONI E CHIAREZZA DI PAROLA INSUPERATA

ASSOLUTA ELIMINAZIONE STAZIONE LOCALE

Chiedere cataloghi e preventivi: **«LA FILOTECNICA»**

Ing. A. SAEMOIRAGHI - Soc. An. - MILANO

Audizioni di prova presso il nostro Negozio in Galleria V. E.

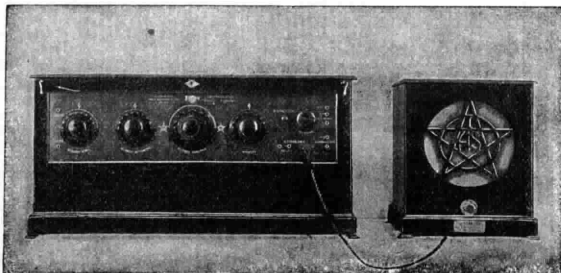

Apparecchio

Altoparlante

RADIOAMATORI!

Se dovete acquistare, cambiare, far riparare valvole, altoparlanti, pile, accumulatori od apparecchi, affrettatevi poiché

LUNEDÌ 7 maggio alle ore 21

la Stazione di Milano dell'E. I. A. R. trasmetterà

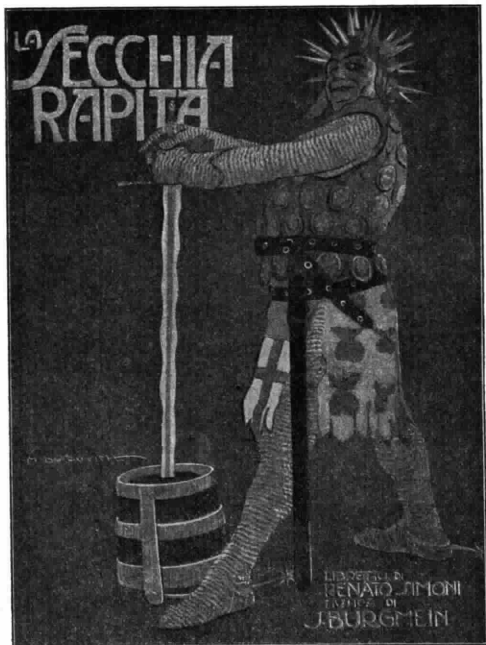

LIBRETTO, di R. Simoni..... L. 4
PER PIANOFORTE:

Completa..... » 20
114973 - Valzer - Riduzione Chiesa..... » 6
115787-8 Tre trascrizioni di Tavan - Cadauna..... » 6

PER PIANO E CANTO:
Completa..... » 40

RULLI A 88 NOTE PER AUTOPIANI DELLA F.I.R.S.T.

3093 - Atto I° - Canzone villereccia - Canzone dell'Ostessa..... L. 17
3104 - Salato - Serenata - Sestetto finale..... » 17
3105 - Atto II° - Canzone dell'Ostessa - Terzetto della Gelosia..... » 17
3108 - Terzetto dell'avvelenamento..... » 17
3115 - Finale - Gli Ambasciatori Bolognesi - Le guerriere - I guerrieri..... » 27
3117 - Atto III° - Duetti dei Castellani - Quartettino Arabo - L'indovina..... » 30
3143 - Atto I° Duetto dei Baci - Atto II° Romanza Atto III° Duetto d'amore..... » 20

OLTRE SPESE POSTALI

Indirizzate commissioni a

G. RICORDI & C.
EDITORI - PROPRIETARI

MILANO - 2, Via Berchet
ROMA - 260, Corso Umberto I
NAPOLI - 19, Piazza Carolina
PALERMO - Via Ruggero Settimo

La nostra esperienza ci insegna

che l'80 per cento dei dilettanti trascurano di considerare

IL PRINCIPIO DELLA MINIMA PERDITA

o almeno limita il proprio esame alla considerazione elementare del principio stesso. Nessun dilettante possiede in genere il mezzo scientifico di

CONTROLLARE

ciò che acquista. Il dilettante può solo rilevarne le qualità esteriori e

IL PRODOTTO

può avere

L'APPARENZA

che i principii siano applicati nella forma, mentre le scadenti qualità del materiale che non si vedono,

NEUTRALIZZANO

ogni accurato studio di disposizione ed ogni accorgimento costruttivo. Questo vi spiega perchè il materiale

BALTIC

che esce da una rigida scelta e da un rigido collaudo dei componenti

COSTA DI PIU'

ma è una

GARANZIA

che pochi altri materiali possono darvi



Radio Apparecchi Milano

ING. G. RAMAZZOTTI

Foro Bonaparte N. 65

MILANO (109)

Telefono 36-406 e 36-864

Filiali:

TORINO - Via S. Teresa, 13
GENOVA - Via Archi, 4 rosso
FIRENZE - Via Por S. Maria (Ang. Lambertesca)
ROMA - Via del Traforo, 136, 137, 138
NAPOLI - Via Roma (già Toledo), 35.
Opuscoli illustrativi e Cataloghi gratis a richiesta

Fiera - Esposizione di Milano - Padiglione Apparecchi Scientifici - Gruppo XVII - Stands 801 - 803

A. Meo (acc. piano) — Haydn: *Adagio in mi maggiore*; Orchestra — Verdi: *Rigoletto*: «Pari siamo», baritono A. Meo (acc. piano) — Puccini: *La Bohème* fantasia; Orchestra — Mascagni: *Cavalleria Rusticana*: «Il cavallo scalpita», baritono A. Meo (acc. piano) — Bossi: *Gondoliera*, barcarola; Orchestra — Verdi: *Don Carlo* «Per me giunto è il di supremo», baritono A. Meo (acc. piano) — Frontini: *Serenade Arabe*; Orchestra.

17,30: Segnale orario.
20,20: Radio Giornale dell'Enit.
20,30: Comunicazioni Dopolavoro.
20,40: Ultime notizie Stefani.
20,48: Commissariato del Porto di Napoli: Cronaca del Porto.

20,50: CONCERTO DEL PUBBLICO il cui programma è stato compilato in base alle richieste dei Radioascoltatori.

Prima parte.

Beethoven: Coriolano, ouverture; Orchestra — Saint-Saens: *Sansone e Dalila* «S'apre per te il mio cor», mezzo sopr. Rosa D'Alba — Rossini: *Il Barbiere di Siviglia*, cavatina di Figaro (acc. piano) — baritono Raff. Aulicino — Mascagni: *L'amico Fritz*, intermezzo Orchestra — Marchetti: *Ruy Blas*: «Meco vorrete», duetto mezzo soprano e baritono (acc. orchestra) R. D'Alba e R. Aulicino — Rossini *Giulio Tell*, sinfonia; Orchestra.

Seconda parte.

Bellini: *Norma*, «Sola furtiva al tempio» duetto per soprano, e mezzo soprano Hina Hisor e R. D'Alba. — Bizet: *Carmen*, «Il fior che avevi a me tu dato», tenore Gastone Ferrero (acc. comp. piano) — Leoncavallo: *Pagliacci*: prologo (acc. orchestra) baritono R. Aulicino — Donizetti: *Poliuto*, «Al suon dell'arpa angelica» duetto sopr. e ten. (acc. piano) H. Hisor e G. Ferrero — Verdi: *Il Trovatore*, «Stride la vampa» (acc. orchestra mezzo soprano R. D'Alba — Puccini: *Turandot*, «Nessun dorma» tenore G. Ferrero (acc. piano) — Puccini: *Manon Lescaut*, preludio atto 3°; Orchestra — Donizetti: *Lucrezia Borgia* «Della Duchessa ai prieghi» terzetto per soprano



tenore e baritono (acc. orchestra) H. Hisor, G. Ferrero, R. Aulicino — Verdi: *Nabucco*, sinfonia; Orchestra.
20,40: Segnale orario.
22,55: Il Calendario e programma di domani.
23: Fine della trasmissione.

ROMA (1 RO) m. 447,8, Kw. 3

13,30: Segnale d'apertura.
13,30-14,30: Concerto del Trio Radio.
14,30: Chiusura della Borsa — Notizie Stefani — Fine della trasmissione.
16,40-16,50: Segnale d'apertura — Ultime notizie — Cambi.
16,50-17,15: Giornale Radiofonico de...
17,15-17,30: Comunicazioni agricole.
17,30: Segnale orario.
17,30-18,30: Concerto vocale e strumentale e musica da ballo dalla Casinetta.

19,40-20: Segnale d'apertura — Radiogiornale dell'Enit — Comunicazioni del Dopolavoro.
20-20,30: Lezione di lingua francese
20,30: Segnale orario — Notizie Stefani — Cambi — Bollettino meteorologico.

20,45: Serata d'operetta. Esecuzione dell'operetta in tre atti
LA PRINCIPessa DEI DOLLARI
Musica di Leo Fall

Esecutori: John Conder, Cesare Rannucci, Alice, sua figlia, Bianca Masin Papi; Dick suo nipote, Romeo Vinci; Daisy Gray, Elvira Tozzi; Fredy Wehrburg, Giuseppe Domar; Hans, Tito Anceletti; Olga Labinska, Elisa Giorgi; Tom, Giovanni Sanna; Miss Thompson, Virginia Farri. — Tra il primo e il secondo atto: *L'eco del mondo*, rivista di attualità di Guglielmo Alterocca.
22,55: Ultime notizie.
23: Fine della trasmissione.

VENERDÌ
4 Maggio

MILANO-VIGENTINO (1 MI)
m. 549, Kw. 7

12,15: Trasmissione di notizie.
12,30: Segnale orario.
12,30-13,30: Radio Quartetto dell'E.I.A.R.
13,30: Prezzi di chiusura della Borsa di Milano.

17: Segnale di apertura — Borse, Mercati e Cambi.
17,5-17,50: Jazz Band.
17,50-18,30: Comunicazioni agricole a cura della Federazione Italiana dei Consorzi Agrari — Notizie.
18,30: Fine della trasmissione.
20-20,30: Segnale di apertura, indi: Lezione di tedesco tenuta dal professor Willy Zano.
20,30-20,50: Il Radio Giornale dell'Enit e i Dieci minuti del Dopolavoro.
20,50: Segnale orario, seguito dal Prof. Scarpellini: *Consigli del medico*, indi:

«CONCERTO SINFONICO»
dato dalla Grande Orchestra dell'E.I.A.R.

Parte prima.

1) Vivaldi: *Concerto grosso* — 2) Rimsky Korsakoff: *Scheherazade* Suite Umberto Morucchio: *Conversazione letteraria*.

Parte seconda.

1) Pennati-Malvezzi: a) *Entracte*; b) *Canto d'amore* — 2) Mancinelli: *Fuga degli amanti*.

NAPOLI (1 NA) m. 333,3, Kw. 1,5

14: Borsa cambi e notizie Stefani.
16,45: Bollettino meteorologico e notizie Stefani.
16,50: Conversazione con le signore.
16,58: Camera di Commercio di Napoli: Mercati del giorno.

17: CONCERTO DI MUSICA VARIA col concorso della Sig.na Vittoria PIANO.

Albergoni: *Culla e palpiti*, berceuse Orchestra — Nucci: *Pallide viole*, valzer lento; Orchestra — Giordano: *Caro mio ben*, aria antica, soprano V. PIANO [acc.

“LA RADIO-CLINICA”

Ing. Prof. L. & A. ROSSETTI

CONSULENZE
RADIOTECNICHE
LABORATORIO
SCIENTIFICO



*
RIPARAZIONI
TARATURE
COLLAUDI
*

NAPOLI - SANTA BRIGIDA N. 24

L'Amministrazione del Radioradio non risponde degli importi eventualmente inviati con lettera non raccomandata.

ATTENZIONE!

REGALO DELLA SETTIMANA (dal 30 aprile al 9 mag.)

Per aderire alle molte richieste rimaste invase per scaduto termine, offriamo ancora e solo per 10 giorni:

ALTOPARLANTE SFERAVOX
sensibilità, potenza, fedeltà di riproduzione.

Lire 150 (Tassa esclusa)

Per spedizioni aggiungere lire 10

A. FRIGNANI

MILANO (127) - Via Paolo Sarpi, 15 - Telef. 91803

dove troverete anche TUTTO PER LA RADIO a prezzi modicissimi. Il negozio è aperto ininterrottamente dalle ore 8 alle 22.

«IPA» AZIONI

piano) — Criscuolo: *A sera*, intermezzo; Orchestra — Albergoni: *Matamoros bolero*; Orchestra — Pergolesi: *Tre giorni son che Nina*, aria antica, soprano V. Fiano (acc. p.) — Lehar: *Eva*, pot-pourri; Orchestra — Strauss: *Donna aria* sopr. V. Fiano (acc. piano) — Limentani: *Il fiore che non colsi*, intermezzo; Orchestra — Cerino: *Serenata d'amor*; Orchestra — Boito: *Mefistofele*, nenia soprano V. Fiano (acc. piano) — Silvestri: *Sogno d'una vergine*, preludio; Orchestra — Frassinetti: *Tutti quanti l'amore*, fox-trot; Orchestra.

17,30: Segnale orario.
20,20: Radio Giornale dell'Enit.
20,30: Comunicazioni Dopolavoro.
20,40: Ultime notizie Stefani.
20,48: R. Commissariato del Porto di Napoli: Cronaca del Porto.

20,50: Trasmissione dell'Opera giocosa in 3 atti

«LE EDUCANDE DI SORRENTO» di E. Usiglio.

Esecutori: *Luigia*, soprano Pina Bruno; *Teresa*, soprano Eleonora Squillace; *Donna Placida*, mezzo soprano Lea Buccardi; *Augusto*, tenore Roberto Rondino; *Rodolfo*, baritono Raff. Aulicini; *Don Democrito*, basso comico G. Schottler; *Procolo*, tenore Armando Burri; *Un Generale*, basso A. Lombardi; *Bettola*, sergente, basso Salvatore Stasi. — Artisti, coro e orchestra dell'EIAR.

20,40: Segnale orario.
22,55: Il Calendario e programma di domani.

23: Fine della trasmissione.

ROMA (1 RO) m. 447,8, Kw. 3

13,30: Segnale d'apertura.
13,30: Chiusura della Borsa — Notizie Stefani — Fine della trasmissione.
16,40-16,50: Segnale d'apertura — Ultime notizie — Cambi.
16,50-17,15: Giornale Radiofonico del Fanciullo.

17,15-17,30: Comunicazioni agricole.
17,30: Segnale orario.
17,30-18,30: Concerto vocale e strumentale e musica da ballo dalla Casinetta.

18,30-18,45: Telegrafia Morse. Lezioni dalla R. Scuola Federico Cesi.
18,45-19: Radiotecnica. Lezioni dalla R. Scuola Federico Cesi.

con BATTERIE

"MESSACO"

SI HANNO LE MIGLIORI AUDIZIONI

Telefono 40-614 • MILANO (126) - Via Rasori N. 14 • Teleg.: Generator

19,40-20: Segnale d'apertura — Il Radiogiornale dell'Enit — Comunicazioni Dopolavoro.

20-20,30: Lezione di lingua inglese.
20,30: Segnale orario — Notizie Stefani — Cambi — Bollettino meteorologico.

20,45: Concerto corale e orchestrale.
1) Cimarosa: *Gli Orazi e i Curiazii*, ouverture; Orchestra — 2) Haydn: *Rondò all'ungherese*; Orchestra — 3) Haendel: a) Coro, dall'oratorio *Salomone*; b) *Alleluja*, per coro e orchestra — 4) «Una grande guerra», conferenza medico-igienica tenuta dal dr. Giovanni Pugliesi — 5) Adriano Banchieri (sec. XVI): *Mascherata di villanelle*, coro a voci sole — 6) Orazio Vecchi (sec. XVI): *Il Grillo*, canzonetta, coro a voci sole — 7) Ponchielli: *I Lituani*: a) Introduzione sinfonica; Orchestra; b) Concertato atto 1°, soli, coro e orchestra — 8) Mascagni: *Guardando la Santa Teresa del Bernini*, visione lirica; Orchestra — 9) Due canzoni popolari trascr. a 4 voci: a) *Giovanottin che passi per la via*, canzone toscana; b) *Bella ragazza dalle trecce bionde*, canzone romana, coro a voci sole — 10) Granados: *Allegro da concerto*, pianista Mario Ceccarelli — 11) Rossini: *Mosè*, preghiera, soli, coro e orchestra — 12) Verdi: *Nabucco*, «Va, pensiero», coro e orchestra.
22,30 circa: Ultime notizie.
23,15: Fine della trasmissione.

12,30-13,30: Radio Quartetto dell'E.I.A.R.

13,30: Prezzi di chiusura della Borsa di Milano.

17-17,50: Segnale di apertura indi: Quintetto dell'E.I.A.R.: a) Suppè: *Poeta e Contadino*, ouverture; b) Wagner-Eberle: *Piccola Fantasia sull'opera Walkiria*; c) Bucchi: *Capriccioso intermezzo*; d) Massenet: *Suite Napoléoniana*.
17,50-18,15: Cantuccio dei Bambini.
18,15-18,30: Comunicazioni agricole a cura della Federazione Italiana dei Consorzi Agrari — Notizie.

18,30: Fine della trasmissione.
20-20,30: Segnale di apertura, indi: Lezione di francese tenuta dal prof. Ramond Brout.

20,30-20,50: Il Radio Giornale dell'Enit e i Dieci minuti del Dopolavoro indi: C. A. Bianche: *Sui margini della storia*.

20,50: Segnale orario.
21: CONCERTO VARIATO.
1) Grande orchestra dell'E.I.A.R.: a) Smetana: *La Sposa venduta*, ouverture; b) Dukas: *Apprenti sorcier* — c) G. C. Ciampelli: *Conversazione di storia e di estetica musicale*. — 2) Signora Marta Amstead, R. Strauss: Gruppo di Canzoni: a) *Un dolce arcano ascondo*; b) *Sogno vespertino*; c) *I miei pensieri — il mio cuore*; d) *Serenata* — 3) Prof. Italo Prati. Viola del Quintetto dell'E.I.A.R.: a) Ariosti: *Sonata in mi bemolle* — 4) Prof. Massimo Amfiteatrov. Violoncellista del Quintetto dell'E.I.A.R.: a) Corelli: *Largo*; b) Goenz: *Scherzo* — 5) Prof. Ruggero Astolfi: Violino solista del Quintetto dell'E.I.A.R.: a) Veracini: *Largo*; b) Mozart-Kreisler: *Rondò* — 6) Sign.ra Marta Amstead, Hugo Wolf, Gruppo di canzoni: a) *Intimità*; b) *Il giardinere*; c) *Farfalla d'aprile*; d) *La fanciulla abbandonata*; e) *La primavera canta* —

SABATO

5 Maggio

MILANO-VIGENTINO (1 MI)

m. 549, Kw. 7

12,15: Trasmissione di Notizie.

12,30: Segnale orario.

Sconto 10 al 20%

Concediamo sul materiale, valvole ed apparecchi delle migliori Case in commercio - Visitateci - chiedeteci preventivi e consigli disinteressati prima dei vostri acquisti

Radiocea

Ing. ROMEO AGUSTONI S. A.

Via Corridoni, 37 - Telefono 51-734

Costruzioni moderne di: Super - Ultra - Neutrodina - Onde corte - Riparazioni - Modifiche - Taratura apparecchi Radio-riceventi eseguita da radiotecnici competenti

Carica accumulatori gratis

Voletè il vostro accumulatore caricato coscienziosamente e gratuitamente?
Consegnatelo alla

Radiocea

CONSTRUTTORI! NEGOZIANI!

Venendo a Milano per la Fiera non mancate di visitarci!

Il più vasto assortimento - I migliori materiali - I migliori prezzi
Ultime novità

N. S. F. — Brandes — Formo — Hegra —
Utility — Lotus — Bowyer-Lowe
Burton — Graham-Farish —
Magnum

COSSOR*Cfiedete***Il Cistino illustrato**

Per i vostri montaggi in Ultradina preferite le **MEDIE FREQUENZE «STEROVES»**.
Attestazioni entusiastiche le indicano come

INSUPERABILI ed
INSUPERATE!

La taratura è garantita inalterabile ed assoluta perchè

Prezzo per pannello ebanite monolattica a rigatura spessore 5 m/m

Prezzo per pannello in bacchilite monolattica a rigatura spessore 4 m/m

150 X 250	L. 16.—	L. 8.40
150 X 300	» 18.—	» 9.75
200 X 250	» 22.—	» 10.20
200 X 300	» 26.—	» 12.85
200 X 350	» 27.—	» 14.60
200 X 400	» 35.—	» 17.30
200 X 450	» 39.—	» 19.95
200 X 500	» 43.—	» 21.70
200 X 550	» 47.—	» 23.90
200 X 600	» 50.—	» 24.35
200 X 650	» 54.—	» 27.—

PANNELLI QUADRATI
GREIF
IN EBANITE E BACCHILITE

TELEF. 82-994
ROSSI & STEFANUTTI
VIA MONTE DI PIETA' 14 MILANO

MEDIE FREQUENZE
«STEROVES»

250 X 300	L. 29.—	L. 15.50
250 X 350	» 36.—	» 18.60
250 X 400	» 42.—	» 22.15
250 X 450	» 48.—	» —
250 X 500	» 54.—	» 26.60
250 X 650	» 58.—	» 33.65
250 X 700	» 80.—	» 38.90
300 X 300	» 38.50	» 18.60
300 X 350	» 40.—	» 20.80
300 X 400	» 46.—	» 24.80
300 X 450	» 54.—	» 30.10
300 X 500	» 62.—	» 32.80
300 X 600	» 72.—	» 36.75
300 X 650	» 76.—	» 40.75
300 X 700	» 93.—	» 47.65

fatta a mezzo di condensatori fissi speciali non sregolabili. E la media frequenza ideale per costruttori e dilettanti. L'oscillatore di tipo speciale garantisce una amplificazione perfetta.

Prezzo del gruppo completo di oscillatore

L. 350
franco Milano.

Un solo comando

Bassa frequenza con
valvola di superpotenza

Alimentazione completamente in alternata

SUPERETERODINA

STEROVES UNICON

A COMANDO UNICO

7) Proff.: B. Astolfi, violino; Italo Prati, viola; Massimo Amfitatrof, cello; Beethoven: *Serenata in Re Maggiore*, Op. 8 — 8) Grande orchestra dell'E.I.A.R.: Beethoven: *Leonora* n. 3. 22,50: Notizie Stefani.
23-23,45: Jazz del Ristorante Cova.
23,45: Fine della trasmissione.

NAPOLI (1 NA) m. 333,3, Kw. 1,5

14: Borsa, cambi e notizie Stefani.
16,45: Varietà.
16,50: Bollettino meteorologico e notizie Stefani.
16,58: Camera di Commercio di Napoli: Mercati del giorno.

17: CONCERTO DI MUSICA VARIA col concorso della Sig.na E. De Martino.
Corti: *Canzone perduta*, intermezzo; Orchestra — Traversi: *Maniaca*, intermezzo; Orchestra — Denza: *Vieni a mare*, romanza mezzo soprano E. De Martino (acc. piano) — Sassoli: *Giocandità*, intermezzo; Orchestra — Montanaro: *Visione indiana*, intermezzo; Orchestra — Rotoli: *L'alba*, romanza mezzo soprano E. De Martino (acc. piano) — Petri: *La donna perduta*, pot-pourri; Orchestra — Righi: *Son gelosa*, mezzo soprano E. De Martino (acc. piano) — Siede: *Barcarola*; Orchestra — Fiorini: *Stelle piccine*, intermezzo; Orchestra — Guidi: *Tra il dire e il fare*, mezzo soprano E. De Martino (acc. piano) — Centola: *Novelletta*; Orchestra — Malvezzi: *Ragazza belle*, intermezzo; Orchestra.
17,30: Segnale orario.

17,35: Estrazione del R. Lotto.
20,20: Radio Giornale dell'Enit.
20,30: Comunicazioni Dopolavoro.
20,40: Ultime notizie Stefani.
20,48: R. Commissariato del Porto di Napoli: Cronaca del Porto.
20,45: TRASMISSIONE DI UN'OPERA DAL R. TEATRO S. CARLO.
20,40: Segnale Orario.
22,55: Calendario e programma di domani.

ROMA (1 RO) m. 447,8, Kw. 3

13,30: Segnale d'apertura.
13,30-14,30: Concerto del Trio Radio.
14,30: Chiusura della Borsa — Notizie Stefani — Fine della trasmissione.
16,40-16,50: Segnale d'apertura — Ultime notizie — Cambi.
16,50-17,15: Giornale Radiofonico del Fanciullo.
17,15-17,30: Comunicazioni agricole.
17,30: Segnale orario.
17,30-18,30: CONCERTO VOCALE E STRUMENTALE DIURNO.

1) Boccherini: *Adagio e allegro*, violinista Paolo Leonori — 2) Gino Rosi: *Canti del prato e della selva*: a) L'assente; b) I campani, tenore Ottone

P. PERCOVICH - Trieste

VIA G. CARDUCCI, 22

Fonte d'acquisto materiale Radio

Listino 156 gratis a richiesta

De Donato — 3) Meyerbeer: *Canzone del capraro*, dall'opera *Dinorah*, mezzo soprano Mimi Rovani — 4) Nevin: *Il rosario*, mezzo soprano Mimi Rovani — 5) Hüré: *Aria*, violinista Paolo Leonori — 6) Popper: *Studio*, per violoncello solo, violinista Paolo Leonori — 7) Brahms: *Il fabbro*, tenore Ottone De Donato — 8) Giordano: *Andrea Chénier*, lettura dei versi, tenore Ottone De Donato — 9) Van Westerhout, *Ovunque tu*, soprano Mimi Rovani — 10) Marchetti: *Ruy Blas*, ballata, soprano Mimi Rovani.

19,40-20: Segnale d'apertura — Radiogiornale dell'Enit — Comunicazioni del Dopolavoro.

20-20,30: Lezione di lingua tedesca.
20,30: Segnale orario — Notizie Stefani — Cambi — Bollettino Meteorologico.

20,45: *Origine dei nomi strani di alcune strade romane*, conferenza di Pio Pizzicaria.

21 circa: Serata d'opera italiana. Esecuzione dell'opera in due atti

«LE VILLI»

Musica di Giacomo Puccini
Esecutori: *Giuglielmo Wulf*, baritono; *Giuglielmo Castello*; *Anna*, sua figlia, soprano; *Pina Falchero*; *Roberto*, tenore; *Piero D'Auria*. — Coro di montanari, villi e spiriti. — Orchestra dell'E.I.A.R. — Tra il primo e il secondo atto. *Rivista dei libri*.

22,55: Ultime notizie.

23: Fine della trasmissione.

Genova = Radio = Freshman = Genova

Vico Casana, 9-2 = Tel. 23-449

NEUTRODINA "FRESHMAN", 6 VALVOLE E COMANDO UNICO



Mod. « 6 T 4 » visto di fronte

POTENTE
SELETTIVO
SEMPLICE
PRATICO

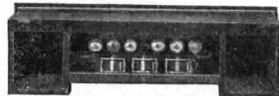

Mod. « 6 T 4 » visto dall'alto

NEUTRODINA "FRESHMAN", 5 VALVOLE

IL PIÙ EFFICIENTE,
ED IL PIÙ ECONOMICO
DEI NEUTRODINA



CATALOGHI A RICHIESTA

LE PILE e BATTERIE

I.N.P.A.S.

INDUSTRIA NAZIONALE PILE A SECCO

PERMETTONO LE MIGLIORI AUDIZIONI

DEPOSITO: Corso Buenos Aires, 23 - MILANO
e presso i migliori Negozi

STABILIMENTO ed AMMINISTRAZIONE

VARESE - VIA CIMONE
TELEFONO 14 TELEGRAMMI: INPAS

DACCÒ LEO

FABBRICA VITI DI PRECISIONE

Via A. Bazzini, 30 - MILANO (132) - Telef. 23-280

VITERIA E BULLONERIA

Costruita e controllata secondo gli ultimi
deffami della "UNIM., e della "DIN.,
(Normalizzazione Industrie Germaniche)

UNIFORMARE!

La parola d'ordine della Industria meccanica moderna

.....PRECISIONE!!!!.

La controparola necessaria al conseguimento!

Radioamatori!da
MILANI & PINI

Via Cesare Correnti, 8 - MILANO - Telefono N. 87-819

APPARECCHI

VALVOE

CUFFIE

Prezzi ridottissimi — Massimo sconto
ai Rivenditori - Dopolavoristi - Abbonati Radiorario

ACQUISTATE IN TEMPO I LIBRETTI, LA MUSICA, I RULLI

TRASMISSIONI SPECIALI DELLA SETTIMANA:

STAZIONE DI MILANO

DOMENICA 29 APRILE e GIOVEDÌ 3 MAGGIO

G. PUCCINI: *MADAMA BUTTERFLY*

Libretto.....	L. 4
Opera completa - Piano solo.....	» 30
Opera completa - Canto e piano.....	» 50

RULLI AD 88 NOTE DELLA F.I.R.S.T.

ATTO I. - Introduzione.....	L. 30
— Duetto - <i>Butterfly</i> e <i>Pinkerton</i>	» 27
ATTO II. - Solo di <i>Butterfly</i> : «Un bel di ve- dremo» e Finale.....	» 22
— Duetto dei fiori - <i>Butterfly</i> e <i>Suzuki</i>	» 17
ATTO III. - Preludio e «Ninna-nanna».....	» 22
— Scena finale.....	» 20
Fantasia appassionata di C. Graziani-Walter.....	» 20
Trascrizione di G. Godfrey junior.....	» 22

STAZIONE DI ROMA

MARTEDÌ 1 MAGGIO

A. BOITO: *MEFISTOFELE*

Libretto.....	L. 3
Opera completa - Piano solo.....	» 20
Piano e canto.....	» 40

RULLI AD 88 NOTE DELLA F.I.R.S.T.

PROLOGO.....	L. 27
ATTO I. - Introduzione e Ballabile.....	» 20
— Romanza: <i>Dai campi dai prati</i> - Ballata del fischio e Duetto finale.....	» 22
ATTO II. - Scena del Giardino.....	» 27
— La Notte del Sabba.....	» 27
— Ridda e Fuga infernale.....	» 17
ATTO III. - Morte di Margherita.....	» 22
ATTO IV. - Serenata: <i>La luna immobile</i>	» 17
— La notte del Sabba classico - Dan- za e concertato.....	» 27
EPILOGO. - La morte di Faust.....	» 22

SABATO 5 MAGGIO

G. PUCCINI: *LE VILLI*

Libretto.....	L. 2
Opera completa - Piano solo.....	» 15
Opera completa - Piano e canto.....	» 30
ATTO I. - Valzer.....	» 17
ATTO II. - Parte Sinfonica: 1° Tempo: <i>L'Ab- bandono</i> - 2° Tempo: <i>La Tregenda</i>	» 25

STAZIONE DI NAPOLI

VENERDÌ 4 MAGGIO

E. USIGLIO: *LE EDUCANDE DI SORRENTO*

Libretto.....	L. 2
Trascrizione per piano solo.....	» 5
Opera completa - Piano e canto.....	» 30

RULLI AD 88 NOTE DELLA F.I.R.S.T.

ATTO III. - Duetto: <i>Un bacio vendimi</i>	L. 20
Due Pout-pourris. (Composizione di A. Ponchielli): N. 1.....	L. 30
N. 2.....	» 30

*** OLTRE SPESE POSTALI ***

G. RICORDI & C. MILANO 2, Via Berchet
ROMA 269, Corso Umberto I
NAPOLI 19, Piazza Carolina
PALERMO 2, Via Rugg. Settimo

: EDITORI PROPRIETARI :

DOMENICA

6 Maggio

MILANO-VIGENTINO (1 MI)
m. 549, Kw. 7

10,30-11,15: Concerto vocale e strumentale di musica religiosa.

12,30-13,30: Il Radio Giornale dell'E.I.A.R.

16-16,35: Segnale di apertura, ind:

« CONCERTO VARIATO »

dato dal Quintetto dell'E.I.A.R., col concorso della Signora Adelina Parisi.

a) Cerri: *Mater dolorosa*; b) Beethoven: *Andante del Settimino*; c) Cherubini: *Il portatore d'acqua*, ouverture.

16,35-17,20: Cantuccio dei bambini.
17,20-17,30: Conversazione Radiofonale.

17,30-18,30: Jazz band del Ristorante Cova.

18,30: Fine della trasmissione.

20,45-20,45: Segnale di apertura, ind: Il Radio Giornale dell'Enit e i Dieci minuti del dopolavoro.

20,45: Segnale orario, ind: Conferenza del Ten. Colonnello Cesare Ambrogetti sul tema: *La Prima Eroina di Roma, Clelia Riva Villasanta*.

21: Trasmissione delle Opere:

« IL SEGRETO DI SUSANNA »

di E. Wolf Ferrari, e:

« VEGLIA »

di Arrigo Pedrollo.

21,30 circa: Notizie sportive.

22,55: Notizie Stefani — Sport.

23,30 circa: Fine della trasmissione.

NAPOLI (1 NA) m. 333,3, Kw. 1,5

10: Musica sacra.

16,45: Bambinopoli.

17: CONCERTO DI MUSICA VARIA col concorso della signorina Olga Di Napoli.

Angiolini: *Dama incipriata*, intermezzo; Orchestra — Meniconi: *Venetian idol*, intermezzo; Orchestra — Billi:

Non tornate rondini, romanza, soprano O. Di Napoli (acc. piano) — Spaletti:

Valse sombre, intermezzo; Orchestra — Mirengi: *Gavotte pompadour*, intermezzo; Orchestra — Tosti: *Oblio*, romanza, soprano O. Di Napoli (acc. piano) — Lecocq: *La figlia di Madama Angol*, pot-ourri; Orchestra — Donizetti: *L'elisir d'amore*, cavatina, soprano O. Di Napoli (acc. piano) — Centola: *Notturmo*; Orchestra — Puccini: *Turandot*, « Signore ascolta », soprano O. Di Napoli (acc. piano) — Billi: *Notte sul mare*, intermezzo; Orchestra — Bassus: *L'uragano*, galop; Orchestra.

17,30: Segnale orario.

20,20: Radiogiornale dell'Enit.

20,30: Comunicazioni Dopolavoro.

20,40: Lezione di Radiotecnica.

20,48: R. Commissariato del Porto di Napoli: Cronaca del Poroto.

20,50: PROGRAMMA D'ARTE NAPOLITANA. Direzione comm. E. Murolo; maestro Evemero Nardella.

Parte Prima, Cimarosiana.

Brevi cenni storici: E. Murolo. a) *Sinfonia del Matrimonio segreto*; Orchestra — b) Giannina e Bernardone: *Aria*, signorina R. Giliberti — c) *I traci amanti* (duetto) sig.na R. Giliberti sig. G. Schotler — d) *Il Matrimonio segreto*, aria (Udite... udite...), sig. G. Schotler.

Parte Seconda.

Arnesto Murolo: *Lettere dialettali*.

Parte Terza.

Voci amate e cantate

Rassegna di canzoni e cantate, strofe e ritornelli a quattro voci e coro: *Campagnola*; *Popolo...pò*; *Carcioffolà*; *Na vota sola*; *Dimme na vota sì...*; *Mana manella*; *Spingole francesce*; *A canzone 'e Napule*; *Finesta ca lucive*; *Viato a mme...*; *'O core e Catarina*; *Tu sì nata*; *Capille nire*; *Caruli Caruli*; *Luna nova*; *Comme se canta a Napule*; *Vieni sul mare*; *'A vungola*.

20,40: Segnale orario.

22: Notizie sportive.

22,55: Il calendario e programma di domani.

23: Fine della trasmissione.

ROMA (1 RO) m. 447,8, Kw. 3

10,15-11: Segnale d'apertura — Musica religiosa vocale e strumentale.

13,30-14,30: Concerto del Trio Radio.

17: Segnale d'apertura.

17-18: Concerto quartetto d'archi e canto.

POLAR



CONVERTITORE DI CORRENTE

per la carica di Accumulatori e di Batterie
Anodiche mediante corrente alternata

Il **POLAR** rende più del doppio di qualsiasi fra i migliori raddrizzatori a valvole joniche ed è formalmente garantito per due anni

Prezzi
Tipo A senza Amperometro L. 175
Tipo B con Amperometro L. 225
Tipo C per radio ed auto L. 275

Agenzia Polar Via Eustachi, 56 **Milano**

IL SUPERBO PRODOTTO DI CLASSE IN
“**RADIOSINE**”
MANOPOLA DEMOLTIPLICATRICE
con Quadrante in alluminio della Ditta
Walter & Obrecht - Mumliswil



Articolo N. 432 Lire 28.00

In vendita presso i migliori negozi o presso il Rappresentante Generale per l'Italia e Colonie:

M. LIBEROVITCH - Milano (119)
Corso Buenos Aires, 75 - Telefono 24-373

18-18,30: Musica da ballo dalla Casinetta.

20,10-20,30: Segnale d'apertura — Radiogiornale dell'Enit — Comunicazioni del Dopolavoro.

20,30: Segnale orario.

20,30-20,45: Sport — Notizie Stefani — Conversazioni Radioforestali
20,45 circa: Concerto sinfonico vocale
1) Beethoven: 7ª Sinfonia in la maggiore; a) Poco sostenuto - vivace; b) Allegretto; c) Scherzo - Presto; d) Finale - Allegro con brio; Orchestra — 2) DIO LI FA E..... commedia in un atto di Alfredo Testoni.

Personaggi: *La contessa Giulia*, Maria Luisa Boncompagni; *La signorina Matilde*, Teresa Peci; *Il barone Guglielmo*, Arturo Durantini; *Il dottor Vittorio*, Massimo Felici Ridolfi.

3) Smetana: *La sposa venduta*, ouverture; Orchestra — 4) Puccini: *Madama Butterfly*, duetto finale atto 1º, soprano Anna Alba Di Marzio e tenore Franco Caselli — 5) *Rivista della femminilità* di Madame Pompadour — 6) Sarasate: *Romanza andalusa*; Orchestra — 7) Verdi: *I Lombardi*, gran terzetto, soprano Anna Alba Di Marzio, tenore Franco Caselli e basso Gino Avanzini — 8) Mascagni: *Iris*, inno al sole; Orchestra.

22,55: Ultime notizie.

23: Fine della trasmissione.

LUNEDÌ 7 Maggio

MILANO-VIGENTINO (1 MI)

m. 549, Kw. 7.

12,15: Trasmissione di notizie.

12,30: Segnale orario.

12,30-13,30: Radio Quartetto dell'E.I.A.R.

13,30: Prezzi di chiusura della Borsa di Milano.

17: Segnale di apertura — Borse, Mercati e Cambi.

17,5-17,50: Cantuccio dei bambini.

18,15-18,30: Comunicazioni agricole, a cura della Federazione Italiana dei Consorzi Agrari — Notizie.

18,30: Fine della trasmissione.

20-20,30: Segnale di apertura, indi: Lezione di lingua inglese tenuta dal prof. Mario Hazon.

20,30-20,50: Il Radio Giornale dell'Enit e i Dieci minuti del Dopolavoro.

20,50: Segnale orario, indi: ing. Alessandro Bani: Lezione di Radiotecnica.

21: Trasmissione della

SECCHIA RAPITA

operetta di Simoni e Burgmein.

Dopo il 1º atto: Enrico Serretta: *Fra le quinte, indiscrezioni e profili*.

22,55 circa: Notizie Stefani.

23-23,30: Jazz Band della Fiaschetta Toscana.

23,30: Fine della trasmissione.

NAPOLI (1 NA) m. 333,3, Kw. 1,5

14: Borsa, cambi e notizie Stefani.

16,45: Bollettino meteorologico e notizie Stefani.

16,50: Novelle, aneddoti, spunti diilarità.

16,58: Camera di Commercio di Napoli: Mercati del giorno.

17: CONCERTO DI MUSICA VARIA col concorso della sig.na Teresa Serrao.

Billi: *Danse de Bébé*, intermezzo; Orchestra — Zanella: *Tempo di minuetto*, Orchestra — Schumann: *Alla luna*, aria, soprano T. Serrao (acc. piano) — Blanc: *Madrigale montano*, intermezzo, Orchestra — Billi: *Serenata orientale*, Orchestra — Puccini: *E' l'uccellino*, arietta, soprano T. Serrao (acc. piano) — Verdi: *Rigoletto*, fantasia, Orchestra — Pergolesi: *Lu frato innamorato* aria, soprano T. Serrao (acc. piano) — Frontini: *Tzigano*, intermezzo, Orchestra — Tartarini: *Si tendere*, gavotta, Orchestra — Mascagni: *Amico Fritz*, «Son pochi fior», soprano T. Serrao (acc. piano) — Rossi: *Marenma*, valzer, Orchestra — Montanari: *Danza di schiava*, Orchestra —

27,30: Segnale orario.

20,20: Radiogiornale dell'Enit.

20,30: Comunicazioni Dopolavoro.

20,40: Ultime notizie Stefani.

20,48: Commissariato del Porto di Napoli: Cronaca del Porto.

20,50: CONCERTO VOCALE E STRUMENTALE.

Parte Prima (musica da camera).

Beethoven: *Beatrice e Benedetto*, ouv., Orchestra — Martin: *Piacere d'amor*, mezzo soprano Lea Buccardi (acc. piano) — Hartmann: *V'è pel mondo all'leggermente*, mezzo soprano Lea Buccardi (acc. piano) — Grieg: *Reminiscenze*, Orchestra, soprano Rosa Aiello (acc. piano) — Scarlatti: *Come va di fiore in fiore*, soprano Rosa Aiello (acc. piano) — Iommelli: *Chi vuol comprar*, coprano Rosa Aiello (acc. piano) — Tschaiowski: *Capriccio italiano*, Orchestra — Carelli: *Mefisto*, serenata, basso Carlo Albini (acc. piano) — Napoli: *Sgomento*, soprano R. Aiello (acc. piano) — Ferro: *Amica lontana*, mezzo soprano L. Buccardi (acc. piano) — Sibelius: *Belsazar*, suite sinfonica, Orchestra.

Seconda Parte (musica teatrale).

Auber: *Lac des Fées*, ouverture, Orchestra — Thomas: *Mignon*, «Ninna nanna», basso C. Albini (acc. piano) — Handel: *Rinaldo*, «Lascia ch'io pianga» mezzo soprano L. Buccardi (acc. piano) — Mozart: *Le nozze di Figaro*, «Non so più cosa son», soprano R. Aiello (acc. piano) — Berlioz: *La damnazione di Faust*, «Su queste rose», basso C. Al-

bini (acc. piano) — Ponchielli: *La Gioconda*, «Stella del marinar», mezzo soprano L. Buccardi (acc. piano) — Donizetti: *Anna Bolena*, «Al dolce guidami castel natlo», soprano R. Aiello (acc. piano) — Verdi: *I Lombardi*, «Sciagurata, hai tu creduto?», basso C. Albini (acc. piano).

Donizetti: *La figlia del reggimento*, selezione, Orchestra.

20,40: Segnale orario.

22,55: Il calendario e programma di domani.

23: Fine della trasmissione.

ROMA (1 RO) m. 447,8, Kw. 3

13,30: Segnale d'apertura.

13,30-14,30: Concerto del Trio Radio.

14,30: Chiusura della Borsa — Notizie Stefano — Fine della trasmissione.

16,40-16,50: Segnale d'apertura — Ultime notizie — Cambi.

16,50-17,15: Giornale Radiofonico del Fanciullo.

17,15-17,30: Comunicazioni agricole.

17,30-19: Trasmissione dalla R. Accademia Filarmonica Romana o Concerto dallo Studio.

19,45-20: Segnale d'apertura — Radiogiornale dell'Enit — Comunicazioni Dopolavoro.

20-20,30: Lezione di lingua francese.

20,30: Segnale orario — Notizie Stefani — Cambi — Bollettino Meteorologico.

20,45 circa: SERATA DI MUSICA LEGGERA.

1) Audran: *La Mascotte*, selezione; Orchestra — 2) Bonavolontà: *Tormento*, soprano Fausta Sylena — 3) Mario: *Core furastriero*, soprano Fausta Sylena — 4) Czibulka: *Gavotta Stefania*, chitarrista Benedetto di Ponio — 5) Cano: *Boleras*, chitarrista Benedetto Di Ponio — 6) Messenger: *L'ronique*, balletto; Orchestra — 7) Gambardella: *O marenariello*, tenore Giovanni Barberini — 8) Lama: *O cchiù bello nome*, tenore Giovanni Barberini — 9) Giggi Pizzirani: *Poesie umoristiche e satiriche dialettali*, declamate dall'autore — 10) Schubert: *La casa delle tre ragazze*, duetto lirico, soprano Flora De Stefani, tenore Giuseppe Domar — 11) Carabella: *Bambù*, duetto comico, soprano Flora De Stefani, tenore Giuseppe Domar — 12) Kockert: *Serenata delle campane*; Orchestra — 13) Borghi: *Sierra Morena*, passo doppio; Orchestra — 14) Tagliaferrì: *Serenata napoletana*, tenore Giovanni Barberini — 15) Valente: *Com'è difficile*, tenore Giovanni Barberini — 16) Mario: *Buon giorno a Maria*, soprano Fausta Sylena, accompagnamento di chitarra, prof. Di Ponio — 17) Fassone: *Accoppa all'onna*, soprano Fausta Sylena, accompagnamento di chitarra, prof. Di Ponio — 18) Profes: *Ursula*, fox-trot; Orchestra — 19) Varney: *Fanfan la Tulipe*, duetto, soprano Flora De Stefani e tenore Giuseppe Domar — 20) Rulli: *Un signore senza pace*, duetto giocoso, soprano Flora De Stefani e tenore Giuseppe Domar.

22,55: Ultime notizie.

23: Fine della trasmissione.

Avvertiamo i Signori Inserzionisti e Abbonati che gli uffici del

RADIORARIO

sono stati trasferiti in

CORSO ITALIA, 1

TEL. 86239 - 86240



L. D.

* [Le stazioni sono raggruppate per nazione e disposte in ordine di lunghezza d'onda. Le nazioni seguono in ordine alfabetico. Le stazioni relais sono elencate sotto le principali. Le ore dei programmi sono riferite al meridiano dell'Europa Centrale.] *

DOMENICA

29 Aprile

AUSTRIA

Vienna - m. 517,2 - Kw. 9.

9: Ginnastica — 10.15: Concerto dei ragazzi cantori viennesi — 11: Concerto orchestrale dei Filarmonici viennesi, con il concorso d'una cantante d'opera e d'un violoncellista. Musiche di Graedener, Beethoven, Erkel, Radnay, Poldini, Salmhofer e Zucchi — 16: Concerto pomeridiano dell'orchestra comunale di Baden. Pezzi di Kremsler, Strauss, Adam, Blom, Stix, Meyerbeer, Herbert, Wiesmann, Ziehrer — 18: Descrizioni di viaggi: Quale pittore attraverso il Tibet — 18.45: Serata di musica da camera, con il concorso d'una cantante, d'un pianista e d'un quartetto d'archi. Audizioni di pianoforte di musica di Regner, canzoni per soprano di Carlo Hudec, quartetto di F. Schubert — 20.5: «Liebchen am Dach», operetta in due atti di Pietro Stojanovista.

BELGIO

Bruxelles - m. 508,5 - Kw. 1,5.

18: Ballabili riprodotti — 18.45: Giornale parlato — 20.15: Orchestra: Ouv., Oberone, Weber; Ritmi Spagnuoli, Laparra; Mandolinista; Cantatrice, tenore e orchestra: Bohème, Puccini (fant.); Mandolinista; Orchestra: Suite Balletto (I Due Colombi), Messenger; Numero di Canto; Orchestra: Danza Persiana, Guiraud; Cantatrice: Due Arie (La Fidanziata dello Zar), Rimsky Korsakow; Orchestra: Schiaccianoci, Tchaikowsky — 22.15: Recentissime.

CECOSLOVACCHIA

Bratislava - m. 300 - Kw. 0,5.

8.55: V. Brno — 10: V. Praga — 16: Marionette — 17.30: Per gli operai — 18: Concerto Aria e Duetto (Luisa), Charpen-

tier; Suite op. 21, Suk; Canzoni, Tchaikowsky; Ballate Russe — 19: Musica ceca — 20.20: Orchestra — 22.20: Banda militare.

Praga - m. 348,9 - Kw. 5.

8.55: V. Brno — 10: Notizie agricole — 1: Concerto: Ciclo di Composizioni per piano, Suk; Canzoni, Novak; Quartetto archi in do min., Jirak — 12: Orchestra — 13.5: Industria e Commercio — 13.20: Informazioni sociali — 16.30: Orchestra 17.30: Per gli operai — 18: Emissione in tedesco — 19: Musica Ceca — 20.20: Orchestra: Musica popolare — 21.10: Cantata di Maggio, Dohnal — 22: Ora; Notizie; Orchestra.

Brno - m. 441,2 - Kw. 3.

8.35: Carillon dalla Cattedrale di San Pietro e Paolo — 9: Musica sacra: Messa solenne Dousa; Graduale e Alleluia, Hromádka — 10: Notizie agricole — 10.30: Conferenza agricola — 11: Concerto di Musica inglese: Ouv., Anfritrone, Purcell; Sursun Corda, Op. 11, Elgar; Figli del sogno, Idem; Canzone, Orr; Canzone della «Notte dell'Epifania» di Shakespeare, Castelnuovo; Ouverture «Le Naiadi», Bennett; Tre Musiche per drammi di Shakespeare, Castelnuovo; Canzone irlandese; Grainger; Moresca comica, Idem; Ciligia, Scott — 12: Concerto: Sinfonia Guglielmo Tell, Rossini; Pagliacci, Leoncavallo (fantasia); Scatola musicale, Michaelis; Pastorale; Bizet; Mazurca, Dvorak; Serenata di Don Giovanni, Tchaikowski; Marcia solenne, Idem — 16.30: Orchestra strumenti a fiato — 17.30: Emissione di Praga — 18: Emissione in tedesco — 19: Concerto: Leggenda, Dvorak; Minnetto, op. 28, Idem; Adagio e Scherzo, Kaan; I Brandeburghesi in Boemia, Smetana; Bagatelle, Fibich; Il Segreto, Smetana; Idillio, Nesvera; Serenata, op. 85, Dvorak; Il Muro del Diavolo, Smetana; La Sposa Venduta, Idem — 20.20: Composizioni di Chopin; Preludio, Notturmo, Valzer, Polonese — 20.40: Recitazione — 21: Musica di operette: Ouv., Fatima, Suppé; Valzer, Millöcker; La Figlia di Madama Angot, Lecoq (fant.); Marcia (Il Barone Tzigano), Strauss; Lo studente mendico,

Millöcker (fant.); Valzer, Ziehrer; Galoppo, Strauss — 22: Ora; Notizie; Orchestra.

FRANCIA

Parigi (P. Parisien) - m. 340,9 - Kw. 0,5.

21: Concerto di Musiche d'opera, con cantatrice: Aci e Galatea, Lulli; Ippolito e Aricia, Rameau; Rinaldo, Haendel; Orfeo, Gluck; Le Nozze di Figaro, Mozart; Giuseppe, Méhul; Fidelio, Beethoven; La Dama Bianca, Boieldieu; Haydée, Auber; Il Franco Cacciatore, Weber.

Parigi (Radio L.L.) - m. 370 - Kw. 0,5.

12.0: Orchestra; Il tempo; Attualità; Canto: Notte di maggio Rimsky Korsakow; Cronaca della settimana; Canto: Aria (Luisa), Charpentier; Distrazioni della serata; Canto: Guendolina, Chabrier — 15: Jazz (20 ballabili) — 21: Quartetto archi: Preludio e fuga; Il Quartetto, Winkler; Soprano leggero e Mezzo soprano: Duetto, Rubinstein; Violino: Inno al Sole, Rimsky Korsakow; Soprano leggero: Aria (Sniegurotchka), Rimsky Korsakow; Romanza, Sherepinne; Mezzo soprano: Margherita all'arcolaio, Glinka; Romanza, Cherepinne; Viola, violoncello e piano: L'Alodola, Glinka; Soprano leggero: Romanza, Rachmaninoff; L'Autunno, Cherepinne; Canzone (Sniegurotchka), Rimsky Korsakow; Quartetto archi: Secondo quartetto (4 tempi), Gretchaninoff.

Tolosa - m. 392 - Kw. 3.

Tutti i giorni: 10.45: Recentissime — 10.30: Pranzi Legumi, Frutta, Pesce, Latte — 12.10: Bollettino Meteorologico; Cambi; Fiere e Mercati del Sud-Ovest — 13: Carillon dell'ora — 17.30: Borsa del Commercio (Tolosa); Cambi; Fiere Regionali; Borsa del Commercio (Parigi); Borsa dei Valori (Parigi); Recentissime — 17.40: Bollettino Agricolo — 20: Carillon dell'ora; Recentissime; Borsa di Parigi; Cambi; Borsa di Tolosa; Risultati Corse; Metalli Preziosi Listini Commerciali — 20.25: Bollettini: Auto Club del Mezzodi, Confederazione dei Radio-Club del Sud-Ovest, Associazione Commerciali.

OFFICINA SPECIALIZZATA

di radio. Lavori dietro ordinazione, riparazioni, trasformazioni, miglioramento apparecchi, calamitazione cuffie, altoparlanti, carica coscienziosa accumulatori con presa e consegna a domicilio, manutenzione apparecchi in abbonamento. Lavori garantiti con pagamento posticipato. Collaudi in casa del cliente.

REIN GIULIO - MILANO: Via Tre Alberghi, 28 - Telefono 86-498

Articoli Radio — 22.45 oppure 23.15: Programma dell'indomani; Santi del giorno; Bollettino Meteorologico; Informazioni; Recentissime.

12.30: La Rigolomania — 12.45: Concerto: Sei Charleston; Quattro One step; Cinque Valzer — 14.10: Predica Protestante; Salmi Cantati — 20: Aria (Lakmé), Delibes — 20.20: Conferenza — 20.30: Concerto: One step, Scott; Valzer, Smet; Serenata romantica, Idem; Mercante Cinese (piano), Idem; Il Baile del Candil (piano), Seras; Suite Romena, Smet; Poema Sinfonico, Smet; Fox trot, Léojae; Rêverie dell'Harem (Yasmina), Smet; Fox trot, Courtinoux; One step, Smet — 21.30: Concerto wagneriano: Entrata degli Dei nel Valhalla; Preludio e Morte d'Isotta; Addii di Wotan e Cavalcata delle Valchirie; Ouverture e Romanza (Tannhauser); Aria del Cigno e Racconto (Lohengrin); Preludio e « Le Fanciulle Fiori » (Parsifal); Sigfrido (fant.).

Parigi (Radio Paris) - m. 1750 - Kw. 3.

8: Informazioni; Rassegna della Stampa — 12: Conversazione religiosa; Musica sacra per coro; Informazioni — 12.45: Jazz — 16.30: Jazz (Intervallo: Informazioni) — 20: Comunicato agricolo — 20.15: Informazioni — 20.30: Jazz (Intervalli: Informazioni; Risultato Elezioni).

Parigi (S.S.P.T.T.) m. 447,8 - Kw. 0,45.

13.30: Concerto — 14: Incontro di Calcio (Parc des Princes) — 17.15: Concerto Pacheloup — 10.15: Radio Journal de France — 20.30: Conversazione; Serata di gala dall'Anfiteatro della Sorbona.

Parigi, Torre Eiffel - m. 2650 - Kw. 5.

18.45: Giornale parlato; Rubriche so-

lite; Consigli d'igiene; Racconto poliziesco; Sport; Risultati corse — 20.10: Previsioni meteorologiche — 20.20: Dieci minuti di silenzio per il bollettino meteorologico di Madrid — 20.30-21.30: Concerto Danze Alsaziane (4 tempi), Levadé; Scene di Fiera (4 tempi), Magnan; Danze paesane (6 tempi), Jaquet — 21.30-22: Università Radio: La famiglia, la donna e la legge; Conferenza di Radio.

GERMANIA

Breslavia - m. 322,6 - Kw. 4.

Gleivitz - m. 250 - Kw. 0,75.

8.45: Concerto di campane — 11: Servizio religioso cattolico, con concerto di un coro operaio. Opere di Schubert, Attenhofer, Schmelzer, Isenmann, Silcher, Mendelssohn, Juengst, Braunisch, Breu, Heinrichs — 14: Dieci minuti per il giardinere dilettante — 14.10: L'ora dell'agricoltore — 14.35: La radio degli scacchi — 15-15.30: L'ora delle fiabe — 15.30-17.15: Incontro di Calcio — 17.55-18: Concerto divertente della R. O. Pezzi di Lincke, Meyer-Helmund, Weninger, Nevin, Kircks — 18.25: Meteorologia — 18.30-18.55: Lettura inglese — 18.55-19.20: Ricordi di reporters — 19.20-20: La bella Svezia; Concerto vocale con accomp. di pianoforte — 20.30: Concerto popolare orchestrale della « Schlesische Landes-orchester ». Musica di Offenbach, Delibes, Strauss, Suppé, Millocker, Bayer, J. Strauss — 22: Bollettino serale — 22.30-24: Ballabili con il concorso della R. O.

Koenigsberg - m. 329,7 - Kw. 4.

9: Servizio religioso con concerto di musica sacra — 11: Previsione del tempo — 11.15: Concerto orchestrale di musica di

Zimmer, Eugen, Ertl, Gounod, Eulenburg, Zeller, Strauss, Henzian — 12.55: Segnale orario di Nauen — 13.01: Meteorologia — 15: La radio degli scacchi — 15.30: Ritrasmissione d'un incontro di calcio — 17-18: Concerto pomeridiano della R. O. Pezzi di Adam, d'Albert, Reger, Drigo — 18: L'ora della gioventù — 18.30: Conferenza — 19: Lezione di esperanto — 19.30: L'umorismo nella poesia mondiale (5ª serata) — 20.30: Serata del violinista Prof. Henry Marteau, con il concorso d'un pianista e d'un soprano. Musica di Bach, Mozart, Marteau — 22: Recentissime; Corriere sportivo e fino alle 24: Ritrasmissione di musica da ballo.

Lipsia - m. 365,8 - Kw. 4.

Dresda - m. 275,2 - Kw. 0,75.

8.30-9: Concerto d'organo: opere di J. S. Bach — 9: Concerto vocale-strumentale di musica di Mozart, Haendel, Reinecke, Grieg, Sitt, Reger — 11-11.30: Conferenza: Storia e sviluppo dello sport operaio — 11.30-12: Seconda conferenza: « Le basi del traffico economico internazionale » — 12-13: L'ora musicale: Concerto vocale-strumentale di opere di Schubert — 14.30: I più importanti avvenimenti settimanali — 15.30: Ritrasmissione d'un incontro di calcio — 18-18.30: Conferenza del cielo: « Il clima della terra nel succedersi dei tempi » — 18.30-19: Conferenza astronomica — 19: Radio-sport — 19.30: Concerto di solisti di canto, pianoforte, flauto, con il concorso del Quartetto d'archi di Dresda. Musica di Haydn, Schubert, Medtner, R. Keldorfer, T. Blumer — 21.15-24: Concerto militare. Pezzi di Schroeder, Rossini, Strauss, Soelermann, Nedbal, Kaempfert, Meyerbeer.

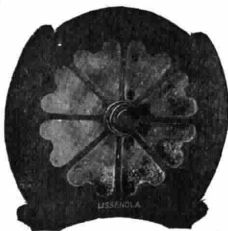

LISSENOLA

L'altoparlante modernissimo

È la combinazione della tromba e del diffusore. Esso riproduce fedelmente i suoni acuti e bassi.

L. 236

Tassa compresa

Agenti esclusivi:

Anglo-American Radio

MILANO - Via S. Vittore al Teatro, 19

COMPAGNIA GENERALE SOCIETÀ ANONIMA DI ELETTRICITÀ CAPITALE L.40.000.000

Via Borgognone, 34 - MILANO (124)



RADDRIZZATORE DI CORRENTE

“TUNGAR”

Indispensabile per la carica di BATTERIE
di ACCUMULATORI per RADIO

Uffici Regionali:

ANCONA - Corso Vitt. Eman., 10
BARI - Via A. da Bari, 111-113
BOLOGNA - Via Rizzoli, 3
FIRENZE - Via Strozzi, 2
GENOVA - Via XX Settembre, 10/2
MILANO - Via Cordusio, 2
NAPOLI - Piazza G. Bovio, 29
PALERMO - Via Roma, 443
ROMA - Via Condotti, 91
TORINO - Piazza Castello, 5
TRIESTE - Piazza S. Caterina, 4
VENEZIA - Calle Larga XXII Marzo
(Calle del Te Motta)

Mozart, Beyer, Kling, Lehnhardt, Spindler, Blon, Bilsse, Teike. Durante l'intermezzo alle 22.15 Corriere sportivo.

Stoccarda - m. 379,7 - Kw. 4.

Friburgo nella Brisgovia - m. 577 - Kw. 0,75.

11.30: Concerto mattinale di musica di A. Caldara, Bach, con il concorso di un del culto dalla Chiesa dell'Università — violinista, flautista e pianista. Indi musica riprodotta — 15: W.E. Sueskind legge prosa propria — 15.30: Il radio-giomo — 15: Concerto divertente della R. O. e di cantanti (13 numeri) — 18: Segnale orario, corriere sportivo — 18.15: Conferenza — 18.45: Ricordando Maria Hardt in occasione del giorno della sua morte — 19.15: Conferenza astronomica — 19.45 Segnale orario, Corriere sportivo — 20: Concerto di un coro di cosacchi. Opere di Bortniansky, Ignatieff, Bachmetieff, Archangielsky, Davidovsky. Indi radio-cabaret; Corriere sportivo.

Amburgo - m. 394,7 - Kw. 4.

Brema - m. 252,1 - Kw. 0,75.

Kiel - m. 254,2 - Kw. 0,75.

8.25: Segnale orario — 8.30: Meteorologia, notizie — 8.50: Questioni economiche del presente — 9: Le leggi della settimana — 9.15: Festa mattinale — 19.55 (soltanto per Kiel): Ritrasmisione 11: Gite attraverso i musei di Amburgo (conf.) — 12.55: Segnale orario di Nauen — 13: Concerto domenicale — 13.55: Conferenza filatelica — 14.15: Concerto pomeridiano — 15.30: Ritrasmisione d'un incontro di calcio — 17: Ritrasmisione di gare calcistiche — 18: Concerto — 19: Ultima conferenza: Presso gli iniani al termine meridionale del Mondo — 19.30:

Dovrebbe l'operaio fare del nuoto? — 19.45: Corriere sportivo — 19.55: Meteorologia — 20: Radio-cabaret esotico. Indi dati meteorologici per l'interno ed i mari, notizie, l'ora attuale: questioni del giorno e del presente, ritrasmissioni di caffè-concerti.

Francoforte sul Meno - m. 428,6 - Kw. 4.
Cassel - m. 272,7 - Kw. 0,75.

8-9: Servizio religioso — 11: Dal Teatro comunale di Magonza: Concerto d'un coro maschile, con il concorso d'un tenore — 13.30-14: L'ora dei genitori — 14-15: La radio della gioventù — 15: Ritrasmisione d'un incontro di calcio — 17-18: Concerto della R. O. e d'un soprano di musica di Lehar — 18-19: Lettura — 19: Dall'Opera di Francoforte: « Fidelio », opera in due atti di Beethoven. Indi: Notizie sportive e fino alle 0.30: Musica da ballo (ritrasmissione).

Langenberg - m. 468,8 - Kw. 25.

9-10: Servizio religioso con concerto vocale-strumentale — 11-11.25: Undicesima conferenza su Duerer — 11.30-11.50: La radio dell'agricoltura — 11.55-12.15: Radio erariale — 12.20-12.55: Recitazioni — 13-14.30: Musica da camera di Mozart e Dvorak eseguita dal Trio di Stuermer — 14.45-15.10: Radio-letteratura — 15.15-15.45: La radio degli scacchi — 15.45-16.30: Concerto di pianoforte di musica di Bach — 16.30-18: Concerto della R. O. di musica di Blon, Weber, Beethoven, Wagner, Kalman, Christ — 18-19: Ritrasmisione d'un concerto d'un coro maschile, con proluone al canto corale. Opere di Mozart, M. Neumann, Chopin, Mozart-Neumann — 19-19.20: L'ora dell'operaio — 19.20-19.45: Lettura — 19.45: Corriere sportivo — 20:

« Fidelio », opera in due atti di L. Beethoven. In seguito: Corriere sportivo e fino alle 24: Musica notturna e da ballo.

Berlino - m. 483,9 - Kw. 4.

Stettino - m. 236,2 - Kw. 0,75.

9: Servizio religioso con recitazioni, concerto vocale-strumentale. Indi: Ritrasmisione del concerto di campane dal Duomo berlinese — 11.30-12.50: Concerto mattinale dell'orchestra Max Roth. Pezzi di Roth, Nicolai, Strauss, Koenigsberger, Puccini, Kalman, Rust, Borchert — 14: Lezione di stenografia — 14.30-15.25: L'ora dell'agricoltore — 15.30: Fiabe — 16.15: Conferenza del ciclo: La leggenda tedesca nella poesia e nella musica — 17-18.30: Concerto divertente dell'orchestra Fratelli Steiner. Pezzi di Boieldieu, Waldteufel, Urbach, Gossec, Dvorak, Schubert. Indi: Radio-propaganda — 19.30: « Parlamento e stampa » (conf.) — 20: Improvvisazioni musicali (conf.) — 20.30: Concerto dell'orchestra Marek Weber ritrasmesso dall'Hotel Adlon. Musica di Kéler-Béla, Nesvadba, Mania, Heykens, Meisner, Haseloff, Conradi, Lincke, Lindsay, Kollo, Jessel ecc. Indi: Meteorologia; Recentissime, Segnale orario; Corriere sportivo — 22.30-0.30: Ballabili con l'orchestra G. Hoffmann.

Monaco di Baviera - m. 535,7 - Kw. 4.

Norimberga - m. 303 - Kw. 4.

11-12.30: Concerto d'una società corale con il concorso di solisti. Opere di E. Grieg, con proluone. — 12.40: Segnale orario; Previsione del tempo — 12.45: Il radio-programma d'oggi — 15: Lettura — 15.30: L'ora dei pezzi leggeri. Concerto della R. O., con il concorso d'un cantante — 16.45: Radio-diario — 17: Concerto divertente della R. O. Musica di Cherubini,

MOTORI FUORI BORDO "Super Elto"

i più veloci del mondo!!!

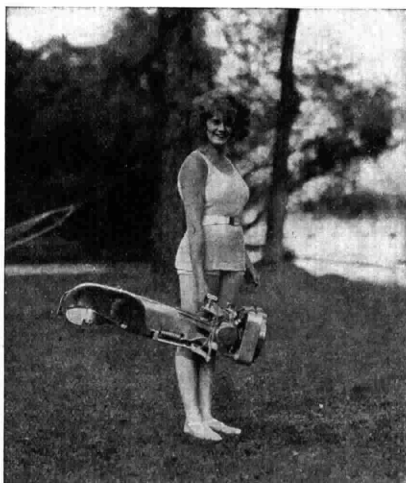

Defensori del record del mondo di velocità e resistenza



Velocità ufficialmente controllate:

2 cilindri HP 4-6 da Km. 3 a 17 e più

2 cilindri HP 8-10 da Km. 3 a 40 e più

4 cilindri HP 16-20 da Km. 3 a 60 e più

Grande assortimento scafi per uso famiglia, caccia e pesca. Scafi da corsa e da crociera. Tutti espressamente studiati sui nostri motori in modo da garantire: sicurezza di navigabilità anche con acque burrascose. Velocità massima, eleganza e solidità incomparabili.

Inviando L. 2 in francobolli al concessionario esclusivo per l'Italia

E. CERUTI-Via Revere 3-MILANO

riceverete l'elegante catalogo 1928 di 30 pagine riccamente illustrato.

TELEPHONFABRIK

BERLIN - STEGLITZ

AGENZIA GENERALE
ITALIANA**BERLINER A.-G.**

HANNOVER

ING. G. LEVINE
ROMA - VIA TORINO, 95**ALTISONANTI e DIFFUSORI**DI OGNI TIPO E GRANDEZZA
ESTREMA POTENZA E PUREZZA

1937

"Supertefag 1248"
IL PIÙ MODERNO APPARECCHIO RICEVENTE

"CORNET .."

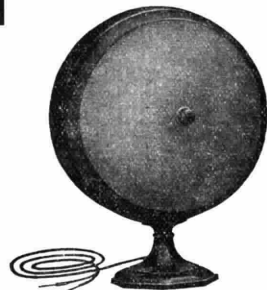
ALIMENTAZIONE DIRETTA
A CORRENTE ALTERNATA!
NESSUNA BATTERIA!
NESSUNA ANTENNA!

"CONUS .."

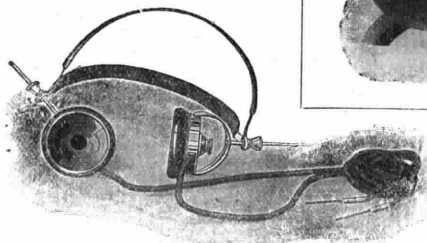
GRANDE SELETTIVITÀ
UNICO COMANDO!
PUREZZA ESTREMA
ALTA POTENZA**APPARECCHI COMPLETI:**A CRISTALLO, A VALVOLE. - APPARECCHI A RESISTENZA E CAPACITÀ
REFLEX - NEUTRODINE - SUPERETERODINE**MATERIALE RADIO DI QUALITÀ SUPERIORE***Cuffie di diversi tipi, fisse e regolabili, le più leggere, le più sensibili - Amplificatori - Batterie - Accessori vari***AGENZIE****TORINO**VIA MONTECUCCOLI, 9
ING. GIULIETTI & C.**MILANO**VIALE MONTELLO, 10
ING. G. RIMINI**GENOVA**VIA MARAGLIANO, 2
Ditta G. GHISSIN**NAPOLI**VIA S. ASPRENO, 13
Ditta RISPOLI & CONZO

Schubert, Berlioz, Schubert — 18: Conferenza — 18,30: Concerto di pianoforte di Riccardo Staab. Composizioni di Beethoven, Schumann, Niemann — 19,25: Conferenza: Casa e tecnica — 19,55: Notizie sportive locali — 20,05: «Der Verschwendter» (Lo sciacquatore), fiaba teatrale in tre atti di F. Raimund — 22,25-24: Concerto divertente (ritrasmissione).

INGHILTERRA

Bournemouth (6 BM) - m. 326,1 - Kw. 1,5.

15,30; 17,30; 19,55; 20,50: V. Londra (Annunzi locali alle 21) — 20,45: La Buona Causa — 22,30: Epilogo.

Cardiff (5 WA) - m. 353 - Kw. 1,5.

15,30: Culto (Cattedrale di Llandaff): Magnificat (Botting); Nuno Dimittis (Id.); Antifona; Due Cantici di Pasqua; Predica — 16,45; 17,30; 19,55 20,50: V. Londra Annunzi locali alle 21) — 20,45: La Buona causa — 22,30: Epilogo.

Londra (2 LO) - m. 361,4 - Kw. 3.

Davertry (5 XX) - m. 1604 - Kw. 2,5.

10,30 (Day, solo): Segnale Greenwich; Previsioni Tempo — 15,30: Orchestra: Ouv., Il Re l'ha detto, Delibes; Basso e orchestra: Romanza, Halçvy; Canto del Pellegriano, Tciaikowsky; Orchestra: Suite «I Panti Cardinali», Coates; Habanera per violino, St. Saëns; Serenata spagnuola e Danta spagnuola, Glazunov; Carnevale turco, Luigini; Basso: Bretagna, Farar; Ballata: Holbrocke; «Spirituale» di Negri Amerio; Orchestra: Ouv., Haenssel e Gretel, Humperdingk; Violino: Berceuse, Cui; Notturno, Medtner; I piccoli molini a vento, Couperin; Orchestra: Mi-

nuetto, Peter; Suite «Scene Pittoresche», Massenet — 17,20-17,30: Lettura di Milton — 19,55: Culto dalla Chiesa Parrocchiale di Croydon; Campanie; Inno; Confessione generale; preghiera per l'assoluzione; Preghiera del Signore e Ringraziamento; Salmo; Inno; Preghiere e Intercessione; Antifona (Noble) Predica; Inno Benedizione — 20,45: La Buona causa della settimana — 20,50: Tempo; Notizie; Annunzi locali — (Dav. solo): Previsioni marittime — 21,5: Marcia, Bantock; Preghiera La sera, Rubinstein; Contralto: Tre Ballate (L. Ronald, C. Clarke, M. Shaw); Banda: Selezioni Mendelsolmiane; Tenore: Due ballate (Coleridge Taylor, Coates); Banda: A solo Trombone (La Regina di Saba), Gonnod; Variazioni sopra un'aria gallese, Rimmer; Contralto: Aria (Sansone e Dalila), St. Saëns; Banda: Ouv., Oliviero Cromwell, Greehl; Tenore: Ballata, Robertson; Romanza, Godard; Banda: Melodia solenne, W. Davies — 22,30: Epilogo.

Manchester (2 ZY) - m. 384,6 - Kw. 1,5.

15,30: Banda: Sinfonia (Semiramide), Rossini; Duetto corrette, Sutton; Quartetto vocale: Ballata popolare; Aprile, Morley; Dolce amore, Stanford; Banda: Selezioni opere di Grieg; Quartetto: Due Ballate, Elgar; Preghiera, Brahms; Banda: Il Vikingo, Nicholl; Quartetto: Ballata, Parry; Ballata popolare; Preghiera, Sullivan; Banda: Fantasia «Figli d'Inghilterra» — 17,20; 17,30; 19,55: V. Londra — 20,50: Tempo; Notizie; Annunzi locali — 21,5: Orchestra: Ouverture «In Memoriam», Sullivan; Balletto (Cid), Massenet; Baritono e orchestra: Due arie (Ella), Mendelssohn; Orchestra: Prima

Rapsodia Irlandese, Stinford, I Maestri Cantori, Wagner (Induzione Atto III, Danza dei Garzoni); Entrata dei Maestri); Baritono: Ad Autea, Hattton; Il Bivacco, W. Williams; Vieni, Harty; Orchestra: Marcia Ungherese; (La Dannazione di Faust), Berlioz — 22,30: Epilogo.

Davertry (5 GB) - m. 491,8 - Kw. 30.

15,30 (Birmingham): Tenore: Tre ballate (O. Morgan Quilter, Leslie; Soprano con flauto obbligato: Pastorale, Carey; Dopo un sogno, Fauré; Ballata, David; Violoncello: Elegia, Redman; Minuetto, Valensin; Capriccio, Mac Cunn; Baritono: Aria: Haendel; Aria scozzese; Soprano: Il canto del merlo; Head; Al pozzo, Hageman; Villanella, Dell'Acqua; Tenore: Ballata, Nevin; Romanza, Grieg; Ballata, L. Ronald; Violoncello: Consolazione, Liszt; Berceuse Tciaikowsky; Angelus, C. Sharpe, Gavotta, Id.; Baritono: Tre ballate (Loewe, Stanford, C. Scott) — 17: Organo cattedrale di Birmingham: Concerto in re minore, John Sanley; Larghetto Wesley; Preludio e fuga, Buxtehude — 17,20; 17,30; 20,45: V. Londra — 19,50: Culto dalla Chiesa di S. Martino, Birmingham: Campanie; Inno; Preghiere; Inno; Lettura Antifona (Studdert Kennedy); Predica; Inno; Benedizione — 20,50: Tempo; Notizie — 21 (Birmingham): Orchestra: Due Melodie Norvegesi, op. 63, Grieg; Soprano e orchestra: Aria, Dido ed Enea, Purcell; Pianoforte e archi: Concerto, Gordon, Jacob; Soprano e orchestra: Due Arie, Scarlatti; Orchestra: Valzer, Tciaikowsky; Piano: due valzer (Chopin, Tciaikowsky); Orchestra: Serenata «Far West» (4 tempi), Bantock — 22,30: Epilogo.

CONTINENTAL RADIO S. A.

MILANO

Via Amedei, 6 - Telefono 82-708

NAPOLI

Via Verdi, 18 (Palazzo Galleria)

GRAWOR

altoparlanti di fama mondiale

ALTOPARLANTI

Perkeo	L. 150.—
Salon	200.—
Concert con cambiatono	350.—
Record con cambiatono	450.—

DIFFUSORI

Harmonia	L. 150.—
Melodia	200.—
Simphonia	250.—
Violon	280.—
Orchestra	300.—
Choralion	350.—
Accordeon	430.—

CHIEDETE CATALOGO ILLUSTRATO
SCONTO AI RIVENDITORI

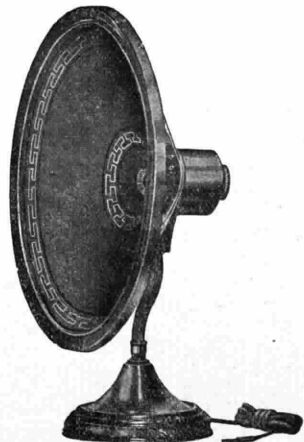

Simphonia

JUGOSLAVIA

Zagabria - m. 310 - Kw. 0,75.

17: Musica da ballo (ritrasmissione) — 19:45: Notizie della radiostazione — 20: Ritrasmissione d'un'opera dal Teatro Nazionale di Zagabria.

NORVEGIA

Oslo - m. 461,5 - Kw. 1,5.

Tutti i giorni: 11.10: Cambi — 13-14: Grammofono — 13.15: Agricoltura; Il Tempo — 13.30: Cambi.

10.50: Culto dalla Cappella Militare — 18.45: Conferenza — 19.30: Violino e piano: Sonata in do min., Grieg — 20: Conferenza — 20.30: Orchestra: Ouv., Così fan tutte, Mozart; Aria di Mozart (sopra-); Minuetto della Sinfonia in re magg., Mozart; Racconti d'Oriente, G. Strauss; Lungi dal Ballo, Gillet; Ideale, Fucik — 21.30: Recitazione — 22: Il Tempo; Notizie — 22.15: Attualità — 22.30: Ballabili riprodotti.

POLONIA

Katowice - m. 422,6 - Kw. 10.

9.15: Servizio religioso — 11: Segnale d'ora e Bollettino Meteorologico — 11.10: Concerto da Varsavia — 13: Conferenza religiosa — 13.20: Conferenza — 13.40: Conferenza agricola — 14: Bollettino Meteorologico — 14.15: Concerto da Varsavia — 16.00: Annunzi vari — 18.10: Mezz'ora allegra — 18.35; 19: Conferenza — 19.30: Concerto da Varsavia e da Cracovia — 21: Segnale orario e Comunicati — 21.30: Ballabili.

Varsavia - m. 1111,1 - Kw. 10.

9.15: Funzione religiosa dalla Cattedrale di Poznan — 11: Segnale orario; Fanfara dalla Chiesa della Vergine di Cracovia; Comunicato Aviazione e Meteorologico — 11.10: (Dalla Philharmonie): Orchestra: Ouverture «Polonia», Wagner; Aria (I Maestri Cantori), Idem. Cantatrice: Aria (Tannhauser), Wagner; Sogni, Idem. Orchestra: Entrata degli Dei nel Valhalla (L'Oro del Reno), Wagner; Danza dei Marinai (Vascello Fantasma), Idem; Ouv., Rieuzi, Idem — 13; 13.20; 13.40: Conferenze agricole — 14: Comunicato Meteorologico — 14.15 (Dalla Philharmonie): Orchestra: Prima Sinfonia, Chausson. Violino e Orchestra: Concerto in mi bem. magg., Mozart. Violino e Piano: Gli Incantesimi di Armida, Nonna Otescu. Piano e Orchestra: Variazioni Sinfoniche, Bux — 16.20: Varie — 18.10: La Jugoslavia — 18.35; 19: Conferenza — 19.30: Concerto da Varsavia e da Cracovia — 21: Se-



gnale orario; Comunicato Aviazione e Meteorologico — 21.5: Comunicato P.A.T. — 21.30: Comunicato Polizia e Sportivo — 21.30: Ballabili.

SPAGNA

Barcellona (EAJ 1) - m. 344,8 - Kw. 1,5.

13: Campane Cattedrale; Il Tempo — 14.30-15.45: Trio; Grammofono; Recitazioni — 19: Mercati agricoli e Bestiame — 19.10: Orchestra: Marcia, Sousa; Tango, Albem; Minuetto e Gavotta, Finck — 19.30: Soprano: Aria (Le Nozze di Figaro), Mozart; Serenata, Strauss; Heinweh, Wolf; Aria, Pergolesi — 20: Conferenza storica — 20.20: Orchestra: Selez., Giganti e Mascheroni, Caballero; Serenata, Chaminade; Romanza in fa magg., Tchaikowsky — 20.50: Cantatrice: Quattro Canzoni — 21.20: Orchestra: Suite Balletto (Silvia), Delibes-Mouton — 21.40-22: Sport.

Madrid (EAJ 7) - m. 375 - Kw. 1,5.

12.30: Banda Municipale (riproduzione) — 15.15: Orchestra: Passo doppio, Arquelladas e Silvan; Charleston, Wills; La Granjera de Arles, Rosillo (fantasia); In-

termezzo di Luigi Medina; Orchestra: Saluto d'amore, Elgar; In piena Pazzia, Granados e Beulloch; Serenata, Beruhard Alt — 16.15: Banda (riproduzione) — 20: Pei ragazzi; Orchestra: Il Chitarrista, Soriano (fantasia); La Figlia del Reggimento, Donizetti (fantasia) — 21: Ballabili riprodotti — 23: Campane; Segnale orario; Sestetto: Passo doppio, San Miguel; Cantzonettista: Tre Canzoni (Quiroga, Diez-Cepeda, Font de Anta); Conferenza letteraria; Canzonettista: Tre Canzoni (Vila, Diez. Cepeda, Idem); Sestetto: Rapsodia Portoghese, Figueiredo — 1-1.30: Ballabili riprodotti.

SVEZIA

Stoccolma (SASA) - m. 454,4 - Kw. 1,5.

Motala - m. 1320 - Kw. 30.

Malmö - m. 260,9 - Kw. 1.

Tutti i giorni (di regola):

12.35 e 21.30: Il Tempo — 12.45: Cambi e Valori — 12.55: Segnale d'ora — 21.15: Notizie.

Alle 11 e alle 18: Culto — 13.30-15: Musica da camera svedese moderna — 17: Pei ragazzi — 19.15: Attualità — 19.15: Operetta «La Geisha» di S. Jones — 21.40-22.40: Banda.

SVIZZERA

Berna - m. 411 - Kw. 1,5.

11-12: Concerto mattinale — 13: Segnale orario, meteorologia — 13-14.30: Concerto dell'orchestra Linder e Meyer — 4.30-15: Allegra conversazione dialettale bernese — 15.30-17.30: Orchestra del Kursaal di Berna — 19.30: Segnale orario, meteorologia — 19.30-20: Conferenza sportiva — 20-20.30: Serata di canzoni, con il concorso d'un tenore e di un pianista — 20.30-21: Orchestra del Kursaal di Berna — 21-21.45: Audizioni vocali (2ª parte) — 21.15-21.45: Orchestra del Kursaal di Berna — 21.45-22: Notizie e corriere sportivo, previsione del tempo — 22-22.35: Orchestra del Kursaal di Berna.

Zurigo - m. 588,2 - Kw. 1,5.

10.45: Predica protestante — 11.30: Concerto della R.O. — 16.10-18: Concerto dell'orchestra Carletti (ritrasmissione) — 19.45: Segnale orario, meteorologia — 20: Werner Huber tenore. Concerto vocale, con il concorso della R.O., indi concerto della R.O. con programma a richiesta degli ascoltatori — 22: Meteorologia, recentissime e notizie della «N.Z.Z.».

Losanna - m. 680 - Kw. 0,75.

10: Culto da Ginevra — 16: Programma di Berna: Orchestra — 20.15: Sport

Se l'apparecchio che possedete, non vi dà soddisfazione, cambiatelo con

l'ULTRADINA della GUSTUTI-RADIO G. R. 8

il piu perfetto apparecchio a 8 valvole, ultra selettivo e potente

Rivolgersi a: **GUSTUTI-RADIO - NAPOLI - Via Depretis, 93 (primo piano interno)**

CERCANSI ESCLUSIVISTI PER LE ZONE ANCORA LIBERE

BLOCCO RESISTENZA CAPACITA CARBORUNDUM



Da un'amplificazione di una purezza sorprendente. - Il solo ed unico blocco montato con la famosa resistenza CARBORUNDUM.



RESISTENZE CARBORUNDUM

Le resistenze del mercato sono fatte di un sottile filo isolante coperto di sostanze metalliche. Veduto al microscopio esso appare coperto di sostanze non amalgamate fra loro, sia meccanicamente che elettricamente. - Conseguentemente, col tempo e con l'uso, queste particelle si separano. - La chiusura in tubi di vetro ed al vuoto non ha nessun valore. Questo causa variazioni nelle resistenze rendendole poco efficienti e creando dei disturbi che il più delle volte si credono causati dall'atmosfera.

Le resistenze CARBORUNDUM sono silenziose e non si alterano né col tempo né con l'uso

AGENTI GENERALI

Anglo-American Radio - Milano - Via S. Vittore al Teatro, 19



MOTORI FUORI BORDO

JOHNSON

I NUOVI MODELLI 1928

Tipo Peso Num. Cilin- Cilin. drata Giri Potenza massima

			cmc.		H.P.
J.	12,25	1	17,185	2500	1,5
A.	17,70	2	154,35	2600	2,5
A. L.	18,18	2	154,35	2600	2,5
K.	29,30	2	327,	25,0	6,5
K. L.	31,30	2	327,	2500	6,5
P.	39,	2	488,	2500	10
P. L.	42,20	2	488,	2800	10

NOVITÀ "IL GIGANTE,"

	kg.	cmc.	H.P.	
T.	51,26	2	810,97	2500
T. L.	52,64	2	810,97	2500

LISTINI E PREZZI A RICHIESTA

GRANDE ASSORTIMENTO DI SCAFI
SEMPRE PRONTI NEI MIEI MAGAZZINI

La Casa **JOHNSON MOTOR COMPANY**, presentando i nuovi tipi, raccomanda vivamente prima di voler fare acquisti, di visitare il deposito di Milano e gli Stands alla Fiera Campionaria di Milano "Sezione Nautica", dove sono esposti i nuovi modelli. I tipi 1928 sono l'esito delle esperienze passate e formano quanto di più perfetto e i più potenti sia stato costruito in fatto di motori fuori bordo. Come i tipi 1927 hanno saputo trionfare su tutti ed assicurarsi in America ogni record in ogni categoria, così pure i tipi 1928 sapranno conservare questa superiorità alla "Casa Johnson Motor Company", che è la vera più importante Casa costruttrice di fuori bordo del mondo.

RAPPRESENTANTE GENERALE PER L'ITALIA E COLONIE:

ALESSANDRO LOMBARDI - MILANO (112)

Piazza C. Mirabello N. 2 — (già Via Montebello N. 16)

Telegrammi: DISCOBOLO - MILANO - Telefoni: Direc. 64-071 - Magaz. 64-072

NOVITÀ

VALVOLE TUNGSRAM AL BARIO PURO

MERAVIGLIOSE

CHIEDETECI IL NUOVO LISTINO
E DETTAGLI TECNICI



IMPAREGGIABILI!

BREVETTATE IN TUTTI GLI STATI



ALLA FIERA DI MILANO

NON MANCATE DI VISITARE

LO

STAND TUNGSRAM

NEL PADIGLIONE DELL'UNGHERIA

(INGRESSO VIA DOMODOSSOLA)

"TUNGSRAM" Società Anonima di Elettricità

Viale Lombardia, 48 - **MILANO** - Telefono N. 24-325

RAPPRESENTANTE A NAPOLI: RAG. MARIO D'EMILIO - VIA DEGLI ACQUARI N. 8-10

LUNEDÌ
30 Aprile

— 20.25: Culto — 21: Violoncello e piano: Sonata, Haendel (4 tempi); Arioso, Bach; Larghetto, Mozart; Elegia, Fauré.
Ginevra - m. 760 - Kw. 0,5.

10: Culto dalla Victoria Hall — 20.15: Sport — 20.25: Culto dal Tempio di Carrouge — 21: Organo

Basilea - m. 1100 - Kw. 1,5.

20: Segnale orario, meteorologia — 20.21.50: Ritrasmisione dalla Chiesa di San Martino; Tre cantate per coro, soli, orchestra, organo e cembalo di J. S. Bach — 21.50-22.5: Notizie, previsioni del tempo.

UNGHERIA

Budapest - m. 555,6 - Kw. 2.

9: Notizie; Cura della bellezza — 10: Concerto di musica sacra e predica (ritrasmissione) — 12: Concerto di campane. Indi concerto dell'orchestra dell'Opera ungherese. Musica di Mendelssohn, Wagner, Debussy, Schubert — 15.30: La radio dell'agricoltore — 16: Fiabe popolari — 17: Concerto vocale-strumentale. Frammenti di opere classiche — 18.10: Conferenza umoristica — 18.45: Corriere sportivo — 19: Esecuzione di un'azione teatrale — 21.30: Segnale orario; Corriere sportivo; indi: Concerto.

AUSTRIA

Vienna - m. 517,2 - Kw. 9.

11: Musica del mattino — 16: Concerto pomeridiano di pezzi di Netsik, Naef, Cui, Haydn, Brase, Puccini, Kollo, Brown, Lincke, Rodgers — 17.15: L'ora della gioventù — 18.15: Conferenza del ciclo: Uomo e natura — 18.45: Le case di nascita e di morte di uomini celebri (seconda conf.) — 19.15: Rivista teatrale: Prime rappresentazioni — 20.05: «Il Barbiere di Siviglia», opera in due atti di Rossini.

BELGIO

Bruxelles - m. 508,5 - Kw. 1,5.

17: Trio — 19.45: Giornale parlato — 20.15: Concerto dal Conservatorio — 22.15: Recentissime.

CECOSLOVACCHIA

Bratislava - m. 300 - Kw. 0,5.

16: Notizie agricole — 17.20: Concerto: Canzoni, Mendelssohn; Appuntamento, Schubert; Il Viandante, Schubert Liszt (fant.); Canzoni, Hilner; Canzoni, Schneider Trnawsky — 18.20: Conferenza — 18.55: Commedia — 19.15: V. Praga.

Praga - m. 348,9 - Kw. 5.

11: Musica riprodotta — 11.30: Notizie agricole — 12: Ora; Notizie; Orchestra — 13.5: Industria e Commercio — 13.20:

borsa del Lavoro — 13.35: Borsa — 16: Per le Signore — 16.10: Per i ragazzi — 16.20: Borsa — 16.30: Concerto — 17.30: Conferenza — 17.40: Conferenza — 17.50: Emissione in tedesco — 18.15: Per gli agricoltori — 18.25: Per gli operai — 18.35: Corso di francese — 19.15: «La Regina», O. Strauss — 22: Ora; Notizie; Musica riprodotta.

Bрно - m. 441,2 - Kw. 3.

12.15: Orchestra — 14.30: Borsa; Il tempo; Notizie — 18: Ora; Notizie; Emissione in tedesco — 18.25: Conferenza agricola — 18.40: Geografia — 19: Rivista della Settimana — 19.40: Corso d'inglese — 20: Concerto — 22: V. Praga.

FRANCIA

Parigi (Radio L. L.) - m. 370 - Kw. 0,5.

12.30: Il tempo; Attualità; Aria (Luis), Charpentier; Cronaca gastronomica; Charleston, Moretti; Distrazioni della serata — 21.30: Concerto: Ouv., Semiramide, Rossini; Marechiaro, Tosti; Scherzo (piano), Dierickx; Sotto il fogliame, Thomé; Adagio; Sonata patetica, Beethoven; Momento musicale (piano), Schubert; Selez., I Pescatori di Perle, Bizet; Due Danze Ungheresi, Brahms Natale (violino), Tciaikowsky; Aragona (piano), Albeniz.

ADREMA
MACCHINE PER INDIRIZZI
MILANO (116) Via S. Vittore 20 - Tel. 87368 Teleg. ADREMA

ALTOPARLANTI "LE LAS"
Deposito per l'Italia:
MAGAZZINI ELETTROTECNICI
MILANO (102)
Via Manzoni, 20 - Telefono 70-516

APPARECCHI

CON

OBBIETTIVI

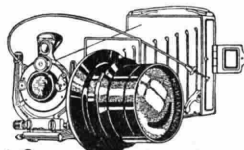
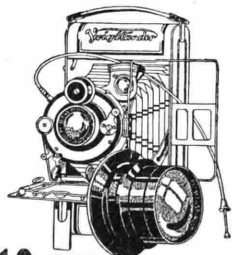

Voigtländer

Voigtländer

Se le vostre fotografie sono buone ne siete entusiasti
Credete d'aver un apparecchio perfetto, ma di chi fa colpa se pur sapendo fotografare i risultati che ottenete non Vi soddisfano?
Naturalmente la colpa è dell'apparecchio o dell'obbiettivo

UN SOLO RIMEDIO S'IMPONE
L'ACQUISTO DI UN APPARECCHIO PIÙ PERFETTO DEL VOSTRO

Troverete gli apparecchi Voigtländer presso tutti i buoni negozianti dell'articolo

VOIGTLÄNDER & SOHN
Braunschweig
FONDATA NELL'ANNO 1756

AL RAPPRESENTANTE GENERALE PER L'ITALIA
CARLO RONZONI
MILANO - PIAZZA S. AMBROGIO, 2
Chiedere nuovo catalogo unendo L. 1 per rimborso spese post.

Tolosa - m. 392 - Kw. 3.

12.45: Sei Tanghi; Otto canzoni — 14.15: Listini Commerciali e Agricoli — 17.20: Il Cinema — 20.30: Comunicato agricolo — 20.30: Concerto: Marcia, Ganne; Serenata, Pelloni; Notte sul mare, Valente; Fox trot, Donaldson; La Mascotte, Audran (fant.); Serenata Napolitana, Costa; Valzer, Gillet — 21: Concerto: Fox trot, Volpatti; Czardas, Michiels; Patria, Paladilhe (fant.); Son esse, Darinont; Giava, Dequin; Parata, Volpatti; One step, Jügel — 21.30: Sette Selezioni, L'Artesiana, Bizet; Snegurotchka, Rimsky-Korsakow; Aria (Boris Godunof), Mussorgsky; Aria (La Vedova Allegra), Lehár; Aria (Sogno d'un Valzer), Strauss.

Parigi (Radio Paris) - m. 1750 - Kw. 3.

7.30: Cultura fisica — 8: Informazioni;

Rassegna della Stampa — 10.30: Informazioni e Quotazioni; Dieci minuti di musica — 12.30: Concerto: Danza Spagnuola, De Falla-Chapelier; Teresina, Strauss; Marchesina, Strauss; Chopin novità, Paoli; Madama Crisantemo, Messager; Egloga, Rabaud; Divertimento, Lalo; Jota, Cools-Chapelier (Intervallo: Informazioni) — 13.50: Caffè, Piastra, Cotone, Seta, Riso a Saigon; Zuccheri a Parigi; Borsa di Parigi — 15.30: Borsa di Parigi; Borsa di Commercio; Zuccheri a New York; Cotoni ad Alessandria, a New York e a Liverpool — 15.45: (Pomeriggio musicale e letterario) Orchestra: Ouv., Lalla Rookh, David-Mouton; Violoncello: O bella notte, Casella; Capriccio Ungherese, Duncleker; Conferenza; Orchestra: Vecchia

Canzone Spagnuola Aubert; Suite Bergamasca, Debussy — 16.45: Cotoni al Havre e a Liverpool; Caffè al Havre e a New York; Metalli; Informazioni — 20: Comunicato agricolo — 20.15: Caffè, Rame; Metalli; Programma Spettacoli; Comunicati diversi; Informazioni — 20.30: Conferenza d'Orticoltura — 20.45: Selez. «Il Piccolo Faust», operetta di Hervé (soli, coro e orchestra) (Intervallo: Notizie).

Parigi, Torre Eiffel - m. 2650 - Kw. 5.

18.45-20.10: Giornale parlato: Rubriche solite; Il Salon e la sua storia; I teatri; Novità della Radio — 20.10; 20.20: Come domenica — 20.30: Concerto: Suite Orchestrale «Bucoliche» (6 tempi), Dulaurens Commedia — 21.30-22: Università Radio: Il rimedio della Nevrosi odierna; Elettività; I Carillons musicali.

Diffondete il RADIORARIO



Noi vi diamo un anno di tempo per pagare Il nuovo “LANGHAM 5” portatile

L'APPARECCHIO CHE STA' OTTENENDO IL PIU' GRANDE SUCCESSO IN INGHILTERRA

L'Apparecchio LANGHAM è l'apparecchio ideale anche per il profano. Esso è tutto contenuto in un elegante valigetta di cuoio inglese. Ha 5 valvole e non ha bisogno nè di aereo, nè di terra, nè di batterie ed accumulatori esterni. Nessun filo da collegare. Nessuna paura di bruciare le valvole. Nessun apparecchio del mercato può paragonarsi al LANGHAM 5.

Semplice: Una sola manovra, una lieve spinta all'interruttore e l'apparecchio è in funzione. Potente e puro grazie al magnifico altoparlante in esso contenuto.

**Rendimento superbo
Le stazioni Europee in altoparlante**

Facilmente trasportabile, questo apparecchio può essere portato dovunque, perchè *autonomo* dalle necessità che *includono* gli altri. E' il complemento di ogni automobilista ed è il compagno indispensabile e piacevole delle Vostre ore liete in città o in campagna.

VENITE A SENTIRLO!

Prezzo Lire 3720 - Apparecchio pronto a funzionare

Immediato possesso con un primo pagamento di L. 600 ed il resto in 12 rate mensili di L. 260 ognuna, secondo le norme che Vi comunicheremo su richiesta.

Agenti Generali per l'Italia:

THE ANGLO-AMERICAN RADIO

Via S. Vittore al Teatro, 19 - **MILANO** - Via S. Vittore al Teatro, 19

FIERA CAMPIONARIA: Padiglione Scientifico: Gruppo 17 - Stand 946

GERMANIA

Breslavia - m. 322,6 - Kw. 4.
Gleitvitz - m. 250 - Kw. 0,75.
 16-16.30: Conferenza su pesci — 16.30-18: Musica d'operetta di Fall, Sullivan, Léhar, Nedbal. Concerto della R. O. — 18-18.25: L'ora delle edizioni musicali — 18.25-18.50: Avventure, curiosità e fatti straordinari dell'Alta Slesia — 19.25-19.50: Libri tecnici — 19.50-20.15: Uno sguardo ai tempi — 20.15-21.15: Concerto di violino di musica di Hubay, Vivaldi, Mozart, Cramer, Tartini — 21.15-22: «Confessioni».

Koenigsberg - m. 329,7 - Kw. 4.
 16: Conferenza: Il fanciullo sano — 16.30-18: Concerto pomeridiano: «Vienna - Berlino» (pezzi di Schrammel, Translatour, Kollo, Stolz, Ziehrer, Beantzky, Conradi, Morena, Strauss, Lincke) — 18.20: Conferenza: Sale e vitamine — 19.30: Lezione d'inglese per iniziati — 20.10: «Spettri» (cose serie ed allegre) — 21: Sonate per violoncello e pianoforte di Beethoven — 22: Lezione di ginnastica nella radiofonia — 22.20: Meteorologia; Rentissimio; Corriere sportivo — 22.30: Ritrasmissione di musica da ballo.

Lipsia m. 365,8 - Kw. 4.
Dresda - m. 275,2 - Kw. 0,75.
 12: Musica riprodotta — 12.55: Segnale orario di Nauen — 13.15: Bollettino della Stampa e della Borsa — 16-16.30: Lezione d'inglese — 16.30-17.50: Concerto — 18-18.30 (da Berlino): Corso tecnico per operai specializzati — 18.30-18.55: Lezione d'inglese per principianti — 19-19.30: Corso fotografico per dilettanti — 19.30-20: La posizione dell'animale nella natu-

ra (conf.) — 20: Prognosi del tempo; Segnale orario — 20.15: Canzonette di Bela Lasky (addizionali d'una cantante; al pianoforte il compositore) — 21.15: Concerto popolare orchestrale della R. O. Musica di Ewing, Niemann, Lendvai, Dvorak, Nicolai, Klenau — 22.15: Bollettino della Stampa e Corriere sportivo — 22.30-24: Concerto divertente e musica da ballo (ritrasmissione).

Stoccarda - m. 379,7 - Kw. 4.
Friburgo nella Brisgovia - m. 577 - Kw. 0,75.

12.30: Previsione del tempo, musica riprodotta — 13.50: Notizie — 16.15: Concerto pomeridiano della R. O. di musica di Meyerbeer, Ziehrer — 18: Segnale orario, meteorologia — 18.15: Consigli radio-tecnici — 18.45: Conferenza: L'oratorio ed il popolo tedesco — 19.45: Conferenza riguardante l'economia, la finanza e la borsa — 19.45: Segnale orario, previsione del tempo — 20: Concerto sinfonico dell'orchestra filarmonica di Stoccarda, con il concorso d'una violinista. Pezzi di Weber, Respighi, Schumann — 21: Allegria serata con Senff-Georgi e con la R. O. Indi notizie.

Amburgo - m. 394,7 - Kw. 4.
Brema - m. 252,1 - Kw. 0,75.
Kiel - m. 254,2 - Kw. 0,75.

16.15: L'ora della gioventù tedesca (lettura) — 17: Lucia von Jakobi legge opere proprie — 17.30: Conversazione sull'Africa e sul Canale di Suez — 17.55: Previsione del tempo, bollettino della polizia — 17.55: Concerto popolare e radio-propaganda — 18.30 (da Berlino): Lezione d'inglese per principianti — 19: Concerto po-

polare e radio-propaganda (II) — 19.25: Una visita al prof. Bruno Paul nel suo studio — 19.50: Mercato frutta e verdura di Amburgo — 19.55: Meteorologia — 20 (per Hannover): Concerto della R. O., con il concorso d'una cantante. Musica di R. Wagner, Fr. Liszt, R. Strauss — 21 (per Hannover): Poemi sinfonici. Concerto della R. O. di musica di Fr. Liszt, Saint-Saëns, Smetana. Indi dati meteorologici per l'interno, notizie, corriere sportivo.

Francoforte sul Meno - m. 428,6 - Kw. 4.
Cassel - m. 272,7 - Kw. 0,75.

12.30-13.30: Concerto della R. O. di Kassel. Pezzi di Mozart, Lincke, Humperdinck, Waldteufel, Dall, Blankenburg — 16.30-17.45: Concerto della R. O., con il concorso d'un soprano. Musica di Verdi, Mozart, Strauss, Wagner, Verdi — 17.45-18.05: Lettura — 18.15-18.30: Notizie della radio-società ed altre informazioni — 18.30-19: La radio degli scacchi — 19-19.30: Conferenza riguardante le assicurazioni degli impiegati — 19.30-19.45: Saggi di letteratura inglese — 19.45-20.15: Lezione d'inglese — 20.15-21.15: Concerto del Quartetto Zika. Due quartetti per archi di Dvorak e Suk — 21.15-22.15: Poesia di Francoforte, con il concorso di H. Nerking, L. Obermeyer. Indi: Musica riprodotta.

Langenberg - m. 468,8 - Kw. 25.
 11.15-11.55: La radio della scuola — 12.05-14.30: Consigli per la casa — 16-16.30: L'ora della signora — 16.30-17.10: Lettura — 17.15-18: (17°). Piccoli tesori della letteratura mondiale — 18-18.55: Radio-rivista musicale — 19.20-19.45: Conversazione spagnola — 19.45-20.10: L'ora

DUBILIER

Condenser Co. (1925) Ltd. — Londra

Lire
40

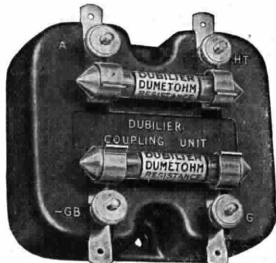

Lire
40

BLOCCO ACCOPPIATORE B. F.
 A RESISTENZA - C PACITÀ DUBILIER

Montato con le famose resistenze metalliche

“DUMETHORH”
 MASSIMA PUREZZA

Se il vostro rivenditore non può fornirvi i prodotti
 “DUBILIER” rivolgetevi direttamente agli

AGENTI GENERALI

Ing. S. BELOTTI & C.

Corso Roma, 76-78 - MILANO (114) - Telefoni: 52-051/052

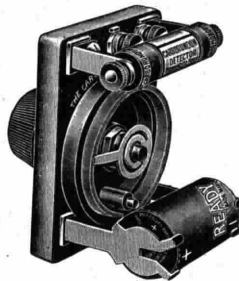

Completa L. 80.-

UNITÀ
 DETECTOR
 CARBORUNDUM

IL SOLO DETECTOR ESISTENTE VERAMENTE
 STABILIZZATO - DÀ PUREZZA DI SUONI
 SELETTIVITÀ - DISTANZA - VOLUME

L'unità del Carborundum può essere usata in tutti i circuiti al posto della Valvola deteccrice aumentandone la sensibilità e la purezza.

Il solo detector L. 38



Agenti generali:

ANGLO-AMERICAN RADIO
 Via S. Vittore al Teatro, 19 - MILANO

CONTINENTAL RADIO S. A.

MILANO

Via Amedei, 6 - Telefono 82-708

NAPOLI

Via Verdi, 18 (Palazzo Galleria)



CONDENSATORI VARIABILI

con manopola normale

da 250 cm. quadrati L.	85.—	lineari L.	90.—
» 375 » » »	90.—	» » » »	95.—
» 500 » » »	95.—	» » » »	100.—

con Fatamic

da 250 cm. quadrati L.	110.—	lineari L.	115.—
» 375 » » »	115.—	» » » »	120.—
» 500 » » »	120.—	» » » »	125.—

★
ESCLUSIVISTI
MATERIALI
ED ACCESSORI
BADUF
★

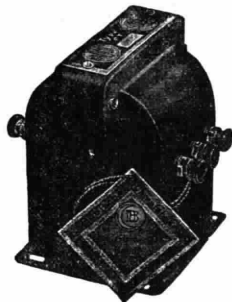

TRASFORMATORI

B. F. 1/3	Lire 55.—	Push Pull	Lire 65.—
» 1/5	» 60.—	» »	» 70.—

LISTINI ILLUSTRATI GRATIS - SCONTO AI RIVENDITORI

ALIMENTATORE DI PLACCA

RANA

CON VALVOLA A GAS ELIO

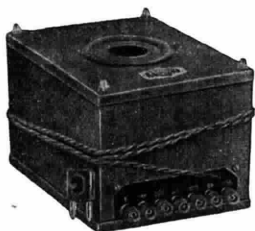

Voltaggio Universale. Corrente anodica fino a 50 M A
5 tensioni diverse. Massimo 120 V

ALIMENTA APPARECCHI CON QUALSIASI
NUMERO DI VALVOLE - PREZZO MODICO

*

Chiedere listino al Deposito della

RADIOTECNICA NAZIONALE

VIA DELLA CROCE N. 24 - ROMA

IL SUPERBO PRODOTTO DI CLASSE
IN

“RADIOFINE”

PORTAVALVOLA ANTICAPACITIVA con SEMPLICE
FISSAGGIO nel CENTRO della DITTA

WALTER & OBRECHT
MUMLSWIL

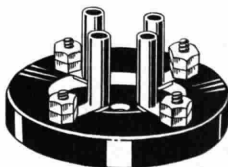

Art. N. 221 a L. 6.50



Art. N. 197 le migliori resistenze metallizzate
e rinchiuse nel vuoto L. 6.50



Art. N. 444 condensatori fissi rinchiusi nel
vuoto da L. 6.00 a L. 13.00

In vendita presso i migliori negozi o presso il rapp. per l'Italia e Colonia:

M. LIBEROVITCH - Milano (119)
Corso Buenos Aires, 75 - Telefono 24-373

dei genitori — 20.15: Serata varia. Indi: Ultime notizie; Corriere sportivo. Notizie del mondo commerciale. Fino alle 24: Musica notturna e da ballo.

Berlino - m. 483,9 - Kw. 4.

Stettino - m. 236,2 - Kw. 0,75.

15.30: Questioni e dispiaceri di donne — 16: Le stelle nel mese di maggio — 16.30: Questioni attuali di economia mondiale — 17-18.30: Ritrasmisione del concerto da tè dall'Hotel Bristol. In seguito: Radio-propaganda — 18.45: Conferenza del ciclo: «Meraviglie della medicina» — 19.45: Introduzione alla sinfonia «Thalatta» di J. Frischen. Indi: «Thalatta», sinfonia del mare per coro misto, soli ed orchestra. In seguito: Meteorologia; Recentissime; Segnale orario; Corriere sportivo.

Monaco di Baviera - m. 535,7 - Kw. 4.

Norimberga - m. 303 - Kw. 4.

12.45: Musica riprodotta: Valzer e marce — 15.30: Conferenza — 16: Concerto divertente del quartetto Anny Rosenberger. Pezzi di Mozart, Delibes, Puccini, Ockert, J. Strauss, Rodgers — 17.05: Conferenza riguardante l'assistenza sociale d'oggiogiorno — 19: Radio-propaganda — 19.50-20.50: Ritrasmisione da Norimberga: Concerto dell'orchestra B. Bischoff. Musiche di Weber, Strauss, Tschaiowsky, Fncik — 20.50-22.15: L'ora baltica. Poesia e musica nei paesi Baltici: ballate, lirica, canzoni, pezzi per pianoforte, ecc. Conferenza, concerto vocale-corale-strumentale, recitazioni — 22.15: Notizie serali — 22.30: La radio degli scacchi.

INGHILTERRA

Bournemouth (6 BM) - m. 326,1 - Kw. 1,5.

12.13: Grammofono — 14.30; 17; 18.30-23: V. Londra. (Annunci locali alle 21.30) — 46: Musica riprodotta — 17.15: Pei ragazzi.

Cardiff (5 WA) - m. 353 - Kw. 1,5.

13-13.45: (Museo Nazionale Gallese). Orchestra: Ouverture «I Festaiuoli», Coates; Suite (Arrigo VIII), St. Saëns; Le Fanciulle Fiori (Parsifal), Wagner; Marcia solenne, Elgar — 14.30: Conferenza per

LA
VALVOLA
AMERICANA
EMPIRE-TRON
È LA MIGLIORE
DEL MONDO
UX 201 A Lire 36
UX 200 A „ 48
UX 212 „ 48
tassa esclusa
Agenti esclusivi
Anglo American Radio
Via Vittore al Teatro 19
- MILANO -

EMPIRE-TRON
QUALITY
TUBES

le Scuole — 15; 18; 18.30: V. Londra. (Annunci locali alle 21.30) — 16.45: Vecchie leggende e tradizioni — 17: Orchestra (riproduz.) — 17.15: Pei ragazzi: Azione drammatica — 21.35-23: Orchestra: Suite «Feste Rusticane», Fletcher. Soprano e Orchestra: Quattro Vecchie canzoni inglesi, Coates. Orchestra: Il Gran Visir, Ansell; Canzone, Clutsm; La Festa Tarapatam, Foulds. Numero Varietà. Orchestra: Piccola Suite, Coates. Soprano: Quattro Ballate di Maggio (Mallinson, W. Davies, Quilter, Cowen).

Londra (2 LO) - m. 361,4 - Kw. 3.

Davertry (5 XX) - m. 460,4 - Kw. 25.

10.15: Breve servizio religioso — 10.30 (Dav. solo): Segnale Gr.; Il tempo — 11 (Dav. solo): Grammofono — 12: Contralto; tenore — 12.30: Ballabili — 13-14:

Organo da S. Michele Preludio, Bach; Sinfonia Pastorale N. 1, Viernie; Concerto N. 4: Haendel; Preludio, Rachmaninow; Cantilena Pastorale, Guilmiant; Sursum corda, Elgar; Preludio e fuga, Healey-Willan — 14.30: Bimbi e bimbe di altri tempi — 15; 15.20; 18.15: Interludi musicali — 15.5: Le grandi narrazioni della Storia e del Mito — 15.30: Mezzo soprano; Baritono — 16: Ballabili — 17: La cucina come arte — 17.15: Pei ragazzi: Fiaba; piano; racconto; canto — 18 e 18.45: Organo di cinema — 18.30: Segnale Gr.; Tempo; Notizie — 19: Critica teatrale — 19.15: Tenore: Lieder di Hugo Wolf — 19.25: Conversazione e lettura in francese — 19.45: Pianoforte: Il Canele, Daquin; Minuetto a mo' di rondò, Rameau; Giga, Lulli; Violoncello: Sul lago, Godard; Berceuse, Fauré; Piano: Tre Mazurche, Chopin; Violoncello: Cantabile, Cui; Alle fonti d'amore, Davidoff; Piano: Due studi, Chopin — 20.30 (Dal Covent Garden): Prima scena del «L'Orto del Reno» di Wagner — 21: Tempo; Notizie — 21.15: Un giro per l'Impero — 20.30: Annunci locali — (Dav. solo): Previsioni marittime — 21.35: Composizioni di Gretchaniow: Tre Romanze per baritono; Sonata per cello e piano (3 tempi); Tre Canzoni di bimbi per coro; Quattro canzoni per baritono — 22.30: Varietà (5) e ballabili — 23-24 (Dav. esolo): Ballabili riprodotti.

Manchester (2 ZY) - m. 384,6 - Kw. 1,5.

12-13: Grammofono — 14.30; 18; 18.30; 20.30: V. Londra. (Annunci locali alle 21.30) — 15: Scuole: Architettura — 15.30: Orchestra: Lohengrin, Wagner (fant.); Suite Balletto (Coppelia), Delibes. Pianoforte: Improvviso, Schubert; Valzer, Chopin; Berceuse, Palmgren; Arabesca, Debussy. Orchestra: Tannhaeuser, Wagner (fant.); Intermezzo, Mambour; Romtya, Williams; Suite, Besly — 17: Terra e Mare (Conferenza) — 17.15: Pei ragazzi: Canzoni — 17.45: Numero di Varietà — 20: Violino: Capriccio Viennese, Kreisler; Elegia, Massenet; Danza Spagnuola, Granados; Canto Indù, Relski Korsakow; Berceuse, Järnefelt; Dal Canneto, Gardner — 21.35-23: Varietà (6).

LA MARCA CHE CI VUOLE

POPE

LE MIGLIORI VALVOLE PER RADIO

SOCIETÀ ITALIANA LAMPADIE POPE
Via Uberti, 8 - MILANO - Telefono 20-895

COLL'UNITÀ D'ALTOPARLANTE



HEGRA

Costruite un magnifico diffusore spendendo appena L. 84.-
(Tassa compresa).

Per membrana adoperare qualunque cartone, lastra di vetro, ecc.

L. MAYER-RECCHI - Milano (129)

Via A. Cappellini, 7 - Tel. 64-080

Daventry (5 GB) - m. 491,8 - Kw. 30.

15: Ballabili; Solisti Banjo — 16 (Birm.) Organo cinema; Soprano — 17: Soprano: Due Ballate (H. Wood, Carew). Piano: Notturmo, Valzer e Studio di Chopin — 17,15: Baritone: Tre Ballate (V. Williams, Idem, Bridge). Soprano: Tre Ballate (Sanderson, Coates, Lehmann). Piano: Valzer (Naila), Delibes-Dohnanyi. Baritone: Due Ballate (Parry, Dunhill) — 17,45 (Birm.).
Pei ragazzi: Azione drammatica con canto (Baritone) — 18,30: V. Londra — 18,45: Orchestra: Marcia Trionfale (Cleopatra). Mancinelli. Contralto: Aria Irlandese; Ballata, Braun. Orchestra: Suite « La Scarpa » (5 tempi), Ansell. Contralto: Tre Ballate (Keel, G. Peel, E. Martin). Orchestra: Selez., I Gondolieri, Sullivan. Contralto: Due Ballate, M. Shaw; Romanza, Rachmaninow. Orchestra: Minuetto e Gavotta (Manon), Massenet; Due tempi Suite, Guiraud — 20 (Birm.); Piano; Varietà (3) — 21: Farsa musicale di Arne — 22: Tempo; Notizie — 22,15-23,15: Ballabili e musiche riprodotte.

JUGOSLAVIA**Zagabria - m. 310 - Kw. 0,75.**

13,15: Musica riprodotta — 13,30: Borsa e Mercati — 17: Ritrasmisione del

concerto da un cinematografo — 19,45. Conferenza letteraria — 20: Che cosa è bella — 20,15: Conferenza di storia musicale — 20,30: Notizie della radio-stazione — 20,35: Musica da camera di Haydn, Cassado, Wieniawski, Weber, eseguita da un Trio d'archi — 21,50: Notizie — 22. Musica leggera serale.

NORVEGIA**Oslo - m. 461,5 - Kw. 1,5.**

18,15: Orchestra: Marcia Eroica, St. Saëns; Notturmo N. 3, Liszt; Tamburino, Leclair; Pagnina d'album, Signe Lund; Danza Orientale, Mathe; Selez., Roberto il Diavolo, Meyerbeer — 19,15: Notizie — 19,30: Corso di Tedesco — 20: Segnale orario. Cronaca internazionale — 20,30: Piano: Novelletta, Schumann; Carnevale, Idem — 21: Gli Spettacoli di Bayreuth — 21,30: Numero di canto — 22: Il Tempo; Notizie — 22,15: Attualità.

POLONIA**Katowice - m. 422,6 - Kw. 10.**

15,20: Comunicati finanziari — 15,40: Conferenza — 16,5: Comunicati — 16,20: Corso di Polacco — 16,45: V. Varsavia — 17,15: Ballabili — 17,55: Comunicati — 18,15: Annunzi vari — 18,35; 19: Conferenza — 19,30: V. Varsavia — 21: Segnale orario e comunicati.

Varsavia - m. 1111,1 - Kw. 10.

11: Segnale orario; Fanfara dalla Chiesa della Vergine di Cracovia; Comunicato Aviazione e Meteorologico; Grammofono — 14: Comunicato Meteorologico, Agricolo e Comunale — 14,30: Storia Nazionale — 15: La Polonia contemporanea — 15,25:

Conferenza Ministero Comunicazioni — 15,40: L'Azoto in Polonia — 16,20: La riforma scolastica — 16,45: Pei giovani: Rassegna mensile — 17,15: Ballabili riprodotti — 18,5: Comunicato Agricolo — 18,15: Varie — 18,35: Corso di Francese — 19: Conferenza — 19,30: (Musica da camera). Composizioni di Schubert: Trio in si bem. magg. Cantatrice: Quattro Lieder. Violino e Piano: Sonata in re maggiore. Cantatrice: Quattro Lieder. Trio: Notturmo op. 78. (Intervallo): Bollettino Messenger Polonais — 21; 21,5; 21,20: Come domenica.

SPAGNA**Barcellona (EAJ 1) - m. 344,8 - Kw. 1,5.**

12: Il Tempo — 13: Campane Cattedrale; Il Tempo — 14,30-15,45: Trio; Grammofono; Recitazioni; Borsa — 18,50: Sestetto; Grammofono; Recitazioni — 19: Mercati internazionali e Cambi; Borsa — 19,10: Sestetto: Passo doppio, Eliseo; Selezione, La Principessa, Lehar; Valzer boston, Worsley; Serenata, Mariani; Marcia, Sousa — 21,30: Profezie avverate — 22: Borse e Cambi; Recentissime — 22,5: Rivista comica della Settimana in versi — 22,15: Orchestra: Ovv., Il Flauto Magico, Mozart — 22,20: Canto Flamenco (Cantatrice e chitarra) — 22,50: Orchestra: La

L'Eco della Stampa (Corso P. Nuova, 24 Milano 112) - Telefono 53-03.

Questo ufficio legge per voi tutti i giornali e le riviste, informandovene sollecitamente ed inviandovene i ritagli relativi. Chiedete il listino dei prezzi con semplice biglietto da visita.

LAMPAD ELETTRICHE

tascabili, portatili da ciclo

R. JAFORTE

30, Via Chiaja, 31 - NAPOLI

CHAS. FRESHMAN CO. INC. - NEW YORK

**RICEVITORE "FRESHMAN" A COMANDO UNICO
IL RE DEI NEUTRODINA**

SEI VALVOLE - UNICO COMANDO

Semplicemente girando l'unica manopola per tutto il campo del quadrante, le stazioni verranno ricevute una dopo l'altra con distinzione e chiarezza. La grande potenza di questo ricevitore fa sì che anche le stazioni poste a grande

DISTANZA

possono essere ricevute senza interferenze con la locale, eliminando le stazioni non desiderate con sorprendente

SELETTIVITÀ

potendo così ricevere esattamente e chiaramente la stazione che si desidera, con una

QUALITÀ DI RICEZIONE

insuperabile.



Mod. 6T5

REGGIO EMILIA AGENTE ESCLUSIVO PER LA PROVINCIA REGGIO EMILIA
GUSTAVO FORNACIARI - Via De Amicis, 16

mento, Grieg; Minuetto, Filippucci — 23: Campana Cattedrale; Il Tempo; Borsa — 23.10: Chitarra: Meditazione, Coste; Studio in la min., Aguado; Tre Minuetti, Ferrer; Minuetto, Nogué Pon; Danza Spagnola N. 5, Granados — 23.35: Orchestra.

Madrid (EAJ 7) - m. 375 - Kw. 1,5.

12.45: Sintonizzazione; Calendario; Intermesso musicale e letterario; Borsa; Programmi della settimana — 13.45: Segnale orario — 15.15: Orchestra: Marcia, Penalva; Valer, Erl Sanders; La Casta Susanna, Gilbert (fantasia); Bollettino Meteorologico; Orchestra: La Traviata, Verdi (fantasia); Intermesso di Luigi Medina — 16.15: Banda (riproduzione) — 20: Orchestra: La Patria chica, Chapl (fantasia); — Pou pourri, Fra Diavolo, Auber; Intermesso di Luigi Medina; Orchestra: Coppelia, Delibes (fant.) — 21-21.30: Ballabili riprodotti.

SVEZIA

Stoccolma (SASA) - m. 454,4 - Kw. 1,5.

Motala - m. 1320 - Kw. 30.

Malmö - m. 260,9 - Kw. 1.

17.30: Musica leggera — 18.15: Attualità — 18.30: Varietà — 19: Politica Estera — 19.20: Duetti Baritono e Contralto — 19.45: Corso d'inglese — 20.15: Ballabili vecchi — 21: Festa Universitaria di Upsala — 22-1: Ballabili.

SVIZZERA

Berna - m. 411 - Kw. 1,5.

13-13.45: Segnale orario, previsione del tempo, i prezzi della Federazione svizzera degli agricoltori, musica riprodotta — 15.56: Segnale orario internazionale dell'osservatorio di Neuchatel — 16-16.30: Orchestra del Kursaal di Berna — 16.30-17: L'ora dei libri — 17-17.30: Orchestra del Kursaal di Berna — 19.30: Segnale orario, meteorologia — 19.30-20: Lettura dialettale — 20-21.25: Esecuzione della azione: «Der Chlupf» — 21.25-21.45: Audizione di fisarmonica — 21.45-22: Notizie, Meteorologia — 22-22.35: Orchestra del Kursaal di Berna.

Zurigo - m. 588,2 - Kw. 1,5.

12.30: Segnale orario, previsione del

tempo — 12.32: Concerto della R.O. — 12.50: Recentissime — 13.35: Meteorologia, divise e quotazioni Borsa — 10.10: Ritrasmissione del concerto dal Carlton-Elite-Hotel — 17.30: Per le signore — 18: Meteorologia — 19.45: Segnale orario, meteorologia — 19.47: Conferenza — 20.15: Concerto della R. O., con il concorso d'un pianista — 21.15: Concerto divertente della R. O. (Seconda parte) — 22: Meteorologia, recentissime, notizie della «NZZ».

Losanna - m. 680 - Kw. 0,75.

7.45: Previsioni tempo — 13: Il Tempo; Borsa; Segnale orario; Grammofono — 20: Il Tempo — 20.1: Orchestra: Ouverture, Egmont, Beethoven; I Racconti di Hoffmann, Offenbach — 22.30: Canto; Due Canzoni popolari; Aria e Duetto (Veronica), Messenger — 21: Orchestra: Mannon, Massenet (fant.); Estasi (violino), Ganne; Valzer, G. Strauss; Due Danze Ungheresi, Brahms.

Ginevra - m. 760 - Kw. 0,5.

20.15: Informazioni — 20.17: Corso di Inglese — 20.35: Orchestra (riproduz.) — 21.50: Notizie.

Basilea - m. 1100 - Kw. 1,5.

20: Segnale orario, meteorologia — 20.20.30: Conferenza: L'importanza della fotografia per l'economia e per la cultura — 20.30-21.50: Serata popolare (concerto vocale-strumentale, recitazioni) — 21.50-22.5: Notizie, meteorologia.

UNGHERIA

Budapest - m. 555,6 - Kw. 2.

16: Storia letteraria — 17: Musica tzigana — 18: «Radio-corriere» — 18.15: Con-

ferenza — 20.10: Lezione di lingua Tedesca — 20.45: Concerto di musica italiana dell'orchestra dell'Opera ungherese — 22.20: Segnale orario; Notizie. Indi: Concerto serale.

MARTEDI

1° Maggio

AUSTRIA

Vienna - m. 517,2 - Kw. 9.

11: Concerto dell'Orchestra sinfonica viennese. Musica di Kienzl, Liszt, Weber, Mozart, Wagner — 16: Concerto pomeridiano dell'orchestra J. W. Ganglberger. Pezzi di Kienzl, Wallace, Haydn, Kreisler (a solo violino), Weber, Grieg, Fétas, Ganglberger — 17.30: Concerto del coro dei fanciulli degli operai viennesi: F. Schubert — 17.30: Discorso commemorativo su Gorki — 18: Lirica mondiale — 18.30: Canzoni di Béla Reinitz eseguite da due cantanti — 19: «Il viaggio mondiale d'un operaio» di Kummer — 19.45: Concerto orchestrale dei Filarmonici viennesi, con il concorso di due cantanti. Musica di P. Frankel, Fr. Salmhofer, Fr. Schubert, Beethoven — 21.15: «La Serva Padrona», di G. B. Pergolesi.

BELGIO

Bruxelles - m. 508,5 - Kw. 1,5.

15: (Inaugurazione della Sala Conferenze al Palazzo della Residenza) Conferenza; Musiche di Bach: Suite in si min., per flauto, quintetto archi e clavicembalo; Aria della «Passione secondo S. Matteo»; Aria della 85ª Cantata; Duetto della 154ª Cantata; Concerto in re min. per due violini, quintetto archi e clavicembalo — 18: Corso di fiammingo — 19.45: Giornale parlato — 20.15: Orchestra — 20.30: Folklore — 20.45: Concerto (cont.) — 21: Attualità — 21.5: Concerto (cont.) — 22.15: Recentissime.

CECOSLOVACCHIA

Bratislava - m. 300 - Kw. 0,5.

10: V. Praga — 17: Quartetto: Quartet-



Lampada MINISTERO

Modello piccolo
altezza cm. 42 L. 70

Modello grande
altezza cm. 70 L. 95

Sconto 10% agli abbonati al
Radio ario

GIOVANNI CAVARNA - MILANO
Via Brera, 21 - Tel. 88-244

LA MOTONAUTICA ALLA PORTATA DI TUTTI



CHAUVIERE-CAILLE la più bella combinazione Hydroplanettes Chauvière con motori fuori bordo CALLE di soli 320 cm.3 vi permettono velocità elevatissime. Preattuate a tempo i gruppi CHAUVIERE-CAILLE che variano da L. 7850 a L. 9000 secondo il Motore e l'Hydroplanette richiesto.

I motori CALLE nelle Regate Internazionali di: HARMSWORTH (Detroit) il 23 ottobre 1927 si sono aggiudicati il 1°, 2°, 3° e 4° posto, in un lotto numeroso di concorrenti

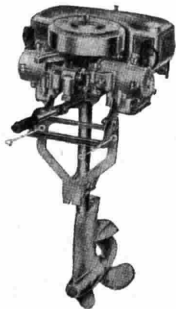

con motori di tutte le marche ad una velocità oraria di Miglia 33,08 pari km. 53,170

Agenzia Chauvière-Caille
Milano
Bianco di Savoia, 17 - Tel. 53479

CERCANSI AGENTI PER LE ZONE ANCORA LIBERE

Gli Agenti hanno l'obbligo d'acquisto del Gruppo

Chauvière-Caille

Deposito Esposizione

Via Bazzini, 30 - Tel. 23280

F. A. R.

8, Via Indipendenza - **LIVORNO** - Via Indipendenza, 8

LA RADIO ALLA PORTATA DI TUTTI

questo lo scopo che da anni cerchiamo di raggiungere, attraverso sforzi e sacrifici non lievi.

ATTENZIONE

Ogni ricco, ogni persona facoltosa che si rispetti, è oggi americanizzata fino all'inverosimile e, per esser coerente, acquista un qualsiasi apparecchio Radio, di pretta provenienza Yankee. Risultato: spende molto, ma, in compenso, sente poco...

NOI...

non ci interessiamo a questi ultra-moderni pseudo nipoti di Zio Siam, poichè essi non comprendono, o non vogliono comprendere, che...

SAPPIAMO FARE COME E MEGLIO

degli altri.

Ci rivolgiamo invece alla grande categoria dei Radio-amatori intelligenti. Allo scopo di favorire anche i meno facoltosi, oltre aver nuovamente ribassato i nostri prezzi, abbiamo deciso di

RATEALIZZARE...

il pagamento dei nostri Italianissimi apparecchi

MA NON È TUTTO

Speciali incaricati impiantano le stazioni Radio-riceventi F.A.R.

OVUNQUE...

anche nel più piccolo e lontano paese d'Italia

GRATIS

Il compratore può così firmare il contratto di acquisto, dopo aver controllato

IN CASA PROPRIA...

il perfetto funzionamento dell'apparecchio.

RICHIEDERE OGGI STESSO CATALOGHI E LISTINI ILLUSTRATIVI

CONSULENZA TECNICA GRATUITA

1. N. 2, Borodin; Serenata, Wolf — 18: Notizie agricole — 18.10: Recitazione — 18.05: Conferenza — 19: Commedia — 19.30: V. Praga.

Parigi - m. 348,9 - Kw. 5.

9.30: Emisione agricola — 10: Conferenza — 10.30: Conferenza — 11: Concerto — 12: Orchestra — 13.5: Industria e commercio — 16.30: Concerto — 17.30: Dei ragazzi — 17.40: 17.50: Conferenza — 18: Emisione in tedesco — 18.30: Per gli operai — 19.30: Concerto con coro — 21: Azione drammatica — 21: Ora; Tempo; Ballabili.

Bmo - m. 441,2 - Kw. 3.

10: Notizie agricole — 10.00: Conferenza — 11: Concerto: Canzoni Nazionali cecoslovacche; Marcia degli studenti Smetana; Il primo maggio a Nachod, Krapka; Mani callose, Sole; Dal mio paese, Smetana; Canzoni morave, Dvorak; Ouv., Il principe incantato, Hrmaly; Ballata di maggio Nerada; Festa di Primavera, De Wolfowicz; Duetti moravi, Dvorak; Racconti per orchestra, Nesvera; Canzoni slovacche; Danze slovacche, Dvorak — 16.30 Orchestra — 18: Concerto: Due valzer, Strauss; Aria (L'Africana), Meyerbeer; La fanciulla del West, Puccini — 18.30: V. Praga — 19.30; 22.30: V. Praga.

FRANCIA

Parigi (P. Parisien) - m. 340,9 - Kw. 0,5.

21: Concerto con cantatrice: Preludio (L'Onore), Duparc; Nel giardino di Margherita, Duccare; Due pezzi nello stile antico, Samazeuilh; En Kerné, Vnilleier; Sonata, Koehlin; Graziella, Mazellier; Alle Stelle, Duparc; Piccola Suite, Duccare.

Parigi (Radio L. L.) - m. 370 - Kw. 0,5.

12.30: Il tempo, Attualità; Chiaro di luna, Fauré; La moda; Faccio; Danza sacra (Samsone e Dalila), St. Saens.

Tolosa - m. 392 - Kw. 3.

12.15: Piano e Orchestra: Quarto Concerto in sol magg (4 tempi), Beethoven, Cl. rino; Due Pezzi; Celeste; Nonina, Langer; Il Carillon, Bay. Zofolatore con violino, piano e celeste; Due Pezzi, Cantor; Quattro Tanghi — 11.15: Come lunedì — 17.20: Conferenza agricola — 20.30: Concerto: Valzer, Bohmer; Cineserie, Delmas; Fox trot, Combelles; Palermina, Coda; Coppella, Delibes (fant.); Minuetto, Ruzicida; Tango, Rossel — 21: Concerto; Lontano dal ballo, Gillet; Napoletana, Costa; Madame, Christine (fant.); Serenata

dei Mandolini, Eilenberg; Boston, Pelloud; Serenata di pagliacci, Chillemont; Marcia, Ancliffe — 21.30: Orchestra: Ouv., Anacronite, Cherubini; Ouv., Poeta e Contadino, Suppé; Ouv., Cavalleria Leggera, Suppé; Sinfonia, Il Barbiere di Siviglia, Rossini; Ouv., Mignon, Thomas; Ouv., Tannhaeuser, Wagner.

Parigi (Radio Paris) - m. 1750 - Kw. 3.

7.30; 8; 10.30; 13.50; 15.30; 16.45; 20: Come lunedì — 12.30: Orchestra: Oriente, Delmas; Minuetto nostalgico, Aubanel; Come una serenata, Idem; Romanza, Swendsen; Arabesca (piano), Schumann; La Fiera di Sorocizni, Musorgsky; Danza Persiana, Idem; Scherzo, Idem; Intermezzo, Idem; Marcia Turca, Idem. (Intervallo: Informazioni) — 15.45: (Concerto) Orchestra: Ouv., Le Nozze di Figaro, Mozart; Violino: Introduzione e Rondò Capriccio, St. Saens; Orchestra: Preludio in sol, Bigot; Piano: Notturmo in fa diesis, Chopin; Seghidiaglia, Albeniz; Orchestra: Meditazione, Grécourt; Violoncello: Sonata, Hurr; Orchestra: Boston d'oro, Pierné — 19.45: Corso d'inglese — 20.15: Caffè; Metalli; Rame; Programma Spettacoli; Comunicati diversi; Cotoni; Informazioni — 20.30: Conferenza letteraria — 20.45: Selez., Il Barbiere di Siviglia, Rossini (canto e orch.); Concerto Sinfonico, (Intervallo: Notizie).

Parigi, Torre Eiffel - m. 2650 - Kw. 5.

18.45: Giornale parlato: Rubriche solite; Il Taccuino del Radiolo; Libri da leggere — 20.10 e 20.20: Come domenica — 20.30: Concerto con cantatrice e solista violino: Berceuse per trombe e quartetto archi, Bourgaud Duconray; Tre Lieder, Schumann; Romanza, Fauré (violino); Tamburino, Kreisler; Tre Romanze, Fauré; Suite orchestrale «Espana», Albeniz (6 tempi) — 21.30-22: Università Radio: Balli; Le grandi scoperte geografiche; La Almeria.

GERMANIA

Breslavia - m. 322,6 - Kw. 4.

Gleivitz - m. 250 - Kw. 0,75.

16-16.30: L'ora dei fanciulli — 16.30-18: Concerto divertente della R.O., con il concorso d'un violoncellista, Pezzi di Mailart, Strauss, Aston, Goens, Coleridge-Taylor, Petras, Noack, Poehler, Moench — 18.30-18.55: Lezione di francese per principianti — 19.25-19.50: L'ora dell'Am-

ministrazione postale tedesca — 19.50-20.15: Conferenza su «Ferdinando Lassalle» — 20.15-21.10: Concerto corale (coro misto coro maschile e femminile): opere di Molke, O. di Lasso, Kurz, Uhtmann, Silcher, Rohrbach, Thiel, Wolfram, Nobel, Malden — 21.10-22: «Posti di lavoro», Recitazioni — 22: Notizie serali e comunicazioni della società dei radioamici.

Koenigsberg - m. 329,7 - Kw. 4.

16.30-18: Concerto pomeridiano della R. O. di musica di Cherubini, Raff, Massenet, Grunefeld, Borodin, Frederiksen, Chopin — 18.20: Lettura d'una storiella — 19: La chiusura serale dei ristoranti, caffè, ecc. nella Prussia — 19.30: Lezione di spagnolo per principianti — 20.10: «E' arrivato il Maggio!» (serata viva, recitazioni, concerto vocale-corale-strumentale) Indi: Previsione del tempo; Corriere sportivo — 22.30-24: Ballabili.

Lipsia - m. 365,8 - Kw. 4.

Dresda - m. 275,2 - Kw. 0,75.

9-10: Concerto orchestrale dell'Orchestra sinfonica di Lipsia, Musiche di Beethoven — 10.5: Meteorologia — 10.20: Lettura del radio-programma odierno — 10.35: Ciò che pubblica il giornale — 11.45: Previsione del tempo — 12-12.50: Concerto corale — 13-13.30: Saggi di lettura e commenti su libri nuovi — 16.30-17.55: Concerto divertente della R. O.; Musica francese — 18.5-18.30: La radio della signora — 18.30-18.55: Lezione di francese per principianti — 19: 19.30: Due conferenze — 20.15: Radioazioni: «Il prigioniero» di Roselieb — 22.15: Bollettino della Stampa e Corriere sportivo — 22.30-24: Musica da ballo.

Stoccarda - m. 379,7 - Kw. 4.

Friburgo nella Brisgovia - m. 577 - Kw. 0,75.

13.30: Previsione del tempo, musica riprodotta — 13.50: Notizie — 15.45: L'ora della Signora — 16.15: Concerto (trasmesso da un ristorante) — 18: Segnale orario, meteorologia — 18.15: Conferenza riguardante strumenti musicali — 18.45: Radio-tecnica per tutti — 19.15: Quadri del mio viaggio nell'Ecuador 1923-1927 — 19.45: Le stelle nel mese di Maggio; indi segnale orario, meteorologia, Notizie della radio-società della Germania meridionale — 20.15: Trasmmissione da Francoforte di un concerto corale; indi «Dei tempi del Duca Carlo Eugenio»; Introduzione, recitazioni, concerto vocale-strumentale, In seguito notizie.

I PIÙ GRANDI E PIÙ MODERNI MAGAZZINI D'ITALIA PER L'ABBIGLIAMENTO DELLA PERSONA E PER L'ARREDAMENTO DELLA CASA

LA RINASCENTE

SEDE CENTRALE: MILANO - VIA DE AMICIS, 63

FICIACI:

MILANO (Piazza Duomo e Piazzale Loreto) - PADOVA - TORINO - GENOVA - BOLOGNA - FIRENZE - ROMA - NAPOLI - BARI - TARANTO - PALERMO - MESSINA - CATANIA - SIRACUSA

Amburgo - m. 394,7 - Kw. 4.

Brema - m. 252,1 - Kw. 0,75.

Kiel - m. 254,2 - Kw. 0,75.

16,15 (per Amb.): «E' arrivato il Maggio». Il maggio nella parola e nella canzone; (per Brema): Con Knut Hamsum in viaggio. Lettura; (per Hannover): Canzoni sul lutto; (per Kiel): W. A. Mozart. Concerto della R. O., con il concorso d'un soprano — 17; Le stelle nel mese di maggio — 17,30; Radio-erariale — 17,35; Conferenza — 17,55; Solito — 18; Un pomeriggio di valzer e radio-propaganda — 18,45; Il quarto d'ora della signora di casa — 19; Come sarà il tempo ed il raccolto quest'estate? — 19,20; Meteorologia — 19,25; Esecuzione d'un'armonia musicale — 22; Conferenza: Le relazioni tra la madre ed i suoi bambini; Indì Perà attuale: questioni del giorno e del presente. Dati meteorologici per l'interno ed i mari, corriere sportivo, radio-cabaret (per Amb. e Kiel); per Brema e Hannover ritrasmissione di Caffè-concerti.

Francoforte sul Meno - m. 428,6 - Kw. 4.
Cassel - m. 272,7 - Kw. 0,75.

12,30-13,30 (da Kassel): Musica riprodotta: arie e opere — 10-16,30; Concerto d'organo. Musica di J. S. Bach, M. Reger — 16,30-17,45; Concerto della R. O. e d'un pianista: Musiche di Antonio Dvorak (morte il 1° maggio 1904) — 17,45-18,05; Lettura — 18,15-18,30; Notizie della radio-società ed altre informazioni — 18,30-18,45; L'ora della Signora — 18,45-19,15 (da Kassel); Ricordando L. Tieck (morte il 28-1-1853), conferenza — 19,15-19,45; Conferenza medica — 19,45-20,15; Altra conferenza — 20,15-21,15; Concerto d'un coro operaio — 21,15 (da Stoccarda); Serata sveva.

Langenberg - m. 468,8 - Kw. 25.

11,15-11,50: La radio della scuola: Festa primaverale con recitazioni, canto e musica — 13,05-14,30; Concerto del mezzogiorno dell'orchestra Mario Soglio (ritrasmissione dal «Caffè Corso» di Dortmund). Musiche di Amber, Worsch, Schumbert, Baumgartner, Abt, Massenet, Manfred, Strauss, Lincke — 14,30; Notizie del mondo commerciale — 15,50-16,20; L'ora dei fanciulli (canzoni sul lutto, recitazioni, storiella) — 16,25-17; La radio della gioventù: concerto corale — 17,05-17,30; Conferenza — 18-18,55; L'ora di Ermanno Zilcher, con il concorso d'un soprano, d'un pianista e d'un quartetto d'archi — 19,15; Introduzione all'opera serale — 19,30; Ritrasmissione dal Teatro comunale di Dort-

mund: «Rigoletto», opera in 4 atti di G. Verdi. Indì: Recentissime; Corriere sportivo; Notizie commerciali.

Berlino - m. 483,9 - Kw. 4.

Stettino - m. 236,2 - Kw. 0,75.

12,30: Il quarto d'ora dell'agricoltore — 15,30; Conferenza riguardante le api — 16; Conferenza — 16,30; L'ora dei libri (commenti) — 17-18,30; Concerto divertente dell'orchestra Emilio Roesz. Pezzi di Rossini, Moskowski, Boccherini, Mozart, De Micheli, Beethoven, Lehar, Reittinger. Indì: Notizie della radio-propaganda — 19; 19,30; 20; Piccole conferenze diverse — 20,30; «E' arrivato il Maggio!» Concerto della R. O. del radio-coro; Recitazioni. Indì: Meteorologia; Recentissime; Segnale orario; Corriere sportivo.

Monaco di Baviera - m. 535,7 - Kw. 4.
Norimberga - m. 303 - Kw. 4.

11,20-11,45: Musica riprodotta — 12,45; Concerto del radio-trio. Pezzi di Mozart, Urbach, Tschaiakowsky, Rimsky-Korsakow, Strauss, Taylor — 14,45-15,45; L'ora della signora — 16; Concerto divertente dell'orchestra Benno Sarsky. Musica di Kallman, Bizet, d'Albe, Benatzky, Schuebel, Bysler, Jurmann — 17,05; Il piccolo giardino nella primavera. Seconda conferenza — 18,20-19; L'ora della canzone, con il concorso d'un mezzo soprano con accompagnamento di pianoforte. Tre canzoni di Schumann, quattro di O. Schoeck — 19; Lezione d'inglese — 19,30; I dramaturghi ed il medioevo — 20; Concerto serale della R. O., con il concorso d'un solista di pianoforte. Musiche di Mendelssohn — 21; Bollettino del festeggiamenti commemorativi di Duerer a Norimberga — 21,15; Concerto divertente della R. O. Musica di Hess, Glincke, Kassemyer, Kollo, Lindemann, Carl — 22,15; Notizie serali — 22,30; Musica riprodotta.

INGILTERRA

Bournemouth (6 BM) - m. 326,1 - Kw. 1,5.

14,30; 16,15; 17; 18,30; 19,15; V. Londra (annunci locali alle 21,35) — 19; 16,30; Musica riprodotta — 19; Conferenza — 22,30; Ballabili riprodotti.

Cardiff (5 WA) - m. 353 - Kw. 1,5.

11,30; 18,30; 19,15; 21-24; V. Londra (annunci locali alle 21,35) — 16; Orchestra (Museo Nazionale Gallesse); Ouv., Le Vispe Comari, Nicolai; Sinfonia N. 19, Mozart; Suite «Sogno ecc.» Mendels-

sohn — 17; Il piacere del mosto — 17,45; Pei ragazzi; Narrazioni Dickensiane; Conferenza; Fiaba — 18; Organo di cinema 19; Parla il Direttore — 19,45; Trio; Polca; Cowen; Danza (Schumann, Henz; Baritone); Due Lieder (Schumann, Brahms); Rngiada di Maggio, S. Bennett; Lied, Rubinstein — 20; Azione drammatica — 20,30; Trio; Giorni di Maggio e Giorni grigi, Ellort; Baritone; Due vecchie canzoni di maggio; Il Culo, W. Davies; La Creatura bella, Storace; Trio; Danza, German.

Londra (2 LO) - m. 361,4 - Kw. 3.

Davertry (5 XX) - m. 1604 - Kw. 25.
10,15; 10,30; 11; 18,50; 19,15; 21; Come lunedì — 12; Trio; Soprano — 13-14; Orchestra (riproduz.) — 14,30; Elementi di musica — 15,15 e 15,50; Inter-ludi musicali — 15,50; Corso di Francesc — 16 e 16,30; Orchestra (riproduz.) — 16,45; L'Arte di leggere la poesia — 17; Venezia e le città dell'Umbria — 17,15; Pei ragazzi: Azione drammatica; Sestetto; Canto — 18 e 18,45; Giucommofo — 19; Il latte e la salute pubblica — 19,25; Umorismo e letteratura — 19,45; Banda; Ouverture «Caden di Maggio», Morton; Baritone; Tre ballate popolari; Banda; Selez., L'Isola di smeraldo, Sullivan e German; Baritone; Due ballate, Harstene; Banda; Prima suite «Peer Gynt» (1 tempo), Grieg; Baritone; Tre ballate (Lehmann, S. Robinson, Shaw); Banda; Patuglia Navale, A. Williams — 20-23,30 (Dav. solo); Trasporti moderni — 21,15; Critica musicale — 21,55; Annunzi locali (Dav. solo); Previsioni marittime — 21,40; Farsa musicale in un atto di Arne — 22,30-24; Ballabili riprodotti.

Manchester (2 ZY) - m. 384,6 - Kw. 1,5.

15; Orchestra di cinema — 16; Banda Polizia (Birmingham); Marcia (Thannhauser), Wagner; Ouv., Mansfield, Auber; Violino; Canzone di Waldier (Maestri cantori), Wagner; Capriccio, Paganini; Danza Ungherese, Brahms; Banda; Aria e Variazioni (Sinfonia «Sorpresa»), Haydn; Numero varietà (3); Banda; Quattro Selezioni, Carmen, Bizet; Violino; Tango, Albeniz; Chitarra, Moszkowski; Jota Navarrese, Sarasate; Banda; Selezione, I Pirati, Sullivan; A solo cornetta, H. Wood; Numero Varietà (3); Banda; Selez., Suite Pastorale, Farrar — 17,45 (Birm.); Pei ragazzi; Recitazione; Soprano; Conferenza; Violino — 18,30; Come lunedì — 18,45; 19,50; Ballabili — 19,30; Come si balla il Baltinore — 20

PRIMARIO LABORATORIO RADIOFONICO

di M. Liberovitch - C. Buenos Aires, 75 - MILANO - Telef. N. 24-373

VENDITA DI MATERIALE RADIO

Riparazione: Apparecchi di qualsiasi tipo - Cuffie - Altoparlanti - Strumenti elettrici di misura ecc. - Calamitazione - Taratura: super - ultradyne - tropadyne - neutrodyne e trasformatori M.F.

Riavvolgimento trasformatori bruciati e qualsiasi tipo di Rocchetti, Avvolgimenti speciali - Costruzione meccanica delle bobine e trasformatori a nido d'api

Lavoro perfetto a prezzi miti ed in brevissimo tempo eseguito da PERSONALE SPECIALIZZATO

Trasformatori a nido d'api M. F. tipo "Nassa" per Ultradyne e Tropadyne: Lire 200 per serie

(Dalla Queen's Hall): Orchestra: Caccia e Tempesta (I Troiani), Berioz; Sinfonia in do, Schubert — 21.15; Troupe vocale: Canzoni e Ballate (Morley, Byrd, Weelkes, Idem, Mundy, Morley, Weelkes) — 21.35 (Queen's Hall): Orchestra: Vita d'eroe, R. Strauss — 21.15; Tempo, Notizie — 22.25-23.15; Lettura.

Davertry (5 GB) - m. 491,8 - Kw. 30.
13.15-14: Concerto di piano (riproduz.) — 14.30; 17; 18.30; 19.15; 21-24: V. Londra (annunci locali alle 21.35) — 15.30; Quartetto: Due Danze Ungheresi, Brahms; Contralto: Qual rosa di Damasco Elgar; Canto del Merlo, Sanderson; Romanza, Grieg; Quartetto: Intermezzo Lincice; Ouv., La Dama di Picche, Suppé; Contralto: Aria Irlandese; Romanza, Del Riego; Quartetto: Selez., Lucia, Donizetti; Marcia, Howig — 17.15; Pei ragazzi: Trio; Recitazione; Canto — 18; 18.45; Orchestra di cinema — 19 (da Leeds): Le città industriali del nord — 9.45; Composizioni per piano di E. Fogg (riproduz.); Tre tempi di una Pantomima; Notturno; Il Menestrello — 20; Conferenza in contraddittorio (riproduz.).

JUGOSLAVIA

Zagabria - m. 310 - Kw. 0,75.

13.15: Musica riprodotta — 13.30; Borsa e mercati — 18.15; Quadri della storia mondiale.

NORVEGIA

Oslo - m. 461,5 - Kw. 1,5.

18.15: Per le massaie; Floricoltura — 18.55; Dettatura per gli Stenografi — 19.13; Notizie — 19.30; Corso d'Inglese — 20; Segnale orario. Orchestra: Marcia dei Boiardi, Halvorsen; Selez., Faust, Gounod; Suite Internazionale, Tchaikowsky; Valzer, Olsen — 21; La Pesca della Balena — 21.30; Concerto di violino e piano — 22; Il Tempo; Notizie — 22.15; Attualità.

POLONIA

Katowice - m. 422,6 - Kw. 10. -

15: Fanfara dalla Chiesa della Vergine di Cracovia — 15.30; 15.40; 16.5; 16.45; 21; Come Inmedi — 16.20; Trasmissione da Poznan — 17.45; Annunzi vari — 18.5; Comunicati dal Teatro dell'Opera — 21.30; Ballabili.

Varsavia - m. 1411,1 - Kw. 10.

11: Segnale orario; Comunicato Aviazione e Meteorologico; Fanfara dalla Chiesa della Vergine di Cracovia — 14; Comunicato Meteorologico e Agricolo — 14.30; Storia Nazionale — 15; La Polonia contemporanea — 15.25; Comunicati — 15.30; Sport e Cultura Fisica — 16.20; Conferenza da Poznan — 16.45; Violino e Piano: Sonata (2 tempi), Leclair. Piano: Arabesca, Debussy; Giardini sotto la pioggia, Idem; Studio in forma di valzer, St. Saëns; Scaramouche, Chaminate; Correndo, Godard. Violino e Piano: Lentissimo,

BATTERIE F.I.S.

LE MIGLIORI DELLE ANODICHE

Chiederle direttamente alla Casa Produttrice

FABBRICA ITALO-SVIZZERA

DI PILE ED ELEMENTI ELETTRICI

GENOVA - CERTOSA

TELEFONO 41-501 TELEG. PILE

Debussy; Farfalla, Fauret; Roncò capriccioso, St. Saëns; Serenata, Chaminate — 17.45; Varie — 18.5; Comunicato Agricolo e Borsa dei Cereali da Cracovia — 18.20; Trasmissione dell'Opera da Katowice. (Intervallo: Bollettino Messenger Polonaise) — 21; 21.3; 21.30; 21.30; Come domenica.

SPAGNA

Barcellona (EAJ 1) - m. 344,8 - Kw. 1,5.

13; 13; 14.30; 18.30; 19: Come lunedì — 19.10; Per le Signore: Moda e Consigli utili — 19.30; Sestetto: Passo doppio, Bosch Hunet; Selez., Madame Pompadour, Fall; Valzer Jota, Escalas; Noveltà N. 2, D'Ambrosio — 21.10; Corso d'Inglese — 22; Come lunedì — 22.5; Orchestra: Ouv., Rienz, Wagner — 22.20; Jazz (6 Ballabili) — 23; Come lunedì — 23.5-24.15; Cantatrice e orchestra (Musiche di Palhassa): Canto e Corteo Nuziale; Canzoni; Poesie di vari autori con musica di P.; Sinfonia per archi (3 tempo).

Madrid (EAJ 7) - m. 375 - Kw. 1,5.

12.45: Sintonizzazione; Calendario; Culinaria; Campane; Borsa; Notizie; Programma del giorno — 13.15; Segnale orario — 15.15; Orchestra: Passo doppio; Mamoz Santos; Fox trot, Ruig Hernandez; La Collana d'Afrodite, Guerrero (fant.); Bollettino Meteorologico; I teatri; Orchestra: Il Suite «L'Arlesiana», Bizet; Intermezzo di Luigi Medina — 16.15; Banda (riproduzione); Borsa del Lavoro; Notizie — 20; Orchestra: Da Madrid all'Inferno, Alonso (fant.); Mirella, Gounod (fant.); Confinza: Orchestra: La Contessa Meritza, Kalman — 21; Ballabili riprodotti — 23-1.30; Campane; Segnale orario; Borsa; Selez. «Sole di Siviglia», o-

peretta di Padilla soli, coro e orchestra); Recentissime.

SVEZIA

Stoccolma (SASA) - m. 454,4 - Kw. 1,5.

Motala - m. 1320 - Kw. 30.
Malmö - m. 260,9 - Kw. 1.

17.30: Pei ragazzi — 18; Festa Universitaria di Lund — 18.30; Operetta — 20; Economia Politica — 20.30; Agricoltura — 20.45; Varietà — 23-24; Ballabili.

SVIZZERA

Berna - m. 411 - Kw. 1,5.

13-15.50: Come lunedì — 10-17.30; Orchestra del Kursaal di Berna — 19.30; Segnale orario, meteorologia — 19.35.20; L'obbligo dei parenti di aiutarsi secondo il codice civile svizzero — 20-21.15 (da Losanna); Vedi sotto Losanna — 21-15-21.45; Orchestra del Kursaal di Berna — 21.55-22; Notizie, previsione del tempo — 22-23.35; Orchestra del Kursaal di Berna.

Zurigo - m. 588,2 - Kw. 1,5.

12.30-13.35: Come lunedì — 16.10; Ritrasmisione del concerto dal Carlton-Elite-Hotel — 17; Ballabili con grammofono — 18; Meteorologia — 19.45; Segnale orario, previsione del tempo — 19.47; Conferenza: «La nuova Svizzera» — 20.15; L'ora di Riccardo Delmel — 21; Arte e canzoni, con il concorso d'un baritone, pianista e la R.O. — 22; Previsione del tempo, notizie della «NZZ».

Losanna - m. 680 - Kw. 0,75.

7.45; 13; 20: Come lunedì — 20.1; Concerto: Ouv. Coriolano, Beethoven; Caro mio ben (cantatrice), Giordani; Seconda

LE ULTIME NOVITÀ IN

MASSIME
GARANZIE

APPARECCHI RADIO

COLLAUDO
A DOMICILIO

VIA G. SANFELICE N. 24 - Rag. FRANCESCO ROTA - TELEFONO N. 34-71

NAPOLI

CERCANSI RAPPRESENTANTI PER ZONE LIBERE

Sinfonia, Haydn; Aria (Alicina), Haendel; Arietta, Salvatore Rosa; Aria (Cleopatra), Haendel; Serenata, Mozart; Tre Romanzi, Grieg — 21.30: Corriere Letterario.

Ginevra - m. 760 - Kw. 0,5.

20.15: Informazioni — 20.25: V. Losanna — 21.15: Orchestra (riproduz.); Balletto (Il Cid), Massenet; Pena d'amore, Kreisler; Piacer d'amore, Idem; Valzer (Il Cavaliere della Rosa), Strauss; Selez., Rigolotto, Verdi — 22: Notizie.

Basilea - m. 1100 - Kw. 1,5.

20.21.50: Ritrasmissione da Berna e da Losanna (vedi sotto Berna) — 21.50-22.10: Primo radio-comunicato della Società delle Nazioni, previsione del tempo.

UNGHERIA

Budapest - m. 555,6 - Kw. 2.

15.30: Fiabe infantili — 17: Ricordi di Goya — 17.45: La posta del radio-amatore — 19: Musica tzigana — 20.30: Concerto della banda della società degli impiegati (postali) — 22.30: Segnale orario; Notizie; Ballabili ritrasmessi dall'Hotel Ritz.

MERCOLEDÌ
2 Maggio

AUSTRIA

Vienna - m. 517,2 - Kw. 9.

11: Musica del mattino (cantante d'opera e cantante sul finto) — 12: Concerto pomeridiano di pezzi di O. Strauss, Kalliwoda, Komzak, Morena, Geisler, Ravello, Leopoldi-Krans — 17: L'ora dei fanciulli (fiabe infantili) — 17.50: «Lo sport durante le settimane festive» (cont.) — 18.15.30: Due conferenze — 18.55: L'ora dell'igitone popolare — 19.30: «Un ballo in maschera», opera in 5 atti di G. Verdi.

BELGIO

Bruxelles - m. 508,5 - Kw. 1,5.

17: Trio — 19.45: Giornale parlato — 20.15: Selez., Traviata, Verdi (canto e orchestra) — 22.15: Recentissimo.

CECOSLOVACCHIA

Bratislava - m. 300 - Kw. 0,5.

17.30: Notizie agricole — 17.55: Concerto: Trio Sinfonico op. 127, Bossi — 18.55: Conferenze — 19.15: Racconti slovacchi — 19.30: Serata slovacca — 21.30: V. Praga.



Praga - m. 348,9 - Kw. 5.

11: 11.30; 12; 13.5; 13.20; 13.55; 16.10; 16.20; 17.30; 17.40; 17.50; 18.15; 18.55; 22: Come lunedì — 16.30: Concerto: Marcia solenne (Sigurd Jorsalfar), Grieg; Intermezzo (Naïla), Delibes; Adagio per archi, Dvorak; Barcarola (Racconti di Hoffmann), Offenbach; Scherzo della Sinfonia Trionfale, Smetana; Dal mio paese, Smetana — 18.55: Conversazione ceco-tedesca — 19.30: Serata polacca — 21.30: Concerto di piano.

Bрно - m. 441,2 - Kw. 3.

12.15: Musica riprodotta — 14.30: Borsa; Il tempo; Notizie — 17: Pei ragazzi; Marionette; Indovinelli; Racconti — 18: ora; Emissioni in tedesco — 18.25: Notizie agricole — 18.40: Conferenza — 19: Sonatina, op. 100 per violoncello, Krenek — 19: Serata polacca — 21.30: Ballabili — 22: V. Praga.

FRANCIA

Parigi (P. Parisien) - m. 340,9 - Kw. 0,5.

21: Concerto: Ouv., Benvenuto Cellini, Berlioz; Studio per oboe, Brod; Sonata per oboe e piano, Locillet; Cantuccio dei

bambini, Debussy; Scherzo della sinfonia «Pastorale», Beethoven; Pastorale e Danza per oboe e orchestra, Ropartz; Quartetto per oboe, violino e orchestra, Haendel.

Parigi (Radio L.L.) - m. 370 - Kw. 0,5.

13.30: Il tempo; Attualità; Due Romanze, Fauré; Personaggi parigini; Scena; Scena (Faust), Gounod — 21.30: Concerto: Ouv., Oberone, Weber; Notti algirine, Gregli; Selez., I Saltimbanchi, Ganne; Romanza (violoncello), St. Saëns; Sesta Danza slava Pierné; Suite «L'Arlesiana», Bizet.

Tolosa - m. 392 - Kw. 3.

12.45: Trombe con orchestra: Due Pezzi; Jazz: Quattro Fox trot; Otto Tanghi — 14.15: Come lunedì — 17.20: Sport — 20.30: Concerto: Gli Innamorati di Caterina, Marcello; La Lettera di Manon, Gillet; Charleston, Carleton; Galanteria, Gregli; Ciboulette, Hahn (fant.); Mattinata, Gandolfo; Valzer, Petras — 21: Concerto: Ricordi appassiti, Coda; Fox trot, Baker; La Favorita, Donizetti (fant.); Improvviso, Ceula; Tango, Canaro; Camminando, Gillet; Marcia, Suppé — 21.50: Sei Selezioni, Luisa, Charpentier; Due Arie (Teosca), Puccini; Tre Arie (Lohengrin), Wagner; Aria (Il Trovatore), Verdi; Due Arie (I Maestri Cantori), Wagner.

Parigi (Radio Paris) - m. 1720 - Kw. 3.

7.30; 8; 10.30; 13.50; 15.30; 16.45; 20: Come lunedì — 12.30: Quartetti Classici. (Intervalli: Informazioni) — 15.45: Orchestra: Cantuccio dei Binbi, Debussy; Violino: Sonata, Lazzari; Orchestra: Danza Persiana, Giraud; Piano: Notturno, Debussy; Preludio Valzer, Schubert; Orchestra: F.onda francese, Beethoven — 19.30: Lezione di Canto — 20.15: Café; Rime; Programma Spettacolo; Comunicati diversi; Metalli; Cotoni; Informazioni — 20.30: Musica da camera. (Intervalli: Informazioni).

Parigi, Torre Eiffel - m. 2650 - Kw. 5.

18.45: Giornale parlato: Rubriche solite; Conferenza umoristica; Attualità scientifica — 20.10 e 20.20: Come domenica — 20.50: Concerto: Quattro musiche del Berry, Steek; Pavana, Messenger; Canzone dei Boschi, Cools; Canzone del Mattino, Idem; Il Rosmarino, Fourdrain — 21.30-22: Università Radio: La Settimana agricola; Puericultura; Profilassi della tubercolosi; Bucina.

GERMANIA

Breslavia - m. 322,6 - Kw. 4.

Glievitz - m. 250 - Kw. 0,75.

16-16.30: L'ora dei libri (commenti) —

Gli Apparecchi

SEKERADINA a 7 lampade e SEKERADINA Baby a 3 lampade

sono quanto di meglio per selettività e sensibilità possa produrre l'industria Radio

FABBRICA APPARECCHI RADIOFONICI
SEKERA

Via Saragozza, 12 - BOLOGNA - 12, Via Saragozza

- a L. 19 più tassa valvole Fotos-micro
- a L. 15 » » » Fotos-normali
- a L. 32 » » » Fotos-trasmittenti 20 W.
- a L. 50 » » » Fotos » 40 W.
- a L. 22 Manopola demoltiplicatrice N.S.F. la più perfetta.

Materiali N.S.F. il più preciso a prezzi minimi. Presso:

STUDIO-OFFICINA DI RADIO-ELETTROTECNICA

GRONORIO & C.

Radiotecnico diplomato

MILANO - Via Melzo, 34

(Prima strada a destra di Corso Buenos Aires)

16.30-18: Concerto divertente della R. O., con il concorso d'un violinista. Pezzi di Mozart, Sibelius, Straus, Goldmann, Goldmark, Lasson, Sgambati, Poeschmann — 18-18.25: Letteratura. Conferenza e recitazioni — 18.30-18.55 (da Berlino): Lezione in francese — 19.25-19.40: Conversazione su una gita nei monti (Katzenbergr) — 19.40-19.50: Notizie del radiogruppo di Breslavia della Radio-Unione operaia della Germania — 19.50-20.15: Conferenza di filosofia — 20.30: Serata allegra.

Koenigsberg - m. 329,7 - Kw. 4.

16: Leggende — 16.30-18: Concerto pomeridiano della R. O., con il concorso di due cantanti, Da Gluk a Riccardo Strauss — 18.20: L'ora dei genitori — 18.50: Conferenza: Le basi dello Stato moderno — 19.20: Lezione d'inglese per principianti — 20.10: «Musiker Brandau» («Il Musicista Brandau»), tragicommedia in 5 atti di H. W. Hillers — 21.30: L'ora dei pezzi leggeri — 22.15: Previsione del tempo; Recentissime; Corriere sportivo — 22.30: Concerto vocale-strumentale.

Lipsia - m. 365,8 - Kw. 4.

Dresda - m. 275,2 - Kw. 0,75.

12: Musica riprodotta — 12.55: Segnale orario di Nauen — 13.15: Bollettino della Stampa e della Borsa — 15-15.50: Caffè-concerto con radio-propaganda — 16.30-17.55: Per la gioventù — 18.5-18.30: Conferenza sul traffico aereo estivo — 18.30-18.55 (da Berlino): Lezione di francese per iniziati — 19-19.30: Gite attraverso la patria (conf.) — 19.30-20: Il giornalista — 20: Prognosi del tempo; Segnale orario; Bollettino dell'ufficio statale di collocamento — 20.15: Concerto del Quartetto d'archi di Dresda, con il concorso d'un

pianista. Musica di Couperin e Korngold — 21.15-22.15: Della letteratura mondiale — 22.15: Bollettino della Stampa; Corriere sportivo — 22.30: Radio-cabaret.

Stoccarda - m. 379,7 - Kw. 4.
Friburgo nella Brisgovia - m. 577 - Kw. 0,75.

12.30: Previsione del tempo, musica riprodotta — 13.30: Notizie — 15: L'ora della gioventù — 16: Filatelia per la gioventù — 16.15: Concerto pomeridiano di pezzi di Drlla, Becker, Becce, Cherubini., Armandola, Doering, Translateur, Kenneth — 18: Segnale orario; Meteorologia; Notizie agricole — 18.15: Conferenza: Napoleone I nella canzone popolare tedesca — 18.45: Conferenza riguardante la scelta della professione — 19.15: Segnale orario, meteorologia — 20: Ciclo di Schiller. Decima serata. Indi ultime notizie.

Amburgo - m. 394,7 - Kw. 4.

Brema - m. 252,1 - Kw. 0,75.

Kiel - m. 254,2 - Kw. 0,75.

16.15 (per Amb. e Brema) Musica da camera di H. Sitt e Rob. Volkmann, con il concorso d'una pianista, violinista e violoncellista; (per Hannover): Fiabe di H. Chr. Andersen; (per Kiel): Recitazioni di opere di Schiller — 17: Pomeriggio dedicato a Antonio Dvorak. Concerto orchestrale — 17.55: Solito — 18: Concerto divertente e radio-propaganda — 18.15-19-19.25: Piccole conferenze diverse — 19.50: Il mercato frutta e verdura di Amburgo — 19.55: Meteorologia — 20: Puccini ignoto (concerto orchestrale, con il concorso di due cantanti di opere pucciniane che si sentono di rado, con prolusione). Indi dati meteorologici per l'interno ed i mari, notizie, corriere sportivo. Per Amb. e Kiel ritrasmissione del concerto dal

«Ristorante Ostermann», per Brema ritrasmissione di stazioni di fuori, per Hannover ritrasmissione del concerto dal «Georgsplatz».

Francoforte sul Meno - m. 428,6 - Kw. 4.
Cassel - m. 272,7 - Kw. 0,75.

13.30-14.30: Ritrasmissione del concerto dell'orchestra Dobesch-Dobée. Pezzi di Mendelssohn, J. Haydn, Waldteufel, Dobesch-Dobée, Lehár, James Huntley — 15.30-16: L'ora della gioventù — 16.30-17.45: Concerto della R. O.; Musiche di Meyerbeer, morto il 2 maggio 1861, con il concorso d'un contratto — 17.45-18.05: L'ora dei libri (commenti) — 18.15-18.30: Notizie della radio-società ed altre informazioni — 18.30-19: Due conferenze — 19.30-20: Lezione di francese — 20-20.15: Un quarto d'ora di scienza naturale (La vita degli animali nella foresta vergine tropicale) — 20.15 (da Karlsruhe): Un quartetto di strumenti a fiato eseguite musiche di Debussy, Pepping, Ruland, Haendel. Indi: Serata di recitazioni del dott. Pietro Bach.

Langenberg - m. 468,8 - Kw. 25.

11.15-11.55: La radio della scuola; W. A. Mozart (concerto vocale-strumentale) — 12-12.45: Inaugurazione dell'esposizione «Arte tedesca Duesseldorf 1928» — 13.05-14.30: Concerto del mezzogiorno della R. O. — 14.50: Musica riprodotta — 16.30-17: L'ora della signora — 17-17.30: Due conferenze — 18-18.55: L'ora di Beethoven: sonate per violoncello e pianoforte — 19.15-19.45: L'ora dell'operaio (lettura) — 19.45-20.10: Conferenza: Chi è un uomo filosofico e chi è un filosofo? — 20.15: Concerto festivo in occasione dell'inaugurazione dell'esposizione «Arte tedesca Duesseldorf 1928». Concerto dell'orchestra comu-



*La Vostra ricezione da grandi distanze
migliora notevolmente con l'uso della
nuova valvola jonica TELEFUNKEN*

RE 074

*Essa viene costruita secondo i più recenti dettami
della tecnica moderna. Il nuovo filamento di essa
dà un rendimento veramente eccezionale, abbinato
ad un minimo consumo di corrente.*

nale, con il concorso d'un violinista. In seguito: Recentissime; Corriere sportivo; Notizie commerciali e fino alle 21: Musica notturna e da ballo.

Berlino - m. 483,9 - Kw. 4.

Stettino - m. 236,2 - Kw. 0,75.

15,30: Questioni e dispiaceri di donne — 16: Conferenza medica — 16,30: «La Germania e la Coppa Davis» (conf.) — 17-18,30: Concerto divertente dell'orchestra H. Raue (ritrasmissione dall'Hotel Fuerstenthof). Musiche di Mendelssohn-Bartholdy, Strauss, B. Godard, Nicodé, Behm, Moszkowsky, Lortzing, Schumann, Grieg, Indí: Radio-propaganda — 18,50: Conferenza: «L'astronomia come aiuto nella vita pratica» — 19,15: Conferenza del dott. K. Breyzig — 20: Indicazione dell'operetta serale — 20: «La Casa delle tre ragazze» di Fr. Schubert (ritrasmissione dal grande «Schauspielhaus»), Indí: Concerto dell'orchestra di Arturo Guttmann, con il concorso d'un soprano, Musiche di Delibes, Svendsen, Openshaw, Zumpé, Cornelius, Profes, Siede, Hildlach, Wagner, Lindsay-Theimer, ecc.

Monaco di Baviera - m. 535,7 - Kw. 4.
Norimberga - m. 303 - Kw. 4.

12,45: Musica riprodotta — 15,30: Lettura — 16: Concerto pomeridiano del Radio-trio. Pezzi di Goldmark, Verdi, Rubinstein, Moszkowsky, Bender — 17-18,15: L'ora della gioventù — 19: Conferenza — 19,35: (Seconda conf.): Casa e tecnica — 20,22: Serata allegra, Concerto della R. O., con il concorso di artisti teatrali — 22,15: Notizie serali — 22,20-23,30: Ritrasmissione della musica da ballo dal «Regina-Hotel» di Monaco.

INGHILTERRA

Bournemouth (6 BM) - m. 326,1 - Kw. 1,5.

12-13: Grammofono — 14,30: 18; 18,30; 19,25-23: V. Londra. (Annunzi locali alle 21,30) — 16: Ballabili riprodotti — 17,15: Pei ragazzi.

Cardiff (5 WA) - m. 353 - Kw. 1,5.

13-13,45 (Museo Naz. Gallese): Orchestra: Ouv., Le Nozze di Figaro, Mozart; Concerto per due violini e orchestra, Bach Sinfonia «Il Mattino», Haydn — 14,30; 18,20; 18,30; 19,25; 19,45: V. Londra. (Annunzi locali alle 21,30) — 16: Trio: Selezione, Cenerentola, Massenet; Selcz., Sigurd, Reyer. Mezzo soprano: Lied, Schubert; Aria, Haydn; Ballata, Besly. Trio: Selcz., Frodiade, Massenet; Canzonetta, Tciaikowsky. Mezzo soprano: La Steppa, Gretchaninow; Due Lieder (Schubert, Brahms). Trio: Selezione, il Re d'Ys, Lalo; Melodia Ebraica, Achron — 17,15: Pei ragazzi — 18 (da Swansea): Rivista dell'Attualità in Gallese — 21,15-23: Orchestra: Prima Suite «Peer Gynt», Grieg. Sestetto vocale femminile: «Spirituale»; Melodia, Metcalf. Piano: Marcia Nazionale e Danza degli Elfi, Mendelssohn. Tre recitazioni, Orchestra: Selcz., «La Cipolla Gallese», Myddleton. Baritono: Recitativo e Aria, Verdi; Canzone Gallese, Hughes. Soprano: Canzone Gallese, Davies; Un bel di vedremo, Puccini. Orchestra: Danza Ungherese, Brahms, Piano: Sonata, Scarlatti; Minuetto, Paderewski, Sestetto: Due Vecchie arie Galesi.

Londra (2 LO) - m. 361,4 - Kw. 3.

Davertry (5 XX) - m. 1604 - Kw. 25.
10,15; 10,30; 11; 18,30; 19,15; 21; 21,30: Come lunedì — 12: Mezzo soprano; Tenor

re — 12,30: Ballabili — 13-14: Orchestra (riproduz.) — 14,30: La parola e il linguaggio — 14,50 e 15,30: Interludi musicali — 15: L'Inghilterra di Shakespeare — 15,45: I Ragni dei giardini — 16: Orchestra: Suite di 4 pezzi di Boyce; Pavana, Byrd; Fuga, Nares. Canto: Due Melodie (Dowland, Tomkins). Orchestra: Moderato, Minuetto, Passacaglia, Preludio, Aria, Marcia (Purcell). Canto: Due Melodie (Cavendish, Whythorne). Orchestra: Suite, Farnaby; Corrente, Gibbons; Gavotta, Arne. Canto: Due Melodie (Willye, Morley). Orchestra: Corrente, Jones; Fuga, Burney; Corrente, Minuetto, Gavotta, Andante, Fanfara, Marcia (Purcell) — 17,15: Pei ragazzi: Canto; Conferenza; Racconto; Fiaba — 18 e 18,45: Interludi musicali — 18,20: Bollettino orticoltura — 19: Cooperazione Internazionale di Sanità — 19,25 (da Plymouth): La Chimie della vita quotidiana — 19,45: Varietà (5) e Ballabili — 21,15: Attraverso il Medio Evo — 21,35: Violino e piano: Sonata «a Krutzer», Beethoven. Baritono: Canzoni e Ballate (Morley, Hunne, Pilkington, Purcell, I-dem, Idem). Violino: Concerto in mi (3 tempi), Vivaldi. Piano: Tema e Variazioni, Van Dieren. Baritono: Canzone, Van Dieren. Violino e piano: Sonatina (3 tempi), Van Dieren — 23-24 (Dav. solo): Ballabili riprodotti.

Manchester (2 ZY) - m. 384,6 - Kw. 1,5.
12-13: Grammofono — 14,30; 15,45; 18; 18,30; 19,25; 21-23: V. Londra. (Annunzi locali alle 21,30) — 15,30: Piano: Litania, Schubert; Scherzo, Chopin; Allegro, Granados — 16: Orchestra: Marcia, Rust, Ouv., Sogno, ecc., Mendelssohn. Contralto: Due Ballate (Gould, Brahe). Orchestra: Capriccio, Brahms; Valzer, Strauss; Suite «Giochi di Bimbi», Bizet. Contralto:

Il problema dell'economia risolto!

ACQUISTATE DALLA PREMIATA DITTA

ANGELA ROSSI - MILANO

PIAZZA MISSORI, 2 - TELEF. 86-421

Materiale fotografico sviluppo e stampa.

Occhiali (con vista) da L. 8.— in più.

Occhiali (da sole) da L. 8.— in più.

Lenti Zeiss al paio da L. 40.— fino a 4 diottrie

Strumenti per Ingegneri e Capimastri

Articoli per Disegno — Compassi di precisione e per scuola —

Regoli calcolatori.

Materiale ed Apparecchi Radio

Carica accumulatori

PREZZI MITI

S. I. R.

ROMA :::: VIA NAZIO

*Chiedete oggi stesso
il nostro
Catalogo Listino:*



*Vi sarà spedito **Gratis***

I. E. C.

NALE N. 251 :::: ROMA

**In un volume di
oltre 160 pagine
con 300 illustra-
zioni troverete:**

- 1° - Dettagliatamente descritti tutti i più moderni tipi di apparecchi.**
- 2° - L'assortimento più vasto di tutti i materiali di tutte le marche ai prezzi più bassi !!!**
- 3° - 20 circuiti per la costruzione dei più moderni Radioricevitori con l'elenco dei materiali occorrenti.**
- 4° - 5 moduli di consulenza tecnica gratuita.**
- 5° - 1 buono per l'abbonamento a metà prezzo alla Rivista di Radio Attualità "L'AEREO",.**

Due Ballate (Gay, Fletcher). Orchestra: Selez., Balletto «Guglielmo Tell», Rossini — 17,15; **Pei ragazzi:** Baritone, Piano; Racconto — 19,45; **Orchestra:** Selezioni dalle opere di Sullivan «Il Mikado» e «Jolanthe». Azione drammatica. Orchestra: Selez., Piazienza, Sullivan.

Daventry (5 GB) - m. 491,8 - Kw. 30.
15 (Birmingham): Trio: Trio op. 97 (4 tempi), Beethoven, Piano; Tre Improvvisi, Schubert, Piano; Suite di Miniature, Bridge — 16; **Ballabili:** Varietà (5) — 17,15 (Birm.); **Pei ragazzi:** Fiaba; Varietà; Racconto; Varietà — 18,30; 22: **Come lunedì** — 18,45 (Birm.); **Orchestra:** La Vergine dell'Artois, Balfe; I Tre Orsi, Contes. Contralto; Tre Ballate (F. Martin, Lehmann, Bridge). Orchestra: Valzer Quinta Sinfonia, Tchaikowsky. Contralto; Due Ballate (Loughborough, Cowen). Orchestra: Suite Balletto (I due Colombi), Messenger — 19,45 (dal Covent Garden); **Primo e secondo atto della «Valchiria»** — 21,15 (Birm.); **Orchestra:** Valzer, Waldteufel, Azione drammatica, Orchestra; Divertimento (Le Erinni), Massenet — 22,15-23,15: **Ballabili** riprodotti.

JUGOSLAVIA

Zagabria - m. 310 - Kw. 0,75.
13,15: Musica riprodotta — 13,30: Borsa e Mercati — 18; Concerto pomeridiano — 20,30; Notizie della radiostazione — 20,35; La primavera. Concerto vocale-instrumentale. Composizioni di Schumann, Gounod, Hirschler, Rimski-Korsakov, Cajkovsky, Granjovic, Bleichmann e Lipold — 21,50; Notizie — 22; Trasmissione grammofonica.

NORVEGIA

Oslo - m. 461,5 - Kw. 1,5.
17,40: **Pei ragazzi** — 18,10; Corso di Francese — 19,15; Notizie — 19,30; **Recitazione** — 20; Segnale orario; Conferenza — 20,30; **Orchestra:** Festa Spagnuola, Lacome; Adagio, Nardini; Due Valzer Viennesi, Fuchs; Balletto, Delibes; Danza Ungherese, Brahms — 21,30; Azione drammatica — 22; Il Tempo; Notizie — 22,15; **Attualità** — 22,30-24; Grammfono; **Ballabili**.

POLODIA

Katowice - m. 422,6 - Kw. 10.
15: **Come martedì** — 15,20; 15,40; 16,5; 16,20; 18,15; 18,55; 19,30; 21: **Come lunedì** — 16,15; **Orchestra a plectro** — 17,55 **Per le masse**.

Varsavi - m. 111,1 - Kw. 10.
11: **Come domenica** — 11; **Comunicati** Meteorologico, Aviazione e Comunale — 14,30; Storia Nazionale — 15; **Insegnamento professionale** negli Stati Uniti — 15,25; **Comunicati** — 15,40; Cassetta delle Lettere — 16,20; Conferenza d'Igiene — 16,15; Programma **pei ragazzi** (di Cracovia) — 17,15; Trasmissione da Vilna — 18,5; **Comunicato Agricolo** — 18,15; **Varie** — 18,35; **Geografia** — 19,30; **Concerto strumenti a fiato:** Polonese, Kurpinski; **Onna, La Bella Elena, Offenbach; Rigoletto, Verdi (fant.); Potpourri «Vienna di Notte» (Kontak); Canzone senza parole, Tchaikowsky; «Zawierucha», Lewandowski; Marcia, André. (Intervallo): Bellettino Messenger Polonais in francese) — 21,5; 21,20: **Come domenica.****

SPAGNA

Barcellona (EA7 4) - m. 344,8 - Kw. 1,5.
11: 13; 14,30; 18,30; 19: **Come lunedì** — 19,10; **Sestetto:** Marcia, Geitit van Wezel; Selez., Benamor, Luna; Danza Americana, Gironella; Piacer d'amore, Martini; Valzer boston, Worsley — 21,30; **Canto di Grammatica** — 22; **Come lunedì** — 22,5; **Troupe musicale:** Sei Canzoni — 22,50; **Recitazione poetica** — 23; **Come lunedì** — 23,10; **Orchestra:** Onna, Amleto, Bach — 23,20; **Recitazioni di frammenti drammatici** — 23,30; **Concerto (riproduz.).**

Madrid (EAJ 7) - m. 375 - Kw. 1,5.
12,45; 13,15: **Come martedì** — 13,15; **Orchestra:** Passo doppio, Joan; La Flor del Pazo, Del Campo e Fornis (fant.); Bollettino meteorologico; I Teatri; **Orchestra:** Onna, Rosamunda, Schubert; Notturno di Primavera, Krone; Minuetto, Mozart; **Intermezzo di Luigi Medina** — 16,15; **Banda (riprod.):** Borsa del lavoro; **Notizie** — 20; **Orchestra:** La nuñca del amor, Penella (fant.); Lucia di Lammermoor, Donizetti (fantasia); **Conferenza** con recitazioni drammatiche — 21; **Ballabili** riprodotti — 23; **Campane;** Segnale orario; **Borsa;** **Corso di Meteorologia** — 23,15; **Sestetto:** Ballata Primavera, Siede; **Canzone di Primavera,** Mendelssohn; **Madrigale d'aprile,** Bili; **Baccanale (Le Stagioni),** Glazunoff; **Quattro Recitazioni di Luigi Medina;** **Violino e piano:** Sonata in fa maggiore, Beethoven; **Quattro Recitazioni di Luigi Medina;** **Sestetto:** Primavera, Marchetti; **Primavera, Grieg;** **Primavera nuova, Vidal;** **Canto di primavera (Valeria),** Wagner; **Recentissime** — 1-1,30; **Ballabili** riprodotti.

SVEZIA

Stoccolma (SASA) - m. 454,4 - Kw. 1,5.
Motala - m. 1320 - Kw. 30.
Malmö - m. 260,9 - Kw. 1.
18: **Pei ragazzi** — 18,30; **Musica leggera** — 19,10; **Corso di tedesco** — 20; **Musica Slava** — 20,45; **Igiene** — 21,40; **Conferenza tecnica.**

SVIZZERA

Berna - m. 411 - Kw. 1,5.
13,15,30: **Come lunedì** — 16,16,30; **Orchestra del Kursaal di Berna** — 16,30-17; **L'ora dei fanciulli** — 17-17,30; **Orchestra del Kursaal di Berna** — 19,30; **Segnale orario, meteorologia** — 19,30-20; **Conferenza** — 20-20,30; **Concerto del violini:** Fred Rhotpletz di Colonia — 20,30-21; **Orchestra del Kursaal di Berna** — 21,45-22; **Notizie, meteorologia** — 22-22,35; **Orchestra del Kursaal di Berna.**

Zurigo - m. 588,2 - Kw. 1,5.
12,45,13,35: **Come lunedì** — 16,10; **Ritrasmissione del concerto dal Carlton-Rite-Hotel** — 17,30; **Per la gioventù** (conferenza musicale) — 18; **Previsione del tempo, i prezzi della Federazione svizzera degli agricoltori** — 19,47; **Conferenza riguardante Schiller** — 20,15; **Serata allegria con Senfi-Georgi e con la R.O.** — 22; **Previsione del tempo, recentissime, notizie della «N.Z.Z.».**

Losanna - m. 680 - Kw. 0,75.
7,45; 13: **Come lunedì** — 17,30; **Pei ragazzi** — 20; **Il Tempo** — 20,1; **Conferenza di agricoltura** — 20,30; **Programma di Berna.**

Ginevra - m. 760 - Kw. 0,5.
20,15: **Informazioni** — 20,20; **Oncologia e Allopatia** — 20,40; **A Berlino** — 21; **Programmi di Basilea di Berna** — 22; **Notizie** — 22,10-23; **Ballabili** riprodotti.

Basilea - m. 1100 - Kw. 1,5.
20,20,30: **Carlo Alberto Tschudi legge opere proprie** — 20,30-21,30; **Serata di arte, duetti e canzoni** — 21,20-21,50; **Ritrasmissione del concerto dal «Metropole-Monopole» (orchestra Roberto Hugel di Vienna)** — 21,50-22,5; **Notizie, meteorologia** — 22,5-22,30; **Seconda parte del concerto ritrasmissione dal «Metropole-Monopole».**

UNGHERIA

Budapest - m. 555,6 - Kw. 2.
16: **Fiabe infantili** — 17,30; **Concerto orchestrale sinfonico di musiche di Bee-**

RADDRIZZATORI DI CORRENTE

Quadri perfetti per carica accumulatori per

Radio - Auto - Telefoni

per **Cinematografia** (archi a specchio)

per **Galvanoplastica Chimica**

CATALOGO GRATIS A RICHIESTA

Brevetti Ing. MOSCHETTI - Verona

Corte Nogara, 2

ALFREDO CURATOLI

C. C. I. Napoli 1715

Piazza Cavour, 64-65 - Telefono 52-80

NAPOLI (139)

Autopiani - Pianoforti - Harmoniums

Tutti gli Strumenti Musicali

Radiofonia - Accessori

Forniture complete - Grammofoni

Chiedere Catalogo

thoven — 17: Vita studentesca (lettura) — 19.15: Lezione d'inglese — 20.30: Serata di pianoforte di Bela Bartok — 22: Segnale orario; Notizie. Indi; Musica tzigana.

GIOVEDÌ

3 Maggio

AUSTRIA

Vienna - m. 517,2 - Kw. 9.

11: Musica del mattino — 16.15: Concerto pomeridiano di pezzi di Fährbach, Kéler-Béla, Red, Buday, K. M. Jaeger, Thomas, Millocker, Stolz, Engel-Berger, Polla — 17.10: Comunicato dei teatri federali — 17.45: Fine di settimana. Gite e viaggi — 18: L'ora delle corporazioni agricole (conf.) — 18.30: Bollettino settimanale di ginnastica — 18.45: Lezione di esperanto — 19: Lezione di francese per iniziati — 20.30: Lezione d'inglese per iniziati — 20.35: Lettura del radio-programma serale — 20.10: Concerto vocale-instrumentale.

BELGIO

Bruxelles - m. 508,5 - Kw. 1,5.

17: Per i ragazzi — 17.55: Bollettino Coloniale — 18: Corso di fiammingo — 19.15: Giornale parlato — 20.15: Concerto (da Liegi). (Nell'intervallo Conferenza in italiano di Salvaneschi: « Dal Piemonte all'Umbria con Carducci », e Cronaca dell'Attualità) — 22.15: Recentissime.

CECOSLOVACCHIA

Bratislava - m. 300 - Kw. 0,5.

16: Notizie agricole — 18: Concerto: Canzoni, Schneider, Trnavsky; Canzoni, Arensky; Canzoni slovacche, Schneider-Trnavsky; Sonata in sol min., Andrejev; Canzoni slovacche, Schneider-Trnavsky — 19: Conferenza — 19.10: Musica riprodotta — 20: V. Praga.

Praga - m. 348,9 - Kw. 5.

11: 11.30; 12; 16.10; 16.30; 17.10; 17.30, 17.50; 18.15; 18.25; 18.35; 22: Come lunedì — 13.35: Borsa — 16: Conferenza musicale — 16.30: Ballabili — 17.30: Industria e Commercio — 19.15: Orchestra — 20: Concerto: Dal mio paese, Smetana; Tre Melodie slovacche, Karel; L'Oudina, Dvorak; I Preludi, Liszt; Nel giardino in estate, Delius; Preludio, Tristano e Isotta, Wagner.

Brno - m. 441,2 - Kw. 3.

12.15: Concerto — 14.30: Borsa; Il tempo; Notizie — 15: Per le Signore: Consigli pratici; Concerto per arpa; Fantasia, Schubert; Mazurca, Schnecker; Canto Primavera, Gomod; Recitazione; Conferenza — 18: Ora: Emissione in tedesco; Concerto (Tchickowsky, Dohnanyi) — 18.25: Conferenza — 19: Dettaglio per stenografi — 19.5: Lettura — 19.35: Lezione di francese — 20: V. Praga.

FRANCIA

Parigi (Radio L.L.) - m. 370 - Kw. 0,5.

12.30: Il tempo; Attualità; Pavana per una Infanta defunta, Ravel; Conferenza; Preludio Quartetto, Migot; Conferenza; Distrazioni della crata il fanciullo e i sortilegi, Ravel.

Tolosa - m. 392 - Kw. 3.

12.15: Concerto: Aria (Werther), Massenet; Aria (Veronica), Messenger; Aria (Carmen), Bizet; Aria (Fortunio), Messenger; Credo d'amore, d'Ancoart; Canto Indiano (Rosa-Maria), Friml; Romanza, Boyer; L'Anima delle rose, De Buscenil; Maria, Rosa, Scotto; Sei Tanghi — 14.15: Come lunedì — 17.20: Conferenza scientifica — 20.30: Concerto: Fox trot, Szule; Serenata alle stelle, Cazanave; Valzer, Gung'l; Villanella, Ganne; Il Piccolo Faust, Hervé Tavan (fant.); Minuetto, Filippucci; Suite « Mascherata », Lacôme — 21: Concerto: Canzone, Marie; Il Malino, Gillet; Marta, Flozov (fant.); Aragones, Rougnon; Shimmy, Deltour; Serenata (il Mercante di Maschere), Wolff; Marcia, Antreas — 21.30: Due Piani: Variazioni su un tema di Beethoven (4 tempi), St. Saëns; Recitazione: Due Scene del Ruy Blas di V. Hugo; Fisarmonica con banjo e piano; Quattro Ballabili.

Parigi (Radio Paris) - m. 1750 - Kw. 3.
7.30; 8; 10.30; 13.50; 15.30; 16.45;
20: Come lunedì — 12: Predica protestante — 12.30: Orchestra: Marcia, Lachaux; Serenata, Idem; Suite « Triarii », Idem; Pattuglia Galante, Idem; Piccolo Elfo, Schmitt; Sull'onda, Idem; Spleen, Idem; Serenata Burlesca, Idem; Passeggiata allo Stagno, Idem; Musiche intime, Idem — 13: Per i ragazzi; Conferenza; Canzone popolare; Canzone, Pierné; Canzone popolare; Azione drammatica con musica; Minuetto, Wekerlin. (Intervallo: Informazioni) — 15.45: Conferenza d'arte — 20.15: Caffè; Rame; Programma Spettacoli; Comunicati diversi; Informazioni; Comunicato in Esperanto — 20.30: Szlez, Rigoletto, Verdi (orch.). (Intervalli: Informazioni).

Parigi, Torre Eiffel - m. 2650 - Kw. 5.

18.15: Giornale parlato: Rubriche solite; La Commedia moderna; Libri da leggere; Novità della Radio; Il Cinema — 20.10 e 20.20: Come domenica — 21.30: Concerto con cantatrice: Pavana per una Infanta defunta, Ravel; Tre Romanze (Lauré, Hahn, Cecilia Gauthiez); Quintetto per piano, flauto, violino, viola cello (5 tempi) Gauthiez; Quartetto per archi, Mozart — 21.20-22: Università Radio; L'Arte del canto; Tecnica musicale; L'Arte moderna.

GERMANIA

Breslavia - m. 322,6 - Kw. 4.
Gleitvitz - m. 250 - Kw. 0,75.

16-16.30: L'ora dell'agricoltore — 16.30-18: Concerto divertente della R. O., con il concorso d'un violinista. Pezzi di Geiger, Lindsay-Theimer, Labo, Elgar, Lenz, Lehar, Raymond, Goetz — 18.38.25: Due conferenze — 19.25-19.50: Lettura inglese — 19.50-20.15: Corso di stenografia — 20.30: Serata di Schubert, con il concorso d'un tenore, flautista e pianista — 22: Notizie serali e risposte a quesiti radiotecnici.

Koenigsberg - m. 3297 - Kw. 4.

16: L'ora della gioventù — 16.30-17.30: Concerto pomeridiano di W. Hoffmann Scheller — 17.30: Gite attraverso la letteratura mondiale: Oscar Wilde — 18.15: Compositori viventi: Riccardo Wetz (temore con accompagn. di piano) — 19: La radio del diritto (conf.) — 19.30: « La sinfonia di Antonio Bruckner » (conf.) — 20.10: Consigli pratici per i radioascoltatori — 20.30: Lo sviluppo della musica orchestrale. (Dodicesima serata), Brahms-Bruckner, Indi; Meteorologia; Recentissime; Corriere sportivo.

Lipsia - m. 365,8 - Kw. 4.

Dresda - m. 275,2 - Kw. 0,75.

12: Musica del mezzogiorno — 12.55: Segnale orario di Nauen — 13.15: Notizie della Stampa e della Borsa — 16.30-17.55: Concerto — 18.5-18.20: La radio della giurisprudenza — 18.20-18.30: Radio-erariale — 18.30-18.55 (da Berlino): Lezione di francese per iniziati — 19.10.30: Seconda conferenza sulla musica tedesca — 19.30-20: « Della biologia degli animali » (conferenza) — 20: Prognosi del tempo; Segnale orario — 20.15: Recitazioni — 21.30-22.30: Concerto popolare orchestrale della R. O. Pezzi di Schubert, Haydn, Mozart, Beethoven — 22.30: Radio-giornale — 22.35: Bollettino della Stampa e Corriere sportivo.

PILE A. D.

Le migliori per l'alimentazione di valvole a consumo ridotto e monovolt.

DITTA
MARCO CAPPELLI
Corso Magenta, 22 - Tel. 83-780
MILANO

BATTERIA THE IDEAL RADIO BATTERY

ecco la marca di qualità
la migliore delle anodiche

RADIOAMATORI!
PREFERITE, ESIGETE QUESTA SOLA MARCA
PER CONVINCERVI BASTA PROVARLA
IN VENDITA PRESSO I MIGLIORI NEGOZI

DEPOSITI: Ditta E. VAGHI - Via Manzoni, 39 - MILANO
Ditta DAVERIO ADOLFO - Corso Vitt. Veneto - VARESE
Soc. An. CONTINENTAL RADIO - Via Amedei, 6 - MILANO
Società Anonima AUDION - Via Rastrelli, 5 - MILANO
"AL RADIOAMATORE" - Via Dante N. 18 - MILANO

Stoccarda - m. 379,7 - Kw. 4.

Friburgo nella Brisgovia - m. 577 - Kw. 0,75.

12,30: Previsione del tempo, musica riprodotta — 13,30: Notizie — 16,15: Concerto pomeridiano di pezzi di Cui, Prach, Amber, Urbach, Catalani, Waldenfeld, Christ — 18: Segnale orario; meteorologia — 18,15: Conferenza — 18,45: Conferenza medica; La legge per la lotta contro le malattie sessuali — 19,15: La radio degli scacchi — 19,45: Segnale orario; Meteorologia — 20: Concerto benefico in favore degli artisti musicali. Concerto vocale istrumentale di pezzi di Stoczek, Haendel, Bach, Brahms. Indi notizie e trasmissione da Mannheim d'un concerto: ballabili per violino e pianoforte, e per pianoforte solo. Danze di Kancan-Godowsky, Beethoven, Hummel-Burnester, Martini, Field, Chopin, Mozart, Weber, Brahms, Kreisler. Indi notizie, trasmissione dal Caffè ristorante Wilhelm-bau di Stoccarda: musica da ballo.

Amburgo - m. 394,7 - Kw. 4.

Brema - m. 252,1 - Kw. 0,75.

Kiel - m. 254,2 - Kw. 0,75.

16,15 (per Brema e Amb): Concerto vocale con accomp. di pianoforte. Canzoni di E. Moritz, H. Pataky, W. Niemann, Gretschaminow, Rachmaninoff. (per Hannover): O. L. Riemann legge opere proprie, con il concorso d'un pianista; (per Kiel): Concerto d'un mezzosoprano e della R. O. Musica di D'Avia, Saint-Saens, Liszt, Strauss, Bizet — 17: Concerto da tè — 17,55: Solito — 18,15: Per la signora al tavolino da tè e radio-propaganda — 18,45: Il quarto d'ora della signora — 19: L'amore materno nella storia letteraria (2.a cont.) — 19,25: Gli insetti come trasmettitori delle malattie più gravi e la distruzione d'essi (cont.) — 19,30: Meteorologia per l'interno — 20: Esecuzione d'una commedia dialettale in tre atti; indi notizie, corriere sportivo, meteorologia per i mari radio-cabaret.

Francforte sul Meno - m. 428,6 - Kw. 4.

Cassel - m. 272,7 - Kw. 0,75.

13,30-14,30: Concerto del mezzogiorno dell'orchestra Dobesch-Dobce. Pezzi di Fucik, Grieg, d'Albert, J. Strauss, Kransz, Dobesch-Dobce, Czibulka — 15,30-16: L'ora della gioventù — 16,30-17,15: Concerto della R. O.: nuova musica da ballo — 17,15-18,05: Lettura — 18,15-18,30: Notizie della radio-società ed altre informazioni — 18,30-18,45: «Le nostre piante da camera nella primavera» — 18,45-19,15: Conferenza agricola — 19,15-19,45: Conferenza riguardante l'amministrazione postale — 19,45-20,15: L'ora del giornale «Frankfurter Zeitung» — 20,15-21,15: Concerto corale dei Cosacchi dell'Ural. Opere di Glinka, Kolatili, Abt, Nistchinsky, Arhangelsky, Sorokin, Dawidonsky, Worlanoff, Kolatili, — 21,15-22,15: Serata varia. Indi: Vecchia musica da ballo.

Langenberg - m. 468,8 - Kw. 25.

11,35-11,55: La radio della scuola: conversazione inglese — 13,14,30: Concerto del teazeggiorno. Pezzi di Lincke, Stolz, Urbach, Dicker, Sitt, Grunfeld, Komzak, Kerker — 14,30: Radio-propaganda — 16,15-17: Recitazioni — 17-17,30: Due conferenze — 18-18,55: Concerto orchestrale di musica di Strauss, Donizetti, Ponchielli, Hoeger, Rosenkranz, Fall, Paley — 19,15-19,45: Introduzione alla lingua spagnola — 19,45-20,05: Conversazione di scienza naturale (Seconda conferenza: L'alimentazione degli animali e delle piante) — 20,15-21,10: L'ora di Ernesto Heuser, con il concorso d'un soprano, d'un coro e della R. O. — 21,10-22,15: Musica da camera di Smetana, Dvorak eseguita dal Quartetto Zika. Indi: Recentissime; Corriere sportivo; Notizie commerciali e fino alle 24: Musica notturna e da ballo.

Berlino - m. 483,9 - Kw. 4.

Stettino - m. 236,2 - Kw. 0,75.

12,30: Il quarto d'ora dell'agricoltore — 13,30: Conferenza: Scambio culturale germanico-nordico — 16: Conferenza: L'India moderna — 16,30: Le comunicazioni telefoniche a grandi distanze (cont.) — 17-18,30: Concerto orchestrale della R. O. Pezzi di Haydn, Mozart, Schubert, J. Strauss. Indi: Radio-propaganda — 19: Conferenza in lingua estera: «English Law» — 20: Il pensiero sociale nella letteratura moderna (Francia) — 20,30: Rivista politico-sociale — 21: Trii per pianoforte, violino e violoncello di Mozart e Beethoven. In seguito: Previsione del tempo; Recentissime; Segnale orario; Corriere sportivo — 22,30-0,30: Ballabili.

Monaco di Baviera - m. 535,7 - Kw. 4.

Norimberga - m. 303 - Kw. 4.

12,45: Concerto del mezzogiorno del radio-trio. Pezzi di Plotow, Puccini, Tosti, Spohr (a solo violino), Bortkiewicz, Schubert, Polla — 15,30: «Un viaggio mondiale sul francobollo» di H. Rosen — 16: Concerto divertente dell'orchestra G. Frank. Musica di Lortzing, Strauss, Weingartner, Grunfeld, Smetana; Balli moderni, ecc. (Ritrasmissione dall'Hotel Stadt Wien di Monaco) — 17,05: Lettura — 17,30: Corso di allevamento del pollame

(per principianti) — 18,30: Per la nostra agricoltura — 19: Conferenza riguardante deputati tedeschi — 19,30: Introduzione all'opera «F. N. Fallo in maschera» ed indicazione del complesso — 19,30: Ritrasmissione dal Teatro Nazionale di Monaco: «Un ballo in maschera» di Giuseppe Verdi — 22,15: Indicazione della prossima ritrasmissione d'una opera; Notizie serali,

INGHILTERRA

Bournemouth (6 BM) - m. 326,1 - Kw. 1,5.

14,30; 15,45; 18,30; 19-21: V. Londra. (Annunci locali alle 21,30) — 15-15,30: Servizio religioso per malati (Coro e Predica) — 18,45: Pei Giovani Esploratori.

Cardif (5 WA) - m. 353 - Kw. 1,5.

14,30: Conferenza per le Scuole — 15; 18; 18,30; 19, 21-24: V. Londra. (Annunci locali alle 21,30) — 17,15: Pei ragazzi: Programma svolto da scuola — 18,45: Pei Giovani Esploratori — 19,45 (dalla City Hall): Orchestra: Ouy., Le Vespe, V. Williams, Baritone e Orchestra: Canzone di Varlaumo (Boris), Mussorgsky, Piano e Orchestra: Concerto N. 1, Brahms. Orchestra: Pavana per una Infanta defunta, Ravel; Le Figlie di Bobo, Franck.

Londra (2 LO) - m. 361,4 - Kw. 3.

Daverly (5 XX) - m. 1600 - Kw. 25.

10,15; 10,30; 11; 18,30; 19,15; 21,20: Come lunedì — 12: Baritone; Violino; Piano — 13-14: Grammofono (Dischi nuovi) — 14,30: La Vita della Natura — 15: Fuzione dall'Abbazia di Westminster — 15,45: Pollicoltura — 16 e 17: Orchestra e Organo di cinema — 17,15: Pei ragazzi; Piano; Racconto; Pianta carnivora — 18: Varietà — 18,15: Prezzi Derrate Agricole — 18,20: Ballabili — 18,45: Pei Giovani Esploratori — 19: Nuovi Romanzi — 19,25: I Debiti di Guerra con gli Stati Uniti — 19,45: Balza: Ouverture Accademica, Brahms; Valzer (Eugenio Oneghin), Tchaikowsky. Mezzo soprano: Quattro Canzoni Scozzesi. Banda: I Tre Orsi, Coates. Mezzo soprano: Canzoni Irlandesi ed altre Ballate popolari. Banda: Balletto (Hiawatha, Coleridge Taylor (4 tempi) — 21,15: Attualità — 21,35: Varietà — 22,35-24: Ballabili riprodotti.

Manchester (2 ZY) - m. 384,6 - Kw. 1,5.

12-13: Grammofono — 16,30: Quartetto — 17: La moglie di Carlyle — 17,15: Pei ragazzi — 18; 18,30; 21,15; 22,35-24: V. Londra. (Annunci locali alle 21,30) — 18,20: Prezzi Derrate Agricole — 19,45: Azione drammatica — 21,35: Orchestra;

MATERIALE ELETTRICO
TELEFONICO - RADIOTELEFONICO

MICELI CARLO
NAPOLI

QUANTAI VECCHI, 1 - TEL. 19-28

RIPARAZIONE CUFFIE ed ALTOPARLANTI
LAMPADINE ELETTRICHE - LAMPADARI

LAMPADARI FERRO - OTTONE
CRISTALLO

"AFROS," CAFFETTIERE
FERRI DA STIRO
BOLLITORI ECC.

acquisterete a prezzi di fabbrica alla
Sala Vendite della

M. E. M. F. I.

Corso XXII Marzo, 9A - MILANO - Telefono N. 53039
(vicinissimo al Monumento alle Cinque Giornate)

Ouv., Ruy Blas, Mendelssohn; Selezione, Liora, Meyerbeer; Piccola Suite di Concerto, Coleridge Taylor. (Alle 22: Notizie).

Davenport (5 GB) - m. 491,8 - Kw. 30.

15 (Bournemouth): Orchestra: Preludio secondo atto «I Naufragatori», E. Smith; Elegia, Braithwaite; Suite Fantastica, C. Scott; Rapsodia, M. Luceas; Sinfonia «Londra», V. Williams — 16,30; Orchestra di cinema (Birmingham); Sinfonia (Barbieri), Rossini; Valzer (Il Cavaliere della Rosa), R. Strauss, Baritone; Due Ballate (Peel, Keel), Organo; Ouverture: «Calen di Maggio», H. Wood; Cavatina, Raff; Valzer, Fletcher; Suite Moderna (3 tempi), Rosse, Baritone; Ballata popolare; Ballata di Frontiera, Cowen, Orchestra; Tannhaeuser, Wagner (fant.); Marcia Lorentese, Gamie — 17,45 (Birm.); Per ragazzi: Storia della Tavola Pitagorica; Tenore; Fiaba — 18,30 e 22; Come lunedì — 18,45; Ballabili; Varietà (2) — 20; Varietà (3) e Ballabili — 20,45 (dal Club del Teatro delle Arti), Vivaldi, Contralto: Che farò senza Buridice (Orfeo), Gluck, Violoncello solo; Sonata, Kodaly, Contralto: Canzoni Zigane, Brahms — 22,15 (Birmingham); Composizioni di William Wallace; Ouverture Orchestrale; Ciclo di Quattro Canti per Baritone e Orchestra; Suite Orchestrale da «Pelleas e Melisanda»; Ciclo di Quattro Canti per Baritone e Orchestra; Poema Sinfonico.

JUGOSLAVIA

Zagabria - m. 310 - Kw. 0,75.

13,15: Musica riprodotta — 13,30: Borsa e Mercati — 18; Concerto pomeridiano — 19,30; Conferenza sulla cosmetica —

19,45: Notizie della radio-stazione — 20; Concerto sinfonico ritrasmissione da Praga.

NORVEGIA

Oslo - m. 461,5 - Kw. 1,5.

11,30: Corso di Tedesco — 17,20: Culto dallo Studio — 17,55: Orchestra: Intermezzi, Massenet; Canto di Primavera, Mendelssohn; Una lacrima, Mussorgsky; Minsetta, Offenbach; Giorno di sole, Rindarson; Valzer, Reggova — 18,55: Detattura per gli Stenografi — 19,15: Notizie — 19,30; Corso di Tedesco — 20; Segnale orario; Conferenza — 20,30: Violoncello e piano; Scena di Carnevale, Popper; Canto d'amore, Kreisler, Canzone, Sandby; Canzone triste, Kallinikow; Serenata, Pierné — 21; Il Congresso di Vienna — 21,30; Coro maschile — 22; Il Tempo; Notizie — 22,15: Attualità.

POLONIA

Katowice - m. 422,6 - Kw. 10.

8: Funzione religiosa dalla Cattedrale — 11; Segnale d'ora e comunicati — 11,10; Concerto da Varsavia — 14; Bollettino meteorologico — 14,10; Concerto da Varsavia — 16; Conferenza — 16,25; Annunzi vari — 16,45; V. Varsavia — 17,55; Cassette delle Lettere — 18,20; Trasmissione dell'Opera da Poznan — 21; Segnale d'ora e comunicati — 21,30; Ballabili.

Varsavia - m. 1111,1 - Kw. 40.

9,15: Funzione religiosa — 11; Segnale orario; Fanfara dalla Chiesa della Vergine di Cracovia; Comunicati Aviazione e Meteorologico — 11,10 (dalla Philharmonic); Orchestra: Ouv., La Contessa, Moniuszko

Minnetto, Paderevski. Cantatrice: Primavera, Moniuszko; Aria (La Contessa), Idem. Violino: Notturmo, Chopin; Il Solatore di Cornamusa, Wieniawski, Orchestra: Danza (Halka), Moniuszko. Canto: Aria (Il Castello dei Fantasma), Moniuszko; Il Canto dell'Allooda, Noskowski, Orchestra: Cracoviana, Noskowski; Maura (Halka), Moniuszko — 14; Comunicato Meteorologico — 14,15 (dalla Philharmonic); Orchestra: La Domanda di matrimonio, Nowowiejski. Numero di canto, Coro: Fanfara, Moszynski; Sul prato, Lachmann; Gli Ulani, Orchestra: Reminiscenze, Noskowski. Cantatrice: Mattino di Primavera, Malinowski; Il Mistero, Niewiadomski; Canzone, Gall; «Veni Creator», Niewiadomski, Orchestra: Canto del Soldato, Moniuszko; Danze (Monte), Paderevski; Quadro Fantastico, Schuchfeld — 16; Conferenza — 16,25; Varie — 16,45; Canto: Melodie popolari — 18,20; Trasmissione dell'Opera da Poznan — 21; 21,5; 21,20; 21,30: Come domenica.

SPAGNA

Barcellona (EAJ 1) - m. 344,8 - Kw. 1,5.

12; 13; 14,30; 18,30; 19: Come lunedì — 19,10; Sestetto: Passo doppio, Pusté; Selez., La Maharda, Dupont-Tavani; Danza Americana, Coto; Marcia Spagnuola, Galvez — 19,30; Per ragazzi: Racconti; Indovinelli; Poesie — 19,40; Lettura (Il Barone di Munchausen) — 19,50; Lettura — 21,40; Corso d'Inglese — 22; Come lunedì — 22,5; Orchestra: Ouverture di Commedia Ungherese, Keler Bela — 22,15; Cantatrice: Quattro Canzoni — 22,50; Orchestra: Sere d'estate, Grieg; Pavana, Gamie — 23; Come lunedì —

UNDA

Condensatore var.^{le}

500 cm.

Lire 45

oltre la tassa

TH. MOHWINCKEL-Milano (112)

Via Fatebenefratelli N. 7 - Telefono 66-700

SINCRODINA

Supereterodina
automatica degli Stabilimenti
RADIO L. L.

Un solo bottone a manovrare
per avere in forte altoparlante
tutte le emissioni Europee

RAPPRESENTANTI
MAGAZZINI ELETTROTECNICI
SOCIETÀ ANONIMA

VIA MANZONI, 26 - TELEFONO 70-516
MILANO

Visitateci alla Fiera Esposizione di Milano
dal 12 aprile al 19 giugno 1928. Padiglione Apparecchi
Scientifici, Stand 906-908

23.10: Conferenza e Poesie — 23.25: Orchestra: Suite « Balletto di Corte », 6 tempi, Pierce.

Madrid (EAJ 7) - m. 375 - Kw. 1,5.

12.45-13.15: Come martedì — 13.15: Orchestra: Passo doppio, Alvarez Cantos; Canzone, Moreno Torroba; La Bohème, Puccini (fant.); Bollettino meteorologico; I teatri; Orchestra: Mattinata, Monti; Scarpini di vernice, De Azagra; Danza Catalana, Huguet Tagell; Intermezzo di Luigi Medina — 19.15: Banda (riprod.); Borsa del Lavoro; Notizie — 20: Orchestra: Il Guanto giallo, Jimenez e Vives (fant.); La Stella, Chabrier (fant.); Storia dell'Arte; Orchestra: Il Ragno azzurro, Calleja e Foglietti — 21: Ballabili riprodotti — 23.1: Canzine; Segnale orario; Borsa; Programmi a sorpresa; Recentissime.

SVIZZERA

Stoccolma (SASA) - m. 454,4 - Kw. 1,5.

Motila - m. 1.320 - Kw. 30.
Malmö - m. 260,9 - Kw. 1.
18.30: Per ragazzi — 18.50: Musica leggera — 19.25: Attualità — 19.45: «La tempesta», di Shakespeare — 21.40: Conferenza (La Fotografia).

SVIZZERA

Berna - m. 411 - Kw. 1,5.

13.15-50: Come lunedì — 16-16.30: Orchestra del Kursaal di Berna — 16.30-17: Conversazione per ragazzi (in francese) — 17-17.30: Orchestra del Kursaal di Berna — 19.30: Segnale orario, meteorologia — 19.30-20: Ciclo di Schaeffner. Conferenza di Giorgio Schaeffner e audizioni di violoncello, di pianoforte, recitazioni — 20.30-21: Orchestra del Kursaal di Berna — 21.22: Ritrasmisione dal Teatro comunale di Berna: Secondo atto del «Barbiere di Fiogelard» di Corneille — 22-22.15: Notizie, previsione del tempo — 22.15-23.35: Orchestra del Kursaal di Berna.

Zurigo - m. 588,2 - Kw. 1,5.

13.16-16.10: Solito — 17.30: Per i fanciulli — 18: Meteorologia — 19.45: Segnale orario, previsione del tempo — 20.17: Conferenza di tecnica cinematografica — 20.45: Audizioni di violino, di pianoforte e della R.O. — 20.50: Avaro L'accompagnamento orchestrale e di pianoforte — 21.30: Concerto della R.O. — 22: Meteorologia; Recentissime e notizie della «N.Z.Z.».

Losanna - m. 680 - Kw. 0,75.

17.45; 18; 20: Come lunedì — 20.1: Diritto Civile — 20.30 (dal Grand Théâtre): «La Poupée», di Audran.

Ginevra - m. 760 - Kw. 0,5.

20.15: Informazioni — 20.17: Attualità — 20.35: Esperanto — 20.40: Orchestra: Ouv., Don Giovanni, Mozart; Audiente

della Quinta Sinfonia, Beethoven; Minuetto, Haydn; Carnevale degli Animali, St. Saëns; Romanza, Tchaikowsky; Suite Spagnuola, Albeniz — 21.50: Notizie.

Basilea - m. 1100 - Kw. 1,5.

20.15-22: Ritrasmisione da Zurigo (vedi sotto Zurigo).

UNGHERIA

Budapest - m. 555,6 - Kw. 2.

16: La radio dell'agricoltura — 17: Concerto dell'Orchestra di camera dell'Opera ungherese. Musica di Kéler, Weiner, Brkel, Liszt — 18.15: Conferenza etnografica — 19.45: Esecuzione d'una azione teatrale — 21.30: Segnale orario; Notizie; Musica izgiana.

VENERDÌ

4 Maggio

AUSTRIA

Vienna - m. 517,2 - Kw. 9.

11: Musica del mattino — 16.15: Concerto pomeridiano di pezzi di Waldteufel, Lincke, Humphries, Robrecht, Gounod, Kalman, Redktenwald, Love, Keitinger, Lehar — 17.20: L'ora musicale infantile — 17.40: Bollettino settimanale del movimento turistico — 18: Conferenza riguardante Schubert — 18.30: L'orologio moderno, la sua fabbricazione ed il suo uso (cont.) — 19: Lezione d'italiano per principianti — 19.30: L'ora dell'igiene popolare — «Infortunati causati dall'elettricità» — 20.5: Lezione d'inglese (corso letterario) — 20.30: Lettura con Paolo Franger; indì «La Lettera d'amore» di Arkady Awerschenko. In seguito concerto di musica da ballo.

BELGIO

Bruxelles - m. 508,5 - Kw. 1,5.

17: Orchestra — 17.55: Bollettino Coloniale — 19.45: Giornale parlato — 20.15: Concerto: Sinfonia, Haydn; Mater Dolorosa (cantatrice), C. Franck; Romanza, Fauré; Canzone-perpetua (cantatrice), Chausson; Attesa (cantatrice), Vancaemp; Ciaccona, Honegger — 21: Attualità — 21.45: Orchestra: Anversa, Brusselmann; Numero Varietà — 21.30: Selezione Letteraria fiamminga; Orchestra: Nel Paese del lino, Van Der Meulen; Numero Varietà; Orchestra: Suite Rusticana, Gilson — 22.15: Recentissime.

CECOSLOVACCHIA

Bratislava - m. 300 - Kw. 0,5.

18: Concerto: Canzoni, Vincoerch; Czardas (Il Pipistrello), Strauss; Sonata in la min. per violoncello, Grieg; Canzoni, Vincoerch; Canzoni Nazionali, Malat — 19: Conferenza — 20: V. Praga.

Praga - m. 348,9 - Kw. 5.

11; 14.30; 15; 13.55; 13.20; 13.35; 16.16; 16.20; 17.30; 17.40; 17.50; 18.15; 18.25: Come lunedì — 16.30: Musica da camera — 18.35: Conversazione ceco-tedesca — 19.35: Orchestra — 20: Il Tempo; Notizie — 20.10: Serata popolare — 21.40: Tamburino — 22: Ora; Notizie; Musica riprodotta.

Brno - m. 441,2 - Kw. 3.

12.15: Orchestra — 14.30: Borsa; Il tempo; Notizie — 18: Ora; Emissione in tedesco — 18.25: Notizie agricole — 18.40: Letteratura Ceca — 19: Concerto: La Campana dell'Eremita Maillart; Speranza Brass; Balletto, Beriot; Il Re si diverte, Delibes — 19.40: Corso d'inglese — 20: Commedia — 21.10: Musica da camera: Quartetto in sol maggiore Dvorak — 22: V. Praga.

FRANCIA

Parigi (Radio L.L.) - m. 370 - Kw. 0,5

12.30: Il tempo; Attualità; «Pacific 231», Honegger; Storia della Musica; Due Melodie (dalle «Feste Galante»), Debussy; Disrazioni della serata. Il fanciullo e il concerto: Ouv., Un giorno a Vienna, Suppé; Canzone di Primavera, Mendelssohn; Lied, Schubert; Settima danza slava, Dvorak; Il Crepuscolo degli Dei, Wagner; Aria (violoncello), Bach; Inno al sole (violino), Rimsky Korsakov.

Tolosa - m. 392 - Kw. 3.

12.45: Jazz (16 Ballabili) — 14.15: Come lunedì — 17.30: Automobilismo — 20.20: Concerto: Ouv., Pronzeto, Beethoven; Melodia, Rachmaninoff; Due Danze Ungheresi, Brahms; Serenata, St. Saëns; Appassionatamente, Messager (fant.); Ritor-nello, Schmitt; Intermezzo, Poise — 21: Concerto: Primo Valzer, Vidor; Canzone di Primavera, Mendelssohn; La Valchiria, Wagner (fant.); Sogno d'amore, Liszt; Mattinata, Massenet; Conchita, Staub; Marcia Tartara, Delmas — 21.30: Quartetto archi: Un tempo: Quartetto in sol min., Debussy. Violoncello e Piano, Elegia, Massenet; Aria (Don Chisciotte), Idem. Chitarra Hawaiana; 6 Pezzi. Coro e Orchestra Balalaika: Barcaioli del Volga, Rimsky Korsakov.

Parigi (Radio Paris) - m. 1750 - Kw. 3.

7.30; 8; 10.30; 13.50; 15.30; 16.45; 20: Come lunedì — 12.30: Orchestra: Il S. Luigi, Handy; Albero ombroso, Donaldson; Sinfonia «La Sorpresa», Haydn; Canzone tradizionale, Quilter; Kismet, Markey; Cantatrice: Aria (Fortunio), Messager; L'Asino Bianco, Hue; Violino: Intrada, Desplanes; Orchestra: Suite Giapponese, Holst; Adagio, Rubinstein; Violoncello: Canto ebraico, Max Bruch; Orchestra: Canzone, Priml — 15.45: (Pomeriggio letterario e musicale) Orchestra: Ouv., Grotta di Fingal, Mendelssohn; Violino: Largo, Clerambault; Danza Gal-

ACCUMULATORI HENSEMBERGER

PER ACCENSIONE ED ANODICA

G. LO SANTO - NAPOLI

Via Domenico Morelli N. 55-59

Piazza Dante Num. 55-56

lizziana, Kirman; Conferenza Scientifica; Orchestra: Le Cicale, Filippucci; Racontati, Albert — 19.15: Corso d'inglese — 20.45; Caffè; Rame; Programma Spettacoli; Comunicati diversi; Cotoni; Informazioni — 20.30; Musica da camera. (Intervalli: Informazioni).

Parigi, Torre Eiffel - m. 2650 - Kw. 5.

18.45: Giornale parlato: Rubriche solite; Conferenza; Attualità scientifiche — 20.10 e 20.20: Come domenica — 20.30: Concerto con cantatrice: Suite Basca per flauto, due violini, viola e cello, Borles; Due Romanze, Sibelius; Canzone, Ware; Trio Beethoven; Pavane, Fouldrain; Minuetto, Gossec — 21.30-22: Università Radio: I grandi scrittori in casa loro; Il latino divertente; La poesia delle città.

GERMANIA

Breslavia - m. 322,6 - Kw. 4.

Gleivitz - m. 250 - Kw. 0,75.
10-16,30: L'ora della signora — 16,30-18: Concerto divertente della R. O. di pezzi di Weber, Verdi, Kienzl, di Lapa-Oscheit, Schreiner, Schelling — 18-18,25: L'ora della rivista «L'Alto Slesiano» — 18,25-18,50: Conferenza su Roma — 19,15-19,30: Conferenza fisica — 19,50-20,15: Bollettino d'arte e di letteratura — 20,30: «Il conoscitore delle donne», commedia di Leo Lenz.

Koenigsberg - m. 329,7 - Kw. 4.

16: Conferenza — 16,30-18: Concerto pomeridiano della R. O., con il concorso di solisti, Musiche di Lüncke, Komzak, Kreisler (a solo violino), Morena, Stolz, Ralton, Silva — 18,20: Conferenza agricola — 18,50: Conferenza musicale — 19,30. Lezione di spagnolo per principianti — 20,10: «La Bajalera», operetta in tre atti di B. Kahm — 22,15: Revisione del tempo; Recentissime; Corriere sportivo.

Lipsia - m. 365,8 - Kw. 4.

Dresda - m. 275,2 - Kw. 0,75.
13; 13,35: Solito — 14,30-15: (da Berl.): L'ora dei fanciulli — 16,30-17,55: Concerto vocale-strumentale. Musica di Bach, Boccherini, Schubert, Mozart, Arditì, Beethoven, Gounod, Chopin, Delibes, Brahms, Strauss — 18,5-18,30: Saggi di lettura di libri nuovi — 18,30-18,55: Lezione d'inglese per iniziati — 19-19,30: Conferenza sullo sviluppo delle città tedesche di ginnastica — 19,30-18,55: Radiofonia e critica (conf.) — 19,55: Prognosi del tempo; Segnale orario — 20: Concerto festivo in occasione della settimana benefica in favore degli artisti, Concerto dell'Orchestra sinfonica di Lipsia, della R. O.; e d'una pianista. Opere di Bach, Beethoven, Bruckner; 23: Bollettino della Stampa; Corriere sportivo — 22,15-24: Ballabili.

Stoccarda - m. 379,7 - Kw. 4.

Friburgo nella Brisgovia - m. 577 - Kw. 0,75.

12,14: La radio dell'agricoltura — 12,30: Previsione del tempo; indì musica ripro-

dotta — 16,15: Concerto pomeridiano della R. O. di pezzi di Ballef, Viouxtemp, Reznicek, Kienzl, Boieldieu, Nessler, Adliff — 18: Segnale orario; meteorologia; Notizie agricole — 18,15: Conferenza: La introduzione delle ferrovie nel Wuerttemberg — 18,45: Lezione di esperanto — 19,15: Indirazione sul radio-programma della settimana prossima; segnale orario, meteorologia — 19,30: Serata del cantante sul liuto Pietro Bach — 20,30: «Eugenio Onegin», scene liriche in tre atti di Pusckin musica di P. Tschaioksky; Notizie, corriere sportivo.

Amburgo - m. 394,7 - Kw. 4.

Brema - m. 252,1 - Kw. 0,75.

Kiel - m. 254,2 - Kw. 0,75.

16,15 (per Amb.): Martino Behcim-Schwarzbach legge opere proprie; (per Hannover e Brema): Canzoni di M. Peters, Hannover, Concerti di due cantanti, al pianoforte il compositore; (per Kiel): Musica da camera di Mendelssohn-Bartholdy, Ugo Wolf, eseguita dal Quartetto d'archi di Kiel — 17: L'ora delle fiabe del radio-giorno — 19,25: Consigli per gente — 20: Concerto sinfonico della R. O., con il concorso d'un pianista, 1. Ouverture «Pasqua russa» di Rimsky-Korsakow, 2. Concerto per pianoforte ed accompagnamento orchestrale di Prokofieff, 3. 4. Sinfonia di Tschaioksky; In seguito l'ora attuale: questioni del giorno e del presente; Dati meteorologici per l'interno ed i mari, notizie, corriere sportivo, ritrasmissioni di caffè-concerti.

Francoforte sul Meno - m. 428,6 - Kw. 4.

Cassel - m. 272,7 - Kw. 0,75.

12,14: Musica riprodotta — 15,30-16: L'ora della gioventù — 16,30-17,15: Il pomeriggio della Signora — 17,45-18,05: Lettura — 18,15-18,30: Solito — 18,30-19: L'ora della radio-società «Suedwestdeutscher Radio-Club» — 19-19,30: «Questioni spirituali dei tempi» (conf.) — 19,30-19,50: Venti minuti dedicati ai progressi nella scienza e nella tecnica — 19,50-20: Rivista settimanale della pellicola — 20: Trasmissione da Darmstadt: Grande concerto corale-strumentale della «Darmstadter Liedertafel», con il concorso di: soprano, baritone, organista, pianista, violinisti, violoncellista flautista ecc. Indì: Allegra azione in tre atti di S. Wells; Ritrasmissione del concerto dell'orchestra Dobesch-Dobé.

Langenarg - m. 468,8 - Kw. 25.

11,35-11,55: Conversazione francese (La radio delle scuole) — 13-14,30: Concerto del mezzogiorno della R. O. Pezzi di Strauss, Weinberger, Leonecavallo, Lortzing Tschaioksky, Friedl, Schubott, Aelter — 14,30: Radio-propaganda — 16-16,30: Conferenza letteraria — 16,30-16,50: L'ora dei libri — 16,50-17,35: La radio della gioventù — 18-18,55: Concerto orchestrale della R. O. — 19,15-19,45: Conversazione inglese — 19,45-20,05: Questioni giuridiche — 20,10-21: L'ora di Klaus

Croth (recitazioni, basso con accompagnamento di pianoforte) — 21: Concerto vocale-strumentale, con prolusione. Indì: Recentissime, «Corriere sportivo»; Notizie commerciali e fino alle 21: Ritrasmissione del concerto dal «Caffè Corso» (orchestra Mario Tesglio).

Berlino - m. 483,9 - Kw. 4.

Stettino - m. 236,2 - Kw. 0,75.

15,30: «Questioni e dispiaceri di donne — 20: «Cure primaverili» (conf.) — 16,30: Questioni giuridiche del traffico automobilistico — 17-18,30: Concerto divertente dell'orchestra del dott. Beece. Musica di Tschaioksky, Catalani, Brogi, Lindner, Stefanoff, Voslitonow, Mozart, Beece, Wess-slender, Kaempfert, R. Strauss, Axt, Mascagni, Lacomme, Dvorak, Indì: Radio-propaganda — 18,45: Introduzione al concerto corale del 4 Maggio — 19: Lezione d'italiano — 19,35: Diottolimesima conferenza del ciclo: «I Musei berlinesi» — 19,55: «Filosofi come poeti — poeti come filosofi» (Seconda conferenza) — 20,30: «Suites», Concerto della R. O. di musica di Pavane, Couperin-R. Strauss, Tschaioksky. In seguito: Meteorologia, Recentissime; Segnale orario; Corriere sportivo.

Monaco di Baviera - m. 535,7 - Kw. 4.

Norimberga - m. 303 - Kw. 4.

11,20: Musica riprodotta — 12,15: Concerto del mezzogiorno del Quartetto Anny Rosenberger, Pezzi di Rubinstein, Lortzing, Lindsay-Theimer, Strauss, Komzak. — 14 45-15,45: L'ora della gioventù — 16: Concerto del radio-trio di musica di Mozart, Schubert, Meyer-Helmund, Dvorak-Kreisler (a solo violino), Bizet — 17,20: La radio dei maestri di scuola (conf.) — 18,15-19: Concerto — 19: «Impressioni di Praga» di O. Schnerer — 19,30: L'ora della canzone (cantante con accompagnamento di pianoforte) — 20: «Volo transatlantico», azione radio-reportage di A. Schirohauer — 21: Concerto sinfonico della R. O., con il concorso d'un coro femminile; compositori monacensi J. Haas e Fr. Klöse — 22: Importanti radio-notizie — 22,10: Notizie serali — 22,30-23,15: Radio-cabaret.

INGHILTERRA

Bournemouth (6 BM) - m. 326,1 - Kw. 1,5.

12-13: Gramofono — 15; 18; 18,30; 21-23: V. Loudra (Annunzi locali alle 21,30) — 17: La vita e il lavoro delle donne nel Canada — 17,15: Pei ragazzi — 20: V. Daventry 5GB — 20,30: Discorsi del Banchetto delle Soc. per la Musica Britannica al Grand Hotel.

Cardiff (5 WA) - m. 353 - Kw. 1,5.

12-13; 15; 18; 18,30; 21: V. Loudra (Annunzi locali alle 21,30) — 16,45: Conferenza — 17: Orchestra (riprodotta) — 17,15: Pei ragazzi: Avventure di viaggio; Trio — 19,45: Varietà — 20: Monologo con canto e letture — 21,35-23: Selezioni

Affidateci la manutenzione del vostro apparecchio "RADIO" e non avrete più alcuna noia pur avendo sempre l'apparecchio in perfetto stato di funzionamento ed un tecnico a disposizione

INTERPELLATECI

Rag. FRANCESCO ROTA - Via G. Sanfelice, 24 - Telefono 34-71 - NAPOLI

operette: Tom Jones, German (Selez. Orchestrale e Aria Soprano); Gaia Inghilterra, Idem (Aria sopr.); Monsieur Beaucaire, Messenger (Aria sopr.); Gavotta (La Ribelle), Phillips, per Orchestra; Vilia (La Vedova Allegra), Lehár, per orch.; La lettera (Veronica), Messenger; Aria (La Geisha), Joni; Il mio violino (Darby e Giovanna), Leo Fall, per Baritono; Selezione orchestrale, La Granduchessa, Offenbach; Duetto vocale (Veronica), Messenger; Valzer (Il Cavaliere della Rosa), Riccardo Strauss; Marcia (La villanella), Monckton.

Londra (2 I.O.) - m. 361,4 - Kw. 3.
Davertry (5 XX) - m. 1604 - Kw. 25.

10,15; 10,30; 11; 18,30; 10,15; 21; 21,30; Come lunedì — 12,30: Violino e piano; Sonata (scr. per clarino e piano), Brahms; Adagio sonata in do min., Beethoven — 12,30: Organo (St. Mary-le-Bow); Alla Breve, Bach; Melodia Solemne, W. Purvis; Preludio e Fuga, Mendelssohn; Agitato (Sonata n. 11), Rheinberger — 13,14: Orchestra (riproduz.) — 15; Storia e Geografia dell'Impero — 15,25: Interludio Musicale — 15,30: Concerto per le Scuole (Quartetto; Fagotto; Baritono) — 16,30: Tenore; Recitativo e Aria (Sansone), Haendel; Ballata, Warlock; Contralto; Canto Indù, Bemberg; Reçpiem, W. Shanks; Tenore: Due Lieder, Schubert; Contralto; Aria, Lull; Romanza, Grieg — 17; Giardinicoltura — 17,15: Per i ragazzi; Canto; Recitazione; Racconto storico — 18 e 18,45; Orchestra (riproduz.) — 19; Sull' schermo — 19,25; Conferenza — 19,45: Baritono; Cinque Ballate (Ireland, V. Williams, Janet Hamilton, Guinness, Anonimo) — 20 (da Plymouth); Azione Drammatica — 20,50: Pianoforte; Intermezzo, Arensky; Danza Spagnuola, Granados — 21,15; Attualità — 21,35; Orchestra; Ouv., Manfred, Schumann; 2.0 Concerto per piano e orchestra, Liszt; Danza Rapsodia, Delius; Sinfonia italiana, Mendelssohn — 23,21 (Dav. solo); Ballabili riprodotti.

Manchester (2 ZY) - m. 384,6 - Kw. 1,5
15: Orchestra; Sinfonia (Gaglianico Tell), Rossini; Balletto Miniatura, Ansell; Baritono; 4 Ballate (Geel, M. Phillips, Davies, Kilner); Orchestra; Aria Irlandese, Grainger; Selez., Filemone e Ranci, Gounod — 15,55; Scuole (Lettera) — 16; La Poesia dell'Industria cotoniera — 16,20; Orchestra; Ouv., Cavalleria Leggera, Suppé; Baritono; 'O Sole mio, Di Capua; 3 Ballate (Parcell, Barker, Somerset); Orchestra; Fantasia «La Gloria della Russia», Krein — 17; Racconti di Sunnara — 17,45; Per i ragazzi; Canti popolari di varie Contee; I rumori di un cortile rustico — 18 e 18,45; Orchestra (riproduz.) — 18,30; 19; 20; 20,50; 21,35-23; V. Londra — 21,15 (da Liverpool); Le Moarne Università Inglesi — 21,30; Annunzi locali.

Davertry (5 GB) - m. 491,8 - Kw. 30.
15: Organo (St. Botolph); Preludio e



Fuga, Mendelssohn; Epitalamio, A. Hellenius; Soprano; Canzone, Haydn; Berceuse, Reger; L'Alodola, Schubert; Organo; Madrigale, Lemare; Preludio, Howells; Notturno, T. F. Dunhill; Intermezzo Sonata n. 8, Rheinberger; Soprano; Canto Popolare; Lied, Schubert; L'Orologio a cuculo, Grant-Schaefer; Organo; Offertorio, Batiato — 16; Ballabili; Varietà (2) — 17,45 (Birmingham); Per i ragazzi; Soprano; Scena comica; Banjo — 18,30 e 22; Come lunedì — 18,45 (Bir.); Orchestra; Ouverture d'opera buffa, Finck; Suite Antica, Halvorsen; Baritono; Tre Ballate, M. V. White; Orchestra; Romanza e due danze, German; Baritono; 4 Ballate (W. Davies, C. Clarke, Longborough, Metcalf); Orchestra; Suite «Scene Rusticane», Fletcher — 20; Banda; Ouv., La Sposa Venduta, Smetana; Soprano; Recitativo e Valzer, Venzano; Banda; Suite Rusticana dalla «Dama di Picche», Tchaikovsky; Soprano; 3 Ballate (Lehmann, M. Shaw, Sanderson); Banda; Processione (La Regina di Saba), Goldmark — 21; Varietà (4) e Ballabili — 22,15-23,15; Ballabili e musiche riprodotte.

JUGOSLAVIA

Zagabria (m. 310 - Kw. 0,75).
13,15: Musica riprodotta — 13,30; Borsa e Mercati — 17,10; Ritrasmisione dal «Caffè Corso» — 20,15; Corso di esperanto — 20,30; Notizie della radio-stazione — 20,35; Concerto serale, con il concorso di un soprano e di un pianista. Musiche di Mussorgsky, Cajkovsky, Hahn, Strauss,

Schubert — 21,50; Notizie — 22; Musica leggera serale.

NORVEGIA

Oslo - m. 461,5 - Kw. 1,5.
10: Prezzi burro e uova — 11; Industria e Commercio — 18,40; Corso di Francese — 19,15; Notizie — 19,30; Corso d'Inglese — 20; Concerto Sinfonico dalla Philharmonie — 21,30; Madame Pompadour — 22; Il Tempo; Notizie — 22,15; Conferenza.

POLONIA

Katowice - m. 422,6 - Kw. 10.
16: Fanfara dalla Chiesa della Vergine di Cracovia — 15,20; 15,40; 16,5; Come lunedì — 16,20; Corso di Storia — 16,45. Audizione letteraria — 17,55; Comunicati — 18,15; Annunzi vari — 18,30; Conferenza — 18,55; Conferenza musicale — 19,15; Concerto Sinfonico da Varavia — 21; Segnale d'ora e Comunicati — 21,30; Cassetta delle lettere (in francese).

Varsavia (m. 1111,1 - Kw. 10.
11: Segnale orario; Fanfara dalla Chiesa della Vergine di Cracovia; Comunicati Aviazione e Meteorologico — 11; Comunicati Meteorologico, Agricolo e Comunale — 14,30; La Guerra Mondiale — 14,55; La Polonia contemporanea — 15,20; Rissegna dei Periodici — 15,40; Corso d'Inglese — 16,20; Conferenza da Vilno — 16,45; Orchestra; Marcia, Lehár; Ouverture Fox trot, Strasser; Valzer, Waldteufel; Tango, Kunok; Blues, Königsberger; Potpourri allegro, Horona; Valzer, Strauss Giova (Cloclo), Lehár; Shimm, Benalzy — 18,5; Comunicato agricolo e Borsa dei Cereali da Cracovia — 18,15; Varie — 18,30; Conferenza d'Igiene — 18,55; Conferenza musicale — 19,15; Concerto Sinfonico dalla Philharmonie. (Intervallo: Bollettino Messenger Polonais in francese) — 21; 21,5; 21,20: Come domenica

SPAGNA

Barcellona (EAJ 1) - m. 344,8 - Kw. 1,5.
13; 13,15; 13,30; 18,30; 19; Come lunedì — 19,10; Moda e Consigli utili per le Signore — 19,30; Sestetto; Marcia Spagnuola, Pacheco; Selez., La Granjera de Arles, Rosillo-Pacheco; Danza americana, Coló; Serenata Moresca, Chapí — 21,30; Corso di Solfeggio — 22; Come lunedì — 22,5; Orchestra; Marcia, Sousa; Valzer, Waldteufel; Balletto Indiano, Délibes; Selez., La Rosa di Stambul, Lehár; Polonese (Boris Godunof), Mussorgsky — 22,45; Recitazione Poese — 23; Come lunedì — 23,10-24; Orchestra n plettro; Rievista, Schumann; Adagio e Allegretto Rievista, Schumann; Catalana, Ribera; Gavotta, Mart; Nelle Steppe dell'Asia Centrale, Borodin; Canzone di Walter (I Maestri Cantori), Wagner; Preghiera, Godefrid.

Madrid (EAJ 7) - m. 375 - Kw. 1,5.
12,45; 13,15; Come martedì — 15,15; Orchestra; Pascaraglia, Zavalá; Fox trot,

SCUOLA LIBERA POLITECNICA ITAL. PER CORRISPONDENZA
VIA FELICE CAVALLOTTI, 6 - MILANO - VIA FELICE CAVALLOTTI, 6

Il più importante Istituto Italiano per l'insegnamento per corrispondenza della: Meccanica - Elettrotecnica - Chimica - Metallurgia - Miniere - Edilizia Agraria - Filatura - Tessitura, ecc. - Corsi completi per Tecnici, Capicanti, Direttori, Assistenti, Capimastri, Ingegneri, ecc. - Tutti possono specializzarsi e diplomarsi nei vari rami della tecnica moderna. Insegnamento facile ed economico. Tasse limitatissime. - Consultate i nostri programmi che si inviano gratis a richiesta.

Gene Williams; La Principessa della Czaradas, Kalman (fant.); Bollettino meteorologico; I teatri; Orchestra: Canzone danese, Cools; Romanza; Perrell; Preludio (Il Diluvio), St. Saëns; Intermzzo di Luigi Medina — 16.15; Banda (riprod.); Borsa del lavoro; Notizie — 20.21.30; Quartetto N. 4 (tempi), Borodin; Soprano: Due Lieder, Strauss; Trio N. 1, op. 18 (4 tempi), St. Saëns; Soprano: Due Lieder, Strauss — 23; Campanie; Segnale orario; Borsa; Banda (riprod.); Recentissime.

SVEZIA

Stoccolma (SASA) - m. 454,4 - Kw. 1,5.
Motala - m. 1320 - Kw. 30.
Malmö - m. 260,9 - Kw. 1.

18: Pei ragazzi — 18.30: Musica leggera — 19.15: Corso d'inglese — 19.45: Concerto Musiche d'Opera: Potpourri; Il Vascello Fantasma, Wagner; Tenore; Fantasia su «Tiefand» (D'Alberr); Arie di Opera; Meditazione (Thais), Massenet; Valzer (Faust), Gounod; Tenore; Aria (Lakmé), Delibes; Ovv., Il Franco Cacciatore, Weber — 21: Agricoltura — 21.40: Letteratura inglese contemporanea.

SVIZZERA

Berna - m. 411 - Kw. 1,5.

13-15.36: Come lunedì — 16-16.30: Orchestra del Kursaal di Berna — 16.30-17. La mezz'ora della signora — 17-17.30: Orchestra del Kursaal di Berna — 17.30-21: Segnale orario, meteorologia — 19.30-20 (da Berna): Conferenza: La musica della settimana — 20-20.20: Programmi di Ginevra — 21-21.45 (da Berna): Orchestra del Kursaal di Berna — 21.45-22: Notizie, meteorologia — 22-22.35: Orchestra del Kursaal di Berna.

Zurigo - m. 588,2 - Kw. 1,5.

12.30-16.10: Solito — 17: Ballabili con grammofono — 18: Meteorologia, i prezzi del mercato settimanale di Zurigo — 19.45: Segnale orario, meteorologia — 19.47: «English talk» — 20.5: Dieci minuti di Esperanto — 20.15: Concerto di solisti e della R.O. — 20.45: Duetti di Dvorak e Bråhms, eseguiti da due cantanti con il concorso d'un pianista e della R.O. — 21.30: Concerto della R.O. Danze ungheresi e slave — 22: Meteorologia, recentissime e notizie della «N.Z.Z.»

Losanna - m. 680 - Kw. 0,75.

7.45; 13; 20: Come lunedì — 20.1: Letteratura francese — 20.30: Programma di Ginevra e di Berna.

Ginevra - m. 760 - Kw. 0,5.

20.15: Informazioni — 20.20: Concerto con cantatrice e solisti piano e violino — 21.20: Il Raid Tansaficano di Mittelholzer — 21.40: Notizie.

Basilea - m. 1100 - Kw. 1,5.

20-22,5 (da Berna e Ginevra): Vedi sotto Berna.

UNGHERIA

Budapest - m. 555,6 - Kw. 2.

15.35: Conferenza per le Signore — 16: Storia letteraria — 17: Musica tzigana — 18.15: Conferenza in lingua tedesca — 19: Ritrasmissione dell'Opera reale — 22: Segnale orario; Notizie. Indi: Musica leggera orchestrale.

SABATO

5 Maggio

AUSTRIA

Vienna - m. 517,2 - Kw. 9.

11: Musica del mattino — 16: Concerto pomeridiano dell'orchestra viennese A. Schunfried, con il concorso d'un pianista Musiche di Moszkowski, Listz, Thomas, Strauss, Bizet, Mayer, Engelhardt, Lehar, Netch — 18: Conferenza musicale — 19: Accademia. Audizioni vocale-instrumentali — 20.5: «Der Strom», dramma in tre atti di Max Halbe. Indi ritrasmissione del concerto di jazz del «Grill Rooms» (Hotel Bristol).

BELGIO

Bruxelles - m. 508,5 - Kw. 1,5.

17: Ballabili riprodotti — 18: Corso di inglese — 18.25: Corso d'inglese — 19.45: Giornale parlato — 20.15: Concerto dal Conservatorio (Intervallo: Attualità) — 22.15: Recentissime.

CECOSLOVACCHIA

Bratislava - m. 300 - Kw. 0,5.

18: Musica riprodotta — 18.40: Notizie agricole — 18.45: Pei ragazzi — 19: Recitazione — 19.20 (Dal Teatro Nazionale): Azione drammatica — 22.30: V. Praga.

Praga - m. 348,9 - Kw. 5.

11; 11.30; 12; 13.5; 13.20; 13.35: Come lunedì — 16: Pei ragazzi: Marionette — 17: Concerto — 18: Emissione in tedesco — 8.25 Notizie agricole — 18.35: Per gli operai — 19.20 dal Teatro Nazionale di Bratislava): Azione drammatica — 22.30: Ora; Notizie; Orchestra.

Bрно - m. 441,2 - Kw. 3.

12.15: Orchestra — 14.30: Borsa; Il tempo; Notizie — 17: Pei ragazzi: Racconto; Musica: Cavatina, Raff; Adagio, Bargiel; Aria (Maestri Cantori), Wagner; Conferenza — 18: Ora; Emissione in tedesco — 18.25; 18.40; Conferenza — 19: Corso di Francese — 19: V. Bratislava — 20.30: V. Praga.

FRANCIA

Parigi (P. Parisien) - m. 340,9 - Kw. 0,5.

21: Concerto con artisti del Trionio; Lyrique e della Gaîté-Lyrique; L'Usara; Foudrain, Balletto (Le Lacciole), Terrasse; a Rosticciera della Regina Piedoca, Levadé; La Coccarda di Mimi-Pinson, Goublier figlio; La leggenda del Punto d'Argentan, Foudrain; Le Nozze di Telemaco, Terrasse; Balletto (Gli Eretici), Levadé.

Parigi (Radio L.L.) - m. 370 - Kw. 0,5.

12.30: Il tempo; Attualità; Preludio II Atto «Arianna e Barabbi», Dukas; La settimana teatrale; Due tempi; Settimino, St. Saëns; Distrazioni della serata; Sonata per oboe, Haendel.

Tolosa - m. 392 - Kw. 3.

12.45: Piano e Orchestra: Concerto in sol magg. (3 tempi), Beethoven. A soli violino o violoncello: Meditazione (Thais), Massenet; Chiaro di luna (Werther), Massenet; Berceuse (Jocelyn), Godard; Intermzzo (Cavalleria Rusticana), Mascagni; L'Ape, Schubert; Minuetto, Mozart; Ave Maria, Gounod; Canzone del villaggio, Popper — 14.15: Come lunedì; Conferenza — 20.30: Concerto: Marcia, Baldi; Passapiede, Chaminade; Tango, Canaro; I due Cuori, Hautouss; La Traviata, Verdi (fantasia); La Bella Girgentina, Gervasio; Valzer, Grünfeld — 21: Concerto: Scherzo, Linat; Romanza, Yvain; I Saltimbanchi, Ganne (fantasia); Le Marionette, Lacombe; Fox trot Van Herck; Mazurca tenera, Missa — One step, Scotto — 21.30: Orchestra: Danze (Principe Igor), Borodine Marcia Eroica, St. Saëns; Hans il Sonatore di flauto, Ganne (fantasia);

Ecco ciò che vi occorre per costruire con garanzia e successo

Chiederne la spedizione franco dietro rimessa dell'importo all'Editore

ULRICO HOEPLI - MILANO

Galleria De Cristoforis

oppure ordinarli contro assegno postale

Teoria, montaggio e messa a punto dei
CIRCUITI MODERNI



Il Pipistrello, Strauss (fantasia); Il Rigoleto, Verdi (fantasia); Il Trovatore, Verdi (fantasia); Lo Studente Povero, Millocker (fantasia).

Parigi (Radio Paris) - m. 1750 - Kw. 3.
7.30; 8; 10.30: Come lunedì — 12.30: Grammofono: La Cavalcata delle Valchirie, Wagner; Ouv.; Cotonio, Beethoven; L'Orchestra, Hahn; Aria (Pagniacchi), Leoncavallo; Romanza, Gounod; Canzoni Russe per Quartetto vocale; Duetto e A solo Chitarre Hawaiane; Fox trot; Blues; Due Valzer — 13.50: Caffè; Cotonio, Piastra, Seta, Riso a Saigon; Zuccheri a Parigi; Borsa di Parigi; Informazioni Religiose — 15.30: Borsa di Parigi; Borsa di Commercio — 15.45; Jazz — 16.45: Informazioni — 19.30: Corso d'Interpretazione Pianistica — 20: Comunicato agricolo — 20.15: Conferenza; Caffè; Metalli; Rame; Programma Spettacoli; Comunicati diversi; Informazioni — 20.30: Violino, viola e orchestra: Sinfonia Concertante, Mozart; Orchestra: Dolly, Faure; Cantatrice: Melodia Inglese; Melodia Italiana; Valzer, Strauss; Canto: Due Canzoni (Greynal, Bastia); Cantatrice: Due Canzoni popolari; Orchestra: Arie d'operette; Jazz. (Intervalli; Informazioni).

Parigi, Torre Eiffel - m. 2650 - Kw. 5.
18.45: Giornale parlato — 20.10 e 20.20: Come domenica — 20.30: Concerto con due cantatrici, solista violino e baritono: Sonata, Veracini; Poesie di Lermonoff musicate da M. N. Wilbucewich; Quattro duetti romeni, Bredicianu; Lamento, Selz; Quattro canzoni romene (Dima, Popescu, Dimitrescu, Bredicianu) — 21.30-22: Università Radio: Studio del fanciullo; Il Culto dei morti nelle età preistoriche; Storia delle dottrine economiche.

GERMANIA

Breslavia - m. 322,6 - Kw. 4.
Gleitvitz - m. 250 - Kw. 0,75.

16-16.30: Libri del presente (commenti) — 16.30-18: Concerto divertente, con il concorso d'un violinista, Violoncellista e pianista. Musica di Bach, Gluck, Schubert, Boetresen, Svendsen, Grieg, Wieniawski, Volkmann, Schytte, Heykens, Green, Boccherini, Popper, Palmgren, Sibelius — 18-18.20: Il diventar vecchio è veramente così difficile? — 18.20-18.30: Dieci minuti di esperanto — 18.30-18.55: Lezione di spagnolo (ritrasmissione da Berlino) — 19.25-19.45: Conferenza di astronomia — 19.50-20.15: Lezione d'inglese per iniziati — 20.30: Serata allegra con E. Eckersberg — 22: Notizie serali — 22.30-24: Retrasmissione di ballabili.

Koenigsberg - m. 329,7 - Kw. 4.
12: La radio della scuola — 16: L'ora delle fiabe — 16.30-18: Concerto con il concorso d'un soprano, contralto, violinista e pianista. Musica di Schumann, Mendelssohn, Schubert, Grieg, Beethoven, Schumann — 18.15: Notizie dei mercati mondiali — 18.25: Comprendete sempre ciò che dite? — 18.55: Lettura del radioprogramma in esperanto — 19: Quello che si dice — 19.25: Lezione d'inglese — 20.10: Radio-ballo, con il concorso della R. O. e con introduzione di F. C. Hoefert. In seguito: Meteorologia; Recentissime; Corriere sportivo; fino alle 24: Concerto della R. O.

Lipsia - m. 365,8 - Kw. 4.
Dresda - m. 275,2 - Kw. 0,75.
12: Musica riprodotta — 12.55: Segnale orario di Nauen — 13.15: Bollettino della

stampa e della Borsa — 16.30-18: Concerto della R. O. di pezzi di Goldmark, Rebikoff, Brahms, Berlioz, Puccini, Granichstaedten — 18.18.30: conferenza: La scuola razionalizzata — 18.45-19: Consigli radio-tecnici — 18.45-19: Della pratica del diritto del lavoro — 19-19.30: Conferenza: Lavoro professionale ed esercitazioni del corpo — 19.30-20: Conferenza sull'opera di Verdi «Macbeth» — 20: Prognosi del tempo, segnale orario — 20.15: Serata musicale varia, con il concorso d'un soprano, tenore e pianista — 22: Bollettino della stampa, corriere sportivo — 22.15: Concerto mandolinistico, con il concorso d'una cantante sul liuto.

Stoccarda - m. 379,7 - Kw. 4.
Friburgo nella Brisgovia - m. 577 - Kw. 0,75.

12.30: Meteorologia; Musica riprodotta — 13.50: Notizie — 15: L'ora dei fanciulli; indi concerto divertente della R. O., Weber, Haydn, Mozart, Haedel, Loewe, con il concorso di cantanti di musica di Reger, Verdi; Méhul; Schubert; Rhode — 18: Segnale orario meteorologia — 18.15; 18.45; 19.15: Piccole conferenze diverse — 19.45: Informazioni sul mercato di lavoro della Germania del Sud; indi segnale orario, previsione del tempo, corriere sportivo — 20: Conferenza: Lo sviluppo dell'orologeria nella Foresta Nera — 20.15: Serata varia; indi notizie, ritrasmissione del concerto di musica da ballo dal «Pavillon Excelsior» di Stoccarda.

Amurgo - m. 394,7 - Kw. 4.
Brema - m. 252,1 - Kw. 0,75.
Kiel - m. 254,2 - Kw. 0,75.
15.15: Borsa merci di Kiel — 15.30:

LA DITTA

ALIMENTATORI
"A. FANTON",

N. 48 - CORSO PRINCIPE UMBERTO - N. 43

VICENZA

offre il nuovo complesso per ALIMENTAZIONE FILAMENTO e PLACCA CON CORRENTE ALTERNATA. - Invita la sua Spett. Clientela a ritornare gli Alimentatori per sola Placca già in vendita dal 1926. - Ad essi verrà spedito il nuovo perfettissimo Complesso Alimentatore Filamento-Placca ADATTO per QUALUNQUE APPARECCHIO e NUMERO di VALVOLE

L'Alimentatore vecchio se reso in buone condizioni verrà calcolato col solo deprezzamento del 25%

Prezzo del nuovo Complesso per Alimentazione (completa in alternata) di FILAMENTO e PLACCA

Lire 800.-

TUTTE LE GARANZIE RICHIESTE
DAL CLIENTEUNITA' DI ALTOPARLANTE
LISSEN

Chiunque può fabbricarsi il proprio altoparlante o diffusore con questa unità - **Potenza e Purezza** - sono le qualità impareggiabili della LISSENO. - Per la sua piccola mole, può essere montata anche in apparecchi portatili.

Lire 134,- *tassa compresa*

Cartone americano ed ancoretta adattatrice per fare un diffusore Lire 25,- extra.

Agenti Generali: ANGLIO-AMERICAN RADIO - Milano
Via S. Vittore al Teatro, 19

"R. T. 20 - BITETRODD EDISON,"

Il circuito più in voga oggi, può essere realizzato con materiale di prima classe, fornito dalla Ditta

"RADIUM" G. BOTNER

39, Via Roma - PADDVA - Via Roma, 39

che per sole **L. 490** invia franco in tutto il Regno il Kit completo di valvola, pannelli, bobina ecc.

N.B. - Il materiale è tarato rigorosamente.

La radio dei libri — 16.15: Conferenza sul liuto, sulla chitarra e sul mandolino, (per Kiel): « Il nemico della musica », opera-tecnica comica in 1 atto — 17.55: Solito — 18: Cose varie della radio-propaganda — 18 (per Brema solo): Dieci minuti di radio-tecnica — 18.15: Concerto e radio-propaganda — 18.55: Conferenza sul gusto delle grandi masse — 19.20: Ciò che si dice. Rivista settimanale d'attualità — 19.20: Impressioni di viaggio dell'Automobile Club della Germania sulla sua gita all'Estero — 19.20 (per Kiel solo): Radio-tecnica. Conversazione — 19.35: Conferenza di radio-diritto — 19.55: Meteorologia — 20: Ricordi allegri di grandi e piccoli nomi. Indi dati meteorologici per l'interno ed i mari, corriere sportivo, indicazioni sul radio-programma della settimana prossima. Per Amb. e Kiel Radio-cabaret. Per Brema e Hannover ritrasmissione di caffè-concerti.

Francoforte sul Meno - m. 428,6 - Kw. 4*
Cassel - m. 272,7 - Kw. 0,75.

12: (Ritrasmissione da Wiesbaden): Inaugurazione dell'esposizione: « La porcellana tedesca », discorso e descrizione dell'esposizione — 14.15: Musica riprodotta — 15.15-30: L'ora della gioventù (concerto corale) — 17.45-18.05: Lettura — 18.15-18.30: Solito — 18.30-18.45: « La buca delle Lettere » — 18.45-19.15: Conferenza sul dramma tedesco e sul teatro tedesco dal 17° secolo al presente (conf.) — 19.15-19.45: Lezione di Stenografia — 19.45-20.15: L'importanza della Slesia per la cultura tedesca (conf.) — 20.15: « Raskolnikov », dramma dal romanzo di Dostojewsky. Indi fino alle 0.30: Ritrasmissione di musica da ballo.

Langenberg - m. 468,8 - Kw. 25.

11.15-11.55: La radio dello scuola (conf. letteraria) — 14.30: Consigli per la casa — 16-16.25: Del radio-diritto (terza conf.) — 16.30-17: Ritrasmissione da Berlino: Corso istruttivo per impiegati — 17-17.30: L'ora della signora — 17.30-18: Introduzione alla lingua inglese — 18-18.55: Concerto di musica di Lincke, Waldteufel, Lederer, Abt, Maillart, Rhode, Blon — 19-19.15-19.40: L'ora dell'operaio — 19.40-20.15: (180). Piccoli tesori della letteratura mondiale — 20.15: Serata allegria (fra altro operetta e commedia). Indi: Recentissime; Corriere sportivo; Notizie commerciali e fino all'una: Musica notturna e da ballo.

Berlino - m. 483,9 - Kw. 4.
Stettino - m. 236,2 - Kw. 0,75.

15.30: Conferenza: La protezione contro gli incendi nella campagna — 16: La carità nella vita di Berlino (conf.) — 16.30: « Natura nella casa » (conf. di W. B. Sachs) — 17-18.30: Concerto divertente dell'Orchestra O. Kernbach. Pezzi di Auber, Manfred, Dvorak, Brandt, Leoncavallo, Strauss, Urbach. Indi: Radio-propaganda — 19: Conferenza sull'espansione delle assicurazioni sociali — 19.25: Conferenza del ciclo: I punti culminanti della lette-

ratura mondiale — 20: Ritrasmissione dal Palazzo dello Sport di Berlino: Concerto di cori misti (54 cori con 2300 cantanti). Opere di Hammerschmidt-Thiel, Mozart, Brahms, Loewe, Fuchs, Franz, Schumann, Kienzl, Mandyczewski, Glueck-Reger, Nicolai, Maudel, Siltcher-Kleffel, Berger. Indi: Previsione del tempo; Recentissime; Segnale orario; Corriere sportivo — 22.30: Musica notturna ritrasmissa dal « Caffè Vaterland ».

Monaco di Baviera - m. 535,7 - Kw. 4.
Norimberga - m. 303 - Kw. 4.

14.30: Musica riprodotta — 16: Concerto pomeridiano del Radio-trio. Pezzi di Cherubini, Tschaiakowsky, Meyer-Helmund, Swert, Gade, Reissiger — 17.30: L'ora della canzone di A. Reuss e A. Trunk. Audizioni d'un soprano con accompagnamento di pianoforte — 18.15: Bollettino del mercato — 18.20: Conferenza radio-tecnica — 19: « La buca delle lettere » — 19.30-20: Ritrasmissione da Norimberga — 20.30: Concerto serale della R. O., con il concorso d'un soprano, tenore, baritone, violinista e clarinetista. Pezzi di d'Albert, Wieniawski, Waber, Kretschmer, Rameau-Mottl, Lortzing, Baermann — 22.15: Notizie serali — 22.30-24: Ritrasmissione di ballabili dal « Caffè Arkadia » di Monaco.

INGHILTERRA

Bournemouth (6 BM) - m. 326,1 - Kw. 1,5.

15.30; 18.30; 18.45; 19-24: V. Londra. — (Annunci locali e Bollettino sport alle 21.30).

Cardiff (5 WA) - m. 353 - Kw. 1,5.

12-12.45 (dal Museo Naz. Galles): Orchestra: Marcia Eroica, St. Saëns; Piccola Suite, Coleridge Taylor; Largo, Haendel; Prima Rapsodia Ungherese, Liszt — 15.30; 18; 18.30; 18.45; 19.15; 21-24: V. Londra (Annunci locali e Bollettino Sport alle 21.30) — 17.15: Pei ragazzi — 19: Mano d'opera polinesiana nel Queensland — 19.25: Conferenze Sportive — 19.45 (dalla City Hall): Orchestra: Ovv., Rieni, Wagner, Tenore e Orchestra: Il Fiore (Carmen), Bizet. Orchestra: Gavotta (Mignon), Thomas; Leggenda per violino e orchestra, Wieniawski; Valzer « Mefisto », Liszt. Tenore e Orchestra: Aria (Semele), Haendel. Orchestra: Suite (Tentazione), German; Czardas (Coppella), Delibes.

Londra (2 LO) - m. 361,4 - Kw. 3.

Davertry (5 XX) - m. 1604 - Kw. 25.
10.15; 10.30; 18.30; 19.15; 21; 21.30: Come lunedì — 13-14: Otetto (riproduz.) — 15.30: Baritone: Due Ballate (Allitsen, B.

Martin). Violino: Canzone Araba e Danza Orientale (Sheherazade), Rimsky Korsakov. Baritone: 3 Ballate (R. Quilter, L. Wilson, Mullinar). Violino: Malaguena, Sarasata; Scherzo, Tchaikowsky — 16: Ballabili riprodotti — 17.15: Pei ragazzi: Settesto: Conferenze — 18: Organo (riproduz.) — 18.45 (da Bournemouth): Avvenimento Sportivo — 19: I Programmi Musicali della Settimana prossima — 19.25: Resoconto di Corsa Automobilistica — 19.45: Varietà — 20: Orchestra (da Hastings): Ouverture per Bimbi, R. Quilter; Ave Maria, Schubert — Suite: « I Pinti Cardinali », Coates. Tenore: Aria (In un Giardino Persiano), Lehmann; Capriccio Italiano, Tchaikowsky — 21.15: Vacanze in Patria — 21.35: Varietà (4) — 22.30-24: Ballabili riprodotti.

Manchester (2 ZY) - m. 384,6 - Kw. 1,5.

15.30: Orchestra: Marcia, Fletcher; Varietà; Pianoforte — 17.15: Pei ragazzi — 18; 18.30; 18.45; 19.15; 21-24: V. Londra (Annunci locali e Bollettino Sport alle 21.30) — 19: Maniere alla buona di passar le Vacanze — 19.25: Sport — 19.45 (da Morecambe): Canto sacro per Coro Tenor, Cornelius; Aria di Chiesa per Coro Tenor, Parry; Idem per Soprano, Brahms; Aria per Baritone (Nozze di Figaro), Mozart; Aria di Chiesa per Contralto, Bantock; Ballata per Coro Maschile, Bantock.

Davertry (5 GB) - m. 491,8 - Kw. 30.

15.30 (Birmingham): Varietà (4) — 16.30 (Birm.): Orchestra: Ovv., Russian e Ludmila, Glinka; Notturno e Piccolo Valzer, Tchaikowsky. Basso: 3 Ballate (Henschel, Allitsen, Cowen). Orchestra: Suite « Calliroe », Chaminade. Basso: 3 Ballate (James, Sorjant, Kenward). Orchestra: Selez., Jolanthe, Sullivan — 17.45 (Birm.): Pei ragazzi: Soprano; Racconto; Quartetto Vocale — 18.30 e 22: Come lunedì — 18.45: Orchestra: Fantasia Schubertiana, Urbach; Danza del Grillo, Bucalossi. Soprano e Contralto: Tre Duetti (Denza, A. M. Smith, Ireland). Orchestra: Selez., Carmen, Bizet. Soprano: Ballata, Cowdell. Soprano e Contralto: Duetto, German. Soprano: Lied, Meldersohn. Orchestra: Aria Tradizionale, L'Innamorato di Bebb, Corrin. Contralto: Lied, Brahms. Soprano e Contralto: Duetto, Quilter. Contralto: Ballata, German. Orchestra: Rapsodia Slava, Friedemann — 20: Pianoforte: Allegro, Pardies; Improvviso, Schubert. Baritone: 4 Lieder, Schubert. Pianoforte: Polca Boema, Rubinstein; Mattino di Natale, Holst; Studio, Moszkowski. Baritone: 3 Lieder, Schumann. Pianoforte: Tre Miniature, Isaacs — 20.45: Discorsi del Banchetto alla Reale Accademia — 22.15 (Birm.): Bollettino Sport — 22.20 (Birm.): Soprano, Contralto, Tenore, Basso, Coro e Orchestra.

JUGOSLAVIA

Zagabria - m. 310 - Kw. 0,75.

13.15: Musica riprodotta — 13.30: Borsa e Mercati — 17.30: Ballabili — 18: Commenti su libri — 19.15: Notizie della radio-stazione — 19.30: Ritrasmissione dell'opera dal Teatro Nazionale di Lubiana.



A RATE MENSILI

Materie radio delle migliori Case per ricezione e trasmissioni

GIOVANNI BARBIERI - ACQUAVIVA DELLE FONTI (Br)ri

NORVEGIA

Oslo - m. 461,5 - Kw. 1,5.

11,30: Corso d'Inglese — 17,45: Pei ragazzi — 18,45: Anniversari — 19,15: Notizie — 19,30: Conferenza sulla Norvegia Settentrionale — 20: Segnale d'ora. Due Conferenze; Canzoni del Nord; Musiche orchestrali norvegesi — 22: Il Tempo; Notizie — 22,15-24: Attualità; Ballabili riprodotti.

POLONIA

Katowice - m. 422,6 - Kw. 10.

15: Come martedì — 15,20; 15,40; 16,5: Come lunedì — 16,20: Corso di Storia — 16,45: Pei ragazzi — 17,55: Cassetta delle lettere per ragazzi — 18,15; 18,35: Come lunedì — 19,30: Trasmissione dell'Opera da Varsavia — 21: Come lunedì — 21,30: Ballabili.

Varsavia - m. 1111,1 - Kw. 10.

11: Segnale orario; Fanfara dalla Chiesa della Vergine di Cracovia; Comunicati Aviazione e Meteorologico; Grammofono — 14: Comunicati Meteorologico e Agricolo — 14,30: La Polonia e la Guerra Mondiale — 15: Questioni scolastiche — 15,25: Comunicati — 15,35: Radiocronica — 16: Funzione religiosa da Vilno — 16,45 (da Cracovia); Pei ragazzi — 18,5: Comunicato agricolo — 18,15: Varie — 18,35: Ritratti Letterari — 19,30: Operetta « Il Venditore d'Uccelli » di Zeller (canto e orchestra). (Intervall): Bollettino Messenger Polonais in francese — 21; 21,5; 21,20: Come domenica — 21,30: Ballabili riprodotti.

SPAGNA

Barcellona (EAJ 1) - m. 344,8 - Kw. 1,5.

10,13; 14,30; 18,30; 19: Come lunedì — 10,10: Sestetto: Marcia Spagnuola, San Miguel; Selez.; Il Vascello Fantasma, Wagner; Mazurca, Cotò; Aria (Luisa), Charpenetier; Selez.; Rosa-Maria, Friml — 21,30: Corso di Francese — 22: Come lunedì — 22,5: Orchestra: Mircia, Gomblier; Salabert; Minuetto della Sinfonia N. 3, Mozart; Selez.; La Verbena de la Paloma, Breton; Berceuse (Joelynn), Godard; Arioso, Délibes-Monton; Czardas, Michiels — 23: Come lunedì — 23,10: V. Madrid.

Madrid (EAJ 7) - m. 375 - Kw. 1,5.

12,45; 13,15: Come martedì — 15,15: Orchestra: Passo doppio, Esquembre; Fox trot, Platen; La Ribelle, Chapl (fant.); Bollettino Meteorologico; I teatri; Orchestra: Coro delle Filatrici (Vascello fantasma), Wagner; Serenata spagnuola, Valls Rassegna dei libri — 16,15: Banda (riproduz.); Borsa del lavoro; Notizie — 20: Orchestra: L'Alsaziana, Guerrero (fant.); Dinora, Meyerbeer (fant.); Intermezzo di Luigi Medina; Orchestra: Las Corsarias, Alonso (fantasia) — 21: Ballabili riprodotti — 23: Campane; Segnale orario; Borsa; Scene dalla « Vie de Bohèmes » di Murger, con musiche; Recentissime.

SVEZIA

Stoccolma (SASA) - m. 454,4 - Kw. 1,5.

Motala - m. 1320 - Kw. 30.
Malmö - m. 260,9 - Kw. 1.
17: Musica leggera — 18: Pei ragazzi — 18,40: Ballabili vecchi — 19,25: Azione drammatica — 20,15: Banda — 21,45: Attualità — 22-24: Ballabili.

SVIZZERA

Berna - m. 411 - Kw. 1,5.

13-15,56: Come lunedì — 16-16,30: Orchestra del Kursaal di Berna — 16,30-17.



Wanda Colombi di Sampierdarena ascolta il « Cantuccio dei bambini ».

La radio dei fanciulli — 17-17,30: Orchestra del Kursaal di Berna — 19,30: Segnale orario, meteorologia — 19,30-20: Serata popolare — 21,20-21,45: Orchestra del Kursaal di Berna — 21,45-22: Lohztre, meteorologia — 22-22,35: Orchestra del Kursaal di Berna — 22,35-24: Radio-dancing.

Zurigo - m. 588,2 - Kw. 1,5.

12,30-13,35: Solito — 15,30: Concerto di fisarmonica — 16,10: Ritrasmissione del commercio dal Carlton-Elite-Hotel — 16,30: Frammenti di libri nuovi — 17: Ritrasmissione del concerto dal Carlton-Elite-Hotel (seconda parte) — 18: I prezzi della Federazione Svizzera degli agricoltori — 19: Concerto delle campane delle Chiese di Zurigo — 19,45: Segnale orario, meteorologia — 19,47: Conferenza — 20,15: Serata popolare (concerto locale-orchestrale) — 22: Meteorologia, recentissime e notizie della « N.Z.Z. » — 22,10: Dancing con grammofono.

Losanna - m. 680 - Kw. 0,75.

7,45; 13; 20: Come lunedì — 20,1: Orchestra: Marcia Lorenese, Ganne — Ouverture, La Zingarella, Balfe; Valzer, Scassola; Carmen, Bizet (fant.); Meditazione (violino), Massenet; Prima Suite « Peer Gynt », Grieg (4 tempi); Valzer, Wesly — 21,30: Ballabili riprodotti.

Ginevra - m. 760 - Kw. 0,5.

20,15: Informazioni — 20,17: Conferenza umoristica — 20,35: Orchestra: Lohztre, Wagner (fant.); Erodiade, Massenet; Cavalleria Rusticana, Mascagni; Ouverture Poeta e Contadino, Suppé — 22: Notizie — 22,10-23: Ballabili riprodotti.

Basilea - m. 1100 - Kw. 1,5.

20 (da Basilea): Segnale orario, previsione del tempo — 20-20,30: « English talk » — 20,30-22,5 (da Berna): Vedi sotto Berna — 22,5-23: Radio-dancing.

Non ci sono arrivati i programmi delle stazioni di:

FRANCIA

Parigi (S.S.P.T.T.) - m. 447,8 - Kw. 0,45.

OLANDA

Hilversum (H.D.O.) - m. 1060 - Kw. 5

POLONIA

Cracovia - m. 547 - Kw. 1,5.



UNGHERIA

Budapest - m. 555,6 - Kw. 2.

16: Conferenza — 17,30: Concerto del Trio Bachmann — 18,35: Conferenza sulla Finlandia — 19,15: Serata umoristica — 20,45: Concerto vocale-strumentale con il concorso d'una cantante e d'un violinista — 21,45: Segnale orario; Notizie. Indi: Musica tzigana.

DOMENICA
6 Maggio

AUSTRIA

Vienna - m. 517,2 - Kw. 9.

9: Ginnastica — 10,15: Concerto dei ragazzi cantori viennesi — 11: Concerto dell'Orchestra sinfonica viennese, con il concorso d'un pianista, Musica di Brahms, Schmidt, Reger, L. van Beethoven — 15,45: Concerto pomeridiano di pezzi di Milloecker, Strauss, Gollmark, Viouxtemp, Heuberger, Wagner, Moszkowsky, Komzak Ziehrer — 17,20: L'ora dei poeti austriaci: Enrico von Schullern; Dora Stocker-Meynert — 18,20: Descrizioni di viaggi. XXXIII^e Le Indie, la mia patria di Raj Behari Lal Mathur — 19: Serata del Quartetto Steinbauer: Quartetto per archi di A. S. Scholz — 19,40: Canzoni ed arie (cantante e pianista) — 20,10: « Rund um di Liebes » (Attorno all'amore), operetta in tre atti di O. Strauss.

FRANCIA

Parigi (P. Parisien) - m. 340,9 - Kw. 0,5.

21: Concerto con artisti dell'Opéra e dell'Opéra Comique: GH Ugnotti, Meyerbeer; Guglielmo Tell, Rossini; L'Ebreu, Halévy; Benvenuto Cellini, Berlioz; Manfred, Schumann; Marta, Flotow; Rigolletto, Verdi; Lohengrin Wagner.

Tolosa - m. 392 - Kw. 3.

12,45: Concerto: Tre Selezioni, Carmen, Bizet; Tre Selezioni, Mirella, Gounod; Aria (Cavalleria Rusticana), Mascagni; Organo e orchestra: Coro di Chiesa (Cavalleria Rusticana), Mascagni; Coro e Marcia trionfale (Aida), Verdi; Messa in si minore (4 tempi), Bach — 14,10: Predica Protestante; Salmi cantati — 20,20: Conferenza — 20,30: Concerto: Ouv. Le Mascher, Pedrotti; Serenata, Gounod; Valzer, Filippucci; Due Canzoni italiane, Volpatti; La Figlia del Reggimento, Donizetti fantasia; Ciacciona, Marie; Tango, Bertrand; Al mio mulino, Pesse; Suite « Impressioni di Nizza », Auvray; Fox trot, Fiorito; I Pagliacci, Leoncavallo (fantasia); Passo doppio, Felabon; Serenata Fiorentina, Marchetti; Sargozzana, Filippucci — 21,30: Nove Selezioni, Faust, Gounod; Yazz (9 Fox trot).

SVIZZERA

Zurigo - m. 588,2 - Kw. 1,5.

10,45: Predica protestante — 11,30: Concerto della R.O. — 13: Meteorologia — 18: Ritrasmissione del concerto dal Carlton-Elite-Hotel — 19,45: Segnale orario, meteorologia — 20: Concerto della R.O. — 20,45: Canzoni popolari con il concorso d'una cantante con accompagnamento di pianoforte, indi concerto della R.O. — 22: Meteorologia, recentissime, notizie della « N.Z.Z. ».

Consulenza Tecnica

Il servizio è gratuito per gli abbonati al Radiorario. Le risposte verranno date in ordine d'arrivo senza eccezione alcuna.

Ogni quesito deve portare nome, cognome ed indirizzo dell'abbonato, nonché il numero dell'abbonato e la relativa fascetta di spedizione, accompagnandolo con uno schizzo in inchiostro nero. La corrispondenza va diretta a:

RADIORARIO (Sezione Consulenza) - Corso Italia, 13 MILANO

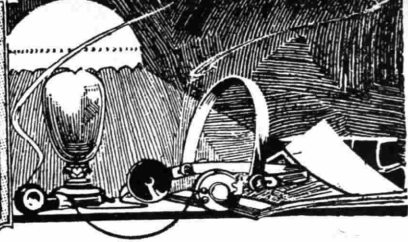

1°) Possiedo una supereterodina a 7 lampade della Western Electric Co.; desidererei eliminare la batteria di accumulatori e la batteria anodica. Vi sono in commercio alimentatori adatti, sicuri e che danno risultati soddisfacenti?

2°) Desiderando costruire un apparecchio ricevente per onde corte (30 - 100) da usare qui in Milano su telaio o piccola antenna interna (m. 6 - 7); vi pregherei volermi indicare un circuito adatto ed indicarmi pure dove potrei trovare gli schiarimenti (schemi, ecc.) occorrenti.

Dott. M. VOLTOLIN - Milano

1°) Certamente; quasi tutti gli alimentatori attualmente in commercio, consentono una buona alimentazione del suo apparecchio. Sono ugualmente efficienti sia i tipi a raddrizzatore termionico che quelli a raddrizzatore in gas (Raytheon).

2°) Pubblicheremo prossimamente lo schema di un ottimo radiorecettore per onde corte.

Ho costruito una neutrodina a 5 valvole secondo lo schema del Difard della SITI, con materiale acquistato presso la suddetta Società. L'apparecchio ha funzionato fin dalla prima prova; però notando una certa neutralizzazione, pur notando un certo minimo di ricezione nella manovra degli equilibratori, non sono riuscito ad ottenere detta neutralizzazione in modo soddisfacente. Desumo questo dal fatto che ricevo Napoli dalla posizione 13 a quella 34 di tutti e tre i condensatori variabili. Ne consegue quindi che per 20 gradi non è possibile escludere la locale. Altro inconveniente è che dalla posizione 50 di tutti e tre i condensatori fino a quella 100 non sono mai riuscito a captare alcuna stazione, salvo qualche radiotelegrafica. Mentre funziona la locale quindi riesco a captare solo Milano (proprio sulla posizione 50 e poche stazioni che non saprei indicare, ma che mi sembrano tutte tedesche; rimanendo le altre coperte dalla trasmissione locale. Uso anche le stesse valvole che la SITI usa in detti apparecchi, e cioè 3 Philips A 410 e 2 B 406. Le stazioni che capto sono tutte in ottimo altoparlante, ed in ispecial modo quella di Milano che spesso dà la netta sensazione di ascoltare la locale. Prego intanto favorirmi qualche utile consiglio onde poter eliminare i suddetti inconvenienti.

A MASCIOCCHI - Napoli

I difetti del suo apparecchio non dipendono da mancata neutralizzazione degli stadi ad A.F. ma bensì da scarsa sensibilità e poco acutezza di sintonia. Provi ad aumentare la tensione anodica; se non ottiene buoni risultati la causa è da ricercarsi in un cattivo montaggio od in qualche organo difettoso. Faccia esaminare l'apparecchio da persona veramente competente.

Mi sono costruito un Colpitt ad una valvola Philips B 406, e riscopro quanto segue:

Ho sempre sentito fortissimo, con due cuffie, entrambe le Stazioni di Milano, ma da quando venne tolta quella di Corso Italia, portandomi al 545° per sentire la Nuova Vigenfina, e girando la manopola fino al 100, trovai allora la stazione di Milano, ma molto debole.

Sento invece una ventina di Stazioni Esterne, fortissime in cuffia.

Sarei grato a Codesta Spett., Consulenza, se volesse farmi sapere come potrei ottenere una selettività maggiore.

ABB. - Piacenza

Occorre aumentare di 10 spire il numero di spire dell'induttanza d'accordo. Nulla vi è da fare per aumentare la selettività di un Colpitt. Riduca la lunghezza dell'Antenna a poco più d'una ventina di metri.

Possessore di un apparecchio a cristallo da me costruito come da unito grafico, e col quale ho sempre ottenuto dei risultati meravigliosi, col funzionamento della nuova Stazione di 1 M.I. ho cercato di averne di uguali senza disturbare codesta rispettabile Consulenza, ma vandomi dei consigli pratici dati dalli collettivamente per radio, o isolatamente per consulenza. Ecc. ecc.

Abb. 20.638 - Milano

Porti la bobina L a 100 spire, sopprima il condensatore C ed elimini l'antenna luca, che non può più darle i risultati di prima, sostituendola con una antenna interna o meglio esterna.

Ho acquistato di recente un apparecchio neutrodina a 5 valvole «Pilotone Universal» alimentato da un Alimentatore Philips e da un accumulatore di 6 Volt, avendo valvole «Edison VI - 101».

Mentre ricevo bene dalle stazioni con lunghezza d'onda sino a cinquecento metri, quelle con onda superiore (Vienna e, soprattutto Milano ch'è la Stazione più vicina) mi giungono debolissime.

Per buona norma Milano nuova, ch'è l'ultima Stazione che mi è possibile ricevere, corrisponde al N. 95 delle manopole che sono numerate sino a 100, ma mi giunge assai più debole di tutte le stazioni Spagnuole che invece ricevo ottimamente.

Ho già provato, seguendo i consigli trasmessi dalla Spett. E.I.A.R., a collocare tre condensatori fissi da 0,00025 in parallelo coi condensatori variabili ma ne ho avuto il risultato di non riceverne... più nulla.

Interessandomi moltissimo una buona ricezione di Milano sarei grato se mi volesse gentilmente indicare come potrei ovviare a detto inconveniente.

Cap. R. GHEZZI

Nel suo caso non vi è altro da fare che aumentare di una diecina il numero di spire dei secondari dei trasformatori ad A. F.

Ho costruito il 5 valvole, cui alla pubblicazione dell'Egr. Sig. Ing. Banfi, i risultati sono stati molto lusinghieri, se questi dovessero venir giudicati dal numero delle stazioni udite, senza tener conto delle audizioni sempre disturbate da moltissimi rumori, come di pittura. In cuffia questi disturbi sono tollerabili, mentre in altoparlante dovendo spingere un poco più l'accensione delle valvole diventano, man mano che giro i reostati, così forti da coprire, nella maggior parte dei casi, la fonia.

La stazione di Milano invece la sento benissimo senza disturbi di sorta.

Uso l'apparecchio con antenna esterna stesa lateralmente alla casa di mia abitazione. Buona è la presa di terra fatta all'impianto dell'acqua. Le valvole sono per le brime 3 Philips 410, poi una 400 B e l'ultima 406 B.

Il materiale usato per quanto non sia tutto delle marche indicate nell'opuscolo dell'Egr. Sig. Ing. Banfi, tuttavia mi è stato assicurato essere di classe. I condensatori variabili sono a minima perdita «Preferred» a demoltiplica. I condensatori fissi sono «Aller». Le resistenze «Dralowid Konstanti». I reostati «D. T. W.». Gli equilibratori Difard «SITI». Il trasformatore BF «Thompson Houston, quelli ad A.F. da me costruiti su 2 tubi di Carl, laccato, all'esterno vi è avvolto il secondario e sul tubo interno il primario. L'accensione è fatta con un accumulatore a 4 volta 100 ampère-ora. La Batteria anodica è costituita da pile tascabili messe in serie.

Quali sono le cause probabili di questi disturbi, che più si fanno sentire quando sintonizzo le stazioni di Roma, Toulouse, Praga ecc., mentre invece le stazioni tedesche in generale le sento un pochino meglio? È consigliabile il cambio delle resistenze o di qualche altro pezzo?

F. DULICCHIO - Milano

Durante il funzionamento dell'apparecchio stacchi aereo e terra; se i disturbi cessano, significa che sono esclusivamente d'origine esterna e nulla vi è perciò da fare. Se invece permangono è indizio di guasti interni; provi a spegnere le alte frequenze, poi la rivelerete ed in seguito le basse. Riuscirà così a localizzare il difetto. Si assicuri che la batteria anodica sia in ottimo stato; la sintonia eventualmente con un condensatore da 4 Mfd.

La neutralizzazione va bene nel modo da lei indicato,

LA PAGINA DEI COSTRUTTORI

Pubblichiamo in questa Rubrica i risultati, i saggi, i consigli inviatici dai nostri lettori, che a giudizio insindacabile della Direzione verranno ritenuti meritevoli di divulgazione. Gli eventuali schizzi devono essere tracciati su foglio separato, di carta bianca e in inchiostro nero.

Unisco due fotografie del Reinartz a tre tetrodi realizzato in base allo schema apparso nel N. 8 del «Radioradio» del corrente anno.

Con valvole Philips A 441 alimentate con accumulatore Hensenberger, tensione anodica 20 volts (12 per la deteccitrice), anodalmente in un cortile all'altezza di 20 tenna esterna lunga 28 metri distesa diametri dal suolo, terra tubo dell'acqua diretta, odo in maniera soddisfacente la stazione locale con diffusore «Stereovox». Se la ricezione non è «potente» è però di una purezza che uguaglia quella che ottengo con un apparecchio a cristallo scuito da due stadii in B.F. a resistenze.

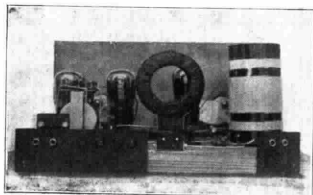

In cuffia, dopo i RO, ho udito finora chiaramente e senza disturbi parassiti le trasmissioni di Tolosa, Vienna, Francoforte e Stoccarda.

Roma, Aprile 1928.

Cogo Leonida.

Dopo la chiarissima pubblicazione fatta dall'III. Signor Ing. Banfi in Antenne e Circuiti del Radioradio N. 6 e la seguente nel N. 10 in Pagine Costruttori, riguar-

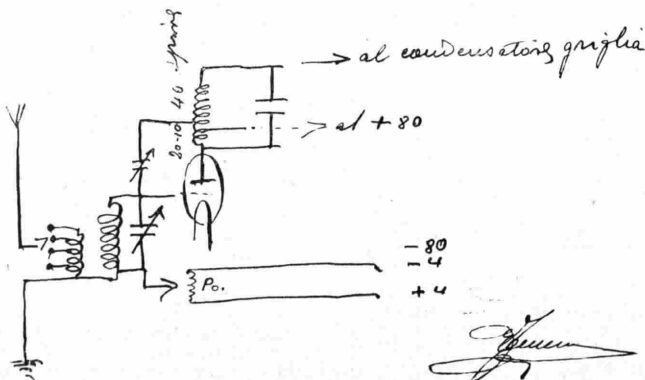

dante il 4 Valvole neutralizzato ed il Neutrodinque, mi pervennero moltissime lettere private con le quali mi si chiedono schiarimenti e dati di costruzione, ma nell'impossibilità di poter rispondere a tutti mi rivolgo alla Spettabile Direzione del Radioradio perchè a mezzo del gio-

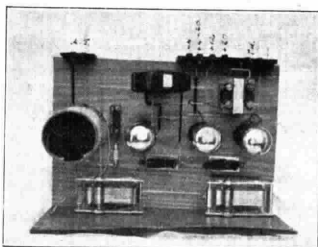

naletto facciano conoscere ai Lettori ai quali interessano tali circuiti, qualche schiarimento e le migliori da me approntate allo scopo di facilitarne la messa a punto e i dati con i quali mi sono servito a montare l'apparecchio sul banco di prova e che risponde perfettamente.

Le bobine a gabbione sono tutte costruite su nove chiodi piantati su di una conferenza di 85 mm., il filo usato è di 7/10 due cotone, e ben legate perchè non si deformino.

Ho montato un potenziometro da 400 ohm come da schizzo unito, il condensatore CB 1 sarà utile ma non necessario ad ogni modo avrà un valore di 1000 cm. il CB 2 sarà da 220 cm. CB 3 da 1000 a 2000 la resistenza R da 2 a 3 Megohm.

Il neutrocondensatore avrà i due dischi di almeno 20 mm. di diametro e sarà conveniente porre fra essi un foglietto carta o mica per evitare il contatto essendovi fra essi differenze di potenziale.

Il primo trasformatore BF rapporto 1/5 il secondo 1/3; meglio se tutti due 1/3 e meglio ancora il secondo sostituirlo con

parecchio, l'armatura mobile del secondo alla placca della prima valvola; sarà così evitato il disturbo causato dall'avvicinamento delle mani alle manopole che saranno a demoltiplica.

La deteccitrice sarà alimentata con una tensione che può variare da 35 a 40 volt, la ventesima spira delle bobine a cominciare dal morsetto placca sarà collegata al morsetto +80; se l'ultimo stadio sarà a resistenza capacità sarà collegato a 100 volt.

Se ben messo assieme e tutto a punto, come lo attestano anche diverse delle lettere pervenutemi, il circuito risponderà soddisfacentemente, e a coloro ai quali non funzionasse sappiano che non dipende altro che da errori di montaggio materiale non buono o valvole non adatte; quelle da me usate sono: rispettivamente 425, 409 o 154, 409, 406 o 405; nel caso del Neutrodinque le due prime saranno 425.

Il rendimento è ottimo; sono riuscito a sentire la stazione di Milano in forte cuffia con aereo interno di metri 6 sostituito sui soliti isolatorini luce e quindi a ridosso alla parete.

Un aereo esterno di 25 metri è più che sufficiente per avere forti ma forti audizioni in altoparlante di una ventina di stazioni.

Per chi avesse un aereo di 35 metri o più servirà egregiamente inserire fra questo ed il morsetto apparecchio un condensatore fisso o variabile di 0,0005.

Pordenone, Aprile 1928.

Ferdinando Terrazzani.

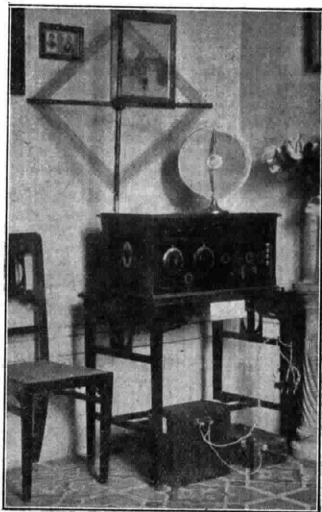

L'impianto ricevente dell'abbonato Sig. ERINNI UMBERTO - S. Giov. Valdarno

gruppo resistente capacità (Philips nel mio caso).

Le bobine saranno montate ad una distanza di 15 cm. almeno e colla disposizione solita del neutrodina ossia a 45°.

La parte mobile del primo condensatore sarà collegata al morsetto Terra dell'ap-

CORSO DI LINGUA TEDESCA

tenuto dal Prof. WILLY ZANO

40. LEKTION

Martedì 1 maggio 1928.

VERBI DI STATO E DI MOTO A L'UOGO.

1. Wir sind (stato) im Frühling oder im Frühjahr; im Monate April, *Siamo in primavera, nel mese di Aprile.*

Wir gehen (moto verso un luogo) in die Schule.

Er ist in das Netz (rete) gegangen.

Die Preise gehen immer in die Höhe *vanno sempre verso l'altezza.*

In die Scala kann er nicht gehen, *non può andare.*

Die Pflanzen gedeihen (stato) im Lichte *crescono alla luce, nella luce.*

Die Pflanze bringt (moto) ihre Teile in den Sonnenschein, *porta le sue parti verso là dove c'è il sole; verso lo splendore del sole.* Blicken (moto) wir auf die Wiese! *guardiamo sul prato!*

Wir sehen (stato) auf einem Fleck tausend Gräser, *vediamo in, su una macchia mille erbe.*

Treten (moto) wir an das Wasser! *Andiamo verso l'acqua!*

An dem Ufer wachsen (stato) die Lilien *sulla riva crescono i gigli.* Spitz schieszen (moto) sie in die Höhe; *appuntiti s'innalzano verso l'alto.*

2. Wir setzen (moto) mettiamo tutto sul gioco) alles auf, auf das Spiel. Ich setze (ti metto) il piede sulla cervice) dir den Fuß auf den Nacken.

Wer nicht auf den Berg steigt (moto) chi non sale sul monte), stürzt nicht hinunter — Hinunter türzen = precipitare.

Der Tag, der kommt, ist der kommende Tag. Nun sage ich dir: Verschiebe nichts (non differir al giorno veniente, niente) auf den kommenden Tag.

Wir wohnen, bleiben, arbeiten. (verbi di stato in luogo) *abitiamo, restiamo, lavoriamo*, in unserer Stadt, in dieser Stadt, im Bureau.

Mein Buch liegt (stato), lag (era) auf meinem Tisch. Du legst (moto), legtest dein Buch auf deinen Tisch. Es lag an dem Tisch, du legtest es auf den Stuhl (sedia).

3. Vado, entro, guardo: in die Schule. Sono, scrivo, dormo: in der Schule. Vado: auf das Feld, sul campo. Lavoro: auf dem Feld.

Sono: in einem Sack.

Butto: in einen Sack.

4. Dort unten (laggi) in der Mühle *saszi* ich in süßer Ruh. An dem Himmel strahlt die Sonn' im Brautgescheide. *Es weht so frisch der Wind, der Wind, kommt alle auf das Feld, geschwind!*

5. Domande con verbi di stato in luogo: Wo befindest du dich? dove ti trovi? Wo wohnst du? dove abiti? Wo bleibst du? dove resti?

Wo arbeitest du? dove lavori? Wo schläfst du? dove dormi?

Domande con verbi di moto:

Wohin gehst du? dove vai?

Wohin fällt der Stein? dove cade il sasso?

Wohin läufst du? dove corri?

Wohin läufst du? dove corri?

Wohin läufst du? dove corri?

Wohin fließt der Fluss? dove scorre il fiume?

Wohin mündet er? dove sbocca?

Conclusion.

Colle preposizioni *in* e *auf* metti il dativo, se il verbo è di stato; l'acusativo, se il verbo è di moto a luogo.

41. LEKTION

Venerdì 4 maggio 1928.

TRADUZIONE.

Uno spazzacamino sta sul mio tetto; sul tetto della mia casa. E fuma la sua pipa. Io salgo (steige) sul tetto, dove (prop. dipend.) è lo spazzacamino colla sua pipa. — Nel tempo prossimo (lez. 26) egli intende di volare su (= verso, auf) il monte col suo velivolo. Metto (legen) sul tavolo il dado, lo specchio, ma prima (früher) cerco le parole della lezione 27.* (der siebendwanzigst-en). — Tu vai sul campo, sui campi (Felder), sul tuo campo, sul nostro campo. Tu sei cresciuto (gewachsen) sul tuo campo. — Entro (trete, trittst) nella mia stanza. Sono nella mia stanza. — Salto nell'acqua. Salterai nell'acqua? Sì, e nell'acqua (dat.) nuoterò (schwimmen). Il piccolo Gino è più celere (schnell) del suo gatto Mim. Ma quando Gino vede un cane, egli scappa.

A. SCH.

1. Busch *cespuglio*, Fisch *pesce*, Frosch *rana*, Asche *ceneri*, Tasche *tasca*, Flasche *fiasca*, Droschke *carrozza*, Mensch *uomo*, Hirsch *cervo*. — Waschen *lavare*, tauschen *barattare*, rauschen *rumoreggiare*, wünschen *desiderare*. — Rasch *presto*, falsch *falso*, deutsch *tedesco*.

2. Il suffisso ISCH.

Der grosse Junge ist wie ein Kind (pr. Kint), er ist kind-isch.

Herr *padrone*, herrlich; Narr *folle*, nährisch; Himmel, himmlisch, celeste. Franzose, französisch. Mailändisch, Neapolitanisch.

3. Schar *schiera*, Schule *scuola*, Schuh *scarpa*, Schrank *armadio*, Schwan *cigno*, Schwamm *fungo*. — Schleppen *trascinare*, Schwimmen *nuotare*, schlimm *cattivo*, schmal *stretto*.

4. Il suffisso SCHAFT.

Der freund amico: die Freund-schaft. (pr. forte il f). Der Feind, der Herr; der Knecht schiavo (Landsknecht = lanzicheneco). Die Feind-schaft. Die Herr-schaft. Die Knecht-schaft.

B. ST e SP

Staa, Stadt, statt. Stahl e Stall. Steg. Storch, Strasse, Strumpf Strümpfe — Stehen

stechen, stellen e stehen, stossen, stark, starr, still, stumpf, stolz, stumm. Spatz, Speck, Spiesz, Spinne, Spitze, Sporn. Sparen, sperren, spinnen. Spät, spät.

PROPOSIZIONI.

Was gibt eine Strasse ist ohne Staub?

Quale strada è senza polvere?

Das Rosz springt über Stock und Stein.

Il destriero salta via, e sopra, su tutto.

Die Spinne hat ein Netz gesponnen. Il ragno ha tessuto una rete.

Der Vogel im Fliederbusch singt so schön.

L'uccello tra i sambuchi canta tanto bene.

Das schmettert und das schallt, Im frischen grünen Wald. È un cantare e un risuonare nel bosco fresco e verde.

DECLINAZIONE DEL POSSESSIVO.

M.

F.

mein Bruder	meine Schwester
meines Bruders	meiner Schwester
meinem Bruder	meiner Schwester
meinen Bruder	meine Schwester

N.

mein Buch
meines Buches
meinem Buche
mein Buch.

Plurale.

meine Brüder, Schwestern, Bücher
meiner Brüder, Schwestern, Brücher
meinen Brüdern, Schwestern, Büchern
meine Brüder, Schwestern, Bücher.

CORSO DI LINGUA INGLESE

tenuto dal Prof. MARIO HAZON

QUARANTESIMA LEZIONE

Lunedì 30 aprile 1928

DETTATURA DI UN TEMA DA TRADURRE PER LA PROSSIMA LEZIONE.

PER TRADUZIONE E LETTURA.

We ought to give children a wholesome variety of mental food, and endeavour to cultivate their tastes, rather than fill their minds with dry facts. The important thing is not so much that every child should be taught, as that every child should be given the wish to learn. What does it matter if the pupil knows a little more or a little less? A boy who leaves school knowing much, but hating his lessons, will soon have forgotten almost all he ever learnt; while another who had acquired a thirst for knowledge, even if he had learnt little, would soon teach himself more than the first ever knew. Children are by nature eager for information. They are always putting questions. This ought to be encouraged. In fact, we may to a great extent trust to their instincts, and in that case they will do much to educate themselves. Too often, however,

SOC. TA ANGLO ITALIANA RADIOTELEFONICA

ANONIMA - CAPITALE LIT. 500.000, - - SEDE IN TORINO

SIETE PROFANI ?

VOLETE CONOSCERE GLI ELEMENTI ESSENZIALI DELLA RADIOFONIA?

scriveteci e noi vi invieremo gratis il libro:

"CHIACCHIERANDO DI RADIOFONIA"

che ne offre le nozioni generali in modo chiaro, preciso, accessibile a tutti

Indirizzare: SOCIETÀ ANGLO ITALIANA RADIOTELEFONICA

UFFICIO DIFFUSIONE E RECLAM - Via Arcivescovado, 10 - TORINO



the acquirement of knowledge is placed before them in a form so irksome and fatiguing that all desire for information is choked, or even crushed out...

In short, children should be trained to observe and to think, for in that way there would be opened out to them a source of the purest enjoyment for leisure hours, and the wisest judgement in the work of life.

AVEBURY.

VOCABOLI E FRASEOLOGIA.

- giudicare = to judge
- godere, divertire = to enjoy
- sforzarsi = to endeavour
- riempire = to fill
- odiare = to hate
- dimenticare = to forget, jorgot, jorgotten
- mettere; porre = to put, put, put
- acquistare, ottenere = to acquire
- incoraggiare = to encourage
- aprire = to open
- fidarsi di = to trust
- istruire, educare = to educate
- stancare = to fatigue
- soccorrere = to choke
- imparare = to learn, learn, learnt
- schiacciare = to crush
- spremere, far uscire schiacciando = to crush out
- badare; importare, arrecare disturbo = to mind (+ gerundio).
- I don't mind going
- I don't mind your going
- Mind the step.
- Will you mind the children for me?
- importare, essere di conseguenza = to matter
- It does not matter
- It matters a great deal.
- mente; desiderio; inclinazione = mind
- aver voglia = to have a mind
- cambiare idea = to change one's mind
- decidersi = to make up one's mind
- materia; argomento = matter
- What is the matter with you?
- Nothing is the matter with me
- conoscenza, sapere, erudizione = knowledge
- fonte, sorgente, origine = source
- godimento, divertimento = enjoyment
- giudizio, sentenza = judgment
- vita, e = life, lives
- salubre, sano = wholesome
- desideroso, bramoso = eager
- tedioso = irksome
- saggio = wise
- piuttosto = rather
- sete = thirst
- fame = hunger

QUARANTUNESIMA LEZIONE

Giovedì 3 maggio 1928.

TRADUZIONE DEL TESTA DATO NELLA PRECEDENTE LEZIONE.

GLI USI DELLA PAROLA « BUT ».

- but = ma
- = solo, soltanto, non... che (only)
- = tranne, eccetto, fuorchè
- = che non
- = for = se non fosse per.

ESEMPLI.

He is poor but honest.
 I have but (only) one friend.
 If we had but time, we would visit all Italy.
 They all went but me.
 Nobody but him would have done such a thing.
 I never see him but he is smoking.
 But for him, I should have been ruined.
 FRASEOLOGIA (seguita dall'infinito senza « to »)
 cannot but = fare a meno di
 I cannot but approve your words
 had rather oppure had sooner = preferire (al condizionale)
 I had rather (sooner) go.
 had as well oppure may as well = tanto valere (al condizionale).
 You had (may) as well go.
 had better = essere meglio (al condizionale).
 You had better go.

CORSO DI LINGUA FRANCESE

tenuto dal Prof. RAMOND BROUT

Sabato 28 aprile 1928

Lecture d'une page de « Nuits de Princes ».

Mercoledì 2 maggio 1928

2) J'ai plus de livres que de billets de mille.

Il est moins riche que vous ne croyez.

Lecture et traduction.

3) A la foire d'échantillons de Milan il y avait plus de choses utiles que d'articles de luxe. — Ce jeune homme a plus d'intelligence que de bonne volonté. — La vertu trouve plus d'admirateurs que d'imitateurs. — La vie du riche est souvent plus malheureuse que celle du pauvre. — Nous mangeons plus de pain que de viande. — Aujourd'hui on lit moins de livres que de journaux. — Ce travail n'est pas difficile, on y réussit plus facilement que vous ne vous l'imaginez.

Superlatif.

Le tableau est très beau (fort beau excessivement beau, des plus beaux, tout ce

qu'il y a de plus beau). — Milan est la ville la plus belle de l'Italie; c'est le soir que Milan est le plus belle.

Lecture et traduction.

Autrefois les maisons étaient plus basses que de nos jours; il y a encore à Milan des maisons très basses que l'on démolit peu à peu. — C'est à la campagne que l'on trouve les gens plus heureux. — C'est le soir, quand elle avait terminé son travail et qu'elle se retirait dans sa chambre qu'elle se sentait la plus heureuse. — Il y a des gens qui prétendent que la langue italienne est très facile; ceux qui parlent ainsi ne doivent pas l'avoir étudiée à fond; car c'est certainement une des plus difficiles qui existent. — Le pays le plus beau c'est celui où nous sommes nés. Il est excessivement difficile de s'habituer à penser dans une langue étrangère quand on n'a habité pas dans le pays où on la parle. — Les hommes qui obéissent le plus facilement ne sont pas toujours ceux qui ont le moins de caractère. — Les haïnes les plus violentes ne sont pas celles que la guerre fait naître entre les différents peuples; ce sont plutôt celles qui se sont déchaînées et se déchaîneront probablement encore entre les diverses classes d'une même nation, et c'est lorsque la guerre a lieu entre frères qu'elle est le plus horrible. — Si la campagne est charmante le matin, c'est peut-être le soir, au coucher du soleil qu'elle est la plus poétique.

Propriété letteraria riservata ai singoli Professori

AVVISI A PAGAMENTO

Lire 0,70 la parola - minimo L. 7.—

(Pagamento anticipato)

« NEUTRODINA » 5 valvole, ottimo funzionamento, occasione L. 900. Casapietra, Rione Mussolini, Casa Consolo - Reggio Calabria.

VENDESI neutrodina Grosley nuovo, 5. Edison Radiotron, accumulatore Tudor, L. 2500, piena efficienza - Giacomo Zovi Roana - Vicenza.

R. CHIODELLI, direttore responsabile

Archetipografia di Milano - Viale Umbria 54

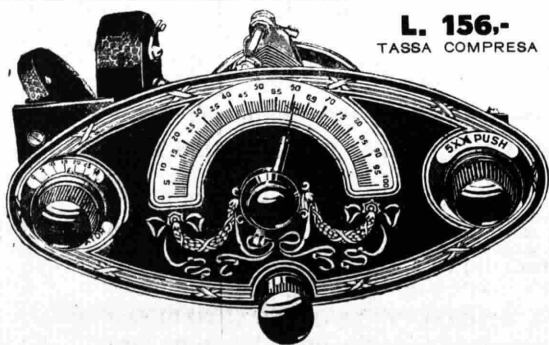

L. 156.-
TASSA COMPRESA

L'UNITÀ "LAMPLUGH,"

È IN SE STESSA MEZZO APPARECCHIO

Non ha bisogno di pannello di ebanite. — Non ha bisogno di bobine intercambiabili. — Copre una lunghezza d'onda da 250 a 2000 metri.

È DI BELLISSIMA APPARENZA!

Può essere adattata a qualsiasi forma di cassetta

È fornita di due schermi di montaggio per un 2 o un 3 Valvole

Agenti esclusivi:

ANGLO AMERICAN RADIO, Via S. Vittore al Teatro, 18 - MILANO

L'ULTRARADIODINA A 8 VALVOLE CHE S'IMPONE

VISITATECI
ALLA
FIERA ESPOSIZIONE
DI MILANO
STAND, n.° 926
PADIGLIONE APPARECCHI
SCIENTIFICI

Inviateci subito
questa cedola
affrancando con 10 cent.

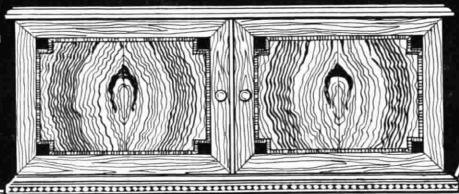

"RADIODINA", S.A.I.

Via Solferino 20 - MILANO

TELEF. 65-185.

PROSPETTO RICEVITORI

Spett. "RADIODINA", S.A.I.

Via Solferino 20 - MILANO

Compiacetevi inviarmi gratis
il prospetto dei vi nuovi radio-
ricevitori

NOME:

INDIRIZZO:

Valvole
Termoioniche



EDISON

TIPO VI 120

CARATTERISTICHE

Tensione del filamento	Ef = 3-3,5
Corrente del filamento	If = 0,12 A.
Tensione anodica	Ep = 40-135 V.
Corrente di saturazione	Is = 35 mA.
Emissione totale (Ep = Eg = 50 V)	It = 22 mA.
Coeff. di amplificazione medio	Mu = 3,5
Impedenza	Ra = 6,000 Ω
Pendenza massima	mA = 0,50
	Volta

Questa valvola di potenza è costruita con sistemi e filamento della Radiotron Americana. È indicata per gli ultimi stadi di bassa frequenza e come rivelatrice, distinguendosi per eccezionale purezza di volume di suoni.

Per le sue speciali caratteristiche essa si accoppia con grande vantaggio alle valvole VI 102, già favorevolmente note e diffuse, avendo gli stessi dati di accensione. Funziona generalmente con tensione anodica di 60 V. aumentabile nella bassa frequenza fino a 135 V. con tensioni negative di griglia da 4 a 12 V.

LE VALVOLE EDISON SONO IN VENDITA PRESSO I MIGLIORI RIVENDITORI DI RADIOFONIA

Trasformatori a bassa frequenza

S. I. T. I.

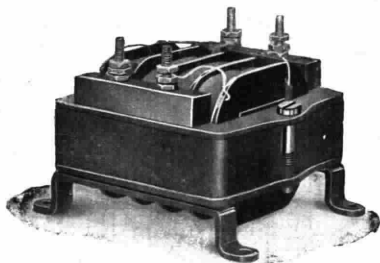

La nostra esperienza nel campo delle costruzioni radiofoniche e il costante aggiornamento dei nostri prodotti in relazione alle innovazioni della tecnica moderna ci permette di presentare ai costruttori e ai radiodilettanti un prodotto di classe apprezzato specialmente dal pubblico conoscitore.

E' noto che la durata di un trasformatore dipende essenzialmente dalla qualità e natura del materiale impiegato e dal trattamento cui vanno sottoposti durante la fabbricazione i trasformatori. Le qualità del ferro al silicio vengono controllate con metodi rigorosamente scientifici; il materiale isolante non dà luogo a nessuna perdita di isolamento nè presenta tendenza alla deformazione; il filo smaltato degli avvolgimenti primario e secondario — questi completamente autonomi — è della migliore marca.

L'abbondante sezione magnetica e gli accorgimenti seguiti nella costruzione sia del nucleo che degli avvolgimenti danno le più ampie garanzie di funzionamento.

Costruiamo i nostri trasformatori a bassa frequenza per i seguenti usi:
come trasformatori intervalvolari nei rapporti $1/2,5$, $1/4$ e $1/5$, come trasformatori d'uscita e come trasformatori microfonici.

Listini e prospetti a richiesta.

CONCESSIONARI E RIVENDITORI IN ITALIA E COLONIE

S. I. T. I.

Via Pascoli, 14 - MILANO



Visitate i nostri Stands N. 927, 929, 943, 945 al Padiglione
Apparecchi Scientifici e al Padiglione delle Mostre Alberghiere
alla FIERA di MILANO 12 aprile - 19 giugno