

LA RIVISTA DI RADIO PIÙ DIFFUSA IN ITALIA

DAL 12 AGOSTO
AL 19 AGOSTO 1928 (VI)

C. C.
CON LA POSTA

RADIORADIO

ORGANO UFFICIALE DELL'E.I.A.R.



ANNO IV

UNA COPIA L. 1,50

N. 33

ESCE IL SABATO

ENTE ITALIANO AUDIZIONI RADIOFONICHE

CORSO ITALIA 1

MILANO

1 CORSO ITALIA

ABBONAMENTO ANNUO: L. 30,— PER GLI ABBONATI ALLE RADIOAUDIZIONI

ALLOCCIO, BACCHINI & C.
INGEGNERI COSTRUTTORI

CORSO SEMPIONE, 35
TELEFONO N. 90-088

MILANO

Tutta la serie dei ricevitori da 10 a 20.000 m.

Ondametri per onde corte da 15 a 180 metri -
Oscillatori a cristallo piezo-elettrico - Trasmet-
titori per onde corte da 20 a 150 metri -
Apparecchi di precisione per misure a frequenza
radio - Amperometri e milliamperometri a coppia
termoelettrica - Ondametri di ogni tipo per
onde da 10 a 20.000 m. - Generatori a valvola
per ogni frequenza - Apparecchi riceventi di
ogni tipo - Apparecchi di misura - Relais -
Macchine Telegrafiche.

CATALOGHI E PREZZI A RICHIESTA

RADIALBA "R 85"

Supereterodina 8 valvole

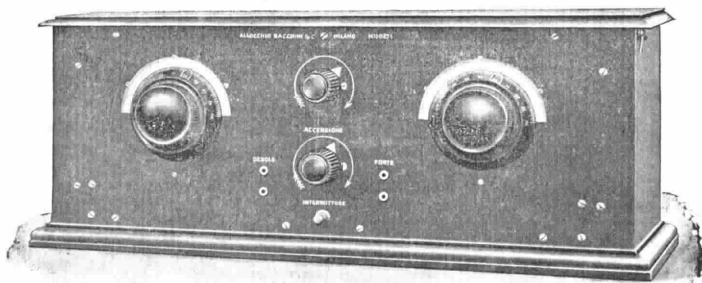

RADIORARIO

ORGANO UFFICIALE DELL'ENTE ITALIANO AUDIZIONI RADIOFONICHE

Direzione, Amministrazione, Pubblicità - MILANO - Corso Italia N. 1 - Telefono 86-239

ABBONAMENTO ITALIA E COLONIE: L. 55,30 - PER GLI ABBONATI DELL'EL.A.R. L. 30,30 - ESTERO L. 90,30
UN NUMERO SEPARATO L. 1,50

IL NUOVO GRANDE AUDITORIO DI ROMA.

In relazione a quanto si accennò nel n. 21 del Radiorario, la stazione di Roma ha in questi giorni inaugurato il nuovo grande auditorio costituito dalla Sala Sgambati della Reale Accademia Filarmonica.

Infatti con l'aumento dell'orchestra che nelle grandi esecuzioni liriche raggiunge ora il numero di 44 professori, e con l'aggiunta, per il caso delle opere, degli artisti di canto e dei coristi, il vecchio auditorio non si dimostrava più idoneo

per una buona riproduzione delle esecuzioni.

In attesa quindi di una soluzione che riunisca in uno stesso stabile tutti i servizi della stazione di Roma, è stato opportunamente adattata alle esigenze di auditorio la sala della Reale Accademia Filarmonica costituita da un grande ambiente delle dimensioni di m. 9,40 x 22.

Dopo numerosi ed accurati esperimenti eseguiti dalla sezione Tecnica della stazione di Roma in merito al

tappezamento delle pareti e del soffitto e alla posizione dei vari strumenti rispetto al microfono, il nuovo grande auditorio è stato inaugurato, ed in esso si effettuano attualmente tutte le esecuzioni di opere ed i più importanti concerti sinfonici.

Il vecchio auditorio viene utilizzato per i piccoli complessi orchestrali, solisti e dicitori.

Un terzo piccolo auditorio è riservato al microfono della annunciatrice.



La grande orchestra di ROMA nella Sala Sgambati della Reale Accademia Filarmonica ove attualmente hanno luogo le esecuzioni di opere ed i concerti più importanti della Stazione di Roma

I due auditori e la cabina della annunciatrice comunicano con la sala degli operatori mediante un apposito sistema di segnalazioni acustiche ed ottiche, che consentono l'invio del segnale di inizio e di fine da ciascuno degli auditori alla sala degli operatori e l'annuncio da parte della annunciatrice del nome dei pezzi che vengono eseguiti nell'uno o nell'altro dei due auditori.

A tal uopo, oltre alle linee telefoniche per i comandi e per le correnti microfoniche, sei conduttori adibiti al servizio di segnalazioni uniscono la Sala della Filarmonica alla Sede di Via Maria Cristina 5.

Le trasmissioni di grandi esecuzioni orchestrali dalla Sala Filarmonica si effettuano ora in guisa da dare la percezione della numerosa composizione della orchestra, di una fusione e sonorità quale non si ottenevano dall'altro auditorio, e tale risultato, che peraltro potrà con successivi esperimenti essere ancora perfezionato, è stato già registrato con compiacimento da molti ascoltatori.

Conferenzieri dell'E.I.A.R.



LUCIANO FOLGORE

il brillantissimo parodista dei poeti contemporanei, che ottiene il più vivo successo alla Stazione Radiofonica di Roma con la sua rubrica satirica « Il Grammofono della verità »

Lettere di ascoltatori

Bergamo, 1-8-28.

Le serate di opere che voi date, specialmente di musica italiana, sono meravigliose. Nessuna stazione estera ho trovato che mi faccia gustare produzioni come le vostre. Avanti sempre così.

Camillo Frigerio.

Portocivitanova, 1-8-28.

Ascoltiamo sempre benissimo le trasmissioni di Milano. Ringraziamoci per la chiara trasmissione dell'opera *Scugnizza* che tanto ci è piaciuta.

F. Molinari - Commissario dell'O.N.J.

Appiano, 5-8-28.

Da qualche mese ci procurate delle serate d'opera veramente deliziose.

Colle trasmissioni ottime sotto ogni rapporto delle opere *Italiana in Algeri* e *Cenerentola* avete rivelato ai giovani, Rossini in tutta l'estensione della sua infinita ed inesauribile scienza musicale. Sono opere che danno infinito godimento. Felicitazioni al maestro ed agli ottimi ed artisti. Speriamo sentire anche *Guglielmo Tell*, *Semiramide*, ecc. Grazie ed ossequi.

Silvio Toniolo ed amici

Fiume, 9-8-28

Vi esprimo la mia viva soddisfazione per le riuscite esecuzioni del *Matrimonio Segreto* e dell'*Italiana in Algeri*. Ottima cosa è questa di far conoscere i capolavori della musica italiana.

G. Saino

Torino, 9-8-28.

Invio il mio plauso per le eccellenti trasmissioni di RMI. Ottima l'esecuzione dell'*Italiana in Algeri* di Rossini. Un bravo agli artisti, alla grande orchestra e al suo direttore.

Giuseppe Orlandi

Viterbo, 1-8-28

Le due perfette trasmissioni romane di *Traviata* e di *Un Ballo in Maschera* ontono l'E.I.A.R. Mando un plauso agli eccellenti artisti.

P. Fortini

LE LEZIONI DELLA R. SCUOLA "FEDERICO CESI"

Il Preside prof. Ruggero Varvaro ci comunica:

« Le lezioni di radiotelegrafia e di radiotecnica, regolarmente trasmesse ogni martedì e venerdì dal microfono installato presso la R. Scuola Federico Cesi di Roma (microfono gentilmente concesso dall'Ente Italiano Audizioni Radiofoniche) sono state seguite con grande interesse da moltissime persone e con abbastanza assiduità da ben 26 dilettanti, di cui si pubblicano i nomi in ragione della loro dimostrata attività: Parroni Raffaele di S. Lorenzo in Campo, Boncompagni Giorgio di Castiglione Fiorentino, Salardi Santino di Pescieto, Candidi Angelo di Velletri, Billi Dott. Giulio di Pistoia, Preti Pierino di Massa Superiore, Granolenzi Adriana ed Alberto di Padova, Taverna Rag. Luigi di Pavia, Tossi Michele di Giaveno, Trincia Mario di Roma, Billitger Dott. Ernesto Austria, Richieri Guido di Perugia, Tomassini Rag. Romolo di Roma, Ruffinato Celestino di Giaveno, Communi Cesare di

Roma, Medici Vincenzo di Niccone, Aquili Augusto di Roma, Crochi Ivo di Gavorrano, Amantini Longino di Città di Castello, Crescenzi Pietro, Giacomelli Carlo di Udine, De Caria Sergio di Isola del Liri Superiore, Montini Mario di Roma, Zecca Guido di Chieti, e Signori Ottorino.

La R. Scuola ha aggiudicato un premio al signor Parroni Raffaele di San Lorenzo in campo, che ha trasmesso tutti gli esercizi con regolarità e senza errori. Segue immediatamente con qualche saltuarria mancanza il signor Boncompagni Giorgio di Castiglione Fiorentino. Il premio assegnato consiste per quest'anno in una cuffia regolabile che trovasi a disposizione dell'interessato signor Parroni.

La R. Scuola sente il dovere di ringraziare per la disinteressata collaborazione l'E.I.A.R., gli Insegnanti Ilardi e Alessandrini, l'Avv. Albacini e gli Assistenti Crescini, Sobrero e Bisconcini, che con zelo hanno contribuito al maggior successo delle lezioni »

Piccola Posta

DINO LORINI e ANNA e MARGHERITA L. - Roma. — Grazie per le loro insinghieri parole sul *Radiorario*. Non ci è consentito pubblicare pagine musicali tratte dalle opere e dalle operette trasmesse per radio.



Invitiamo i lettori e gli abbonati del « Radiorario » ad esprimerci liberamente la loro opinione sul giornale; a dirci le rubriche che prediligono e quelle che vorrebbero aggiunte; a mandarci articoli, notizie, varietà, fotografie e caricature attinenti alla radiofonia.



II "RIGOLETTO" di Giuseppe Verdi ad 1 Mi.

(Domenica 12 e Giovedì

16 agosto)



ATTO PRIMO

PARTE PRIMA

Il libretto è di F. M. Piave.

Siamo a Mantova, nel secolo XVI, in una magnifica sala del palazzo Ducale, durante una festa data dal Duca.

Questi è preso dalla bellezza di una incognita che in ogni festa ammira alle funzioni della Cattedrale, e manifesta le sue intenzioni al cortigiano *Borsa* colla nota aria:

*questa o quella per me pari sono
a quant'altre d'intorno mi vedo,
del mio cuore l'impero non cedo,
meglio ad una che ad altra bellà.*

Entrano intanto il *Conte di Ceprano* e la sua sposa, amante del Duca, seguiti dal

Il duca

Gilda



Atto II - Casa di Gilda

buffone *Rigoletto* che celia sulle avventure coniugali del conte. Intanto il cortigiano *Marullo* informa i presenti che il buffone ha una amante; *Ceprano*, deciso a

*Pari siamo!... to la lingua, egli ha il pu-
[gnale.
L'uomo son io che ride; ei quel che spe-
[gna:*

cuni cortigiani salgono al terrazzo, rompono la porta del primo piano, entrano nella casa, e ritornano trascinando *Gilda* imbracciata, che perde una sciarpa.

ed entra in casa, dove sua figlia *Gilda* l'attende ansiosa, rievocante la cara mamma perduta.

*Deh, non parlate ai misero
Del suo perduto bene*

Ma si ode rumore in strada; *Rigoletto* accorre per vedere chi sia, ed intanto penetra dalla porta del muro restata aperta il *Duca* vestito da studente, che si nasconde dietro un albero del cortile. Rassicurato di non aver veduto alcuno, *Rigoletto* rientra, bacia la figlia e si allontana, *Gilda* confida a *Giovanna*, la sua fida ancella, il suo amore per lo sconosciuto che la seguiva al tempio, ed è in questo momento che il *Duca* si inginocchia ai suoi piedi e le confessa il suo amore, pur nascondendo il suo vero essere.

Ora si odono dei passi nella via ed il *Duca* deve fuggire. *Gilda* sale sul terrazzo con una lanterna e va a coricarsi, mentre dalla via i congiurati, con a capo *Marullo*, *Ceprano* e *Borsa* la scorgono e possono tutto predisporre per il suo ratto.

Giunge *Rigoletto* che sospettoso è ritornato sui suoi passi e si incontra coi cortigiani i quali gli confidano che intendono per conto del *Duca*, rapire la sposa di *Ceprano*. *Rigoletto* crede e cade nell'inganno prestandosi a coadiuare il ratto. *Marullo* finge di mettergli una maschera ed invece lo benda e gli dà a reggere la scala. Al-



Rigoletto

vendicarsi di *Rigoletto* dà convegno ai suoi amici per quella stessa sera.

La festa è però turbata dall'ingresso del Conte di *Monterone*, la cui figlia fu sedotta dal *Duca*. *Rigoletto* lo schernisce, ed il vecchio lo maledice:

*... e tu serpente,
Tu che d'un padre ridi al dolore
Sii maledetto!...*

PARTE SECONDA

Siamo all'estremità più deserta di una via cieca. A sinistra una casa di discreta apparenza con una piccola corte circondata da un muro nel quale è una porta che mette nella strada. Sopra il muro è un terrazzo praticabile, sostenuto da arcate. La porta del primo piano dà sul detto terrazzo, a cui si ascende per una scala di fronte. A destra della via è il muro altissimo del giardino, ed un fianco del palazzo di *Ceprano*.

È notte. *Rigoletto*, chiuso nel suo mantello, si approssima alla sua casa pensoso e rievocando la maledizione a lui lanciata da *Monterone*, quando è fermato dal sicario *Sparafucile* che invano gli offre i suoi servigi, e si deve allontanare deluso. *Rigoletto* canta la celebre aria:



Maddalena



Sparafucile

Rigoletto si trova solo, si avvede di essere bendato, si strappa la benda, entra in casa, vede la sciarpa, la porta aperta... comprende, e sviene gridando:

Ah! la maledizione!!

ATTO SECONDO

Siamo in un salotto del palazzo ducale. Il *Duca* è agitatissimo per la scomparsa di *Gilda*, ma giungono i cortigiani narmando l'impresa notturna ed il *Duca* accorre presso il suo amore.

Entra *Rigoletto*, cantarellando e nascondendo il suo dolore, ma per poco, poiché invece chiedendo novelle di sua figlia:

*Cortigiani, vil razza dannata
Per qual prezzo vendeste il mio bene?*

Poi prega:

*Miei signori... perdono, pietade...
Al vegliardo la figlia ridate.*

Ma a nulla egli riesce, sino a quando una porta si apre e *Gilda* si slancia fra le braccia del padre. I cortigiani si ritirano, e *Gilda* può fare la confessione al padre:

*Tutte le feste al tempio
mentre pregava Iddio,
Bello e fatale un giovane
S'offerse al guardo mio...*

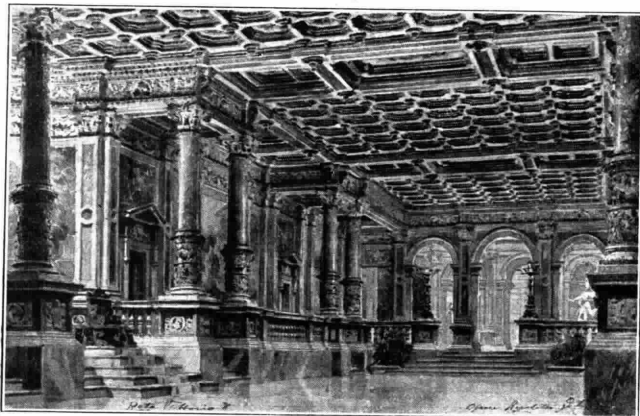

Atto I: Sala del Palazzo Ducale

La scena è attraversata da *Monterone* condotto al supplizio ed invocando vendetta, al qual grido risponde quello di *Rigoletto* rivolto al ritratto del Duca:

*Si vendetta, tremenda vendetta
Di quest'anima è solo desio...
Di punirli già l'ora si affretta
Che fatale per te tuonerà.*

ATTO TERZO

Siamo sulla sponda destra del Mincio. A sinistra la casa mezzo diroccata di *Sparafucile* separata da un muro, pieno di fessure, dalla strada in fondo alla quale scorre il fiume.

Gilda e *Rigoletto* attraverso le fessure del muro, osservano ciò che accade in casa di *Sparafucile*. Entra il Duca che chiesta una stanza e del vino canta la nota romanza:

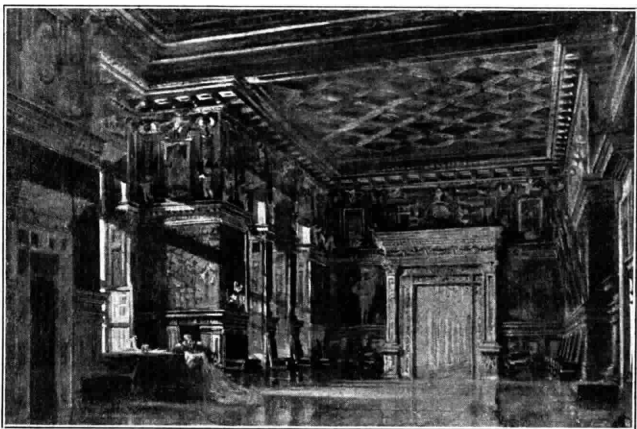

Atto II

La tempesta infuria: tutti si ritirano, e dopo poco un cadavere in un sacco è portato da *Sparafucile* a *Rigoletto*, che si era nel frattempo allontanato. Mentre *Rigoletto* è per gettare il sacco nel fiume si ode lontano il Duca cantare la romanza:

« *La donna è mobile* »

Un sospetto atroce balena nel cervello del buffone: apre il sacco, e vi trova sua figlia morente che perdona al suo seduttore. *Rigoletto* cade come fulminato, gridando:

Ah! la maledizione.

Il libretto al prezzo di L. 2, è in vendita presso le sedi della E.I.A.R. e presso la Ditta G. Ricordi e C., Via Berchet, 2 - Milano.

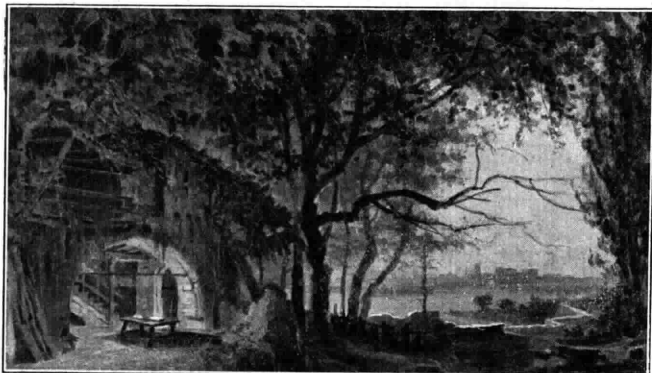

Atto III

VI SIETE PROVVEDUTI DEI LIBRETTI DELLE OPERE CHE SARANNO PROSSIMAMENTE RADIODIFFUSE?

SE ANCORA NON L'AVETE FATTO INVIATE SOLLECITAMENTE LA VOSTRA COMMISSIONE A

G. RICORDI & C. - Editori

MILANO - Via Berchet 2 — ROMA - C. Umberto I, 269
NAPOLI - P. Carolina, 2 — PALERMO - Via R. Settimo

Trasmissioni speciali della settimana

STAZIONE DI MILANO

Domenica 12 e Giovedì 16 Agosto

RIGOLETTO di G. VERDI - Libretto L. 2,— Canto e Piano L. 30,— Piano solo L. 15,—.

Domenica 19 e Giovedì 23 Agosto

MANON LESCAUT di G. PUCCINI - Libretto L. 4,— Canto e Piano L. 50,— Piano solo L. 30,—.

STAZIONE DI ROMA

Martedì 14 Agosto

L'ELISIR D'AMORE di G. DONIZETTI - Libretto L. 1,— Canto e Piano L. 15,— Piano solo L. 8,—.

STAZIONE DI NAPOLI

Lunedì 13 Agosto

LA SONNAMBULA di V. BELLINI - Libretto L. 1,— Canto e Piano L. 15,— Piano solo L. 8,—.

OLTRE SPESE POSTALI

Chiedete alla F. I. R. S. T. - 2, Via Berchet MILANO - il catalogo dei Rulli sonori traforati per Auto Pianò ad 88 note, nel quale troverete i rulli delle opere sopra elencate.

TUTTI I LIBRETTI DI TUTTE LE OPERE SONO IN VENDITA PRESSO I NEGOZI DELLA DITTA

G. RICORDI & C.

EDITRICE PROPRIETARIA DEL PIÙ GRANDE
REPERTORIO LIRICO DEL MONDO

NAPOLI

RADIOAMATORI: presso

TUNGSTENO - RADIO

**PIAZZA DELLA BORSA, 8
(I PIANO)
VIA CAMPODISOLA N. 16**

TROVERETE

TUTTO

QUELLO CHE VI OCCORRE PER IL MONTAGGIO E L'EQUIPAGGIAMENTO DEL VOSTRO APPARECCHIO ED A PREZZI

CONVENIENTISSIMI

TROVERETE I PRODOTTI DELLE MIGLIORI FABBRICHE DI MATERIALE RADIOFONICO NAZIONALI ED ESTERE



**Visitateci prima di fare
i vostri acquisti**

IL RADIOREPORTER

La radio ha messo al mondo un nuovo tipo di giornale: il « giornale parlato ».

All'inizio si è limitato a dare delle notizie d'ogni genere ma brevi. Come la stampa dava le notizie in tre righe e il cinematografo in tre metri, la radio le diede dapprima in tre minuti. Le informazioni del « giornale parlato » precedevano di parecchie ore quelle del giornale stampato. In seguito alle notizie sugli avvenimenti ed alle laconiche informazioni politiche, finanziarie, commerciali e sportive si sono aggiunti degli « articoli » redatti come quelli che sono riprodotti dai giornali. Le più importanti stazioni della radio hanno dei redattori specializzati che « parlano » quotidianamente alcuni minuti sugli argomenti più vari. Il quotidiano radiofonico di Roma ha un direttore e una redazione come un qualunque altro giornale. L'Austria possiede persino un giornale parlato illustrato: tra la Ravag e la Compagnia che sfrutta il brevetto Fulton per la trasmissione delle immagini sono stati conclusi degli accordi per cui ogni giorno sono diffusi dalla stazione viennese dei documenti fotografici, dei disegni, delle cartine geografiche per illustrare le « causeries » fatte al microfono.

Un nuovo genere di « reportage ».

Un giornale non è composto soltanto di articoli e di notizie: il pubblico vuole anche dei servizi di « reportage ». La T. S. F. non solo ha saputo adattarsi a questa necessità ma ha migliorato altresì il procedimento creando un nuovo genere di « reportage » che si potrebbe chiamare « istantaneo ». Il microfono è portato sul posto dell'avvenimento e mentre avviene lo svolgimento il « reporter » parla descrivendo l'episodio, i personaggi che vi prendono parte, gli incidenti che possono verificarsi. Con un po' di fantasia i possessori di impianti della radio possono avere l'illusione di assistere personalmente al fatto di cronaca che si svolge a centinaia di chilometri di distanza.

I tedeschi hanno dato uno straordinario impulso al « reportage » radiofonico. Non vi è più grande avvenimento sportivo, corsa di cavalli, match di foot-ball, gara di tennis, dimostrazione aviatoria, ecc., che non sia oggetto di un servizio di « reportage » radiofonico. Il « radioreporter » è inviato insieme al microfono dovunque possa esserci

qualcosa da vedere e da raccontare agli angoli delle grandi strade, nelle sale d'aspetto delle stazioni, persino nelle miniere. - scrive Cincoli nel *Lavoro*.

Occorre al « radioreporter » la capacità di creare l'ambiente dando agli uditori un racconto esatto ed immaginoso di ciò che avviene intorno a lui. Edmondo Dehorter è considerato uno dei migliori « radioreporters » del mondo. È molto abile ed apprezzato. Faceva dapprima il « parlatore » anonimo alla Radio-Paris. Un giorno inciampò nel filo del microfono e scoprì che la lunghezza del filo poteva essere quella che si voleva. Competentissimo in tutti gli sports gli venne l'idea di portarsi dietro il microfono e di tentare il « reportage » istantaneo. Il suo primo grande servizio data dal 1° gennaio 1924: un match di football allo stadio di Pershing.

Fu un successo. Da allora partecipa col microfono a tutte le feste sportive. Ultimamente in un periodo di otto giorni è riuscito a fare due partite di foot-ball, sette serate della corsa ciclistica al Velodromo e l'arrivo degli aviatori Costes e Le Brix al Bourget.

Edmondo Dehorter non cerca di fare delle belle frasi né dei bei periodi: racconta liberamente tutto ciò che vede, e vede molte cose, e non gli sfugge nessun particolare. Sa rompere la monotonia del racconto con osservazioni e rilievi brillanti ed opportuni in modo che l'uditorio partecipa alla sua avventura. La sua faccenda è inesauribile, e nessuno sa meglio di lui narrare un'azione dipingere un personaggio, descrivere una partita.

Dal vecchio al nuovo « reportage ».

Se il « radioreportage », come è già avvenuto in Germania, si estenderà a tutte le branche dell'attività umana e il « radioreporter » verrà inviato col suo microfono nelle aule giudiziarie e in quelle parlamentari dove avvengono spesso incidenti che meritano di essere descritti radiofonicamente, nelle Borse, negli Ospedali, nelle Questure, ai crociocchi delle strade dove il vigile regola la circolazione e non impedisce gli investimenti, ai posti più prossimi ai fiumi o a costruzioni preferite da chi è stanco di vivere, non è forse vero che sta per aprirsi ai « reporters » un orizzonte nuovo che può soltanto

paragonarsi a quello che si aprì improvvisamente una quindicina di anni or sono a tante celebrità del teatro, quando apparvero le fabbriche di pellicole ad offrire scritture e stipendi favolosi?

La posizione del « radioreporter » non sarà comunque neppure da paragonarsi a quella del vecchio « reporter ». Rileggendo oggi a tanti anni dalla sua pubblicazione la descrizione che del « reporter » faceva nel suo « Quarto Potere » Fra Zeno dell'antico e defunto *Fischietto*, si rimane stupiti che a quei tempi si siano potuti trovare degli appassionati e dei coraggiosi disposti a fare un mestiere che era commiserato da tutti. Il « reporter » era giudicato « umile ruota del giornalismo » e il suo mestiere « un mestiere da cavallo di vettura da piazza, più il tatto, la chiaroveggenza e l'intelligenza che i cavalli non hanno ».

« Il « reporter » non ha mai tempo di mangiare, di dormire, e di divertirsi quando gli fa piacere. Egli sa dove si alza, ma non dove si corica. È in moto dalla mattina alla sera; ora è in pallone, ora in un sotterraneo, talvolta sul mare infuriato, tal'altra tra le fiamme di un incendio; smonta da un *fiacre* per salire sopra una torre; esce da un carcere per entrare in un convento; assiste ad un'esumazione al mattino, a un ballo alla sera; visita il ministro e il cenciaiuolo, penetra in tutti i teatri, parla con tutti gli attori, ferma la gente per istrada, entra in tutte le botteghe, suona a tutti gli usci, piglia degli appunti in chiesa e al macello, nel gabinetto di una gran dama e nella camera di una *cocotte*, egli scrive sulla carta da sigaretta, sui polsini delle camicie, magari sulle unghie ».

Adesso se ci fosse un tipo simile di « reporter » lo porterebbero certamente al manicomio...

Un po' di pazzia non guasta.

Il « reporter » con un pizzico di pazzia è però sempre stato l'ideale. Matteo Donzelot, il primo « reporter », ci lasciò la pelle ma volle finire il suo servizio. Prendendo appunti durante una sommosa parigina era rimasto gravemente ferito e trasportato all'ospedale. Detto tutto il resoconto della giornata al chirurgo terminando così: « Si contano dieci feriti e un morto... ».

— Chi è dunque il morto? — gli chiese il chirurgo.

— Io, rispose lo stoico « reporter » e spirò.

Un altro « reporter », quando Londra era impressionata dai delitti del famoso Jack, lo sventratore di donne, si travesti da donna e percorse di notte tutto il quartiere di Whitechapel sperando di essere aggredito e di scoprire l'assassino. Le guardie, accortesi che era un uomo vestito da donna, lo trassero in arresto convinte che fosse proprio... l'assassino ricercato. Il « reporter » ebbe un bel da fare a stabilire la sua vera identità.

Quell'abile « reporter » che scoprì la colossale truffa della Humbert ebbe la audacia di recarsi a casa dell'avv. Du Buit, difensore convinto della truffatrice, pochi istanti dopo che l'avvocato aveva assistito all'apertura della cassaforte in cui riteneva si trovassero 100 milioni mentre non c'era un bel niente. Fuori di sè l'avvocato prese il « reporter » per il collo. Il malcapitato credette fosse impazzito improvvisamente e ci volle tutta la sua sveltezza per riuscire a trovare la porta, mentre l'avvocato, avendo ricuperato il suo sangue freddo, aveva rallentato la stretta.

H. W. Steed racconta nei suoi « ricordi » di avere corso a Jena il rischio di rompersi venti volte le reni per avere scalato un'altissima palizzata per penetrare nella sala dove Bismark pronunciava un discorso che doveva suscitare un gran scalpore.

Anche Otello Cavara, il « reporter » folkloristico, debuttò al vecchio *Tempo* di Milano correndo pericolo di finire sotto le ruote di un treno: senza tanto pensarci, si era aggrappato a un treno speciale in corsa che conduceva il ministro Tittoni ad un importante convegno diplomatico a Monza. Fu salvato miracolosamente, riuscì a parlare al ministro, non ottenne l'intervista ma fece lo stesso un brillante servizio, che rivelò il giovane giornalista e gli procurò l'offerta del *Corriere*.

Dalla « fame » alla « fama ».

Non si finirebbe più a voler riferire tutte le avventure dei « reporters ». Le stesse donne che in qualche paese straniero si sono pure date al « reportage » non indietreggiano dinnanzi ad alcuna audacia pur di ottenere dei « documenti viventi ». Una s'è fatta assumere come cameriera in un grande ristorante, una altra si è chiusa un mese in un convento, un'altra ancora ha fatto una vitina a una tribù di cannibali e

un'altra infine è stata per qualche tempo in una casa innominabile.

Scrittori di valore si vantano di avere fatto i « reporters ».

« Ho fatto i « fatti diversi » — scrive Ferdinando Divoire polemizzando con quelli che criticano i « reporters ». Mi considererei un grande ingegno e un coraggioso se fossi capace di dire bene ciò che ho visto... »

A quelli che vanno spulciando nei giornali le frasi scorrette, lo stesso Divoire dice: « È meglio certamente che il giornalista metta correttamente il soggetto, il verbo e il complemento diretto (« Quando vorrete mettere un complemento indiretto, verrete a trovarmi », diceva, pare, Clemenceau al suo capo-gabinetto Mandel); ma la prima virtù del giornalista, non è di essere una pedina, è di comprendere la vita. E la morte anche, naturalmente, nei fatti diversi ».

Dello stesso parere dev'essere l'onorevole Amicucci perchè rimprovera nella « Nuova Antologia » ai giornalisti italiani di « voler essere troppo letterati e troppo poco reporters ».

Ecco dunque il « reporter » salito ai grandi onori, per cui tutti quelli che ieri volevano essere critici teatrali o letterati o specialisti in politica estera vorranno forse diventare « reporter » o, meglio ancora, « radio-reporter ». Che invidiabile posizione! Niente cartelle e niente corse e preoccupazioni. Basterà non essere balbuzienti per parlare al microfono ed avere l'occhio pronto e la capacità descrittiva. Finito l'avvenimento sarà finito anche il servizio, e infine, — conclude giustamente il Cincali — se un tempo c'era per il « reporter » la « fame », grazie alla radio incomincerà ad esserci anche un po' di « fama ».



La famiglia dell'abbonato Mino Palazzo Ruta di Messina in ascolto della stazione di Roma



SUPPLEMENTO STAMPATO AL

GIORNALE RADIOFONICO del FANCIULLO

della stazione di Roma
DIRETTORE Cesare Ferri



Le iscrizioni alla "Gara della Promozione" aperte sino al 5 ottobre

Alcuni radio-nipoti debbono presentarsi agli esami della seconda sessione non per riparare insuccessi, ma perchè non si sono potuti presentare alla prima sessione per diversi motivi. Altri promossi sono partiti senza iscriversi alla gara e... si raccomandano! Nonno Radio ha quindi deciso di lasciare aperte le iscrizioni sino al 5 ottobre p. v. ed ha anche fissata la data della premiazione: **GIOVEDÌ 11 OTTOBRE - terzo anniversario della fondazione del «Giornale radiofonico del fanciullo».**

Ripubblichiamo intanto gli articoli più importanti del

REGOLAMENTO

Art. 1 - E' aperta la «Gara permanente della promozione» fra tutti gli scolari iscritti nella Nipoteria.

Art. 2 - Partecipano alla gara tutti gli scolari iscritti alla Nipoteria di tutte le classi di ogni ordine di scuole pubbliche o private.

Art. 3 - Sono stabiliti premi in libri, giocattoli e diplomi e cioè:

Un premio indistintamente a tutti i promossi.

Un primo premio con diploma d'onore per un alunno od alunna di ogni classe di ogni ordine di scuola che avrà ottenuto nella promozione i migliori voti.



L'ultimo dei «Saggi di Canto e Recitazione» organizzati nell'anno scolastico 1927-928 dal «Giornale Radiofonico del Fanciullo» sotto gli auspici della Direzione Didattica Centrale del Governatorato di Roma è stato dato dalle alunne della scuola elementare «Regina Elena» che hanno rappresentato davanti a un foltissimo pubblico di invitati, *Re Basza* - favola di Geimm sceneggiata con adattamenti musicali, dall'insegnante signorina Meli Grazia. Ai saggi di canto e recitazione - trasmessi per radio - hanno preso parte dieci scuole del Governatorato.

Art. 4 - Tutti i promossi iscritti in un grande «Albo d'onore» in ordine di merito, divisi per classe e grado di scuola. L'«Albo d'onore» sarà pubblicato sul *Radioario* e rimarrà esposto nella sala d'aspetto

dell'E.I.A.R., sede del *Giornale radiofonico del fanciullo* per tutto l'anno scolastico successivo.

Art. 5 - Per partecipare alla *Gara della promozione* è necessario presentare una copia di tutti i voti riportati agli esami ed agli scrutini finali (per i promossi senza esame). Questa copia, o deve portare il timbro della scuola e la firma del Direttore o Preside, oppure deve essere presentata personalmente a Zia Radio con la pagella o certificato di studio originale. Zia Radio verificherà i voti, metterà la sua firma sulla copia e restituirà l'originale.

Il Distintivo

Chi non ha ancora acquistato il distintivo della Nipoteria? E' un gioiello di buon gusto e l'artistico disegno è su fondo di smalto azzurro per i fedelissimi e su fondo di smalto bianco per gli altri.

I primi distintivi sono stati venduti a beneficio della sottoscrizione per dotare di apparecchi radio-riceventi gli ospedali di Roma.

Ogni distintivo costa ora cinque lire.

Tutti i radio-nipoti debbono fregiarsene!

Come si diventa radio-nipoti

Niente di più semplice! Si chiede al babbo, in premio dell'ottenuta promozione, un apparecchio radiorecettore che è il giocattolo preferito dal fanciullo intelligente del ventesimo secolo! Si ascolta diligente-

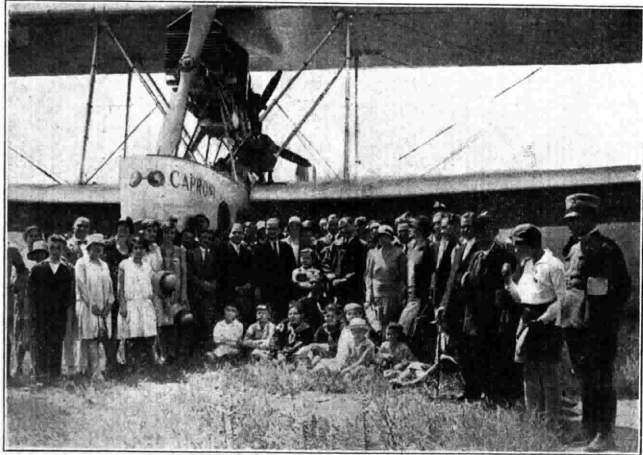

I vincitori e le vincitrici del concorso bandito dal «Giornale Radiofonico del Fanciullo» sotto gli auspici del «Gruppo Giovanile dell'Istituto Coloniale Fascista» compiono all'Aeroporto «F. Baracca» di Centocelle dei voli-premio offerti da S. E. Italo Balbo. Nella fotografia gli «aquilotti» e le «srandini» con i piloti ed i parenti che hanno pure volato.

mente la trasmissione quotidiana del «Giornale radiofonico del fanciullo» notizie, novelle, racconti, iniziative, concorsi, ecc. ecc.) fatta dalla stazione di Roma dell'E.I.A.R. tutti i giorni alle ore 16.30 precise.

Poi? Poi si scrive una lettera a Nonno Radio chiedendo la tessera (gratuita) ed il distintivo.

Poi? Poi basta. Nonno Radio Risponde per... radio, il ghiaccio è rotto, la corrispondenza iniziata ed un nuovo amico del giornalino-parlato entra nella vasta famiglia.

La posta di nonno Radio

Nonno Radio risponde qui a quei radio-nipoti che gli scrivono dalla villeggiatura dove si trovano senza l'apparecchio radio-ricevente.

GILOBBE LUCIA - Nettuno. — Grazie dalla bella letterina e brava per la promozione «con voti buonissimi». Questi però devi mandarli subito per la «gara della promozione». Ricambio gli auguri di buone vacanze e ti abbraccio anche a nome di Zia Radio e di... Lulù!

GALETTO CLAUDIO - Sanguinetto. — Risposi alla tua lettera per radio, ma non avendo ricevuto più tue nuove temo che il tuo apparecchio sia ancora in... panne! Mi rallegro molto per la tua promozione ottenuta con un attestato di lode ed un



Giuliana Santarelli di Roma

premio. Bravo! Mandala pure subito il duplicato. La tessera è stata spedita: l'hai ricevuta? Salutissimi affettuosi.

PETRAGNANI GIOVANNA - S. Martino al Cimino. — Non feci in tempo a rispondere alla tua lettera prima del giorno fissatomi. Spero leggerai queste righe. Bene per l'esito «trionfale» dei tuoi esami di Stato. Avrai anche da noi il meritato premio. E brava anche a Tutina giunta pure lei felicemente in porto! Siete proprio due modelli di scolare e di radio-nipoti fedelissime! Saluti distinti ai vostri genitori, un bacione a Francesca Romana pulcinissima e un abbraccio a voi anche a nome di Zia Radio. Grazie della cartolina e del pensiero.



Anna Maria Arbib

CALZINI MARIO - Montecatini. — Bravo al... vittorioso su tutta la linea! In questi giorni non ho fatto altro che ricevere notizie di trionfi! Sono orgoglioso della mia Nipoteria! Attendo la notizia che mi ha promessa dai luoghi di villeggiatura e spero bene che scriverai il «Diario delle vacanze» che sarà interessantissimo. Saluti ai tuoi genitori ed un bacio a te anche da zia Radio.

SILVIA GARRONI - Chissadose. — Ho qui la tua lettera scritte prima della tua partenza. Mi dici che te ne vai... ma non mi dici dove! Nel tuo esperimento agricolo sei stata più fortunata di Vittoria Zamparelli che seminò un pugno di grano e ne raccolse... mezzo! Tu invece... Ma ecco il racconto: «Oggi ho fatto il raccolto del mio campo di grano, un campo modestissimo sai, poiché si distende tutto in un piccolo vaso da fiori che tengo sul davanzale della mia finestra. Nello scorso autunno, visitando la mostra del grano raccolti un chicco di grano caduto per terra, giunta a casa lo seminai e ne ebbi cura per tutto l'anno. Oggi raccolsi 19 bellissime spighe. Peccato non averne di più altrimenti prenderei parte anch'io alla prossima mostra del grano». Auguri allora, cara Silvia per il prossimo anno! E buone vacanze con tanti saluti ai tuoi ottimi genitori alla brava signorina ed un abbraccio a te ed a Lauretta da me e da zia Radio.



Luisa Cervelli

GROSSI MARIA - Fontana Liri. — Zia Radio ha molto gradito la tua... poetica letterina e ti ringrazia dell'affettuoso costante ricordo che ricambia. Volevi un rigo di risposta diretta ma... non hai messo l'indirizzo! Ti raccomandiamo di divertirti, di godere del riposo e della libera campagna fin che puoi, ma... di non sognare troppo! E scrivi e ricordaci come noi ti ricordiamo contando di vederti alla ripresa della nostra attività presente a tutte le nostre adunate, a tutte le nostre iniziative.

ZAMPARELLI VITTORIA - Pozzuoli. — Risposi anche per radio alla tua lettera. Chissà se la tua nonnina — fedele alla consegna — era in ascolto? Ne approfittai per mandarle tanti saluti e per dire, come sempre, molto male di te. Grazie della cartolina. Teibly è volato dall'autore e tutti e due assieme sono in villeggiatura a Torre Altiera. Ne avremo notizie a settembre. Attendo tue notizie e ti abbraccio con affetto a nome anche di zia Radio.

GIORGIO E FRANCO GIRARDET - Anzio. — Bravo Giorgio: tutti «lodevoli», meno due «buono». Bravo Franco: quattro «lodevoli» e cinque «buono». Vi ho iscritti alla gara della promozione e mi rallegro con voi e coi vostri fortunati genitori. Divertitevi ora al mare, ma ricordatevi di me e di zia Radio soprattutto scrivendo il «Diario delle vacanze». Grazie delle letterine lasciate prima della partenza, ossequi ai vostri genitori ed un abbraccio a voi da me e da zia Radio.



Maria Castellani di 11 mesi

CERVELLI LUISA - Sampierdarena. — Molto gradita la tua lettera e graditissime le fotografie. Sono contento che il distintivo ed i premi siano stati di tua soddisfazione. Quando tornerai fra noi? Non riesci proprio mai ad intercettare col tuo apparecchio la stazione di Roma? L'anno passato andasti ben lontana, pure ti mettevvi in comunicazione con noi. Lo fai il diario? Mandami spesso tue nuove. Molti saluti alla tua cugina Lina Spinella, ossequi ai tuoi genitori ed a te un salutissimo da nonno e zia Radio.

MANLIO E VERA PUSTI - Fiuggi; **BIANCA BRANDT** - Chianciano; **D. JACOPO GENNAI** - Rapolano; **ALDO AR-**

CANGELI - Falconara; ELSA ed OLGA CIALFI - Viareggio; grazie infinite delle cartoline e del buon ricordo.

NONNO RADIO

Una lettera della signora Carlotta Nobile

Non appena il generale Umberto Nobile iniziò col dirigibile « Italia » e con la schiera dei suoi eroici compagni il primo vittorioso volo nella zona inesplorata polare una radio-nipote di Nonno Radio del « Giornale radiofonico del fanciullo » dell'E.I.A.R. di Roma, propose a tutti i giovanissimi amici di scrivere un pensiero di affetto alla figlia del generale, la piccola, buona e cara Maria.

La proposta venne naturalmente accettata e da quei giorni Nonno Radio cominciò a raccogliere lettere, cartoline, biglietti che gli pervenivano da ogni parte per la piccola Maria Nobile.

I messaggi affettuosi riassunono, insieme, tutte le gloriose e tragiche vicende della grande impresa: c'è la gioia delle prime vittorie; l'ansia del tragico silenzio improvviso, l'esultanza del ritrovamento e della salvezza: il voto per quelli ancora sperduti!

I messaggi, riuniti in una grossa busta, vennero inviati alla signora Carlotta Nobile, per la piccola Maria, quando il generale coi compagni superstiti e salvi si preparavano al ritorno in Patria. E proprio il giorno in cui il treno dei reduci attraversava trionfalmente il suolo della Patria e stava per giungere all'apoteosi di Roma,

al Direttore del Giornale radiofonico del fanciullo » giungeva questa lettera:

Egregio Signor Direttore,

La ringrazio tanto della sua squisita cortesia.

La mia bambina è assente da Roma e non può ringraziare per iscritto, presto, come avrei voluto, tutti i cari fanciulli che le hanno inviato le graziose letterine.

Le chiedo forse troppo, se la prego di far dire lei, a nostro nome, a mezzo del Giornale radiofonico, una parola di affetto e di gratitudine, accompagnata da un bacio, a questi intelligenti bambini, tanto commoventemente espressivi in quelle letterine?

Ringraziandola la prego, signor Direttore, di gradire i miei distinti saluti e le scuse pel disturbo che le procuro.

firmato: CARLOTTA NOBILE

Roma, 27-7-1928-VI.

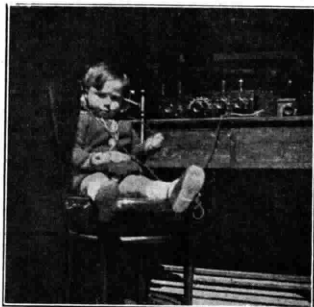

Vittorio Perelli di mesi 20 da Cittanova

La Ditta

Arturo C. Tesini - Milano

PIAZZA CARDINAL FERRARI, 4

ANNUNCIA alla sua spettabile clientela che i propri uffici ed il magazzino resteranno chiusi al pubblico

dal 6 al 20 corrente

per gli inventari e per il periodo di ferie.

LA DIREZIONE.

Si fa presente che le richieste di cambiamento di indirizzo saranno prese in considerazione solo se accompagnate dall'importo di L. 1,- (in francobolli) per il cambiamento della targhetta di spedizione. Per facilitare la più sollecita evasione delle richieste stesse, indicare il numero dell'abbonamento.



RICEVITORE PER ONDE CORTE A VALVOLA SCHERMATA

Già abbiamo altre volte accennato ai nuovi tipi di valvole a placca schermata ed al loro impiego nei circuiti radioriceventi per la gamma d'onde normale delle radiodiffusioni.

Riprendiamo oggi l'argomento, illustrando un'applicazione delle valvole schermate ai circuiti riceventi per onde corte (10-60 m.).

È noto che il massimo rendimento in amplificazione con le valvole schermate si ottiene quando il circuito anodico di esse ha un'elevata resistenza; ciò si realizza facilmente col sistema d'accoppiamento fra stadi ad alta frequenza a circuito anodico accordato (cosiddetto a risonanza).

In tal caso viene inserita sul circuito di placca della valvola schermata una bobina che viene sintonizzata sull'onda in arrivo; l'energia amplificata viene trasmessa alla griglia della valvola seguente mediante un piccolo condensatore.

È risaputo che questo sistema di collegamento fra stadi ad alta frequenza, è caratterizzato da una scarsa selettività; tale deficienza è però pochissimo sentita nel campo delle onde corte a causa dell'elevata frequenza in giuoco.

Si tenga inoltre presente che la selettività propria del sistema viene ulteriormente accresciuta dall'introduzione di un conveniente grado di reazione.

Il sistema ora accennato si presta quindi in modo particolare per la costituzione di circuiti riceventi per onde corte, tenuto presente che in questo campo l'amplificazione ad alta frequenza è solo possibile utilizzando le valvole schermate, a causa della loro trascurabile capacità interna.

La fig. 1 dà lo schema elettrico di un ottimo circuito radioricevente per onde corte, realizzato sui principi su esposti.

Come vedesi la prima valvola (del tipo a placca schermata) funziona da amplificatrice ad alta frequenza, la seconda è la rivelatrice con reazione sul circuito anodico della precedente, e la

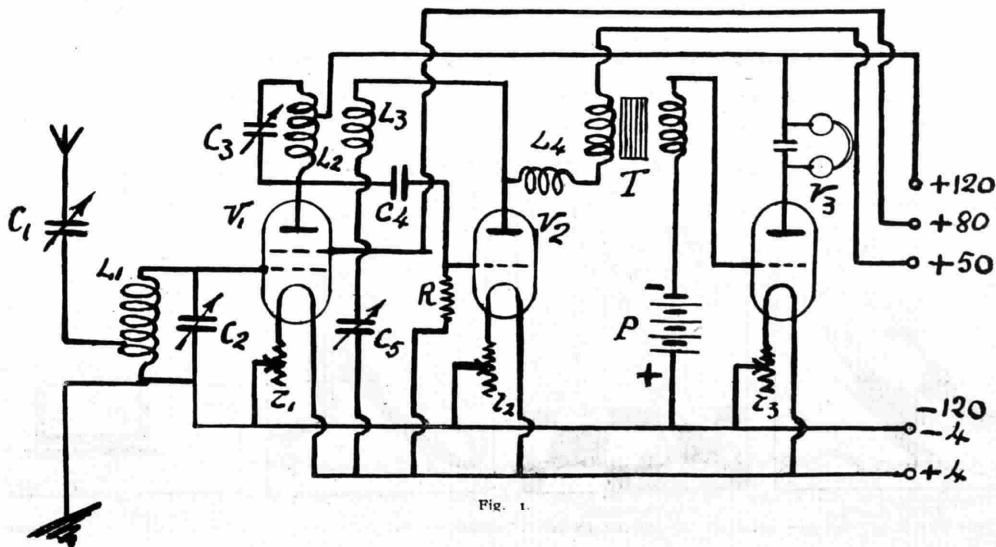

Fig. 1.

terra è un'amplificatrice a bassa frequenza. Desiderando una maggiore intensità di ricezione è possibile aggiungere una seconda B.F. portando così il circuito a quattro valvole; comunque, anche con le tre valvole come è indicato, l'intensità di ricezione è fortissima in cuffia e discreta in altoparlante.

La reazione è controllata mediante un condensatore variabile (C₃); il piccolo condensatore C₁ (neutrocondensatore variabile) posto in serie sull'aereo serve per portare il circuito d'aereo nelle migliori condizioni di ricezione di una data stazione: esso agisce quindi quasi da verniero sull'accordo principale (C₂ e C₄) e su quello di reazione (C₃).

I valori dei vari organi sono i seguenti:

C₁ - neutrocondensatore di tipo variabile a rotazione (cap. 0,0001 circa);

C₂ e C₄ - Condensatori variabili da 0,0003 Mfd a minima perdita.

C₃ - Condensatore variabile da 0,00015 a 0,0002, a minima perdita.

C₅ - Un condensatore fisso da 0,00015 Mfd, a minima perdita;

R - resistenza da 3 Megohm (tipo metallico);

T - Trasformatore B.F. rappr. 1, 3, r, e r₂ - reostati da 30 ohm;

r₃ - reostato da 15 ohm;

C₆ - condensatore da 0,002 Mfd;

P - batteria a secco di polarizzazione di griglia (12 volt per una valvola B 405);

Le bobine L₁, L₂ ed L₃ sono del tipo a gabbione (diam. 60 mm.), ed hanno i valori seguenti:

L₁ - 5 spire con presa alla 3^a (2 spire fra antenna e terra);

L₂ - 6 spire con presa alla 2^a (4 spire fra placca e + 120 volt);

L₃ - 3 spire.

Tutte e tre le bobine sono costruite con filo diam. 1 mm. 2 cop. cotone.

L₃ - 3 spire.

Tutte e tre le bobine sono costruite con filo diam. 1 mm. 2 cop. cotone.

Le bobine anzidette sono montate su supporti speciali costituiti da una bassetta di ebanite portante dei morsetti a serrafilo; la fig. 2 indica come effettuare tale montaggio.

La parte di circuito riguardante la amplificazione ad A.F. va curata in modo particolare se si vogliono ottenere risultati soddisfacenti.

I due gruppi di induttanze L₁ ed

L₂-L₃ vanno disposti ad angolo retto e circondati da uno schermo a quattro pareti in lastra di rame di 1 mm. di spessore, nel modo indicato in fig. 3.

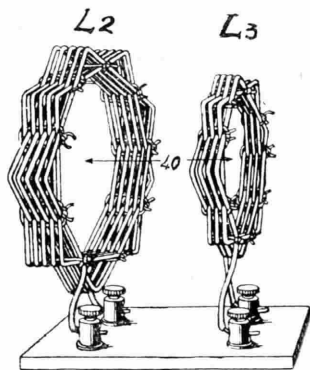

Fig. 2.

Lo schermo è messo a terra; la distanza minima fra le pareti di esso e le bobine è di 50 mm. circa.

La valvola V₁ è del tipo a placca schermata (Zenith DA 412 - Philips A 442); la V₂ è una A 415; la V₃ è una B405.

Se non si ottenesse l'innesco della reazione, occorrerà invertire i capi della della bobina L₃.

Il campo d'onde coperto da questo ricevitore, va da 20 a 50 metri.

I.A.B.

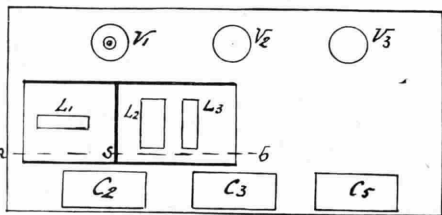
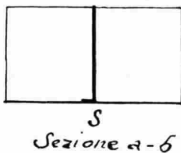

Fig. 3.



ADREMA
MACCHINE PER INDIRIZZI
MILANO (110) Via Legnano, 34 - Tel. 87368 Telap. ADREMA

La musica attraverso i tempi



Nella preistoria



Nell'antichità



Nei medioevo

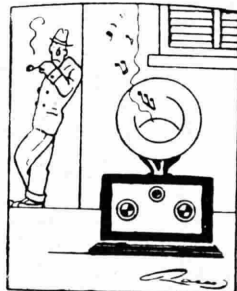

Ai nostri tempi

(Onias)

Per il rotto della



I tecnici radio-elettrici stanno perfezionando un controllo senza fili da applicarsi ai velivoli ed ai bastimenti.

Questo sistema renderà possibile ai beligeranti dell'avvenire di adoperare intere flotte di aeroplani, dirigibili e bastimenti automatici che navigeranno senza recare a bordo nessun essere umano e che recheranno la distruzione nel campo dell'avversario mediante dei comandi trasmessi a distanza per mezzo di brevi vibrazioni radio-elettriche.

Il professore A. Bontarie dell'Università di Digione (Francia) ha rivelato che l'ingegnere Chauvau della società radio-elettrica francese ha costruito un'imbarcazione capace della velocità di cinquanta miglia all'ora e di recare a bordo un carico utile di duecento chili e che può essere diretta a piacere e con grandissima precisione ad una distanza di quindici chilometri.

Il «Times» riferisce che in un istituto novayorkese si è fatta la prova, che ha dato soddisfacenti risultati, di un sistema assai migliorato di televisione, capace di trasmettere una scena all'aria aperta, che si svolge su di un'area assai vasta. Il trasmettitore, montato sul tetto dell'istituto, ha trasmesso al ricevitore, situato in una stanza all'ottavo piano, l'immagine di un uomo, che faceva rimbalzare una palla con una racchetta da tennis.

Gli apparecchi sinora sperimentati avrebbero potuto trasmettere soltanto la testa e le spalle del giocatore, giacché la scena doveva essere illuminata da un fascio di luce artificiale potente e rapidamente oscillante e ciò limitava di molto l'ampiezza della scena, che si poteva riprodurre. Ora invece qualunque scena, anche alla luce solare, potrebbe essere trasmessa: la televisione sarebbe così liberata da uno degli ostacoli più gravi.

Il servizio di ritrasmissione telegrafica delle immagini da Berlino a Londra, secondo il «Berliner Tageblatt» verrà aperto. Gli esperimenti finora fatti hanno dato risultati meravigliosi. Le immagini trasmesse non differiscono quasi in nulla dalle originali.

La stazione di Schenectady compie tre volte alla settimana, tra le 13,30 e le 14 esperienze di televisione con il concorso di radiomattatori e di tecnici che si servono di appositi apparecchi di ricezione da essi costruiti e che così trovano il mezzo di metterli a punto. Si trasmettono immagini d'uomini che parlano, che ridono, che fumano. Un programma metodico sarà stabilito quando si saranno ricevute le osservazioni suggerite da questi primi esperimenti. Si spera di poter prossimamente giungere alla trasmissione d'un programma giornaliero.

Al primo luglio, gli abbonati alle radio audizioni in Germania raggiungevano la bella cifra di 2.284.248.

La stazione di Berlino ha inaugurato un servizio meteorologico per gli abbonati che hanno intenzione d'andare in vacanza. A questo scopo trasmette le previsioni del tempo riguardanti tutte le regioni tedesche.

La Svezia possiede 57,8 apparecchi ricevitori per ogni mille abitanti. Sarebbe questa la più forte percentuale del mondo.

Dal 27 ottobre al 4 novembre, avrà luogo a Saint-Pierrre una esposizione di apparecchi radio.

Alcune settimane fa sono state effettuate dalla Fulctograph Gesellschaft di Vienna alcune pratiche dimostrazioni di radiotrasmissione di immagini a mezzo del sistema del Capitano Fulton.

L'apparecchio impiegato a tale scopo può essere considerato semplice tanto quanto un ordinario apparecchio radiorecettore a 4 o a 5 valvole. Nonostante la poco favorevole condizione atmosferiche, le quali hanno reso poco chiare le immagini sullo schermo, l'esperimento può considerarsi riuscito.

La trasmissione è stata effettuata tra l'antenna della stazione Rosenhügel di Vienna (trasmittente) e l'antenna della stazione inglese 2 LO della Oxfordstreet (ricevente).

La legge sud-africana del 1926 sulla radiofonia sta per essere completata e corretta: la costruzione, l'uso e il possesso di un apparecchio radiorecettore saranno concessi solo mediante regolare licenza.

Ogni trasgressione sarà punita con multa oppure con confisca dell'apparecchio. Ogni commerciante di materiale radio dovrà essere anche lui munito di una particolare licenza ed esso sarà anche punito se venderà apparecchi o parti staccate a persone le quali non siano in regola con la licenza.

Attualmente esistono in Giappone undici stazioni delle quali le seguenti lavorano tutte con 10 Kw.: Tokio (Shingo) 345 m.; Osaka 400 m.; Hiroshima 353 m.; Kumamoto 430 m.; Sendai 306 m. e Sapporo 361 m.

Tokio 375 m., Osaka 385 m., Nagoya 370 m., Keijo 366 m., Dairen 365 m., lavorano con una potenza sopra i Kw.

La radiofonia ha reso la musica accessibile a una quantità grandissima di persone che prima la ignoravano. Vi sono oggi in attività negli Stati Uniti circa 5 milioni di apparecchi ricevitori, ciò che significa che ogni sera almeno 20 milioni di persone ascoltano le trasmissioni. Si calcola che a New York vi sia un apparecchio ogni tre famiglie, e in tutti gli Stati Uniti uno ogni cinque persone. Oggi la radiofonia allietta migliaia di persone negli ospedali; porta l'istruzione e lo svago a milioni di individui costretti a vivere isolati dal mondo; agisce quale benefico fattore sociale nelle prigioni, e ha valore inapprezzabile per i ciechi. Alcuni arrivano ad aspettarsi dalla radiofonia una maggiore coscienza religiosa, un maggiore interessamento per la politica, una maggiore comprensione internazionale che condurrebbe all'agognata pace universale, ecc.; ma un esame della situazione dimostra che la maggiore influenza verrà esercitata sugli abitanti dei centri rurali dove gli svaghi difettano e le comunicazioni con i centri vitali della politica e delle manifestazioni intellettuali scarseggiano.



CONCORSO SETTIMANALE CON LIRE 50 DI PREMIO

Ogni settimana pubblicheremo un disegno che richiede un commento o una nota esplicativa da parte dei lettori. All'autore della battuta migliore, viene assegnato un premio di L. 50 e le battute brevi, spiritose, originali devono essere scritte chiaramente sotto la vignetta e mandata nel termine di otto giorni dall'uscita del giornale. a «Radiorario», Sez. Concorsi, Corso Italia 1, Milano.

CONCORSO N. 53



Risultato del concorso N. 31



Questo accorto pittore già unisce alla Radio la tele... visione.

R: CAMERINI
Via Lazzaro Palazzi 3 - Milano

**Ricevitore
a graduazione
luminosa**

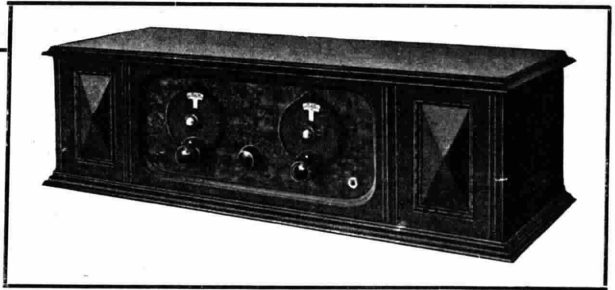

SUPER - 58

Questo nuovo apparecchio di grande potenza è adatto per ricezioni da distanze grandissime. Funziona senza antenna e senza terra con piccolo telaio interno

Le manopole demoltiplicatrici sono luminose, e consentono una facile e comoda ricerca delle stazioni

Tutte le audizioni, anche quelle da stazioni lontanissime, sono potenti e pure. L'apparecchio comprende tutti i più recenti perfezionamenti della tecnica ed è tale da appagare il radioamatore più esigente

1. - *Estrema selettività.*
2. - *Ricezione sino alla costa americana.*
3. - *Grande volume di suoni.*
4. - *Manopole luminose.*
5. - *Prezzo ridotto.*
6. - *Adatto per funzionare con alimentatori.*

Catálogo gratis a richiesta

Catálogos e preventivi si inviano gratis dietro semplice richiesta

Si accettano scambi con apparecchi usati di qualsiasi marca, e si forniscono scatole di montaggio per la costruzione di radio-ricevitori.

RADIO-RAVALICO

VIA M. R. IMBRIANI N. 16 - Casella postale 100

TRIESTE



* Vietato riprodurli senza autorizzazione. Le Stazioni seguono in ordine alfabetico. Gli eventuali cambiamenti di programma di una stazione saranno comunicati per radio alle ore 20,45 da tutte le stazioni italiane. Le ore 13-14 - 19-19,40 sono riservate alle eventuali comunicazioni governative. *

ELENCO DELLE TRASMISSIONI SPECIALI DELLA SETTIMANA

9

DOMENICA 12 Agosto

MILANO - ore 20,50: "Rigoletto" di G. Verdi.

ROMA. . . ore 21: "Concerto Sinfonico della Grande Orchestra.

NAPOLI - ore 20,50: "La figlia di Jaffe" commedia di F. Cavallotti.

LUNEDI 13 Agosto

MILANO - ore 20,50: "La Figlia di Madama Angot" di Lecocq.

ROMA. . . ore 21: "Come si muta" commedia di G. Baffico.

NAPOLI - ore 20,50: "La Sonnambula" di V. Bellini.

MARTEDI 14 Agosto

ROMA. . . ore 21: "L'Elisir d'Amore" di G. Donizetti.

NAPOLI - ore 21,30: Trasmissione da un Teatro.

MILANO - ore 20,50: Concerto variato col concorso della Grande Orchestra.

MERCOLEDI 15 Agosto

ROMA. . . ore 21: "Cavalleri arusicana" di P. Mascagni.

MILANO - ore 20,50: "Seta o cotone" commedia di Mariani.

GIOVEDI 16 Agosto

MILANO - ore 20,50: "Rigoletto" di Verdi.

ROMA. . . ore 21: "La Geisha" di Sidney Jones.

NAPOLI - ore 20,50: "La Figlia di Madama Angot"

VENERDI 17 Agosto

ROMA. . . ore 21: "La Pisanella" di Pizzetti e "Le Furie di Arlecchino" di Lualdi.

NAPOLI - ore 21: "Cavalleria Rusficana" di P. Mascagni.

MILANO - ore 20,50: Concerto sinfonico della Grande Orchestra.

SABATO 18 Agosto

ROMA. . . ore 21: "Fedora" di U. Giordano.

NAPOLI - ore 21,30: Trasmissione da un Teatro

MILANO - ore 20,50: Concerto col concorso della Grande Orchestra.

DOMENICA 19 Agosto

MILANO - ore 20,50: "Manon Lescaut" G. Puccini.

ROMA. . . ore 21: Concerto sinfonico della Grande Orchestra.

NAPOLI - ore 20,50: "O bere o affogare" commedia di Leo Castelnuevo.

DOMENICA

12 Agosto

MILANO-VIGENTINO (1 MI)

m. 549, Kw. 7

10,30-11,15: Concerto vocale e strumentale di musica religiosa.

12,30-13,30: Segnale orario — Radio Quartetto dell'E.I.A.R.

16-17,25: Segnale d'apertura, indi:

«CONCERTO VARIATO»

1) Quintetto dell'E.I.A.R.:

1) Bizet: *L'Arlesienne*, 1^a Suite — 2) Verdi: *Il Trovatore* Il balen del suo sorriso, baritono Cesare Pistelli — 3)

Boccherini: *Adagio* e 1^o tempo del *Concerto in si bemolle*, violoncellista Renzo Pizzorno — Gounod: *Faust: Aria dei Gioielli*, soprano Jolanda de' Marchi —

5) Quintetto dell'E.I.A.R.: Chopin: *Polonaise* — 6) a) Verdi: *Un ballo in maschera* «Alla vita che t'arride»;

b) Rosselli: *La scala d'oro*, baritono Cesare Pistelli — 7) Bizet: *Carmen*, aria di Micaela, soprano Jolanda de Marchi —

8) Gabriel Maria: a) *Lamento*; b) *La Cinquantaine*, violoncellista R. Pizzorno — 9) Quintetto dell'E.I.A.R.: a) Sol-lazzi: *Minuetto*; b) Pancaldi: *Lillina*.

17,25-17,30: Comunicazioni Radio forestali.

17,30-18: Trasmissione dell'Orchestra del Majestic Hotel Diana.

18: Fine della trasmissione.

20,25-20,35: Segnale di apertura, indi: Il Radio Giornale dell'Enit e Comunicazioni Dopolavoro.

20,35-20,45: Segnale orario Ulde-rico Tegani: *Città e paesi*.

20,45-20,50: Notizie Sportive.

20,50: Trasmissione dell'opera

RIGOLETTO

di G. Verdi

Dopo il 2^o Atto: Notizie Stefani e Notizie Sportive.

23,45 circa: Fine della trasmissione.

NAPOLI (1 NA) m. 333,3, Kw. 1,5

10: Musica sacra.

16,45: Bambinopoli.

17: CONCERTO DI MUSICA VARIA col concorso della Sig.na V. D'Evoli.

Barbieri: *Il piccolo buttero*, intermezzo; Orchestra — Fiorini: *Marabout*, intermezzo; Orchestra — Cimara: *Stor-nello*, romanza, soprano V. D'Evilo

(acc. piano) — Bettinelli: *Indian Cory*, intermezzo; Orchestra — De Lucia: *Ballata medioevale*, romanza, soprano V. D'Evoli (acc. piano) — Brunetti: *Catena d'amore*, intermezzo; Orchestra — Donaudy: *Madonna Renuola*, romanza, soprano V. D'Evoli (acc. piano) — Suppé: *Boccaccio*, pot-pourri; Orchestra — Tosti: *Tristezza*, melodia, soprano V. D'Evoli (acc. piano) — Cortopassi: *Brinata autunnale*, intermezzo; Orchestra — Solazzi: *Piccola gavotta*; Orchestra.

17,30: Segnale orario.
20,20: Radiogiornale dell'Enit.
20,30: Comunicazioni Dopolavoro.
20,40: Segnale orario.
20,48: R. Commissariato del Porto di Napoli: Cronaca del Porto.
20,50: CONCERTO DI MUSICA GIOCOUSA ITALIANA E STRANIERA.

Prima Parte.

Offenbach: *Orfeo all'inferno*, ouverture; Orchestra — Usiglio: *Le educande di Sorrento*, « Una nuvola, un sospetto », basso comico G. Schotler (acc. orch.) — Ricci: *Crispino e la comare*, « Istoria bella a leggere », soprano P. Bruno (acc. orch.) — Vittadini: *Anima allegra*, serenata di Lucio; Orchestra — Donizetti: *Elisir d'amore*, « Come sen va contento », duetto per soprano e basso comico P. Bruno e G. Schotler (acc. orchestrale).

Seconda Parte.

LA FIGLIA DI JEFTE

Commedia in 1 atto di F. Cavallotti

Personaggi: *Emma*, sig.na Dina Fabbrì; *Conte Mario Alberti* (suo marito), sig. Armando Scaturchio; *Baronessa Arsenia di Villalba*, sig.na Rosa d'Alba; *seott. Sarchi*, sig. Carlo Pennetti; *Un Drvo*, sig. Gino Sampieri.

Terza Parte.

Luporini: *I dispetti amorosi*, selezione; Orchestra — Auber: *Fra Diavolo*, « Oh qual piacer di andar di terra in terra », basso comico G. Schotler (acc. orch.) — Cimarosa: *Il matrimonio segreto*, « Perdonate signor mio », soprano P. Bruno (acc. piano) — Wagner: *I maestri cantori*, danza degli allievi; Orchestra — Mozart: *Don Giovanni*, « Per queste tue manine », duetto per soprano e basso comico P. Bruno e G. Schotler (acc. piano) — Suppé: *Tantalusquien*, ouv.; Orchestra.

22: Notizie sportive.
22,55: Il calendario e programma di domani.

23: Fine della trasmissione.

ROMA (1 RO) m. 447,8,

10,15-11: Segnale d'apertura — Musica Religiosa vocale e strumentale.
13-14: Concerto del Trio Radio.
14: Fine della trasmissione.
17: Segnale d'apertura.

L'abbonamento annuale al "Radiorario" può avere inizio da qualsiasi numero.

17-18: Concerto dallo Studio.
18-18,30: Musica da ballo dalla Casinetta.

20-20,20: Segnale d'apertura — Radio Giornale dell'Enit — Comunicazioni del Dopolavoro.

20,20-20,28: Conversazioni Radio-forestali.

20,30-20,45: Sport — Notizie Stefani
20,46, 20,58: *Sfogliando i giornali*.

20,59-21: Segnale Orario.

21: CONCERTO DELLA GRANDE ORCHESTRA SINFONICA.

1) Beethoven: 8ª Sinfonia in fa maggiore: a) *Allegro vivace e con brio*; b) *Allegretto scherzando*; c) *Tempo di minuetto*; d) *Finale — Allegro vivace, orchestra* — 2) *Novella marinai* detta da Guido Milanese — 3) Mussorgski: a) *Giorno di sole nella Piccola Russia*. Introduzione sinfonica dell'opera « La Fiera di Sozotchiutzi »; b) *Danze persiane*, dall'opera « Kovancina »; Orchestra — 4) Mascagni: *Amico Fritz*, intermezzo — 5) *Rivista delle Riviste* — 6) Bossi: *Momento appassionato*, intermezzo, pianista Ada La Face — 7) Liadow: *Boite à musique*, pianista Ada La Face — 8) De Falla: *Danza del fuoco*, dal balletto « L'amor brujo », pianista Ada La Face — 9) Wagner: *I Maestri cantori* — Preludio del 3º atto, Danza degli apprendisti ed entrata dei Maestri cantori; Orchestra — 10) Smetana: *La sposa venduta*, ouverture; Orchestra.

23,05: Ultime notizie.

23,15: Fine della trasmissione.

LE BATTERIE

SUPERPILA

SONO UNIVERSALMENTE RICONOSCIUTE

LE MIGLIORI

DEPOSITI DI VENDITA a:

MILANO - Via Goito N. 9 - tel. 64-704

ROMA .. - Via Frattina 128 - tel. 61-962

NAPOLI - Via Cimbri, 23 - tel. 23-25

GENOVA... - Via Cairoli N. 2 - tel. 23-213

TRIESTE... - Via S. Nicolò 10 - tel. 23-74

VENEZIA... - S. Samuele, 323 - tel. 777

LUNEDÌ

13 Agosto

MILANO-VIGENTINO (1 MI) m. 549, Kw. 7

12,30: Segnale d'apertura — Radio Quartetto dell'E.I.A.R.

13,30: Segnale orario — Notizie.

16,30-17,20: Segnale di apertura — Jazz Band.

17,20-17,45: Cantuccio dei bambini.
17,45-18: Comunicazioni agricole, a cura della Federazione Italiana dei Consorzi Agrari — Notizie.

18: Fine della trasmissione.

20,15: Segnale di apertura.

20,15-20,35: Il Radio Giornale dell'Enit e Comunicazioni del Dopolavoro.

20,35: Segnale orario — Ing. Alessandro Baffi: *Lezione di radiotecnica.*

20,45: Notizie Stefani

20,50: Trasmissione dell'operetta

LA FIGLIA DI MADAMA ANGOT di Lecocq

Dopo il 1° atto: Enrico Serretta: *Fra le quinte indiscrezioni e profili.*

Fra il 2° ed il 3° atto: Notizie Stefani.

23-23,30: Jazz Band della Fiaschetteria Toscana.

23,30: Fine della trasmissione.

NAPOLI (1 NA) m. 333,3, Kw. 1,5

14: Borsa, cambi e notizie Stefani.

16,45: Bollettino meteorologico e notizie Stefani.

16,50: Novelle, aneddoti, spunti di jàrta.

16,58: Camera di Commercio di Napoli: Mercati del giorno.

17: CONCERTO DI MUSICA VARIA col concorso della signorina Visetti D'Evoli

Sievking: Introduzione e valzer lento; Orchestra — Billi: *Mignonne*, gavotta; Orchestra — Tirindelli: *Melodia strana*, soprano V. D'Evoli (acc. piano) — Bertelli: *Azurea*, intermezzo

Orchestra — Palermi: *Non m'appartengo più*, soprano V. D'Evoli (acc. piano) — Pietri: *La donna perduta*, potpourri; Orchestra — Tosti: *O dolce meraviglia*, soprano V. D'Evoli (acc. piano) — Bece: *Visione orientale*, intermezzo; Orchestra — Donaudy: *Date*

Artisti dell'E.I.A.R.



SALVATORE SALVATI - tenore

ambiente al mio dolore, soprano V. D'Evoli (acc. piano) — Siede: *Il giocoliere indiano*, pezzo caratteristico; Orchestra — Esposito Franco: *Gioventù italica*, marcia; Orchestra.

17,30: Segnale orario.

20,20: Radiogiornale dell'Enit.

20,30: Comunicazioni Dopolavoro.

20,40: Segnale orario.

20,45: Notizie Stefani.

20,48: R. Commissariato del Porto di Napoli: Cronaca del Porto.

20,50: TRASMISSIONE DELL'OPERA IN 3 ATTI

«LA SONNAMBULA»
di V. Bellini.

Esecutori: *Amina*, soprano Pina Bruno; *Lisa*, soprano Bice Citarella; *Teresa*, mezzo soprano Ada Testa; *Elvino*, tenore Roberto Rotondo; *Il Conte Rodolfo*, basso Enzo Feliciati; *Un noia*, tenore Armando Burri; *Alessio*, basso Salvatore Stasi.

Artisti, coro e orchestra dell'E.I.A.R. Negli intervalli e dalle 23 alle 23,30 trasmissione Jazz Trocadero.

22,50: Ultime notizie Stefani.

22,55: Il Calendario e programma di domani.

23,30: Fine della trasmissione.

ROMA (1 RO) m. 447,8, Kw. 3

13: Segnale d'apertura.

13-14: Concerto del Trio Radio.

14: Notizie Stefani — Fine della Trasmissione.

16,40-16,50: Segnale d'apertura — Ultime notizie.

16,50-17,15: Giornale Radiofonico del Fanciullo.

17,15-17,28: Comunicazioni agricole.

17,29-17,30: Segnale Orario.

17,30-18,30: Concerto vocale e strumentale diurno.

20,10-20,30: Segnale d'apertura — Radio Giornale dell'Enit — Comunicazioni del Dopolavoro.

20,30-20,47: Sport — Notizie Stefani — Bollettino Meteorologico.

20,47-20,58: *Sfogliando i giornali.*

20,59-21: Segnale Orario.

21: CONCERTO DI MUSICA LEGGERA E COMMEDIA.

Parte Prima.

1) Kalman: *Manovre d'autunno*, selezione; Orchestra — 2) Nardella: *Chiu forte 'e te* tenore Giovanni Barberini — 3) Falvo: *È bello 'o mare* tenore Giovanni Barberini — 4) Comedia brillante in un atto

«COME SI MUTA»
di Giuseppe Baffico

Interpreti: *L'avvocato Marcello Duranti*, Ettore Piergiorganni; *Nella, sua moglie*, Bianca Fabbri; *Il cliente Angelo Rampichini*, Arturo Durantini; *Il sostituto Armando Pulcini*, Remo Sarti. — 5) Tagliaferri: *Serenata*, tenore Giovanni Barberini — 6) Lama: *Il tango delle geishe*, tenore Giovanni Barberini.

Parte Seconda

Mezz'ora di musica da ballo:
7) Yoshitomo: *Palma di Mallorca*, valzer — 8) Mascheroni: *Adagio, Biagio*, black botton — 9) May e Ralph: *Venonica*, fox trot — 10) Merolla: *Marisa*

COLUMBUS EXTRA

La stilografica italiana in vendita con garanzia illimitata presso i principali negozi specializzati

PERFETTA

ELEGANTE



Pennino oro 14 Kr
fermaglio oro 18 Kr

Tipo a riempimento automatico

| | | | |
|---------------|----|-----|-----|
| Ebanite nera | 94 | 96 | 98 |
| L. | 70 | 80 | 90 |
| Ebanite rossa | 94 | 96 | 98 |
| L. | 85 | 100 | 120 |

Iridium di prima qualità con diverse graduazioni di punte



Tipo di sicurezza

| | | | |
|---------------|-----|-----|-----|
| Ebanite nera | 150 | 152 | 154 |
| L. | 65 | 75 | 85 |
| Ebanite rossa | 152 | 154 | |
| L. | 90 | 110 | |

EUGENIO VERGA - Milano - Corso Roma, 80 - Tel. 51-843

COMPAGNIA GENERALE SOCIETÀ ANONIMA DI ELETTRICITÀ

CAPITALE
L.40.000.000

DIREZIONE, UFFICI TECNICI ED OFFICINE: VIA BORGOGNONE N. 34 - MILANO (124)



RAPPRESENTANZA PER L'ITALIA E COLONIE DELLA

RADIO CORPORATION OF AMERICA



LA FAMOSA RADIOLA 17 È OBBLIGATA A CEDERE IL POSTO

ALLA

ELEGANZA

RADIOLA 18

PERFEZIONE

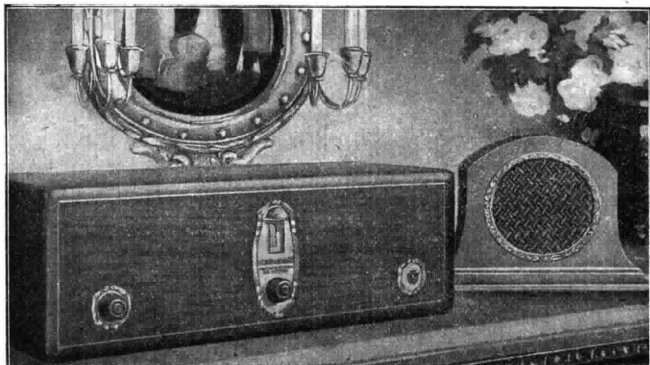

Apparecchio alimentato direttamente dalla corrente di distribuzione

COMPRENDE 7 RADIOTRON
4 "UX. 226" — 1 "UY. 227"
1 "UX. 171" — 1 "UX. 280"

UN SOLO COMANDO, MASSIMA SELETTIVITÀ E SENSIBILITÀ
RIPRODUZIONE PERFETTA DEI SUONI

PREZZO L. 3200
VALVOLE COMPRESSE

UFFICI DI VENDITA DELLA COMPAGNIA GENERALE DI ELETTRICITÀ

ANCONA - Corso Vittorio Eman., 18
BARI - Via Andrea da Bari, 111 113
BOLOGNA - Via Rizzoli, 8

FIRENZE - Via Strozzi, 2
GENOVA - Via XX Settembre, 18/2
MILANO - Via Cordusio, 2

NAPOLI - Piazza G. Bovio, 29
PALERMO - Via Roma, 443
ROMA - Via Condotti, 91

TORINO - Piazza Castello, 15
TRIESTE - Piazza S. Caterina, 4
VENEZIA - Calle Larga XXII Marzo
(Calle del Teatro S. Mollà)

RICHIEDETEVI PREVENTIVI PER STAZIONI DI QUALSIASI POTENZA

COMPAGNIA GENERALE SOCIETÀ ANONIMA DI ELETTRICITÀ

CAPITALE L.40.000.000

Telefoni 31741 - 31742 - 31743 - 31744 - 31745 - 31746 — Telegrammi: COGENEL

RAPPRESENTANZA PER L'ITALIA E COLONIE DELLA



INTERNATIONAL GENERAL ELECTRIC COMPANY



ALTOPARLANTE 100 A

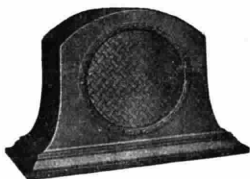

Insuperabile, che si fornisce
colla Radiola 18
L. 800

ALTOPARLANTE 105



Utilizzabile colle Radiola 17 - 18 - 28 - 16 - AR 1145
e col Magnetic-Pick-up — L. 7.000

RADIOLA AR 1145

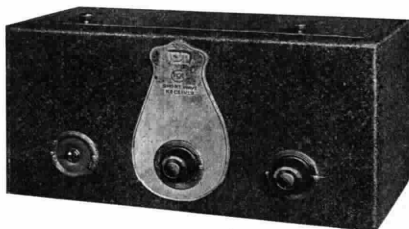

L'apparecchio a onde corte che riceve le stazioni
aventi una lunghezza d'onda da 15 a 75 metri.
Con bobine intercambiabili riceve sino a 500 m.
L. 3800

VALVOLA RADIOTRON

UX 201 A
Detettrice



Amplificatrice
L. 45

RIVENDITORI

ALCAMO FERRARA e GALATI - Corso
IV Aprile, 73
AQUILA GUIDO MARINELLI
BERGAMO Ditta MACETTI
BIELLA Ditta MEZZALANA - Via XX
Settembre, 24
BRESCIA Ditta CANZIO CASTALDEL-
LI - Piazza Duomo, 7
CAGLIARI Ing. AGNETTI - Via Roma, 51
CAGLIARI SOC. IMPIANTI E FORNI-
TURE ELETTRICHE -
Largo Carlo Felice, 13
COSENZA Ditta Prof. VINCENZO BAL-
TAGLIA
COTRONE Ditta Ing. CERRELLI
DOMODOSSOLA Ditta FUSARI
FERRARA ETTORE CARBONARI -
Corso Porta Reno, 45a

FROSINONE... Ditta FEDERICI LORETO
IMOLA F.lli ALVISI - Via Emilia, 74
LEGNAGO... ARNALDO GAYER
LUCATA Fratelli DE CARO
LUCCA GIUSEPPE BONANNO - Via
Vittorio Veneto
NERVI Ditta MARIO RABINO
NICASTRO... Prof. LISCONTI
OSTIA SCAVI... Ditta ANTONIO CELLUZZI
PEGLI GIUSEPPE ANTONINI - Via
Vittorio Emanuele, 14
PESCARA Fratelli CALANCA - Porta
Nuova
PISA «RADIO A.M.E.F.», ALFRE-
DO MANETTI e FIGLIO -
Via Vittorio Emanuele, 16

REGGIO CAL... Ditta VOLTA
ROMA «RADIOSA» Ing. TERRA-
CINA - Corso Umberto I 205
SULMONA... Ditta CRAXI e FIORENTINI
TARANTO... Ditta FRANCO AMEDEO
TERNI Ditta PRIMO BRAVI - Corso
Vittorio Emanuele, 64
TORINO... «CASA DELLA RADIO» -
ERCOLE CANTONE - Via
Maria Vittoria, 1
TREVISO... VIRGINIO APPIANI
TRIESTE... Ing. ALFREDO FRASSINI -
Piazza Vittorio Veneto, 4
VENEZIA... «LA TECNICA» - Calle Largo
S. Marco, 384
VITERBO... Ditta FRATELLI MARTEL-
LOTTI
VITTORIO VENETO... Ditta BORTOLO FRAS-
SINELLI

RICHIEDETEVI PREVENTIVI PER STAZIONI TRASMETTENTI DI QUALSIASI POTENZA

tango — 11) Serra: *Bosforo d'oro*, bleus — 12) Liberati: *Vola, vola!*, one step — 13) *Sfogliando i giornali*, continuazione — 14) Cuscina: *Torna mio ben*, soprano Flora De Stefani — 15) Costa: *Il Re di Chez Maxim*, Dammii del tu, duetto Soprano Flora De Stefani e Tenore Giuseppe Domar — 16) Percy: *Marrakesch*, fantasia africana; Orchestra — 17) Anzelmo: *Piccolo cuore*, ben, soprano Flora De Stefani e Tenore Giuseppe Domar — 18) Wolter: *Parisettes*, duetto, soprano Flora de Stefani e tenore Giuseppe Domar.
23.05: Ultime notizie.
23.15: Fine della trasmissione.

MARTEDÌ 14 Agosto

MILANO-VIGENTINO (1 MI)
m. 549, Kw. 7

12,30: Segnale d'apertura — Radio Quartetto dell'E.I.A.R.
13,30: Segnale orario. — Notizie.
16,30-17,20: Segnale d'apertura. — Concerto dato dal Quartetto dell'E.I.A.R.
- 1) Mascagni: *Ratcliff*, fantasia — 2) Rasy: *Estasi* — 3) Bettinelli: *La canzone dell'attesa* — 4) Bossi: a) *Babilage*; b) *Gondoliera* — 5) Billi: *Campane a sera*.
17,20-17,45: Cantuccio dei bambini.
17,45-18: Comunicazioni agricole a cura della Federazione Italiana dei

Consorzi Agraria — Notizie.
18: Fine della trasmissione.
20,15: Segnale di apertura.
20,15-20,35: Il Radio Giornale dell'Enit e Comunicazioni del Dopolavoro
20,35: Segnale orario, V. Costantini *Conversazione Artistica* — Giovanni Fattori (1ª parte)
20,45: Notizie Stefani.
20,50: CONCERTO VARIATO.
1) Grande Orchestra dell'E.I.A.R.:
a) Mozart: *Tito*, ouverture; b) Massenet: *Scene pittoresche*; a) *Marcia*; b) *Arvia di danza*, *Angelus*, *Festa Boema*. — 2) a) Thomas: *Mignon*, *Stiriana*; b) Donizetti: *Linda di Chamomix*, *Cari luoghi*, mezzo soprano Eugenia Valiani — 3) a) Boito: *Mefistofele*, *Giunto sul passo estremo*; b) Tosti: *Ideale*, tenore Carlo Broccardi — 4) a) Levin: *Umoreasca*; b) Granados: *Danza Spagnuola*, pianista Bianca Fantoni — 5) Lo scultore E. Mazzolani parlerà della sua arte — 6) a) Vittadini: *Inverno*; b) Mascagni: *L'amico Fritz*, *Son pochi fiori*, soprano Lina Forcato — 7) Mascagni: *Iris*, *Aprila tua finestra*, tenore Carlo Broccardi — 8) a) Rubinstein: *Notte*; b) *Canzone popolare russa*, mezzo soprano Eugenia Valiani — 9) Sgambati: *Berceuse*; pianista Bianca Fantoni — 10) Bizet: *I pescatori di perle*, Siccome un sì, soprano Lina Forcato — 11) Grande Orchestra dell'E.I.A.R.: Mendelsshon *Marcia di Nozze*.
22,55: Notizie Stefani.
23-23,30: Jazz Band della Fiaschetta Toscana.
23,30: Fine della trasmissione.

NAPOLI (1 NA) m. 333,3, Kw. 1,5

14: Borsa, cambi e notizie Stefani.
16,45: Bollettino meteorologico e notizie Stefani.
16,50: Dintorni di Napoli.
16,58: Camera di Commercio di Napoli: Mercati del giorno.
17: CONCERTO DI MUSICA VARIA col concorso della signorina Ersilia De Martino.
Cattedra: *Fantasia orientale*; Orchestra — Billi: *La fine dell'amore*, intermezzo; Orchestra — De Nardis: *La festa del villaggio*, soprano E. De Martino (acc. piano) — Bertelli: *Jolie bébé*, intermezzo; Orchestra — Montanari: *Via*, soprano E. De Martino (acc. piano) — Cuscina: *Un letto di rose*, pot-pourri; Orchestra — Sibella: *Bimba bimbeta*, soprano E. De Martino (acc. piano) — Cerri: *Notte d'incanto*, romanza senza parole; Orchestra — Spagnuolo: *Sulla lunga via*, soprano E. De Martino (acc. piano) — Bertelli: *S'il vous plait*, intermezzo; Orchestra — Pollini: *Eco d'amore*, valzer; Orchestra.
17,30: Segnale orario.
20,20: Radiogiornale dell'Enit.
20,30: Comunicazioni Dopolavoro.
20,40: Segnale orario.
20,45: Notizie Stefani.
20,48: R. Commissariato del Porto di Napoli: Cronaca del Porto.
20,50: QUARANTA MINUTI DI MUSICA SINFONICA
Berlioz: *Sinfonia fantastica* — Paderewski: *Notturmo* — Reger: *Gavotta*, op' 82 n. 5 — Glazounow: *Serenata*

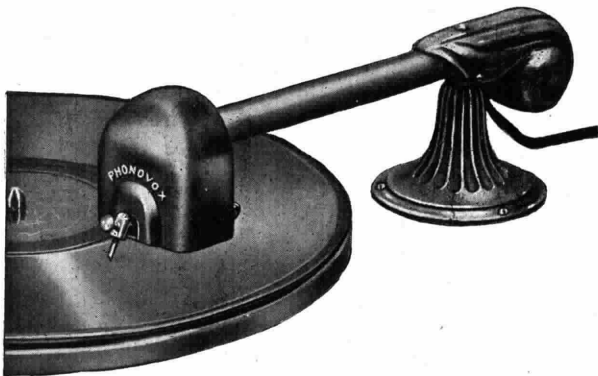

PHONOVOX PACENT

Riproduzione perfetta dei dischi a mezzo della radio o di un amplificatore di bassa frequenza

MODELLO 124

con braccio a contrappeso L. 270,—

MODELLO 105 A

senza braccio L. 210,—

Entrambi i modelli sono muniti di resistenza regolatrice di volume

DIFFUSORE PACENT (Chassis)

sensibilissimo e potentissimo L. 350,—
(tassa compresa)

AMPLIFICATORE PACENT di grande potenza. Per radio e fonografo. alimentato direttamente dalla corrente alternata L. 270,— completo di valvole

Deposito Generale per l'Italia: **Soc. Anon. MAGAZZINI RADIO, Via alla Nunziata N. 18 - GENOVA**
PROVATE I PRODOTTI PACENT PRESSO I RIVENDITORI

Rivenditori: MILANO - Venturadio, Viale Abruzzi 34 — TORINO - Casa della Radio, Via Maria Vittoria 1 — PALERMO - E. Belfiore, Via M. Pellegrino 25 — VENEZIA - A. Toninato, Via Carlo Goldoni 4423

spagnuola — Schmid: *Tre celebri danze ungheresi*.

21,30: TRASMISSIONE DA UN TEATRO
Negli intervalli trasmissione Jazz Trocadero.

22,50: Ultime notizie Stefani.
22,55: Il Calendario e programma di domani.

ROMA (1 RO) m. 447,8, Kw. 3

13: Segnale d'apertura.
13-14: Concerto del Trio Radio.
14: Notizie Stefani — Fine della trasmissione.

16,40-16,50: Segnale d'apertura — Ultime notizie.

16,50-17,15: Giornale Radiofonico del Fanciullo.

17,15-18,28: Comunicazioni agricole.
17,29-17,30: Segnale Orario.
17,30-18,30: Concerto vocale e strumentale diurno.

1) Rachmaninoff: 5° Preludio, pianista Lidia Trombetti — 2) Paganini Liszt: Studio da concerto in mi maggiore, pianista Lidia Trombetti — 3) Rossini: *Barbiere di Siviglia*, «Ecco ridente in cielo», tenore Gordon Onstad — 4) Mendelssohn: *Romanza*, testo inglese, tenore Gordon Onstad — 5) Verdi: *Otello*, canzone del salice, soprano Sandra Bellucci — 6) Wagner: *L'Angelo*, soprano Sandra Bellucci — 7) Sibelius: *Valse triste*, pianista Lidia Trombetti — 8) Zanella: *Festa campestre* pianista Lidia Trombetti — 9) Bohm: *Calma è la notte* testo inglese, tenore Gordon Onstad — 10) Massenet: *Nanon*

sogno, tenore Gordon Onstad — 11) Gounod: *Cinq Mars*, aria di Maria, soprano Sandra Bellucci — 12) Valverde: *Clavelitos*, soprano Sandra Bellucci.

18,30-18,40: Servizio Radioatmosferico italiano con trasmissioni di Segnali Speciali emessi dalla R. Scuola Federico Cesi.

20,10:20,30: Segnale d'apertura — Radio Giornale dell'Enit — Comunicazioni del Dopolavoro .

20,30-20,47: Sport — Notizie Stefani — Boll. Meteorologico.

20,47-20,58: *Sfogliando i giornali*.
20,59-21: Segnale Orario.

21: ESECUZIONE DELLA COMMEDIA LIRICA IN 3 ATTI

«L'ELISIR D'AMORE»

di Gaetano Donizetti

Interpreti: *Adina*, soprano Virginia Brunetti; *Nemorino*, tenore Piero D'Auria, *Il sergente Belcore*, baritono Guglielmo Castello; *Il dottor Dulcamara*, basso comico Arturo Pellegrino; *Gianetta*, soprano Mimi Rovani.

Coro e orchestra dell'E.I.A.R. Tra il 1° e il 2° atto *Rivista dei libri*.

Tra il 2° e il 3° atto: *Sfogliando i giornali*, continuazione.

23,05: Ultime notizie.
23,30: Fine della trasmissione.

86-239

è il numero telefonico del Radiorario

MERCOLEDÌ

15 Agosto

MILANO-VIGENTINO (1 MI)

m. 549, Kw. 7

12,30: Segnale d'apertura — Radio Quartetto dell'E.I.A.R.

13,30: Segnale orario — Notizie.
16,30-17,20: Segnale di apertura — Jazz Band.

17,20-17,45: Cantuccio dei bambini.
17,45-18: Comunicazioni agricole a cura della Federazione Italiana dei Consorzi Agrari — Notizie.

18: Fine della Trasmissione.
20,15: Segnale di apertura.

20,15-20,35: Il Radio Giornale dell'Enit e Comunicazioni del Dopolavoro.
20,35: Segnale orario. — A. De Angelis: *Una visita all'ex-Kaiser nel Castello di Doorn*.

20,45: Notizie Stefani.
20,50: CONCERTO DI MUSICA LEGGERA

1) Quintetto dell'E.I.A.R. a) Mozart: *La nozze di Figaro*, ouverture; b) Grieg: *Peer Gynt* Suite — 2) Artisti di varietà — 3) Commedia «SETA O COTONE». Un atto di Mariani .

21,45: 4) Gustavo Salvini: *Malinconie e speranze - Quattro chiacchiere sul teatro di prosa* — 5) Quintetto dell'E.I.A.R.: a) Cerri: *Spasimi d'amore*; b) Schabeck: *Carillon e Danza di bambole* — 6) Artisti di Varietà — 7) Quin-

Valvole Termoioniche

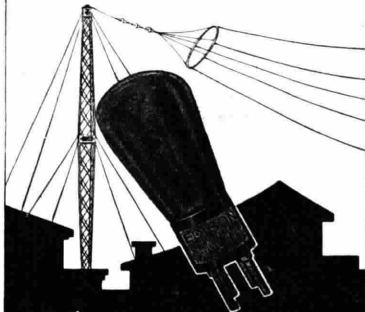

EDISON

TIPO VI 120

CARATTERISTICHE

| | |
|---|------------------------|
| Tensione del filamento | Ef = 3-3,5 |
| Corrente del filamento | If = 0,12 A. |
| Tensione anodica | Ep = 40-135 V. |
| Corrente di saturazione | Is = 35 mA. |
| Emissione totale (Ep = Eg = 50 V) | It = 22 mA. |
| Coeff. di amplificazione medio | Mu = 3,5 |
| Impedenza | Ra = 6,600 Ω |
| Pendenza massima | $\frac{mA}{mA}$ = 0,50 |
| | Volts |

Questa valvola di potenza è costruita con sistemi e filamento della Radiotron Americana. È indicata per gli ultimi stadi di bassa frequenza e come rivelatrice, distinguendosi per eccezionale purezza di volume di suoni.

Per le sue speciali caratteristiche essa si accoppia con grande vantaggio alle valvole VI 102, già favorevolmente note e diffuse, avendo gli stessi dati di accensione. Funziona generalmente con tensione anodica di 60 V. aumentabile nella bassa frequenza fino a 135 V. con tensioni negative di griglia da 4 a 12 V.

LE VALVOLE EDISON SONO IN VENDITA PRESSO I MIGLIORI RIVENDITORI DI RADIOFONIA

tetto dell'E.I.A.R.: Sinding: *Voci di primavera*

22,30: Notizie Stefani.

22,35-24: Musica da ballo dell'Orchestra del Majestic Hotel Diana.

24: Fine della Trasmissione.

NAPOLI (1 NA) m. 333,3, Kw. 1,5

14: Borsa, cambi e notizie Stefani.

16,45: Bollettino meteorologico e notizie Stefani.

16,50: Monumenti napoletani.

16,58: Camera di Commercio di Napoli: Mercati del giorno.

17: CONCERTO DI MUSICA VARIA col concorso della signorina Olga di Napoli.

Bertelli: *Eco d'amore*, intermezzo; Orchestra — Mazzucchi: *Pasaggio d'autunno*, intermezzo; Orchestra —

Tosti: *Chitarra abruzzese*, soprano O. Di Napoli (acc. piano) — Cattedra: *Ritorno dai prati*, intermezzo; Orchestra —

Tirindelli: *Amore Amor*, soprano O. Di Napoli (acc. piano) — Ranzato: *Il paese dei campanelli*, pot-pourri; Orchestra —

Valente: *Notte sul mare*, soprano O. Di Napoli (acc. piano) — Billi: *Chérie*, valzer lento; Orchestra —

Rotoli: *Il tuo pensiero*, soprano O. Di Napoli (acc. piano) — De Crescenzo: *Minuetti in Sol Maggiore*; Orchestra —

Italos: *Dimmi ancor*, valzer; Orchestra.

17,30: Segnale orario.

20,20: Radiogiornale dell'Enit.

20,30: Comunicazioni Dopolavoro.

20,40: Segnale orario.

20,45: Notizie Stefani.

20,48: R. Commissariato del Porto di Napoli: Cronaca del Porto.

20,50: CONCERTO PER SOLI, CORO E ORCHESTRA.

Prima parte.

Spontini: *La Vestale*, sinfonia; Orchestra — Catalani: *Dejanice*, marcia atto 2°, coro e orchestra — Puccini: *Manon Lescaut*; « In quelle trine morbide », soprano Blandi Elsa (acc. piano) — Donizetti: *La Favorita*, introduzione atto 4°, basso Enzo Feliciati, coro e orchestra — Mascagni: *Silvano*, barcarola; Orchestra — Massenet: *Manon*, duetto atto 1° per soprano e tenore Blandi-Rotondo (acc. piano) — Catalani: *Lorely*, selezione; Orchestra.

Seconda Parte.

Gounod: *Faust*, scena della Chiesa, soprano E. Blandi, basso E. Feliciati, coro e orchestra — Puccini: *Bohème*; « Che gelida manina », tenore R. Rotondo (acc. orchestra) — Mascagni: *Il piccolo Marat*; « L'appassionata », soprano E. Blandi (acc. piano) — Boito: *Mefistofele*; « Ridda infernale », coro e orchestra — Puccini: *Bohème*; « Vecchia zimarra », basso E. Feliciati (acc. orchestra) — Mascagni: *Iris*; « Inno al sole »; Orchestra — Gounod: *Faust*; « Son qui, perché tal sorpresa? », duetto per tenore e basso R. Rotondo e E. Feliciati (acc. orchestra) — Rossini: *Guglielmo Tell*, sinfonia; Orchestra.

22,50: Ultime notizie Stefani.

22,55: Il Calendario e programma di domani.

23: Fine della trasmissione.

PILE e BATTERIE

Galvanophor
per tutte le applicazioni

MEZZANZANICA & WIRTH
MILANO 115

Via Marco d'Oggiono 7

Telefono 30-930

ROMA (1 RO) m. 447,8, Kw. 3

13: Segnale d'apertura.

13-14: Concerto del Trio Radio.

14: Notizie — Fine della trasmissione.

16,40-16,50: Segnale d'apertura — Ultime notizie.

16,50-17,15: Giornale Radiofonico del Fanciullo.

17,15-17,28: Comunicazioni agricole.

17,29-17,30: Segnale Orario.

17,30-18,30: Concerto vocale e strumentale diurno.

20,10-20,30: Segnale d'apertura — Radio Giornale dell'Enit — Comunicazioni del Dopolavoro.

20,30-20,47: Sport — Notizie Stefani — Bollettino meteorologico.

20,47-20,58: *Sfogliando i giornali*.

20,59-21: Segnale Orario.

21: CONCERTO VOCALE E ORCHESTRALE.

Parte Prima.

1) Tartini: *Adagio cantabile* — 2) Boccherini: *Minuetto*, dal « Quintetto in mi », quintetto dell'E.I.A.R. — 3) Plo-tow: *Marta*, M'appari, tenore Vincenzo Tanlongo — 4) Cilea: *Arlesiana*, È la solita storia del pastore, tenore Vincenzo Tanlongo — 5) Dvorak: *Umoresca*, violinista Giulio Bignami — 6) Bazzini: *Ronda dei folletti*, violinista Giulio Bignami — 7) Lulli: *Galotta* — 8) Bossi: *Serenata*, dagli « Intermezzi Goldoniani », quintetto dell'E.I.A.R. — 9) Puccini: *Gianni Schicchi*, Inno a Firenze, tenore Vincenzo Tanlongo — 10) Paganini: *Variazioni di bravura sull'aria* « Nel cor più non mi sento » di Paisiello, violinista Giulio Bignami — 11) RIVISTA DELLA FEMMINILITÀ di Madama Pompadour.

Parte Seconda.

12) Esecuzione del dramma lirico in un atto

« CAVALLERIA RUSTICANA »
di Pietro Mascagni

Interpreti: Santuzza, soprano Ofe-lia Parisini; Turiddu, tenore Fran- ca Caselli; Lola, mezzosoprano Bianca Bianchi; Alfio, baritono Roberto Sci-foni; Mamma Lucia, mezzosoprano Wanda Ferretti.

Orchestra e coro dell'E.I.A.R.

23,05: Ultime notizie.

23,15: Fine della trasmissione.

GIOVEDÌ

16 Agosto

MILANO-VIGENTINO (1 MI)

m. 549, Kw. 7

12,30: Segnale d'apertura — Ra-dio Quartetto dell'E.I.A.R.

13,30: Segnale orario — Notizie.

16,30-17,20: Segnale d'apertura — Concerto del Quintetto dell'E.I.A.R.: 1) Frontini: *Danza di Negri*; 2) Angio-lini: *Cardas*; 3) De Michelis: *Le can-zoni d'Italia*; 4) Schubert: *Momento musicale*; 5) Jessel: *Corteo di nozze di una rosa*.

17,20-17,45: Cantuccio dei bambini.

17,45-18: Comunicazioni agricole a cura della Federazione dei Consorzi Agrari — Notizie.

18: Fine della trasmissione.

20,15: Segnale di apertura.

20,15-20,35: Il Radio Giornale del- l'Enit e Comunicazioni del Dopolavoro.

20,35: Segnale orario: — Dei Gaslini: *I ragazzi, gli uomini, Dio*.

20,45: Notizie Stefani.

20,50: Trasmissione dell'opera

« RIGOLETTO »

di G. Verdi

Dopo il 1° atto: Gustavo Salvini: *Declamazione di Il Guanto*, di F. Schil-ler.

Tra il 2° e 3° atto: Notizie Stefani.

23,45 circa: Fine della trasmissione.

NAPOLI (1 NA) m. 333,3 Kw. 1,5

14: Borsa, cambi e notizie Stefani.

16,45: Bollettino meteorologico e No-tizie Stefani.

16,50: Babinopoli.

16,58: Camera di Commercio di Na-poli: Mercati del giorno.

17: CONCERTO DI MUSICA VARIA col concorso del baritone Luciani Mario.

Becca: *Serenata della laguna*, inter-mezzo; Orchestra — Krome: *Un idil-lio*, intermezzo; Orchestra — Tosti: *Ul-tima canzone*, barit. M. Luciani (acc. piano) — Bertelli: *Garofani rossi*, in-termezzo Orchestra — Marchetti: *An-dalusia*, barit. M. Luciani (acc. piano) — Lehar: *Mazurca bleu*, pot-pourri; Orchestra — Ponchielli: *Gioconda*, mo-nologo, barit. M. Luciani (acc. piano) — Ranzato: *Il lambrivino arabo*, in-termezzo; Orchestra — Donizetti: *Lu-cia di Lammermoor*, « Cruda funesta smania », barit. M. Luciani (acc. piano) — Becca: *Cuore vibrante*, intermezzo Orchestra — Waterman: *Bajadera*, pot-pourri; Orchestra .

17,30: Segnale orario.

ORION - ECHO

MANOPOLA DEMOLTIPLICATRICE

R
A
D
D
R
I
Z
Z
A
T
O
R
I
!

M
A
N
O
P
O
L
E

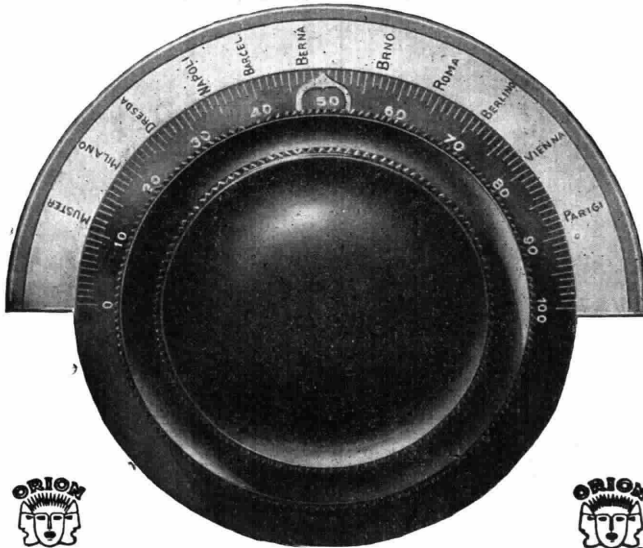

NUOVISSIMI TIPI DI VALVOLE
DI GRANDE RENDIMENTO E DURATA

QUATTRO ARTICOLI, QUATTRO
SUPERLATIVI DI PERFEZIONE

Rappresentanza Generale per l'Italia

Ditta O. GRESLY

Sede: MILANO (129)

VIA VETTOR PISANI, 10 - Telef. 64-721 - 66-119

Filiale: PALERMO - Corso Scinà, 128 - Tel. 8-74

Rappresentanti grossisti:

TORINO - BINETTI & BARRERA - Corso
S. Martino N. 2 - Telefono N. 48-583.

FIRENZE - MASSIMO PIAZZESI - Via
De' Pucci N. 2 - Telefono N. 25-138.

NAPOLI - CARLO FERRARI - Largo
S. Giovanni Maggiore N. 30 - Tele-
fono N. 35-45.

"FEDI"

ALIMENTATORI DI PLACCA

NEI MODERNISSIMI TIPI:

"A F 18,,

PER APPARECCHI FINO A 9 VALVOLE



- 4 tensioni di griglia
- 6 tensioni di placca
- Valvola di blocco
- Valvola a gas senza filamento

L. 750.-

"SIMPLEX BLOCCATO,,

PER APPARECCHIO FINO A 6 VALVOLE

- 3 tensioni di placca
- Valvole a gas senza filamento

L. 500 -

RICHIEDERE L'OPUSCOLO

"*L'Alimentazione Integrata in alternata,,*
alla Concessionaria esclusiva:



RADIO APPARECCHI MILANO

Ing. GIUSEPPE RAMAZZOTTI
MILANO (109)

FORO BONAPARTE, 65 - TEL. 36-400 - 36-864

FILIALI: **ROMA** - Via del Trastevere, 136-137-138 - **GENOVA**
Via Archi, 4 rosso - **FIRENZE** - Via Por S. Maria (an-
golo Via Lamberesca) - **NAPOLI** - Via Roma, 35 (già
Toledo) - **TORINO** - Via S. Teresa, 13

TUNGSTENO - RADIO

.. NAPOLI ..

PIAZZA BORSA 8 - 1° piano - VIA CAMPODISOLA 16

Abbiamo sempre pronti

tutti i prodotti

Philips-Radio

Valvole riceventi

Valvole schermate

Altoparlanti

Alimentatori di placca .. .

per qualsiasi tipo di apparecchio

Raddrizzatori..

per la carica delle batterie
di accensione ed anodiche

Microraddrizzatori

Trasformatori bassa frequenza

*Da noi troverete sempre
merce pronta e ai migliori
prezzi*

- 20.20: Radiogiornale dell'Enit.
20.30: Comunicazioni Dopolavoro.
20.40: Segnale orario.
20.45: Notizie Stefani.
20.48: R. Commissariato del R. Porto di Napoli: Cronaca del Porto.
20.50: TRASMISSIONE DELL'OPERETTA

«LA FIGLIA DI MADAMA ANGOT di A. Lecocq

- Negli intervalli e dalle 23 alle 23.30: trasmissione Jazz Trocadero.
22.50: Ultime notizie Stefani.
22.55: Il Calendario e programma di domani.
23.30: Fine della trasmissione.

ROMA (1 RO) m. 447,8, Kw. 3

- 13: Segnale d'apertura.
13-14: Concerto del Trio Radio.
14: Notizie Stefani — Fine della trasmissione.
16,40-16,50: Segnale d'apertura — Ultime notizie.
16,50-17,15: Giornale Radiofonico del Fanciullo.
17,15-17,28: Comunicazioni agricole.
17,29-17,30: Segnale Orario.
17,30-18,30: Concerto vocale e strumentale diurno.
20,10-20,30: Segnale d'apertura — Radio Giornale dell'Enit — Comunicazioni del Dopolavoro.
20,30-20,47: Sport — Notizie Stefani — Bollettino Meteorologico.
20,47-20,58: Sfogliando i giornali.
20,59-21: Segnale Orario.
21: Esecuzione dell'operetta in 3 atti

«LA GEISHA» di Sidney Jones

Esecutori: *Mimosa San*, Bianca Masini Papi; *Miss Molly*, Wanda Santofiore *Redgy Fairfax*, Giuseppe Domar; *Giulietta Diamand*, Lisa Giorgi; *Marschese Imary*, Tito Angeletti; *Takezumi*, Giovanni Rosa; *Dick Cunningham*, Cesare Ranucci; *Katana*, Romeo Vinci.

Orchestra e coro dell'E.I.A.R.
Tra il 1° e il 2° atto: *L'eco del mondo* Rivista di attualità di Guglielmo Alterocca

Tra il 2° e il 3° atto: *Sfogliando i giornali*, cotinazione)
23,05: Ultime notizie
23,15: Fine della trasmissione.

VENERDÌ
17 Agosto

MILANO-VIGENTINO (1 MI)
m. 549, Kw. 7

- 12,30: Segnale d'apertura — Radio Quartetto dell'E.I.A.R.
13,30: Segnale orario — Notizie.
16,30-17,20: Segnale d'apertura — Jazz Band.
17,20-17,45: Cantuccio dei Banbini.
17,45-18: Comunicazioni agricole a cura della Federazione Italiana dei Consorzi Agrari — Notizie.
18: Fine della trasmissione.



RADIOAMATORI!

PERSUADETEVI CHE IL MIGLIOR MEZZO PER ALIMENTARE I VOSTRI APPARECCHI, SONO LE INSUPERABILI BATTERIE DI PILE DELLA FABBRICA

ALFIO VANELLI

SOMMA LOMBARDO (MILANO)

DEPOSITO DI MILANO PRESSO "SINDACATO COMMERCIALE INDUSTRIALE LOMBARDO" VIA MANZONI, 35 - TEL. 65-711

- 20,15: Segnale di apertura.
20,15-20,35: Il Radio Giornale dell'Enit e Comunicazioni del Dopolavoro.
20,35-20,45: Segnale orario — Dott. Scarpellini: *Consigli del medico*.
20,45: Notizie Stefani.
20,50: CONCERTO SINFONICO DATO DALLA GRANDE ORCHESTRA DELL'E.I.A.R.

Parte Prima.

- 1) Mancinelli: *Cleopatra*, ouverture — 2) Massenet Scene Drammatiche a) *Artete e gli spiriti*, b) *Il sogno di Desdemona*; c) *Le Streghe*, *Il festino*, *L'apparizione*, *La fanfara dell'incoronazione* Angelo Sodini: *Lettura dalla «Figlia di Jorio»* di G. D'Annunzio, atto 2° Scena seconda.

Parte Seconda

- 1) G. C. Paribeni: *Suite* — 2) Wagner: *Idillio di Sigfrido*.

Parte Terza

- 1) Franck: *Redemption* — 2) Bazzini: *Saul*, ouverture.
22,55: Notizie Stefani.
23 circa: Fine della trasmissione.

NAPOLI (1 NA) m. 333,3, Kw. 1,5

- 14: Borsa, cambi e notizie Stefani.
16,45: Bollettino meteorologico e Notizie Stefani.
16,50: Conversazione con le signore.
16,58: Camera di Commercio di Napoli: Mercati del giorno.
17: CONCERTO DI MUSICA VARIA col concorso della Signorina Vittoria Fiano Belli: *Serenata veneziana*, intermezzo; Orchestra — Mazzucchi: *Idillio*, intermezzo; Orchestra — Tosti: *Tormento*, sopr. V. Fiano (acc. piano) — Fragna: *Serenata dell'anima*, notturno Orchestra — Carelli: *Serenata dell'a-*

nima, notturno; Orchestra — Carelli: *Giuri di donna*, sopr. V. Fiano (acc. piano) — Bettinelli: *Il re della reclame*, pot-pourri; Orchestra — Barbieri: *Settembre*, sopr. V. Fiano (acc. piano) — Senesi: *Serenata*, sopr. V. Fiano (acc. piano.) — De Nardis: *Canzonetta abruzzese*, intermezzo; Orchestra — Italos *Domino nero*, valzer; Orchestra.

- 17,30: Segnale orario.
20,20: Radiogiornale dell'Enit.
20,30: Comunicazioni Dopolavoro.
20,40: Segnale orario.
20,45: Notizie Stefani.
20,48: R. Commissariato del Porto di Napoli: Cronaca del Porto.

SERATA MASCAGNANA

- 20,50: *Le Maschere*, sinfonia.
21: Trasmissione dell'opera in 1 atto «CAVALLERIA RUSTICANA» Esecutori: *Santuzza*, sopr. Miriam Barenco; *Lola*, mezz soprano Ada Testa; Turiddu ten. Toberto Rotondo *Compar Alfio*, barit. Raff. Aulicino.
22,30: *Guglielmo Ratclif*, preludio atto 4°. Silvano: *Barcarola*; *L'amico Fritz*, interludio atto 3°; *Iris*, selezione.
Negli intervalli e dalle 23 alle 23.30: trasmissione Jazz Trocadero.
22,50: Ultime notizie Stefani.
22,55: Il Calendario e programma di domani.
23,30: Fine della trasmissione.

ROMA (1 RO) m. 447,8, Kw. 3

- 13: Segnale d'apertura.
13:14: Concerto del Trio Radio.
14:1: Notizie Stefani — Fine della trasmissione.
16,40-16,50: Segnale d'apertura — Ultime notizie.
16,50-17,15: Giornale Radiofonico del Fanciullo.
17,15-17,58: Comunicazioni agricole.
17,29-17,30: Segnale orario.
17,30-18,30: CONCERTO VOCALE E STRUMENTALE DIURNO.
18,30-18,40: Servizio Radioatmosferico Italiano con trasmissioni di Segnali Speciali emessi dalla R. Scuola Federico Cesi.

- 20,10-20,30: Segnale d'apertura — Radio Giornale dell'Enit — Comunicazioni del Dopolavoro.
20,30-20,47: Sport — Notizie Stefani — Boll. Meteorologico.
20,47-20,58: Sfogliando i giornali
20,59-21: Segnale Orario.
21: CONCERTO VOCALE E STRUMENTALE.

Parte Prima. — Musica italiana moderna.

- 1) Pizzetti: *Suite per il dramma «La Pisanella»* di Gabriele D'Annunzio

a) *Sul molo di Famagosta*; b) *Nel castello della Regina spietata*; c) *Danza dell'amore e della morte profumata*; Orchestra — 2) Fausto Maria Martini: *Novella originale inedita* — 3) Adriano Lualdi: *LE FURIE DI ARLECCHINO*, intermezzo giocoso per marionette viventi.

Interpreti: *Florindo*, tenore Piero

D'Auria; *Arlecchino*, tenore Piero D'Auria; *Colombina*, soprano Sandra Belucci.

Parte Seconda. — Musica leggera e da ballo.

4) Galanti: *Gabella*, ouverture (sette a plettro — 5) Allegri: *Canzone del villaggio*, tenore Nando Del Duca, accompagnamento di settesto a plettro — 6) Travis: *Girasole*, tenore Nando Del Duca — 7) *Sfogliando i giornali*, continuazione — 8) Bixio: *Miniera*, tango, tenore Nando Del Duca, accompagnamento di settesto a plettro — 9) Lama: *Abbracciate cu mme*, tenore Nando Del Duca, accompagnamento di settesto a plettro — 10) Musica da ballo:

a) Rotter e Klein: *Kille Kille*, marcia fox trot; b) Strong *Solo per voi*, valzer; c) Di Giacomo: *Omnia*, one step; d) Rulli: *Majorka*, fox trot; e) Mascheroni: *Willia*, tango; f) Lindsay Theimer: *Knock out*, shimmy, Orchestra.

23,05: Ultime notizie.

23,15: Fine della trasmissione.

SABATO 18 Agosto

MILANO-VIGENTINO (1 MI)
m. 549, Kw. 7

12,30: Segnale di apertura — Radio Quartetto dell'E.I.A.R.

13,30: Segnale orario — Notizie.
16,30-17,20: Segnale d'apertura Concerto del Quintetto dell'E.I.A.R.

1) Flotow: *Marta*, ouverture — 2) Mascagni: *Silvano*, barcarola — 3) Strauss: *Vita d'artista*, valzer — 4) Pirelli: *Sogno* — 5) Limentani: *Marcietta*.
17,20,17,45: Cantuccio dei Bambini.
17,45-18: Comunicazioni Agricole a cura della Federazione Italiana dei Consorzi Agrari — Notizie.

18: Fine della trasmissione.
20,15: Segnale di apertura.
20,15-20,35: Il Radio Giornale dell'Enit e Comunicazioni del Dopolavoro.
20,35-20,45: Segnale orario — Pittore Anselmo Bucci: *I Pittori francesi del Novecento*.

20,45: Notizie Stefani.

20,50: CONCERTO VARIATO.

1) Grande Orchestra dell'E.I.A.R.: a) Mehul: *Giuseppe*, ouverture; b) Gounod: *Faust*, ballabili — 2) Massenet: *Werther*, Ah non mi ridentar, tenore Amilcare Pozzoli — 3) Puccini: *Le Villi* Se come voi piccina sono, soprano Giuseppina Minonzio — 4) Tullio Mortari: *Sonata*, come una fantasia — Felice Luscia dell'E.I.A.R. violoncellista e Carlo Vidusso, pianista — 5) Bizet *Carmen*, Habanera, mezzosoprano Anna Masetti Bassi — 6) Marino Parenti: *Bagutta* — 7) a) Seppilli: *La nave rossa*, Vanno le stelle; b) Giordano: *Fedora*, Amor ti vieta — 8) a) Massenet: *Erodiade*, Egli è bel; b) Carissimi: *Piangete aure*, soprano Giuseppina Minonzio — 9) Verdi: *Don Carlos*, O don fatale, mezzo soprano Anna Masetti Bassi — 10) Grande Orchestra dell'E.I.A.R.

22,55: Notizie Stefani.

23,23,45: Trasmissione dell'Orchestra del Majestic Hotel Diana.

23,45: Fine della trasmissione.

NAPOLI (1 NA) m. 333,3, Kw. 1,5

14: Borsa, cambi e Notizie Stefani.
16,45: Bollettino meteorologico e Notizie Stefani.

16,50: Varietà.
16,58: Camera di Commercio di Napoli: Mercati del giorno.

17: CONCERTO DI MUSICA VARIA col concorso della Signorina Teresa Serrao Tarenghi: *Danse rustique*, intermezzo Orchestra — Ewing: *Papillote*, intermezzo; Orchestra — Caldara: *Sebben crudele*, sopr. T. Serrao (acc. piano) — Tartarini: *Intermezzo a la valse*; Orchestra — Favara: *Carnasciata dei Pulcinelli*; b) *Chiovu abballati* (dai canti siciliani) sopr. T. Serrao (acc. piano) — Brogi: *Bacco in Toscana*, pot-pourri; Orchestra — Tosti: *Cercando te*, sopr. T. Serrao (acc. piano) (acc. piano) — Wasch: *Belle de nuit*, tarantella; Orchestra — Laccetti: *Vespero*, romanza sopr. T. Serrao (acc. piano) — Prierel *Sang hongrois*, intermezzo; Orchestra — Frassinetti: *Le espagnollette*, marcia; Orchestra.
17,30: Segnale orario.

17,35: Estrazioni del R. Lotto.

20,20: Radiogiornale dell'Enit.

20,30: Comunicazioni Dopolavoro.

20,45: Notizie Stefani.

20,48: R. Commissariato del Porto di Napoli: Cronaca del Porto.

20,50: QUARANTA MINUTI DI MUSICA LEGGERA.

Suppl.: *La serva padrona* — Uhl: *Wiener Boheme*, danze — Delibes: *Sylvia*, ballet-stuite.

21,30: TRASMISSIONE DA UN TEATRO.

Negli intervalli trasmissione Jazz Trocadero.

22: Rivista della Settimana, Avvenimenti e cronache Italia ed Estero.

22,50: Ultime notizie Stefani.

22,55: Il Calendario e programma di domani.

ROMA (1 RO) m. 447,8, Kw. 3

13: Segnale d'apertura.

13-14: Concerto del Trio Radio.

14: Notizie Stefani — Fine della trasmissione.

16,40-16,50: Segnale d'apertura — Ultime notizie.

16,50-17,15: Giornale Radiofonico del Fanciullo.

17,15-17,28: Comunicazioni agricole.

17,29-17,30: Segnale Orario.

17,30-18,30: CONCERTO STRUMENTALE E VOCALE DIURNO.

1) Scarlatti: a) *Sonata in fa minore*; b) *Giga*, pianista Cesarina Buonerba — 2) Puccini: *Manon Lescaut*, romanza del 1° atto tenore Antonio Averardi — 3) Verdi: *Aida*, Celeste Aida tenore A. Averardi — 4) Donaudy: *Freschi luoghi*, soprano Giulia Bècchi — 5) Gianolio: *I tre canti*, soprano Giulia Bècchi — 6) Respighi: *Notturmo*, pianista Cesarina Buonerba — 7) Chopin: *Polacca in la maggiore*, pianista Cesarina Buonerba — 8) Denza: *Se, tenore Antonio Averardi* — 9) Puccini: *Fanciulla del West*, racconto, tenore Antonio Averardi — 10) Pizzetti: *I pastori*, soprano Giulia Bècchi — 11) Sgambati: *Visione* soprano Giulia Bècchi.

"ZETA" la miglior batteria
anodica a secco

garantita per un anno.

ricambio gratuito delle difettose



FABBRICA ITALIANA PILE ELETTRICHE "Z."
TORINO-Corso Mengalieri 24-TORINO

ABBONATEVI AL RADIORARIO

BATTERIA THE IDEAL RADIO BATTERY

ecco la marca di qualità
la migliore delle anodiche

RADIOAMATORI!
PREFERITE, ESIGETE QUESTA SOLA MARCA
PER CONVINCERVI BASTA PROVARELA
IN VENDITA PRESSO I MIGLIORI NEGOZI

DEPOSITI: Ditta E. VAGHI - Via Manzoni, 39 - MILANO
Ditta DAVERIO ADOLFO - Corso Vlt. Veneto - VARESE
Soc. An. CONTINENTAL RADIO - Via Amedei, 6 - MILANO
"AL RADIO AMATORE" - Via Dante, 18 - MILANO

Deposito in Milano: **DITTA DI CESARE**

VIA CASSIODORO, 2 - Telef. 42-046

20,10-20,30: Segnale d'apertura — Radio Giornale dell'Enit — Comunicazioni del Dopolavoro.

20,30-20,47: Sport — Notizie Stefani — Bollettino meteorologico.
20,47-20,58: *Sfogliando i giornali*.
20,59-21: Segnale Orario.

21: SERATA D'OPERA ITALIANA
Esecuzione dell'opera in 3 atti

«FEDORA»

di Umberto Giordano

Interpreti: *Fedora*, soprano Massima Benedetti; *La Contessa Olga*, soprano Gualda Caputo; *Loris Ipanoff*, tenore Franco Caselli; *De Sirieux*, baritono Roberto Scifoni; *Cirillo*, baritono Guglielmo Castello; *Boroff*, basso Arturo Dalmonte; *Grech*, basso Giovanni Maurizi; *Lasinski*, pianista, Mario Ceccarelli. Orchestra e coro dell'E.I.A.R.

Tra il 1° ed il 2° atto: *Giornale parlato della vita letteraria e artistica* di Lucio D'Ambrà.

Tra il 2° e il 3° atto: *Sfogliando i giornali*, continuazione.

23,05: Ultime notizie.

23,30: Fine della trasmissione.

DOMENICA 19 Agosto

MILANO-VIGENTINO (1 MI)
m. 549, Kw. 7

10,30-11,15: Concerto vocale e strumentale di musica religiosa.

12,30-13,30: Segnale orario — Radio Quartetto dell'E.I.A.R.
16,17,25: Segnale d'apertura.

«CONCERTO VARIATO»

1) Quintetto dell'E.I.A.R.: a) Penati: *Capriccio spagnolo*; b) Gillet: *Valse tendre* — 2) R. Bossi: a) *Canto nostalgico*; b) *Intermezzo lirico*, soprano Anita Armagni Gennari — 3) Beethoven: *Sonata n. 15 op. 23*, pianista Elva Bonzagni — 4) a) Massenet: *Werther*, Ah non è mal s'io piango; b) G. Vallaro: *Serenata nordica*; c) Filippi *El ti* (in veneziano), Ebe Boccolini Zacconi, soprano — 5) Quintetto dell'E.I.A.R.: Mascagni: *Iris*, fantasia — a) Donizetti: *La negra*; b) Schumann: *La canzone della sposa*, soprano A. Armagni Gennari — 7) a) Grann: *Giga*, b) Scarlatti *Danza* pianista Elva Bonzagni — 8) Wolf Ferrari: *Le donne curiose*, Arie di Rosaura, Ebe Boccolini Zacconi, soprano — 9) Quintetto dell'E.I.A.R.: Ponchielli: *La Gioconda*, fantasia.

17,25-17,30: Comunicazioni Radio forestali.

17,30-18: Trasmissione dell'Orchestra del Majestic Hotel Diana.

18: Fine della trasmissione.

20,25,35: Segnale di apertura, — Radio Giornale dell'Enit e Comunicazioni Dopolavoro.

20,35-20,45: Segnale orario — Guido Barbarisi: *Recitazione*.

20,45-20,50: Notizie Sportive.



Va vola schermata tipo DA 412

VALVOLA A DOPPIA GRIGLIA con GRIGLIA SCHERMANTE per accumulatori di 4 Volt.

| | |
|--|--------------|
| Tens. d'acc. | 3,5-4 Volt |
| Corr. d'acc. ca. | 0,10 Amp. |
| Tens. anodica | 100-150 Volt |
| Tens. allo schermo | 80 Volt |
| Emissione ca. | 15 MA. |
| Pendenza | 0,9 MA-V. |
| Coeff. d'ampl. | 1,30 |
| Resist. later. | 150,000 Ohm |
| Corr. di riposo | 2,5 MA. |
| Zoccolo | francese |
| con attacco della placca in testa al bulbo | |
| e attacco della griglia ausiliaria allo spinotto della placca. | |

NORME D'USO

Gli studi fatti sulle valvole riceventi con lo scopo di ottenere una grande sensibilità ed una grande selettività, hanno portato alla costruzione di una valvola tutt'affatto nuova.

La nuova valvola DA 412 è stata costruita in modo da poter dare un'amplificazione sufficiente in alta frequenza, con due stadi di amplificazione anziché tre o quattro come sarebbe necessario con delle valvole ordinarie.

Il coefficiente di amplificazione è di 120-200. La valvola è provvista di uno schermo che permette l'impiego della valvola anche con delle tensioni di placca abituali e che diminuisce l'infusso elettrostatico tra placca e griglia ed elimina pure l'impiego dei processi di neutralizzazione. Per ottenere un buon risultato, occorre che tutte le parti oscillanti del circuito siano chiuse in uno schermo metallico. Per diminuire la capacità tra griglia e placca, il filo di uscita della placca è fissato in testa al bulbo. I quattro spinotti dello zoccolo servono di contatto ai due filamenti ed alle due griglie. La griglia-schermo è collegata allo spinotto della placca.

La tensione di placca deve essere di 100-150 Volt. La griglia-schermo deve essere collegata direttamente ad una presa intermedia della batteria di placca e nello stesso tempo al — 4 attraverso un condensatore di 0,5 Mfd. Per l'amplificazione in circuiti oscillanti, la tensione dello schermo sarà di 50 Volt e nei circuiti a resistenza di 20-30 Volt, secondo la resistenza di placca impiegata.

La griglia interna deve avere sempre una tensione negativa di 1,5-3 Volt.



20,50: Trasmissione dell'opera

«MANON LESCAUT»
di G. Puccini

Dopo il 2° Atto: Notizie Stefani e Notizie Sportive.

23,45 circa: Fine della trasmissione.

NAPOLI (1 NA) m. 333,3, Kw. 1,5

10: Musica sacra.

16,45: Bambinopoli.

17: CONCERTO DI MUSICA VARIA col concerto della Signora Carla Spinelli.

Blon: *Trionfo della beltà*, intermezzo; Orchestra — Mucci: *Mattino d'autunno*, Intermezzo; Orchestra — Bottero: *Tango delle rose*, sopr. C. Spinelli (acc. piano) — Campanino: *Serenata a pupa*, intermezzo; Orchestra — De Giorgio: *Fior della notte*, sopr. C. Spinelli (acc. piano) — Pietri: *In Fiemlerlanda*, pot-pourri; Orchestra — Nardella: *Cuffietta bianca*, sopr. C. Spinelli (acc. piano) — Falvo: *L'alba di Pierrot*, serenata; Orchestra — Albini: *La danzatrice scalza*, romanza sopr. C. Spinelli (acc. piano) — Lama: *Cade la neve*, canzone; Orchestra — Pennati Malvezzi: *Aquile d'Italia*, marcia; Orchestra

17 30: Segnale orario.

20,20: Radiogiornale dell'Enit

20,30: Comunicazioni Dopolavoro.

20,40: Segnale orario.

20,48: R. Commissariato del Porto di Napoli: Cronaca del Porto.

20,50: COMMEDIA E CONCERTO DI MUSICA VARIA.

Parte Prima

Beethoven: *Fidello*, ouverture; Orchestra — Cesti: «*Tu mancavi a tormentarmi*», soprano Teresa Serrao, acc. piano — Salvator Rosa: «*Vado ben spesso cangiando loco*», soprano Teresa Serrao, acc. piano) — Mozart: *Le nozze di Figaro* «*Non più andrai farfallone amoroso*» basso Giorgio Schotler (acc. piano) — Rameau: *Gavotta*; Orchestra — Paisiello: *La bella Molinara* «*Il mio garzon il piffero suonava*» duetto per sopr. e basso T. Serrao e G. Schotler (acc. piano)

Parte Seconda

Commedia in 1 atto

«O BERE O AFFOGARE»
di Leo Castelhuvoo

Personaggi: *Beatrice*, signorina Rosa D'Alba; *Roberto*, signor Armando Scaturchio; *Marcello*; signor Carlo Pennetti.

Parte Terza.

Tschaikowski: *Casse noisette* (1ª parte)

a) *Overture miniature*, b) *Danse Arabe*, c) *Danse de la fée Dragee*, d) *Danse russe* «*Trepak*».

Lacetti: a) *Il viandante*, b) *il cervo muschiato* (dalle «*Cinque liriche indiane*» su testo di R. Tagore)

Cimarosa: *Le astuzie femminili*: La canzone di Giampaolo, Basso G. Schotler (acc. piano) — Mozart: *Minuetto in re maggiore*; Orchestra — Donizetti: *L'ajo nell'imbarazzo* «*Non sapete ch'io son figlia*» duetto per sopr. e basso T.

R D 2000

8 VALVOLE

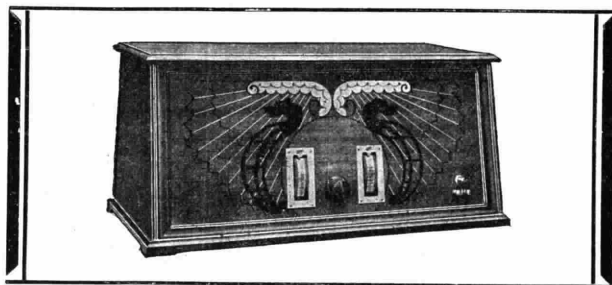

SI PRESENTA DA SÈ:

Lire 1200

E IL NOME

R. A. M.

CH'È GARANZIA

"Prodotto e affermazione della più pura industria Italiana,,



RADIO APPARECCHI MILANO

ING. GIUSEPPE RAMAZZOTTI

FORO BONAPARTE N. 65 - MILANO (109) - TELEFONI: 36-406 e 36-864

FILIALI: **Roma** - Via del Traforo N. 136-137 138 - **Genova** - Via Arcfj N. 4^r
Firenze - Via Por S. Maria (Angolo Via Cambertesca) - **Napoli** - Via Roma (glà Toledo), 35

Torino - Via S. Teresa N. 13

Serrao e G. Schotler (acc. piano) — Elgar: *La corona delle Indie*, marcia; Orchestra
22: Notizie sportive.
22,55: Il Calendario e programma di domani.
23: Fine della trasmissione.

ROMA (1 RO) m. 447,8, Kw. 3

10,15-11: Segnale d'apertura — Musica Religiosa vocale e strumentale.
13-14: Concerto del Trio Radio.
10,15-11: Segnale d'apertura — Musica religiosa vocale e strumentale.
13-14: Concerto del Trio Radio.
14: Fine della trasmissione.
17: Segnale d'apertura.
17-18: Concerto dallo Studio.
18-18,30: Musica da ballo dalla Casinetta.
20-20,20: Segnale d'apertura — Radio Giornale dell'Enit. — Comunicazioni del Dopolavoro.
20,20-20,28: Conversazioni Radio-forestali.
20,30-20,45: Sport — Notizie Stefani.

20,46-20,58: *Sfogliando i giornali*.
20,59-21: Segnale Orario.
21: CONCERTO DELLA GRANDE ORCHESTRA SINFONICA.

1) Massenet *Scène alsaziane*, suite a) *Domenica mattina*; b) *Al cabaret*; c) *sotto i tigli*; d) *Domenica sera*.
Orchestra.

2) RIVISTA DELLE RIVISTE — 3) Tartini: *Andante trascritto* da Arturo Bonucci violoncellista Walter Sommer — 4) Magrini: *Pierrot*, violoncellista Walter Sommer — 5) Rimski Korsakow: *Sadko*, poema sinfonico, Orchestra — 6) Berlioz: *Danza delle sfilidi e Marcia ungherese*, dalla «Dannazione di Faust» — 7) *Sfogliando i giornali*, continuazione. 8) Saint Saens: *Allegro appassionato*, violoncellista Walter Sommer — 9) Wagner: *Tristano e Isotta*, preludio e morte d'Isotta; Orchestra — 10) Rossini: *La gazza ladra*, sinfonia; Orchestra.

23,05: Ultime notizie.
23,15: Fine della trasmissione.

LUNEDÌ 20 Agosto

MILANO-VIGENTINO (1 MI)

m. 549, Kw. 7

12,30: Segnale d'apertura — Prezzi di chiusura della Borsa di Milano — Radio Quartetto dell'E.I.A.R.
13,30: Segnale orario — Notizie.
16,30-17,20: Segnale di apertura — Jazz Band

17: Borse, Mercati, Cambio
17,20-17,45: Cantuccio dei bambini
17,45-18: Comunicazioni agricole, a cura della Federazione Italiana dei Consorzi Agrari — Notizie.

18: Fine della trasmissione.
20,15: Segnale di apertura.
20,15,20,35: Il Radio Giornale dell'Enit e Comunicazioni del Dopolavoro.
20,35: Segnale orario — Ing. Ales-

sandro Banfi: *Lezioni di radiotecnica*.
20,45: Notizie Stefani.
20,50: Trasmissione di un'operaetta.
Dopo il 1° atto: Enrico Serretta: *Fra le quinte indiscrezioni e profili*.
Fra il 2° ed il 3° atto: Notizie Stefani

23-23,30: Jazz Band della Fiaschetteria Toscana.
23,30: Fine della trasmissione.

NAPOLI (1 NA) m. 333,3, Kw. 1,5

14: Borsa, cambi e notizie Stefani.
16,45: Bollettino meteorologico e notizie Stefani.
16,50: Novelle, aneddoti, spunti di ilarità.
16,58: Camera di Commercio di Napoli: Mercati del giorno.
17: CONCERTO DI MUSICA VARIA col concorso della signorina V D'Evoli.

Sanossa: *Te voglio bbene*, intermezzo; Orchestra — Sirignano: *La Balalaika*, intermezzo; Orchestra — Tosti: *O dolce meraviglia*, romanza, soprano V D'Evoli (acc. piano) — Lojero: *Danza barbara*, intermezzo; Orchestra — Denza: *Vieni!* melodia, soprano V. D'Evoli (acc. piano) — Lehar: *La danza delle Libellule*, pot-pourri; Orchestra — De Léva: *Dolce menzogna*, melodia, soprano V D'Evoli (acc. piano) — Montanelli: *Magico Malagueno*, intermezzo; Orchestra — Tirindelli: *Portami via*, soprano V. D'Evoli (acc. piano) — Siede: *Patronille d'amour*, intermezzo; Orchestra — Aytano: *Presente*, marcia; Orchestra.

17,30: Segnale orario.
20,20: Radiogiornale dell'Enit.
20,30: Comunicazioni Dopolavoro.
20,40: Segnale orario.
20,45: Notizie Stefani.
20,48: R. Commissariato del Porto di Napoli: Cronaca del Porto.
20,50: Trasmissione dell'opera

LINDA DI CHAMOUNIX in 3 atti di G. Donizetti

Esecutori: Linda, soprano Pina Bruno; *Pierlotto*, mezzo soprano Ada Testa; *Il Visconte*, tenore Roberto Rotondo; *Antonio*, baritono Raffaele Aliciano; *Il Marchese*, baritono Giorgio Schotler; *Il Prefetto*, basso Enzo Feliciati; *Madalena*, mezzo soprano Ada Gestari; *L'intendente*, tenore Armando Burri.

Artisti, coro e orchestra dell'EIAR
Negli intervalli e dalle 23 alle 23,30 trasmissione Jazz Trocadero.
22,50: Ultime notizie Stefani.
22,55: Il calendario e programma di domani

ROMA (1 RO) m. 447,8, Kw. 3

13: Segnale d'apertura.
13-14: Concerto del Trio Radio.
14: Chiusura della Borsa — Notizie Stefani — Fine della trasmissione.
16,40-16,50: Segnale d'apertura — Ultime notizie — Cambi.
16,50-17,15: Giornale Radiofonico del Fanciullo.
17,15-17,28: Comunicazioni agricole.
17,20-17,30: Segnale Orario.
17,30-18,30: Concerto vocale e strumentale diurno.

20,10-20,30: Segnale d'apertura — Radio Giornale dell'Enit — Comunicazioni del Dopolavoro.
20,30-20,47: Sport — Notizie Stefani — Bollettino Meteorologico.
20,47-20,58: *Sfogliando i giornali*.
20,59-21: Segnale Orario.
21: SERATA DI MUSICA LEGGERA E COMMEDIA.

Parte Prima.

1 Rulli e Del Pelo: *Si chiama Italia*, marcia; Orchestra — 2) Yosithomo: *Suite Giapponese*; a) *Nella casa da thé*; b) *Sul fiume Sumida*; c) *La geisha e la farfalla*; d) *Festa a Tokio*; Orchestra — Dall'Argine: *Dall'ago al milione*; a) *Barcarola*; b) *Serenata del torero*, tenore Francesco Nararini — 4) *Commedia brillante in un atto*

LA LEALTA' di Augusto Novelli

Interpreti: Lina, Dora Peci; Rigo, Valerio Degli Abbati; Bitia, Maria Pesaresi.

Parte Seconda.

5) Selezione della Zarzuela in un atto

LA GRAN VIA di Chueca y Valverde

a) *Introduzione e coro delle strade*; b) *Entrata del Cavaliere di Grazia e coro*; c) *Aria di Ermengarda*; d) *Terzetto degli ombrelli*; e) *Terzetto dei ladri*; f) *Coro dei marinaretti*; g) *Schottich dell'Eliseo Madriline* h) *Finale*.

Esecutori: Bianca Masini Papi, Elisa Giorgi, Virginia Farri, Giuseppe Domar, Romeo Vinci, Cesare Ranucci e Aldo di Palma

Orchestra e coro dell'E.I.A.R.

6) *Sfogliando i giornali*, (continuazione — 7) Musica da ballo.
23,05: Ultime notizie.
23,15: Fine della trasmissione.

MARTEDÌ 21 Agosto

MILANO-VIGENTINO (1 MI) m. 549, Kw. 7

12,30: Segnale d'apertura — Prezzi di Chiusura della Borsa di Milano — Radio Quartetto dell'E.I.A.R.
13,30: Segnale orario — Notizie.
16,30-17,20: Segnale d'apertura. — Concerto dato dal Quartetto dell'E.I.A.T.

1) Haydn: *Andante della Sinfonia delle Campane* — 2) Solazzi: *In riva al lago di Silo* — 3) Gëldmark: *Dalla Sinfonia «Nozze campestri»* — 4) Sammartini: *Canto amoroso* — 5) Albeniz: *Tango*
17,20-17,45: Cantuccio dei bambini
17,45-18: Comunicazioni agricole a cura della Federazione Italiana dei Consorzi Agraria — Notizie.

18: Fine della trasmissione.
20,15: Segnale di apertura.
20,15-20,35: Il Radio Giornale dell'Enit e Comunicazioni del Dopolavoro
20,35: Segnale orario — V. Costantini

Conversazione Artistica — Giovanni Fattori (2ª parte).

20,45: Notizie Stefani.

20,50: CONCERTO VARIATO.

1) Grande Orchestra dell'E.I.A.R.:
a) Cherubini: *Medea*, ouverture b)
Bizet: *Jeux d'enfants*, suite — 2) Gounod: *Faust* «O santa medaglia »
Franchetti: *Cristoforo Colombo*, «Aman quaggiù le stelle», baritono Giuseppe Sando — 3) a) Grieg: *Canzone del solweig*; b) Ardit: *L'estasi*, valzer, soprano Elena Benedetti — 4) Chopin: Ballata in La bemolle Pianista Carlo Vidusso — 5) a) Pedrollo: *Sogni autunnali*; b) Gluck: *Orfeo* Che farà senza Euridice, mezzo soprano Anna Masetti Bassi — 6) Riccardo Picozzi: *Declamazione di poesie* — 7) Haendel: *Serse: Ombrà mai fu*, baritono Giuseppe Sardo — 8) Bellini: *La Sonnambula*: Ah non credea mirarti, soprano Elena Benedetti — 9) Chopin: a) Tre preludi; b) Chopin: *Rosenthal*, valzer, pianista Carlo Vidusso — 10) a) Caldara: Come raggio di sol; b) Paisiello: Nel cor più non mi sento, mezzo soprano Anna Masetti Bassi — 11) Grande Orchestra dell'E.I.A.R., Delibes: *Sylvia*: Il corteggio di Ballo.

22,55: Notizie Stefani.

23,23,30: Jazz Band della Fiaschetta Toscana.

23,30: Fine della Trasmissione

NAPOLI (1 NA) m. 333,3, Kw. 1,5

14: Borsa, cambi e notizie Stefani.
16,45: Bollettino meteorologico e notizie Stefani.

16,50: Dintorni di Napoli.
16,58: Camera di Commercio di Napoli: Mercati del giorno.

17: CONCERTO DI MUSICA VARIA col concorso della sig.na E. De Martino.

Angelo: *Serenate alle nuvole* intermezzo; Orchestra — Guida: *Ultime foglie*, intermezzo; Orchestra — Volonino, *Commiato*, soprano E. De Martino (acc. piano) — Lama: *Tarantella marinara*, intermezzo; Orchestra — Mascagni: *Serenata*, soprano E. De Martino (acc. piano) — Zerkovitz: *La bambola della prateria*, pot-pourri; Orchestra — Campanella: *Come si fa*, stornello, soprano E. De Martino (acc. piano) — Linck: *La bambola di porcellana*, intermezzo; Orchestra — Paoli: *La luna è bianca e voi brunetta siete*, soprano E. De Martino (acc. piano) — Ceryno: *Reverie*, intermezzo; Orchestra — Billi: *Esulta Italia*, marcia; Orchestra.

17,30: Segnale orario.

20,20: Radiogiornale dell'Enit.

20,30: Comunicazioni Dopopolavoro.

20,40: Segnale orario.

20,45: Notizie Stefani.

CAV. ARMANDO DANSI

OFFICINE ELETTROMECCANICHE

VIALE IPPODROMO 43 - VARESE - TELEFONO NUM. 155

*

**CALAMITE PERMANENTI PER TUTTE
LE INDUSTRIE**

20,48: R Commissariato del Porto di Napoli: Cronaca del Porto.

20,50: QUARANTA MINUTI DI MUSICA SINFONICA.

Berlioz: *La fuga in Egitto*, ouverture — Haydn: *Sinfonia in mi bemolle* (3º e 4º tempo) — Listz: *Rapsodia n. 13*.

21,30: Collegamento con un teatro Negli intervalli trasmissione Jazz Trocadero.

22,50: Ultime notizie Stefani.

22,55: Il calendario e programma di domani.

ROMA (1 RO) m. 447,8, Kw. 3

13: Segnale d'apertura.

13-14: Concerto del Trio Radio.

14: Chiusura della Borsa — Notizie Stefani — Fine della trasmissione.

16,40-16,50: Segnale d'apertura — Ultime notizie — Cambi.

16,50-17,15: Giornale Radiofonico del Panciullo.

17,15-17,28: Comunicazioni agricole.

17,29-17,30: Segnale Orario.

17,30-18,30: CONCERTO VOCALE E STRUMENTALE DIURNO.

1) Tchaikowski: *Barcarola*, pianista Tullia Carra — 2) Rosati: *Aurora*, scherzino, pianista Tullia Carra — 3) Leoncavallo: *Bohème*: Io non ho che una povera stanziata, tenore Adelio Zagonara — 4) Tosti: *Seconda mattinata*, tenore Adelio Zagonara — 5) *Dizioni poetiche* di Salvatore Pulieri — 6) Scarlatti: *Le violette*, soprano Anna Pro-

speri — 7) Cimarosa: *Il Matrimonio segreto*, aria del 1º atto, soprano Anna Prospieri — 8) Field: *Nocturno*, pianista Tullia Carra — 9) Strauss-Tausig: *Valzer capriccio*, pianista Tullia Carra — 10) Quaranta: *Se fossi*, tenore Adelio Zagonara — 11) Alvarez: *El trust de los tenorios*, canzone spagnola, tenore Adelio Zagonara — 12) Rossini: *La cambiale di matrimonio*, un soave e dolce incanto, soprano Anna Prospieri — 13) 13) Bellini: *I Capuleti e i Monrecci*, Oh quante volte soprano Anna Prospieri.

18,30-18,40: Servizio Radioatmosferico Italiano con trasmissioni di Segnali emessi dalla R Scuola Federico Cesi

20,10-20,30: Segnale d'apertura — Radio Giornale dell'Enit — Comunicazioni del Dopopolavoro

20,30,20,47: Sport — Notizie Stefani — Boll Meteorologico.

20,47-28,59: *Sfogliando i giornali*
21: Esecuzione del dramma lirico in 2 atti

PAGLIACCI

parole e musica di Ruggero Leoncavallo.

Interpreti: *Nedda*, Soprano Sandra Bellucci; *Canio*, tenore Franco Caselli; *Canio*, tenore Franco Caselli; *Tonio*, baritono Roberto Scifoni; *Beppe*, tenore Spartaco Morgia; *Silvio*, baritono Alfonso Ardit.

Coro e Orchestra dell'E.I.A.R.
Tra il 1º e il 2º atto: *Novocentismo* di Massimo Bontempelli.

23,05: Ultime notizie.

23,15: Fine della trasmissione.

Programmi della stazione di Bolzano

Lunghezza d'onda: m. 400

Potenza: Kw. 0,2 - antenna

Tutti i giorni:

12,30-12,45: Notizie Stefani.

17-17,15: Notizie Stefani.

17,15-18: Concerto vario - I libri Riviste - Varietà. (Alla Domenica: *L'Eco del Mondo*; al Giovedì: *Rivista delle Riviste*).

20,45-20,55: Comunicazioni del Dopopolavoro.

20,55-21,05: Radiogiornale dell'Enit.

21,05 - 22,30: Musica varia.

22,30: Notizie Stefani.

22,45: Fine della trasmissione.

INTERNATIONALE RADIOTECHNIK

RIVISTA QUADRIMESTRALE DI INFORMAZIONE DELLE RADIO-NOVITÀ ESTERE

Ogni numero contiene una tabella di tutte le Riviste Radio del mondo. Il numero 3 apparso recentemente pubblicò un interessantissimo articolo del Dr. NESPER:

«Nuovi criteri nella costruzione di altoparlanti... L'abbonamento annuo costa Lit. 30. (l'importo può essere versato anche in francobolli).

INTERNATIONAL RADIO-TECHNIK - BERLIN
Wilmersdorf, Brandenburgische Strasse, 42

con BATTERIE

“MESSACO”

SI HANNO LE MIGLIORI AUDIZIONI

Telefono 40-614 - MILANO (126) - Via Rasori N. 14 - Teleg.: Generalo

OSSERVATE

LA PRODUZIONE

BALTIC

LE PARTI STACCATE

sono sempre al corrente
con i principi moderni

OGNI DESIDERIO

è soddisfatto da innova-
zioni e perfezionamenti

OGNI NOVITÀ

che abbia carattere effettiva-
mente tecnico e costituisca un

PROGRESSO

una nuova

NECESSITÀ

nel mondo radiofonico, dà
origine ad un nuovo prodotto

BOBINA BALTIC "S P M.,

destinata ad evitare l'intercambiabilità delle
bobine, pur evitando com-
pletamente spire morte, e il

BLOCCO BALTIC "BL.,

che di per se stesso costituisce quasi un
apparecchio a 3 valvole ed un
ottimo amplificatore per "Pick-Up.,

Consultate il Catalogo generale



Radio Apparecchi Milano

ING. G. RAMAZZOTTI

Foro Bonaparte N. 65

MILANO (109)

Telefono 36-406 e 36-864

Filiali:

ROMA — Via del Traforo, 136, -137, 138

GENOVA — Via Arcli, 4 rosso

FIRENZE — Via Por S. Maria (Ang. Lambertesca)

NAPOLI — Via Roma (già Toledo), 35.

TORINO — Via S. Teresa, 13

Uno per molti

Udine, 5 Luglio 1928.

Spett. RADIO-RAVALICO

Via M. R. Imbriani, 16

TRIESTE

È quasi trascorso un mese da quando ho ricevuto il vostro magnifico "SUPER 58", e non ho parole sufficienti per esprimerVi la mia soddisfazione.

Esso è dotato di una selettività eccezionale, semplicissimo nella manovra (tanto da poter essere regolato da un bambino) ed è di un rendimento straordinario. Con esso le ricezioni sono pure, potenti e di molto superiori a quanto prevedevo.

Per queste straordinarie qualità il Vostro "SUPER 58 H.", lo qualifico il "PRINCIPE DEGLI APPARECCHI RADIO..."

Un plauso a Voi ed al Vs. te nico, ed augurando-Vi sempre migliori affari Vi ringrazio e Vi saluto.

ZANELLI ANTONIO - UDINE
Via Cividale, 63

Questa attestazione spontanea dimostra la
bontà dei nostri apparecchi "SUPER" meglio
di qualsiasi pubblicità.

CHIEDETE CATALOGHI E PREVENTIVI GRATIS

DUBILIER

Condenser Co. (1925) Ltd. — Londra

Lire

75

completa
di
demoltiplicatrice

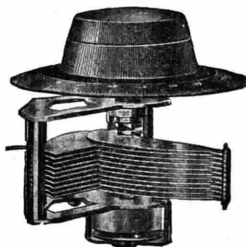

Lire

75

completa
di
demoltiplicatrice

Capacità massima 0,0005^{1/2}

Condensatore variabile K C

con demoltiplicazione 200 a 1

VARIAZIONE LINEARE DI FREQUENZA - MINIMA PERDITA - COSTRUZIONE MODERNA SU COSCINETTI A SFERE - FISSAGGIO CON UN SUCCEDADO CENTRALE

CHIEDETE IL LISTINO "R R"

Se il vostro rivenditore non può fornirvi i prodotti "DUBILIER" rivolgetevi direttamente agli

AGENTI GENERALI

Ing. S. BELOTTI & C.

Corso Roma, 76-78 - MILANO (114) - Telefoni: 52-051, 052

BERLINO**V^a Grande Esposizione
Germanica di T. S. F.**

**RADIOTELEFONIA
RADIOTELEGRAFIA TELEVISIONE
CINEMA PARLANTE**



CONFERENZE E CONGRESSI

**31 Agosto - 9 Settembre
1928**

Se sarà possibile organizzare una comitiva di almeno 20 persone si potrà usufruire di forti ribassi ferroviari. Prenotazioni per l'alloggio, visite all'Esposizione, alla città e dintorni

INFORMAZIONI, PRENOTAZIONI PRESSO:

T H. MOHWINCKEL

MILANO - Via Fatebenefratelli, 7

Telefono 66-700



PROGRAMMI ESTERI

* Le stazioni sono raggruppate per nazione e disposte in ordine di lunghezza d'onda. Le nazioni seguono in ordine alfabetico. Le stazioni relais sono elencate sotto le principali. Le ore dei programmi sono riferite al meridiano dell'Europa Centrale. *

DOMENICA 12 Agosto

AUSTRIA

Vienna - m. 517,2 - Kw. 9.

11: Concerto dell'Orchestra sinfonica Viennese: « Romantici » (Mendelssohn, Schubert, Bizet, Ciaikovsky, Liadow, Rimsky-Korsakov) — 16: Concerto pomeridiano dell'orchestra J. W. Ganglberger, con il concorso di una cantante. Pezzi di Trauner, J. W. Ganglberger, J. Lanner, Bizet, Granichstaedten, Kalmann, J. Meyer, Morena, Beda, Liftl — 18: Serata di musica da camera: F. Smetana (Trio per piano, violino e violoncello); canzoni di Schubert cantate da una cantante — 19: Commemorazione di Stefano George (nato il 12 luglio 1868) — 20: Ritrasmisione da Salzberg: « Cosi' fan tutte », opera di W. A. Mozart. Indi serata da ballo.

BELGIO

Bruxelles - m. 508,5 - Kw. 1,5.

17: Ballabili riprodotti — 17,30: Da Grammond: Cantata Rubens, Peter Benoist — 19,30. Giornale parlato — 20,15: Musica da camera — 20: Concerto sinfonico dal Kursaal di Ostenda; Recentissime.

CECOSLOVACCHIA

Bratislava - m. 300 - Kw. 0,5.

7: Musica da Carlsbad — 9,30: Conferenza da Praga — 11: Concerto da Podbrady — 17,30: Per gli operai — 18: Notizie agricole — 18,30: Emissione tedesca — 18,40: Conferenza — 19,30: Musica riprodotta — 20: Musica da Kolín — 22: Emissione dall'Esposizione di Brno.

Praga - m. 348,9 - Kw. 5.

11: Musica riprodotta — 11,45: Notizie

agricole — 12: Tempo; Notizie; Orchestra — 12,5: Jazz — 13,5: Industria e commercio — 13,20: Borsa del lavoro — 16,10: Borsa — 16,20: Per le signore — 16,40: Conferenze educative — 17: Musica riprodotta — 18: Emissione in tedesco — 18,25: Notizie educative — 18,35: Per gli operai — 19,15: Azione drammatica — 20,30: Emissione di Berlino — 22,15: Notizie.

Brno - m. 441,2 - Kw. 3.

7: Concerto da Carlsbad — 9: Conferenza — 10: Musica sacra — 11: Concerto: Ouv. Coriolano, Beethoven; Idillio di Sigfrido, Wagner; Concerto per piano, Liszt; Marcia solenne, Strauss — 12: Concerto: (Riproduz.); Ouv. La Dama di Picche, Suppé, Suite « Watteau », Zimmer; Zar e Carpentiere, Lortzing; Valzer della Seconda Serenata, Volkmann; Intermesse Amorooso, Nevin; Maritana, Wuallace — 15: 15: Emissione dall'Esposizione — 16: Varietà — 17,30. Per gli operai — 18: Emissione in tedesco — 19: Composizioni di Dvorak: Il Villano acorto; Rapsodia slava in re magg., op. 45; Jacobin; Canzone e Aria (La Ninfa); Ouv. Il diavolo e la fanciulla coraggiosa; Aria, idem; Due valzer, Jacobin; Danze slave — 20: Conferenza — 20,15: Coro: Il corazziere, Adam; Disperazione, idem; I Masnadieri, Neumann; Il Re Mattia, Suk; Il Prete di Velice, Kricka; Le caserme di Presburgo — 21: Emissione dall'Esposizione — 22: V. Progo.

FRANCIA

Parigi (P. Parisien) - m. 340,9 - Kw. 0,5

20,45: Come martedì — 21: Concerto: Ouv. Il Re di Yvetot, Adam; Valzer, Gedalge; Il Furetto, De Breville (canto); Il Vagabondo, Leroux — 21,25: Informazioni — 21,30: Concerto: Preludio (Parsifal), Wagner; La Francia, Casadesu (canto); Notturno, Boellmann; Aria (Il Flauto magico), Mozart (canto) — 22: Informazioni — Concerto: Menestrelli (I preludi), Debussy; Aria (Veronica), Messenger (canto); Piccola Suite d'altri tempi, Février; Guernica, Vidal; Marcia Militare (Il Miracolo), Humperdinck.

Parigi (Radio L.L.) - m. 370 - Kw. 0,5
12,30-13: Le culle, Fauré; Echi, Informazioni e cronache — 15: Venti ballabili.

Tolosa - m. 392 - Kw. 3.

Tutti i giorni: 12,30: Il tempo; Mercati locali; Mercati regionali; Piere — 12,45 e 20,30: Concerto — 13 e 21: Carillon dell'ora — 13,45: Recentissime — 20: Borsa di Parigi; Cambi; Cereali; Borsa del commercio di Parigi; Notizie — 22,15: Radiogiornale dell'Africa Settentrionale; Recentissime.

12,30: Concerto: Quattro Selezioni (Amleto), Thomas; Otto Selezioni (Mignon), Idem; Coro: Sei Pezzi (Cani popolari e Parodie) — 20,30: Musiche di Wagner (Orchestra); Preludio e Morte di Isotta (Tristano e Isotta); Ouverture e Marcia (Tamhlaeuser); Gli Addii di Wotan e Incantesimo del Fuoco (La Valchiria); Entrata degli Dei (Oro del Reno); Incantesimo del Venerdì Santo-(Parsifal); Sigfrido (Fant.) — 21: Jazz: Trentaquattro Ballabili — 22,15: Giornale parlato dell'Africa del Nord.

Parigi (Radio Paris) - m. 1750 - Kw. 3.

8: Informazioni; Rassegna della stampa — 12: Conferenza religiosa; Musica sacra con coro; Informazioni — 12,45: Orchestra: Monsieur Dumollet, Urgel; Scene rustiche, Monton; Un po' d'amore, Silesu; Madame Boniface, Lacôme; Danza giapponese, Tagelli; Sansone e Dalila, St. Saëns; Gretna-Green, Guiraud — 16,30: Jazz (Intervallo: Informazioni) — 20: Comunicato agricolo — 20,15: Informazioni — 20,30: Concerto: I Racconti di Hoffmann, Offenbach; Carnevale di Roma, Bizet; L'onda e la Campana, Duparc; I Triani, Berlioz; Aria (Il profeta), Meyerbeer; Nella foresta, Raff; Ouv., I Diamanti della corona, Auber (Intervallo: Informazioni).

Parigi, Torre Eiffel - m. 2650 - Kw. 5.

18,45: Giornale parlato; Rubriche solite; Consigli d'igiene; Racconto poliziesco; Avvenimenti sportivi; Risultati corse — 20,10: Previsioni meteorologiche — 20,20.

Maggiori soddisfazioni otterrete dal Vostro apparecchio antiquato facendolo rimodernare dall'Officina Scientifica Radio

REIN GIULIO - Via Tre Alberghi N. 28 - Telefono 86-498 - MILANO

Chiedete gli indirizzi di coloro che l'hanno fatto fare

Dieci minuti di silenzio per il bollettino meteor. di Madrid, trasmesso sulla stessa lunghezza d'onda — 20,30-22: Orchestra.

GERMANIA

Breslavia - m. 322,6 - Kw. 4.

Gleivitz - m. 329,7 - Kw. 0,75.

8,45: Concerto di campane — 11: Festa evangelica del mattino — 12: Concerto. Musica di Warmann, Meyer-Hellmund, Milloeker, Beckmann, Taubert, Abt, Ketfel, Bohm, Bischoff, Berlin, Stent, Kollo e Romberg — 14: La radio degli nemici — 14,40: Importanza della raccolta dei francobolli per la gioventù — 14,45: La radio degli scacchi — 15: Fabe — 15,30-15,55: L'ora del contadino — 16,30-17: Ritrasm. missione di partite sportive — 17,10-18,30: Concerto — 18,40-19,20: Canzoni di Schubert, Yamada, Konove, P.rgolesi, Martini — 19,25: Bollettino meteorologico — 19,30-19,55: Sociologia: «Sull'economia umana» — 20,30: Serata d'opere. Da musiche di Mozart, Wagner, Halévy, Cornelius e Nicolai — 22: Servizio speciale Olimpionico — 22,30-24: Musica da danza.

Koenigsberg - m. 303 - Kw. 4.

9: Festa del mattino — 10: Saluto agli ospiti d'onore della sedicesima fiera occidentale tedesca — 11: Bollettino meteorologico — 11,5: A solo per violino. Da composizioni di Chopin-Sarasate, Sarasate, D'Ambrosio, Driö-Auer, Dvofak, Kreisler — 11,45: Concerto della «Balalaika». Musiche russe — 12,55: Segnale orario; Bollettino meteorologico — 15: La radio degli scacchi — 15,30-18: Trattamento vario pomeridiano. Verso le 16,30-17,10: Notizie sportive — 18,10: L'ora del giardini — 18,45: Lo scherzo nel quadro — 19,25: I concorsi di atletica leggera di Amsterdam — 20: Serata musicale — 22: Notizie della giornata; Sport. In seguito, fino alle 24: Musica da danza.

Lipsia - m. 365,8 - Kw. 4.

Dresda - m. 275,2 - Kw. 0,75.

7,9: Ritrasmisione del concerto mattinale — 9: Festa del mattino — 11-12: Ritrasmisione di musica da piazza per coro di masse — 12-12,30: Conferenza medica — 12,30-13: Il congresso mondiale del teatro — 13-14: Due conferenze per lo agricoltore. Sui grani e sui funghi — 14,14,15: Voci della stampa straniera — 14,15: Dell'associazione tedesca delle lingue — 14,30-15,30: Concerto — 16,30-18: Dell'opera. Letteratura mondiale — 16,30-18: Concerto orchestrale della R. O. con musica di Beethoven, Haydn, Weber, Schubert, Rebikoff e Goldmark 18-19,30: In occasione dell'80.° anniversario della morte di Giorgio Stephenson. Poesie, ballate, conferenze — 20-22: Ritrasmisione di una serata di musica popolare — 22: Notizie sportive — 22,30-24: Cabaret.

Stoccarda - m. 379,7 - Kw. 4.

Friburgo nella Brisgovia - m. 577 - Kw. 0,75.

11,15: Festa evangelica del mattino; Concerto — 14: Ritrasmisione da Berlino: Il radio-giorno — 15: Trattamento musicale. Concerto con musica di Mozart, Leoncavallo, Saneho, Gounod, Verdi, Paganini, Brahms, Schubert — 16,30: Notizie sportive. (Ritrasmessione da Francoforte) — 17,10: Continuazione del concerto — 18: Segnale orario. Notizie sportive — 18,15: Formiche ed uomini. Uno studio sulla lotta di tutti

contro tutti — 18,45: L'ora delle ballate — 19,45: Segnale orario; Notizie sportive — 20: «Così fan tutte». Opera comica in due atti di Mozart. In seguito, notizie e sport.

Amburgo - m. 394,7 - Kw. 4.

Brema - m. 252,1 - Kw. 0,75.

Kiel - m. 254,2 - Kw. 0,75.

6,30-8: Concerto del mattino ritrasmesso da Berlino — 7,55: Ritrasmisione della parata sull'incrociatore «Nympha» — 8,25: Segnale orario — 8,30: Bollettino meteorologico, notizie — 9,15: Festa del mattino — 9,15: Servizio divino — 11,30 (Amburgo): Conferenza commerciale — 12: Kiel: Concerto. Musica di Schubert, Offenbach, Humperdinck, Wagner, Bizet, e Cornelius, Gounod, Debussy, Delibes, Jones, Strauss — 14: Amburgo. L'ora di canto del radio gnomi — 15: Amburgo. Concerto domenicale di radio propaganda 15,30: Concerto del pomeriggio — 16,45: Ritrasmisione dalla grande corsa nazionale di caccia — 17,30: Concerto del pomeriggio — 19: Tra le dune dello Skagen ed il mare — 19,30: Lo sport del canotto — 19,40: Bollettino sportivo e dell'Olimpiade. Bollettino meteorologico — 20: Serata musicale. Da composizioni di Brahms, e Mendelssohn. In seguito: «L'ora attuale». Servizio di notizie meteorologiche e della stampa. Poi: Ritrasmisione dal caffè Wallhof per Amburgo e Kiel; dal caffè Continental, per Hannover e Brema.

Langenberg - m. 468,8 - Kw. 2,5.

9-10: Festa cattolica del mattino — 11,11,25: Valore ed onore della lingua tedesca — 11,25-12: L'ora di Mattias Claudius — 12-12,20: Il ragazzino nell'agricoltura — 12,20-13: L'ora dei poeti — 13-14: Concerto pomeridiano di musica ex militare — Musica di Fiedlemann, Strauss, Deibes, Kling, Demersmann, Koeppling, Lossner, Milloeker, Luehbert — 14,30-14,50: Radiolitteratura — 14,50-15,15: L'ora degli scacchi — 15,15-16: Concerto di pianoforte di opere di Bach — 16-18: Concerto del vespero: Musica di Langern, Horner, Koeselhat, Boehme, Schrammel, Kreisler, Langer, Ottinger, Zieher — 19,30-17,10: Intermezzo — Ritrasmisione di notizie sportive — 18-18,45: Allegra poesia. Recitazione e canto — 19-19,20: L'ora dei lavoratori. Conferenza sul diritto del lavoro — 19,20-19,40: Peregrinazioni col canotto pieghevole. Conf. — 19,45: Notizie dello sport — 20: La Principessa della Czarda. Opera di Leo Stein e Béla Jenbach. Musica di Emmerich Kalman. In seguito: Ultime notizie; notizie sullo sport. Poi, fino alle 24: musica notturna e danza.

Berlino - m. 483,9 - Kw. 4.

Stettino - m. 236,2 - Kw. 0,75.

6,30-8: Concerto del mattino — 8,55: Concerto di campane — 9: Festa del mat

Chiedete lo squisito

**TORRONE
ROSSINOTTI**
— SESTRI LEVANTE —

tino — 11,30: Concerto del mezzogiorno. Musica di Binoedshofer, Amber, Strauss, Offenbach, Sydney-Baynes — 14: Il radio gnomi — 15,30-16,25: Per il contadino — 16,30: Notizie ginniche, bollettino fuori del radio-programma — 19: Schuber e gli antichi (2.a parte) — 19,30: Panoramia nella letteratura mondiale — 20: Il congresso internazionale dell'Alia — 20,30: Serata di Joseph Plans, col concorso della R. O. In seguito: notizie meteorologiche, della giornata, segnale orario, sport — 22,30-0,30: Musica da danza.

Monaco di Baviera - m. 535,7 - Kw. 4.

Norimberga - m. 241,9 - Kw. 4.

11: Concerto di campane — 11,15: Dati meteorologici dell'osservatorio nazionale bavarese — 11,30: Otto Stoeckel recita ballate tedesche — 12: Ritrasmisione da Norimberga. Musica da camera. Il quartetto d'archid. In Norimberga eseguisce composizioni di D. v. Dittersdorf, Toch, Honnegger — 13,5: Segnale orario; Lettura del radio-programma — 13,15: Per la nostra agricoltura — 14,30: Concerto dell'orchestra di cete «Monachia» — 15,15: Il Testo delle opere di Riccardo Wagner: «L'anello dei Nibelugi»; 2.0 «Sigfrido» e «Crepuscolo degli Dei» — 15,15: Indicazione del complesso dell'opera serale — 16: Ritrasmisione dal «Prinzregenten Theater» di Monaco: «Sigfrido» — 21,30; Notizie serali — 22: Concerto dell'orchestra Luisa Guldemond (ritrasmisione dall'Hotel «Der Reichsadler»).

INGHILTERRA

Bournemouth (6 BM) - m. 326,1 - Kw. 1,5.

15,30; 17,45-18; circa; 19,55: V. Londra (Annunzi locali alle 21) — 22,30: Epilogo.

Cardiff (5 WA) - m. 353 - Kw. 1,5.

15,30; 17,45; 18,15 circa; 19,55: V. Londra; Annunzi locale alle 21 — 18,30: Culto in Galles (da Swansea) — 21,5: Orchestra: Ouv. Haensel e Gretel, Humperste (Don Carlo), Verdi; Orchestra: Sinfidince; Contralto e orchestra: O don fania patetica (4 tempi) Tcaikovsky; Contralto: Tre melodie (E. Walker, D'Hardelet, Hagemann); Orchestra: Momento Musicale, Schubert; Danza dei Bicchieri, Rimsky Korsakov — 22,30: Epilogo — 22 e 0-23: La Fratellanza silente.

Londra (2 LO) - m. 361,4 - Kw. 3.

Daventry (5 XX) - m. 1604 - Kw. 2,5

10,30 (Dav. solo): Segnale Greenwick; Previsioni tempo — 15,30: Banda: marcia Eroica, St. Saëns; Ouv. Patria, Bizet; Soprano: Serenata, Gounod; Danza «Grig»; Banda: Suite: Balletto «Le Stagioni», Glazunov; Viola e pianoforte: Sonata in la magg. — 17,45: Brahms-Tertis (2 tempi); Tre Lieder — Brahms-Tertis (2 tempi); Tre Lieder della Bottega Fantastica, Rossini-Respighi; Valzer: Eugenio Oneghin, Tcaikovsky; Soprano: Due canti (A. B. Brown); Banda: Suite (dall'Otello) di Coleridge Taylor (5 tempi) — 17,35: Canti della Bibbia (5 tempi) — 17,45: Tenore: Lied di Schumann; Den Lieder di Schubert; Clorinda, Morgan; Si doce, Dolmetsch; Ballata, Morley; La creatura bella, Stance — 17 e 35: Canti della Bibbia — 17,45: da Glasgow: Cantata di chiesa op. 46 (6 tempi), per soli, coro e orchestra, Bach — 19,55: Campane. Quindi, culto da S. Martino ai Campi — 20,45: Dav. solo: La buona cau-

80 — 20,50; Tempo, notizie, annunci locali; (Dav. solo). Previsioni marittime — 21,5; Orchestra: Ouv. Jolanthe, Sullivan. Mezzo soprano e orchestra: Il tempo di Lilla, Chausson; Sulle rive dell'Indo (due canti), Meyer; Orchestra: Selez, Thais, Massenet; Baritone e orchestra: Due Canti del mare, Standford; Orchestra: Piccola Suite (4 tempi), Debussy; Mezzo soprano: Due parodie di canti di nutrice; Archi: 2 minuetti (Berenice, Haendel-Best; M. in la, Boccherini); Baritone: Ballata popolare; La danza, Rossini; Orchestra: musica per a Rosamonda s., Schubert — 20,30; Rpiologo — 22,40-23; Dav. solo; da Cardiff L.; fratellanza silente.

Manchester (2 ZY) - m. 384,6 - Kw. 1,5.

15,30; 17,45; 18,15 circa; 20,50; V. Londra (Annunzi locali alle 21) — 20,45; La buona causa — 22,30; Rpiologo.

Davertry (5 GB) - m. 491,8 - Kw. 3,0

15,30 (Birmingham): Musiche di Grandville Bantock; Ouv. di tragedia greca (orchestra); Quattro canti pagani (tenore e orchestra); Suite scozzese in 5 tempi (orchestra); Due canti per coro senza acc.; Duetto variazioni orchestrali; Quattro melodie per tenore e orchestra; Musiche per il « Macbeth » (orchestra) — 17,35-17,45; V. Londra — 20; Culto — 20,45 (Birm.); La buona causa — 20,50; Tempo, notizia — 21; Musica da camera: Quintetto strumenti a fiato (3 tempi), Lefebvre; Serenata per flauto, cornio e piano, Tildi; Quintetto S. a fiato (3 tempi), Scarlatti Greenbaum; Tre melodie di Brahms (tenore); Quintetto e clarone: Suite « Giovinezza », Jancek; Trio per flauto, clarino e tagotto (della Sonata n. 19), Mozart-Halton; Due melodie per tenore, Dowland; idem, Purcell; Mattinata, Barthe (Quint.); Presto Haydn, id.; Passacaglia, Barthe — 22,30; Rpiologo.

JUGOSLAVIA

Zagabria - m. 310 - Kw. 0,75.

11,30; Musica militare — Ritrasmisione sportiva — 12,45; Radio-propaganda — 21; Ritrasmisione da Saliburgo; « Costi far tutte », opera comica di W. A. Mozart.

NORVEGIA

Oslo - m. 461,5 - Kw. 1,5.

Tutti i giorni: 11,10; Cambi — 13,14; Grammofo — 13,15; Il tempo; Comunicato agricolo — 13,45; Cambi.

10,20; Carillon — 10,30; Culto dalla Cappella Militare — 19,45; Il tempo — 19,50; Notizie — 20; Segnale orario; Concerto: Un «souper» da Suppé, Morena; Serenata spagnuola, Glazunov; Gavotta, Capriccio, Bortkiewicz; Danza, Rubinstein; Rassegnazione, Ellang; Barcarola, Bayer, Danza Inlù, Nielson; Il luitaio, Hubay; Danza Nazionale Polacca, Scharwenka — 21; Recitazioni — 21,30; Il tempo; Notizie — 21,45-21; Attualità; Ballabili riprodotti.

OLANDA

Hilversum (H.D.O.) - m. 1060 - Kw. 5.

9,40; Violino, Organo, Recitazione — 10 e 10; Programma Associazione operaia — 11,25; Violino — 12,40; Trio — 14,40; Concerto: Ouv. Ruy Blas, Mendelssohn, Processione Notturna, Raband; Minuetto per Archi, Boccherini; Aria, Beethoven, le; Sette canti — 16,40; Quartetto: A (cantatrice); Troupe Voc.; Inno nazionale, Tripoli, Colombino; Notte di luna, Pétras; Mattino, Meriggio e Sera a Vienna, Suppé, Pagina d'Alban, Wagner; Erodiade, Massenet; Serenata Nuziale, Klose; Melodia, Carlton; La Regina del Cinema, Gilbert; Segnale orario; Informazioni Vas Dias — 19,55; Concerto: Ouverture Soleme, Glazunov; Canzone degli Orfani (La vita per lo Zar), Glinka; Otto canzoni russe nazionali, Lidlow; Danza Persiana (Kovancina), Mussorgsky; Concerto per piano n. 2, in do min., Rachmaninoff; Intervallo; Conferenza — 21,55; Recitazioni.

POLONIA

Katowice - m. 422,6 - Kw. 10.

9,30; Trasmissione da Vilno — 12; Segnale orario e Bollettino meteorologico — 15,40; Giardinicoltura — 16; 16,20; Agricoltura — 16,40; Annunzi vari — 17; Concerto popolare — 18; Trasmissione da Vilno — 20,15; Concerto — 22; Segnale orario; Bollettino meteorologico; Notizie — 22,30; Ballabili.

Cracovia - m. 547 - Kw. 1,5.

9,30; Vedi Varsavia — 12; Panfara dal Campanile della Chiesa della Vergine; Segnale orario; Bollettino meteorologico — 16; 16,20; Conferenze agricole — 16,40; Cronaca agricola — 17; Trasmissione da Varsavia — 18; Conferenza del Maresciallo Pilsudski da Vilno — 20; Varie e comunicato sport — 20,30; Violoncello e piano; La fanciulla dai capelli di lino,

Debussy; Romanza, Balakirew; Cantatrice; Tre Melodie, Niewiadomski; Tenore; Aria (I pescatori di perle), Bizet; Violoncello e piano; Melodia araba, Glazunov; Barcarola, Spendiarow; Tenore; Aria (Melistofele), Boito; Cantatrice; Tre Melodie, Niewiadomski; Tenore; Romanza (Blisir d'Amore), Donizetti; Cantatrice; Tre Melodie, Gall; Tenore; Aria (Tosca), Puccini; Barcarola napoletana, Geni Saderò; Violoncello e piano; Serenata, Morolin; Mazurca, Lidlow; Tenore; Cauta per me, De Curtis; Aria (Rigoletto), Verdi — 22; Trasmissione da Varsavia — 22,30; Musica riprodotta.

Varsavia - m. 1111,1 - Kw. 10.

9,30; Trasmissione da Vilno; Settimo Congresso Legionari; Compagnie Cattedrali; Consacrazione Stendardo alla Cattedrale — 12; Segnale orario; Panfara dal Campanile della Chiesa della Vergine di Cracovia; Comunicato aviazione e meteorologico — 15,40; 16; 16,20; Agricoltura — 16,40; Varie — 17; Orchestra: Addio alla Patria, Oginski-Noskowski; Ouv., Edvige, Kurpinski; Canzone, Zelenski; Orchestra: Il castello degli Spiriti, Moniuszko (fant.); Danze dei Montanari (Halka), Idem; Cantatrice: Aria (Harabina), Moniuszko; I fiori del tiglio, Halpern; Canzone, Niewiadomski; Orchestra: Balletto (Harabina), Moniuszko; Kujwiak, Nowowiejski; Oberek e due mazurche, Namysłowski — 18; Conferenza da Vilno — 20; Comunicati — 20,15; Orchestra: Ouv., I Figli del Re, Humperdinck; Danze Persiane, Mussorgski; Halka, Moniuszko (fant.); Solista; Secherazade, Rimsky Korsakov; Ouv.; La fanciulla delle violette, Hellmossberger; Solista; Serenata, Pierné; Erodiade (Massenet); Mazurca (Il Castello degli Spiriti), Moniuszko — 22; Segnale orario; Comunicato aviazione e meteorologico — 22,5; Comunicato P.A.T. — 22,20; Comunicato Polizia e Sportivo — 22,30; Ballabili riprodotti.

SPAGNA

Barcellona (EAJ 1) - m. 344,8 - Kw. 1,5

13; Campana Cattedrale, Il tempo — 14,30; Trio: Marcia, Salomez; Valzer, Tyndall; Giava Surme; Selez, Il Tesoro perduto, Weiller; Tango, Fargue; Black-botton, Cunill; Paso doble, Joan (Intervallo); grammofo — 22; Sport, mercati agricoli e bestiame — 22,15; Orchestra: Marcia, Sousa; Valzer, Waldteufel; Tango, Bodalo e Martra; Serenata placida, Raurich; Andante della Suite romantica,

PRIMARIO LABORATORIO RADIOFONICO di M. LIBEROVITCH

C. Buenos Aires, 75 - MILANO - Telefono N° 24-373

Avverte la sua Spett. Clientela che il Laboratorio e Reparto Vendita sarà chiuso dall'8 a tutto il 21 agosto.

Villar; Selez. I Saltimbanchi, Ganne — 23: Campane Cattedrale; Tenore: Aria (L'Africana), Meyerbeer; Aria (Tosca), Puccini; Aria (Il Trovatore), Verdi; Aria (Ernani), Verdi — 23,25: Orchestra: Suite « Divertimento », Lalo, (4 tempi); Selez. Donna Francisquita, Vives.

Madrid (EAJ 7) - m. 375 - Kw. 1,5.

15: Orchestra: Ouv., Hans Heiling, Marschner; Barcarola, Arensky; La Fanciulla del West, Puccini (fant.); Orchestra: Finalmente soli, Lehar (fant.); Valzer, Larry Spier; Fox trot, Mercogliano; Serenata (Granata), Albeniz — 20: Pei ragazzi; Sestetto: Barbarossa, Serrano (fantasia); Intermezzo di Luigi Medina — 21; Ballabili — 23: Campana Segnale orario; Orchestra: Balletto (La Festa da Teresa), Hahn; Gavotta (Mignon), Thomas; Scena dell'Incoronazione (Boris Godunoff) Mussorgsky — 23,45: Banda municipale (riprod.) — 1-1,30: Ballabili riprodotti.

SVEZIA

Stoccolma (SASA) - m. 454,4 - Kw. 1,5.

Motala - m. 1320 - Kw. 30.

Malmö - m. 260,9 - Kw. 1.

12,35-21,30: Il tempo — 12,45: Quotazione — 12,55: Segnale d'ora — 21,15: Notizie.

Alle 11 e alle 18: Culto — 13,20: Cambio della Guardia al Castello Reale — 17: Pei ragazzi — 17,55: Carillon Palazzo di Città — 19,15: Azione drammatica — 20: Concerto: Ouv. e Aria (Franco Cacciatore) Weber; Brodiade, Massenet (Fantasia); Aria (Bohème), Puccini; Due Melodie Elegiache, Grieg; A soli Soprano; Visioni Fiamminghe, Brusselmann; Baccanale (Sansone e Dalila), St. Saëns — 21,45: Le Olimpiadi di Amsterdam — 22-23: Ballabili vecchi.

SVIZZERA

Berna - m. 411 - Kw. 1,5.

10,30-11,30: Concerto mattinale della Società musicale di Buempliz — 13: Segnale orario; Meteorologia — 13-14,30: Concerto del mezzogiorno dell'orchestra Racheter di Schuepfen — 14,30-15: Conferenza agricola — 15,30-17,35: Concerto pomeridiano dell'orchestra comunale di Berna — 20: Segnale orario; Meteorologia — 20-20,30: Conferenza: Frank Buchser nel Marocco — 20,30-21,45: Concerto orchestrale con il concorso di solisti — 21,45-22. Notiziario sportivo; Notizie; Meteorologia — 22-22,35: Concerto dell'Orchestra comunale di Berna.

Zurigo - m. 588,2 - Kw. 1,5.

11,15: Concerto della R. O. — 12,29: Meteorologia — 12,30-13,30: Concerto di « Gibish and his band » — 16: Concerto ritrasmesso dal « Carlton.Elite.Hotel » (orchestra Carletti) — 19,30: Predica protestante — 19,45: Segnale orario, meteorologia — 20,30: Concerto vocale con il con corso d'un basso, con accompagnamento di pianoforte. Indi concerto della R. O. con programma a richiesta degli ascoltatori — 22: Meteorologia, recentissime e notizie della N.Z.Z. ».

Losanna - m. 680 - Kw. 0,75.

13; 15,30: Programma di Berna — 20,30 Culto protestante (da Pully) — 21,55: Grammfono.

Alimentatori di placca e di filamento

MAZZA

sostituiscono perfettamente accumulatori e batterie anodiche senza alcuna modifica agli apparecchi



Alimentatore di filamento « A » . . . L. 675

Alimentatore di placca « B » L. 550

Blocco completo « A » « B » L. 1300

Raddrizzatori per cariche accumulatori da L. 190 a L. 340



SONO IN VENDITA ANCHE LE PARTI STACCATE



AMPLIFICATORI ELETTRICI PER GRAMMOFONI



Apparecchi riceventi da una a 8 valvole



TUTTA L'EUROPA CON UNA VALVOLA

Apparecchio completo L. 395



Accessori - Parti staccate - Riparazioni

F. A. R. M.

Fabbrica Apparecchi Radiononici Mazza

Negozio di vendita:

Via Spallanzani, 6 - Telefono 22-904

MILANO

Ginevra - m. 760 - Kw. 0,5.

Nessuna emissione.

Basilea - m. 1100 - Kw. 1,5.

20,30-22: Ritrasmisione da Zurigo (vedi il programma di Zurigo) — 22: Notizie, meteorologia.

UNGHERIA

Budapest - m. 555,6 - Kw. 20.

9: Comunicazioni della stampa — 10: Musica Religiosa e Servizio Divino — 12: Concerto di Imezzogiorno — 12,10: Segnale orario; Bollettino meteorologico — 12,15: Musica da camera — 16,15: L'ora dei bambini. Fiabe — 16,45. Seguale orario; Bollettino meteorologico — 17: Musica di orchestra — 18,40: Concerto e canto — 19,40: Rappresentazione teatrale. Dopo il primo atto, notizie sportive — 22: Segnale orario; Comunicati sull'Olimpiade di Amsterdam; in seguito ritrasmissione di musica zingaresca.

LUNEDÌ

13 Agosto

AUSTRIA

Vienna - m. 517,2 - Kw. 9.

11: Musica del mattino. Da opere di Wiedermann, Lehar, Bruckner, Schirrmann, Reger, Brahms, Popper, Lindemann, Kastner, Dubois — 16,15: Concerte del pomeriggio. Sousa, Strauss, Puccini, Lehar, Heuberger, Fall, Komaak, Lyman-Robinson, Ford, Rapp-Pollack, Henderson — 17,30: L'ora dei giovani — 18,30: Conferenza sui piante rampicanti — 19: I più piccoli costruttori del mondo — 19,30: Accademia. Musica e canto. Da opere di Donizetti, Verdi, Puccini, Mascagni, Hubay, Chopin, Miniuks — 20,30: Maestri contemporanei (Ritrasmisione da Berlino).

BELGIO

Bruxelles - m. 508,5 - Kw. 1,5.

17: Ballabili riprodotti — 18: I primi giorni della Guerra nel Belgio — 18,15: Letteratura Francese — 18,30: Trio; L'Avvocata, Ackermans; Mazurca, De Boet (Piano); L'Arlesiana, Bizet; Preludio e Allegro, Pugnani-Kreisler (Violino); Canzone, Goodwin; Mattinata, Delise; Gavotta, Popper (Violoncello); Valzer, Waldteufel — 19,30. Giornale Parlato — 20,15: Grammfono — 20,30: Orchestra: Lindbergh, Fauchey; La Bella Galatea, Suppé; Astuzia d'Amore, Van Linck; Carnevale, Weber; La Stella, Charrier (Fantasia); Romanza, D'Agrevès (Clarin); Elegia, (Delcroix (Violino); Scene Silvane, Fletcher; Nimfidi, Tapp — 21,30: Jazz dal Casinò di Spa; Recentissime.

CECOSLOVACCHIA

Bratislava - m. 300 - Kw. 0,5.

14: Notizie agricole — 17,20: Lettura — 18: Concerto: Marinarella, Fucik; Valzer, Neuberger; Orfeo all'Inferno, Offenbach; Narciso, Nevin; Intermezzo (Maddalena) Aletter; Nell'impèro di Indra, Lincke

19: Musica riprodotta — 19.15: V. Praga — 20.30: Emissione internazionale da Berlino; Notizie.

Praga - m. 348,9 - Kw. 5.

11; 11.45; 12; 13.5: Come lunedì — 16.30 Conferenze pedagogiche — 17: Musica riprodotta — 18; 18.25; 18.35: Come lunedì — 19.30: Serata popolare — 20.30: Concerto: Ouv., Raimondo, Thomas; Due Arie e Balletto (Faust.) Gounod; Scena e monologo (Boris Godunov), Mussorgsky; Suite Ucraina, Rubinstein — 21.30: Emissione dall'Esposizione di Brno — 22: Ora; Musica riprodotta.

Brno - m. 441,2 - Kw. 3.

12.15. Musica riprodotta — 14.45: Borsa di Praga; Notizie; Concerto — 15: Emissione dall'Esposizione; — 18: Ora; Emissione in tedesco — 18.25: Conferenza — 18.40: Conferenza di storia — 19: Rivista della settimana — 19.10: Azione drammatica — 20.30: Emissione internazionale da Berlino — 22.20: Emissione dalla Esposizione.

FRANCIA

Parigi (Radio L.L.) - m. 370 - Kw. 0,5

12.30: Gastronomia; Il Condè Obligado, Moretti; Echi e informazioni — 21.30: Concerto: Ouv., Sogno d'Una notte di mezza estate, Mendelssohn; Kamenar Oskow, Rubinstein; Serenata, Leoncavallo; Berceuse, Defosse; Serenata, Moszkowsky; Quinta danza slava, Granados (violino); Selez., Lisetta e Federico, Offenbach; Serena, Pierset.

Tolosa - m. 392 - Kw. 3.

12.30: Musiche di Bach: Messa in si minore; Concerto in do per 3 piani; Concerto per organo in re min.; Preludio in sol maggiore; Ave Maria; Sinfonia (Allegro e andante); Magnificat con cori e organo (5 tempi); Nove tanghi — 20.30: Musiche di Massenet: Il gioielliere di Notre Dame fant.; Preludio del I e IV atto (Wertler); Scene Alsaziane (5 pezzi); Scene pittoresche (4 pezzi); Canto: Aria Don Chisciotte; Aria Griselda; Aria di Giovanni (Brodiade); Aria (Il gioielliere di Notre Dame); Aria dello specchio (Thais); Orchestra: Chiaro di Luna (Werter); Meditazione (Thais); Interludio (Don Chisciotte); L'ultimo sonno della Vergine; Elegia; Arianna — 21.30: Undici selez., Manon, Massenet; Mandolini: Sogno d'amore dopo il ballo, Czibulka; Amore disdegnato, Lincke; I milioni d'arlecchino, Drigo; Gavotta Luigi XIII — 22.15: Giornale parlato dell'Africa del nord.

Parigi (Radio Paris) - m. 1750 - Kw. 3.

8: Informazioni; Rassegna della stampa — 10.45: Informazioni e quotazioni — 12.30: Concerto: Un fascio di fiori, Missa; Chiaro di luna, Thomé; La Tirerme, Trémisot; Balletto italiano, Gabutti; Canzone delle Api, Filippucci; In viaggio, Gabriel-Marie; L'ultimo valzer, O. Strauss (Intervallo: Informazioni) — 13.50: Caffè, Piastra, Cotoni, Seta, Riso a Saigon; Borsa di Parigi; Zuccheri a Parigi — 15.45: Borsa di Parigi; Borsa del commercio; Zuccheri a New York; Cotoni da Alessandria, New York e Niverpool — 15.45: Concerto: Preludio (Co. Iomba.) Busser-Delsaux; Sonata per violino, Vivaldi; Romanza, Auber; Terza Balata, Chopin (piano); Passapiede (Messire Philippe du Moulin), De Bonzonnière Montevray; Sonata, Sachs violoncello; La sca-



VALVOLA TIPO U 412

VALVOLA DI POTENZA per
accumulatori di 4 Volt.

| | |
|------------------|--------------|
| Tens. d'acc. | 3-5,4 Volt |
| Corr. d'acc. ca. | 0.10 Amp. |
| Tens. anodica | 25-120 Volt. |
| Emissione ca. | 30 MA. |
| Pendenza | 1,2 MA-V. |
| Coeff. d'ampl. | 5-6 |
| Resist. intern. | 5000 Ohm |
| Corr. di riposo | 14 MA. |
| Zoccolo | francese |

NORME D'USO

Il triodo U 412 è la valvola di potenza per eccellenza. La bassa resistenza interna e la forte emissione sono le caratteristiche principali di questa valvola che la rendono specialmente adatta come valvola terminale per adattatore.

Per ottenere tutto il suo rendimento è indispensabile polarizzare negativamente la griglia secondo la seguente tabella:

| Tens. anodica | Tens. neg. di griglia |
|---------------|-----------------------|
| 80 Volt | 3 Volt |
| 100 " | 6 " |
| 120 " | 9 " |



tola dei Balocchi, Debussy — 15.45: Cotoni all'Hayre e a Liverpool; Caffè all'Hayre e a New York; Metalli; Informazioni — 20: Comunicato agricolo — 20.15: Caffè; Rame; Programma spettacoli; Comunicati diversi; Metalli, Cotoni; Informazioni — 20.30: Concerto: Scene Alsaziane, Massenet; Balletto (Enrico VIII), St. Saëns; Pagine spagnole, Turina; Monna Vanna, Fèvrier (Canto e orchestra); Intervalli: Informazioni.

Parigi, Torre Eiffel - m. 2650 - Kw. 5.

18.45: Giornale parlato; Rubriche solite; Le novità della Radio — 22.10-22.20: Come domenica — 20.30-22: Concerto canzoni.

GERMANIA

Breslavia - m. 322,6 - Kw. 4.

Gleitvitz - m. 329,7 - Kw. 0,75.

16-16.30: Un'ora con note nuove — 16.30-18: Pomeriggio di marce. Musica di Teike, Blankenburg, Schierl, Morena, Derksen, Fétras, Kollo, Robrecht, Peter, Erl, Boln — 18-18.30: L'ora dei genitori — 18.30-18.55: Storia della musica. Anton Dvorak, il musicista boemo — 19.25-19.50: Il paesaggio austriaco. Conferenza — 19.50-20.15: Relazione su arte e letteratura — 20.30: Concerto popolare. Ritrasmisione. Musiche di V. Blon, Offenbach-Binder, Wagner, Zeller, Waldteufel, Blankenburg, Thomas, Grieg, Jessel Kalman, Carl.

Koenigsberg - m. 303 - Kw. 4.

6.15-6.45: Ginnastica — 16.7: La caccia nell'antichità e nell'evio medio — 16.30-18: Concerto del pomeriggio. Musica di Strauss, Lehar, Eysler Kollo, Kalman, Granchaadtten — 18.15: Conferenza sul poeta Alfred Mombert — 18.45: Contadini tedeschi, nel Medio Evo — 19.10: Le moderne feste di Delfi — 20.10: Radiocabaret. Musica e recitazione. Scherzo in un atto — 22: Notizie meteorologiche, della stampa e dello sport — 22.15-23.30: Concerto di tarda ora. Musica di Thomas, Bizet, Giordano, Frederich, Foester, Colleridge-Taylor.

Lipsia - m. 365,8 - Kw. 4.

Dresda - m. 275,2 - Kw. 0,75.

13.25: Notizie commerciali, bollettino meteorologico, del commercio, della stampa; a mezzogiorno, musica del mezzogiorno quindi segnale orario, notizie della stampa e della borsa; radio notizie — 14.30-15.30: Concerto della R. O. — 15.30: Notizie commerciali — 16-16.30: Inglese — 16.30-17.55: Concerto della R. O. Nell'intermezzo: radio propaganda — 17.55: Notizie commerciali — 18.30-18.55: Inglese per principianti — 19-19.30: La donna nel Marocco. Conferenza — 19.30-20: Costruzioni tecniche nelle Alpi. Conferenza — 20: Bollettino meteorologico, segnale orario — 20.5: Radio propaganda — 20.15: Concerto. Musica di Bach, Prescobaldi, St. Siëns, Glazunov, Bruch, Popper — 21: «La voce lontana». Radiozione in due atti — 22: Notizie della stampa e dello sport — 22.15-24: Musica da danza.

Stoccarda - m. 379,7 - Kw. 4.

Friburgo nella Brisgovia - m. 577 - Kw. 0,75.

12.30: Bollettino meteorologico. Poi: concerto grammofonico — 13.50: Servizio di notizie — 16.15: Concerto del pomeriggio. Musica di Leonard, Ertel, Beethoven, Gade, Frederiksen, Fétras, Bssling, Lar-

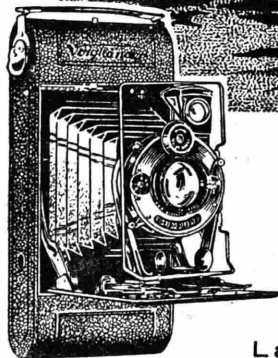
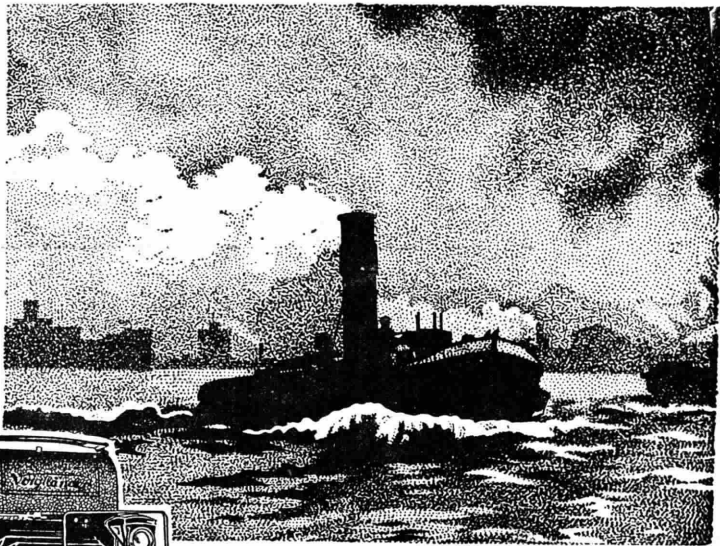

Voigtlander

Anno Domini
1756

La più antica Casa offre:

I PIÙ

moderni - perfetti - ed eleganti Apparecchi
Fotografici del mercato mondiale -
Grande Produzione - Costi minimi

VOIGTLÄNDER & SOHN
Braunschweig

FONDATA NELL'ANNO 1756

CARLO RONZONI
MILANO

Piazza S. Ambrogio N. 2

Ritiro catalogo illustrato a richiesta

cher — 18; Segnale orario. Bollettino meteorologico — 18,15; Avventure con tigrini nell'India — 18,45; Conferenza — 19,15; Da economia finanza e borsa — 19,45; Segnale orario. Bollettino meteorologico — 20,15; «Marietta» operetta in tre atti di Walter Kollo. In seguito concerto.

Amburgo - m. 394,7 - Kw. 4.

Brema - m. 252,1 - Kw. 0,75.

Kiel - m. 254,2 - Kw. 0,75.

16,15: L'ora della gioventù tedesca — 17,55: Bollettino meteorologico e criminale 18: Concerto popolare di radio propaganda — 18,30: Inglese per principianti — 19: Continuazione del concerto di propaganda — 19,25 (per Kiel): La politica del credito — 19,55: Bollettino meteorologico — 20: Serata della Germania del sud. Recitazione. Quindi Willi R. Fehse, presentata da Erik Braedt, legge opere proprie. In seguito: Servizio di notizie meteorologiche, della stampa e dello sport.

Langenberg - m. 468,8 - Kw. 25.

12,10-12,50: Musica meccanica — 13,05-14,30: Concerto del mezzogiorno: Musica di Bach, Mozart, Brahms, Petschnig, Wetschly, Schubert, Chopin, Liszt, Rinaldini, Maux — 14,30: Consigli per la casa — 16,05-16,35: L'ora della donna: il mestiere della giardiniera. — 16,45-17,20: Da ore quiete. Conf. — 17,25-17,55: L'ora dei libri — 18-18,55: Concerto del vespero. Musica di Graef, Cherubini, Donizetti, Komzak, Blon, Langer, Teike — 19,20-19,45: Trattamento spagnolo — 20,15: Concerto della sera. Musica di Gomes, Heim, Ullrich, Boehme, Richter, Neuhausen, Hum-

perlinck, Sturm, Schmoelzer, Juengst, Neuhausen, Strauss, Schubert, Beethoven, Neumann, Plotow, Smetana. In seguito: ultime notizie, sport. Comunicazioni del mondo degli affari. Poi, fino alle 24: Ri-trasmissione del concerto dal Breidenbacher Hof di Dusseldorf.

Berlino - m. 483,9 - Kw. 4.

Stettino - m. 236,2 - Kw. 0,75.

6: Ginnastica — 16: Per la donna «La donna moderna ed il teatro» — 16,30: Chiacchierata tecnica — 17- 18,30: Trattamento musicale. Da composizioni di Mozart, Tosti, Niklas-Kempner, Meyerbeer, Feli, Benatzky, Lindsay-Theimer, Loewe, Gounod, Sinding, Strauss. In seguito: notizie commerciali fuori programma — 19: Come scoprimmo P «Eros» — 20: L'ascesa della città Hansa nell'ultimo decennio — 20,30: Scambio internazionale di programmi. Musica di Strauss, Schillings, Schrecker. In seguito: Bollettino meteorologico, terza comunicazione delle ultime notizie della giornata, segnale orario, notizie sportive.

Monaco di Baviera - m. 535,7 - Kw. 4.

Norimberga - m. 241,9 - Kw. 4.

12,55: Musica riprodotta. — 16: «Meerburg», una conversazione sul lago di Costanza, di C. von Seybold — 16,45: L'ora della musica da casa. Concerto ritrasmesso dall'esposizione «Casa e tecnica» — 19: Fiabe e meraviglie. Lettura — 19,40: L'ora della canzone (baritono con accompagnamento di pianoforte) — 20,15: Serata varia, con il concorso del quartetto di camera Amy Rosenberger e di solisti — 22: Notizie serali — 22,25: L'alpinismo d'oltre mare. Conferenza.

INGHILTERRA

Bournemouth (6 BM) - m. 326,1 - Kw. 1,5.

12,15: Grammofono — 16: Ballabili riprodotti — 17; 18; 18,20-23: V. Londra (Annunzi locali alle 22,30) — 17,15: Pei ragazzi — 18,15: Bollettino giovani esploratori.

Cardiff (5 WA) - m. 353 - Kw. 1,5.

12-13; 16; 18; 18,30-23: V. Londra (Annunzi locali alle 22,30) — 19 15: Un pellegrinaggio ai campi di battaglia — 17: Orchestra (riprod.) — 17,15: Pei ragazzi — 18,20: Bollettino giovani esploratori.

Londra (2 L.O) - m. 361,4 - Kw. 3.

Davertry (5 XX) - m. 4604 - Kw. 25.

10,15: Culto — 10,30: Come domenica — 11 (Dax. solo); Grammofono — 12: Soprano; baritono — 12,30: Ballabili — 13-14 Organo (Cattedrale di Southwark): Sonata in do, Rheinberger; Andante; Quartetto archi, Debussy; Canto: re canti biblici, Dvorkan; Organo: Tre preludi corali, Bach; Armonie della sera, Karg Elert; La notte, Id.; Marcia, Mendelssohn — 16: Musica orchestrale riprodotta — 17: Culinaria — 17,15: Pei ragazzi; Piano; Canto; Consigli nei bagni di mare — 18 e 18,45: Interdubbi musicali — 18,20: Bollettini Giovani esploratori — 18,30: Segnale Greenwich; Tempo; Notizie — 19: Critica letteraria — 19,15: Piano: Musiche di Grieg — 19,30: Varietà [4] e ballabili — 20: Concerto Wagneriano dalla Queen's Hall; Preludio «Maestri cantori» e Idillio di Sigfrido; Pellegrinaggio di Tannhauser (Tenore); Il



*La Vostra ricezione da grandi distanze
migliora notevolmente con l'uso della
nuova valvola jonica TELEFUNKEN*

RE 074

*Essa viene costruita secondo i più recenti dettami
della tecnica moderna. Il nuovo filamento di essa
dà un rendimento veramente eccezionale, abbinato
ad un minimo consumo di corrente.*

gardino incantato e le fanciulle-fiori (Parsifal); Viaggio di Sigfrido sul Reno (Crepuscolo degli Dei); Morte d'Isotta soprano; Ouv. «Rienzi» — 21,30: Tempo; Notizie — 21,45 (dalla Queen's Hall): Rapsodia inglese per orchestra, Butterworth; Soprano; Tenore; Marcia solenne n. 4 per orchestra, Elgar — 22,30: Annunci locali; (Dav. solo): Previsioni marittime — 22,35: Conferenza — 22,50: Pianoforte — 23,24 (Dav. solo): Ballabili riprodotti.

Manchester (2 ZY) - m. 384,6 - Kw. 1,5

12-13 Grammofono — 16; 18; 18,30-23: V. Londra (Annunzi locali alle 22,30) — 17: I vermi (conferenza) — 17,15: Pei ragazzi — 18,20: Pei giovani esploratori.

Daventry (5 GB) - m. 491,8 - Kw. 3,0

16: Organo (Chiesa del Messia, Birmingham); Marcia, Salomé; Pastorale (Sonata n. 20), Rheinberger; Contralto: ballata popolare; Melisenda nel bosco, Goetz; Organo: Pezzo da Concerto, Galignant; Allegretto Grazioso, Hollins; Contralto: Due melodie (Del Riego), F. Bridge; Organo: Aria, preludio e minuetto, Templeton; L'innale in si bem., Wolstenholme — 17: Ballabili — 17,45 (Birm.). Pei ragazzi: Conferenza; Baritono; Banjo; Racconto — 18,30: V. Londra — 18,45 (Birm.): Orchestra: Ouverture Ossianesca, Gade; Le valse comari, Nicolai (fant.); Baritono: Ballata, Cherry; Due anti di misnadieri, W. Wallace; Orchestra: Suite Balletto (Lakmé), Delibes; Baritono: Tre Liriche, H. Parry; Orchestra: La Colomba, Gounod; Invito al Valzer, Weber; La campana, St. Saëns — 20: «Rosetta», opera romantica in 2 atti di Lacôme e Cayll — 21,45: Lettura poesia canadese — 22: Tempo; Notizie — 22,15-23,15: Ballabili riprodotti

JUGOSLAVIA

Zagabria - m. 310 - Kw. 0,75.

13,15: Musica grammofonica — 13,30: Quotazioni della Borsa — 20,15: Radio-propaganda — 20,30: Ritrasmissione. Indici notizie.

NORVEGIA

Oslo - m. 461,5 - Kw. 1,5.

10,45: Il tempo; Notizie; Comunicato agricolo — 20: Segnale orario; L'Acquario di Napoli (conf.) — 20,30: Concerto: Ouv., Riens, Wagner; Fantasia, Dvorak; Berceuse, Max Reger; Il Nilo, Leroux; Berceuse, Gretchamnow; Potpourri Mozartiano, Urbach — 21,30: Il Tempo; Notizie — 21,45: Attualità.

OLANDA

Hilversum (H.D.O.) - m. 1060 - Kw. 5.

11,40: Bollettino polizia — 12,10: Trio; — 17,40: Segnale orario; Quartetto: Marcia, Fucik; Valzer, Waldteufel; La Gazza Ladra, Rossini; Sinfonia Spagnuola, Lalo (violino); Lamento, Scassola; Cavalleria Rusticana, Mascagni; Messaggio d'amore, Siede; Perché piangere? Carlton; La Rosa di Stambul, Fall; Romanza, Stips (violino); Idillio, Paiké (violino); Momento critico, Van Lewen (violino); Introduzione e Tarantella, Sarasate (violino); Campane di Hawaii, Heagny; Il Diplomatico, Sousa — 19,25: Bollettino Polizia — 19,40: Segnale orario. Riunione internazionale politica ad Amsterdam con musica — 21,55: Informazioni V. Dias.

POLONIA

Katowice - m. 422,6 - Kw. 10.

16,40: Comunicati finanziari — 17: Pei ragazzi — 17,25: Conferenza — 18: Ballabili — 19: Annunzi vari — 19,20: Comunicati — 19,30: Letteratura — 19,55: Comunicato agricolo — 20,5: Lettura in francese — 20,30: Trasmissione del Concerto internazionale — 21: Segnale orario; Bollettino meteorologico; Notizie.

Cracovia - m. 547 - Kw. 1,5.

12: Grammofono — 13: Fanfara dal Campanile della Chiesa della Vergine; Segnale orario; Bollettino meteorologico — 15: Bollettino meteorologico e finanziario — 17: Trasmissione da Varsavia — 18,25: Conferenza d'arte — 18: Trasmissione da Poznan — 19: Varie — 19,30: I radio-programmi — 19,5: Bollettino agricolo — 20,5: Comunicato sportivo — 20,30: Concerto internazionale (V. Varsavia) — 22: Trasmissione da Varsavia.

Varsavia - m. 1111,1 - Kw. 10.

12: Grammofono — 13: Segnale orario; Fanfara dal Campanile della Chiesa della Vergine di Cracovia; Comunicato aviazione e meteorologico — 15: Comunicato meteorologico e agricolo — 16,30: Rassegna ministero comunicazioni — 17: Pei ragazzi — 17,25: Paesaggio e Topografia — 18: Trasmissione da Poznan — 19: Varie — 19,30: Corso di francese — 19,55: Comunicato agricolo — 20,5: Storia dei movimenti Rivoluzionari in Russia — 20,30: Concerto internazionale da Berlino a Praga, Varsavia e Vienna; Bollettino Messenger Polonais in francese — 22; 22,5; 22,20: Come domenica.

DIFFONDETE IL "RADIORARIO";

SPAGNA

Barcellona (EAJ 1) - m. 344,8 - Kw. 1,5.

12: Bollettino meteorologico — 13: Campane cattedrale; Il tempo; — 14,30: Trio: Marcia, Siede; Tango, Montilla; Scottisch, Galvez; Black bottom, Demon; Canzone, Sancho Marraco; Tango, Ferré; Fox trot, Galvez; Intervallo: Grammofono; Borsà — 18,30: Sestetto: Fox trot, Mary e Durward; Tango, Mas; Scottish, Mora — 19: Mercati internazionali e cambi; Borsà — 19,10: Sestetto: One step, Mora; Selez. Fra Diavolo, Auber; Marzi, Escalas; Pregliera tenero, Monton; Marzi Gneritorfy — 22: Mercati, Borse e Cambi; Recentissime — 22,5: Rivista comica della settimana in versi — 22,15: Troupe vocale: Sei canzoni — 23: Campane cattedrale; Il tempo; Borse e mercati — 22,5: Conferenza e recitazione poesie — 23,20: Armonium: Toccata e Fuga, Bach; Sonata, Scarlatti; Allegro, Boehmann; Toccatina, Tournemire; Fanfara, Lemmens; Rapsodia bretona n. 2, St. Saëns — 23,50: Orchestra: Ouv., Zar e Carpentiere, Lortzing.

Madrid (EAJ 7) - m. 375 - Kw. 1,5.

12,45: Sintonizzazione; Calendario; Intermezzo musicale e letterario; Campane; Borsà; Programma del giorno — 13: Orchesta: Ouv., Jessonada, Spohr; Barcarola veneziana, Leoncavallo; Il franco cacciatore, Weber (fant.); Intermezzo di Luigi Medina; Orchestra: Ventimila leghe sotto i mari, Ubeda (fant.); Valzer, Klose; Fox trot, May; Bollettino meteorologico; Borsà del lavoro; Orchestra: Marcia funebre, Chopin — 20: Sestetto: Las Bibonas, Callea (fant.); Mirella, Gounod (fant.) — 20,30: Esperanto — 21: Ballabili.

SVEZIA

Stoccolma (SASA) - m. 454,4 - Kw. 1,5.

Motala - m. 1320 - Kw. 30.
Malmö - m. 260,9 - Kw. 1.

18,30: Varietà — 19: Musica leggera — 20: Concerto vocale da Haelsingborg — 20,25: Politica estera — 20,45: La Legislazione — 21,40: Trio op. 87, Brahms.

SVIZZERA

Berna - m. 411 - Kw. 1,5.

13,13-45: Segnale orario; Prognosi del tempo; Quotazioni Borsà, I prezzi della Fed. svizzera degli agricoltori; Musica ridotta — 15,56: Segnale orario internazionale dell'Osservatorio di Neuchâtel — 16,17,35: Orchestra comunale di Berna — 20: Segnale orario; Meteorologia — 20,20,30: Conferenza in francese: Alla vigilia

SOC. TA ANGLO ITALIANA RADIOTELEFONICA

ANONIMA - CAPITALE LIT. 900.000. - SEDE IN TORINO

nel vostro interesse!...

Prima di fare qualsiasi acquisto di Materiale o di Apparecchi Radiotelefonici, chiedeteci con una semplice cartolina i nostri Listini, Cataloghi, Opuscoli (che vi invieremo gratis) ove troverete tutto quanto vi occorre, comprese le ultime e più interessanti novità.

Indirizzare: **SOCIETÀ ANGLO ITALIANA RADIOTELEFONICA**
UFFICIO DIFFUSIONE E RECLAM - Via Arcivescovado, 10 - TORINO



dell'apertura della «Saffa» — 20,30-21,30. Ritrasmissione del concerto da Zurigo (orchestra e violinista) — 21,30-21,45 (da Berna); Orchestra comunale di Berna — 21,45-22; Notizie; Meteorologia — 22-22,35; Orchestra comunale di Berna.

Zurigo - m. 588,2 - Kw. 1,5.

12,30: Segnale orario; Meteorologia — 12,32; Concerto della R. O. — 12,50; Recentissime — 13,35; Meteorologia; Divise e quotazioni borsa — 16. Concerto ritrasmesso dal «Carlton-Elite-Hotels» — 17,20; Per la signora — 17,55; Prognosi del tempo — 16,45; Segnale orario; Meteorologia — 19,47; Conferenza — 20,15; Serata della violinista Marta Stierli, con accompagnamento di pianoforte — 21,10; Frammenti di opere di Suppé, Zeller e Millocker. Concerto della R. O. — 22; Meteorologia; Recentissime e notizie della «N. Z. Z.».

Losanna - m. 680 - Kw. 0,75.

6,45: Bollettino meteorologico — 13: Il tempo; Segnale orario; Grammofono; Borsa — 20: Il tempo — 20,1: Orchestra; Ovv., Cavalleria leggiera, Suppé; Il cavaliere della Rosa, R. Strauss (fantasia); Romanza, Tosti; Valzer, Waldteufel — 20,30 Programma di Berna — 21: Orchestra; Suite «Giocchi di Bimbin», Bizet; Valzer, Bucaloss; Valzer, Yoshitomo; Chiaro di luna, Zanatta; Balletto egiziano, Luigini; Berceuse slava, Neruda; Marcia, Urbach.

Ginevra - m. 760 - Kw. 0,5.

20,30: Informazioni — 20,35. Orchestra (Riprod.) — 21,50: Notizie.

Basilea - m. 1100 - Kw. 1,5.

20,30: Segnale orario, meteorologia — 20,30-21: Questioni femminili: «La donna nella società cooperativa» — 21-21,50: Serata di canzoni e di pianoforte, con il concorso d'un contralto e d'una pianista — 21,50-21,55: Notizie, meteorologia.

UNGHERIA

Budapest - m. 555,6 - Kw. 20.

9,30: Notizie della stampa. Economia pubblica — 11,45: Notizie della stampa. In seguito, concerto di campane, poi musica da camera — 13: Segnale orario; Bollettino meteorologico; Bollettino del limnigrafo — 15. Notizie della stampa, sull'economia e sul mercato — 17: Novelle — 17,45: Musica zingaresca — 19: «Cinque bache delle lettere» — 20: Concerto sinfonico d'archeria. Durante le pause, segnale orario, notizie sportive e della stampa — 23: Concerto grammofonico.

MARTEDÌ

14 Agosto

AUSTRIA

Vienna - m. 517,2 - Kw. 9.

11: Musica del mattino. Da composizioni di Lanner, Lindpaider, D'Albert, Schmalstich, Zemlinsky, Oelschlegel, Strauss, Mahler, — 16,15: Concerto del pomeriggio. Musica di Wagner, Reinhardt, Thomas,

Suk, Niemann, Hallmesberger, Nicolai, Arditi, Blum, Lindemann, Ottinger — 18: L'ora dei bambini — 19: Chimica per turisti — 19,30: Antichissime leggende viennesi. Conferenza — 20: Lettura del prossimo programma — 20,5: Coro russo — 20,50: Arie e canzoni russe — 21,10: Concerto jazz-sinfonico. In seguito: Concerto serale e da danza.

BELGIO

Bruxelles - m. 508,5 - Kw. 1,5

17: Grammofono — 17,30: Orchestra. (Riproduz.) — 18: Lettura (Balzac) — 18,15: Storia della Pittura e della Scultura nel Belgio — 18,30: Orchestra (Cont.) — 19: Violino — 19,15: Giornale Parlatto — 20 (da Anversa). Concerto: Marcia, Huybrechts; Ovv., Cavalleria Leggera, Suppé; Balletto (Il Cid), Massenet; Una Festa ad Aranjez, Demersman; Il Tributo di Zomora, Gounod; Selez., Carmen. Bizet; Marcia con le Fiaccole N. 2, Meyerbeer; Seconda Rapsodia Norvegese, Lalo (Intervallo: Attualità); Recentissime.

CECOSLOVACCHIA

Bratislava - m. 300 - Kw. 0,5.

18: Concerto: «Presso il mare» e «Appuntamenti», Schubert; Liszt; Oberone, Weber; Il Muro del Diavolo, Smetana; L'uomo astrale e «Il Re delle Ninfe» Schubert-Liszt; Canzoni, Lysenko e Stecenko; «La sera» e «A bordo», Grieg; Canzoni, Stecenko; Canzoni slovacche — 9: Notizie agricole — 19,15: Esperanto — 19,30: Emissioni di Praga e di Brno.

LA PUBBLICITÀ SUL RADIORARIO

è gestita direttamente dall'Amministrazione della rivista
Corso Italia, 1 - Milano.

I Sigg. Inserzionisti sono pregati di inviare al suddetto
indirizzo il materiale per le loro inserzioni e tutte le
norme relative.



PER PREVENTIVI E ORDINAZIONI DI PUBBLICITÀ RIVOLGERSI ALLA

A. P. I. - Agenzia Pubblicitaria Italiana

Via Pantano N. 3 - MILANO - Telefono 85-409

Per Napoli e Provincia:

G. Casalini - Napoli, Calzettari alla Corsea, 37

Bрно - m. 441,2 - Kw. 3.

11: Orchestra — 12,15: Musica riprodotta — 14,45: Borsa; Il tempo; Notizie — 15: Per le signore — Canzoni Croyate; Recitazione; Racconto — 17: Orchestra — 18: Ora; Emissione in tedesco — 18,25: Conferenza agricola — 18,40: Viaggio in Spagna — 19: Concerto: Composizioni per piano, op. 12, Suk; Canti d'addio, Cricka; Serenate, op. 9, Novak; Le Visioni, Vyzepalek; Poesia e prosa, Petrzekla; Arie tripli, Kunc — 20: Rivista del Radiogiornale — 20,15: Notizie di sport — 20,30: Musica riprodotta — 21,30-22: Emissione dall'Esposizione.

FRANCIA**Parigi (P. Parisien) - m. 340,9 - Kw. 0,5**

20,45: Grammofono; Conferenza; Informazioni — 21: Concerto con canto: Ouv. Lorenà, Balay; Danza norvegese n. 2, Grieg; Filemone e Bauci, Gounod, Fant. — 21,25: Informazioni — 21,30: Concerto: Ouv., Schumann; Piccola Suite, Debussy; — 22: Informazioni, Concerto: Prima Suite «Stefano Marcel», St. Saëns; I Pastori d'Arcadia, Flament; Le Nozze al Villaggio, Godard; La Crociata dei Fanciulli, Pierné.

Parigi (Radio L. L.) - m. 370 - Kw. 0,5.

12,30: Jazz; Attualità.

Tolosa - m. 392 - Kw. 3.

12,30: Corni da caccia (6 pezzi); Corno inglese; Réverie, Bellenot; Jazz; Tre dici ballabili — 20,30: Concerto: Balletto (Silvia, Delibes (4 tempi); Minuetto (L'Arcidiana), Bizet; Sette Danze (Faust), Gounod; Danze (Principe Igor), Borodine; Minuetto e balletto (Manon), Massenet; Minuetto e balletto egiziano (4 tempi), Luigini; Danza delle Sifidi (Dannazione di Faust), Berlioz — 21,30: Canto: Aria (Carmen), Bizet; Aria (Lakmé), Delibes; Aria (Veronica), Messenger; Aria (Madame Butterfly), Puccini; Aria (Il giocoliere di Notre Dame), Massenet; Serenata (Dannazione di Faust), Berlioz; Mattinata (Il Re d'Ys), Lalo; Aria (Fortunio), Messenger; Brindisi

(Cavalleria rusticana), Mascagni; Preghiera del terzo atto (Werther, Massenet; Banda militare (8 pezzi) — 22,15: Come lunedì

Parigi (Radio Paris) - m. 1750 - Kw. 2.

8; 10,45; 13,30; 15,30; 16,45; 20; 20,15: Come lunedì — 12,30: Orchestra: Marcia napoletana, Filippucci Minuetto allegro, Idem, Appassionato, Idem; La Kermesse, Idem, Serenata lontana, Idem; Sinfonia «Jupiter», Mozart; Intermesso (Rosamonda), Schubert; Divertimento, Lalo — 15,45: Concerto: Ricordiati, Fœvrie; Concerto di St. Saëns (per violoncello); Ballata, Debussy; Valzer, Liszt (Piano); Arietta d'aprile, Moignard; Sonata, Schumann (violino); Impressioni Esotiche, Monton — 20,30: Conferenza letteraria — 20,45: Concerto: Ouv., La Muta di Portici, Auber; Balletto (La Maledetta), Vidal; Suite «Il timpano d'argento», St. Saëns; Gli Ugonotti, Meyerbeer (teatro e orchestra); Intervalli: Informazioni.

Parigi, Torre Eiffel - m. 2650 - Kw. 5.

18,45: Giornale parlato; Rubriche solite; Libri da leggere; Taccuino del radiofilo — 20,10-20,20. Come domenica — 20,30-22: Concerto: La Suite orchestrale «Pepita Jimenez», Albeniz; Il fallo dell'Abate Mouret, Bruneau; Aria, Haendel e due Arie di Massenet (Re di Lahore-Erodiade) per baritone; Parigi, Poema sinfonico, L.M. Aube; Recitazione poesie; Il Paradisi, Bruneau; 2.a Fantasia Pepita Jimenez, Albeniz.

GERMANIA**Breslavia - m. 322,6 - Kw. 4.**

Gleivitz - m. 329,7 - Kw. 0,75.

16-16,30: L'ora delle fiabe — 16,30-18: Trattenimento musicale. Concerto con musica di Rossini, Strauss, Rhode, Offenbach, Kockert, Richards-Zimmer, Pressel, Wohlgemuth Siede, Teike — 18-18,30: Letteratura. «L'avventuriera della poesia» — 18,30-18,55: Medicina. Conferenza medica — 18,55-19,50: Sport. Conferenza: «Impressioni su Amsterdam» — 19,50-20,15: Conferenza sulla radio — 20,30: Recitazioni, parole introduttive, musica e canto — 22:

Notizie della sera, quindi comunicazione dell'Associazione slesiana degli Amici della Radio.

Koenigsberg - m. 303 - Kw. 4.

6,15-6,45: Ginnastica — 15: Conferenza ritras-messa da Amburgo — 16: Nell'incanto del Bernina — 16,30-18: Pomeriggio popolare d'opere. Musica di Marschner, Lotzing, Weber, Mozart, Flotow, Gounod, Schumdtke, Nicolai — 18,20: La Francia fino alla guerra mondiale — 18,50: La religione dell'Asia occidentale — 19,15: Lettere di viaggio — 20,10: Serata popolare di opere. Musica di Nicolai Schubert, Viennemps, Verai, Weber, Puccini, Tschelnikowsky — 22: Bollettino meteorologico, della stampa, dello sport — 22,15: Concerto serale. Musica di Erkel, Smetana, Brahms, Grossmann, Frank, Paganini, Kreisler, Granfield.

Lipsia - m. 365,8 - Kw. 4.

Dresda - m. 275,2 - Kw. 0,75.

10,45; 14,45: Come lunedì — 14,15-14,45: Come lunedì — 14,45-14,45: Lettura da libri nuovi — 14,45: Notizie commerciali — 15-16: Concerto — 16: Notizie commerciali della borsa — 16,30-17,55: Concerto. Da opere moderne. Musica di Reznicek, Brantfels, d'Albert, Goldmark, Pfitzner, Strauss — 17,55: Notizie commerciali — 18,5-18,30: Per la donna — 19-19,30: Arte e negoziato dell'arte. Conferenza — 19,3-20: Passeggiate con uno studioso della natura — 20: Bollettino meteorologico e segnale orario — 20,5: Radioprogrammi — 20,30: Retrasmissione da Berlino. Festa di Ludwig Mueller — 21,30: Festa di musica nel giardino, nel tempo del raccolto. Musica di Rouseau, Rameau, Mozart, Bach, Paisiello — 22,30: Notizie della stampa e dello sport — 22,45-24: Musica notturna della R. O.

Stoccarda - m. 379,7 - Kw. 4.

Friburgo nella Brisgovia - m. 577 - Kw. 0,75.

12,30: Bollettino meteorologico; Concerto grammofonico — 13,50: Servizio di notizie — 15-15: L'ora della donna. La vita del-

IL DIAFRAMMA ELETTROMAGNETICO

(PICK-UP)

HEGRA

Vi permette di combinare il vostro grammofono colla "Radi" ottenendo dei risultati meravigliosi di purezza e volume di vece

Prezzo del PICK-UP con regolatore ed
attacco Lire 120.-

L. MAYER-RECCHI - Milano (129)

Via A. Cappellini, 7 - Tel. 64-080

L. 75**(L. 72 abbonamento, L. 3 diritti (10 di licenza a favore dello Stato)**

è il prezzo della licenza=abbonamento alle radio-
audizioni nel caso di pagamento globale anticipato
per l'anno intero. Nel caso di pagamento a rate
mensili, l'importo annuo della licenza=abbona-
mento è di L. 87 pagabili in L. 7.25 al mese
(L. 6 abbonamento, L. 0,25 quota di diritto di
licenza, L.1 a favore dell'amministr. postale).

— 21.50 (da Swansea). Due Valzer di Chopin (Piano); Ballata di Henschel e Aria di Bach Basso; Danza Spagnola di Sarasate, Meldia e Ridda di Gluck; Canto d'amore di Kreisler, Danza Scozzese di Haendel (Violino); Ballata di Peel e Aria (Ballo in Maschera) di Verdi per Baritono; Seghidiglia di Albeniz e Berceuse di Chopin (Piano).

Londra (2 LO) - m. 361,4 - Kw. 3.

Davenport (5 XX) - m. 1604 - Kw. 25.

10,45; 18,30; 19,15; 19,15: Come lunedì — 11 (Dav. solo); Grammofono; Sinfonia in do, Schubert — 13-14; 16; Orchestra (riproduz.) — 17; Piante utili — 17,15; Pei ragazzi. Azione Drammatica con Musica; Racconto — 18 e 18,45; Grammofono — 19; Dintorni di Londra — 19 (Dav. solo); I Nomi delle Strade di Londra — 19,30; Orchestra; Ouv., Il Franco Cacciatore, Weber; Soprano e Orch.; Voi che saprete (Nozze di Figaro), Mozart; Orchestra; Sinfonia Incompiuta, Schubert; Soprano e Orchestra. O patria mia (Aida), Verdi; Orchestra; Ouverture: «Le Ebridi, Mendelssohn — 20,30; Varietà (6) e Ballabi — 21,30; Tempo; Notizie — 21,45; Annunzi locali (Dav. solo); Previsioni Marittime 21,50; Musiche di Montagne Phillips; Suite Orchestrale di Tre Danze; A soli violino; Melodia, Aria di Balletto e Arabesca per Orchestra; A soli violino; Scherzo per Orchestra — 22,30-24; Ballabili riprodotti.

Manchester (2 ZY) - m. 384,6 - Kw. 1,5.

16; 18,30; 19,15; 21,15-24: V. Londra (Annunzi locali alle 21,45) — 17,15; Pei ragazzi. Trio; Baritono — 18 e 18,45; Orchestra di cinema — 19; Conferenza con Lettura — 20,30 (da Blackpool); Troupe Musicale.

Davenport (5 GB) - m. 491,8 - Kw. 30.

16 (Birmingham): Banda dal Leamington Spa; Marcia, Chapi; Selez., Romeo e Giulietta, Gounod; Soprano: Eros, Grieg; Vecchia Aria Irlandese; Due Ballate, Besly; Banda: Danza della Bambola, Brown; A solo Cornetta, Losey; Artista Varietà (3); Banda: Reminiscente Melodiche, Finck; Soprano: Cinque Romanze (Duparc, de Fontenailles, Rimsky Korsakov, Fauré, Godard); Banda: Entrata dei Dei nel Valhalla, Wagner; A solo Xifofono, Kruger; Artista Varietà (4); Banda: Pattuglia Scozzese, Williams — 17,45 (Birmingham); Peir agazzi; Racconto; Soprano; Violino; Recitazione — 18,30 e 22; Come lunedì — 18,45; Ballabili; Varietà (2) — 20 (Birm.); Farsa con Musica Trio — 20,30; Banda: Marcia Iolante, Sullivan; Ouv., Il Cavallo di Bronzo, Amber; Contralto: Aria (Sansone e Dalila), St. Saëns; Serenata, Brahm; Banda: Valzer, Strauss; Pianoforte: Improvviso n. 2, Chopin; Scherzo, D'Albert; Banda: Balletto (Carmen; 4 Pezzi), Bizet; Contralto: Tre Canti Irlandesi; Banda: Tre Danze Inglesi, Quilter; Piano: Valzer e Ballata, Chopin; Banda: Tempo di Balletto (Erodiade), Massenet; Valzere (La Bella Addormentata), Ciaikovsky — 22,15-23,15; Ballabili riprodotti.

JUGOSLAVIA

Zagabria - m. 310 - Kw. 0,75.

13,15: Musica grammofonica — 13,30; Quotazioni della Borsa — 20; Concerto militare — 21,30; Musica leggera serale — 23; Notizie.

NORVEGIA

Oslo - m. 461, 5 - Kw. 1,5.

19,15: Per la casa — 19,45: Il tempo; Notizie; Comunicato agricolo — 20; Segnale orario; Conferenza agricola — 20,30; Orchestra: Suite N. 1 «L'Arlesiana», Bizet; Miniatura, Hurum; Leggenda del Reno, Mahler; Serenata, Backer Gröndahl; Cavatina, Raff; Selez., La sposa del cacciatore, Weber — 21,30; Il tempo; Notizie — 21,45; Attualità.

OLANDA

Hilversum (H.D.O.) - m. 1060 - Kw. 5.

11,40: Bollettino polizia — 12,10; Trio; 17,40; Segnale orario — Quartetto: Viva l'Europa, Blon; Valzer, Ocki-Albi; Ouv. Raimondo, Thomas; Canzone napoletana, Pennino (tenore); Aria (Gioconda, Pondechietti (tenore); Consolazione, Lincke; Aida, Verdi; Amina, Lincke; Foglie di tè, Frederick; La Fata del Carnevale, Kalmari; Aria Cavalleria Rusticana, Mascagni (tenore); Aria (Tosca, Puccini, (tenore); Primavera ad Eidelberga, Raymond; Marcia Fiorentina, Fucik — 19,25; Bollettino polizia — 19,40; Segnale orario — Piano, baritono, violino — 21,10. Azione drammatica — 21,55; Informazioni Vas Dias.

POLONIA

Katowice - m. 422,6 - Kw. 10.

16,40: Comunicati finanziari — 17; Grammofono — 17,25; La festa del turismo — 18; Concerto con piano — 19; Annunzi vari — 19,20; Comunicati — 19,30; L'emigrazione Polacca in Danimarca — 19,55; Comunicato agricolo — 20,15; Concerto da Varsavia — 22; Come lunedì — 22,30; Ballabili.

Cracovia - nr. 547 - Kw. 1,5.

13; 15: Come lunedì — 17; Grammofono — 17,25; Pedagogia — 18; 19; Come lunedì — 19,30; Questioni giuridiche di Radio — 19,55; Bollettino agricolo — 20,5; Comunicati — 20,15; Trasmissione da Varsavia — 22,30; Concerto (riproduz.).

Varsavia - m. 1111,1 - Kw. 10.

13; 15: Come lunedì — 17,25; Conferenza da Katowice — 18; Orchestra: Ouv., Fra Diavolo, Anber; Soprano: Aria, Grétry; Pastorella, Bizet; Lied, Wolf; Orchestra: Fantasia su temi di Bizet, Eberle; Soprano: Romanza, Riess; Valzer, G. Strauss; Orchestra: Campi e foreste, Eillemberg; Serenata d'Arlecchino, Schütt; Marcia Ungherese, Lehar — 19; Varie — 19,30; Igiene e medicina — 19,55; Comunicato agricolo e Borsa dei Cereali da Cracovia — 20,5; Comunicati — 20,15; Orchestra: Ouv., Preziosa, Weber; Danza piemontese, Sinigaglia; Polonese elegia-

ca, Noskowski; Romeo e Giulietta, Gounod (fant.); Ouv., Polonia, Wagner; Cantatrice: Aria (Il Castello degli Spiriti), Moniuszko; Aria (Harabina), Idem; Orchestra: L'Arcofalo di Onale, St. Saëns; Verso sera, Fibich; La Tempesta, Ciaikovsky; Introduzione, Il barbiere di Bagdad, Cornelius; Cantatrice; Orchestra: Il Lago incantato, Liadow; Suite di Balletto, Lullu-Mottl; Dama di Picche, Ciaikovsky (fant.); Intervallo; Ballettino Messagger Polonais in francese — 22; 22,51; 22,20; 22,30; Come domenica.

SPAGNA

Barcellona (EAJ) 1 - m. 344,8 - Kw. 1,5.

12; 13: Come lunedì — 14,30; Trio; Marcia, Lincke; Scottish, Fusté; Pericon, Valls; Intermezzo (Cavalleria Rusticana), Mascagni; Selez. Donna Francisquita, Vives; Fox blues, Durward; Paso doble, Bas; Intervallo; Grammofono; Borsà — 18,30; Sestetto: Fox trot, Guerrero; Tango, Montilla e Maragas; Scottish, Lozano — 19; Mercati, Borse e cambi — 19,10; Moda e consigli utili per le signore — 19,30; Sestetto: One step, Mayoral; Selez. La Alegria de la huerta, Ciauck; Valzer, Waldeufel; Gavotta, Menichetti — 22; Borsà e cambi; Recentissime — 22,5; Orchestra: Marcia, Kenneth; Canzone, Soler; Valzer, Rapée, Danza Americana, Colò — 22,30; Recitazione poesie — 22,45; Orchestra: Selez. Finalmente soli, Lehar — 23; Campana Cattedrale; Il tempo; Borse e mercati — 23,5; Tenore: L'ospite del Svegliano, Guerrero; Romanza (Donna Francisquita), Vives; Salve (La Tempesta), Chapi; Romanza, Gli Sparvieri, Guerrero — 23,30; Trio n. 7 in mi bem. Mozart (3 tempi) — 23,50; Orchestra: Ouverture Masaniello, Auber.

Madrid (EAJ 7) - m. 375 - Kw. 1,5.

12,45: Sintonizzazione; Calendario; Intermezzo musicale e letterario; Campana; Borsà; Programma del giorno — 13,15; Segnale orario — 15; Orchestra: Ouverture giubilare, Bach; Canto delle Figlie del Reno, Wagner; Iris, Mascagni (fant.); Intermezzo di Luigi Medina; Orchestra: La sombra del Pilar, Guerrero (fant.); Rivista Cinematografica; Orchestra: Valzer lento, Schebek; Fox trot, Profes; Bollettino Meteorologico; Borsa del lavoro; Notizie; Orchestra: Mattinata galliziana, Weigl — 20; Sestetto: La Canzone dell'Oblio, Serrano (fant.); Il profeta, Meyerbeer; El club de las Infornudados, Alonso; Conferenza — 21; Ballabili — 23-1,30; Campana; Segnale orario; Borsà; Selezione (Canto e orchestra) delle operette «La Marcha de Cadiz» (Valverde e Estellés) e «La Verbena de la Paloma» (Breton).

SVEZIA

Stoccolma (SASA) - m. 454,4 - Kw. 1,5.

Motala - m. 1320 - Kw. 30.

Malmö - m. 260, 9 - Kw. 1.

17,15: Apertura Congresso Esperantisti a Goeteborg — 18,30; Pei ragazzi — 19; Concerto corale da Goeteborg — 19,30; da Sundsvall. Canto e chitarra: Aaria, Bach; «A Cloe» e Berceuse, Mozart; Bourrée; Bach; Minnetto, Carcassi; Polonese, Nava; Studio, Hertz; Arie Spagnuole — 20; Il Giro del mondo con una nave Spagnuola — 20,30; da Malmö; Il Pianeta Marte — 21; Agricoltore.

“RADIETA”
IL MIGLIORE FRA I MATERIALI DI CLASSE

Rappresentante per l'Italia Italia:

Ditta P. PERCIVOLI - Via Carducci, 22 - TRIESTE
Per l'Italia Meridionale e Colonie:

Ditta Cap. GIOACCHINO LIGONZO - Via Mazzini, 99
T A R A N T O

LISTINO GRATIS A RICHIESTA

SVIZZERA

Berna - m. 411 - Kw. 1,5.

13-15,35: Solito — 16-16,45: Orchestra comunale di Berna — 16,45-17: Il quarto d'ora della signora: ricette culinarie — 17-17,35: Orchestra comunale di Berna — 20: Segnale orario; Meteorologia — 20,30-30: Ultima conferenza; Ricordi d'un viaggio nella Scandinavia — 20-21: Orchestra — 21-21,45: Commedia dialettale — 21,45-22: Notizie; Meteorologia — 22-22,35: Orchestra comunale di Berna.

Zurigo - m. 588,2 - Kw. 1,5.

12,30; 16. Come lunedì — 17,20: Musica da ballo con grammofono — 17,55: Meteorologia — 19,45: Segnale orario; Meteorologia — 19,47: Conferenza — 20,15: Concerto vocale-strumentale, con il concorso d'un contralto e d'un suonatore di viola. Vecchia musica tedesca — 21,10: Concerto della R. O. da opere tedesche — 22: Meteorologia; Recentissime e notizie della « N. Z. Z. ».

Losanna - m. 680 - Kw. 0,75.

6,45; 13; 20: Come lunedì — 20,1: Violini o orchestra — 20,45: Recitazione poesie — 21: Violino e orchestra (cont.).

Ginevra - m. 760 - Kw. 0,5.

20,30. Informazioni; Programma di Losanna — 21,15: Grammofono — 22: Notizie.

Basilea - m. 1100 - Kw. 1,5.

20,30-22,55: Ritrasmissione del programma di Berna. Vedi sotto Berna.

UNGHERIA

Budapest - m. 555,6 - Kw. 2,0.

9,30: Notizie della stampa, economia pubblica — 11,45: Notizie della stampa, concerto di campane, concerto grammofonico — 13: Notizie della stampa, bollettino meteorologico e del limnografo — 15: Segnale orario; Economia; Bollettino del mercato — 17: Conferenza sulle corse in bicicletta — 17,45: Concerto orchestrale — 19: La posta dei radio-amatori — 20: Novelle — 20,35: Concerto — 22: Segnal. orario; Notizie della stampa — 22,30: Musica zingaresca.

MERCOLEDÌ

15 Agosto

AUSTRIA

Vienna - m. 517,2 - Kw. 9.

11: Concerto: Musica di Moszkowsky, Svendsen, Herold, Strauss, Urbach, L'har, Ganne, Helmesberger — 16: Concerto del pomeriggio. Musica di Rossini, Strauss, Iwanow, Gariton, Siede Hofer, Komzak. In seguito: Jazz-band — 18: Novelle francesi — 19: Musica da camera — 20,10: Lettura di Karl Kneidinger — 21,10: Il giorno di nascita di Lottchens. Un atto allegro di Ludwig Thoma. In seguito: concerto serale con musica di Suppé, Lanner, Komzak, Strauss, Zeller Schloeg; quindi da operetta: di Strauss, Lehar, Fall, Eysler, Kalman.

BELGIO

Bruxelles - m. 508,5 - Kw. 1,5.

17: Ballabili riprodotti — 18: Corso di Storia — 18,15: Lettura (Balzac) — 18,30: Concerto: Semiramide, Rossini; Due Serenate, Leoncavallo; Romanza, Denza (Cantatrice); I Racconti di Hoffmann, Offenbach; Tre Danze, Beethoven; Melodie, Vallone; Santarellina, Hervé; Balletto (Guglielmo Tell), Rossini — 19,30. Giornale parlato — 20,15 Grammofono — 20,30: Trio — 21: Concerto Sinfonico dal Kursaal di Ostenda; Recentissime.

CECOSLOVACCHIA

Bratislava - m. 300 - Kw. 0,5.

9: Musica sacra — 11: Emissione di Praga — 17,15: Notizie agricole — 17,20: Conferenza: storia e teologia — 18: Orchestra Tzigani — 19 (da Brno) «La divorziata», operetta di Fall — 21,15: Emissioni di Praga.

Praga - m. 348,9 - Kw. 5.

9: Musica sacra — 10: Notizie agricole — 11: Concerto: Lungo la via, Axman; Fantasia per archi, Stedron; Tre polche, Smetana; Due Valzer, Dvorak — 13,5: Industria e Commercio — 16,30: Orchestra — 17,30: Per gli operai — 18: Emissione in tedesco — 19: La divorziata, Fall — 21,15: Concerto: Il figlio del Mandarin, Cui; L'Ebreca, Halévy; Sadko, Rimsky Korsakov; Canto Indù (Sadko), Idem; La vita per lo zar, Glinka; Ballata, Ryskunov; Il prigioniero, Rubinstein; Danza persiana (Covancina), Mussorgsky — 22: Ora; Notizie; Orchestra.

Brno - m. 441,2 - Kw. 3.

9: Musica sacra — 10: Concerto: Notte d'estate a Granada, Glinka; Capriccio Italiano, Tchaikowsky; Ballata naturale, Glinka; Suite Internazionale, Tchaikowsky; Canzoni, Gretchaninov; Melodia Araba, Glazunov; Canzonetta Indiana, Dvorak; Canzoni, Rubinstein; Capriccio Spagnuolo, Rimsky Korsakov; Canzoni, Arensky; Aria (Boris Godunov), Mussorgsky — 15: Emissione della Esposizione — 16: Commedia — 16,25: Orchestra — 18: Emissione in tedesco — 19: «La Divorziata» Operetta di Fall — 21,15: Emissione della Esposizione — 22: V. Praga.

FRANCIA

Parigi (Radio L.L.) - m. 370 - Kw. 0,5

12,30: Ave Maria, Gounod; Cimbellino, Vidal; Informazioni — 21,15: Conferenza; Concerto: Sinfonia, Guglielmo Tell, Rossini; Selez.; La Pêrichole, Offenbach; Dalla prigione, R. Hahn; Minuetto del Bove, Haydn; Selez., Lakmé, Delibes; Nelle steppe dell'Asia Centrale, Borodine; Il sogno, D'Ambrósio.

NEUTRO TRASFORMATORI

E TUTTO IL MATERIALE PER

NEUTROPINE

CIRCUITO AMERICANO

“RADUM”

G. BOTNER - PAOVOA
VIA ROMA N. 39

Tolosa - m. 392 - Kw. 3.

12,30: Canto: Aria (La favorita), Donizetti; Aria di Boris (Boris Godunow), Muszkowsky; Aria (Rip), Planquette; Aria (Le Campine di Corneville), Idem; Aria (Bohème), Puccini; Aria (Mignon), Thomas; Celeste Aida (Aida), Verdi; La donna è mobile (Rigoletto), Verdi; Aria (Lakmé), Delibes; Banda militare: Tre marcie (Shenk, Bobohlander, Spiere); Cavalleria leggera, Suppé; Inno americano; Inno inglese; Marcia, Courtade — 20,30: Orchestra: Sette selez., L'Arlesiana, Bizet; Canto: Due Arie: (La Bella fanciulla di Peri), Bizet; Due Arie (I pescatori di Perle), I. C. Canto e orchestra: Ventun selez., Carmen, Bizet — 22: Corno: Pezzo in re, Busse; Strofe, René; Oboe: Adagio della Sonata in do min., Haendel; Xilofono: Melodia, Dawes Sereniata, Drigo — 22,15: Come lunedì.

Parigi (Radio Paris) - m. 1750 - Kw. 3

8: Informazioni; Rassegna della stampa — 12,30: Quartetti classici (Intervall: Informazioni) — 16,30: Ballabili — 20: Comunicato agricolo — 20,15: Informazioni — 20,30: Danze cantate; Arie di operette; Ballabili. (Intervalli: Informazioni).

Parigi, Torre Eiffel - m. 2650 - Kw. 5.

16,45: Giornale parlato; Rubriche solite; Attualità scientifica — 20,10-20,20: Come domenica — 20,30-22: Concerto: Suite Orchestra «Messidoro», Bruneau; Sonata per violoncello e piano, Haendel; Valzer, (La Mandragora); Marcia funebre (Amleto) e Jota-Polo, Cools; Tre scene dei Pirenei, Chauvet; La Mascotte, Audran (canto); La Vedova Allagata, Lehar (canto); I Moschettieri al Convento, Varney (canto); Balletto Pagano, Colomb.

GERMANIA

Breslavia - m. 322,6 - Kw. 4.

Gleitvitz - m. 329,7 - Kw. 0,75.

16-16,30: L'ora della gioventù — 16,30-18: Concerto della radio-orchestra con musiche di Palmgrün, Bach-Gounod, Grossmann, Mannfred, Raude, Siede, Fétas, de Micheli Lincke — 18-18,30: L'ora dei poeti — 18,30-18,55: Lezione di francese per iniziati — 19,25-19,50: Domande odierne sull'economia — 19,50-20: Uno sguardo nel tempo — 20,45: «Maedio» operetta in tre atti di Robert Stolz.

Koenigsberg - m. 303 - Kw. 4.

6,15-6,45: Ginnastica — 15: Con le giuochiamo volentieri. (Per bambini) — 16,30: Antiquari e studi delle famiglie — 17-19: Concerto del pomeriggio. Musiche di Litolff, Bizet, Mascagni, Vieuxtemps, Schreiner, Suppé, Waldteufel, Kalman, Radetzki — 19: Sviluppo educativo del pensiero di Otto — 19,30: Il giardino zoologico di Koenigsberg — 20,10: «Castore e Poluce», in tre atti, di Hermann Zaerndorfer — 21,30-23,30: Musica da trattenimento e da danza. Nella pausa, verso le 22,15, bollettino meteorologico, notizie della giornata, dello sport.

Lipsia - m. 365,8 - Kw. 4.

Dresda - m. 275,2 - Kw. 0,75.

10-14,25: Come lunedì — 16-16: Concerto — 16: Notizie commerciali — 16,30-17 e 55: Per la gioventù — 17,55: Ultime notizie commerciali — 18,30-18,55: Francese per iniziati — 18,55-19,20: Igiene dei me-

stieri — 20: Bollettino meteorologico, segnale orario e notizie del mercato del lavoro — 20,35: Notizie della radio. Radio-propaganda — 20,45: Gustav Jacoby col suo programma umoristico — 22: Notizie della stampa e dello sport — 22,15-24: Musica notturna.

Stoccarda - m. 379,7 - Kw. 4.

Friburgo nella Brisgovia - m. 577 - Kw. 0,75.

12,30: Bollettino meteorologico; Concerto grammofono — 13,50: Notizie — 15: L'ora dei bambini — 16,15: Concerto del pomeriggio. Marcie e Walzer. Musica di Muelberger, Fucik, Oscheit, Goscheld, Herzer, Pickert, Waldteuffel, Loeve; Pagn; Zieher, Strauss — 18: Segnale orario, bollettino meteorologico, notizie agricole — 18,15: Le tre principali religioni della Cina. Conferenza — 18,45: Allegri tipi viennesi — 19,15: Le donne nel Marocco. Conferenza — 19,45: Segnale orario, bollettino meteorologico — 20: Temata di radioazioni in un atto: 1. «Nel timore della morte». Un atto di Eduard Schacht; 2. «I bottoni della camicia». Un atto di Hans Mueller. In seguito: notizie.

Amburgo - m. 394,7 - Kw. 4.

Berna - m. 252,1 - Kw. 0,75.

Kiel - m. 254,2 - Kw. 0,75.

16,15: Concerto ritrasmesso — 17: Concerto di pianoforte. Musica di Zec Confrey, Henry Lange, Stanley, C. Hoj, B. M. Mayerl, Bill Wirtges, Walter Feldkamm, e D. Savino — 17,55: Bollettino meteorologico — 18: Concerto di radio propaganda — 18,45: Il quarto d'ora della massaia — 19: Modo di vedere, nei proverbi della bassa Germania — 19,25: Nomi stranieri superficiali. Conferenza — 19,50: Mercato della frutta e dei legumi di Amburgo — 19,55: Bollettino meteorologico — 20: Concerto vario. Musica di Suppé, Carena, Lehár, Kalman, Daagaard, Pesse, Fa'n, Ohlshen, Saschna, Dabat, Catullo Castillo, Tobias, Philipp, Sindig, Ochs, Blom. In seguito: notizie della stampa, dello sport e meteorologiche. Poi: Cabaret.

Langenberg - m. 468,8 - Kw. 25.

12,10-12,50: Musica meccanica — 13,05-14,30: Concerto del mezzogiorno. Musica di Glinka, Kalman, Trunk, Schreiner, Kettelberg, Siede, Trunk, Schubert-Liszt, Urbach — 16,10-16,40: L'ora delle donne. L'educazione per il giardino nella scuola — 16,45-17,15: Ritrasmisione delle corse — 17,15-17,40: «Martin Polander, il tramonto di un cuore di contabile» — 17,40-18: Dal diritto e della pratica dei pellegriaggi; Bimbi rachitici possono venir guariti? — 18-18,55: Lo sviluppo della suonata di violoncello dal secolo XVII al XX. — 19 e 20-19,45: L'ora dei lavoratori. Conf. — 19,50-20,10: Dal mondo dei prigionieri — 20,15: Serata varia: Musica e radioazione. Da opere di Wildgans, Smetana, Christ, Fontane, Strauss, Plaut, Blamberg. Grottesco di Kurt Robitschek. Ultime notizie, comunicazioni sportive e dal mondo degli affari. Poi, fino alle 24, musica notturna e danza.

Berlino - m. 483,9 - Kw. 4.

Stettino - m. 236,2 - Kw. 0,75.

6: Gimnastica — 16: La donna quale apportatrice di civiltà — 16,30: Come si deve restare in piedi e camminare — 17: Poesia femminile ceca — 17,30-18,30: Ritrasmisione del concerto dall'Hotel Espla-

nade. In seguito, notizie commerciali fuori programma — 19: Rivista per amatori di fiori e dei giardini — 19,30: Sionismo liberale — 20: L'Europa quale unità spirituale — 20,30: Conferenza (soggetto che verrà indicato) — 21: Recitazioni. In seguito: bollettino meteorologico, notizie del giorno, segnale orario, notizie sportive — 22,30: Da opere classiche. Musica di Suppé, Milloecker, Conradi, Strauss, Offenbach.

Monaco di Baviera - m. 535,7 - Kw. 4.

Norimberga - m. 241,9 - Kw. 4.

11: Concerto di campana — 11,11,15: Ritrasmisione dei dati meteorologici dall'Osservatorio nazionale — 12-13: Festa mattinata, con il concorso di un violinista e d'un contralto — 13,5: Segnale orario, orario, meteorologia, lettura del radio-programma — 15: Concerto del quartetto di camera A. Rosenberger, Pezzi di Kistler, Kienzel, Halff, Schubert — 16: Conferenza riguardante la Esposizione di Dueseldorf 1928. — 16,20: Concerto di pianoforte di Maria Geselschap. Pezzi di Bach, Mozart, Beethoven, Alkan, Geselschap, Chopin, Liszt — 17-18: L'ora della gioventù — 19,20: Come nascono le opinioni del pubblico. Conferenza — Concerto di vertente della R. Trio di musiche di R. Wagner, Weber, Liszt, Petras, Lanmer, Komzak, J. Strauss — 21,15: Esecuzione d'una farsa — 22,15: Notizie serali — 22 e 40: Musica grammofonica — 14,30: Corso fotografico per dilettanti — 16: Concerto ritrasmesso dalla Esposizione Casa e Tecnica. Musica di Meyerbeer, Reinecke, Ciaikowsky, Lehár, Unrat — 15: Libri estivi — 19: Il fascino della città. Radio-appendice del dottor C. Libelich di Stoccarda — 19,40: Una serata a Egern; della storia del convento di Egern; conversazione sul passato e sul presente di Egern; concerto vocale istrumentale — 21,20: Lettura — 22: Indicazione della prossima ritrasmissione di un'opera. Notizie serali — 22,15: Musica da ballo ritrasmessa dal «Parkhotel» di Monaco.

INGHILTERRA

Bournemouth (6 BM) - m. 326,1 - Kw. 1,5.

12-13: Grammofono — 16: Ballabili riprodotti — 17,15: Pei ragazzi — 18; 18,30, 23: V. Londra (Annunzi locali alle 21,45).

Cardiff (5 WA) - m. 353 - Kw. 1,5.

12-13; 18; 18,30: V. Londra — 16: Trio: Miniature (seconda serie), F. Bridge; Baritone: Tre ballate (Slater, Metcalf, Stern-dove Bennet); Violino: Meditazione, Glazunov; Due Danze, norvegesi, Rebel; Trio: Marcia turca, Beethoven; Rosa Muscosa, Bosc; Baritone: Canzone Gallese; Ballate, Hermann; Trio: Selez., La Bohème, Puccini — 17,15: Pei ragazzi — 21,45: Annunzi locali — 21,50-23: Due azioni drammatiche (riproduz.).

Londra (2 LO) - m. 361,4 - Kw. 3.

Daventry (5 XX) - m. 1604 - Kw. 25.

10,15; 10,30; 18,30; 19,15: Come lunedì — 11 Dav. solo) Grammofono — 12: Contralto; Tenore — 12,30; 18 e 18,45: Ballabili — 13-14: Orchestra (riproduz.) — 16: Quartetto per archi in mi bem. n. 9, Haydn; Soprano: Una voce poco fa (Barbiere), Rossini; Preghiera, Gordigiani; (Il uio ben, Paisiello; Aria, Scarlatti; Quar-

retto per archi in sol (3 tempi), Bax — 17,15: Pei ragazzi: Cantatrice; Due raeconti — 18,20: Giardinicoltura — 19: Curiosità zoologiche — 19,30: «Rosetta», Opera romantica in due atti di Lacôme e Caryll — 21,15: Attualità — 21,30: Tempo; Notizie; Annunzi locali; (Dav. solo): Previsioni marittime — 21,50: Serenata in 3 tempi per flauto, violino e viola, Max Reger; Tre melodie di R. Hahn per soprano; Sonata in re per flauto e piano, Bach; Tre melodie di H. Hughes per soprano; Serenata in re per flauto, violino e viola, Beethoven — 23-24 (Dav. solo): Ballabili riprodotti.

Manchester (2 ZY) - m. 384,6 - Kw. 1,5.

12-13: Nnovi dischi grammofono — 16: Banda da Southfields, Ouy., Boccacio, Suppé; A solo Fufonio, Hartmann; A solo Cornetta, Demare; Lavoro e amore, Fletcher; — 17: Artista varietà (3) — 17,15: Pei ragazzi — 18; 18,30: V. Londra — 18,20: Bollettino orticoltura — 21,45: Annunzi locali — 21,50-23: Varietà (5).

Daventry (5 GB) - m. 491,8 - Kw. 30.

16: Orchestra di cinema — 17: Ballabili — 17,45 (Birmingham): Pei ragazzi: Recitazione; Varietà; Conferenza; Tenore — 18,30 e 22: Come lunedì — 18,45: Otetto: Valzer, Mezzacapo; Occhi ardui, Masse-net; Soprano: Due canti (C. Scott., A. Gibbs); Tenore: Sogno di Primavera, Bantock; La stella, J. Rogers; Otetto: Suite zingaresca (3 tempi), Coleridge Taylor; soprano e tenore: Notte di Delizie, L. Ronald; Amanti della Montagna, Squire; Otetto: Rondò Capriccioso, Mendelssohn; Corde in sordina, M. Uhl; Tenore: Melodia, Quilter; Soprano: Canzone, Monro; Soprano e tenore; L'Arìa è dolce, Sullivan; Orchestra: Balletto (Coppelia), Debilnes — 20: Lettura (Stevenson) — 20,30 (Birm.): Farsa con musica (Trio); (Birm.): Orchestra: Ouverture «Le Eldio, Mendelssohn; Tenore e orchestra: Recitativo e aria (Rodelinda), Haendel; Orchestra: Suite balletto, G. Thomas; Tenore: Due romanze di Sibelius; Due romanze di Debilnes; Orchestra: Minuetto (Madonna Lavanda), Peter; Marcia (Taubhauser), Wagner — 22,15-23,15: Ballabili riprodotti.

JUGOSLAVIA

Zagabria - m. 310 - Kw. 0,75.

19,45: Radio-propaganda — 20: Ritrasmisione dal Teatro Nazionale di Zagabria: «Nikola Subich Zrnjinski», opera in 5 atti di I. Zajc. Ind. notizie.

NORVEGIA

Oslo - m. 461,5 - Kw. 1,5.

18,45: Pei giovani — 19,15: Conferenza — 19,45: Il tempo; Notizie; Comunicato agricolo — 20: Segnale orario; Violino e piano: Sonata in la min., Stenhammer; Rapsodia per piano, Bhalms, Sienhammer; melancolica, Tciaiowsky; Allegretto e Umoreosa, Max Reger — 20,30: Conferenza — 21: Orch.; Preludio, Desplanes Suite, Schiaccianoci, Ciaikowsky — 21,30: Il tempo; notizie — 21,35: Notizie — 21,45: Attualità — 22: Orchestra (conf.); Danza delle Odalische, Niemann; Crepuscolo sul mare, Idem; Melodia, Gruner Hégge; Selez., I Figli del Re, «Humperdink» — 22,30-23,30: Ballabili (Grammofono.

UN APPARECCHIO ULTRADINA A 8 VALVOLE

Potrà montare anche il meno pratico nel montaggio di circuiti impiegando

MATERIALE S. I. T. I.

e seguendo le istruzioni particolareggiate di montaggio che si forniscono col materiale

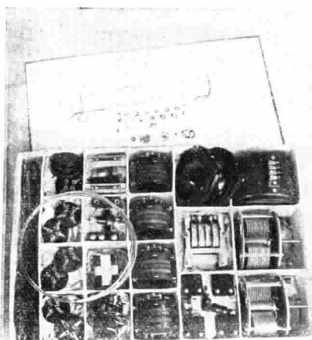

Tutti gli organi componenti contenuti nella scatola, sono rigorosamente controllati sia costruttivamente sia per rapporto al rendimento, tanto che ogni garanzia viene assunta per essi.

Il montaggio viene eseguito su due pannelli a squadra come è illustrato dalla figura

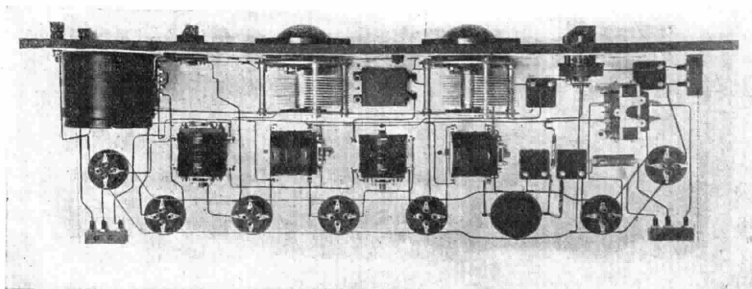

Consulenza tecnica gratuita - Preventivi particolareggiati - Prospetti - Cataloghi - Listini a semplice richiesta - Scatole di montaggio da 2 a 8 valvole

S. I. T. I. - VIA GIOVANNI PASCOLI, 14 - MILANO

OLANDA

Hilversum (H.D.O.) - m. 1060 - Kw. 5.

11,40: Bollettino Polizia — 12,10: Trio; 14,10: Per ragazze: (da Scheveningen) — 15,40: Per le signore — 17,40: Segnale orario — Quartetto: Marcia, Komzak; Figli della montagna, Ziehrer; Sinfonia (Barbieri di Siviglia), Rossini; Ciaccona, G. Marie; Faust, Gounod; Salem Aleykum, Habl; Il Fiume dei Cigni, Middleton; Voglio essere solo, Leslie; Sotto cieli veneziani, Young; Il giocoliere, Rosey — 18 e 55: Piano: 32 variazioni in do minore, Beethoven; Improvviso in fa min. Fauré; Cadice, Albeniz; Scozzesi, studio in sol bem. magg., e Ballata in la bem. magg., Chopin — 19,25: Bollettino polizia — 19 e 40: Segnale orario — 19,55: Orchestra: Suite in si min. per archi, flauto e cembalo, Bach; Sinfonia n. 13 in sol magg. Haydn; Concerto per violino in re magg. Op. 61, Beethoven; Intervallo: Grammofo — 21,55: Informazioni Vas Dias — 22,10: Ballabili.

POLONIA

Katowice - m. 422,6 - Kw. 10.

10,15: Funzione religiosa — 12: Segnale orario e bollettino meteorologico — 16: Giardinicoltura — 16,20; 16,40: Conferenze agricole — 17: Concerto popolare — 18,30: Annunzi vari — 18,50: Trasmissione da Varsavia — 19,45: Il Congresso dei giovani esploratori scandinavi — 20,15: Concerto da Cracovia — 22: Segnale orario; Bollettino meteorologico della stampa e dello sport.

Cracovia - m. 547 - Kw. 1,5.

10,15: Funzione dalla Cattedrale di Poznan — 12: Fanfara dal Campanile della Chiesa della Vergine; Segnale orario e Bollettino meteorologico — 16,30: Opere drammatica — 17: Trasmissione da Varsavia — 18,30: Varie — 18,50: Recitazione — 19,25: Cassetta delle Lettere — 20: Fanfara dal Campanile della Chiesa della Vergine; Comunicati — 20,30: Sestetto vocale: Jubilate, Beethoven; Ricordi, Bal-damus; Berceuse, Cltsam; Solista canto: Due Canzoni allegre; Sestetto vocale: Serenata, Abt; Marcia: Militare, Delibes; Canto dei battellieri, Jüngst; Solista canto: Quattro canzoni allegre; Sestetto vocale: Il mietitore, Gall; Romanza, Nowowiejski; Steppe di Akerman, Orłowski; Solista canto: Due canzoni allegre; Sestetto vocale: Canzone, Rudnicki; Canzone, Wallek-Walewski; Canzone popolare, Idem — 22: Trasmissione da Varsavia.

Varsavia - m. 1414,1 - Kw. 10.

10,15: Funzione religiosa dalla Cattedrale di Poznan — 12: Segnale orario; Fanfara dal Campanile della Chiesa della Vergine; Comunicato aviazione e meteorologico — 15,55: Comunicato meteorologico — 16; 16,20; 16,40: Conferenze agricole — 17: Orchestra: Marcia, Szymborski; Ouv., Mattino, Mezzogiorno e Sera, Suppé; Valzer, Waldteufel; Fantasia per clarino, Bergsohn; Potpourri allegro, Komzak; Violino: Umoresca, Dvorak; Kujawiak, Wieniawski; Orchestra: Danza Tzigana e Kolomyjka, Noskowski; Mazurca, Namyśłowski — 18,30: Varie — 18,50: Geografia — 19,45: Cassetta delle lettere — 20,15: Orchestra: Ouv., Oberone, We-

ber; Danze Slave, Dvorak; Suite Miniatura, Cui; Melodia Cosacca; Dargomyzski; Solista; Ouv., Haensel e Gretel, Humperdinck; Il Lago incantato, Ljadow; Solista; Scene pittoresche, Massenet; Danze spagnuole, Moszkowski; Valzer di concerto, Glazunow; Melodia Norvegese, Svendsen; Tasso, Liszt — 22; 22,5; 22,20: Come domenica.

SPAGNA

Barcelona (EAJ I) - m. 344,8 - Kw. 1,5

12; 13: Come lunedì — 14,30: Trio: Marcia Spagnuola, Galvez; Scottish, Ferrvino; Tango, Collazo; Serenata, Molas; Selez. La Principessa dei Dollari, Fall; Pericon, Mayoral; Paso doble, Marti; Intervallo: Grammofo — 22: Sport, mercati agricoli, bestiame; Bollettino sanitario — 22,15: Orchestra: Marcia, Bombic; Danza americana, Gironella; Serenata romantica, Worsley — 22,30: Esposizione del soggetto della «Commedia degli Errori» di Shakespeare — 22,45: Orchestra: Selez. La Regina Mora, Serrano — 23: Campana Cattedrale; — 23,5; Tenore: Tre Canzoni (Fabregas, Perez Vilar, Mestres); Romanza (Lakmé), Delibes — 23,25: Orchestra: Selez. Werther, Massenet; Suite n. 1 Balletto egiziano, Luigini (4 tempi).

Madrid (EAJ 7) - m. 375 - Kw. 1,5.

12,45: Sintonizzazione; Calendario; Intermezzo musicale e letterario; Campana; Borsa; Programma del giorno — 13,15: Segnale orario — 15: Orchestra: Ouverture comica, Weingartner; Canto nuziale (Sadko), Rimsky Korsakow; Manon Le-



Stazione Radiotelefonica ad onde guidate su linee alta tensione

SOCIETÀ ANONIMA

BREVETTI A. PEREGO

MILANO (124) - VIA SALAINO, 10

TELEFONO 86-767

FILIALE:

ROMA (109) - VIA TOMACELLI, 15



Telefoni e Radiotelefoni al servizio di Imprese Elettriche, Ferrovie, Tramvie, Cantieri, Stabilimenti Industriali

Telefoni per tutte le applicazioni, per Abitazioni, Collegi, Ospedali



Telefono a pila per abitazioni

scant. Puccini (fant.); Intermezzo di Luigi Medina; Orchestra: El Puno de rosas, Chapi (fant.); Valzer, Lincke; Fox trot, Cort-passi; Bollettino meteorologico; Borsa del lavoro; Notizie; Orchestra: Tamburine, Rameau — 20; Sestetto: L'Allegria del battaglione, Serrano; L'oro del Reno, Wagner (fant.); Amore Gitano, San José (fant.); Intermezzo di Luigi Medina — 21; Ballabili — 23; Campanie; Segnale orario; Borsa; Orchestra: Prima Sinfonia, Haydn (primo e secondo tempo); Soprano: Romanze; Orchestra: Prima sinfonia, Haydn (terzo e quarto tempo); Conversazione umoristica; Soprano: Romanze; Orchestra: Poema sinfonico «Don Giovanni», Strauss; Recentissime — 1-1.30: Ballabili riprodotti.

SVEZIA

Stoccolma (SASA) - m. 454,4 - Kw. 1,5
Motala - m. 4320 - Kw. 30.
Malmö - m. 260,9 - Kw. 1.

18,30: Musica leggera — 19,15: L'Artigianato moderno — 19,45: Conferenza su Strindberg, da Malmö — 20,15: Concerto orchestrale con concorso di contralto — Preludio III Atto «Lohengrin», Wagner; Cavalcata delle Valchirie, idem; Idillio di Sigfrido, idem; Tre Romanze, idem; Entrata degli Dei nel Valhalla (Oro del Reno), idem; Ouv. Tannhauser, idem; Due Lieder di Brahms e Valzer di Chopin; Ouv. Il Diluvio, St. Saëns; Romanza (Mignon), Thomas; Agnus Dei, Bizet; Intermezzo (Filemone e Bauci), Gounod — 22.15-23.15: Ballabili Vecchi.

SVIZZERA

Berna - m. 411 - Kw. 1,5.

13; 15,56. Solito — 16-16,30: Orchestra comunale di Berna — 16,30-17: L'ora dei fanciulli — 17-17,35: Orchestra comunale di Berna — 0: Segnale orario; Meteorologia — 20-21: L'ora popolare — 20-20,30: Duetto di Fisarmoniche — 20,30-21: Conferenza sulle api ritrasmessa da Basilea —

21-21,45: Serata di violino (da Basilea) — 21,45-22: Notizie; Meteorologia — 22-22,35: Concerto dell'orchestra comunale di Berna.

Zurigo - m. 588,2 - Kw. 1,5.

12,30; 16; Solito — 17-20: Per la gioventù («Pro Juventute») — 17,55: Meteorologia; I prezzi della Fed. svizzera degli agricoltori — 19,45: Segnale orario; Meteorologia — 19,47: Conferenza — 20,15: Bramosia; Bellezza; Sull'imbrunire Pheer Lhot della R. Stazione di Breslavia, con il concorso della R. O. — 21,15: Alla periferia dell'Europa — 22: Meteorologia; Recentissime; Notizie della «N. Z. Z.».

Losanna - m. 680 - Kw. 0,75.

6,45; 13,20: Come lunedì — 20,1: Piano — 20,30: Programma di Berna.

Ginevra - m. 760 - Kw. 0,5.

20,32: Informazioni — 22,35: Orchestra; Suite «L'Arlesiana», Bizet; Tosca, Puccini (Fant.) — 21,42: Notizie — 21,50: Ballabili riprodotti.

Basilea - m. 1100 - Kw. 1,5.

20,30: Segnale orario, meteorologia — 20,30-21: Conferenza del ciclo: «Le api» — 21-21,50: Concerto serale con il concorso di S. Wetzel-Favez pianista e del prof. Ermanno Wetzel, violinista. Opere di Haendel, Mozart, Ravel, Sinigaglia — 21,50-22,5: Notizie, meteorologia.

UNGHERIA

Budapest - m. 555,6 - Kw. 20.

9: Notizie della stampa — 10: Concerto religioso e predica — 12,10: Segnale orario; Bollettino Meteorologico — 12,15: Concerto dell'orchestra da camera della R. Opera — 16,45: Segnale orario; Bollettino meteorologico — 17: Pomeriggio per i bambini — 18: Concerto militare — 19,20: Dilettanti ed i professionisti delle corse ciclistiche — 20: Concerto; Violino

e canto — 21,15: Segnale orario; Notizie sportive — 21,30: Musica zingaresca — 22: Concerto: Trio.

GIOVEDÌ

16 Agosto

AUSTRIA

Vienna - m. 517,2 - Kw. 9.

11: Concerto del mattino. Musica di Fall, Spary, Moniuszko, Weissenborn, Bittern, Schmidt, Goldberg, Reitingner, Kollo Engel-Berger, Schaal — 16,15: Concerto del pomeriggio. Musica di Schrammel, Suppé, Tschaiakowsky, Strauss, Dvorak, Pressel, Waldteufel, Kalmann, Neumann, Plank — 18,30: L'estate in Austria — 18 e 30: Relazione settimanale sullo sport del corpo — 19,10: Attraverso l'Austria. Conferenza — 19,50: Serata di ballate — 20,30: Concerto popolare. Musica di Jicha, Dellinger, Weinberger, Leoncavallo, Hellmesberger, Lochner-Beda, Schubert-Berté, Fechner, Machaczek, Morena, Ganglberger.

BELGIO

Bruxelles - m. 508,5 - Kw. 1,5.

17: Trio: Tannhaeuser, Wagner; Minnetto, De Boeck (Piano); Coppelia, Delibes; Romanza, Sinding (violino); Notte d'amore, Ganne; Canzone Inglese, Hazen; Serenata, Silesu; Piccola Suite, Strauven (violoncello); Suite Balletto, Popy — 18: Le Grandi Città d'Europa — 18,15: Storia della Pittura e della Scultura nel Belgio — 18,30: Orchestra. Il Re l'ha detto, Delibes; Fantasia per flauto, Hué; Due Uccellini Azzurri, Kern; Melodia, Rodgers; Lago di Garda, Morena; Canzone, Yvain; Romanza, Faulx (clarino); La Dama di Picche, Tchaikowsky (Fant.); Adagio, Grieg (Vio-

ACCESSORI RADIOFONICI
DI PROPRIA PRODUZIONE

M. ZAMBURLINI Via Lazzaretto N. 17
MILANO - Tel. 65 569

Agenzia esclusiva e Deposito Accumulatori "TUDOR",
Officina Carica - Riparazioni

Reostato rettilineo a Variazione Micrometrica

Questo reostato, che si applica nell'interno degli apparecchi radiofonici riduce il numero dei comandi, ha dei vantaggi notevoli rispetto a tutti i tipi di novità finora in commercio.

Tra questi, il più importante è la sua regolabilità micrometrica, per mezzo dell'anello gordonato montato sulla guida filettata, che permette uno spostamento facile e dolce ed un movimento esattissimo, servendo nello stesso tempo da fermo al giusto valore delle valvole.

Un altro vantaggio è costituito dalla resistenza fatta a cartuccia, facilmente intercambiabile così da potere adoperare il REOSTATO per qualsiasi tipo di Valvola.

La regolazione si fa solamente con le dita, e perciò dovendo correggere la messa a punto del REOSTATO già montato non sarà necessario smontare l'apparecchio, nè far uso di alcun utensile.

Il REOSTATO rettilineo a regolazione micrometrica è di forma elegante, occupa poco spazio, e costa meno di tutti gli altri tipi in commercio!

Cartuccia intercambiabile L. 3.40

Prezzo senza cartuccia L. 6.—

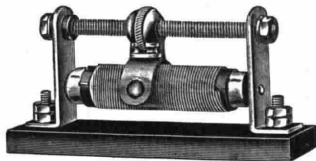

loncello); Suite, Siede — 19,30: Giornale parlato — 20,15: Grammofoon — 20,30: Concerto (dal Casinò di Spa); Recentissime.

CECOSLOVACCHIA

Bratislava - m. 300 - Kw. 0,5.

14: Notizie agricole — 18: Concerto: Trio in fa maggiore, op. 8, St. Saëns; Romanza, Campagnoli; Larghetto, Mozart; Notturmo, Field — 19: Per le Signore — 19,20: Conferenza — 19,40: Musica riprodotta — 20: V. Praga.

Praga - m. 348,9 - Kw. 5.

11; 11,45; 12: Come lunedì — 13,5: Industria e commercio — 16,10: Borsa della radio — 16,30: Conferenza musicale — 16,40: Per i ragazzi — 16,50: Conferenze educative — 17: Concerto: L'italiana in Algeri, Rossini; Balletto Egiziano, Luigini; La Traviata, Verdi; Rigoleto, Idem; Suor Angelica, Puccini; Le nozze di Figaro, Mozart; Il figliuol prodigo Debussy; Suite per bimbi, Idem — 18; 18,25; 18,35: Come lunedì — 19,15: Strumenti a fiato — 20: Il tempo; Notizie; Concerto: Ouv., Don Giovanni, Mozart; Sonata per violino e piano, Idem; Giochi di bimbi, Bizet; Danza spagnuola, Granados, Danza ungherese, Brahms; Serenata op. 58, Strauss; Intermezzo, Op. 45, Reger; Aragonese, De Falla — 21,20: Tamburino — 22: Ora; Notizie.

Brno - m. 441,2 - Kw. 3.

11: Orchestra — 12,15: Musica riprodotta — 14,45: Borsa; Il tempo; Notizie — 15: Per le signore; Conferenza; Melodia, D'Albert; Recitazione — 17: Concerto — 18: Ora; Emissione in tedesco — 18,25: Conferenze — 19: Concerto: I Diamanti della Corona, Aubert; Fantasia Elvetica, Leopold; Suite, Amadei; Canto dei Cacciatori, Bayer; Barcarola, idem; Valzer brillante, Moor; Andrea Chenier, Giordano (Fant.) — 20: Radiogiornale; Notizie; — 20,10: Musica sacra — 20,40: Conferenza — 21: Emissione dalla Esposizione — 22: V. Praga.

FRANCIA

Parigi (P. Parisien) - m. 340,9 - Kw. 0,5.

20,45: Come martedì — 21: Concerto: Laparra (canto); Arlecchino, Lalo; L'Afrinsinfonia Don Pasquale, Donizetti; Melodia, cana, Meyerbeer (Fant.) — 21,15: Informazioni — 21,30: Concerto: Ouv. Sigurd, Reyer; Romanza, Laparra (canto); La Camera magica (S. Sebastian), Debussy — 22: Informazioni; Concerto: Giochi di bimbi, Bizet; Estasi, Duparc (canto); Valzer (I milioni d'Arlecchino), Drigo; La Testa di Kenwarth, Canal; Passo dei Cimballi (Callirote), Chaminade.

Parigi (Radio L.L.) - m. 370 - Kw. 0,5.

12,30: Enigmi storici; Veronica, Messages; Faust, Gounod; Attualità.

Tolosa - m. 392 - Kw. 3.

12,30: Jazz: Undici ballabini; Canto: Recitativo e aria (Il figliuol prodigo), Debussy; Romanza della stella (Tannhauser), Wagner; Preqhiera (Tosca), Puccini; Aria (Brodiade), Massenet; Aria (I racconti di Hoffmann), Offenbach; Cigno gentile (Lohengrin), Wagner; Aria dello specchio (Thais), Massenet — 20,30: Dieci tanghi argentini — 21: Concerto: Marcia, Schram-

mel; La voce delle campane, Luigini; L'amorosa serenata, Filippucci; Selez., Se fossi Re, Adam; Habanera, Chabrier; Valzer Waldteufel; Giuseppina venduta dalle sorelle, Reger (fantasia); Fantocini, Gillet; Secondo minuetto, Boccherini; Houv., Il Franco Cacciatore, Weber (Intervallo: Otto ballabini) — 23: Giornale parlato dell'Africa del nord.

Parigi (Radio Paris) - m. 1750 - Kw. 3.

8; 10,45; 13,50; 15,30; 16,45; 20; 20,15: Come lunedì — 12: Conferenza protestante — 12,30: Orchestra: Valzer romantico, De Severac; Bambola cara, Idem; Canzone giovanese, Idem; I dragoni dell'imperatrice, Massager; Appassionatamente, Idem; L'Arcoalaio di Onfale, St. Saëns; Gavotta, St. Saëns; Marcia militare, Idem (Interv. I. lo: Informazioni) — 15,45: Concerto: Primo tempo trio, Chopin; Canzone di Sultveig, Grieg (violoncello); Una notte a Lisbona, St. Saëns; A solo piano; Leda, Tremisot; Pastorella, Ravel (violino); Valzer in la maggiore, Brahms (violino); Madama crisantemo, Messager-Delsaux (Trio) — 20,30: Concerto: La Pelota, Laparra; Aria (Paride ed Elena), Gluck; Estasi, Defosse; Chiaro di luna, Fauré; Ouv., Ratto al Seraglio, Mozart (Intervalli: Informazioni).

Parigi, Torre Eiffel - m. 2650 - Kw. 5.

18,45: Giornale parlato; Rubriche solite; L'alloggio rurale; Libri da leggere; Novità della radio; Cronaca del cinema — 20 e 20-20,20. Come domenica — 22,30-22: Concerto: Balletto indiano, Cadou; Duetti cantatrici; Divertimento da Madama, Cadou; Aria (Matteson) e Siciliano e Rigadon (Francoeur-Kreisler) per violino; L'amorosa serenata, Filippucci; Il canto del ricordo, idem; Musica Spagnuola (coppia cantatrici); Balletto (Gli Eretici), Levadé.

GERMANIA

Breslavia - m. 322,6 - Kw. 4.

Glievitz - m. 329,7 - Kw. 0,75.

16-16,30: L'ora dei libri — 16,30-18: Concerto della R. Orchestra con musiche di Silwedel, Dellinger, Pétras, Bruch, Niemann, Morena, Kunert, Koehnigsbeget, Amber, Fall, Koeppling — 18-18,25: La foresta e la regione dell'Oder. Chiacchierata — 18,30-18,55: Quadri sull'Alta Slesia. Conferenza — 19,25-19,50: L'ora delle poste del Reich — 20,30: «Das Land der Verheissung». Commedia in quattro quadri di S. Maugham — 22: Comunicazioni serali e risposta a radio-domande.

Koenigsberg - m. 303 - Kw. 4.

6,15-6,45: Ginnastica — 15,15-16: Ritrasmissione da Brema — 16: La radio delle fiabe — 16,30-18: Concerto del pomeriggio. Musica di Auber, Massenet, Halévy, Borodin, Grieg, Schreker, Smetana, Berlioz — 18,25: L'ora dei giovani — 18,55: Daniel Chodowiecki. Dal suo diario di viaggio da Berlino a Danzica nel 1773 — 19,30: Oro e danaro nell'economia nazionale — 20,10: «La Rosa di Stambul», operetta in tre atti di Leo Fall. In seguito, bollettino meteorologico, notizie della stampa e dello sport.

Lipsia - m. 365,8 - Kw. 4.

Dresda - m. 275,2 - Kw. 0,75.

10-14,45: Come lunedì — 15-16: Musica con radio propaganda — 16,30-17,55: Concerto della radio orchestra. Da composizio-

ni di Cui, d'Albert, Tschikowsky, Schreker, Rager. In seguito ultime notizie commerciali — 18,15-18,20: La radio giuridica — 18,30-18,55: Spagnuolo per iniziati — 19-19,30: L'assicurazione nel traffico ferroviario — 19,30-20: Giorni di vagabondaggio nell'Harz del sud — 20: Segnale orario, radiopropaganda — 20,15: Dai tempi della nonna. Musica e canto. Composizioni di Beethoven, Mendelssohn, Franz, Lange, e Rubinstein, Strauss, Nessel, Planquette — 21,15: «Stunde des Erkennens» Commedia in un atto — 22: Radio cabaret — 22 e 5: Notizie della stampa e dello sport.

Stoccarda - m. 379,7 - Kw. 4.

Friburgo nella Brisgovia - m. 577 - Kw. 0,75.

12,30: Bollettino meteorologico; Concerto grammofonico — 13,50: Notizie — 15-16: Ritrasmissione da Brema, sul piroscavo «Brema» — 16,15: Concerto del pomeriggio. Musica di Mendelssohn, Schumann, Gungl, Mascagni, Borchet, Siede, Hall, Novacek — 18: Segnale orario bollettino meteorologico — 18,15: Impressioni della festa corale tedesca a Venna — 18,45: Hahnemann nella luce dei suoi tempi — 19,25: Ernst Oser legge poesie proprie — 19,45: Fine settimana e ferie, impazienze e progetti — 20,15: Donne potesse. Recitazioni e musica. In seguito: Notizie. Poi: musica da danza.

Amburgo - m. 394,7 - Kw. 4.

Brema - m. 252,1 - Kw. 0,75.

Kiel - m. 254,2 - Kw. 0,75.

16,15: Ritrasmissione sul piroscavo Bremen — 16,15: (per Kiel, Amburgo e Brema): Canzoni viennesi; (per Hannover): Composizioni russe. — 17: Ritrasmissione da caffè concerto — 17,55: Bollettino meteorologico delle inondazioni (quest'ultimo solo in caso di pericolo). Bollettino criminale — 18: Concerto di radiopropaganda 18,45: La vecchia opera italiana. Conferenza — 19,25: «Cose interessanti dal Polo Nord». Chiacchierata — 19,55: Bollettino meteorologico — 20: Serata studentesca. Musica. In seguito: notizie della stampa, dello sport, e meteorologiche. Poi: Cabaret.

Langenberg - m. 468,8 - Kw. 25.

12,10-12,50: Musica meccanica — 13,05-14,30: Dischi grammofonici scelti — 14,30: Consigli per la casa — 17-17,25: L'ora dei libri — 17,25-18. Alfred Paquet recita poesie proprie — 18-18,55: Concerto del vespero. — 19,20-19,45: Navigazione sulla Mosella col canotto pieghevole — 19,45-20: Uomini famosi della tecnica. James Watt. — 20,15: Dal flauto al saxofono. Musica di Mozart, Jung, Busoni, Wolf-Ferrari, Urbaneck, Gerschwin. In seguito: ultime notizie, comunicazioni sportive e dal mondo degli affari. Poi, fino alle 24: Ritrasmissione del concerto dal «Charlott» di Colonia.

Berlino - m. 483,9 - Kw. 4.

Stettino - m. 236,2 - Kw. 0,75.

6: Ginnastica — 12,30: Il quarto d'ora del contadino — 16,30: Conferenza — 17,30: Musica. Da composizioni di Schubert. In seguito, notizie commerciali fuori programma — 18,45: Conferenza in Esperanto — 19,10: «Dalla tecnica del film». Conferenza — 19,40: «Il film italiano». Conferenza — 20,10: «La Rosa di Stambul». Operetta in tre atti di Leo Fall. In

seguito: bollettino meteorologico, notizie della giornata, segnale orario, notizie sportive — 22.30-0.03: Musica da danza.

Monaco di Baviera - m. 535,7 - Kw. 4.
Norimberga - m. 241,9 - Kw. 4.

12.55: Musica grammofonica — 14.30: Corso fotografico per dilettanti — 16. Concerto ritrasmesso dall'esposizione « Casa e tecnica »; Musica di Meyerbeer, Reinecke, Ciaikovsky, Lehar, Unrat — 15: Libri estivi — 19: Il fascino della città. Radio-appendice del dott. C. Libelich di Stoccarda — 19.40: Una serata a Egern sul lago di Tegern: Concerto delle campane di Egern; della storia del convento di Egern; conversazione sul passato e sul presente di Egern; concerto vocale strumentale — 21.20: Lettura — 22: Indicazione della prossima ritrasmissione d'una opera; Notizie serali — 22.25: Musica da ballo ritrasmessa dal « Parkhotel » di Monaco.

INGHILTERRA

Bournemouth (6 BM) - m. 326,1 - Kw. 1,5.

15; 18.30-24: V. Londra (Annunzi locali alle 21.45).

Cardiff (5 WA) - m. 353 - Kw. 1,5.

15; 18; 18.30; 19; 21.15-24: V. Londra (Annunzi locali alle 21.45) — 16: Orchestra Ouv., I maestri cantori, Wagner; Contralto e orchestra: Terzo atto di Lohl (La fanciulla di Neve), Rimsky Korsakov; Orchestra: Sinfonia Incompiuta, Schubert; Contralto: Tre romanze Rachmaninov, Schubert, Sruhmann; Orchestra: Berceuse finlandese, Palmgren; Il Cuculo, Delius; Concerto: Lamento d'Iside, Bantock; Ballata e Canzone popolari; Orchestra: Danze (Nell Gwynn), German — 17.15: Pei ragazzi — 18.45: Per le giovani esploratrici — 19.30: Numero varietà — 19.45: Orchestra: Suite orientale, Cadman; Tenore: Due canti orientali (Geehl, C. Scott) Lettura (Le Mille e una Notte); Orchestra: Romanza del Deserto, Ketelbey; Danza araba, Ciaikovsky; Tenore: Il giardino di Kama (2 melodie), Petro; Orchestra: Serenata orientale, Herbet; Danza dei Serpenti, Bantock; Lettura (Omar Khayyam) Tenore: Due canti del deserto, Ring; Orchestra: Tre visioni orientali, Howgill.

Londra (2 LO) - m. 361,4 - Kw. 3.

Davertry (5 XX) - m. 1604 - Kw. 25.
10.15; 10.30; 18.30; 19.15: Come lunedì — 11: Grammfono, con la settima sinfonia di Beethoven — 12: Soprano; Baritono; pianoforte — 13.14: Nuovi dischi grammofono — 15: Funzione all'Abbazia di Westminster — 15.45: Conversazione — 16: Organo di cinema — 16.30; 18: Ballabili — 17.15: Pei ragazzi: Programma zoologico — 18.15: Prezzi derrate agricole — 18.20 e 18.45: Interludi musicali — 19: Stivali e scarpe — 19.30: Musiche di S. Coleridge Taylor: «La Bambola», Danza rapodica (banda); Pianoforte; Tre donze (banda) — 20: Letture prosa e poesia 20.20: Banda: Ouv., Ifigenia in Aulide, Gluck; Baritono: Tre ballate (Quilter, Malison, Maud V. White); Banda: Rapsodia norvegese, Lalo; Baritono: Tre canti popolari ungheresi; Banda: Suite di 5 danze «La scarpia», Ansell — 21.15: Attualità — 21.30: Tempo; Notizie; Le strade; Annunzi locali; (Dav. solo). Previsioni marittime — 21.50: Varietà — 22.50-24: Ballabili riprodotti.

Manchester (2 ZY) - m. 384,6 - Kw. 1,5.

12-13: Dischi grammofono — 16 (da Buxton); Orchestra: Ouv., Franco cacciatore, Weber; Pattuglia di Notte, Martel; Suite dalla Musica sull'Acqua di Haendel; Balletto (Coppelia), Delibes; Dal «Mikado» di Sullivan — 17: Avventure in Armenia — 17.15: Pei ragazzi; Trio; Canzoni; Racconti — 18; 18.30; 21.15; 22.50-24: V. Londra (Annunzi locali alle 21.45) — 20: (da Harrogate); Orchestra — Talomelo; Canto popolare; Duetto del Trovatore; Andantino, Lemare — 21.50: Coro maschile: Due canti Cooke, Richards; Coro: Ballata e Polonese, Vieuxtemps; Violino: Ballata popolare, De Pearsall; Violino: Ronda di folletti, Bazzini; Variazioni sopra un tema di Corelli, Tartini; Coro: Marcia di guerra dei monaci, J. Parry; Violino: Il cigno, St. Saëns; Tamburino cinese, Kriesler; Coro: Due canti (Hatton, Challinor).

Davertry (5 GB) - m. 491,8 - Kw. 30

15: (Giardini d'inverno, Bournemouth); Orchestra: Ouv., Haensel e Gretel, Humperdinck; Concerto in fa min. per piano e archi, Bach; Contralto; Orchestra: Variazioni per piano e orchestra, Franck; Quinta sinfonia (4 tempi), Ciaikovsky — 16.30: chetra di cinema da Birmingham; Marcia, Alford; Valzer, Walteufel; Contralto: Canzone, Brewer; Amore il Merciaiuolo, German; Orchestra Selez., La Canzone del Deserto, Romberg; Contralto: Notte d'Estate, Goring Thomas; La nostra cassetta, E. Coates; Orchestra: Fuochi fatui; Ouv., Anacreonte, Cherubini — 17.45 (Birm): Pei ragazzi: Conferenza; Mezzo soprano; pianoforte; Racconto — 18.30: Come lunedì — 18.45: Ballabili e numero varietà — 20 (dalla Queen's Hall): Orchestra: Ouv., Nozze di Figaro, Mozart; Sinfonia italiana, Mendelssohn; Soprano: O don fatale (Don Carlo), Verdi; Pianoforte: Concerto (4 tempi), Tansman; Tenore: Addio di Loehngrin al Cigno, Wagner; Orchestra: Don Giovanni, R. Strauss — 21.30: Tempo; Notizie — 21.45: Queen's Hall; Orchestra: Tre danze (Il Tricorno), De Falla; Soprano; Tenore; Orchestra: Ouv., Benvenuto Cellini, Berlioz — 22.30-23.15: Ballabili riprodotti.

JUGOSLAVIA

Zagabria - m. 310 - Kw. 0,75.

13.15: Musica grammofonica — 13.30: Quotazioni della Borsa — 18: Concerto pomeridiano — 20: Musica militare — 21.30: Concerto serale, con il concorso d'un violinista, clarinetista, pianista — 22.45: Notizie.

NORVEGIA

Oslo - m. 461,5 - Kw. 1,5.

11: Prezzi nova — 18.30: Pei ragazzi — 19.15: Culto — 19.45: Il tempo; Notizie; Comunicato agricolo — 20: Segnale orario; Musica leggera — 21: Conferenza — 21.30: Il tempo; Notizie — 21.45-22: Attualità.

OLANDA

Hilversum (H.D.O.) - m. 1060 - Kw. 5.

11.40: Bollettino polizia — 12.10: Trio — 17.40: Segnale orario — Quartetto: Marcia Americana, Sousa; Valzer (Sibilla), Jacobi; La Muta di Portici, Auber; Aria (Ifigenia in Tauride), Gluck; Aria (Mizart), tenore; Umoresca, Dvorak; Wagneriana,

Eberlé; Tre Melodie (Siede, Shay, Kollo); Tenore; L'organo, Gilbert; Marcia, Ro-sey — 19.25: Bollettino polizia — 19.40: Segnale orario; « Il Tenente della Guardia », Commedia di Molnar; Intervallo: Trio — 21.55: Informazioni Vas Dias.

POLONIA

Katowice - m. 422,6 - Kw. 10.

16.40: Comunicati finanziari — 17: Grammfono — 17.25: Cassetta delle lettere — 18: Trasmissione da Vilno — 19: Annunzi vari — 19.30: Conferenza — 19.55: Comunicato agricolo — 20.30: Trasmissione da Varsavia — Segnale orario; Bollettino meteorologico Notizie — 22.30: Ballabili.

Cracovia - m. 547 - Kw. 1,5.

13; 15: Come lunedì — 17: Grammfono — 17.25: Per la toilette — 18: Trasmissione da Vilno — 19: Varie — 19.30: I Monti Tatra — 19.55: Bollettino Agricolo — 20.5: Comunicati — 20.30: Trasmissione da Varsavia — 22.30: Concerto (riproduz.).

Varsavia - m. 1111,1 - Kw. 10.

13; 15: Come lunedì — 17: Folclore — 17.25: Libri nuovi — 19: Varie — 19.30: Conferenza agricola — 19.55: Comunicato agricolo — 20.30: Violino e piano: Sinfonia spagnuola, Lalo; Baritono: La canzone del vagabondo, Ciaikovsky; Serenata di Don Giovanni, Idem; Violino: Adagio, Glaznow; Valzer (Raimonda), Idem; Baritono: Aria (Hilka), Moniuszko; Canto di guerra; Violino: Polonese in do in diesis min. Op. 26 N. 1, Chopin (Intervallo); Bollettino Messenger Polonais in Francese — 22; 22.5; 22.20; 22.30: Come domenica.

SPAGNA

Barcelona (EAJ 1) - m. 344,8 - Kw. 1,5

12; 13: Come lunedì — 14.30: Trio: Paso doble, Alcazar; Scottish, Fargue; Valzer, Margenat; Selez. Los Bohemios, Vives; Tango, Demare; Pericon, Ardua; Paso doble, Marti; Intervalli: Grammfono, Borsà — 18.30: Sestetto: Fox-trot, Guerrero; Tango, Dotras Vila; Scottish, Yust e Laima — 19: Mercati, Borse e Cambi — 19.10: Sestetto: One step, Rosary; Selez. Carmen, Bizet; Valzer, Waldteufel; Réverie Orientale, Grandjean — 19.30: Pei ragazzi: Racconti, Indovinelli, Poesie — 19.40: Lettura (Il Barone di Monchaüssen) — 19.50: Le strade di Barcellona — 22. Borse e Cambi; Recentissime — 22.5: Orchestra: Marcia, Cazoni; Canzone, Maristany — 22.15: Cantatrice: Quattro canzoni — 22.50: Orchestra: Selez. Gli Ugonotti, Meyerbeer — 23: Campana Cattedrale; Il tempo; Borse e Mercati — 23.5-24.15. Ballabili; Intervalli: Grammfono.

Madrid (EAJ 7) - m. 375 - Kw. 1,5.

12.45; 13.15: Come martedì — 15: Orchestra; Ouv., Maestri cantori, Wagner; C nito russo, Lalo; Fedora, Giordano (fantasia) Intemzeo di Luigi Medina; Orchestra: Fantasia classica, Chaffi (fant.); Valzer, Piantadosi; Fox trot, Stappford; Bollettino meteorologico; Borsa del lavoro; Notizie; Orchestra: Processione notturna, Rabaud — 20: Sestetto: Dolorettes, Vives (fant.) Zaza, Leoncavallo (fant.) — 20.30. Esperanto — 21: Ballabili — 23: Cam-

pane; Segnale orario; Borsa; Orchestra: Preludio, Rachmaninoff; Barcarola, Siede; Minnetto del Sesto Concerto, Rameau; Intermezzo (Monna Lisa), Schillings; Dal balletto «Le stagioni di Glazunov» — 23,45 Banda municipale (riproduz.); Recentissime — 1-1,30: Ballabini riprodotti.

SVEZIA

Stoccolma (SASA) - m. 454,4 - Kw. 1,5.
Motala - m. 1320 - Kw. 30.
Malmö - m. 260,9 - Kw. 1.

18,30: Culto — 19: Giardinicoltura — 19,30: Romanze Svedesi — 20: Dramma di Strindberg — 21,40-22,30: Musica Leggera.

SVIZZERA

Berna - m. 411 - Kw. 1,5.

13; 15,56: Solito — 16-16,30: Orchestra comunale di Berna — 20: Segnale orario; Meteorologia — 20-20,30: Conferenza linguistica — 20,30-21,45: Serata di composizioni italiane, con il concorso d'un soprano e dell'orchestra comunale di Berna — 21,45-22: Notizie; Meteorologia — 22-22,35: Orchestra comunale di Berna.

Zurigo - m. 588,2 - Kw. 1,5.

12,30; 16: Solito — 17,20: Per i fanciulli — 17,55: Meteorologia — 19,45: Segnale orario; prognosi del tempo — 19,47: Conferenza del dott. P. Willi — 20,15: Ritrasmisione da Monaco di Baviera: Serata sul lago di Tegern — 22: Meteorologia; Recentissime e notizie della «N. Z. Z.».

Losanna - m. 680 - Kw. 0,75.

6,45; 13,20: Come lunedì — 20,1: Grammofofono — 20,15: V. Zurigo.

Ginevra - m. 760 - Kw. 0,5.

20,30: Informazioni — 20,35: Concerto; Intervallo; Notizie.

Basilea - m. 1100 - Kw. 1,5.

20,30-22,5: Ritrasmisione del programma di Berna. Vedi sotto Berna.

UNGHERIA

Budapest - m. 555,6 - Kw. 20.

9,30: Notizie della stampa; Economia — 11,45: Solito — 13: Segnale orario; Bollettino meteorologico e del linnografo — 15: Notizie della stampa, sull'economia e sul mercato — 15,30: Scuola del «Morse» — 16,45: Segnale orario, ecc. — 17: Viaggio di studio nell'Asia Minore — 17,45: Musica zingaresca — 19: Concerto; Musica e canto — 19,45: Serata varia — 21,10: Segnale orario; Notizie della stampa — 22,20: Jazz-band.

VENERDÌ
17 Agosto

AUSTRIA

Vienna - m. 517,2 - Kw. 9.

11: Musica del mattino. Da composizioni di Biller, Mozart, Doering, Brahms, May, Ischpold, Leoncavallo, Schaal —



VALVOLA TIPO A 4

VALVOLA a capacità interna ridotta per ALTA FREQUENZA per accumulatori di 4 Volt.
 Tens. d'acc. ca. 3,5-4 Volt
 Amp. 0,06 Amp.
 Tens. anodica 60-150 Volt
 Emissione ca. 10 MA.
 Pendenza 0,5 MA-V.
 Coeff. d'ampl. 40
 Resist. intern. 80.000 Ohm
 Corr. di riposo 0,7 MA.
 Zoccolo francese con attacco della placca in testa al bulbo.

NORME D'USO

La valvola A 4 è stata appositamente studiata per ottenere una forte amplificazione in alta frequenza con schemi a resistenza e capacità o induttanza aperiodica. Infatti la capacità interna fra placca e griglia è ridotta al minimo, e a tale scopo l'uscita della placca è portata ad un apposito serrafile collocato in testa al bulbo, anziché allo spinotto dello zoccolo che rimane perciò libero.

Con questa valvola si può ottenere la rivelazione nel ginocchio della caratteristica, cioè, funzionando da deteccive, non ha bisogno, come nella normale rivelazione a corrente di griglia, né di condensatore di detezione né di resistenza, pur usando tensione anodica normale.

Infatti il ginocchio della curva si trova sull'ascissa elevata al punto zero della tensione di griglia. La tensione anodica sarà di 60-150 Volt sia in alta frequenza sia nell'uso come rivelatrice.

Usandola in alta frequenza con schemi a resistenza e capacità è necessario polarizzare negativamente la griglia con 1,5-3 Volt.



16,15: Concerto del pomeriggio. Musica di Heinelein, Lehar, Glassmann, Strauss, Lortzing, Schubert, Moeawetz, Koschat — 18 e 10: Racconti di California — 19,10: Relazione settimanale dell'industria dei forestieri — 19,30: Meraviglie del mondo degli insetti d'Australia — 20,5: «L'Armaiuolo». Opera comica in tre atti di Albert Lortzing.

BELGIO

Bruxelles - m. 508,5 - Kw. 1,5.

17: Grammofofono — 17,30: Organo dalla Chiesa dei Carmelitani — 18: Lettura Balzac — 18,15: Letteratura Fiamminga — 18,30: Trio: Ferval, D'Indy; Due Pezzi per Piano, Widor; Passeggiata sentimentale, Dubois; Idillio appassionato, Ruzigade; Serenata, Gandolfo; Intermezzo, Zilcher; Berceuse, Gounod (violino); Fifi (Christiné (Fant.); Fiori di Siviglia, Scassola — 19,30: Giornale parlato — 20,15: Concerto: La Principessa Gialla, St. Saëns; Zazà, Leoncavallo (Tenore); Divertimento su Melodie della Piccola Russia, Casadesu; Elegie, Massenet (Basso); Canzone (Sadko), Fimsky Korsakow (Basso); Dalibor, Smetana; Duetto (Tosca), Puccini (Tenore e Basso); Duetto (La Forza del Destino), Verdi (Tenore e Basso) — 21: Attualità; Concerto (Cont.); La Folla Adormentata nel Bosco (I Parte), Tchaikowsky; Canto dei Battellieri del Volga; Balletto (Romeo e Giulietta), Gounod — 22,15 Recentissime.

CECOSLOVACCHIA

Bratislava - m. 300 - Kw. 0,5.

18: Concerto: Aria, Bach; Due melodie, Novotny; Preghiera (Il fiato magico), Mozart; Adagio, Dvorak; Canzoni, Tchaikowsky; Le Desir de la Patrie e Le Reudit, Fajnor — 19: Notizie agricole — 19,40: Emissione di Praga — 21: Emissione di Praga e di Brno.

Praga - m. 348,9 - Kw. 5.

11; 11,45; 12: Come lunedì — 13,5: Industria e commercio — 16,10: Borsa; Il tempo; Notizie — 16,30: Conferenze pedagogiche — 17: Concerto: Quartetto in st. bem. magg. op. 78, Haydn; Quartetto in fa min. op. 05, Beethoven — 18; 18,25; 18,35: Come lunedì — 18,45: Esperanto — 19,30: Musica popolare — 20: Il tempo; Concerto; Ouv., La Vestale, Spontini; Melodia, Tirindelli; Valzer, Bossi; Romanza, Tirindelli; Ridonami la calza, Tosti; Angelus, Micheli; Elegia, Tchaikowsky; Canto d'amore, Brahms; Variazioni per piano, Dvorak; Capriccio, Idem — 21: Orchestra — 22: Ora; Musica dall'Esposizione di Brno; Notizie.

Brno - m. 441,2 - Kw. 3.

11: Orchestra 12,15: Musica riprodotta — 14,45: Borsa; Il tempo; Notizie — 15: Emissione dall'Esposizione — 17: Orchestra — 18: Ora; Emissione in tedesco — 18,25: Notizie agricole — 18,40: Leggende e canzoni — 19: Concerto: Ouverture, Peter Schmolli, Weber; Dalla Suite Sogno d'una notte, ecc., Mendelssohn; L'Evangélista Kienzl (Fant.); Lied, Schumann; Ouv. L'Armorario, Lortzing — 20: Rivista della settimana; Musica da camera; Elegie, Dvorak — 22: V. Praga; Emissione dall'Esposizione.

FRANCIA

Parigi (Radio L.L.) - m. 370 - Kw. 0,5

12,30: Storia della musica; Canto; Informazioni — 21,30: Concerto: Ouv., Robin des bois, Weber; Barcarola, Tchaikowsky; La fanciulla dai capelli di lino, Debussy; Selez., La Navarrese, Massenet; Romanza, St. Saëns (violoncello); Quattro canti di amore indiano, Woodforde-Finden; Polonese, Vieuxtemps (violino).

Tolosa - m. 392 - Kw. 3.

12,30: Orchestra: Il pipistrello, Strauss (fant.); Rigoletto, Verdi (fant.); Trovatore Verdi (fant.); Lo studente mendico, Millocker (fant.); Hans il sonatore di flauto (fant.); Dieci Tanghi argentini — 20,30: Cori russi: Sei selez., Principe Igor, Borodine — 21: Concerto: Ouv., Il franco cacciatore, Weber; Polonese, Chopin; Danza ungherese, Brahms; Intermezzo (Carmen), Bizet; Concertino per clarino in si bem., Weber; Dionisiache, Schmitt; Cavalcata delle Valchirie, Wagner; Sinfonia, Guglielmo Tell, Rossini; Corteo e danza (Il figliuol prodigo), Debussy; Ouv., Preziosa, Weber — 21,40: Canto argentino con chitarra (10 pezzi);

Parigi (Radio Paris) - m. 1750 - Kw. 3.

Come lunedì — 12,30: Orch.: Il ritorno, Mendelssohn; Berceuse, Meurice; Balletto (Stefano Marcel), St. Saëns; Se i miei versi avesser l'ali, Halm; A solo violino; Suite (Lzeyl), Pierné; Stella della mia vita, Silesu; Romanza, Denza; Selez., Il Re d'Ys, Lalo; Réverie Schumann (violoncello); Bella Kalina, Deleau; Amore in maschera, Messenger (Intervallo: Informazioni) — 15,45: Concerto: Primo tempo della sinfonia Incompiuta, Schubert; Largo, Clerambault (violino); Canti del Yemen, Kirman (violino); Serenata, Letellier; A solo di piano; Nivole, Georges Charmettes; Sonata, Mendelssohn (Violoncello); Nozze Cozzinze, Bussler-Delsaux — 20,30: Musica da camera (canto). (Intervallo: Informazioni),

Parigi, Torre Eiffel - m. 2650 - Kw. 5

18,45: Giornale parlato; Rubriche colite; Vitamine e luce — 20,10-20,20: Come domenica — 20,30-22: Concerto: Aria di balletto, Nivard; Solitudine, Pagina d'Album, Réverie Moresca e Melodia norvegese (Nerini); «Gitane» e «L'Uomo dall'organo» (Monpou), per piano; Pastorale, Moreau; Andante (Mozart) e Lamento Orientale (Crovani) per flauto; «I Larciaiuoli di Terék» e «Festa al campo Teerkesse» (Ygove) per piano; Divertimento sui canzoni russe, Rabaud.

GERMANIA

Breslavia - m. 322,6 - Kw. 4.

Gleitvitz - m. 329,7 - Kw. 0,75.

16-16,30: L'ora della donna. Conferenza femminile — 16,30-18: Concerto — 18,18,30 Conferenza sulla storia dell'arte: Adolf von Menzel — 18,30-18,55: Conferenza sulla musica — 19,25-19,50: conferenza sulla letteratura — 19,50-20,15: «Voltaire o il compito dell'umanità europea» — 20,30: Concerto militare. Musica di Mozart, Friedmann, Reindel, Waldteufel, Henrich, Noack, Rhode, Schoeder.

Koenigsberg - m. 303 - Kw. 4.

6,15-6,45: Ginnastica — 16: Psiche delle giovinette — 16,30-18: Concerto pomeridiano.

no. Musica di Leuschner, Richter, Lumbej, Kockert, Becce, Geiger, Suppé — 18,15: Comunicazioni del mercato mondiale — 18,30: Onde sonore, onde della luce, onde elettriche. Conferenza — 19: Ora di lettura in esperanto — 19,30: «Kempf Ratenaus». Conferenza — 20,10: «Der Kampf der Barica», da un omonimo racconto di W. Speyer — 21: Musica di Federico il Grande — 22: Bollettino meteorologico, notizie della stampa, dello sport — 22,15-23,30: Concerto serale. Musica di Massenet, Delibes, Borodin, Henselt, Strauss, Dvorak, Lumbej.

Lipsia - m. 365,8 - Kw. 4.

Dresda - m. 275,2 - Kw. 0,75.

10-13,25: Come lunedì — 15-16: Concerto. Nelle pause, notizie commerciali, della Borsa — 16,30-17,55: Concerto: Musica di Doppler, Sullivan, Tschaiokowsky, Wieniawsky, Nedbal, Lubbe, Reinhardt. Durante le pause del concerto: radiopropaganda — 17,55: Ultime notizie commerciali 18,5-18 e 30: Lettura da nuovi libri — 18,30-18,55: Inglese per iniziati — 18,55-19,20: Protezione del lavoro. Conferenza — 19,25-19 e 55: Conferenza sui cannibali — 20: Previsione del tempo e segnale orario. Poi: radiopropaganda — 20,15: Musica e danza. Canzoni e duetti da composizioni di Schumann, Frei, Prehl, Reicke, Brahms, Weber, Krause, Hainhofer, Mozart, Frey, e Boehme, Goehler, Winter e Frank — 21 e 15: Concerto popolare d'orchestra. Da composizioni di Lortzing, Mascagni, Kalman, Strauss — 22,15: Notizie della stampa e dello sport — 22,30-24: Musica notturna.

Stoccarda - m. 379,7 - Kw. 4.

Friburgo nella Brisgovia - m. 577 - Kw. 0,75.

12,30: Bollettino meteorologico; Concerto gramfonico — 13,50: Notizie — 15,45 Chiacchiere sulle cure ai fiori — 16,15: Concerto del pomeriggio. Musica di Poehler, Fucik, Poljakin, Mendelssohn, Puccini, Lehar, Lufke, Piefke — 18: Segnale orario bollettino meteorologico notizie agricole — 18,15: Protezione contro gli infurtoni — un dovere del popolo. Conferenza — 18,45: Una visita al convento. Conferenza. — 19,15: Le patate nell'economia domestica e nell'industria — 19,45: Conferenza in esperanto. In seguito segnale orario, bollettino meteorologico — 20,15: Concerto. Musica di Ochs, Poppe, Mozart, Thuille, Bargel, Dobler, Kuyper — 21,30: «Gioie estive», Musica e pezzi umoristici — 22,30-23,30: Operette e valzer. Musica di Suppé, Translater, Offenbach, Gungl, Strauss, Dostal.

Amburgo - m. 394,7 - Kw. 4.

Brema - m. 252,1 - Kw. 0,75.

Kiel - m. 254,2 - Kw. 0,75.

16,15: Per Brema: Concerto di pianoforte — per Kiel: Canzoni d'Amore — per Annover ed Amburgo: Musica tedesca da camera — 17: L'ora delle fiabe del radio-giorno — 17,15: Bollettino meteorologico e delle inondazioni (solo in tale pericolo) Bollettino criminale — 18: Concerto del radio propaganda — 18,30: Ritrasmisione da Berlino: inglese per principianti — 19: Continuazione del concerto di radiopropaganda — 19,25: La radio dei viaggi — Varii quadri di viaggio — 19,50: Mercato della frutta e dei legumi di Amburgo — 19,55: Bollettino meteorologico — 20: Concerto con musica di Fucik, Smetana, Janacek, Lehernet, Lanner,

Wagner, Brahms, Strauss, Friedemann. In seguito: L'ora attuale. Notizie della stampa, dello sport, e meteorologiche. Poi: Cabaret.

Langenberg - m. 468,8 - Kw. 25.

12,10-12,50: Musica meccanica — 13,05: Concerto del mezzogiorno. Musica di Fucik, Suppé, Verdi, Bach-Gounod, Meyerbeer, Micheli, Koeppling, Urbach — 14,30: Consigli per la casa. — 16,30-17,20: La radio dei giovani — 17,30-18: Schizzi sportivi — 18-18,55: Concerto del vespero. Musica di Blon, Keler Bela, Thomas, Schmidt Waldteufel, Lincke, Scherzer, Fabiani — 19,20-19,45: «La pianura» — 19,45-20,10: Domande del giorno sull'economia mondiale — 20,15: Serata varia. Musica di Meyerbeer, Puccini, Schubert, Gruenwald, Strauss, Kalman, Brannet, Auhurthin, Eysler, Schaack, Gruenwald, Tiger, Glasbrenner, Fall, Lehar. In seguito: Ultime notizie, comunicazioni sportive e dal mondo degli affari. Poi, fino alle 24, ritrasmissione del concerto dal Caffè Corso di Dormund.

Berlino - m. 483,9 - Kw. 4.

Stettino - m. 236,2 - Kw. 0,75.

6: Ginnastica — 16,30: «La donna nella vita pubblica». Conferenza — 17: L'ora dei bambini — 17,30-18,30: Trattamenti meteorologiche. Da composizioni di Mendelssohn-Bartholdy, Rachmaninow, Schrecker, Spolianski, Flamm, Kalman, Spolianski. In seguito: notizie commerciali fuori programma — 18,45: Uno sguardo su Amsterdam. (Conferenza sportiva) — 19,10: Lezione di italiano — 19,35: Conferenza sulla Svizzera — 20: Conferenza. Consigli per la radio — 20,30: Concerto sinfonico. Musica di Délibes, Massenet, Beethoven, (col concorso della R. O.). In seguito: bollettino meteorologico, notizie della giornata, segnale orario, notizie dello sport.

Monaco di Baviera - m. 535,7 - Kw. 4

Norimberga - m. 241,9 - Kw. 4.

12,20: Musica gramfonica — 12,55: La prossima gita di fine settimana — 13 e 15: Concerto del Trio E. Pfaudler. Musiche di Rupprecht, Klose, Marten, Noeltje, Enders — 14,45: L'ora delle signore — 16: Concerto divertente del quartetto Anny Rosenberger. Musiche di Mendelssohn, Leoncavallo, R. Strauss, Lindsay-Theimer, Krone — 17,30: Il pensiero di un giardino zoologico-geografico — 18: Conferenza. La pellicola culturale — 19: concerto divertente della R. O. di pezzi di Teich, Auber, Strauss, Elgar, Jones, Waldteufel — 20: Pensatori e idealisti — 20,40: Una serata nell'Esposizione Casa e Tecnica — 22,10: Importanti radio-notizie — 22,20: Notizie serali — 22,45: Rivista settimanale di sport.

INGHILTERRA

Bournemouth (6 BM) - m. 326,1 - Kw. 1,5.

12-13: Dischi gramfonici — 16 (dal Ristorante Beale): Ouv., Poeta e contadino, Suppé, Valzer, Henderson; Selez., Puccini; Fatti, Ellis; Improvviso, Schubert (canto) Ti odio cantare, Coates; Hinton and Dinton, Holliday; Fox trot, Henderson; Valzer di concerto, Durand; Selez., La Bohème, Puccini; Suite «Scene dalla Riviera», Byron Brooke; Marcia, Stacey — 17: Esuli in Cina — 17,15: Pet

ragazzi — 18; 18.30-23: V. Londra (Annunzi locali alle 21.45) — 17: Storia di amore giapponese — 17.15: Pei ragazzi: Baritono (2); Cantatrice (2) — 18 e 18.45: Orchestra di cinema — 21.45 (dalla Queen's Hall, Londra): Orchestra: Suite «L'Arlesiana», Bizet; Cantatrice: Due melodie (M. Shaw, Bantock); Basso: Canzone e ballata, Korbay; Canzone della Pulce, Mussorgsky; Orchestra: Danza russa, Mussorgsky — 22.30: Annunzi locali — 22.35: Banjo: Quattro pezzi (Colicchio, Reser, Id., Colicchio).

Cardiff (5 WA) - m. 353 - Kw. 1.5.

12-13; 16; 18; 18.30; 21.15; 22.45-23: V. Londra (Annunzi locali alle 21.45) — 16.45: Misteri del teatro — 17: Orchestra (riproduzione) — 17.15: Pei ragazzi — 19.30: Violino: Danza spagnuola, Granados; Pallida luna, Logan; Su l'Alfi del canto, Mendelssohn; Canzone ungherese, Hubay — 19.45: Banda (da Bath): Ouv., Rosamonda, Schubert; Seconda Rapsodia ungherese, Liszt; Campana, Kettelbey; A sólo cornetta; Tenore: Dialogo e Canto di Don Cesarea (Maritana), Wallace; Venni nel tuo giardino, M. Kent; Banda: Potpourri, Hume; A solo trombone, Greenwood; Dalla «Canzone del deserto» di Romberg; Sulle tegole, Doorglass; A Sera, Monk — 21: Orchestra: Ouv., Oberone, Weber; Troupe vocale: Quattro canti, Hughes; Numero varietà; Troupe vocale: Tre melodie irlandesi, Forsyth; Alessandro, Brewer; Maria aveva un agnellino, Hughes.

Londra (2 LO) - m. 361,4 - Kw. 3.

Daventry (5 XX) - m. 1604 - Kw. 2.5.

10.15; 10.30; 18.30; 19.15: Come lunedì — 11: Grammofono: Programma americano — 12: Sonata in fa per violino e piano, Beethoven — 12.30: Organo da St. Botolph: Ouverture di concerto in fa min., Hollins; Fantasia in la, Franck; Marcia (Tannhaeuser), Wagner — 13.14; 16: Orchestra (riprod.) — 17: Cantottaggio femminile — 17.15: Pei ragazzi: Dialogo con canzoni marinare — 18 e 18.45: Orchestra di cinema — 19: Critica musicale — 19.30: Azione drammatica di J. Drinkwater da un romanzo di Thomas Hardy — 21: Sei composizioni per piano di Alec Rowley eseguite dall'autore — 21.15: Fiumi perduti di Londra — 21.30: Come giovedì — 21.50: Sestetto: Ouv., Ratto nel Serraglio, Mozart; Pavana per una infanta Morta, Ravel; Soprano; Sestetto: Melodie di Grieg; Soprano; Sestetto: Madama Butterfly, Puccini (Fantasia) — 22.45: Numero sorpresa — 23-24 (Dav. solo): Ballabili riprodotti.

Daventry (5 GB) - m. 491,8 - Kw. 30.

16: Ballabili; Varietà (2) — 17.45 (Birmingham): Pei ragazzi: Racconto; Pianoforte; Recitazione — 18.30 e 22 come lunedì — 18.45: Banda; Marcia militare, Schubert; Contralto: Tre vecchie danze, M. Phillips; Banda: Selez., La Grandchessa, Offenbach; Baritono: Due romanze Tosti, Denza; Banda: Duetto cornetta ed eufonio; «Una notte a Venezia», Lucanotti; Contralto: Tre canti d'amore del Deserto, C. Clarke; Banda: Polonese, Chopin; Baritono: Due Canzoni napoletane, De Curtis; Banda: Selez., Canti di Squire — 20 (Birm.): Orchestra: Selez., La Mesta di Ballo, Monckton; Soprano e orchestra: Due arie di ballo «Going Up», Hirsch «La Ragazza del varietà», Kern; Orchestra

Danza Fiacca, Ring; Baritono e orchestra: Aria La Quacchera, Monckton; Canzone, Ayer; Orchestra: Luna danzante, Aubry; Soprano, baritono e orchestra: Due duetti (Gli Arcadi), Talbot; Battling Butler, Braham; Orchestra: L'ultimo valzer, O. Strauss; One step, Fisher — 21 (Birm.): Varietà (5) e Ballabili — 22.15-23.15: Ballabili riprodotti.

JUGOSLAVIA

Zagabria - m. 310 - Kw. 0.75.

13.15: Musica grammofonica — 13.30: Quotazioni della Borsa — 17: Concerto pomeridiano — 20.30: Radio-propaganda — 20.35: Musica leggera serale — 23: Notizie.

NORVEGIA

Oslo - m. 461,5 - Kw. 1,5.

10.45: Prezi burro e uova — 14: Industria e Commercio — 18.45: Orchestra: Ouv., Elverhøj, Kuhalan; Melodie Svedesi, Berlin; Da «Svein Uraed», Ole Ohen; Tre melodie, Grieg; Notte di Mezz'Estate, Alfrin — 19.45: Il tempo; Notizie; Comunicato Agricolo — 20: Segnale orario; Conferenza — 20.30: Musica da camera — 21: Cantatrice — 21.30: Il tempo; Notizie — 21.45: Attualità.

OLANDA

Hilversum (H.D.O.) - m. 1060 - Kw. 5.

11.40: Bollettino polizia — 12.10; Trio — 17.40: Segnale orario — Quartetto: Valzer, Ganne; Entrata dei Gladiatori, Fucik; Se fossi Re, Adam; Benedizione, Schumann; Amleto, Thomas; Le nozze della Lucciola, Siede; Notte di Giugno, Friend; Sogno d'un Valzer, Strauss; I Milioni di Arlecchino, Drigo; Addio dei Gladiatori, Blankenburg — 18.55: Conferenza — 19 e 25: Bollettino polizia — 19.40: Segnale orario — 19.55: Orchestra — 21.40: Informazioni Vas Dias — 22.10: Ballabili.

POLONIA

Katowice - m. 422,6 - Kw. 10.

16.40: Comunicati finanziari — 17: Trasmissione da Varsavia — 17.25: Gli sport d'Estate — 18: Concerto popolare — 19: Annunzi vari — 19.20: Comunicato sport — 19.30: La pittura polacca di oggi — 19.55: Comunicato agricolo — 20.15: Trasmissione da Varsavia — 22: Segnale orario Bollettino; Meteorologico Notizie — 22.30: Cassetta delle lettere (in francese).

Cracovia - m. 547 - Kw. 1,5.

13; 15: Come lunedì — 17: Grammofono — 17.25: La Polonia e la Jugoslavia — 18: Trasmissione da Varsavia — 19: Varie — 19.30: Geografia economica — 19.55: Bollettino agricolo — 20.5: Comunicato sport — 20.15: Trasmissione da Varsavia.

Varsavia - m. 1111,1 - Kw. 10.

13; 15: Come lunedì — 16.30: Comunicato Giovani Esploratori — 17: Rivista dei Periodici — 17.25: Conferenza da Cracovia — 18: Orchestra: Sinfonia, Norma, Bellini; Valzer, Waldteufel; Serenata ungherese; Quattro romanze Tzigane; Matinata, Leoncavallo; La canzone del sol-

dato; Quattro romanze Tzigane — 19: Varie — 19.30: Sport e cultura fisica — 19.55: Comunicato agricolo e Borsa dei cereali da Crocavia — 20.5: Comunicati — 20.15: (Musiche di Wagner) Orchestra: Ouv., Rienzi; Danza dei marinai (Il Vascello Fantasma); Marcia (Tannhaeuser); Lohengrin (fant.); Ouv., Polonia; Cantatrice: Sogni; Dolori; Recitativo (Crepuscolo degli Dei); Aria (Rienzi); Orchestra: Preludio III Atto «Lohengrin»; Idillio di Sigfrido; Cavalcata delle Valchirie; Preludio «Maestri Cantori»; Mormorio della Foresta (Sigfrido); Ouverture per un Faust; Ouv., Tannhaeuser. (Intervallo); Bollettino Messenger Polonais in francese) — 22; 22.5; 22.20: Come domenica.

SPAGNA

Barcellona (EAJ 1) - m. 344,8 - Kw. 1,5.

12; 13: Come lunedì — 14.30: Trio: Paso doble, Fondino; Scottish, Maria Plà; Tango, Gravina; Selez. La Cesta Susanna, Gilbert; Scottih, Vila; Marcia, Martinez Valls; Intervalli: Grammofono — 18.30: Sestetto: Fox trot, Vangermée; Tango, Vila; Scottish, Fordà — 19. Mercati, Borse e Cambi — 19.20: Moda e consigli utili per le signore — 19.30: Sestetto: One step, Dotras, Vila; Selez. Benamor, Luna; Valzer, Waldteufel; Serenata Berceuse, Meischke — 22: Borse e Cambi; Recentissime — 22.5: Orchestra: Paso doble, Marquina; Fado, Millan; Selez. La Principessa del Circo, Kalmán; Notte d'amore, Delmas; Valzer, Waldteufel; Valzer, Horne-Lotter — 23. Campana Cattedrale; Il tempo; Borse e Mercati — 23.5-24.40: Recitazioni drammatiche.

Madrid (EAJ 7) - m. 375 - Kw. 1,5.

12.45; 13.15: Come martedì — 15: Orchestra: Ouv., Manfred, Schumann; Capriccio viennese, Kreisler; Potpourri, Fra Diavolo, Auber; Intermzzo di Luigi Medina; Orchestra; Bambola d'Amore, Penella (fant.); Rivista cinematografica; Orchestra: Valzer, Ray Morelle; Fox trot, Anépeta; Bollettino meteorologico; Borsa del lavoro; Notizie; Orchestra: Prima Polonese, Chopin — 20: Sonata per piano e due violini in do magg., Bach (4 tempi); Soprano: Tre Lieder, Schumann; Quintetto in fa magg. Op. 34 (3 tempi), Brahms; Soprano: Tre Canzoni (Turina, Pahissa, Aguirre) — 23: Campana; Segnale orario; Borse; Orchestra: Ouv., Il Barbiere di Siviglia, Carnicer; Serenata, Gounod; Recitazione; Tenore: Canzone della spada (L'Osipite del Sivigliano), Guerrero; Canzone (La del Soto del Parral), Soutullo; Co e Vert; Canzone Basca, Agesta; Orchestra: Intermzzo (Dorabecca), Elgar; Secondo tempo della Sinfonia «Nuovo mondo», Dvorak; Recitazione; Tenore: Tre canzoni; Orchestra: Capriccio spagnuolo, Rimsky Korsakov; Recentissime — 1-1.30: Ballabili riprodotti.

SVEZIA

Stoccolma (SASA) - m. 454,4 - Kw. 1,5.

Motala - m. 1320 - Kw. 30.

Malmö - m. 260,9 - Kw. 1.

18.20: Pei Giovani Esploratori — 18.50. Varietà — 19.15: Per la Fiume — 19.30: Sopra una Chiatta per un Cisa Siberiano in Tempi di Rivoluzione — 20: Banda dal Cortile del Palazzo di Città — 21-21.40: Agricoltura.

SVIZZERA

Berna - m. 411 - Kw. 1,5.

13; 15,56. Solito — 16-17,35: Orchestra comunale di Berna — 20: Segnale orario; Meteorologia; Bollettino turistico dell'Automobile Club svizzero (sezione di Zurigo) — 20-21,45: Concorso. Vedi i giornali «Radio-Berna» e «Radio-Basilea N. 32» — 21-45-22: Notizie; Meteorologia — 22-22,35: Concerto dell'Orchestra comunale di Berna

Zurigo - m. 588,2 - Kw. 1,5.

12,30; 16: Solito — 17,20: Concerto grammofonico — 17,55: Meteorologia; I prezzi del mercato settimanale di Zurigo — 19,45. Segnale orario; Previsione del tempo — 19,47: Conferenza — 20,15: Serata Italiana, con il concorso della R. O., d'un violoncellista e d'un pianista — 20,50: Arie italiane cantate da un baritono (con accompagnamento di pianoforte). Indi concerto divertente di musica italiana della R. O. — 22: Meteorologia; Recentissime; Notizie della «N. Z. Z.».

Losanna - m. 680 - Kw. 0,75.

6,45; 13; 20: Come lunedì — 20,1: Conferenza — 20,21: Grammofono — 20,31: Programma di Ginevra.

Ginevra - m. 760 - Kw. 0,5.

20,30: Informazioni — 20,32: Concerto con cantatrice e solista piano — 21,30: Notizie.

Basilea - m. 1100 - Kw. 1,5.

20,30: Segnale orario, meteorologia —

20,30-21,50: Serata di solisti: pianista, violinista, tenore. Composizioni strumentali di C. Frank, Corelli-Kreisler, ecc., canzoni di Regner, Strauss e Ugo Wolf — 21,5-22,5: Notizie, meteorologia.

UNGHERIA

Budapest - m. 555,6 - Kw. 20.

9,30: Notizie della stampa, economia pubblica — 11,45: Solito — 13: Notizie della stampa; Bollettino meteorologico e del limnigrato — 15: Bollettino della stampa, su economia e mercato — 16,45: Segnale orario, ecc. — 17: Conferenza: Il campionato mondiale dei ciclisti di Budapest — 17,45: Concerto operettistico — 19: Vecchi proverbi ungheresi — 19,45: Rappresentazione teatrale. Dopo il primo atto, notizie della stampa e sullo sport — 22: Segnale orario; Notizie. In seguito, concerto zingaresco.

SABATO
 18 Agosto

AUSTRIA

Vienna - m. 517,2 - Kw. 9.

11: Musica del mattino. Da composizioni di Mieton, Maillart, Ascher, Leoncavallo, Strauss, Kollo, Streckler, Mahler — Concerto del pomeriggio. Musica di Gomes, Milloecker, Halévy, Fucik, Taeye, Delibes, Kalman, Komzak — 18. Accademia. Arie di Mozart, Dell'Acqua, Mayer, Wolf, Bruell

Schubert, Beethoven — 18,50: La città di Baden. Conferenza. — 19,50: La Gheisa. operetta in due atti di Sidney Jones. In seguito: concerto serale e da danza. Musica di Matthews, Stransky, Katzmann, Borchet, Acher, May, Klicksmann, Rappée, Markush, Fall, Christine.

BELGIO

Bruxelles - m. 508,5 - Kw. 1,5.

17: Ballabili riprodotti — 18: Le Grandi Città di Europa — 18,15: La nascita di una Lingua — 18,30: Orchestra Gavotta e Musetta, De Tave; Tamburino, Pella, La Farfalla e la Rosa, Yvain; Pezzo caratteristico, Translateur; Piccola Passeggiata, Bosch; Notturmo, Chopin (Piano); La Bella Fanciulla di Perth, Buzet (Fant.); Seconda Fantasia per clarino, Reuschel; Nel campo degli antichi britannici, Ketelbey; Visioni Silvestri, Fletcher — 19,30: Giornale parlato — 20,15: Grammofono — 20,30: Trio — 21: Concerto Sinfonico da Ostdenda; Recentissime.

CECOSLOVACCHIA

Bratislava - m. 300 - Kw. 0,5.

17,30: Marionette — 18,30: Pei ragazzi 18,45: Conferenza — 19,5: Notizie agricole — 19,15: Emissione di Praga e di Brno.

Praga - m. 348,9 - Kw. 5.

11; 11,45; 12; 13,20; 18; 18,25; 18,35: Come lunedì — 13,5: Industria e commercio — 16,30: Pei ragazzi — 17: Varietà 19,15: Operetta — 22: Ora; Notizie; Musica riprodotta; Musica dall'Esposizione di Brno.



MOTORI FUORI
BORDO

JOHNSON

1928

I NUOVI MODELLI
Tipo Peso Num. Cilin-
kg. Cilin. drata Giri Potenza
maxima

| | cmc. | | | H P. | |
|-------|-------|---|--------|------|-----|
| J. | 12,25 | 1 | 77,185 | 2500 | 1,5 |
| A. | 17,70 | 2 | 154,35 | 2600 | 2,5 |
| A. L. | 18,18 | 2 | 154,35 | 2600 | 2,5 |
| K. | 29,30 | 2 | 327,— | 2500 | 6,5 |
| K. L. | 31,30 | 2 | 327,— | 2500 | 6,5 |
| P. | 39,— | 2 | 488,— | 2500 | 10 |
| P. L. | 42,20 | 2 | 488,— | 2500 | 10 |

NOVITA "IL GIGANTE,"

| | kg. | cmc. | | H P. | |
|------|-------|------|--------|------|------|
| T. | 51,26 | 2 | 810,97 | 2500 | 16,5 |
| T L. | 52,64 | 2 | 810,97 | 2500 | 16,5 |

LISTINI E PREZZI A RICHIESTA

GRANDE ASSORTIMENTO DI SCAFI
SEMPRE PRONTI NEI MIEI MAGAZZINI

La Casa **JOHNSON MOTOR COMPANY**, presentando i nuovi tipi, raccomanda vivamente prima di voler fare acquisti, di visitare il deposito di Milano e gli Stands alla Fiera Campionaria di Milano "Sezione Nautica", dove sono esposti i nuovi modelli. I tipi 1928 sono l'esito delle esperienze passate e formano quanto di più perfetto e di più potente sia stato costruito in fatto di motori fuori bordo. Come i tipi 1927 hanno saputo trionfare su tutti ed assicurarsi in America ogni record in ogni categoria, così pure i tipi 1928 sapranno conservare questa superiorità alla "Casa Johnson Motor Company", che è la vera più importante Casa costruttrice di fuori bordo del mondo.

RAPPRESENTANTE GENERALE PER L'ITALIA E COLONIE

ALESSANDRO LOMBARDI - MILANO (112)

Piazza C. Mirabello N. 2 — (già Via Montebello N. 16)

Telegrammi: DISCOBOLO - MILANO - Telefoni: Dir. 64-071 - Magaz. 64-07

**PILLOLE
di
SANTA FOSCA
DEL
PIOVANO**

**DUE SECOLI DI CRESCENTE SUCCESSO
PRESERVANO DA MALATTIE**

Esercitano una benefica azione allo stomaco, sfilmonano le funzioni del fegato, curano la stitichezza e le sue dannose conseguenze.

Inscritte nella Farmacopea Ufficiale Italiana

Scatola di 60 pillole Lire 3,30 (ovunque)

FARMACIA PONCIVENEZIA

Brno - m. 441,2 - Kw. 3.

11; 12,15; 14,45: Come martedì — 15: Pei ragazzi: Conferenza; Due racconti; Melodramma; Racconto — 16: Varietà — 17: Ora; Emissione in tedesco — 18,25: Conferenza — 19,15: Operetta — 22: V. Praga; Emissione dall'Esposizione.

FRANCIA**Parigi** (P. Parisien) - m. 340,9 - Kw. 0,5

20,45: Come martedì — 21: Concerto: Ouv. Il Conte di Lussemburgo, Lehar; Mandolino, Debussy (canto); Danza russa (Boris Godunov) Mussorgsky; Il Cid, (Fantasia), Massenet — 21,35: Informazioni — 21,30: Concerto: I Preludi, Liszt; Aria (Luisa), Charpentier; Primi Ritmi Spagnoli, Laparra; Lied, Schumann (canto) — 22: Informazioni; Concerto. Balletto Faust Gounod; Il Baccelliere di Salamanca, (canto), Roussel; Umorezca, Dvorak; Marcia nuziale d'una bambola, Lecocq; Scherzo, Staub.

Parigi (Radio L.L.) - m. 370 - Kw. 0,5.

12,30: La settimana teatrale; Erodiade, Massenet (cantatrice); Attualità.

Tolosa - m. 392 - Kw. 3.

12,30: Sei ballabili; Cori e orchestra: Due cori (Carmen), Bizet; Coro, Farandola e Coro (Mirella), Gounod; Coro del corteo (Carmen), Bizet; Due cori (Cavalleria rusticana), Mascagni; Coro e marcia trionfante (Aida), Verdi — 20,30: Orchestra Balalaïke (7 pezzi) — 21: Concerto (Intervallo: Sei ballabili) — 23: Giornale parlato dell'Africa del Nord.

Parigi (Radio Paris) - m. 4750 - Kw. 3.

8: Informazioni; Rassegna della stampa — 10,45: Informazioni e quotazioni — 12,30 Grammofono: Danze slave, Dvorak (orchestra); Aria (Manon), Massenet (Cantatrice) Sonata «Appassionata», Beethoven (piano); Duetto chitarra portoghese; Blues Duettisti americani; un Fox-trot — 12,50: Caffè, cotoni, piastra, seta, riso — Saigon; Zuccheri a Parigi; Informazioni religiose — 15,45: Ballabili (Intervallo: Informazioni) — 20: Comunicato agricolo — 20,15: Conferenza; caffè; rame; metalli; programma spettacoli; comunicati diversi; Informazioni — 20,30: Melodie; ballabili. (Intervalli: Informazioni).

Parigi, Torre Eiffel - m. 2650 - Kw. 5.

18,45: Giornale parlato; Rubriche solite; Il Fisco e la Famiglia; — 20 10,20,20: Come domenica — 20,30-22: Concerto: Musiche di Mad. Chaminade; Serenata Spagnola, Romanza; Passapiede; Corrente; Pavana; Ritratto. Segue Concerto: Due Romanze (Missa); Piccola Suite Fiorentina (4 tempi), Delmas; Due canti di Indiani d'America (Lieurance, Wakefield Cadman) e «Il vento della notte»; Mamzelle Vendemiaire, Gillet (Fant.); Tre Danze Arabe, M. Grumbach; Due Romanze, (J. Royan, e Missa); «Nei boschi odoranti»; «Scherzo fiorito»; «Come le Farfalle» e «Canto del Crepuscolo», Pesse; Balletto (La Piccola Bohème), Hirschmann.

GERMANIA**Breslavia** - m. 322,6 - Kw. 4.**Gleitvitz** - m. 329,7 - Kw. 0,75.

16-16,30: Dai libri del tempo — 16,30-18: Conc. ritrasmesso dall'albergo «Vier Jahr-

zeiten» — 18,15-18,30: Dieci minuti di esperanto — 18,30-18,55: «Detlev von Liliencron ed i suoi amici. Conferenza letteraria — 19,35-19,50: «Una passeggiata attraverso New York. Conferenza — 19,50-20,15: «Il bisogno dei più vecchi impiegati. Conf. — 20,30-21: Musica moderna da piano. Da composizioni di Ravel, Scott, Prokofieff — 21-22: Trattamento serale. Musica di Milloecker, Strauss, Manas, Stolz, Robitschek, Panizzi, Gilbert, Petersen, Granichstaedchen. — 22,30-24: Musica da danza della R. O.

Koenigsberg - m. 303 - Kw. 4.

6,15-6,45: Ginnastica — 10,45: Bollettino meteorologico, notizie del giorno — 11: La radio della scuola. Un viaggio lungo il Reno — 16: Conferenza sulle accademie e la storia dell'arte — 17-19: Concerto del pomeriggio. Musica di Berlioz, Schumann, Glazunov, Delibes, Thuille, Wagner, Beethoven, Weber — 19: Comunicazione del programma in esperanto — 19,5: La storia del musicare — 19,30: Di ciò di cui si parla — 20,10: Serata d'operette, dedicata a Rudolf Dellinger — 22: Bollettino meteorologico, notizie della giornata e dello sport. In seguito, fino alle 24, musica da danza.

Lipsia - m. 365,8 - Kw. 4.**Dresda** - m. 275,2 - Kw. 0,75.

10-13,25: Come lunedì — 15-16: Concerto — 16: Notizie commerciali — 16,30-18: Concerto. Musica di Kreutzer, Beethoven, Weber, Wagner, Svendsen, Strauss — Durante le pause: radiopropaganda — 18-18 e 30: La radio degli scacchi — 18,30-18,45: La radio dei lavori di pazienza — 18,45-19: Sulle tasse — 19-19,30: Importanza della fine di settimana sulla salute — 18,50-20: Vita di animali nell'alta montagna — 20: Bollettino meteorologico, segnale orario — 20,5: Radiopropaganda — 20,15: Concerto. Musica di Swoboda, Hausteint, Schiffl, Kollmanek, Zeller — 21,15: Concerto con musica di Kaschewaroff, Glinka, Klimowsky, Rubinstein, Glazunov, Dargomirsky, Schulgin — 22,15: Notizie della stampa e dello sport — 22,30: Musica da danza.

Stoccarda - m. 379,7 - Kw. 4.**Friburgo nella Brisgovia** - m. 577 - Kw. 0,75.

12,30: Bollettino meteorologico; Concerto grammofonico — 13,50: Notizie — 14: La ora della gioventù — 15: Concerto. Cose allegre da opere ed operette. Musica di Mozart, Adam, Lortzing, Puccini, Smetana, Offenbach, Adam — 18: Segnale orario. Bollettino meteorologico — 18,15: Viaggio in Italia ai tempi di Goethe ed oggi — 18,45: Conferenza giuridica — 19,15: Da Cristiania a Bergen. Conferenza — 19,45: Relazione sulla situazione del lavoro — 20,15: Serata di musica di camera. Musica di Schubert e Brahms. In seguito: Serata varia, musica di Verdi, Mascagni, Czokor, Wagner, Eberle, Cannstatt, Strauss, Wolf, Liszt, Bohm, Bellmann, Strauss, Kaempfert. Poi: Notizie e sport.

Amburgo - m. 394,7 - Kw. 4.**Brema** - m. 252,4 - Kw. 0,75.**Kiel** - m. 254,2 - Kw. 0,75.

10: Conferenza sull'elettricità — 15,30: La radio dei libri — 16: Relazione sulla situazione del mercato del lavoro — 16,15:

Storia della canzone tedesca. Conferenza — 17: Gauci, Indiani e negri danzanti — 17,55: Bollettino meteorologico e delle inondazioni (solo in tale pericolo). Bollettino criminale — 18: Radio propaganda — 19: L'arte nella reclame (Conferenza) — 19,30: Conferenza — 19,55: Bollettino meteorologico — 20: Concerto della festa. (Ritrasmesso dal Casino). In seguito, servizio di notizie della stampa, dello sport, e meteorologiche. Lettura del nuovo programma. Poi, ritrasmissione da caffè concerto.

Langenberg - m. 468,8 - Kw. 25.

12,10-12,50: Musica meccanica — 13,05-14,30: Concerto del meriggio. Musica di Flotow, Strauss, Cortopassi, Theimer, Urbach, Chopin, Dvirak, Schubert, Berté-Morena — 13,30: Consigli per la casa — 16-16,30: Aneddoti — 16,30-17: Questioni giuridiche austro-tedesche e diritto degli impiegati — 17-17,30: L'ora della donna — 17,30-17,50: Avventure di viaggio — 18-18,55: Concerto del vespero — 19,20-19,45: L'ora dei lavoratori — 19,45-20-05: Sulla cultura vesfaliana — 20,15: Serata Allegra. In seguito: ultime notizie, comunicazioni sportive e dal mondo degli affari. Poi, fino alla una di notte, musica notturna e da danza.

Berlino - m. 483,9 - Kw. 4.**Stettino** - m. 236,2 - Kw. 0,75.

6: Ginnastica — 16,30: Chiacchierata medico-igienica — 17: Reportage umoristico — 17,30-18,30: Trattamento musicale. Musica di Bizet, Tschaiakowsky, Offenbach, Grunefeld, Becce, Brogi. In seguito notizie commerciali fuori programma — 19: Paesaggio ed uomini norvegesi — 19,30: Esercizianti autunnali dell'esercito di Reoch — 20: «Caccia, economia di stato popolare». Conferenza — 20,30: «Ingeborg», commedia in tre atti di Kurt Goetz. In seguito, bollettino meteorologico, notizie della giornata, segnale orario, notizie sportive — 22,30-10-30: Musica da danza.

Monaco di Baviera - m. 535,7 - Kw. 4.**Norimberga** - m. 241,9 - Kw. 4.

14,30: Musica riprodotta — 16-18: Ritrasmissione da Norimberga — 16: Conferenza — 16,30: L'ora della canzone (concerto, con accompagnamento di pianoforte). Tre canzoni di Hassegert e G. Mahler — 17: Umoro renano — 17,30: Concerto di pianoforte di Maschi Rubert. Composizioni di Schumann, Debussy, Moszkowsky — 18: Ritrasmissione da Norimberga: Conferenza sullo scopo e sull'organizzazione della neutralizzazione — 18,30: Il mercato del lavoro — 19: La buca delle lettere — 19,30: Concerto di cetra. Pezzi di Pugh, Konz, Smetack, Waldeufel — 20: Piccola chiacchierata — 20,15: Serata allegra di Roberto Koppel, con il concorso della R. O. — 22: Notizie serali — 22,30: Musica da ballo. Ritrasmissione.

INGHILTERRA**Bournemouth** (6 BM) - m. 326,1**Kw. 4,5.**

15,30; 18,30; 19,25; 19,45-24: V. Londra (Annunzi locali e bollettino dello sport alle 21,45).

Cardiff (5 WA) - m. 353 - Kw. 1,5.

15,30; 18; 18,30; 19,15; 19,45; 22,35-24: V. Londra — 17,15; Pei ragazzi — 19: Una scuola di corano in Malesia — 19,25; Chiacchiere di sport — 21,45; V. Daventry — 22,30: Annunzi locali; Bollettino sport.

Londra (2 LO) - m. 361,4 - Kw. 3.**Daventry** (5 XX) - m. 1604 - Kw. 25.

10,15; 10,30; 18,30; 19,15: Come lunedì 13-14. Orchestra Femminile — 15,30: Orchestra: Marcia Processionale, Finck; Ouverture di festa, P. Barrow; Mezzo soprano, Lehmann, Id); Orchestra: Fiori Selvaggi (2 Tempi), P. Andrew; Serenata, Pierné; Sulla Strada di Zag-a-Zig, Finck; Baritono: Due Melodie Ungheresi; Orchestra: Selez., Occhi Azzurri, Kern; Marionette, Felix; Baritono: Canto del Barolo (L'Orà Immortale), Boughton; Cavalcata d'Amore, F. Bridge; Orchestra: Suite « Patomine » (4 Tempi), Schytte; Mezzo soprano. Pur dicesti, A. Lotti; Rngiada di Maggio, Sterndale Bennett; Lied, Schumann; Orchestra: « Danza dei « Bohémiens », Godard; Ouv., Zanetta, Auber; Valzer, Waldteufel; Seconda Suite Balletto Egiziano, Luigini — 17,15: Pei ragazzi: Selezioni Operette per Quintetto; Dialogo — 18: Interudio Musicale — 18,45: Baritono — 19: I Programmi Musicali della Settimana prossima — 19,25 (da Newcasttle): La Stagione Calcistica — 19,45. Violino e Piano: Primo Tempo Sonata in do min., Grieg; La Fanciulla dai Capelli di Lino, Debussy; Minuetto, Beethoven; Melodia Ungherese, Hubay; Valzer in la, Brahms; Rigaudon, Monsigny — 20,15: Varietà (5) e Quintetto — 21,30: Tempo; Notizie; Annunzi Locali; (Dav. solo): Previsioni Marittime — 21,50: Musica Quintetto e Commento alla Corsa Motociclistica su « Cinder Track » a Stamford Bridge — 22,30-24: Ballabili riprodotti.

Manchester (2 ZY) - m. 384,6 - Kw. 1,5

15,30; 18,30; 19,25; 19,45-24: V. Londra (Annunzi locali e bollettino dello sport alle 21,45) — 17,15: Pei ragazzi: Oboe; Baritono; Racconto — 19: Sport Irlandese — 19,25: Conferenza sportiva.

Daventry (5 GB) - m. 491,8 - Kw. 30

15,30 (Birmingham). Varietà (5) — 16,30 17,45 (Birm.): Pei ragazzi: Recitazione; Varietà (2) — 18,30: Come lunedì — 18,45 (Birm.): Banda Polizia: Marcia, Wassell; Ouv., Cavalleria Leggera, Suppé; Due Scene Alasiane, Massenet; Tenore: All'Alba, Cadman; Banda, Finlandia, Sibelius; Quattro Danze (Gaia Inghilterra), German; Tenore: Come una Rosa, Nevin; Banda, Suite Balletto Russo, Luigini; Valzer, Waldteufel; Ouverture, « La caccia », Méhul — 20 (dalla Queen's Hall, Londra): Orchestra: Ouv., Le Vispe Comari, Nicolai; Ave Maria, Arcadelt; Soprano: Due Arie (Salomone), Haendel; Orchestra: Pezzo di Concerto per 4 Corni, Schumann; Baritono: Aria (Tannhaeuser), Wagner; Orchestra. Concerto in mi min. per violoncello (Quattro Tempi), Elgar; Sinfonia (Guglielmo Tell), Rossini — 21,30: Tempo; Notizie — 21,45 (Queen's Hall): Orchestra: Capriccio Spagnuolo, Rimsky Korsakow; Soprano; Baritono; Orchestra: Danza Slava in fa, Dvorak — 22,30 (Birm.): Bollettino Sport — 22,35-23,15: Ballabili riprodotti.



Gigi, Clara e Tina Venturini
di Vittorio Veneto

JUGOSLAVIA**Zagabria** - m. 310 - Kw. 0,75.

13,15: Musica grammofonica — 13,30: Quotazioni della Borsa — 18: Concerto pomeridiano — 20: Musica militare — 21,50: Canzoni popolari croate, con il concorso d'una società corale — 23: Notizie.

NORVEGIA**Oslo** - m. 461,5 - Kw. 1,5.

19,45: Il tempo; Notizie — 20: Segnale orario; Recitazioni — 20,30: Orchestra — 21: Lieder di Schubert — 21,30: Il tempo; Notizie — 21,45: Attualità — 22: Orchestra (conf.) — 22,30-24: Ballabili riprodotti

OLANDA**Hilversum** (H.D.O.) - m. 1060 - Kw. 5

11,40: Bollettino polizia — 12,10: Trio 13,40: Concerto da Amsterdam — 15,40: (dal Kursaal di Sci.-veningen): Ballabili — 17,40: Segnale orario — Concerto: Marcia, Sousa; Valzer delle blonde, Ganne; Alessandro Stradella, Flotow; Varietà: Brezza di mare, Leoncavallo; Sansone e Dalila, St. Saëns; Narciso, Nevin; Noi due insieme, Berlin; Varietà; Polpouiri, Dirk Witte; Mattinata d'amore, Monti; Marcia, Sousa — 19,25: Bollettino polizia — 19,40

POLONIA**Katowice** - m. 422,6 - Kw. 10.

16,40: Comunicati finanziari — 17: Cassetta delle lettere per ragazzi — 17,25: Conferenza agricola — 18: Programma pei

ragazzi — 19: Annunzi vari — 19,30: Letteratura — 19,55: Comunicato agricolo — 20,15: Concerto popolare — 22: Segnale orario; Bollettino meteorologico; Notizie — 22,30: Ballabili.

Cracovia - m. 547 - Kw. 1,5.

13,15: Come lunedì — 17: Grammofono — 17,25: La Polonia e la Jugoslavia — 18: Trasmissione da Varsavia — 19: Varie — 19,30: Politica «stera» — 19,55: Bollettino agricolo — 20,5: Comunicati — 20,15: Trasmissione da Varsavia — 22,30: Concerto (riproduz.).

Varsavia - m. 1111,1 - Kw. 10.

12: Grammofono — 13; 15: Come lunedì — 17,25: Voltaira (conferenza) — 18: Pei ragazzi — 19: Varie — 19,30: Radiocronaca — 19,55: Comunicato agricolo — 20,5: Comunicati — 20,15: Orchestra: Marcia allegra, Chabrier; Valzer, Liszt; Selezione Suite «Raimondan», Glazunov; Rapsodia N. 2, Svendsen; Solista; Marcia dei Boiardi, Halversen; Lalene, O. Strauss; Intermezzo (Naila), Delibes; Suite dalla «Carmen» di Bizet. (Intervallo: Bollettino Messenger Polonais in francese) — 22; 22,5; 22,20; 22,30: Come domenica.

SPAGNA**Barcellona** (EAJ 1) - m. 344,8 - Kw. 1,5.

12; 13: Come lunedì — 14,30: Trio: Paso doble, Dotras Vila; Tango, Margenat; Fox trat, Gravinia; Selez. Dedé, Christiné; Scottish, Millan; Danza, Cotó; Marcia, Martinez Valls; Intervalli: Grammofono; Borsa — 18,30; Sestetto. Fox trot, Wangermée; Tango, Puig Hermandez; Scottish Plà — 19: Mercati, Borse e Cambi — 19 e 10: Sestetto: One step, Dotras Vila; Selez. Lohengrin, Wagner; Valzer boston, Worsley; Gavotta, Sndessi; Selez. L'Ultimo Valzer, O. Strauss — 22: Borse e Cambi; Recentissime — 22,5: Orchestra. Paso doble, Luchessi; Tango, Albeniz; Selez. La Viejeicita, Caballero; Melodia, Farré; Valzer boston, Worsley; Marcia, Moenstés; — 23: Campana Cattedrale; Il tempo: Borse e Mercati — 23,5: Vedi Madrid.

Madrid (EAJ 7) - m. 375 - Kw. 1,5.

12,45; 13,15: Come martedì — 15: Orchestra: Ouv., Oberone, Weber; Canzonetto, Godard; La Gioconda, Ponchielli (fantasia); Intermezzo di Luigi Medina; Orchestra: «L'ospite del Sivigliano», Guerre ro (fant.); Valzer, De Sylva; Fox trot, Ca lavo; Bollettino meteorologico; Borsa del lavoro; Notizie; Orchestra: Serenata, St. Saëns — 20: Sestetto; Musica, luce e allegria, Alonso (fant.) Saffo, Massenet (fantasia); La leggenda del Monaco, Chapi (fantasia); Intermezzo di Luigi Medina — 21: Ballabili — 22,45: Borse, Mercati e Cambi — 23: Campana; Segnale orario; Concerto canzonettisti e recitazione; Recentissime — 1-1,30: Ballabili riprodotti.

SVEZIA**Stoccolma** (SASA) - m. 454,4 - Kw. 1,5.

Motala - m. 1320 - Kw. 30.
Malmö - m. 260,9 - Kw. 1.

17,30: Musica leggera da Göteborg — 18,30: Pei ragazzi — 19: Musica Popolare — 19,30: Canti Popolari — 19,45: Varietà — 21: Attualità — 21,45-24: Ballabili.

Diffondendo il Radioradio ci aiuterete a migliorarlo.

SVIZZERA

Berna - m. 411 - Kw. 1,5.

13; 15,56: Solito — 16-16,30: Orchestra comunale di Berna — 16,30-17: L'ora dei fanciulli — 17-17,35: Orchestra comunale di Berna — 20: Segnale orario; Meteorologia — 20-20: Specchio coniugale. Dovrebbe l'uomo aiutare nel «ménage»? Conf. — 20,20-21,30: L'ora popolare (concerto vocale-strumentale) — 21,30-21,45: Orchestra comunale di Berna — 21,45-22: Notizie; Meteorologia — 22-22,35: Concerto dell'orchestra comunale di Berna — 22,35-23: Radio-dancing.

Zurigo - m. 588,2 - Kw. 1,5.

12,30-16: Solito — 17,20: Concerto di un Quintetto di Fisarmonica — 17,55: Meteorologia; I prezzi della Fed, svizzera degli agricoltori — 19: Concerto di campane — 19,45: Segnale orario; Prognosi del tempo — 19,47: Conferenza — 20,15: Segnala popolare — 22: Meteorologia; Recentissime e Notizie della «N. Z. Z.» — 20,10: Musica riprodotta.

Losanna - m. 680 - Kw. 0,75.

6,45; 13; 20: Come lunedì — 20,1: Orchestra; Ouv., Miss Helyet, Audran; Pavana, Scozzese, Allier; Serenata Andalus, Colo Bonnet; Canzone Negra, Clutsmat; Valzer, Engel Berger; Cicaluccio, Gillet; Serenata, Tosti; Valzer, Zamenik; Gavotta Rocodé, Translateur; Marcia, Menichetti — Programma di Zurigo — 22,1: Grammo-fono.

Ginevra - m. 760 - Kw. 0,5.

20,30: Informazioni — 20,32: Varietà — 20,50: Orchestra (Riprod.) — 21,50: Notizie — 22-23: Ballabili riprodotti.

Basilea - m. 1100 - Kw. 1,5.

20,30: Segnale orario, meteorologia — 20,30-22: Serata popolare. Concerto vocale-orchestra-strumentale — 22: Notizie, meteorologia.

UNGHERIA

Budapest - m. 555,6 - Kw. 20.

9,30: Notizie della stampa, economia — 11: Solito — 13: Segnale orario; Bollettino meteorologico e del limnografo — 15: Notizie della stampa, su economia e mercato — 16,45: Segnale orario, ecc. 17: Sulle canzoni popolari ungheresi 18: Concerto militare — 19,20: Lirica francese del XIX secolo. III parte — 20: Concerto zingaresco. Duecento parti. Durante le pause, Segnale orario; Notizie della stampa e dello sport — 23: Concerto operettistico.

DOMENICA

19 Agosto

AUSTRIA

Vienna - m. 517,2 - Kw. 9.

11: Concerto dell'orchestra sinfonica viennese. Musica di Weber, Wagner, Wolf Mahler, Mendelssohn — 16: Concerto del pomeriggio. Musica di Binder, Strauss, Schreiner, Gounon, Ganglberger, Arnold, — 18,15: Serata di musica da camera. Da Jessel, Morena, Kalman, Ascher, Eysler opere di Mendelssohn e Beethoven — 19 e 45: «La Cartiera». Tre atti allegri di George Kaiser. In seguito: Musica da ballo.

CECOSLOVACCHIA

Praga - m. 348,9 - Kw. 5.

7: Concerto — 9,30: Notizie agricole — 10: Musica sacra — 11: Concerto da Poděbrady — 12: Banda militare — 13,5: Industria e Commercio — 13,20: Informazioni sociali — 16,30: Orchestra — 17,30: Per gli operai — 18: Emissione in tedesco — 19,15 Jazz — 20: Orchestra da Kolin — 22: Ora; Notizie; Musica dall'Esposizione di Brno.

FRANCIA

Parigi (P. Parisien) - m. 340,9 - Kw. 0,5.

20,45: Come martedì — 21: Concerto: Ouv. Re Lehar, Berlioz; Secondo Valzer, Godard; Aria (Erodiade), Massenet (canto); Amleto, Thomas; (Fant.); — 21,25: Informazioni; — 21,30: Concerto: Ouvert. Così fanno tutte, Mozart; Ronda del Vitello d'oro, (Faust), Gounod; Marcia del Sinfono, Enrico VIII, St. Saëns — 22: Informazioni; Concerto: Prima Suite «La Fandolola», Dubois; Toreador (Carmen), Bizet; Valzer Schmitt; Serenata, Rachmaninoff; Marcia ungherese, Liszt.

Tolosa - m. 392 - Kw. 3.

12,30: Canti sacri: Te Deum, Bruckner; Te Deum; Ave Verum; Laudate Domine; Agun Dei, Bizet; Ave Maria, Gounod; Canto ebraico, Lewandowsky; Fisarmonica: Undici pezzi — 20,30: Concerto: Sonata per flauto, arpa e viola (3 tempi), Debussy; Chiaro di luna (Werther), Massenet, per violoncello, violino e piano; Notturno (La

Navarrese), Id., (Idem); Moto perpetuo, Ries (violino); Danza slava, Dvorak (violino); Rapsodia ungherese, Liszt (piano); Quarto concerto in sol maggiore, Beethoven (piano e orchestra); Larghetto del concerto per violino, Beethoven; Minnetto (Fero), Gluck per flauto e piano; Allegro della Sesta Sonata per violoncello, Boccherini — 21,15: Ballabili e pezzi vari (25) — 23: Giornale parlato dell'Africa del Nord.

Parigi (Radio Paris) - m. 1750 - Kw. 3.

8: Informazioni; Rassegna della stampa — 12: Conferenza religiosa; Musica sacra con coro; Informazioni — 12,45: Orchestra: Danza russa, Friml; I moschettieri al convento, Varney; Giardino d'amore, Wood; La vedova allegra, Lehar; Danza persiana, Guiraud; Ay ay ay, Freire; Danza del banchetto, Levadé — 16,30: Jazz (In. tervallo, Informazioni) — 19,45: Pei ragazzi — 20,15: Comunicato agricolo e informazioni — 20,30: Concerto sinfonico. (Intervalli: Informazioni).

SPAGNA

Madrid (EAJ 7) - m. 375 - Kw. 1,5.

15: Orchestra: Ouverture in sol min., Bruckner; Danza delle Baccanti Filemone e Bauci, Gounod; Marta, Flotow (fant.); Intermezzo di Luigi Medina; Orchestra Giganti e mascheroni, Caballero (fant.); Valzer, Translateur; Fox trot, Siede; Pasacaglia, Zabala — 20: Pei ragazzi; Setetto: Le allegre ragazze di Berlino, Milan (Fantasia); I Vespi Siciliani; Verdi (fant.); Intermezzo di Luigi Medina — 21: Ballabili — 23: Campana; Segnale orario; Orchestra: Mondo vecchio e Mondo nuovo, Dvorak (fant.); Aria di Billetto (Armi-doro), Terepinin; Danza op. 35 n. 4, Max Reger; Czardas, Michiels — 23,45-1,30: Banda Municipale (Riproduz.).

SVEZIA

Stoccolma (SASA) - m. 454,4 - Kw. 1,5.

Motala - m. 1320 - Kw. 30.

Malmö - m. 260,9 - Kw. 1.

Alle 11 e alle 18: Culto — 17: Pei ragazzi — 17,55: Carillon Palazzo di Città — 19,15: Azione Drammatica — 20,40-22,30: Ballabili vecchi.

SVIZZERA

Zurigo - m. 588,2 - Kw. 1,5.

11,15: Concerto della R. O. — 12: Meteorologia — 12,30: Concerto del Radio-Quintetto — 16: Ritrasmisione del Concerto dal «Carlton-Elite-Hotel» (orchestra Carletti) — 19,30: Predica cattolica — 20: Concerto della R. O. (1ª parte) — 20,30: Maria Smiekal del Teatro comunale di Zurigo, con accompagnamento di pianoforte. Indi concerto della R. O. (2ª parte). Durante l'intermezzo: M. Smiekal, due canzoni popolari svizzere — 22: Meteorologia; Recentissime e Notizie della «N. Z. Z.».

Non ci sono arrivati i programmi della stazione di:

Parigi (S.S.P.T.T.) m. 447,8 - Kw. 0,45.

Francoforte sul Meno - m. 428,6 - Kw. 4.
Cassel - m. 272,7 - Kw. 0,75.

Abbonamento alle Radioaudizioni

Dopo il 13 dicembre 1927, data di pubblicazione del nuovo decreto sulla radiofonia, l'importo della licenza-abbonamento alle radioaudizioni resta stabilito in L. 75 (L. 72 abbonamento, L. 3 diritto di licenza a favore dello Stato) per il caso del pagamento globale anticipato per l'intero anno.

Nel caso del pagamento a rate mensili l'importo annuo della licenza-abbonamento è di L. 37, pagabili in L. 7,25 al mese (L. 6 abbonamento; L. 0,35 quota di diritto di licenza; L. 1 a favore dell'amministrazione postale).

Le nuove tariffe non sono applicabili agli abbonamenti in corso (art. 9, R. D. L. 17 novembre 1927, n. 2207).

Le licenze-abbonamento alle radioaudizioni si rilasciano presso tutti gli Uffici Postali, e nel caso del pagamento globale in una sola volta (L. 75), anche presso le Sedi della E.I.A.R. a MILANO, Corso Italia, 1 - ROMA, Via Maria Cristina, 5 - NAPOLI, Via Cesario Console, 3.

L'ARTE RADIOFONICA

Sul dibattuto argomento dell'arte radiofonica, detta anche «arte cieca» in contrapposizione all'«arte muta» cinematografica, leggiamo nella «Nouvelle Revue Française» questo interessante articolo di Paolo Deharme:

Dopo l'apparizione della Radiofonia si è profetizzato da ogni parte, sebbene in termini vaghi, lo schiudersi di una letteratura e di un'arte propriamente radiofonica. E' così che in tutti i paesi siamo stati invitati ad ascoltare la storia del guardiano del faro che privato dei soccorsi, diventa pazzo nel colmo della tempesta annunciata da scenari rumorosi (d'écors bruitiss) e dalle sirene dei bastimenti in pericolo; oppure quella del sapiente che avendo bisogno di assoluto silenzio per i suoi studi è continuamente disturbato dal pianoforte della vicina, dalla tromba del venditore di mercanzie e dalle grida del neonato.

Orbene oggi per mettere spavento non basta tirare un colpo di revolver in aria, né per far ridere è più che sufficiente fingere d'essere sordo, balzubente o in collera. Poiché in questo nuovo campo e per un pubblico nuovo non si sono cercati nuovi mezzi di espressione. Noi siamo convinti che esiste nei cervelli di oggi un bisogno di immaginazione, di trasformazione lirica che non è soddisfatto né dalle forme classiche dell'arte né da quelle nuove e che la radiofonia può soddisfare. Le «Gout de l'irréel», è uno di questi bisogni e si manifesta tra l'altro nel piacere che un pubblico medio, (non incolto, ma giovane) prende allo spettacolo di un film truccato dove i personaggi volteggiano e svaniscono nel fumo e gli oggetti s'animano ed intervengono nell'azione e gli elementi sfuggono alle leggi che li governano. Ci sembra che le onde della T. S. F. lontane e misteriose come le sorgenti del pensiero possono e debbono apportare all'immaginazione il nuovo nutrimento che aspetta.

Necessita nelle condizioni che verremo esponendo, creare nell'animo di chi ascolta immagini analoghe a quelle dei sogni.

L'importanza psichica del sogno è ormai accettata. Nondimeno possiamo richiamare qui una comune osservazione: ci accade spesso che i ricordi del sogno si presentano alla nostra ragione tanto accettabili e reali che siamo costretti a domandarci: «Ho veramente sognato?» e dobbiamo forzare la nostra memoria per liberarci dall'inquietudine o dalla gioia che un sogno ha prodotto in noi, esattamente come se l'avventura fosse stata realmente vissuta.

Nello stesso modo dopo un «lapsus lingue» o un gesto falso (il cui meccanismo, come si sa, è allacciato a quello del sogno) noi esclamiamo: «Sogno forse?». Questa esclamazione usuale esprime una verità scientifica incontestabile. Non è dunque cosa assurda sperare di creare in noi un teatro analogo a quello del sogno. E non ci si dica anzitutto che questi tentativi somigliano alle esperienze ipnotiche. Sono semplicemente fondati sul fatto che talora racconti, letture, paesaggi, strumenti musicali ci tengono «sous le charme». Davanti alle manifestazioni della natura e dell'arte è un istinto spontaneo quello che ci porta a chiudere gli occhi e creare in noi quello stato di assenza che tutti conosciamo. Ecco la tendenza psichica su cui noi ci fondiamo. Inoltre non ci venga obiettato che qui si parla di acustica mentre i sogni sono fatti di allucinazioni visive. In realtà queste allucinazioni possono essere riprodotte con mezzi diversi da quelli ottici. Noi tutti abbiamo misurato l'abisso che separa l'impressione di uno spettacolo immaginato da quella di uno spettacolo veduto.

Certo per trovarsi adagio in questo mondo immaginario gli ascoltatori dovranno farsi una educazione sensitiva. Ma ciò sarà facile perchè la T.S.F. ci offre il mezzo per neutralizzare ogni realtà tra la sorgente della suggestione e l'animo dell'uditore che gira il suo film in treno e ciò si ottiene specialmente adottando la cuffia nell'audizione.

Davanti dunque all'alto parlante, o meglio ancora chiuso nella sua cuffia l'ascoltatore chiuderà gli occhi e non penserà a nulla.

Abbiamo l'arte muta, ecco l'arte cieca. Questa idea nel suo spirito affine al surrealismo, non deve ricevere dal pubblico l'accoglienza sfavorevole che ha caratterizzato le prime manifestazioni letterarie di questa dottrina. Il surrealismo in effetto ha le sue origini e la sua vita nel subcosciente che intendiamo eccitare direttamente per mezzo della T.S.F. cioè senza svegliare il cosciente e la sua azione perturbatrice. Ma le prime esperienze surrealiste esplorando la zona dei sogni avevano un carattere esclusivamente suggestivo. L'espressione letteraria di queste esperienze ne segnava la morte. Farne l'origine obiettiva di un'arte destinata alla moltitudine sarebbe stato così vano come fotografare la propria immagine proiettata in uno specchio. Ed in uno specchio, anche deformatore, non possiamo scoprire che noi stessi.

Attraverso esperienze fatte in collabo-

razione degli amatori della T.S.F. che vorranno aiutarci, si deve giungere a questo: che chi ascolta nel momento che egli vorrà precisare, veda una immagine suggerita. Si deve creare un equilibrio mentale (può darsi che per certi spiriti sia così difficile ad ottenersi quanto l'equilibrio mentale contrario che consiste nel mantenere la propria attenzione attaccata agli oggetti esteriori e visibili) che l'esercizio renderà meccanico.

Ecco ora dodici regole che scaturiscono direttamente da quanto è stato detto. Esse costituiscono un sistema teorico e sommario. L'esperienza rifiuterà le une, correggerà le altre, ne accetterà, può darsi, alcune: ma qui non si cerca se non d'aprire una nuova strada:

1.) Dietro nostre indicazioni ogni ascoltatore dovrà figurarsi di essere l'eroe principale del lavoro che ascolta.

Introdurremo inoltre nella nostra narrazione oggettiva germi di sensazioni suggestive come le seguenti: «fa freddo — tu hai fame — ecco quelli che tu ami — una casa in lontananza è quella dove tu sei nato — passa un'automobile è quella stessa che hai notata l'altro giorno, ecc. — In ciò consiste tutta la novità.

2.) Il recitante dovrà dimenticare la arte di leggere ad alta voce. Necessità che chi ascolta prenda conoscenza del testo come se lo leggesse egli stesso in silenzio (con gli occhi e le orecchie tappate per annullare persino i rischi esteriori di distrazione che corre il lettore solitario).

Dunque *diction en grisaille*. Ciò presenta una grave difficoltà per lo speaker che specializzato deve diventare una specie di fotografo. Recitazione a tratti, «hachées» di immagini separate che sono suggerite volta per volta.

3.) Come se si volesse ricamare sul fondo della dizione — base le parti parlate debbono essere rare, come nel romanzo le frasi messe fra virgolette. Queste parti parlate devono produrre un grande effetto e saranno pronunciate da una voce diversa da quella dello speaker. Per esempio: «In alto le mani grida una voce nuova e quella dello speaker continua atona: «Un uomo apparve a sinistra» segue la descrizione del suo aspetto, carattere ecc.

Questi personaggi potranno essere presentati quando per la prima volta appaiono nella vicenda (con maggiore o minor dettaglio, come si crederà opportuno) per renderli simili a quelli che si muovono nei nostri sogni e che vi sorgono col nascere dei ricordi ad essi collegati. In altri termini, come nei sogni ogni personaggio porterà con sé una propria atmosfera di leggenda. Ma le parole d'un personaggio,

al quale momentaneamente è stato attribuito un tono di voce in seguito potranno essere pronunciate (come i suoi fatti ed azioni) dal solo speaker. La voce tipo che per un istante gli è stata data sarà messa a disposizione ed utilizzata da altri personaggi e in tutt'altra occasione. Da ciò non risulterà nessuna molestia per l'auditor che possieda un buon equilibrio di ricezione: nei nostri sogni non ci accade forse che una frase incominciata da una persona venga terminata da un'altra?

Siamo dunque portati a creare:

4) *Voci finte* o anche semplicemente repertoriati come le parti della commedia classica o italiana (giovane prima donna: voce celeste — padre — nobile: voce di basso etc.).

Le sfumature quasi sempre proibite allo speaker saranno riservate a queste voci finte.

5.) *Musica della scena*. Una musica di sogno facile per quanto è possibile, la musica del vecchio melodramma; per mezzo di tremolii, ritornelli, la musica dovrà mettere in guardia l'auditor, con dei brevi motivi caratterizzerà un personaggio ed il ritorno di esso nella scena sarà poi annunziato dalla ripresa del suo motivo, ciò che permetterà di rendere più pieghevole ed intensa l'azione senza recar danno alla sua chiarezza. Infine la musica

con arie espressive cercherà di illustrare la vicenda.

6.) Uso permanente del *presente indicativo* come è logico. Eccezion fatta per la presentazione dei personaggi.

7.) Adozione di un *ordine cronologico* nell'esposizione dei fatti: per non spezzare lo svolgersi dell'azione l'auditor dovrà sempre essere sul posto; si potrà portarlo in cielo o attraverso i continenti ma non farlo saltare da un luogo e da un tempo ad un altro. Si deve dunque evitare di dire: «Vent'anni prima nasceva a New York» oppure: «Dieci chilometri più in là due viaggiatori».

8.) *Ripetizione di certe frasi* con voci differenti e ciò per rafforzare una immagine e renderla indimenticabile. I tratti importanti saranno ritmati o musicati. Tutte le sfumature del testo anche le più leggere, si debbono rendere sensibili al pubblico.

9.) I rumori dell'azione *non avranno carattere reale*. Un colpo di revolver sarà annunziato? Il recitante batterà col dito leggermente sulla tavola. Il nostro potere di trasformare i più piccoli rumori ci è stato rivelato dai nostri sogni.

10.) Accade che uno per liberarsi dall'inquietudine in cui l'ha messo la lettura d'un libro getti lo sguardo tre righe o tre pagine avanti. Nel nostro caso ciò è impossibile. Ci gioveremo quindi dei

tempi, vale a dire dei momenti di assoluto mutismo dello speaker, ornati o no dalla musica della scena. Es.: Una detonazione — Voce dello speaker: Uno dei due avversari cade ferito mortalmente». Silenzio. Dopo, lenta ripresa del motivo musicale proprio al personaggio sopravvissuto.

11.) *Non precipitare l'azione*. Si comprende infatti che l'immaginazione mantenuta in istato di sogno dalla voce dello speaker o dalla musica, non conserva nozione alcuna del tempo.

12.) *Cronometria della rappresentazione* corrisponde alle «montage» d'un film. Impiego del metronomo. Si stabilisce il numero di battute che deve durare ogni passo muto, musicato o parlato.

Tenendo conto delle osservazioni degli uditori e dei loro consigli in breve tempo si deve riuscire a costruire una tecnica precisa come quella che si possiede nel cinematografo nei riguardi delle didascalie. L'opera preparata per il microfono avrà, come nefilm, la personalità dello scenografo e quella del tecnico.

Nell'attesa di opere originali la letteratura di genere fantastico per le sue molteplici relazioni con i nostri sogni, è l'unica che per il momento ci sembra più appropriata al microfono. Ma col progredire dell'esperienza degli adattatori, gli scrittori avranno davanti a sé un campo sempre più vasto.

I SIGNORI INSERZIONISTI

sono vivamente pregati di far pervenire all'ufficio Pubblicità del Radiorario i testi e i clichés per le loro inserzioni con il massimo anticipo possibile.

Si fa nuovamente presente che l'ufficio stesso potrà pubblicare unicamente quelle inserzioni i cui testi siano pervenuti **entro il sabato precedente la data della rivista, se per pagine di copertina, ed, al più tardi, entro il martedì mattina, se per inserzioni nel testo o nei programmi.**

Si prega di tenere presente che, qualora l'inserzione richieda l'esecuzione di clichés, i termini suddetti dovranno essere anticipati di almeno due giorni.



N.B. - Il materiale di pubblicità non inviato per posta dovrà essere consegnato esclusivamente all'Ufficio Pubblicità del Radiorario, che ne rilascerà regolare ricevuta.

L'Amministrazione della Rivista non risponderà del materiale o delle istruzioni eventualmente consegnate in portineria o ad altri non addetti all'Ufficio Pubblicità suindicato.

Consulenza Tecnica

Il servizio è gratuito per gli abbonati al Radiorario. Le risposte verranno date in ordine d'arrivo senza eccezione alcuna.

Ogni quesito deve portare nome, cognome ed indirizzo dell'abbonato, nonché il numero dell'abbonato e la relativa fascetta di spedizione, accompagnandolo con uno schizzo in inchiostro nero. La corrispondenza va diretta a:

RADIORARIO (Sezione Consulenza) - Corso Italia, 1 - MILANO

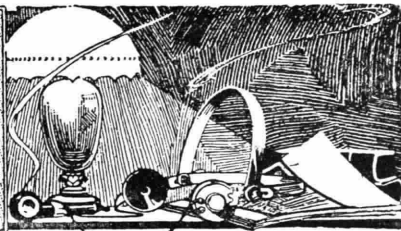

Prego di volermi cortesemente indicare lo schema di un apparecchio a un tetrodo per la ricezione di onde cortissime (da 10 a 100 m.); quello di un amplificatore B.F. ad un triodo (posseggo un trasf. B.F. 1.3) ed il modo di effettuare i collegamenti fra il ricevitore e l'amplificatore.

R. CAGNOLA - Milano

Eccole lo schema da lei richiesto; le premettiamo però che i tetrodi male si prestano per la ricezione delle onde corte a causa della loro elevata capacità interna.

L_1 è una bobina a passa perdita, diametro 70 mm, 10 spire.

L_2 bobina a nido d'api da 50 spire (choke).

C_2 e C_3 condens. variabili da 0,0005 Mfd.

C_1 neutro condensatore variabile.

C_4 condensatore fisso da 0,00015.

Il secondo schizzo qui riprodotto è quello di un amplificatore a bassa frequenza da aggiungere al ricevitore suaccennato; le batterie d'alimentazione sono le stesse.

Poiché nel trattato di Radio-tecnica Banfi non è indicato (nel descrivere il modo di costruzione delle bobine a gabbione), come inserire il primario al secondario nella costruzione di un trasformatore ad A. F. del detto tipo a gabbione (per la neutrodina 5 valvole), campo d'onda 250-600 metri vi sarò gratissimo se vorrete indicarmi nella Consulenza del Radiorario il modo di costruire tale trasformatore ad A. F. a gabbione.

Nei trasformatori ad A.F. a gabbione, il primario viene disposto di seguito al secondario, a distanza da esso, di circa 5 mm. Primario e secondario sono mantenuti in sesto da asticine di ebanite o legno secco paraffinato. Infilate al posto dei pioli che hanno servito alla costruzione. I dati d'avvolgimento sono i seguenti: Primario 15 Spire; Secondario 55 spire.

Prego la loro cortesia di farmi conoscere per quale ragione a Torino la ricezione dalle 12,30 alle 13,30 e del pomeriggio avviene pressoché senza rumori o disturbi in genere mentre la ricezione serale è assai disturbata? Questo fatto avviene costantemente (non quindi osservazione di un giorno solo) e naturalmente sempre usando sia giorno che sera il medesimo apparecchio. Non dovrebbe succedere se mai il contrario?

Di giorno non posso ricevere che Milano ed è quindi con tale stazione che ho notato ciò.

Abb. 11741 - Torino

E' un fenomeno che si verifica normalmente nelle ricezioni; di giorno i disturbi sono poco sentiti e contemporaneamente viene affievolita ogni ricezione, mentre di sera col migliorare delle ricezioni aumentano pure i disturbi; il fenomeno è particolarmente sentito nei mesi estivi.

Costruii il 5 valvole neutralizzato dell'ing. Banfi con risultato meraviglioso, al principio, feci una volta un corto circuito e bruciai le prime 3 valvole che sostituii con una Edison VI-100A, la seconda con una Telefunken 064, la terza con Philips A125, e d'allora in poi è sorto un fruscio che non ho potuto eliminare, questo però di sera (e specie Napoli); ma di giorno le audizioni sono perfette. Rifeci i trasformatori alla frequenza su bachelite e con filo da 6/10 ma senza nessuna miglioria.

Prego darmi i seguenti chiarimenti:

1° L'avvolgimento dei trasformatori l'ho fatto a passo sinistro — i primi invece erano avvolti al contrario di questi ed erano con filo da 4/10.

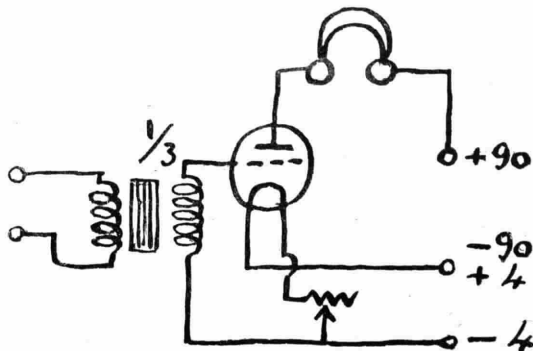
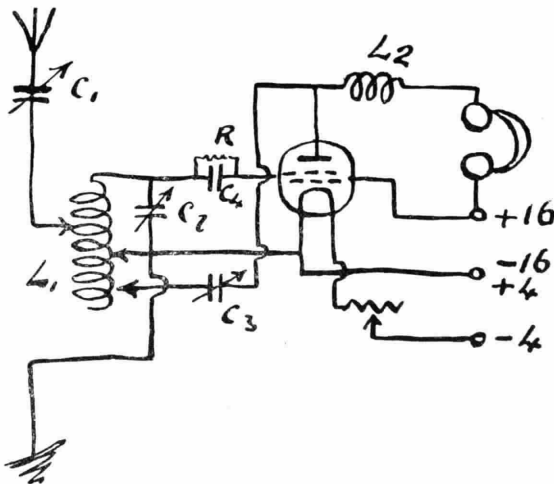



La famiglia dell'abbonato Orlandi in ascolto di I MI.

2° Che danno ha potuto produrre il corto circuito oltre alla bruciatura delle 3 valvole?

3° Il primario del trasformatore a bassa frequenza è quello che va a U e che parte dal +50; esce da E va alla placca della terza valvola.

4° Perché non posso più neutralizzarlo?

5° Perché delle volte mentre che sento una stazione viene un fischio a disturbare e per eliminarlo devo muovere i condensatori variabili.

6° L'antenna unifilare che lunghezza dovrebbe avere e che direzione?

T. PIUMELLI - Amalfi

1° Il senso d'avvolgimento non ha alcuna importanza, purché sia identico per tutti i trasformatori ad A.F.

2° Nessun altro danno; l'attuale funzionamento irregolare è da attribuirsi unicamente alla qualità delle valvole impiegate. Usi le valvole seguenti: prime due A 409, terza A 415.

3° L'inserzione del trasformatore B.F. è esatta.

4° Come è già stato detto dipende dalle valvole, se non vi è alcuna irregolarità di montaggio.

5° Il fischio può provenire da qualche apparecchio vicino, oppure da qualche effetto capacitivo dell'operatore.

6° Antenna unifilare o bifilare lunga una trentina di metri; l'orientazione non ha praticamente alcuna influenza.

Ho la possibilità di impiantare un'antenna lunga m. 16 e un'altra lunga m. 30, a circa m. 20 dal suolo. Qual'è la migliore? — E' preferibile monofilare o bifilare?

L'audizione deve essere fatta con apparecchio a cristallo a circa 22 Km. da Milano

G. SANCIOLI - Magenta

Preferisca l'antenna lunga 30 m. unifilare; otterrà delle ottime audizioni della stazione di Milano con semplice apparecchio a cristallo.

Vi sarò grato se a mezzo della rivista Radiorario vorrete indicarmi come debbo fare per aumentare di una lampada ad alta frequenza il mio apparecchio radiorecente «Telefunken» K. G. C. per renderlo più potente e più selettivo.

Abb. 22776 - Monteleone

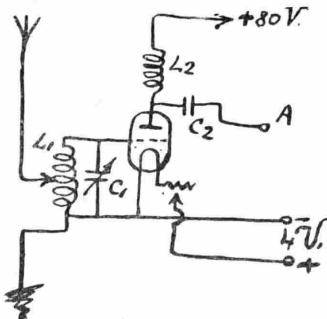

Eccole lo schema di un amplificatore ad A.F. ad una valvola che potrà collocare fra l'antenna e l'attuale apparecchio, usufruendo delle stesse batterie d'alimentazione. Il morsetto d'antenna dell'apparecchio andrà collegato al morsetto A dell'amplificatore in parola.

Vorrei costruirmi un apparecchio a 3 valvole per ricezione al telaio del tipo descritto nel N. 10 del Radiorario 1927 dell'Ingegnere Banj.

Desidererei sapere da codesta spettabile Consulenza quanto segue:

1°) Il numero delle spire del quadro, la distanza delle spire fra loro e il diametro del filo, perché nella descrizione dell'apparecchio, nella parte riguardante il quadro, vi è solo la misura dal lato esterno in centimetri 50.

2°) Quale antenna esterna potrei usare per ricevere oltre ai 100 Km.?

3°) Posseggo 3 valvole Philips A406, 20-100V, sono adatte per questo apparecchio? In caso negativo di quale tipo mi devo servire?

4°) Posseggo pure 2 trasformatori con rapporto 1/3 e 1/5, posso adoperarli senza pregiudicare il valore dell'apparecchio o è necessario che siano tutti e due del rapporto 1/3?

5°) Le bobine L-L, da 25 e 50 spire a nido d'api, sono ancora buone dopo la modifica d'onda della stazione di Milano?

6°) Per motivi d'ingombro, posso adoperare delle bobine a fondo di panier invece di quelle a nido d'api? In caso affermativo quante spire devono avere?

7°) Per l'avvolgimento del telaio, posso adoperare la treccia nuda di bronzo fosforoso che si adopera per antenne esterne?

8°) L'apparecchio quale gamma d'onda può avere?

9°) In seguito il cambiamento d'onda della stazione di Milano, l'apparecchio deve subire qualche modifica? In caso affermativo quale modifica si deve apportare?

G. PIPANI - Milano

1°) Telaio a spirale piano 18 spire distanti 5 mm. fra di loro.

2°) Può usare un'antenna esterna unifilare o bifilare lunga una trentina di metri.

3°) Usi come prima valvola una A415, seconda A409, terza B406.

4°) Può utilizzare senz'altro i trasformatori da lei posseduti; prima 1/5 poi 1/3.

5°) Sì.

6°) Usi delle bobine a fondo di panier diametro interno 30 mm., col medesimo numero di spire di quelle a nido d'api.

7°) Sì; diam. 1 mm.

8°) 250-550 metri; con bobina da 250 spire, bobina di reazione 150 spire, telaio in corto circuito, ed antenna esterna potrà tentare la ricezione di qualche stazione ad onda lunga.

9°) Non occorre alcuna modifica.

Coloro che inviano l'importo per abbonamento al Radiorario, sono pregati di indicare se trattasi di abbonamento

Nuovo, o di rinnovo

Le richieste che porteranno questo chiarimento avranno la precedenza.

R. CHIODELLI, direttore responsabile

Archetipografia di Milano - Viale Umbria 54

S. I. R. A. C.

SOCIETÀ ITALIANA RADIO-AUDIZIONE CIRCOLARE

Telefono N. 88-440 - **MILANO (105)** - Corso Italia N. 8

Rappresentanza per l'Italia e Colonie della spett.:

"RADIO CORPORATION OF AMERICA" di NEW YORK

AVVISO

Le **RADIOLA AR-1145** (onde corte) e i dispositivi **MAGNETIC PICK-UP** sono disponibili per immediata consegna.

Magnetic

QUESTO
DISPOSITIVO
PERMETTE
LA RIPRODUZIONE
DEI DISCHI
GRAMMOFONICI
A MEZZO DELLO
APPARECCHIO
RADIO

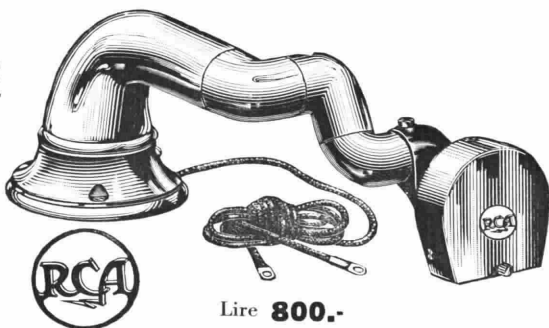

Lire **800.-**

PICK - UP

POTENZA, PUREZZA,
ELIMINAZIONE
DEL FRUSCIO
DELLA PUNTINA
SUL DISCO

APPLICABILE
ALL'ALTOPARLANTE
MODELLO 104
E AL MODELLO 100 - A }

ALTOPARLANTE



MODELLO 100 A

Lire **800.-**

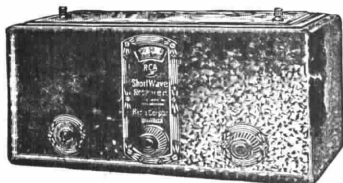

RADIOLA 1145 per la ricezione
delle stazioni a
onde corte da 15 a 75 metri Lire **3.800**



RADIOLA 18 alimentazione *diretta*
dalla corrente alter-
nata luce. - Prezzo uguale alla Radiola 17
L. lire **3.500**

NOVITÀ

APPARECCHIO CHE ELIMINA OGNI DISTURBO NELLE
RADIO-RICEZIONI, SIA DIRETTO CHE INDIRECTO



Purificatore dell'audizione - adattabile internamente od esternamente a qualsiasi
apparecchio ad antenna o telaio - opuscoli istruttivi a richiesta.

Completo Lire 150,- Pezzi scolti Lire 25,- e 30,- Sconti ai rivenditori

Rappresentanti Generali per l'Italia e Colonie: **Rag. A. COSTA & G. OTTINI**
ROVERETO (Trenfino) - **TORINO** - Via Drovetti, 2

Consulente ed Agente per la Lombardia: **Ing. NINO FRACHETTI** - **Milano**, Via Felice Casati, 19