

LA RIVISTA DI RADIO PIÙ DIFFUSA IN ITALIA

DAL 4 NOVEMBRE
ALL'11 NOVEMBRE 1928 (VII)

C. C.
CON LA POSTA

RADIORADIO

ORGANO UFFICIALE DELL'E.I.A.R.



ANNO IV

UNA COPIA L. 1,50

L. DI MAIO/27

N. 45

ESCE IL SABATO

ENTE ITALIANO AUDIZIONI RADIOFONICHE

CORSO ITALIA 1

MILANO

1 CORSO ITALIA

ABBONAMENTO ANNUO: L. 30.- PER GLI ABBONATI ALLE RADIOAUDIZIONI



Ad. Auriema, Inc.
Manufacturers' Export Managers
116 Broad Street, New York, N.Y.



FARRAND DYNAMIC = BALANCED

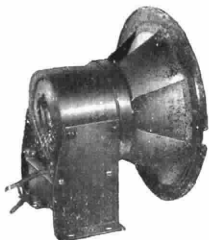

Chassis mod. 72

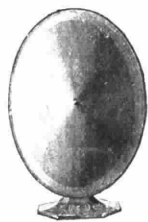

Oval mod. 20



Clock mod. 64



Gothic mod. 70



Console mod. 76



Gothic mod. 60



Box Chassis mod. 42-B

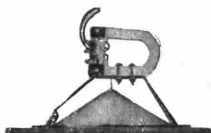

Chassis mod. 42



Tiffany mod. 74



Panel mod. 62

LA PIÙ COMPLETA SERIE DI ALTOPARLANTI PERFETTI



Concessionaria esclusiva:
Soc. An. Industriale Comm.^{le} Lombarda
Via Settembrini, 63 - MILANO



RADIORARIO

ORGANO UFFICIALE DELL' ENTE ITALIANO AUDIZIONI RADIOFONICHE

Direzione, Amministrazione, Pubblicità - MILANO - Corso Italia N. 1 - Telefono 86-239

ABBONAMENTO ITALIA E COLONIE: L. 55,30 - PER GLI ABBONATI DELL'E.I.A.R.: L. 30,30 ESTERO L. 90,30
UN NUMERO SEPARATO L. 1,50

Inaugurazione della stazione di Genova

Domenica, 28 ottobre, alle ore 21, si è svolta la cerimonia di inaugurazione della Stazione Radiofonica di Genova, che era stata compresa fra le funzioni ufficiali.

Gli ampi ed eleganti locali della Sede di questa stazione, adobbati per la circostanza, hanno accolto un eletto pubblico di invitati, ricevuti dal Presidente, da alcuni Membri del Consiglio di Amministrazione e dalla Direzione della Società. Fra gli intervenuti erano presenti molte Autorità cittadine, alcuni rappresentanti della stampa, nonché numerose e gentili Signore e Signorine.

Il servizio d'ordine era disimpegnato in modo inappuntabile dal Gruppo Rionale Fascista Giordana di Genova alle dipendenze del Comandante De Nardi.

Dopo l'esecuzione degli Inni Nazionali, il Presidente della E.I.A.R., ing. Enrico Marchesi, ha pronunciato al microfono il seguente discorso:

La prima parola, che io debbo rivolgere oggi, a nome del Consiglio di Amministrazione dell'E.I.A.R., ai radioascoltatori di Genova e della Liguria, è una parola di cordiale saluto, e di sincera soddisfazione nel vedere assolto il loro voto di una trasmittente locale.

La conformazione orografica della regione e le cause di lamentati disturbi nella ricezione non avevano ad essi sinora permesso di godere regolarmente delle trasmissioni delle altre stazioni.

Le prove fatte nella scorsa settimana

sul campo d'azione, sulla efficienza, sulla modulazione e in genere sulle condizioni di ricezione di questa trasmittente ci danno affidamento di un servizio, che potrà soddisfare la giusta esigenza del pubblico.

Noi cercheremo compatibilmente colle risorse locali, di trasmettere dei programmi variati ed attraenti, e saremo

l'Ufficio Tecnico della Direzione Generale dell'E.I.A.R. e direttore dei lavori è stato l'ing. Corrado Tutino.

Le emissioni saranno fatte in un primo tempo sull'onda di 402 m.; tale lunghezza d'onda sarà probabilmente variata nel prossimo mese di gennaio, conformemente ad una parziale modificazione del piano della lunghezza d'onda della Unione Internazionale di Radiofonia di Ginevra.

L'orario delle trasmissioni sarà provvisoriamente il seguente:

dalle 12,15
alle 13,30
dalle 20,15
alle 23,15

I programmi dettagliati saranno da ora innanzi regolarmente pubblicati nel Radiorario, periodico settimanale, organo ufficiale della società Concessionaria.

Siamo particolarmente lieti che l'inaugurazione di questa stazione avvenga nel settimo anniversario della Marcia su Roma, perché ciò ci permette di essere oggi spiritualmente uniti in quel soffio di rinascita morale e materiale, che pervade la Nazione, e

che in questa stessa giornata in Genova e in tutta Italia accomuna l'inizio di tante opere belle ed utili.

Il 4 Novembre verrà ricordata da questa stazione la celebrazione del decennale della Vittoria, ma ci piace oggi di abbinare le due date, 28 ottobre e 4 novembre, date care agli italiani, date che sono costate presagio di fortuna e di gloria per il nostro paese.

Ed è rievocando queste due date, che noi rivolgiamo, da questa Stazione, con voce troppo debole, ma con cuore grande,

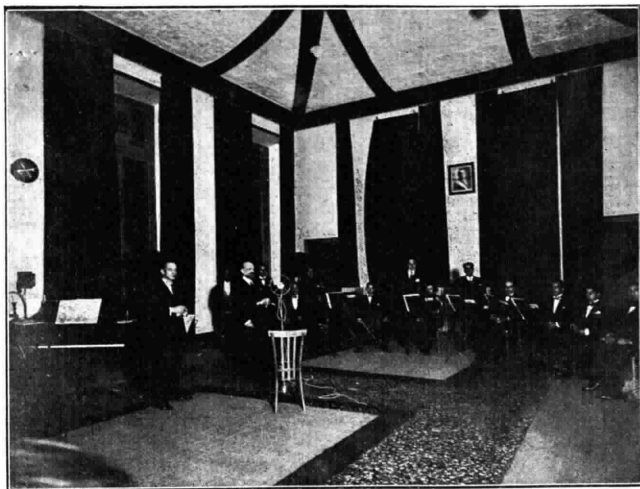

L'AUDITORIUM DELLA STAZIONE DI GENOVA

Il Presidente dell'E.I.A.R., Ing. Enrico Marchesi, pronuncia il discorso inaugurale

sempre lieti di ricevere e di seguire nella misura del possibile i preziosi consigli che ci perverranno dai nostri ascoltatori, per modo di accontentare i desideri realizzabili. La stazione di Genova (tipo Western potenza Kw. 1,2 sull'aereo) è collocata sull'altura di Granarolo; l'auditorium e gli uffici si trovano in via S. Luca 4; la reggenza e il servizio tecnico sono affidati all'ing. Pier Alessandro Rappis, il servizio artistico al M.^o Razzi, la direzione dell'orchestra al M.^o Fortunato Russo. L'impianto è stato progettato dal-

insieme alla nostra parola il nostro pensiero ai fratelli lontani, ai cittadini d'Italia, degni di questo nome, che vivono oltre i confini, e che con sentimento di dolce ricordo e di pura speranza nutrono la fiamma d'amore per la nostra Patria.

Inviemo un saluto al Presidente della Unione Internazionale di Radiofonia, alle Società esercenti stazioni trasmettenti all'Estero, e alle nostre consorelle italiane.

Inviemo un saluto alla stampa italiana che ci ha appoggiato finora nel difficile inizio della nostra attività, e che, appoggiandoci maggiormente in avvenire, farà opera altamente patriottica.

Un saluto ed un particolare ringraziamento per il valido e cortese aiuto datoci, rivolgiamo al Prefetto della Provincia e al Podestà di Genova, al segretario Provinciale del Partito e a tutte le Autorità genovesi, che si sono degnate di assistere a questa nostra funzione inaugurale.

Esprimiamo finalmente tutta la nostra deferenza a S. E. Ciano, Ministro delle Comunicazioni ed al suo illustre colla-

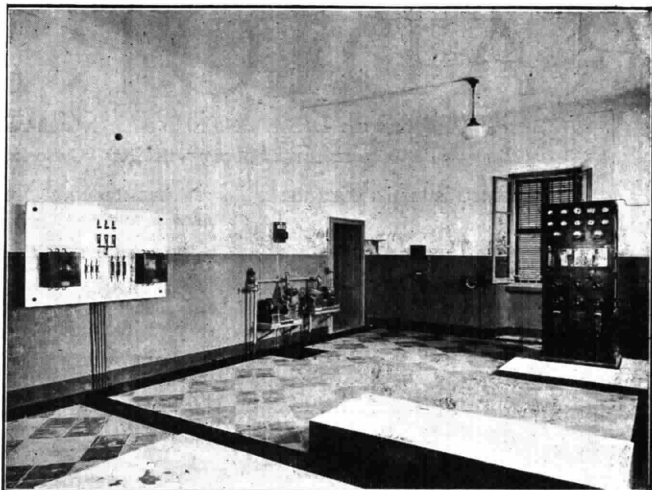

Sala delle macchine

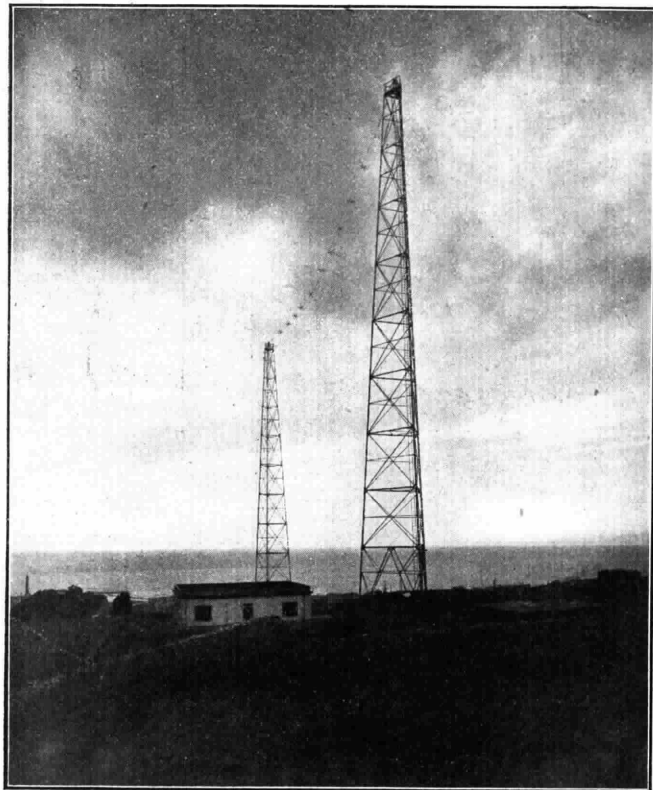

Veduta esterna dell'impianto trasmettitore a Granarolo

ratore Com.te Pession, direttore Generale delle Poste e Telegrafi, a S.E. Turati, a S.E. Tittoni, presidente del Comitato Superiore di vigilanza e a tale onorevole Comitato, che con tanto senno e con tanta competenza si adoperano per lo sviluppo ed il progresso della radiofonia in Italia.

Per l'Italia.

Per il Re.

Per il Duce.

Eia, Eia, Eia, Alalà.

Indi si è iniziato il concerto vocale e strumentale secondo il programma già annunciato in precedenza sul *Radiorario*.

Gli invitati hanno seguito con grande interesse lo svolgimento della simpatica cerimonia ascoltando l'audizione fornita da un altoparlante collocato in uno dei saloni della sede; applausi vivissimi hanno sottolineato le fasi salienti della cerimonia.

Una squadra di Balilla ha inoltre eseguito in coro *La Canzone dei Balilla*. Un ricco servizio di rinfreschi è stato offerto agli invitati.

Durante lo svolgersi del programma sono pervenute molte telefonate di congratulazione, compiacimento ed augurio da radioamatori in ascolto; da ogni parte della Liguria sono pervenute notizie di un'ottima ricezione e di una perfetta modulazione della Stazione.

Anche da altre regioni ci hanno scritto numerosi abbonati tra i quali:

Elena Catena (Como).

G. Monti (Siena).

Ettore Ricci Bartoloni (Lugo).

Bruno Bertini (Imola).

Eugenio Lovazzano (Torino).

La stagione musicale alla Stazione di Napoli

Tra le opere di nuova concertazione che la stazione di Napoli prepara per la prossima stagione musicale figurano in prima linea — modelli più o meno illustri della famosa scuola napoletana — le seguenti:

Il matrimonio segreto di Cimarosa; *Don Checco e Napoli di carnevale* di De Gioia; *Jone di Petrella*; *Il Babbeo e l'intrigante* e *La campana dell'eremitaggio* di Sarrìa.

Verranno inoltre messe allo studio numerose altre opere italiane e straniere, non ancora eseguite alla stazione di Napoli, quali:

Don Bucejalo e Papà Martin di Cagnoni; *Pipelet* di De Ferrari; *Betty* di Donizetti; *Il Maestro di cappella* di Pae; *Luisa Miller* di Verdi.

E ancora:

Lorely di Catalani; *Le Maschere* di Mascagni; *Fior d'alpe* di Franchetti; *Zingari* di Leoncavallo; *Le Villi*, *Edgard* e *Turandot* di Puccini; *Resurrezione* di Alfano; *Carnasciali* di Laccetti; *Franческа da Rimini* di Zandonai.

Tra le opere straniere:

Fra Diavolo di Auber, *L'Africana* e gli *Ugonotti* di Meyerbeer; *Mignon* di Thomas; *Lohengrin* di Wagner.

Queste opere verranno man mano alternate con quelle già eseguite e che formano il seguente repertorio:

Suora Angelica, *Il Tabarro*, *Gianni Schicchi*, *Butterfly*, *La fanciulla del West*, *La rondine*, *La Bohème*, *Manon Lescaut*, *Tosca* di Puccini; *Manon e Werther* di Massenet; *Hoffmann* di Laccetti; *La serva padrona* di Pergolesi; *L'Elisir d'amore*, *Don Pasquale*, *Lucia*, *La Favorita*, *Linda di Chamounix*, *Polliudo* e *Lucrezia Borgia* di Donizetti; *La Sonnambula*, *Norma* e i *Puritani* di Bellini; *Rigoletto*, *Ballo in maschera*, *La Traviata*, *Ernani* e il *Trovatore* di Verdi; *Andrea Chenier* e *Fedora* di Giordano; *Barbieri di Siviglia* di Rossini; *Adriana Lecouvreur* di Cilea; *Faust* di Gounod; *Mefistofele* di Boito; *Carmen* e *I pescatori di perle* di Bizet; *Pagliacci* e *Zazà* di Leoncavallo; *La Gioconda* di Ponchielli; *La Vally* e *Dejanice* di Catalani; *Ruy Blas* di Marchetti; *Le Educande di Sorrento* di Usiglio; *Crispino e la Comare dei Fratelli Ricci*; *Il segreto di Susanna* di Wolf-Ferrari; *Cavalleria Rusticana*, *L'Amico Fritz* e *Lodoletta* di Mascagni; *Il piccolo Haydn* di Cipollini.

Ma non soltanto la musica teatrale troverà posto nei programmi della stazione di Napoli, chè largo campo sarà lasciato alla musica da camera solistica e d'insieme.

Un quartetto d'istrumenti ad arco ed un quartetto d'istrumenti a fiato, svolgeranno a vicenda od anche opportunamente abbinati i maggiori e più significativi capolavori classici del genere. Né mancheranno concerti solistici sia strumentali sia vocali di chiari artisti partenopei o di illustri virtuosi di passaggio. Non sarà inoltre trascurata

la musica polifonica vocale. Infatti, per accordi presi con la scuola vocale del R. Teatro S. Carlo, diretto dal chiaro maestro Giuseppe Papi saranno trasmesse dalla stazione di Napoli periodiche esecuzioni di musica corale sia nel genere polifonico puro (voci sole) sia in quello prettamente teatrale e folkloristico.

Infine nel campo della musica leggera è predisposta l'esecuzione delle seguenti operette non ancora eseguite alla stazione di Napoli:

Principessa dei Dollari di Fall, *Bocaccio* di Suppè; *Il Ventaglio* di Cuscinà; *Fanfan la Tulipe* di Varney; *Amore di Zingara* di Lehar; *Orfeo all'inferno* di Offenbach; *La Gran Via* di Valverde; *Camera oscura* di Billi; *Le Belle di notte* di Cuscinà; *Un letto di rose* di Cuscinà; *L'Ideale* di Tosti; *La scexchia rapita* di Burgmein; *Re di Chez Maxim* di Costa; *La Vergine rossa* di Cuscinà; *Funiculi funiculi* di De Cecco; *Rosaura rapita* di Valente.

E con queste si avvicenderanno quelle numerose già in repertorio quali:

Il paese dei campanelli di Ranzato; *Addio giovinezza* di Pietri; *Eva* di Lehar; *Geisha* di Jones; *Danza delle Libellule* di Lombardo; *E' arrivato l'Amabasciatore* di Bellini; *Duchessa del bal tabarin* di Leon Bard; *Madama di Thebe* di Lombardo; *Katia la ballerina* di Gilbert; *La Signorina del Cinematografo* di Weimberger; *Il Conte di Lussemburgo* di Lehar; *La Vedova allegra* di Lehar; *La Bajadera* di Kalmann; *Cin Cila* di Lombardo; *I Granatieri* di Valente; *Cinema Star* di Gilbert; *La casta Susanna* di Gilbert; *Sogno d'un valzer* di Strauss; *La figlia di Madama Angot* di Lecocq; *La piccola cioccolataia* di Schinelli; *I Saltimbanchi* di Ganne; *Costa Diva* di Bellini; *Histoire d'un pierrot* di Costa; *Selvaggia* di Bellini; *Donna Juanita* di Won Suppè; *La Poupée* di Audran; *Silhouette* di Bellini; *Miss America* di Nardella; *Mascotte* di Audran.

La scuola corale del R. Teatro S. Carlo a I Na.

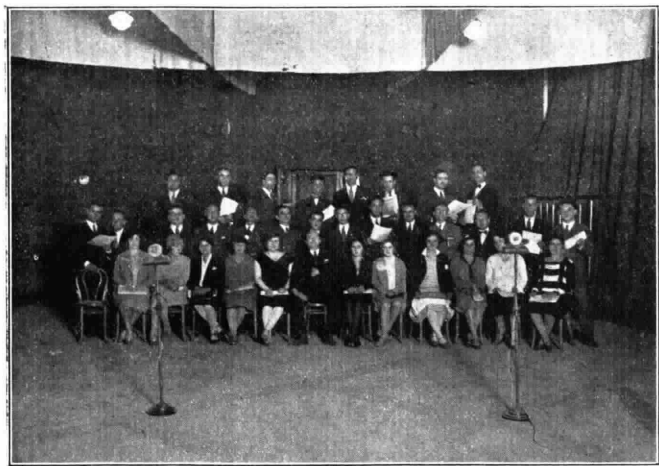

La prima esecuzione della Scuola Corale del R. Teatro S. Carlo, che ha avuto luogo la sera di sabato, 20 ottobre ultimo, ci sembra meritevole di una speciale menzione, per gli eccellenti risultati conseguiti dalla scuola stessa nonostante la sua recente formazione.

A capo della scuola è stato opportunamente designato il maestro Giuseppe Papi, che fu concertatore e direttore dei cori delle massime scene liriche d'America, a fianco di direttori d'orchestra come Toscanini, Marinuzzi, Guarnieri, Mugnone.

Messosi all'opera con la sua competenza consumata, con la sua conoscenza profonda di tutti i segreti dell'arte corale, e con tenace amore, il Papi ha compiuto in breve tempo miracoli.

Una deliziosa *Canzonetta* del glorioso

Palestrina, che fu il creatore dell'unico genere musicale ecclesiastico adeguato allo scopo, un ispirato *Madrigale* del Perosi, il magnifico coro dell'ultimo atto di *Carnasciali* del maestro Guido Laccetti, e il gran corale della « *Cavalleria Rusticana* » di Mascagni, ebbero, nell'esecuzione della nuova scuola corale del S. Carlo, tutto il dovuto rilievo. Precisione, finezza e merletterature nella leggiadra polifonia delle musiche del Palestrina e del Perosi; impeto, colore, possanza d'accento nella grandiosità teatrale e negli effetti d'insieme del coro di *Carnasciali* e in quello di *Cavalleria*. Furono, soprattutto, notate ed ammirate la facilità e la tranquilla sicurezza onde il coro diede prova nei frequenti passaggi dalla veemenza e dagli impeti del forte agli effetti del pianissimo.

“La Fanciulla del West” di G. Puccini



Castro e Harry



Minnie e Johnson

Domenica, 11 novembre alle ore 20.50, la Stazione di Milano trasmetterà *La Fanciulla del West* di Giacomo Puccini. Il libretto di quest'opera, che fu tratto da Guelfo Civinini e da Carlo Zangarini dall'omonimo romanzo dell'americano David Belasco, ci porta ai piedi delle Claudy Mountains (Montagne delle Nubi) in California, in un campo di minatori nei giorni della febbre dell'oro.

L'azione si svolge durante quel periodo di storia californiana che sussegue immediatamente alla scoperta fatta dal minatore Marshall, del primo pezzo d'oro, a Coloma, nel gennaio 1848. Uno sfrenarsi di cupidigie, un sovvertimento d'ogni ordine di vita, un'anarchia affannosa accompagnano la notizia di questo scoprimento. Gli Stati Uniti, che dallo stesso anno 1848 si erano annessa la California, impegnati in guerre interne e non ancora allarmati dell'anormale stato di cose, sono, nel periodo del nostro lavoro, quasi del tutto assenti; appena la presenza dei loro sceriffi sta ad indicare una larva di supremazia e di controllo politico. Una storia della primitiva California, citata dal Belasco, dice di questo periodo: «in quei giorni strani uomini, che giungevano Dio sa di dove, unirono le loro forze in quella lontana terra d'occidente, adattandosi ai rozzi costumi del campo: i loro veri nomi andarono subito perduti e dimenticati; e là essi lottarono, r-sero, giocarono, bestemmiarono, uccisero, amarono; e costruirono il loro bizzarro destino, in un modo che noi odierni non possiamo comprendere. Di una cosa sola siamo certi: ch'essi furono vivi». — Ed ecco fissato l'ambiente dove si svolge il dramma delle tre anime protagoniste; il campo dei cercatori d'oro, a valle, e le montagne della Sierra; dal monte scendono, unendosi ai cercatori che vengono da ogni parte d'America, gli abitatori del luogo, facendo causa comune, partecipando alle stesse passioni; intorno a questo popolo, misto e senza legge, un aggirarsi di bande rapinatrici e assassine, nate spontaneamente dalla stessa cupidigia dell'oro, che battono la strada, deprestando delle loro ricchezze i cercatori stranieri e quelli della montagna; dal conflitto, urgente dalle due parti, l'attuarsi di una giustizia primitiva di crudeltà e di linciaggio. *La Fanciulla del West*, dramma d'amore e di redenzione morale in uno sfondo fosco e grandioso di anime e di natura selvaggia, è un episodio di questo originale periodo di storia americana.

Invece di esporre, atto per atto, la vicenda ormai a tutti nota della *Fanciulla del West*, crediamo qui opportuno delineare per i nostri ascoltatori tipi e caratteri dei personaggi.

Minnie, la ragazza del campo, padrona del bar «La Polka». Tipo strano, dolce ed energico, un misto di selvaggio e di civilizzato, fieramente verginale, forte di muscoli e di spirito. Veste l'abito assai comune, d'una tenitrice di bar, a colori vivaci, con prevalenza di rosso.

Dick Johnson (Ramerrez), capo della banda spagnuola e messicana che ha sparso l'allarme per la contrada. Bell'uomo; circa trent'anni; viso morbido, sano e delicato; aria di gentiluomo, portamento civile, disinvolto, semplice, fiero. Stivali da cavallo, giacca di cuoio, pantaloni di velluto; vestito da viaggio, con particolari di abituale eleganza.

Jack Rance, sceriffo, ai servigi dell'Unione, ha una faccia pallida e cattiva; capelli neri; baffi neri, spioventi; le mani un poco femminee; ai dito un grosso diamante. Sparato candido, riccamente lavorato; diamanti alla camicia e ai polsi; una larga preziosa catena gli scende dal collo, reggendogli l'orologio; *redingote* di taglio perfetto, calzoni attillati, secondo il costume del tempo: cappello di castoro a cilindro. Cinico e sensuale.

Larkens è un uomo di mezza età, vestito assai poveramente, ma pulito; ha una camicia di flanella; ha aspetto bonario; a corto di denaro.

(Il tipo generale del vestire dei minatori è la camicia di flanella, la grande cravatta di colore, il *foulard* al collo, il cappello a larga tesa, il calzone ampio, fermato con cinghia di cuoio alla cintura, lo stivale alto; ampie giacche, di varia foggia, di velluto o di panno; qualcuno è senza giacca; qualcuno indossa abiti di forma civile portati con sé da lontane regioni. Così *Harry*, *Joe* e altri).

Sonora e *Trin*, entrambi corteggiatori della padrona della « Polka », vestono alquanto diversamente dagli altri minatori: *Sonora* è alto, solenne; ha un soprabito di bufalo; *Trin* una giacca riccamente lavorata.



Atto I

Bello è un giovanottone dai capelli ricciuti, assai pittoresco; *Happy* ha due alti stivaloni, con speroni; *Billy Jackrabbit* è il tipo del vero pellirosso; indossa un abito metà europeo metà indiano, pannelle di pelle di cervo, cravatta rossa, anelli di lavoro grossolano alle dita; occhi tondi, piedi storti, capelli nerissimi, untuosi, lunghi. E' bugiardo e sornione.

Sid grasso, sporco, disonesto; capelli chiari, carnagione rossa, bruciato dal whisky; veste un abito di tipo inglese portato dall'Australia.

Nick, cameriere della « Polka ». Buon ragazzo, devoto alla sua padrona. Ha i capelli spioventi sulla fronte, indossa una maglia di flanella rossa sotto la camicia a pizzi, aperta sul petto e con le maniche rimboccate. Panciotto di velluto, sbottonato. Calzoni di taglio S. Francisco. Pistola alla cintura. E' giovine, svelto e snello.

Ashby è ai servigi della Agenzia dei trasporti Wells Fargo, che, preoccupata del danno sempre crescente recato al suo commercio dalle bande di grassatori che battono le strade e specialmente da quella di Ramerrez, ha posto una grossa taglia su questo armento: so capotanda. Viso affi-

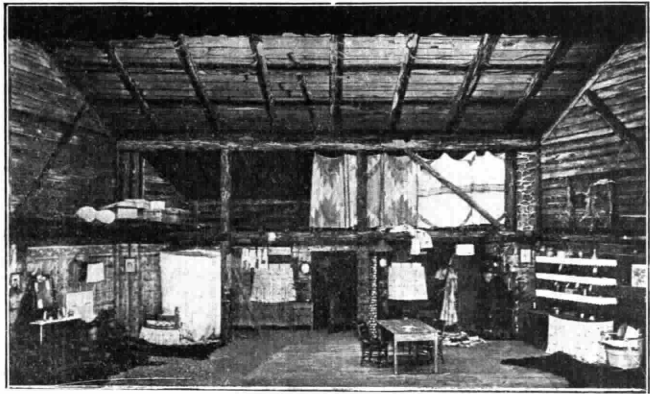

Atto II

lato e nervoso; capelli bianchi, corti; folte sopracciglia nere. Veste abiti di S. Francisco, un po' logori dall'uso e dal viag-

giare. Aria complimentosa ed energica. Beve molto, ma non si ubriaca.

José Castro, meticcio messicano della banda di Ramerrez. Faccia giallastra, espressione taciturna e dura, occhi piccoli, neri, maligni, gambe arcuate. Vesti logore e sudicie.

Jack Wallace, il tipo caratteristico del *Minstrel*, cantastorie e giullare girovago, con la faccia annerita per metà, un lungo mantello da giullare, scarpe a punta, cappello a cono. Lacerato e polveroso. Ha il *banjo* a tracolla.

Wookle, tipo di giovane donna indiana, dolce, piena, floscia, sensuale. Occhi piccoli e tondi. Indossa una cappa di panno e, sotto a questa, una sottana rossa di cotone. La cappa è aperta sul collo e rovesciata; alla vita è legata da una sciarpa rossa a frange. Pannelle di pelle di cervo; capelli spartiti in mezzo, cadenti in due trecce, legati da un nastro che le fascia la fronte. Al collo molte collane di vetro di molti colori e a file rosse e bianche. Orecchini e braccialetti d'argento.

Il *Postiglione*, è un giovanotto sui vent'anni, alto e snello, sbarbato, col viso abbronzato dal sole e dal vento. Stivali e speroni, abiti sbiaditi, calzoni col fondo di cuoio, pistola alla cintura.

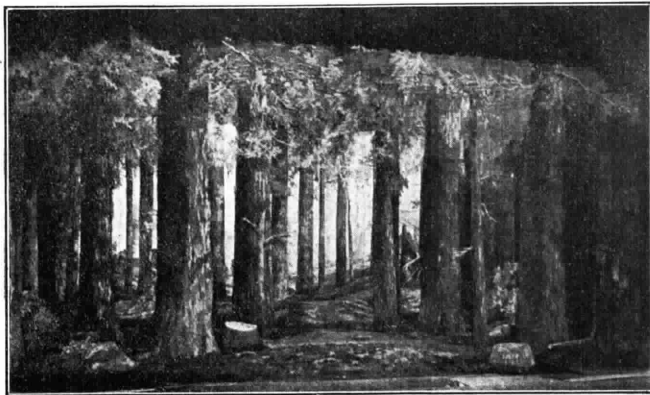

Atto III

La Televisione in America

(Continuazione vedi n. 44)

L'apparecchio rappresentato dalla fig. 10, permette la visione simultanea ad un intero auditorio. È da notare che l'immagine non viene, come nei dispositivi ordinari, proiettata sopra uno schermo da cui poi, per diffusione, viene veduta dallo spettatore, ma, al contrario, per mezzo di uno speciale artificio, si fa in modo che l'immagine stessa appaia luminosa per sé, sopra una specie di schermo sensibile lumi-

cervello. Si determina così, in questo, la visione della immagine, la quale risulta dall'insieme delle sensazioni che vengono trasmesse al cervello da tutti gli elementi sensibili della retina, costituiti dalle estremità terminali del grandissimo numero di fibre del nervo ottico. Può dunque dirsi, in linea schematica, che l'occhio umano (a cui può essere teoricamente riferito un sistema di televisione) risulti formato da uno schermo (retina) formata da una moltitudine di punti sensibili (estremità terminali

cessivamente in modo *discontinuo*, come ha luogo nella illuminazione stroboscopica fatta da un disco di Plotnow, purchè la eccitazione tale avvenga in un tempo assai breve non superiore a $1/15$ di secondo.

Tenendo presenti questi principi di ottica fisiologica, si può intendere, in linea generale, il funzionamento dello schermo luminescente posto alla stazione di ricezione, della quale forma l'organo essenziale. Esso risulta costituito da un sottile tubo di vetro, lungo circa 30 metri, riempito di neon ad una certa pressione e ripiegato su se stesso secondo 50 bulbi orizzontali, tanti cioè quanti sono gli elementi rettangolari superficiali in cui, come è detto al § 3º, è bene sia, per mezzo del disco di Plotnow, otticamente divisa la figura umana da riprodurre. Ammettendo inoltre, come si è già fatto notare, che ciascun tratto risulti diviso in altrettanti elementi verticali e ritenuta quindi la figura da trasmettere come formata da 2500 elementi superficiali, si vede per quale ragione, nel tubo a griglia ora nominato, si trova all'interno un solo elettrodo filiforme piegato a spirale, mentre, all'esterno, si trovino invece cementati nello spessore del vetro secondo le generatrici opposte di ogni tratto orizzontale, *due milacinquecento* elettrodi metallici distinti. Questi costituiscono, per così dire, altrettanti elementi sensibili della specie di retina luminosa a cui può assimilarsi il tubo a griglia ricevente. Tali elementi sono collegati, per mezzo di altrettanti fili, costituenti una specie di gigantesco nervo ottico, a 2500 laminette di un commutatore rotativo (fig. 11) munito di una spazzola strisciante che ruota sineronicamente col disco di Plotnow al posto di trasmissione. Le connessioni sono stabilite in modo da mettere in circuito, ad ogni istante, l'elettrodo a spirale interna del tubo con uno qualunque dei 2500 elettrodi esterni.

Ciò posto, è evidente che se la tensione della corrente fotoelettrica della linea, opportunamente aumentata dagli amplificatori a triodo, è tale da attivare l'elettrodo interno e quello degli elettrodi esterni che viene, in un dato istante, messo in circuito dal contatto strisciante del commutatore rotativo, si avrà, fra essi, una scarica luminescente. Se l'elemento sensibile dello schermo così eccitato è quello che, alla stazione di partenza corrisponde ad un elemento della figura da trasmettere il quale diffonda molta luce, cioè un elemento *chiaro*, e se il sincronismo del disco trasmittente e del commutatore rotativo è perfetto, l'elemento determinato sullo schermo luminoso occuperà una posizione che corrisponde esattamente a quella dell'elemento che



Figura 10

nescente e di cui la funzione si può fino ad un certo punto, assimilare a quella della retina dell'occhio umano. Anche qui, la retina costituisce uno schermo sensibile formato da un grandissimo numero di elementi i quali, impressionati dalla varia luminosità della immagine degli oggetti esterni formata sul fondo dell'occhio, trasmettono la impressione, attraverso al fascio fibre nervose del nervo ottico, fino all'organo sensitivo centrale, al

del nervo ottico) collegati, attraverso ad altrettante fibre nervose, all'organo centrale delle sensazioni; e per il fenomeno della persistenza delle immagini dovuta all'inerzia delle eccitazioni negli elementi nervosi della retina, è indifferente, dal punto di vista della nettezza della visione, che i diversi elementi stessi siano eccitati simultaneamente in maniera continua, come avviene nelle condizioni ordinarie, ovvero che siano eccitati suc-

è, nello stesso istante, illuminato alla stazione di partenza, ed avrà, come questo, una grande intensità. In altre parole, ad un elemento *chiaro* dell'immagine in partenza ne corrisponderà uno, pure *chiaro*, dell'immagine in arrivo. Se si tratta, invece, di un elemento oscuro, a scarsa diffusione, la corrente fotoelettrica corrispondente sarà troppo debole anche se amplificata, per determinare la scarica in arrivo, e si avrà, sullo schermo, una zona oscura.

In conclusione si ottiene, sullo schermo sensibile ricevente, una luminosità di piccola estensione la quale percorre rapidamente tutti gli elementi del tubo secondo una serie di linee orizzontali in perfetto sincronismo col percorso del fascio di luce che, alla stazione di partenza, illumina la fi-

uditorio, la *visione* e la *conversazione* con la persona lontana, ciò che fu fatto nelle sopraccennate prove dimostrative del 7 Aprile e del 31 Ottobre 1927.

Non è logicamente possibile prevedere, ora, la estensione e la importanza delle applicazioni di cui sarà capace il meraviglioso dispositivo del quale lo scrivente ha tentato di dare una pallida idea, ed al cui perfezionamento attende, in seguito a molti anni di lavoro, una eletta schiera di tecnici specializzati nei vari rami delle scienze fisico-meccaniche, ed aventi a disposizione mezzi di ricerca quali, a noi del vecchio mondo, è difficile immaginare. Per darsi, però, con certezza che tali applicazioni saranno numerose ed importanti, così dal punto di



Figura 11

gura da trasmettere. Si comprende allora come, per effetto della persistenza delle sensazioni visive, l'osservatore abbia, guardando lo schermo sensibile, la visione di una immagine luminiscente nella quale sono disposti, nel tempo e nello spazio, i diversi elementi costitutivi della figura alla stazione di partenza.

Riferendosi a quanto si è accennato circa la costituzione e le proprietà dell'occhio, si vede come, nel funzionamento del dispositivo in parola, l'apparato ricevente possa venire assimilato ad uno speciale organo visivo, nel quale il tubo sensibile a neon rappresenta la retina, ed i fili che congiungono gli elettrodi del tubo, al commutatore rotativo, le fibre del nervo ottico; la retina essendo, a differenza dell'occhio, luminosa per sé anziché illuminata, ed, infine, l'organo sensibile centrale essendo costituito dall'apparato visivo dell'osservatore.

È chiaro che si può completare l'effetto di questa meravigliosa esperienza disponendo, come nell'apparato destinato alle prove con una persona unica, un apparato telefonico con altisonante il quale permetta, ad un grande

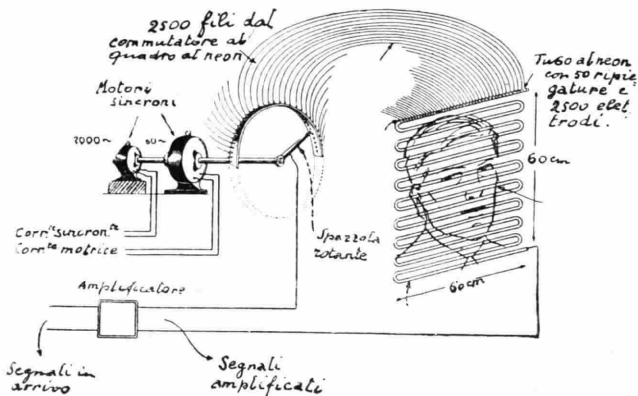
vista della vita civile, come da quello commerciale.

Nessuna ragionevole previsione può nel momento attuale, farsi dal punto di vista delle applicazioni militari, per le quali un ostacolo non indifferente è costituito dalla estrema delicatezza e complessità degli apparati, dalla necessità della loro continua regolazione e, infine, dal loro costo assai elevato. Quando, tuttavia, i dispositivi in parola saranno semplificati e, insieme con la diminuzione del costo, messi a punto anche commercialmente, lo scrivente ritiene che la loro diffusione, nel nuovo e nel vecchio continente, per le applicazioni civili, come per quelle militari, sarà notevolissima ed assurgente a grande, capitale importanza!

PROF. G. VANNI

ADREMA
MACCHINE PER INDIRIZZI
MILANO (116): Via Legnano, 34 - Tel. 64693 Teleg. ADREMA

VI PREGHIAMO DI RAGIONARE CON NOI

— Noi abbiamo creato in Italia un'industria di condensatori rigorosamente progettati, costruiti e selezionati

— Questi condensatori sono stati felicemente accolti ovunque perchè rispondono alle qualità da noi proclamate

— La nostra esportazione ha raggiunto impensati quantitativi in ogni parte del mondo

Ma in Italia si vendono annualmente centinaia di migliaia di condensatori che portano la marca straniera, notoriamente inferiori e sostenuti soltanto dall'irrisorio prezzo ad esclusivo danno del compratore

— Perchè non adottare condensatori italiani tecnicamente e veramente migliori?

— Perchè trascurare l'accessorio più importante basandosi su un risparmio che non esiste?

— Perchè non contribuire, facendo il proprio miglior interesse, ad aiutare lo sforzo entusiasta di chi desidera emancipare l'industria Italiana?

Montate sui Vostri Apparecchi od esigete il montaggio da parte dei costruttori de!

“MANENS”
INVARIABILE
“Il Condensatore Italiano
esportato ovunque”

Il Pilota d'Acciaio

Due mesi or sono come demmo notizia, ebbero luogo a Istres le prove ufficiali di un aeroplano radiotelecomandato. Crediamo far cosa gradita ai nostri lettori, esaudendo la richiesta pervenutaci da parte di parecchi, pubblicando la descrizione del geniale apparecchio che venne ideato in alcune parti da noi: in Italia

Gli esperimenti brillantemente compiuti al Campo d'Aviazione di Istres, in Francia, dimostrarono la assoluta possibilità del pilotaggio di aeroplani colla radio, senza che a bordo del velivolo l'uomo

viene il caratteristico « cavallo di legno », la macchina automaticamente si alza. Il cavallo di legno ad altro non è dovuto che alla tendenza del velivolo ad inclinarsi dal lato opposto al senso di rotazione dell'elica, per effetto giroscopico provocato dal movimento della medesima. Ora, col sistema di stabilizzazione italiano (tubi di mercurio inventati dall'ingegner Lauro Sciorati) ogni anormale inclinazione del velivolo viene immediatamente corretta dai timoni azionati dai servomotori che entrano in azione non appena il mercurio si sposta dalla sua posizione orizzontale normale.

mobile) fino a che la macchina abbia raggiunto la posizione normale.

Un ricevitore radio, sintonizzato coll'apparecchio trasmettente piazzato a terra, riceve gli ordini e li passa per competenza ai servotori

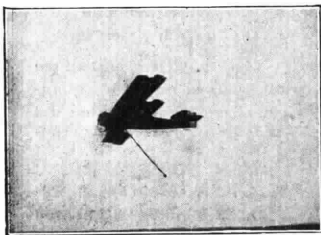

L'apparecchio radiocomandato in volo (si noti la pertica d'atterraggio)

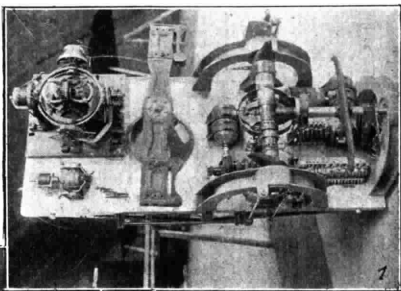

avesse, colla sua presenza, da modificare minimamente il corso del volo.

Perciò: assoluta automaticità.

Bisogna, prima di passare alla descrizione dell'apparecchio, passare brevemente in rassegna le principali situazioni nelle quali può capitare al velivolo di tro-

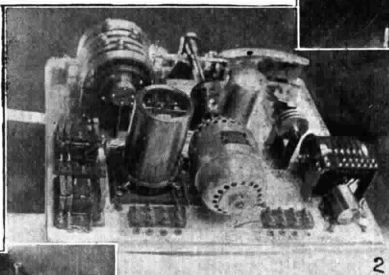

2

che entrano subito in funzione, spostando i timoni in modo perfettamente identico a quello che farebbe un ottimo pilota in procinto di voltare, salire, o scendere.

All'atterraggio, una pertica, lunga quattro o cinque metri, posta durante il volo sotto la fusoliera, viene agganciata au-

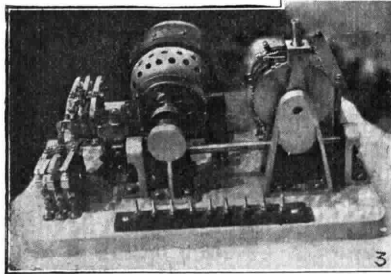

3

1) Complesso degli indicatori di inclinazione trasversale e longitudinale con relativo servomotore - 2) Organo stabilizzatore di quota - 3) Servomotore per la regolazione del motore ad essenza

versi, e le azioni necessarie a evitare col loro intervento, degli incidenti di volo.

Partenza: Quando un aeroplano, posto sulla pista di lancio viene ad acquistare una sufficiente velocità (in media cinquanta Km.-h.), se non av-

I francesi Bernady e Boucher, sollevano invece la coda del velivolo durante la partenza, appoggiandola su una specie di carrello che viene abbandonato al momento del decollo.

Durante il volo, gli stabilizzatori entrano in gioco, chiudendo dei contatti elettrici ogni volta che il velivolo, per colpi di vento laterale od altre cause si sposti dalla sua posizione assolutamente orizzontale.

I contatti elettrici comandano, come già dicemmo, dei servomotori o motori elettrici speciali, che correggono la posizione dei timoni di profondità o degli aleroni (piccole parti di ala

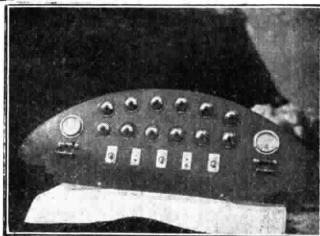

Il quadro di comando da terra

automaticamente, e restando, impennata solo dalla parte del carrello, ... tasta il terreno, consentendo, colla manovra dei piani di stabilizzazione un perfetto atterraggio, anche su terreno leggermente accidentato.

Il pilota automatico aumenta da

solo la velocità del motore nelle salite, la diminuisce nelle discese, parte ed atterra da solo, ma... necessita della presenza ideale del cervello umano, per quanto riguarda la rotta, ecc. E l'uomo naturalmente, per lanciare i suoi comandi deve conoscere perfettamente il territorio in ogni istante sorvolato dal velivolo, anche nei minuti particolari.

Il velivolo radiotelecomandato si sostituisce all'uomo nella guerra, nelle esplorazioni, in ogni rischiosa impresa nella quale il coefficiente macchina rischia sufficiente a percepire, segnalare, fronteggiare le evenienze.

La radio dà il massimo contributo, collabora fedelmente e sostituisce la presenza dell'uomo a bordo del velivolo, segnalandogli alla distanza di migliaia di chilometri ogni percezione visiva, acustica, meteorologica, termica, tattile, cromatica.

La televisione è troppo progredita perchè ci sia concesso dubitare dell'imminente sua apoteosi.

La tecnica delle radiocomunicazioni ha sorpassato ogni aspettativa sia dei

tecnici che dei profari; l'aviazione, la tecnica delle costruzioni aeronautiche ci consente la produzione di velivoli solidi potenti provvisti di grande autonomia, soddisfacenti a quasi tutte le esigenze del volo automatico.

Applicazioni pratiche? nel campo bellico, infinite, come infinite sarebbero le applicazioni del M.A.S. radiotelecomandato sperimentato da Fiamma alla Spezia quattro anni or sono, mentre per ora ci si deve accontentare della squadriglia di navi o velivoli radiotelecomandati, guidati dai segnali lanciati da bordo di una altra macchina colla squadriglia viaggiante, e recante l'apparato trasmettitore.

Tutt'al più la radiogoniometria, indicando la posizione approssimata del velivolo, potrebbe essere di ausilio.

Ma si esce allora dal campo pratico per entrare in quello della teoria.

E in questo ramo della scienza ha più valore un esperimento di dieci formule ed altrettanti calcoli teorici.

GIAN FRANCO MERLI.

La Radio e l'Industria Elettrica agli Stati Uniti

H. P. Davis, Presidente del Consiglio dei Direttori della *National Broadcasting Company* si occupa della rapida diffusione della radio agli Stati Uniti e dell'importanza di tale enorme sviluppo nei riguardi dell'industria elettrica.

Secondo l'A. la radio-industria impiega oggi direttamente o indirettamente 320.000 persone; le vendite di materiale che nel 1920 ammontavano a meno di due milioni di dollari, raggiunsero nel 1927 circa 500 milioni di dollari. Su 28 milioni di case o famiglie esistenti attualmente agli Stati Uniti, si può valutare a 10 milioni il numero di quelle provviste di apparecchi riceventi; vi sono poi 694 stazioni trasmettenti, con un pubblico di ben 40 milioni di ascoltatori.

Queste cifre, che abbiamo voluto riportare, bastano a dare un'idea dell'imponente sviluppo raggiunto dalla radio presso gli americani, e che costituisce uno dei fatti più notevoli nella storia industriale del mondo.

Nel corso del 1927 si è prodotto un cambiamento radicale nell'approvvigionamento di energia per gli apparecchi riceventi radio; e cioè alle batterie di accensione sono venute sostituitosi le valvole termoioniche alimentate con corrente alternata, cosicchè l'intera quantità d'energia richiesta dal sistema ricevente può essere derivata dal circuito luce. Finora sono stati venduti più di cento milioni di valvole, di cui almeno 50 milioni sono attualmente in servizio; ed è probabile che almeno un terzo di queste derivino la loro potenza dai circuiti luce.

L'incremento corrispondente nel consumo di energia elettrica rappresenta

un introito supplementare cospicuo per le Società elettriche, in quanto che ogni apparecchio ricevitore assorbe in media almeno 8 kWh al mese. Per altra via si è potuto determinare, in base a ricerche sistematiche fatte da Società esercenti, che l'utente proprietario di un apparecchio radio consuma in media dal 25 al 40% di energia in più di quella occorrentegli per soli scopi luce.

Anche l'utilizzazione è abbastanza buona, poichè gli apparecchi funzionano sia nelle ore diurne che notturne, ed in tutti i giorni dell'anno, festivi o non festivi.

Per queste considerazioni, e tenendo conto anche delle possibilità di ulteriore diffusione delle valvole termoioniche alimentate a corrente alternata, è evidente l'interesse delle Società esercenti a seguire con la massima attenzione lo sviluppo delle radio trasmissioni, ed ove occorra, a promuovere anche direttamente tale sviluppo.

L'A. rivolge poi uno sguardo al futuro, e ricordando che nei laboratori la televisione o trasmissione visiva è già un fatto compiuto, prevede prossima la diffusione anche fra il pubblico di questa nuova applicazione, così che l'apparecchio radio, che oggi trasmette solo suoni, fra breve tempo trasmetterà anche le immagini.

Si sta ora dando forma pratica all'apparecchio per mezzo del quale un messaggio o un'immagine può essere trasmessa in *facsimile*, ossia come una pagina dattilografata o una fotografia. L'A. si compiace di immaginare possibile e prossima la realizzazione di un sistema ricevitore che possa essere messo in moto o arrestato a piacere. Questo dispositivo riceverà automaticamente dalla stazione trasmittente il messaggio in *facsimile*, ossia come una comunicazione stampata; e lo terrà a disposizione dell'utente, che potrà prenderne visione nel momento che gli torni più comodo.

Le possibilità di progresso in questo campo sembrano quasi illimitate, ed aprono nuovi vasti orizzonti all'intelletto umano.

(*Electrical World*).



Un radioamatore eccezionale: Hoover uno dei candidati più quotati alla Presidenza degli Stati Uniti d'America



CONSULENZA TECNICA

Il servizio è gratuito per gli abbonati al Radiorario. Le risposte verranno date in ordine d'arrivo senza eccezione alcuna. Ogni quesito deve portare nome, cognome ed indirizzo dell'abbonato e la relativa fascetta di spedizione, accompagnandolo con uno schizzo in inchiostro nero. La corrispondenza va diretta a:

"RADIORARIO" (Sezione Consulenza) Corso Italia, 1-MILANO

1) Pregovi indicarmi dettagliatamente modo costruirmi un raddrizzatore elettrolitico per ricarica coppia accumulatori Hensberger tipo S-3, 51 ampere, corrente massima di carica 9 ampère, tenendo presente che dispongo di corrente alternata monofase, 150 volta, 50

2) Pregovi inoltre informarmi se siano esatte le connessioni dell'alimentatore di placca con l'apparecchio, secondo lo schema seguente; ecc. ecc.

ABB. 23432 - Palermo.

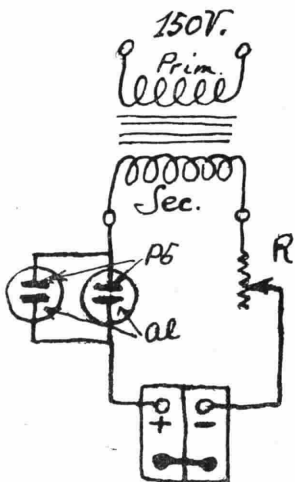

1) Eccole lo schema di un buon dispositivo di carica. Occorre un trasformatore della potenza resa 50 watt con primario per 150 volt e secondario per 8 volt. Userà inoltre due celle elettrolitiche della capacità di 3 litri ciascuna (elettrodi piombo ed alluminio 15 cmq. ciascuno immersi in soluzione di borace), ed un reostato da 3 ohm capace di sopportare una corrente di 5 amp. senza danneggiarsi.

2) Lo schema delle connessioni dell'alimentazione del suo ricevitore è errato; occorre invertire la polarità d'attacco dello accumulatore.

Lo avevo un apparecchio a galena, seguito da due stadi di R.F., col quale ricevevo, dopo il tramonto, quando non trasmetteva i MI, le stazioni di Langenberg, Friburgo, Stoccarda, Monaco di Baviera, Norimberga, Tolosa e, talvolta, Roma. Da un mese circa ho smontato il rivelatore a cristallo, sostituendolo con una bigriglia (0,06 Amp.) sul tracciato Colpit. Riguardo alla locale ho ottenuto un notevolissimo miglioramento nella ricezione in altoparlante, con una limpidezza di suoni che non mi aspettavo, ma, per quanto l'aereo sia sempre lo stesso (m. 100 filo 2 cop. cotone a spirale sotto il tetto) la terra, idem (termosifone); l'amplificatore invariato, non riesco affatto a ricevere alcuna stazione, all'infuori della locale. A che posso attribuire tale fatto?

A. ASTORRI - Milano.

Non esiste alcuna ragione plausibile perché avvenga ciò che Ella accusa. Molto probabilmente rimontando l'apparecchio a cristallo, non riceverà più nulla. Ciò può attribuirsi ad un difetto di isolamento dell'antenna oppure ad inefficienza della valvola.

E ora chiedo alla « Consulenza Tecnica »: Nel N. 26 di Radiorario, alla Consulenza, si parla di antenna Perfex: come è fatta? E' migliore delle comuni antenne filari? Io uso antenna a spirale piata, orizzontale (8 spire con circa 48 metri totali), e sento bene i MI (40 Km.) con cristallo e 3 cuffie 4000. Con la Perfex posso migliorare?

ABBONATO 25512 - Galliate.

L'antenna Perfex è formata da due cerchi di legno sovrapposti ad una distanza uguale al loro diametro, fra i quali è teso un zig-zag tutt'intorno, una treccia di rame isolata mediante piccoli isolatori di porcellana; una specie di arcolario. E' un tipo di antenna che rende bene senza ingombrare; è però di rendimento inferiore alle antenne normali mono o bifilari.

Comunque Ella non otterrà alcun miglioramento sostituendo l'attuale antenna con una Perfex.

Sarei grato se Vorrebbe indicarmi un mezzo per poter eliminare il fruscio assordante che si produce nella mia Neutrodina a 5 valvole tutte le volte che metto

in funzione a scopo d'illuminazione una dinamo a corrente continua 110 volta 4 HP.

F. BURELLI - Risano.

Le consigliamo di rivolgersi all'ingegnere Frachetti, nostro inserzionista di pubblicità per il dispositivo « Silentium ».

Prego rispondere ai seguenti quesiti:

1) Ho un accumulatore da 27 AD. - 4 volta e desidero caricarlo in casa con cellule elettrolitiche, perché la corrente luce è alternata da 150 volta; qual'è la capacità delle celle, superficie delle piastre e quale resistenza insieme per caricarlo? Invece delle lampadine potrei usare nichel cromo

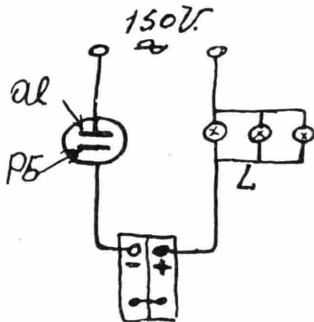

per della resistenza? In tal caso mi occorre la sezione e la lunghezza.

Prego pubblicarmi schema.
2) Il mio è apparecchio a tre valvole; potrei usare invece di antenna esterna 25 m. unificare un quadro-telajo? Di quali dimensioni dovrebbe essere?

ABB. 27778 - Capua.

1. Adotti una cella elettrolitica della capacità di due litri con piastre di piombo e alluminio della superficie immersa di 12 cm² (per ogni faccia) immerse in soluzione satura di borace (tetraborato di sodio). Come resistenza userà tre lampadine da 50 candele monowatt disposte in parallelo.

2. No; mantenga l'antenna esterna.

Riparazioni - Tarature - Collaudi - Rimodernazioni e Ricambio di apparecchi antiquati con apparecchi moderni

« LA RADIO - CLINICA »

Consulenze radiotecniche - Laboratorio scientifico

ING. PROF. L. & A. ROSSETTI - **NAPOLI** - VIA S. BRIGIDA, 24 (Inferno)



In una conferenza tenutasi a Leningrado alcuni mesi fa, fu letto un rapporto sulla trasmissione delle immagini per radio fra Mosca e Berlino.

Secondo tale rapporto gli esperimenti per tale servizio incominciarono nel settembre dello scorso anno da Berlino con onde corte (42-82 metri) e da Mosca con onde lunghe (1.150 metri).

Furono trasmessi ritagli di giornali, fotografie, e scritti vari, ottenendosi i seguenti risultati: il 20% di quello che fu trasmesso risultò alla ricezione perfettamente leggibile, mentre il 12% si poté leggere soltanto a metà, ed il 38% per un quarto.

Si attribuisce questo scarso risultato alla debole potenza delle stazioni trasmettenti, e si è cercato di perfezionare il sistema adoperato, impiegando essenzialmente onde corte.

Un gruppo di passeggeri imbarcati sul piroscafo *Berengaria* ebbe occasione qualche mese fa di constatare mediante un apparecchio speciale radiotelegrafico la visione di una faccia femminile che muoveva la testa e sorrideva. Il radiotelegrafista di bordo riconobbe nella visione la figura della sua fidanzata *Dora Selzy* residente a Londra impiegata nel laboratorio della Compagnia per la radiotelevisione Baird e poté con essa scambiare una breve conversazione radiotelefonica. E' questa la prima volta che si è potuto trasmettere una immagine per radio ad un piroscafo in navigazione.

Una legge che proibisce l'uso degli apparecchi che producono interferenze con gli apparecchi radiotelefonici riceventi è stata promulgata in America nella cittadina di Farfield Iowa. E' noto che il funzionamento di una macchina elettrica nelle vicinanze di un apparecchio ricevente causa spesso delle interferenze; per rimediare a questo inconveniente non c'è altro da fare che fermare la macchina che causa il disturbo elettrico.

La detta legge perciò proibisce l'uso de-

REFERENDUM

Invitiamo i nostri abbonati a dirci di quali stazioni estere vorrebbero aggiunti i programmi nel Radiorario e di quali — a loro giudizio — potrebbero essere omissi, perché relativi a stazioni di non facile ascolto o di scarso interesse

gli aspiratori della polvere, delle macchine elettriche per il bucato e di qualsiasi altro apparecchio mosso elettricamente che può esercitare interferenza con la ricezione dei programmi radiotelefonici, limitando, però, le ore in cui si possono usare a dopo la mezzanotte. I contravventori a tale disposizione vengono puniti con l'ammenda di 100 dollari e con trenta giorni di carcere.

Il Savoy Hill — dove attualmente la B. B. C. ha la sua sede — sembra già sia divenuto troppo angusto. La B. B. C. infatti, sta trattando l'acquisto d'un vasto terreno a Laigham Street per erigervi un nuovo grande palazzo, applicando ai vari auditori le più recenti perfezioni acustiche.

A Königsberg è stato vietato l'uso degli apparecchi ad alta frequenza durante le trasmissioni radiofoniche.

Bernardo Shaw ha concesso la trasmissione dei suoi lavori teatrali alla radio. Berlino trasmetterà *Il ritorno a Matusalemme*; Francoforte: *Candida*, Colonia: *Santa Giovanna*.

Anche Davenport trasmette immagini col sistema Fulton alla domenica dalle 11 alle 14.15; il lunedì ed altri giorni feriali, dalle 24 alle 0.15 (ora di Greenwich).

Trasmissioni di immagini col sistema Petersen-Brunn — superiore, si dice, a quello Fulton — verranno presto effettuate da Hilversum.

Gli americani si rivelano uomini di affari anche nei radiodrammi. La stazione W.E.A.P. di New York ne ha, recentemente, trasmesso uno intitolato: *I danni nel consumo del latte condensato*!

La stazione di Poznan (Polonia, Postebbox 14) prega i radioamatori nostri abbonati di riferirle come essa è sentita in Italia. Poznan trasmette su m. 344.8 ed ha una potenza di Kw-antenna 1.2.

Al 1° luglio, gli abbonati tedeschi alla radio erano 2.284.245; al 1° ottobre sono saliti a 2.334.253.

La stazione di Lubiana è stata ufficialmente inaugurata il 28 ottobre. Al suo impianto ha presieduto l'abate Zor e un altro abate, Doliwar, ne è il direttore musicale. Come segno di identificazione, Lubiana ha un cuculo, costruito appositamente dal prof. Osava.

Una stazione francese (Radio-Paris) ricostruisce e trasmette le scene più drammatiche della Rivoluzione. Nel Messico, dove le rivoluzioni sono periodiche, si pensa di diffondere per radio l'imminente processo contro Toral, l'assassino del Presidente Obregon. Non si può dire che la radiofonia messicana si proponga soprattutto l'educazione del popolo.

Undici stazioni tedesche, collegate con Königsberg che aveva portato un suo microfono a Rossitten, piccolo villaggio sulle rive del Baltico e che possiede uno dei più grandi osservatorii di uccelli dell'Europa, hanno ritrasmesso la partenza delle ciogne. Il volo fu preceduto da interessanti notizie sugli uccelli migratori fornite dal dott. Thienemann.



CONCORSO SETTIMANALE CON LIRE 50 DI PREMIO

Ogni settimana pubblicheremo un disegno che richiede un commento o una nota esplicativa da parte dei lettori. All'autore della battuta migliore, viene assegnato un premio di L. 50. Le battute brevi, spiritose, originali devono essere scritte chiaramente sotto la vignetta e mandata nel termine di otto giorni dall'uscita del giornale, a « Radiorario », Sez. Concorsi, Corso Italia 4, Milano.

CONCORSO N. 45



Risultato del Concorso N. 43



Come profani intendono **L'onda smorzata...**

SALVATORE FLORIS MORMONE
Vico Carlo Felice, N. 3 p. 1. - CAGLIARI

« AL RADIO AMATORE »

LA MERCE MIGLIORE

A PREZZO RIDOTTO

MILANO

VIA DANTE, 18 TEL. 84-761

VALVOLE TERMOIONICHE PHILIPS - TUNGSRAM - EDISON
TRIOTRON - TELEFUNKEN
RADIOTECHNIQUE

Grawor:

ALTOPARLANTI DIFFUSORI
UNITÀ SCIOLTE PER DETTI
PICK-UP PER GRAMMOFONI

Elodén:

DIFFUSORI

Körting: TRASFORMA-
TORI B. F.,
RADDRIZZATORI - ALIEN-
TATORI PER CORRENTE ALT.

Baduf:

BOBINE ANTI-
CAP. SPECIALI.
REOSTATI. TRASFORMATORI
B. F., CONDENSATORI VA-
RIABILI. APPARECCHI RICE-
VENTI A CRISTALLO, STRU-
MENTI DI MISURA

Radix:

IMPEDENZE
PER A. F.,
TRASFORMATORI APERIO-
DICI A. F., NEUTROTRA-
SFORNATORI - SCHERMATI.
MEDIE FREQUENZE - MO-
DELLI 1929, EQUIPAGGI COM-
PLETI PER NEUTRO, SUPER,
ULTRA, TROPA, NEUTRO SU-
PER PANZER, SCHEMI, MA-
TERIALI SPECIALI

Graetz - Carter:

REOSTATE ALTE RESISTEN-
ZE VARIABILI DI PRECI-
SIONE

Förg:

CONDENSATORI VARIABILI
LOGARITMICI

DEPOSITO delle

Crosley Radio U. S. A.

APPARECCHI ELETTRICI -
DIFFUSORI - PICK-UP - VAL-
VOLE CUNINGAM per c. alt.

CONFRONTATE !!!

... L'IMPIANTO COMPLETO FUNZIONANTE CON SEMPLICE
PRESA DI CORRENTE DOMESTICA COLLAUDATO NELLA VO-
STRA ABITAZIONE IN MILANO DALLI CROSLY RADIO U.S.A.

App. Gembox 6: VALVOLE CUNINGAM DIF. 3100

(tasse comprese)

Pik-Up Merola Crosley:

PER GRAMMOFONI - ULTRAPOTENTE 470
CON BRACCIO E BASE DI FISSAGGIO L.

PER DOPIO USO L. 3570

FORTI SCONTI

SU PREZZI DEI CATALOGHI IN VIGORE DELLE VALVOLE PHILIPS - EDISON - TUNGSRAM - TELEFUNKEN

TRIOTRON micro .. L. 25.- } (Tasse comprese)
" semimicro " 16.- }



Dubilier:

COND. FISSI E VARIABILI
NUOVI MODELLI. IMPE-
DENZE PER A. F., RESISTEN-
ZE METALLICHE FESSE

Stern & Stern STOCKOLMA

TRASFORMATORI TOROI-
DALI, CONDEN, VARIABILI
ONDE CORTISSIME; EQUI-
PAGGI COMPLETI STERN &
STERN, (MATERIALI DI
CLASSE)

Selector: CONDENS.
VARIABILI
JACK, SPINE PER DETTI

Rotor: DETECTOR
E CRISTALLI
SINTETICI

Philips: ALIMANTO-
ZATORI, MATERIALI VARI

Metallum: RADDRIZ-
ZATORI DI CORRENTE

Unda: COND. VARIABILI
REOSTATI

N.S.F.: CONDENSATO-
RI VARIABILI
E FISSI

Superpila: PILE A
SECCO

Ideal Battery: PILE A
SECCO

Telefunken:

APPARECCHI ELETTRICI -
CUFFIE E.H. 333 - VALVOLE

Super-Ultra 7 b.s.

(oscillatrice bigiriga, ultima potenza
schermata)

È L'IMPIANTO 'IDEALE' DI SORPRENDENTE SELETTIVITÀ,
POTENZA E CHIAREZZA; FUNZIONANTE CON LA CORRENTE AL-
TERNATA DOMESTICA O CON NORMALI BATTERIE ELETTRICHE

Impianto completo, in funzione, nella propria abitazione
in Milano - alimentato colla corrente alternata L. 2950
(tasse comprese)

APPARECCHIO con valvole tarate
PHILIPS . . . L. 1650

COLLETTORE a Telo piegabile per
detto L. 150

SUPPLEMENTO STAMPATO AL

GIORNALE RADIOFONICO del FANCIULLO

della stazione di Roma
DIRETTORE Cesare Ferri

Anno Terzo

Giovedì 11 ottobre u. s. il *Giornale radiofonico del Fanciullo* ha festeggiato il primo giorno del suo terzo anno di vita.

Forse mai, l'auditorio dell'E.I.A.R. di Roma ha visto una così numerosa folla di piccoli e di grandi: così numerosa che molti sono rimasti forzatamente relegati nella vicina sala d'aspetto e molti altri se ne sono dovuti andare per mancanza di posto.

Il Direttore del giornale parlato, prof. Cesare Ferri, ha salutato l'anno terzo della bella e provvida iniziativa dell'E.I.A.R. con queste parole:

Saluto all'anno terzo

« In questo giorno — che è una tappa luminosa del nostro lieto cammino — ho voluto personalmente porgervi — piccoli ed anche grandi amici del « Giornale radiofonico del Fanciullo » il grazie affettuoso che dal mio cuore e da quello dei miei collaboratori giunge direttamente al Vostro. Perché la nostra opera, la nostra fatica, la nostra appassionata fede, sarebbe stata vana se non avesse incontrato il vostro affettuoso consenso, il vostro fervido entusiasmo. Quando esattamente due anni or sono noi trasmettemmo il primo numero del « Giornale radiofonico del Fanciullo » un senso di timore, quasi d'angoscia, ci stringeva l'animo. — A chi parleremo? — ci domandavamo. — Per chi abbiamo scritto? Non potrà darsi che le nostre parole lanciate nell'infinità dello spazio, si perdano così, senza che alcuno le raccolga, senza che trovino una eco nell'animo di quei fanciulli ancora sconosciuti per i quali abbiamo iniziata questa nostra fatica? »

Ma quando ci giunse la prima lettera fu come un raggio di sole che penetrò nella nostra anima a riscaldarla; fu come un soffio vivificante che fece della fiammella che ardeva una grandissima fiamma. Grazie quindi a quella prima lettera ed alle piccole mani che la scrissero ed al giovine cuore che la compilò e grazie a tutti quelli che vennero dopo sino a formare la bella, la grande famiglia che oggi vantiamo.

Ora dovrei riassumermi quello che si è fatto in questi due anni di vita; ma voi lo sapete perfettamente.

Testimonianza straniera

Il nostro caro giornalino-parlato è oggi una istituzione nota non soltanto in Italia, ma anche all'estero. E non esagero. Ecco qua che l'« *Araldo della stampa* » un ufficio che legge tutti i giornali del mondo ci ha mandato un ritaglio interessantissimo: Su il *France* di Nizza del 20 settembre u. s. Georges Salles si occupa della *Telefonia senza fili nell'insegnamento*. Dopo di aver citato la Russia che adopera la modernissima arma per combattere l'ignoranza nelle campagne, tratta diffusamente di una esperienza realizzata in Italia. E dice: « Nel settembre 1926, l'Unione Radiofonica Italiana ebbe l'idea di istituire un servizio di trasmissione radiofonica dedicato alla fanciullezza. In seguito ad alcuni esperimenti essa creò, sotto la direzione del sig. Cesare Ferri, il *Giornale Radiofonico del Fanciullo* (giornale parlato per l'infanzia) che viene trasmesso tutti i giorni, eccettuate le domeniche, dall'11 ottobre 1926, dalla stazione di Roma dell'E.I.A.R. E' »

noto il piacere vivissimo che hanno i fanciulli per i giornali illustrati che vengono loro venduti sotto i titoli più svariati. Non ci siamo varie volte allarmati contro i pericoli che presentano la maggior parte di queste pubblicazioni, di un gusto pessimo? Ma cosa si è fatto da noi per rimediarevi? Si è tentato, senza molto successo, di combattere i cattivi giornali dell'infanzia con la creazione di altri giornali fatti meglio e meglio presentati. Era la lotta del vaso di creta contro il vaso di ferro. Quanto è più originale la creazione di un giornale radio-diffuso dedicato unicamente all'infanzia! E quale successo è stato quello del *Giornale radiofonico*? Io non parlerò poi — continua l'articolista — dell'associazione la *Nipolaria* ch'esso ha suscitato e che raduna l'infanzia attorno al suo giornale. C'è qualche cosa da studiare. L'a. enuncia quindi, a titolo documentario, il programma del *Giornale radiofonico del Fanciullo* e prosegue: « Io non mi atterderò a commentare questo programma. E' l'idea che interessa. Conviene aggiungere che genitori e fanciulli sono invitati, il giovedì, a venire ad assistere allo studio a dei saggi di canto, di musica, di recitazione, di conversazioni fatte davanti al microfono. Questo breve riassunto delle applicazioni della radiofonia educativa in alcuni paesi di Europa, conclude l'a., dimostra quanto noi francesi siamo in ritardo in questo campo. Arriveremo a riguadagnare il tempo perduto? »

Testimonianza straniera dunque, del nostro successo, che ci fa onore e ci sprona a persistere nel cammino intrappeso.

Propositi per il futuro

Ed ora dovrei enunciare il programma per l'avvenire: ma questo lo conoscerete durante il suo svolgimento. Vi dirò soltanto di una iniziativa che lanceremo nel prossimo novembre: Per assecondare, anche nel campo delle nuove generazioni, la superba e si può dire già vittoriosa « battaglia del grano » lanciata dal Duce, bandierino un grande concorso nazionale tra tutti gli scolari d'Italia. Il concorso sarà contemporaneamente lanciato dal *Giornale radiofonico del Fanciullo*, dal bel settimanale *Il Balilla*, supplemento de *Il Popolo d'Italia*, da *La Piccola Italiana* dell'Istituto Editoriale Cisalpino. Tre nomi che vogliono essere garanzia per il successo che non mancherà anche a questa nostra iniziativa.

E finisco. Non senza avere fermato, ancora, questa nostra bella data — 11 ottobre — nella vostra mente e nel vostro cuore. Non senza avervi strappata una promessa: — Che ci sarete sempre fedeli, che parlerete della nostra iniziativa, tutti i giorni, con entusiasmo ai vostri amici e conoscenti perchè la nostra famiglia si faccia sempre più vasta — che ci aiuterete a perseverare ed a migliorare — come vuole il motto, la divisa che ci siamo imposti!

Ed insieme onoreremo Dio - la Patria - la Famiglia - ed insieme ci faremo degni — come vuole il Comandamento del Duce — di questa « nuova eroica civiltà, che l'Italia sta creando nel lavoro, nella disciplina, nella concordia ».



11 Ottobre 1928 - VI.º - Un lato della magnifica sala

La Premiazione della "Gara della Promozione"

Dopo le parole del Direttore del giornalino-parlato, salutate da «alalà» ed applausi, venne effettuata la premiazione della «gara della promozione 1928» a tutti gli iscritti del seguente

Albo d'onore

Scuole elementari

Classe Prima

1. Ferri Ernesto (tutti lodevoli) di Roma; 2. Vignoli Virginia (tutti lodevoli) di Roma; 3. Conti Giuseppe di Roma; 4. Del Bello Liانا di Roma; 5. Paretto Linda di Roma.

Classe Seconda

1. Galletto Claudio (tutti lodevoli) di Sanguinetto (Verona); 2. Perini Mario (tutti lodevoli) di Roma; 3. Cattelano Maria (tutti lodevoli) di Roma; 4. Girardet Franco di Roma; 5. Bellingozzi Valeria di Roma; 6. Mazzoni Pier Vincenzo di Montepulciano; 7. Porry Pastorello Enrico di Roma; 8. Reali Francesco di Roma; 9. Orzi Massimo di Roma; 10. Tuccimei Giuliana di Roma; 11. Lombardi Mario di Roma; 12. Zaffino Carlo di Roma.

Classe Terza

1. Sorani Claudio (tutti lodevoli) di Acilia (Roma); 2. Tiraboschi Franca di Roma; 3. Berlingozzi Giuliana di Roma; 4. Garuti Marco di Roma; 5. Girardet Giorgio di Roma; 6. Petragiani Augusta di Roma; 7. Calzini Mario di Roma; 8. Ardito Giorgio di Roma; 9. Reali Assunta di Roma; 10. Lanari Luisa di Ripabianca (Perugia); 11. Antonelli Antonia di Ripabianca (Perugia); 12. Borgognoni Aldo di Acilia (Roma); 13. Palmieri Roberto di Roma; 14. Travagli Uberto di Roma; 15. Chiochio Mario di Roma.

Classe Quarta

1. Marzano Maria (tutti lodevoli) di Roma; 2. Fava Bruno di Roma; 3. Fava Giordano di Roma.

Classe Quinta

1. Paretto Vittorio (tutti lodevoli con tre lodevolissimi) di Roma; 2. Mancini Guido di Roma.

Classe Sesta, Settima e Ottava

1. Fava Vanla (undici lodevoli) di Roma; 2. Zaffino Mafalda di Roma; 3. Hermann Gabriella di Roma; 4. Gabrielli Maria Luisa di Roma; 5. De Bellis Anna Maria di Roma.

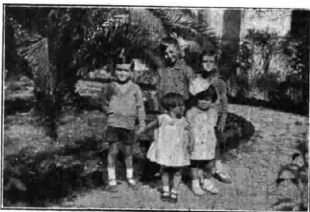

Da destra verso sinistra: Ernesto Ferri, Massimo Maccari e Vanna, Anna Maria e Franco Ferri

Scuole Medie e Professionali

1. Tiraboschi Ada di Roma; 2. Petragiani Giovanna di Roma; 3. Perini Maria Valentina di Roma; 4. Brandt Diana di Roma; 5. Di Bella Basilio di Roma; 6. Lelli Luisa di Avezzano; 7. Lelli Elisabetta di Avezzano; 8. De Dominicis Etto-re di Roma; 9. Lombardi Italia di Roma; 10. Orzi Ennio di Roma; 11. Morlacchi Giuliana di Roma; 12. Brisighelli Aldo di Roma.

Il Trattenimento

Dopo la premiazione durante la quale vennero assai applauditi i vincitori dei primi premi, un breve trattenimento rallegrò i convenuti. Il prof. ERNESTO RIGATO (Mr. Wilson), il noto «Poeta della Selva» eseguì il suo programma di perfetto imitatore del canto degli uccelli canori; ALMA PORRY PASTORELLO, disse con grazia la poesia di Trilussa: «La farfalla e la viola»; ROSSETTI TONINO recitò con foga, applauditissimo, il saluto al Milite Ignoto; CATELANO MARIA disse i noti versi «A la regina d'Italia» e SELINA PALMIERI e GIULIANA MORLACCHI suonarono, applauditissime, all'infiorata due scelti brani di autori italiani.

E con una larga distribuzione di caramelle (*dulcis in fundo!*) la indimenticabile annata ebbe termine.

I "Giovedì di Zia Radio"

Per la ripresa dei giovedì di zia Radio, nonno Radio ha diretto alla Nipoteria la seguente circolare:

Roma, 28 ottobre 1928-VII

Alla mia fedelissima Nipoteria!

Inaugurato dunque, l'11 ottobre u. s., così superbamente il nuovo anno scolastico (III del Giornale radiofonico del Fanciullo) riprendiamo senz'altro le nostre consuetudini più care. E, prima fra tutte, quella dei giovedì di Zia Radio che, se non potranno essere settimanali, per le esigenze di servizio della stazione trasmittente, cercheremo di offrirvi, sicuramente, una volta al mese.

I giovedì di Zia Radio saranno riserbati esclusivamente agli iscritti alla Nipoteria ed ai loro saggi di canto, musica e recitazione. Non si potrà accedere quindi alla sala delle audizioni senza la tessera che è anche valida per una od al massimo due persone di famiglia. Solo in casi eccezionali, utili alla propaganda, i radio-nipoti potranno ottenere biglietti d'invito per i loro piccoli amici.

Siete dunque invitati, radio-nipoti vicini e lontani, ad assistere o di persona o per mezzo del vostro apparecchio radio-ricevente, giovedì 15 novembre p. v., al primo giovedì di Zia Radio dell'anno III della Nipoteria.

L'ingresso, per quelli che intervengono di persona è alle ore 16,40 precise. Alle ore 16,50 avrà inizio la trasmissione.

Chi desidera dare un saggio di musica, canto o recitazione deve mandarmi, non più tardi del 10 novembre, una cartolina con queste indicazioni: nome e cognome - età in anni compiuti - nome dell'autore - titolo della produzione.

Il programma deve essere italianissimo, la produzione scelta da ciascuno deve anche

essere breve per potere accentare il maggior numero possibile degli iscritti.

Ed ora due raccomandazioni. Queste: ascoltate assiduamente il giornalino-parlato del vostro apparecchio radio-ricevente e leggete il Radiorario, settimanale ufficiale dell'E.I.A.R. dove ogni quindici giorni pubblicheremo regolarmente un supplemento stampato al giornalino-parlato, con notizie del nostro movimento, fotografie di adunate e di radio-nipoti, disegni, giuochi, ecc. Il Radiorario è in vendita presso tutte le edicole, esce una volta la settimana coi programmi delle stazioni trasmettenti di tutto il mondo, ed ogni fascicolo costa soltanto L. 1,50. Il mezzo migliore e più economico per averlo regolarmente è quello di abbonarsi. L'abbonamento, per gli abbonati alle radio-andizioni circolari, costa L. 30 l'anno.

Chiudo con un avvertimento: ricordatevi che questa è l'ultima circolare che vi mando per posta. Da oggi in poi chi desidera notizie delle adunate, dei concorsi (con il 10 novembre riprenderemo le gare radio-enimistiche mensili), di tutte le nostre iniziative; deve ascoltare il giornalino-parlato e leggere il Radiorario.

Con un grande abbraccio che da Santa Margherita Belice (Siracusa) a Sanguinetto (Verona) e Trieste vi comprenda tutti, carissimi radio-nipoti, vi rinnovo l'augurio affettuoso di un buon anno scolastico e fecondo di «lodevoli» risultati e vi saluto felicemente.

NONNO RADIO.

Commemorazione della "Marcia su Roma"

Il 27 ottobre u. s. la storica data del 28 ottobre è stato commemorata alla stazione di Roma dell'E.I.A.R. per iniziativa del Giornale radiofonico del Fanciullo con un discorso tenuto ai giovanissimi dall'avv. Ferruccio Cappelletti del Comitato Provinciale dell'O. N. B., direttore del periodico Gioinezza. Molte lettere di plauso e di consenso sono pervenute per l'iniziativa e per l'efficace parola del giovane oratore.

Un anno di assistenza scolastica in Regime Fascista

Dietro invito della Direzione del Giornale radiofonico del Fanciullo l'attivissimo e benemerito presidente del Patronato Scolastico di Roma, comm. prof. RAFFAELLO RICCI ha parlato al microfono della stazione di Roma il 15 ottobre u. s. sul tema «Un anno di assistenza scolastica in regime fascista». Presentato con brevi parole dal prof. Ferri il comm. Ricci ha fatto una precisa, seppure breve, esposizione delle provvidenze adottate dal Regime nel vasto campo assistenziale scolastico e per numerosi, manifesti segni pervenuti di consenso, la bella conferenza è stata ascoltata con il più vivo interesse.



Maria Laura Sgarbati di Piacenza



**Cantastorie per
bambini ed adulti :**

ARCOLETTE 3 W.

Procurate ai vostri bambini la gioia di ascoltare le favole per mezzo della radio; e procurate anche a voi stessi il piacere di ricevere quanto vi offrono i programmi di radioaudizione circolare: Tutto questo vi riuscirà facile con la

ARCOLETTE 3 W.

Questo apparecchio è di uso così facile da meritare a pieno il nome di

RICEVITORE PER SIGNORA.

Basta attaccarlo ad una comune presa di corrente ed esso è pronto a funzionare. Più perfetta sarà la riproduzione, se con l'Arcolette 3 W userete l'

ARCOPHON,

l'altoparlante purissimo in tutte le frequenze musicali.

Chiedete subito il nuovo listino prezzi!

“SIEMENS” Società Anonima

(REPARTO VERA)

Via Lazzaretto, 3

MILANO

**Fabrication
d'appareils
Radioelectriques**



Agenzia Generale per l'Italia:

PARIGI (9)

31 - Avenue Trudaine

TUTTI I PEZZI

STACCATI

PER LA

COSTRUZIONE DI APPARECCHI RADIORICEVENTI:

Trasformatori ad alta e bassa frequenza, Bobine oscillatrici, Tesla, medie frequenze accordate, reostati, potenziometri, portavalvole, condensatori e resistenze fisse, condensatori variabili, manopole demoltiplicatrici, ecc. ecc. - **Scatole di montaggio per Supereterodine.**

IL MIGLIORE MATERIALE esistente sul mercato mondiale della T. S. F.

OLTRE MILLE APPARECCHI montato da Radioamatori Italiani con grande facilità e con loro piena soddisfazione. Utilizzando la nostra scatola di montaggio di una supereterodina in bigriglia da 200-3000 m.

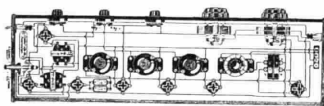

Schema di montaggio fornito in grandezza naturale con la scatola.

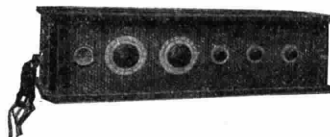

Apparecchio realizzato con la nostra scatola di montaggio.

AGENTI:

ANCONA: F.lli Mammoli - C.so Vitt. Emanuele, 24.
 BOLZANO: E. Tili - Obstmarkt, 8.
 CAMPOBASSO: Magazzini Radio Petrucciani (esclusivisti Abruzzo).
 FERRARA: E. Carbonari C. - Porta Reno, 45 A.
 GENOVA: Silvio Costa e F.ilo - Via XX Settembre, 99 R (esclusivisti Liguria).
 GORIZIA: Boris Simandl - Corso Giuseppe Verdi, 1.
 LIVORNO: Fabbrica Apparecchi Radio - Via Indipendenza, 8 (esclusivisti Toscana).
 MESSINA: G. Sacca Zanghi - Via Natoli, 59 (esclusivista Sicilia).
 MILANO: Magazzini Elett. - Via Manzoni, 26 (esclusivisti Lombardia).
 NAPOLI: « Tungsteno » - Piazza Borsa, 8 (esclusivista Campania).

PADOVA: Ing. Pietro Concialini - Via XX Settembre, 38.
 PARMA: Michele Raballo - Via Pace, 4-6.
 PESARO: Ing. A. Giuppi - Viale Umberto, 29.
 ROMA: Enrico Navone - Via Tritone, 199-200.
 TORINO: Soc. Anglo It. Radiotelefonica - Via Arcivescovado, 10 (esclusivisti Piemonte).
 TRENTO: Felice Grassi - Via S. Vigilio.
 TREVISO: C. Michielan - Via XX Settembre.
 TRIESTE: Alfredo Frassini - P. Vitt. Veneto, 4.
 VENEZIA: Studio Elettr. - Ponte Canonica 4307.
 VERONA: « La Radioveneta » - Via Teatro Filarmonico 18.
 VICENZA: Angelo Fanton - Via Cavour.



* Vietato riprodurli senza autorizzazione. (Depositati al Ministero dell'Economia Nazionale - Ufficio Proprietà Intellettuale).
 Le Stazioni seguono in ordine alfabetico. - Gli eventuali cambiamenti di programma di una Stazione saranno comunicati per radio alle ore 20,45 da tutte le stazioni italiane. - Le ore 13-14 - 19-19,40 sono riservate alle eventuali comunicazioni governative. *

Elenco delle trasmissioni speciali della settimana

DOMENICA 4 Novembre

- ROMA - ore 20,45: Celebrazione del X Anniversario della Vittoria [e "L'Amico Fritz" di P. Mascagni.
 NAPOLI - ore 20,50: Serata di Musica Pucciniana.
 MILANO - ore 20,50: Trasmissione di un'Opera dal Teatro Dal Verme e Celebrazione della Vittoria.
 GENOVA - ore 22: "Stirpe Zeneize" commedia dialettale.

LUNEDI 5 Novembre

- ROMA - ore 20,45: Serata di musica napoletana col concorso di Ernesto Murolo.
 NAPOLI - ore 20,50: "Il Trovatore" di G. Verdi.
 MILANO - ore 20,55: "Il Re di Chez Maxim" di Mario Costa.
 GENOVA - ore 21: Concerto classico di musica da camera.

MARTEDI 6 Novembre

- ROMA - ore 20,45: Concerto del "Quartetto di Roma" - "Il Generalissimo" commedia di Franz Molnar - "I dispettosi amanti" opera di A. Parelli.
 NAPOLI - ore 20,50: Programma d'arte napoletana.
 MILANO - ore 20,50: Concerto variato col concorso della Grande Orchestra.

MERCOLEDI 7 Novembre

- MILANO - ore 20,50: "Visita di Nozze" di A. Dumas (nella riduzione radiofonica di C. A. Blanche).

GIOVEDI 8 Novembre

- NAPOLI - ore 20,50: "La Casta Susanna" di Gilbert.
 ROMA - ore 20,45: "La Casa delle Tre ragazze" di Franz Schubert.
 MILANO - ore 20,50: Trasmissione di un'Opera dal Teatro dal Verme.

VENERDI 10 Novembre

- ROMA - ore 20,45: "Fra i due" commedia di S. Lopez.
 NAPOLI - ore 20,50: "La Traviata" di G. Verdi.
 MILANO - ore 20,50: Concerto sinfonico della Grande Orchestra.
 GENOVA - ore 21: "L'acqua miracolosa" commedia di G. S. Quintero.

SABATO 9 Novembre

- ROMA - ore 20,50: "Cendrillon" di G. Massenet.
 NAPOLI - ore 20,50: "Scarpolo" commedia di Dario Niccodemi.
 MILANO - ore 20,50: Concerto variato col concorso del Trio Ranzato.

DOMENICA 11 Novembre

- MILANO - ore 20,50: "La Fanciulla del West" di G. Puccini.
 ROMA - ore 20,45: Commemorazione del 1° Centenario della morte di Franz Schubert.

DOMENICA 4 Novembre

BOLZANO (1 BZ) m. 500, Kw. 0,2.

(Dalle ore 12,30 alle 12,45 e dalle 17 alle 18 come precedenti).

20,30-21: Il Radio Giornale dell'Enit — I dieci minuti del Dopolavoro — Notizie Stefani.

21,02: Quintetto dell'E.I.A.R. diretto dal maestro Boetti.

Inni nazionali, patriottici e militari.

Prima Parte

Cagnoni: *Giralda*, sinfonia — Pochielli: *La Gioconda*, fantasia — Respighi O.: *Antiche danze ed arie per liuto*. 1ª Suite sec. XVI: 1) Il balletto detto *Il Conte Orlando* di S. Molinaro; 2) *Gagliarda* di V. Galilei; 3) *Villanella*, di autore ignoto; 4) *Passo mezzo et mascherada*, di autore ignoto.

L'eco del Mondo. Rivista di attualità di G. Alterocca.

Parte Seconda.

Zandonai: *Il grillo del focolare*, fantasia — Vieu J.: *Au bal de Flore* — Vittadini: *Vecchia Milano*, 1ª fantasia — Verdi G.: *Il finto Stanislao*, sinfonia. 22,50-23: Notizie Stefani — Inni e fine della trasmissione.

GENOVA (1 GE) m. 402, Kw. 1,2

10,30-11,30: Musica religiosa.

17: Musica da ballo riprodotta.

20,15-20,35: Apertura e segnale orario — Indi: Radiogiornale dell'Enit e Comunicazioni del Dopolavoro — Notizie Stefani e Sportive.

20,35: Cronaca del Porto di Genova. 20,40 circa: GRAN CONCERTO VOCALE E STRUMENTALE.

1) Orchestra ad archi dell'E.I.A.R. diretta dal maestro Fortunato Russo; Mascagni: *Iris*, inno al Sole — 2) Orchestra ad archi dell'E.I.A.R.: Beethoven: *Adagio sostenuto della sonata Op. 27* — 3) Pianista prof. Leandro Criscuolo: Schuman: *Dal Carnevale Op. 9*: a) Chopin; b) Estrella; c) Reconnaissance; d) Paganini; e) Valses Allemande; f) Promenade; g) Aveau; h) Marcia dei Davidsbundler contro Philistins e finale — 4) Orchestra ad archi dell'E.I.A.R.: Puccini: *Tosca*, fantasia.

LA SUPERBA CREAZIONE DEL GIORNO

ULTRA G. P. 8
PORTATILE

POTENTE
SELETTIVO
PURO

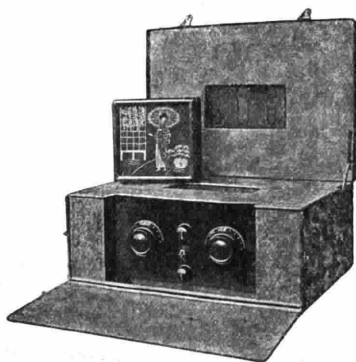

**UNICO
APPARECCHIO
SUL MERCATO
ITALIANO A
VALIGIA CHE
PERMETTA LA
RICEZIONE
DI TUTTE LE
STAZIONI
MONDIALI IN
FORTE
ALTOPARLANTE**

Apparecchio portatile a 8 valvole in elegantissima valigia rivestita di "Corium", composizione Italiana brevettata in tutto il mondo.

Grande selettività elimina la Stazione locale con 1/100 di spostamento dei condensatori.

Apparecchio completamente autonomo, non richiede alcun collegamento esterno.

Una semplice spinta all'interruttore generale e l'apparecchio è in funzione.

Due soli organi di manovra.

Può essere alimentato integralmente con la corrente alternata.

Supera in potenza qualsiasi radiorecettore di egual numero di valvole.

Unico apparecchio ideale e indispensabile per le gite e villeggiatura.

Funziona normalmente senza nessun pericolo su qualsiasi mezzo di locomozione.

Potentissimo ed elegante apparecchio da sala.

CHIEDETE, OGGI STESSO SCHIARIMENTI E LISTINI
CHE VI SARANNO INVIATI GRATUITAMENTE

**CERCANSI RAPPRESENTANTI CONCESSIONARI
ESCLUSIVISTI PER ZONE ANCORA LIBERE E COLONIE**

FABBRICA ITALIANA APPARECCHI RADIO ED ACCESSORI

Ditta **PERESSUTTI GIOVANNI**
TORINO - Uff. Via Cesana, 82 - Tel. 31-540



22 circa: COMMEMORAZIONE DELLA VITTORIA.

5) Orchestra ad archi dell'E.I.A.R.: Tschaikowsky: *Barcarola* — 6) Compagnia dialettale genovese « Rosetta Mazzi »:

STIRPE ZENEIZE

Commedia patriottica in un atto in dialetto genovese. Interpreti principali: sig.ra Rosetta Mazzi, sig.ra Bianca Zanardi e sig. Attilio Ortolani

7) Pianista prof. Leandro Criscuolo: Berisso: a) *Serenatina*; b) *Fuga dei centauri* — 8) Orchestra ad archi dell'E.I.A.R.: Beethoven: *Coriolano*, ovv. 23.15 circa: Ultime notizie e fine della trasmissione.

MILANO (1 MI) m. 549, Kw. 7
10-10.30: Lezione d'inglese.

10.30-11: Concerto vocale e strumentale di musica religiosa.

12.30-13.30: Segnale orario — Radio Quartetto dell'E.I.A.R.

16-17.30: Segnale d'apertura.

1) Quintetto dell'E.I.A.R.: a) De Micheli: *Canzoni d'Italia*; b) Massenet: *Scene Pittoresche* — 2) Maurizio Carta: *Canzoni popolari sarde*

L'Italia è ricca di una produzione musicale di origine e di carattere genuinamente popolare. Trascurata per secoli, ha trovato nel primo quarto del '900 raccoglitori appassionati e dotti illustratori. Se non che una grave difficoltà sorge in questo ordine di studi: quella cioè di separare quanto è di autentica e anonima creazione popolare, dalle numerose infiltrazioni di musica leggera, che ha ben altra

Artisti d'Operetta dell'E.I.A.R.



Nino Marra Tenore - dicttore

origine, ma che tuttavia il popolo predilige e fa sua, alterando così le genuine maniere della propria espressione artistica. E' però naturale che a siffatte continuazioni si siano più facilmente sottratte quelle regioni, che, per posizione geografica e

per condizioni sociali, sono meno a contatto con la vita incolore delle grandi città. Tra queste in primo luogo la Sardegna.

A far conoscere la musa popolare sarda si sono dedicati con amoroso fervore uomini di ingegno e di cultura, quali Gavino Gabriel, Giulio Fara e Maurizio Carta, mediante concorsi, conferenze ed edizioni.

3) Chopin: *Impromptu in fa diesis*, pianista Maria Calabi — 4) Quintetto dell'E.I.A.R.: a) Limenta: *Corrente*; b) Pietri: *L'acqua cheta* (operetta) fantasia — 5) Maurizio Carta: *Canzoni popolari sarde* — 6) Martucci: *Studio di Concerto in do maggiore*, pianista Maria Calabi — 7) Quintetto dell'E.I.A.R.: a) Beethoven: *Andante del Settimino*;

La produzione del Grande di Bonn, per quanto vasta, e conosciuta dai pubblici del mondo civile forse più di quella di qualsiasi altro sommo autore, se se ne eccettui Giuseppe Verdi.

Tuttavia opere beethoveniane di grande bellezza esulano dai programmi dei concerti, perchè basate su complessi strumentali che non sono tra i più consueti. Tale è il destino del *Settimino* op. 20, noto più nella sua trascrizione per pianoforte a quattro mani che nel suo aspetto originario.

Scritto per violino, viola, violoncello, contralto, clarinetto, fagotto e corno, trae da questo ristretto complesso di strumenti effetti variati e opposizione di luci degna di una piccola orchestra. *L'Adagio Cantabile* svolge una melodia di una così pura ispirazione, quale non fu raggiunta se non dal genio di Bellini.

BATTERIE

SUPERPILA

SERIE ORO

**LE PIU' EFFICIENTI
E COSTANTI**

b) Suppè: *Poeta e Contadino*, ouverture
17,30-18: Trasmissione dell'Orchestra Tzigana della Fiaschetteria Toscana.

10: Fine della trasmissione.
20,25-20,35: Segnale di apertura — Radio Giornale dell'Enit e Comunicazioni del Dopolavoro.

20,35-20,45: Segnale orario — C. A. Blanche: *Sui margini della Sioria*.

20,45-20,50: Notizie sportive.
20,50: TRASMISSIONE DI UN'OPERA DAL TEATRO DAL VERME.

Dopo il 1° atto, Colonnello C. Ambrogetti: *Esaltazione della Vittoria*.

Dopo il 2° atto Notizie Stefani e Notizie sportive.

23,45: Fine della trasmissione.

NAPOLI (1 NA) m. 333,3, Kw. 1,5

9,30-10: Lezione di francese.

10: Musica sacra.

16,45: Bambinopoli.

17: CONCERTO DI MUSICA VARIA col concorso della signorina Olga Di Napoli.

Bazzini: *Reverie*, intermezzo; Orchestra — Billi: *Serenata orientale*; Orchestra — Tosti: *Torna*, soprano O. Di Napoli (acc. piano) — Bolognesi: *Profumata*, intermezzo; Orchestra — Tirindelli: *Di te*, soprano O. Di Napoli (acc. piano) — Lehar: *Eva*, pot-pourri; Orchestra — De Lucia: *Ballata medioevale*, soprano O. Di Napoli (acc. piano) — Washk: *Pas d'arlequin*, intermezzo; Orchestra — Bossi: *Babilage*, intermezzo; Orchestra.

17,30: Segnale orario.
20,20: Radiogiornale dell'Enit.
20,30: Comunicazioni Dopolavoro.
20,40: Segnale orario.
20,48: R. Commissariato del Porto di Napoli: Cronaca del Porto.
20,50: SERATA DI MUSICA PUCCELLIANA.

Parte Prima

Manon Lescau, preludio atto 3°; Orchestra — *La fanciulla del West*, «Minnie dalla mia casa son partito», baritono Raffaele Aulicino (acc. orchestra) — *La Bohème*, «Che gelida manina», tenore Roberto Rotondo (acc. orchestra) — *Suora Angelica*, interludio; Orchestra — *Butterfly*, «Amore o grillo», duetto per tenore e baritono, R. Rotondo e R. Aulicino (acc. orchestra) — *Le Villi*, selezione; Orchestra.

Parte Seconda

La Bohème, duetto atto 3° per soprano e baritono, L. Maddaloni e R. Aulicino (acc. orchestra) — *Tosca*, «Recondite armonie», tenore R. Rotondo (acc. orchestra) — *Turandot*, «Tu che di gel sei cinta», soprano L. Maddaloni (acc. piano) — *Il Tabarro*, monologo di Michele, baritono Raff. Aulicino (acc. orchestra) — *Tosca*, duetto atto 3° per soprano e tenore, L. Maddaloni e R. Rotondo (acc. orchestra) — *La Rondine*, selezione; Orchestra.

22: Notizie sportive.
22,55: Il Calendario e programma di domani.
23: Fine della trasmissione.

ROMA (1 RO) m. 447,8, Kw. 3

9,30-10: Lezione di tedesco.

10-10,45: Segnale d'apertura — Musica religiosa vocale e strumentale.

13: Segnale d'apertura.

13-14: Concerto del Trio Radio.

17: Segnale d'apertura.

17-18: Musica da ballo dalla Casinetta.

18: Fine della trasmissione.

19,40-20: Segnale di apertura — Radio Giornale dell'Enit — Comunicazioni del Dopolavoro.

20-20,08: Conversazioni Radiofonetali.

20,10-20,25: Sport — Notizie Stefani.

20,26-20,28: *Sfogliando i giornali*.

20,30-20,40: Segnale orario.

20,45: SERATA DI MUSICA ITALIANA CELEBRAZIONE DELLA FESTA NAZIONALE

1) Esecuzione degli Inni Nazionali — 2) Mario: *Canzone del Piave*, per coro e orchestra — 3) Commemorazione della guerra e della Vittoria Italiana — 4) Esecuzione dell'opera in 3 atti

L'AMICO FRITZ

Musica di Pietro Mascagni

Interpreti: Fritz, tenore Bruno Sermani; Suzel, soprano Silvia Delisi; Beppe lo zingaro, mezzo soprano Bianca Bianchi; Davide, *Rabbino*, baritono Enrico Sabatucci.

“FEDI”

Alimentatore di Placca “A F12 lusso,,

Alimentatori di placca, “griglia e filamento” “FEDI,,

Sostituiscono le BATTERIE utilizzando la corrente alternata della rete di illuminazione



CATALOGHI ED OPUSCOLI
GRATIS A RICHIESTA



Ing. G. RAMAZOTTI
FORO BONAPARTE, 65 - MILANO

Orchestra e coro dell'E.I.A.R.

Tra il 1° e il 2° atto: Guido Milanese: *Novella Marinai*.

Tra il 2° e il 3° atto: *Rivista della femminilità* di Madame Pompadour.

22,50: Ultime notizie.

23: Fine della trasmissione.

LUNEDÌ 5 Novembre

BOLZANO (1 BZ) m. 500, Kw. 0.2.

(Dalle ore 12,30 alle 12,45 e dalle 17 alle 18 come precedenti).

20,30-21: Il Radio Giornale dell'Enit — I dieci minuti del Dopolavoro — Notizie Stefani.

21,02: Quintetto dell'E.I.A.R. diretto dal maestro Boetti.

Parte Prima

Mendez: *Soldatini di ferro*, marcia — Randegger: *Il ragno azzurro*, sunto di valzer su motivi dell'operetta — Flotow: *Maria*, sinfonia — Puccini: *Il Tabarro*, fantasia.

Rocco G.: *Dizione di versi*.

Parte Seconda

Galli: *David*, preludio elegiaco — Philippon: *Zion*, fantasia su melodie ebraiche — Offenbach: *I racconti di Hoffman*, fantasia — Ranzato: *Le canpane del villaggio*, pezzo caratteristico — Pollini: *La marcia dei burattini*.

22,50-23: Notizie Stefani — Inni e fine della trasmissione.

GENOVA (1 GE) m. 402, Kw. 1,2

12,15: Apertura e segnale orario — Notizie Stefani.

12,25: Orchestra diretta dal M.^o Carloni: 1) Avitabile: *Bella Morena* —

2) Michiels: *Orana*, czardas — 3) Heutschel: *Illusion*, tango — 4) Mozart:

Il Flauto Magico, introduzione — 5) Elgar: *Saluto d'amore*, melodia — 6)

Arditi: *Il bacio*, valzer — 7) Wieniawski: *Leggenda* — 8) Donati: *Serenata voluttuosa* — 9) Stolz: *la danza verso la fortuna*, one-step.

13,20: Chiusura della Borsa — Cambi — Mercati ecc.

13,30: Fine della trasmissione.

20,15-20,35: Apertura e Segnale orario, Indi: Il Radio-giornale dell'Enit e Comunicazioni del dopolavoro —

Notizie Stefani.

20,35: Cronaca del Porto di Genova.

20,40: Professoressa Sig.ra Elisa Muto Ragazzi — Curiosità del Mondo Naturalistico: *Giardini sottomarini*.

21 circa: CONCERTO CLASSICO DI MUSICA DA CAMERA:

1) Mezzo Soprano Sig.ra Anita Caviglia: a) Santoliquido: *Erinni*; b) Castelnuovo Tedesco: *Ninna-Nanna*; c)

Barbieri: *Ballata dolorosa* (acc. pianoforte) — 2) Prof. Sig.ra Elena Lombardi Spigolon: Concerto di arpa: a) Hassel-

mans: *Pattuglie*, marcia caratteristica; b) Hasselmanns: *Scherzo*; c) Thomas: *Autunno* — 3) Prof. Guido Galignani: Concerto di contrabbasso: Koussevitzky; a)

Andante; b) Valser miniature (con. acc. piano) — 4) Dicitore il Sig. Ar-

mando Cittadini *Quistione di... dieci centimetri*, monologo — 5) Prof. Sig.ra Elena Spigolon: Concerto d'Arpa: Lombardi-Spigolon: a) *Stranezza*; b) *Follia*. — 6) Mezzo soprano sig.ra Anita Caviglia: a) Martucci: *Presso un vecchio monastero*; b) Respighi: *Invito alla danza*.
23 circa: Ultime notizie — Fine della trasmissione.

MILANO (1 MI) m. 549, Kw. 7

12,30: Segnale d'apertura — Radio Quartetto dell'E.I.A.R.

13,30: Segnale orario — Prezzi di chiusura della Borsa di Milano — Notizie.

16,30-17,20: Segnale di apertura — Trasmissione del Quintetto dal Ristorante Savini.

(17: Borse, Mercati e Cambi).

17,20-17,45: Cantuccio dei bambini — E. Montanaro: *Il sogno di Lioli è Lioli*; (G. Franzini).

17,45-18: Comunicazioni agricole a cura della Federazione Italiana dei Consorzi Agrari — Notizie.

18: Fine della trasmissione.

20,15: Segnale di apertura.

20,15-20,35: Il Radio Giornale dell'Enit e Comunicazioni del Dopolavoro.

20,35: Segnale orario — Enrico Somare: *Splendori dell'Ottocento pittorico italiano*.

20,45: Notizie Stefani.

20,55 circa: Trasmissione dell'operetta:

IL RE DI CHEZ MAXIM
di Mario Costa

Dopo il 1° atto: Enrico Serretta: *Fra le quinte: indiscrezioni e profili*.

Riparazioni Costruzioni Modifiche

TARATURE - COLLAUDI
LAVORI DIETRO ORDINAZIONI

REPARTO SPECIALIZZATO IN RIPARAZIONI CUFFIE E ALTOPARLANTI
PREVENTIVI SENZA IMPEGNO A RICHIESTA

Laboratorio Radiotecnico Italo-Americano F. Feigl

Piazza Cardinal Ferrari, 4 - **MILANO** - Telefono Num. 53-308

*la***Ditta O. GRESLY dei F.lli BAVERA & C.**

comunica alla sua Spett. Clientela che il proprio speciale reparto Radio è stato trasformato nella

AGENZIA ITALIANA ORION**ARTICOLI RADIO ED ELETTROTECNICI**

Rappresentanza esclusiva per l'Italia delle Fabbriche KREMENEZKY - Vienna-Budapest

MILANO

VIA VITTOR PISANI N. 4

TEL. 64-467

La nuova organizzazione, più adeguata allo sviluppo assunto in questi ultimi tempi, dall'abolito reparto, estende nel campo Elettrotecnico in genere ed in quello Radio in particolare la propria attività e tratta principalmente i seguenti articoli dei quali possiede l'esclusiva rappresentanza per l'Italia:

- ☐ Valvole termoioniche "Orion"
- ☐ Valvole termoioniche "Metallum"
- ☐ Alimentatori di placca e griglia
- ☐ Alimentatori di filamento
- ☐ Altoparlanti
- ☐ Manopole demoltiplicatrici "Orion" (recentissimo modello)
- ☐ Raddrizzatori a vapori metallici (tipi senza confronti per radio e per molteplici usi industriali)
- ☐ Valvole raddrizzatrici a vapore di mercurio per radio e per usi industriali
- ☐ Trasformatori per alimentazione dei tubi "Neon"
- ☐ Alte resistenze "Orion", interamente metalliche per Alimentatori di placca



AGENZIA ITALIANA ORION

ARTICOLI RADIO ED ELETTROTECNICI

VIA VITTOR PISANI, 4 - MILANO - TELEFONO N. 64-467



FILIALE: Palermo - Corso Scinà, 128 - **RAPPRESENTANTI:** Torino - BINETTI & BARRERA - Corso S. Martino, 2
Genova - MARIO SEGHIZZI - Corso Buenos Ayres, 10/3 - **Firenze** - RICCARDO BARDUCCI - Via Cavour, 21 - **Napoli**
 CARLO FERRARI - Largo S. Giovanni Maggiore, 30

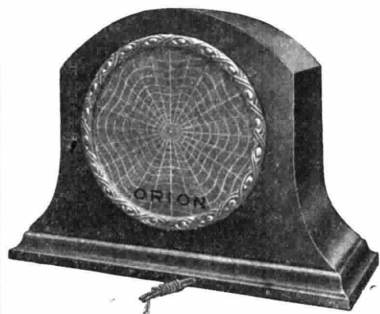

Tipo N. 2002 - In mogano lucidato con riccio
 bronzo antico finemente lavorato

La potenza
 acustica e
 la purezza del
 nuovi altopar-
 lanti "ORION",
 è impres-
 sionante. Imple-
 gati nei moder-
 nissimi fonog-
 rafi elettrici,
 rendono con
 incomparabile
 fedeltà

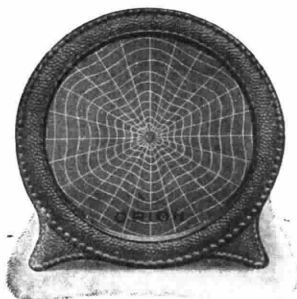

Tipo N. 2001 - Ineramente rivestito in
 seta riccio in bacchette finemente
 scolpite

La manopola
 demoltiplica-
 trice "ORION", già
 da tempo affer-
 matasi nel mondo
 intero presso Enti
 pubblici e privati,
 è stata ulterio-
 rmente migliora-
 ta e semplificata



Il nuovissimo
 tipo di mano-
 pola "ORION", si
 fissa con lo stesso
 dado assiale di
 fissaggio del con-
 densatore. Non
 più fori sul pan-
 nello, non più pe-
 rizia per il mon-
 taggio, ogni pro-
 fano la fissa in
 pochi secondi

SENZA CARBONE
 SENZA SILITE

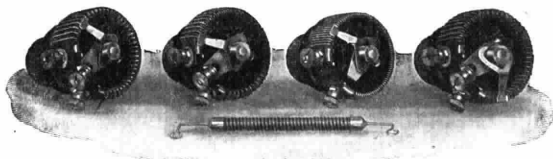

RESISTENZA
 SPECIFICA
 ASSOLUTAMENTE
 INVARIABILE

**ALTE RESISTENZE VARIABILI "ORION", PER ALIMENTATORI DI PLACCA
 LE SOLE ESISTENTI INTERAMENTE METALLICHE - BREVETTATE IN TUTTI I PAESI**

Tra il 2° ed il 3° atto: Notizie Stefani. 23,23,30: Jazz Band della Fiaschetta Toscana.

23,30: Fine della trasmissione.

NAPOLI (1 NA) m. 333,3, Kw. 1,5

14: Borsa, cambi e notizie Stefani.

16,45: Bollettino meteorologico e notizie Stefani.

16,50: Lettura.

16,58: Camera di Commercio di Napoli: Mercati del giorno. *

17: CONCERTO DI MUSICA VARIA col concorso della signorina E. De Martino.

Centola: *Reve*, intermezzo; Orchestra — De Nardis: 4ª *Canzonetta abruzzese*;

Orchestra — Tosti: *Nonna sorridi*, soprano E. De Martino (acc. piano) —

Beccè: *Notturmo*; Orchestra — De Leva: *L'ultima serenata* soprano E.

De Martino (acc. piano) — Lehar: *La vedova allegra*, pot-pourri; Orchestra

— Denza: *Matinata di maggio*, intermezzo; Orchestra — Cattedra: *Ritorno dai prati*,

intermezzo; Orchestra — Costa: *Serenata*, soprano E. De Martino (acc. piano) —

Drigo: *I milioni d'Arlecchino*, valzer; Orchestra — Bertelli: *Salve*, marcia; Orchestra.

17,30: Segnale orario.

20,20: Radiogiornale dell'Enit.

20,30: Comunicazioni Dopolavoro.

20,40: Segnale orario.

20,45: Notizie Stefani.

20,48: R. Commissariato del Porto di Napoli: Cronaca del Porto.

20,50: TRASMISSIONE DELL'OPERA IN

4 ATTI

◆◆◆◆◆ **RIPARAZIONI** ◆◆◆◆◆
TRASFORMAZIONI - MONTAGGI
RADIOCEA - ING. R. AGUSTONI S. A. - MILANO
 VIA F. CORRIDONI N. 37 - TELEFONO N. 51-734

IL TROVATORE
 di G. Verdi.

Esecutori: *Leonora*, soprano Elvira Alfano; *Azucena*, mezzo soprano Ada Testa; *Ines*, soprano Bice Citarella; *Manrico*, tenore Gastone Ferrero; *Il Conte di Luna*, baritono Raffaele Aulicino; *Ferrando*, basso Enzo Feliciati; *Ruiz*, tenore Armando Burri.

Artisti, coro e orchestra dell'E.I.A.R.

A proposito della memorabile rappresentazione del *Trovatore*, protagonista il tenore Lauri Volpe, che ebbe luogo nel marzo ultimo, al nuovo Teatro Reale dell'Opera in Roma, il critico musicale della *Tribuna*, maestro Alberto Gasco così scrisse:

« L'opera vive gloriosamente sulle scene dall'anno 1855 e nulla ha perduto della sua robustezza giovanile. E' destino che, nel campo del melodramma, gli studiosi emuli non di Cristoforo Colombo, ma dei Carabiniere di Offenbach, debbano sempre arrivare troppo tardi, quando, cioè, la folla ha già compiuto opera di serena e definitiva giustizia. Fa veramente pena vedere adesso gli esteti musicali affannarsi a lusingare i capolavori di Bellini e di Ver-

di, quasi fossero opere che attendono ancora una sacrosanta rivendicazione. Conviene, piuttosto rendere onore al pubblico internazionale delle platee, che ha mantenuto vivo il culto della *Norma* e del *Trovatore*, anche nel tempo in cui i sapientoni, imbevuti di dottrine vagneriane, affettavano un sovrumano disprezzo per i melodrammi italiani, straricchi di melodie divine ».

Il *Trovatore*, scritto su libretto di Salvatore Cammarano che ne trasse il soggetto da un dramma spagnolo di Antonio Garcia Gutierrez, fu rappresentato, per la prima volta, all'Apollonia di Roma, il 10 di gennaio, 1853, indi all'Opera Imperiale di Vienna nell'11 marzo 1854, ed in Francia, in italiano, al Theatre Italien di Parigi, nel 23 dicembre dello stesso anno. Ma il successo conseguito da quest'altra magnifica manifestazione del sommo Genio melodrammatico italiano fu tale, che il massimamente lirico parigino, l'Opéra, volle che il *Trovatore* entrasse presto a far parte del suo repertorio stabile. Verdi dovette, pertanto, aggiungere dei ballabili all'opera; e il *Trovatore*, con il libretto tradotto in francese da Giuliano Pacini, apparve all'Opéra il 12 gennaio del 1857; con un successo anche maggiore, se possibile, di quello che aveva già conseguito al Theatre Italien.



PHONOVOX PACENT

Riproduzione perfetta dei dischi a mezzo della radio o di un amplificatore di bassa frequenza

MODELLO 124
 con braccio a contrappeso L. 270,—

MODELLO 105 A
 senza braccio L. 210,—

Entrambi i modelli sono muniti di resistenza regolatrice di volume

DIFFUSORE PACENT (Chassis)
 sensibilissimo e potentissimo L. 350,—
 (tassa compresa)

AMPLIFICATORE PACENT di grande potenza. Per radio e fonografo, alimentato direttamente dalla corrente alternata L. 2.700,— completo di valvole

Deposito Generale per l'Italia: **Soc. Anon. MAGAZZINI RADIO, Via alla Nunziata N. 18 - GENOVA**
 PROVATE I PRODOTTI PACENT PRESSO I RIVENDITORI

Rivenditori: MILANO - Venturadio, Viale Abruzzi 34 — TORINO - Casa della Radio, Via Maria Vittoria 1
 VENEZIA - A. Toninato, Via Carlo Goldoni 4423

22,50: Ultime notizie Stefani.
22,55: Il Calendario e programma di domani.
23: Fine della trasmissione.

ROMA (1 RO) m. 447,8, Kw. 3

13: Segnale d'apertura.
13-14: Concerto del Trio Radio.
14: Chiusura della Borsa — Notizie Stefani — Fine della trasmissione.
16,40-16,50: Segnale d'apertura — Ultime notizie — Cambi.
16,50-17,15: Giornale Radiofonico del Fanciullo.

17,15-17,28: Comunicazioni agricole.
17,29-17,30: Segnale orario.
17,30-18,30: CONCERTO VOCALE E STRUMENTALE.

19,50-20,10: Segnale d'apertura — Radio Giornale dell'Enit — Comunicazioni del Dopolavoro.

20,10-20,25: Sport — Notizie Stefani — Cambi — Bollettino meteorologico.

20,26-20,38: *Sfogliando i giornali.*
20,39-20,40: Segnale orario.
20,45: SERATA DI MUSICA NAPOLETANA.

Parte Prima.

1) Guido Laccetti: *I Carnasciali*, selezione; Orchestra — 2) Ernesto Murolo: BREVI CENNI STORICI SULLA MUSICA BUFFA del '700 e dell'800 — 3) *Musica giocosa strumentale e vocale*: a) De Giosa: *Don Checco*, ouverture; Orchestra; b) Pergolesi: *La Serva Padrona*, «Stizzoso mio stizzoso, soprano Alda Masi; c) Cimarosa: *Il Matrimonio segreto*, «Udite, udite!», basso comico Arturo Pellegrino; d) De Nardis: *Terza serenata abruzzese*; Orchestra; e) Ricci: *Crispino e la Comare*, «Vedi o cara tal sacchetto, duetto, soprano Alda Masi e basso comico Arturo Pellegrino.

Parte Seconda.

4) Ernesto Murolo: POESIE NAPOLITANE — 5) *Canzoni antiche e napoletane*: a) De Leva-Di Giacomo: *'E spingole francesi*; b) Tagliaferri-Murolo: *Serenata a mmare* — c) Tagliaferri-Murolo: *'A canzone d' 'e stelle*; d) Gambardella-Capaldo: *Comme facette mammata?* e) Tagliaferri-Bovio: *Napula canta*; f) Tagliaferri-Murolo: *Addo, mar' 'e Pusilleco*; g) Nardella-Murolo: *Suspiranno*; h) Tagliaferri-Murolo: *Qui ju Napoli*; i) Tagliaferri-Murolo: *'O Piscatore 'e Pusilleco*; l) Gambardella-Murolo: *Pusilleco addruso*.

Esecutori: soprano Ester D'Arienzo e tenore Giovanni Barberini.

22,50: Ultime notizie.
23: Fine della trasmissione.



ERNESTO MUROLO

Il poeta napoletano Ernesto Murolo debuttò giovanissimo, sul *Pungolo* e poi sull'umoristico partenopeo *Monsi, gior Perrelli*, ai tempi gloriosi di questo periodico trisettimanale. Le poesie fini, delicate, squisitamente e argutamente satiriche ed umoristiche e le canzoni così vividamente e schietamente popolari di Ernesto Murolo (che aveva adottato lo pseudonimo di Ruber), misero presto il giovanissimo artista in prima linea tra i poeti vernacoli. Il Murolo stampò, poi, una deliziosa collana di sonetti: *A storia e Roma*, il cui successo superò da vero ogni aspettativa e non minor successo toccò ai successivi suoi volumi di versi, fra cui le suggestive *Matenate*. Il Murolo si dedicò poi al teatro Drammi e commedie si seguirono a breve distanza, nella esecuzione di tutte le primarie compagnie dialettali di allora. Pubblico e critica furono — caso raro — pienamente di accordo nel riconoscere nel teatro di Ernesto Murolo, una linea di personalità inconfondibile, ed un'efficacia di concezione, di espressione e di comunicazione fuori del comune. Fra i lavori più acclamati ricorderemo *Addo, mia bella Napoli*, *Signorine*, *Anema bella*, *O Giovannino o la morte* (da una novella di Matilde Serao), *Se dice, Nini bijou*, *Gente nostra* (in collaborazione con Libero Bovio), *Catania* (il cui successo, nella creazione scenica di Mariella Gioia, fu addirittura trionfale), *Un'ora al S. Carlo*, *Seltcento*, *Neppi che se ne va*, *La Ballerina*, ecc. ecc. La conoscenza profonda e sottile della psiche popolare partenopea, la ricchezza della tavolozza; il brio e l'arguzia del dialogo, la mirabile efficacia descrittiva nella riproduzione di tipi, macchiette ed ambienti, la suggestiva soavità lirica, gli accenti vibranti e commossi della sensibilità e della passione: tutto concorre a fare della vasta produzione di Ernesto Murolo una fonte ricchissima di diletto spirituale sia per i raffinati che per la massa.

Questo delizioso artista, partenopeo, ha inoltre il dono di essere un dicatore e un conferenziere brillante.

MARTEDÌ

6 Novembre

BOLZANO (1 BZ) m. 500. Kw. 0.2

(Dalle 12,30 alle 12,45 e dalle 17 alle 18 come precedenti).

20,10-21: Il Radio Giornale dell'Enit — I dieci minuti del Dopolavoro — Notizie Stefani.

21,02: Quintetto dell'E.I.A.R. diretto dal maestro Boetti.

Parte Prima

Verdi G.: *Aroldo*, sinfonia — Poldini: *Marionettes*, suite: 1) *Baladin*; 2) *Poupée valsante*; 3) *Une amourette cachée*; 4) *Les irresistibles*; 5) *Haute noblesse*; 6) *Malade a mort*; 7) *Finale*.
Inventori Italiani: G. Marconi.
Conversazione G. Rocco.

Parte Seconda

Lehar: *Belle Polesane*, valzer — Lipporini: *I dispetti amorosi*, fantasia — Puccini: *Manon Lescaut*, minuetto — Ritter: *Danse Tcherkesse* — Rosés: *Marcia dei Mulattieri*.

22,50-23: Notizie Stefani e fine della trasmissione.

GENOVA (1 GE) m. 402, Kw. 1,2

12,15: Apertura e Segnale Orario — Notizie Stefani.

12,25: Orchestra dell'E.I.A.R. diretta dal M.^o Fortunato Russo: CONCERTO VARIATO:

1) Tosti: *Marechiaro*, canzone napoletana — 2) Tosti: *Tamo ancora*, melodia — 3) Tosti: *Ideale*, melodia — 4) Pick-Mangiagalli: *La randa di Arcelchino* — 5) Pick-Mangiagalli: *Pantomina* — 6) Corelli: *Gavotta in si bemol* — 7) Rossini: *La gazza ladra*, sinfonia.
13,20: Chiusura della Borsa, Cambi, Mercati ecc.

13,30: Fine della Trasmissione.

20,15-20,35: Apertura e Segnale Orario, indi: Il Radio giornale dell'Enit e Comunicazioni del Dopolavoro: Notizie Stefani.

20,35: Cronaca del Porto di Genova.
20,40 circa: CONCERTO DI VARIETÀ E SELEZIONE DI OPERETTE: 1) Orchestra dell'E.I.A.R. diretta dal sig. Attilio Margutti 1) Margutti: *Marcia Verdi* — 2) Soprano Sig.na Gina Astrea: a) Pietri: *Addo Colomba*; b) Lacchini: *Soldatini di ferro* — 3) Orchestra: L. Ganne: *I Saltimbanchi*, fantasia — 4) Comico Sig. Carlo Navarrini: a) Margutti: *Agnese*; b) *Non far così*, stornelli — 5) Orchestra: Pietri: *La Donna Perduta*, fantasia — 6) Soprano Sig.na

Diffondete il "RADIORARIO"

Selettività?

selettivi apparecchi che non lo siano.

è la proprietà richiesta in misura sempre crescente dagli apparecchi radiofonici moderni. Nostri metodi studiati a lungo e sperimentati nella pratica permettono di rendere
Preventivi a richiesta.

Officine REIN GIULIO - Via Tre Alberghi, 28 - Telefono 86-498 - MILANO (106)

COMPAGNIA GENERALE SOCIETÀ ANONIMA DI ELETTRICITÀ

CAPITALE L.40.000.000

DIREZIONE, UFFICI TECNICI ED OFFICINE: VIA BORGOGNONE N. 34 - MILANO (124)



RAPPRESENTANZA PER L'ITALIA E COLONIE DELLA

RADIO CORPORATION OF AMERICA



**LA MIGLIORE MUSICA, TUTTE LE NOTIZIE SPORTIVE
SI POSSONO ASCOLTARE COMODAMENTE A CASA**

COLLA

ELEGANZA

RADIOLA 18

PERFEZIONE

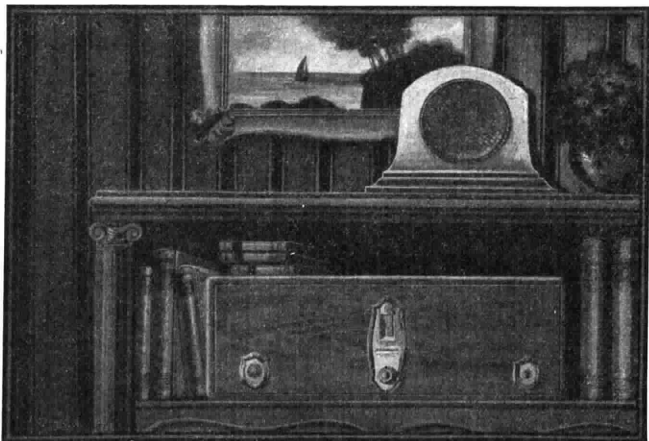

Apparecchio alimentato direttamente dalla corrente di distribuzione
**UN SOLO COMANDO, MASSIMA SELETTIVITÀ E SENSIBILITÀ
RIPRODUZIONE PERFETTA DEI SUONI**

PREZZO L. 3200
VALVOLE COMPRESSE

PREZZO DELL'ALTOPARLANTE 100 A L. 800

UFFICI DI VENDITA DELLA COMPAGNIA GENERALE DI ELETTRICITÀ

ANCONA - Corso Vitt. Eman., 18 - Telefono 4-10
BARI - Via Andrea da Bari, 111-113 - Telefono 15-39
BOLOGNA - Via Rizzoli, 3 - Telefono 66-56
FIRENZE - Via Strozzi, 2 - Telefono 222-60

GENOVA - Via XX Sett., 18/2 - Tel. 52-351 e 52-352
MILANO - Via Cordusio, 2 - Telefoni 80-141 e 80-142
NAPOLI - Piazza Giovanni Bovio, 29 - Telefono 7-37
PALERMO - Via Roma, 443 - Telefono 7-92

ROMA - Via Condotti, 91 - Telefoni 60-961 e 60-819
TORINO - Piazza Castello, 15 - Telefono 42-003
TRIESTE - Piazza S. Caterina, 4 - Telefono 69-69
VENEZIA - Calle Larga XXII Marzo (Calle del Teatro S. Moisè) - Telefono 7-95

RICHIEDETEICI PREVENTIVI PER STAZIONI TRASMETTENTI DI QUALSIASI POTENZA
FORNITORI DELLE AMMINISTRAZIONI DELLO STATO

COMPAGNIA GENERALE SOCIETÀ ANONIMA DI ELETTRICITÀ

CAPITALE L.40.000.000

Telefoni 31741 - 31742 - 31743 - 31744 - 31745 - 31746 — Telegrammi: COGENEL

RAPPRESENTANZA PER L'ITALIA E COLONIE DELLA



RADIO CORPORATION OF AMERICA



A che cosa è dovuto il successo senza precedenti della

RADIOLA 18 e dell'ALTOPARLANTE 100-A?

- 1) L'esperienza fatta nella costruzione di 500.000 apparecchi finora diffusi in tutto il mondo ha permesso di raggiungere un prodotto perfetto.
- 2) La RADIOLA 18 utilizza le famose valvole "RADIOTRON".
- 3) La C. G. E. nelle sue Officine verifica scrupolosamente gli apparecchi prima di metterli in vendita.
- 4) La vasta organizzazione commerciale della C. G. E. soddisfa istantaneamente alle richieste in qualsiasi punto d'Italia.
- 5) La RADIOLA 18 e l'ALTOPARLANTE 100-A sono i migliori apparecchi esistenti sul mercato.

CHIUNQUE

ABBA SENTITO UNA VOLTA LA RADIOLA 18
L'ACQUISTA IMMEDIATAMENTE

RIVENDITORI

ALCANTO	FERRARA e GALATI - Corso IV Aprile, 73	GALLARATE	BIANCHI A. - Piazza Ponti.	REGGIO CAL. ...	Ditta VOLTA
AQUILA	GUIDO MARINELLI	GALLARATE	MARIO TENCONI - Via Mazzini, 10.	ROMA	* RADIOSA, Ing. TERRACINA - Corso Umberto I, 295
BERGAMO	Ditta MACETTI	IMOLA	F.lli ALVISEI - Via Emilia, 74	ROVIGO	RADIO - Via Silvestri, 27.
BIELLA	Ditta MEZZALAMA - Via XX Settembre, 23	LEGNAGO	Fratelli DECARO	S. CROCE SULL'ARNO	Ditta GOZZINI & F.
BRESCIA	Ditta CANZIO CASTALDELLI - Piazza Duomo, 7	LIVORNO	SOC. LIGURE POISCANA DI ELETTRICITÀ	SIENA	Ditta ENRICO FANETTI - via Cavour
BUSTO ARSIZIO	DAVIDE SCALABRINI.	LUCCA	GIUSEPPE BONANNO - Via Vittorio Veneto	SONDRIO	BATTISTA MAZZUCCHI - Via Angelo Custode, 2.
CAGLIARI	Ing. AGNETTI - Via Roma, 51	NERVI	Ditta MARIO RABINO	SULMONA	Ditta CRAXI e FIORENTINI
CAGLIARI	SOC. IMPIANTI E FORNITURE ELETTRICHER - Largo Carlo Felice, 13	NICASTRO	Prof. LISCOTTI	TARANTO	Ditta FRANCO AMEDEO
CITTA' DI CASTELLO	CENTRAL GARAGE - GIOVANNI BRIGHIGNA	NOVARA	L. BERTONA Succ. A. NOLEDI - Corso Umberto, 15.	TERNI	Ditta PRIMO BRAVI - Corso Vittorio Emanuele, 64
COMO	CESARE ERBA - Via F. Carcano.	OSTIA SCAVI	Ditta ANTONIO CELLUZZI	TORINO	"CASA DELLA RADIO" - ERCOLE CANTONE - Via Maria Vittoria, 1
COSENZA	Ditta Prof. VINCENZO BALTAGLIA.	PADUA	GUGLIELMO ORIGONI - Via Riviera, 2.	TREVISSO	VIRGINIO APPIANI
COTRONE	Ditta Ing. CERRELLI	PESCARA	GIUSEPPE ANTONINI - Via Vittorio Emanuele, 14	TRIESTE	Ing. ALFREDO FRASSINI - Piazza Vittorio Veneto, 4
CREMA	ELETTROMECCANICA ASCHEDAMINI - Via XX Settembre, 38.	PIETRA LIGURE	Fratelli CALANCA - Porta Nuova.	VARESE	CASTELLI - Ippodromo, 32.
DOMODOSSOLA	Ditta FUSARI	PIOMBINO	UGO FERRUCCI - Corso Camille Nere.	VENEZIA	* LA TECNICA - Calle Largo S. Marco, 384
ERBA INCINO	FRATELLI PIZZONI.	PISA	Ditta CARLO BERTI - via Riume	VITERBO	Ditta FRATELLI MARTELLI
FERRARA	ETTORE CARBONARI - Corso Porta Reno, 42a		* RADIO A.M.E.P. ALFREDO MANETTI e FIGLIO. Via Vittorio Emanuele, 16	VITTORIO VENETO	Ditta BORTEOLO FRASSINELLI.
FROSINONE	Ditta FEDERICI LORETO				

con BATTERIE

"MESSACO"

SI HANNO LE MIGLIORI AUDIZIONI

Telefono 40-614 • MILANO (128) - Via Rasori N. 14 • Teleg.: Generato

Gina Astrea: a) Ranzato: *Il Paese dei Campanelli, Java*; b) Mignone: *Nava, tango* — 7) Margutti: *Scenatella Spagnuola* — 8) Soprano Sig. na Gina Astrea e Comico Sig. Carlo Navarri: a) Kalmann: *La Bajadera*, duetto « Quando in ciel brillan le stelle... » b) Margutti: *Suona la mezzanotte*, duetto — 9) Orchestra: Martelli: — Minnetto — 10) Orchestra: Margutti: Radio — step.

23 circa: Ultime notizie — Fine della trasmissione.

MILANO (1 MI) m. 549, Kw. 7

12,30: Segnale d'apertura — Radio Quartetto dell'E.I.A.R.

13,30: Segnale orario — Prezzi di chiusura della Borsa di Milano — Notizie.

16,30-17,20: Segnale d'apertura — Concerto dato dal Quintetto dell'E.I.A.R.

1) Ruysens: *Aziyadé*, suite — 2) Pennati: *Ronda* — 3) Kreisler: *Liebesleid* — 4) Sinding: *Voci di primavera* — 5) Mozart: *Don Giovanni* ouverture — 7) Borse, Mercati e Cambi.

17,20-17,45: Cantuccio dei bambini Anna Franchi: *Lettura di scritti originali*.

17,45-18: Comunicazioni agricole a cura della Federazione Italiana dei Consorzi Agrari — Notizie.

18: Fine della trasmissione.

20,15-20,35: Il Radio Giornale dell'Enit e Comunicazioni del Popolavoro — 20,35: Segnale orario — E. Bertarelli: *Conversazione scientifica*.

20,45: Notizie Stefani.

20,50: CONCERTO VARIATO

1) Grande Orchestra dell'E.I.A.R.: Ponchielli: *I Lituani*, sinfonia — 2)

a) G. Sadero: *La nanna bel bambino*; b) Schumann: *Io non mi muovo*, soprano

Alba Da Monte — 3) Rachmaninoff: *Sonata per violoncello e Pianoforte, in sol minore*. M. Amiteatroff dell'E.I.A.R. violoncello. C. Vidusso, pianoforte — 4) Riccardò Picozzi: *Dizione di versi* — 5) Marco da Galliano (1575-1642) — Scena della « Flora », Mezzo soprano Rita Stobbia — 6) Bernardo Pasquini (1637-1710). a) *Sonata in do maggiore* M.º Domenico De Paolis, pianista

La figura di Bernardo Pasquini di Massa in Valdinievole (1637-1710) è una delle più interessanti e complesse, in mezzo a quel vivaio di musicisti che fu per l'Italia il secolo decimosettimo.

Allievo dell'insigne operaista di scuola veneta Marcantonio Cesti, organista e clavicembalista di sommo valore, onorato e ricercato da principi e cardinali, fu autore fecondo di oratori, cantate ed opere teatrali. Ma la parte più segnalata e originale dell'opera sua è costituita dalle composizioni per clavicembalo, di cui ci rimangono Sonate, Toccate, Canzoni, Suites e Partite. In esse il Pasquini mostra una vena fresca e scorrevole, non disgiunta da qualche tratto descrittivo (vedi il famoso *Cucù*) e caricaturale (vedi l'aria « Gira il mondo »), come da un vigile senso dell'effetto strumentale.

Senza avere la evidenza di sentimenti del Frescobaldi, il Pasquini possedette in sommo grado il sapere contrappuntistico, di cui lasciò documento nei *Saggi di Contrappunto* del 1665. Egli fu maestro a due capiscuola: a Francesco Durante e a Francesco Gasparini.

Benemerito degli studi pasquiniani è il maestro Felice Borghen di Firenze.

b) *Cantata* (con violino obbligato), mezzo soprano Rita Stobbia; Prof. R. Astolfi, violino c) *Canzone alla Francese* per pianoforte, m.º D. De Paolis; d) *Canzonetta*, mezzo soprano Rita Stobbia. — 22 circa: Enzo Ferrieri: *Nord Sud* — 7) a) Bettinelli: *Sorride april*; b) Pirelli: *Addio*; c) Brahms: *Serenata inutile*, soprano Alba Da Monte — 8)

Grande Orchestra dell'E.I.A.R.: a) Bizet: *L'Arlesienne*, 1ª Suite, preludio Minuetto, Adagietto, Carillon.

Bizet scrisse nel 1872 per l'*Arlesienne*, dramma di Alfonso Daudet, la musica di scena; brani cioè intercalati alla recitazione. Il lavoro del Daudet, rappresentato al Vaudeville di Parigi, cadde e trasse con sé, nella sua sorte infelice, anche la musica di Bizet, a cui il pubblico non prestò alcuna attenzione, mentre la critica le dedicò poche righe di convenienza. Più tardi l'autore di *Carmen*, giustamente convinto dei pregi del proprio lavoro, formò con i vari pezzi dell'*Arlesienne* due Suites orchestrali. Ma (ohimè la moda) oggi i direttori di concerti sinfonici trascurano del tutto queste due partiture, che pure racchiudono reali meriti di ispirazione, fantasia, armonizzazione fine e veste strumentale smagliante. Basterebbe l'*Adagietto* per soli archi — che udrete per terzo numero della *Suite* — per affermare che l'*Arlesienne* è in tutto degna del genio originalissimo di Giorgio Bizet.

b) Wagner: *Tristano e Isotta*, preludio e Morte di Isotta; c) Beethoven: *Prometeo*, ouverture.

22,55: Notizie Stefani.

23-23,45: Jazz band della Fiaschetteria Toscana.

23,45: Fine della trasmissione.

NAPOLI (1 NA) m. 333,3, Kw. 1,5

14: Borsa, cambi e notizie Stefani.

16,45: Bollettino meteorologico e notizie Stefani.

16,50: Lettura.

16,58: Camera di Commercio di Napoli: Mercati del giorno.

17: CONCERTO DI MUSICA VARIA col concorso della signorina V. D'Evoli.

Walter: *Serenata araba*; Orchestra — Centola: *Novelletta*; Orchestra — Tosti: 2ª *matinata*, soprano V. D'Evoli (acc. piano) — Krome: *Un idillio*, intermezzo; Orchestra — Donandy: *Quelle labbra non son rose*, soprano V. D'Evoli (acc. piano) — Bellini: *Casta diva*, pot-pourri; Orchestra — De Leva: *Dolce menzogna*, soprano V. D'Evoli (acc. piano)

Enrico De Leva, nato a Napoli, il 19 gennaio 1867, è un artista squisito e delicato, compositore aristocratico e geniale maestro del bel canto italiano. Cominciò ad essere noto quale mirabile pianista, e poi come compositore di deliziose romanze da

LE RINOMATE PILE E BATTERIE

I. N. P. A. S.

sono in vendita presso i migliori negozi Elettrotecnici d'Italia e presso i seguenti Magazzini:

BOLZANO - A. PENCO, Via D. di Piemonte, 13

BOLGNA - Rag. A. COTICHINI, Via S. Margherita, 14

PARMA - LA BOTARDO, Viale Bottego, 3-5

TORINO - FOGLIO & BALLESEO, Corso Vinzaglio, 17

Stabilimento-Amministrazione: **VARESE** - Via Cimone, 5

Deposito: **MILANO** - Corso Buenos Aires, 23

BATTERIA

THE IDEAL RADIO BATTERY

ecco la marca di qualità
la migliore delle anodiche

RADIOAMATORI!
PREFERITE, ESIGETE QUESTA SOLA MARCA
PER CONVINCEVI BASTA PROVARELA
IN VENDITA PRESSO I MIGLIORI NEGOZI

DEPOSITI: Ditta E. VAGHI - Via Manzoni, 39 - Milano
Soc. An. CONTINENTAL RADIO - Via Amedei, 6 - Milano
"AL RADIO AMATORE" - Via Dante, 18 - Milano

camera, in cui *Triste aprile, Voce tra i campi, Serenata a Pierrot, Bocca dorata, Bionda signora, Canto al mare, Ultima serenata, Tramonto, Foglie cadute, Ho sognato, Serenatella*, rimaste tutte popolarissime. Il De Leva ha scritto anche varie canzoni napoletane, piene di colore e di carattere, e tutte a gran successo: ricordiamo più specialmente *Uocchie assassine, E' spingole frangese, Lacreme amare, Pastorale, A Capenotte, A canzone di papata, Nun me guardà, Durmenno, Ammore piccivillo*, etc.

Il De Leva che, pur non avendo alcun diploma ufficiale successe all'illustre Nicola d'Arienzo nel posto di direttore artistico dei SS. Giuseppe e Lucia e fu poi nominato titolare della cattedra di canto del Conservatorio di S. Pietro a Maiella, è anche autore di un melodramma dal titolo *La Camargo*, il libretto è di Giuseppe Pessina e svolge un episodio della vita della ballerina del '700 Maria Anna De Cupis di Camargo, detta appunto la Camargo, celebratissima per la genialità singolare della sua arte mimica e danzante, per la eccezionale bellezza ed anche per il suo temperamento passionale. *La Camargo* di Enrico De Leva, opera dedicata ed ispirata, fu rappresentata per la prima volta al Regio di Torino, sotto la direzione di Arturo Toscanini, il 31 marzo 1898, e ripetuta, nel maggio dello stesso anno, sotto la direzione di Edoardo Vitale, al S. Carlo di Napoli.

Il concerto della musica di Enrico De Leva sarà preceduto da un discorso di Ernesto Murolo.

— Billi: *Campane a sera*, intermezzo; Orchestra — Denza: *Vieni*, soprano V. D'Evoli (acc. piano) — Senesi: *Il fuoco degli occhi tuoi*, serenata; Orchestra — Billi: *Chant du Ruisseau*, intermezzo; Orchestra.

17,30: Segnale orario.

20,20: Radiogiornale dell'Enit.

20,30: Comunicazioni Dopolavoro.

20,40: Segnale orario.

20,45: Notizie Stefani.

20,48: R. Commissariato del Porto di Napoli: Cronaca del Porto.

20,50: PROGRAMMA DI ARTE NAPOLETANA E DIZIONI DEL COMM. E. MUROLO.

Parte Prima

E. MUROLO: *Cenni sull'arte di E. De Leva*.

E. De Leva: *Sera di luna*, suite per archi: a) *Adagio*; b) *Pastorale*; c) *Burlesca*. Preludio.

Parte Seconda

ERNESTO MUROLO: *L'uscire*, novella napoletana letta dall'autore.



RADIOAMATORI!

PERSUADETEVI CHE IL MIGLIOR MEZZO PER ALIMENTARE I VOSTRI APPARECCHI, SONO LE INSUPERABILI BATTERIE DI PILE DELLA FABBRICA

ALFIO VANELLI

SOMMA LOMBARDO
(MILANO)

DEPOSITO DI MILANO
PRESSO "SINDACATO COMMERCIALE INDUSTRIALE LOMBARDO"
VIA MANZONI, 86 - TEL. 66-711

Parte Terza

E. De Leva: *La Camargo*, romanza del 4° atto per soprano: signorina Teresa Serrao.

E. De Leva: Musica da camera: a) *Triste aprile*; b) *Voce tra i campi*; c) *Serenata a Pierrot*; d) *Bocca dorata*, soprano Teresa Serrao.

Parte Quarta

a) Poesie napoletane recitate da ERNESTO MUROLO.

b) E. De Leva: *Uocchie assassine; Lacreme amare; Pastorale; E' spingole frangese*, Schotler.

22,50: Ultime notizie Stefani.

22,55: Il Calendario e programma di domani.

23 alle 23,30: Trasmissione Jazz Trocadero.

23,30: Fine della trasmissione.

ROMA (1 RO) m. 447,8, Kw. 3

13: Segnale d'apertura.

13-14: Concerto del Trio Radio.

14: Chiusura della Borsa — Notizie Stefani — Fine della trasmissione.

16,40-16,50: Segnale d'apertura — Ultime notizie — Cambi.

16,50-17,15: Giornale Radiofonico del Fanciullo.

17,15-17,28: Comunicazioni agricole.

17,29-17,30: Segnale orario.

17,30-18,30: CONCERTO VOCALE E STRUMENTALE DIURNO.

1) Sgambati: *Quinto Notturmo*, pianista Pina Piermarini — 2) Tausig: *Zingaresca*, pianista Pina Piermarini — 3) Lotti: *Pur dicesti, bocca bella*, soprano Sandra Bellucci — 4) Paisiello: *Recitativo e Cavatina di Cerere*, dall'opera *Proserpina*, soprano Sandra Bellucci — 5) Bellini: *Sonnambula*, « Vi ravviso, o luoghi ameni », basso Guglielmo Bandini — 6) Verdi: *Attila*, arioso — 7) Schumann: a) *Preambolo*; b) *Pierrot*; c) *Arlecchino*; d) *Valse noble*, dal *Carneval*, pianista Pina Piermarini — 8) Rachmaninoff: *Preludio* — 9) Carissimi: *Pianete, ohimè, pianete*, soprano Sandra Bellucci — 10) Donizetti: *La zingara*, soprano Sandra Bellucci — 11) Mozart: *Il Flauto magico*, « Qui sdegn non s'accende », basso Guglielmo Bandini — 12) Gounod: *Faust*, ballata, basso Guglielmo Bandini.

18,30-18,40: Servizio Radioatmosferico Italiano con trasmissioni di Segnali Speciali emessi dalla R. Scuola Federico Cesi.

19,50-20,10: Segnale d'apertura — Radio Giornale dell'Enit — Comunicazioni del Dopolavoro.

20,10-20,25: Sport — Notizie Stefani — Cambi — Bollettino meteorologico.

20,26-20,38: *Sfogliando i giornali*.

20,39-20,40: Segnale orario.

20,45: CONCERTO VOCALE E STRUMENTALE col concorso del « Quartetto di Roma » composto di Oscar Zuccherini (1° violino), Francesco Montelli (2° violino), Aldo Perini (viola), e Tito Rosati violoncello).

Parte Prima.

1) Grieg: Quartetto op. 27, per due violini, viola e violoncello, esecutori: O. Zuccherini, F. Montelli, A. Perini e T. Rosati: a) Un poco andante — Allegro e molto-agitato; b) Romanza — c) Finale — Presto al saltarello — 2) Franco Alfano: *Resurrezione*, « Piangi, sì, piangi », tenore Piero D'Auria — 3) Casella: Canto siciliano, dalla *Giara*, tenore Piero D'Auria — 4) Pratella:

Ditta BOLZANI GRIMOLDI & C. - MILANO (123)

DI EUGENIO GRIMOLDI (CASA FONDATA NEL 1903)

Premia a Fabbrica Lombarda di Carrozze per Bambini, Bambole ed Infermi, Tricicli, ecc.



Charrettes
Sedie trasformabili per
bambini
Commissioni - Riparazioni

Medaglia d'oro
Camera di Comm. di Milano

CATALOGHI E PREVENTIVI
GRATIS A RICHIESTA



VIA CESARE B ALBO,
TELEFONO N. 51-2129

PHILIPS

SERIE MERAVIGLIOSA DI VALVOLE "MINIWATT"

A 442 + A 415 + B 443

Il signore ospitale

deve preoccuparsi che i suoi ospiti trovino l'apparecchio radio in condizioni di funzionamento perfetto.

La scusa che la serata è cattiva, è sempre una scusa penosa.

Quando egli avrà montato nell'apparecchio la **serie meravigliosa di valvole "MINIWATT" PHILIPS** potrà essere sicuro del perfetto funzionamento. Gli ospiti serberanno allora grato ricordo della serata trascorsa.

Chiedete al più vicino rivenditore lo schema per il montaggio della **SERIE MERAVIGLIOSA DI VALVOLE PHILIPS "MINIWATT"**

L'apparecchio ricevente Philips tipo 2501 è montato con la serie meravigliosa di valvole **PHILIPS** adatte per l'alimentazione completa con corrente alternata. Esso è l'ultima espressione della perfezionata tecnica moderna.



La strada bianca, tenore Piero D'Auria — 5) Debussy: a) Vivo e ben ritmato; b) Andante dolcemente espressivo, dal *Quartetto il sol minore*, op. 10, esecutori: O. Zuccarini, F. Montelli, A. Perini e T. Rosati — 6)

IL GENERALISSIMO

commedia in 1 atto di Franz Molnar
Personaggi: *Litway*, attore, Ettore Piergiorganni; *Il barone di S. Friano*, Antonio Chiesa; *Edith*, sua moglie, Bianca Fabbri; *Il dottor Janossy*, Aldo Corsari.

Parte Seconda.

7) Esecuzione della commedia lirica in un atto

I DISPETTOSI AMANTI

musica del maestro Attilio Parelli
Esecutori: soprano Virginia Brunetti, mezzo soprano Debora Fambri, tenore Piero D'Auria, baritono Guglielmo Castello.

Orchestra dell'E.I.A.R.

22,50: Ultime notizie.

23: Fine della trasmissione.

MERCOLEDÌ

7 Novembre

BOLZANO (1 BZ) m. 500, Kw. 0,2.

12,30-12,45: Notizie Stefani.
17-17,30: Cantuccio dei bambini.
17,32-17,50: Musica varia.
17,52-18: Notizie Stefani.
20,30-21 Il Radiogiornale dell'Enit — I dieci minuti del Dopolavoro — Notizie Stefani.
21,02: Quintetto dell'E.I.A.R. diretto dal Maestro Giorgio Boetti.

Parte Prima.

Annat Alvez: *Centenario*, *Alla Casa Ricordi*, marcia — Gillet E.: *Giovinazza folle*, valzer brillante — Catalani: *In gondola* — Gounod: *Romeo e*



TORINESI! - GENOVESI!

COSTRUITE VOI STESSI L'APPARECCHIO PER RICEVERE OTTIMAMENTE LA STAZIONE RADIO LOCALE

TUTTO, ASSOLUTAMENTE TUTTO IL MATERIALE OCCORRENTE, CUFFIA 4000 OHM E TASSA, COMPRESA PER SOLE. L. 70.-

N.B. - Qualora si desiderasse completare l'Apparecchio con l'aggiunta di un condensatore variabile — che permette la messa a punto perfetta dell'Apparecchio ovunque ed in tutti i casi — il prezzo complessivo aumenta a lire **95.-**

SCHEMA PER IL RAPIDO E FACILE MONTAGGIO DELL'APPARECCHIO, S'INVIANTAMENTE AL MATERIALE. LA CASSETTA IN LEGNO LUCIDO COMPENSATO VIENE FORNITA CON TUTTI I FORI OCCORRENTI PEL MONTAGGIO

AFFRETTATE LE RICHIESTE, INVIANDO L'AGLIA DELL'IMPORTO CORRISPONDENTE, PIÙ LIRE 5.- PER SPESE POSTALI E IMBALLO. ALLA DITTA

A. FRIGNANI (CASA DELL'ADIO)

MILANO (127) - Via Paolo Saffi, 15 - Tel. 91-883

(TUTTO PER LA RADIO! - Prezzi incassacrivibili - Il negozio è aperto ininterrottamente dalle ore 8 alle 22)

Riparazioni Apparecchi - Cuffie - Altoparlanti



Giulietta, selezione d'opera a) Deh, sorgi, o luna in cielo; b) Valzer di Giulietta — Puccini: *Suor Angelica*, fantasia — Billi: *Topzi*, czardas — Una Novella ridanciana, onesta e lieta: Merosi.

Parte Seconda.

Quaranta minuti di musica da ballo.
22,50-23: Notizie Stefani — Inni e fine della trasmissione.

GENOVA (1 GE) m. 402, Kw. 1,2

12,15: Apertura e Segnale orario — Notizie Stefani.

12,15: Orchestra dell'E.I.A.R. diretta dal M.^o Fortunato Russo: CONCERTO VARIATO: 1) Avena: *Visione*, notturno — 2) Avena: *Dorme il mio amore*, berceuse — 3) Mascagni: *Cavalleria*

Rusticana, fantasia — 4) Leoncavallo: *Pagliacci*, prologo — 5) Lortzing: *On-dine*, ouverture.

13,20: Chiusura della Borsa — Cambi — Mercati, ecc.

13,30: Fine della trasmissione.

20,15-20,35: Apertura e Segnale Orario. Indi: Il Radio-Giornale dell'Enit e Comunicazioni del Dopolavoro — Notizie Stefani.

20,35: Cronaca del Porto di Genova.

20,40: Prof. Giuseppe De Logu: Storia dell'Arte Ricorrendo il Centenario di Paolo Veronesi.

21 circa: CONCERTO DI MUSICA TEATRALE: 1) Orchestra, dell'E.I.A.R. diretta dal M.^o Fortunato Russo: Mascagni: *Guglielmo Ratcliff*, preludio Atto III — 2) Baritono Sig. Carlo Sturla; a) Leoncavallo: *Zazà*, « Piccola Zingara »; b) Ponchielli: *I Lituani*, « O Rimembranze », (acc. di piano) — 3) Orchestra: Verdi: *Aida*, selezione — 4) Mezzo Soprano Signa Giuseppina Lusso; a) Verdi: *Un Ballo in Maschera*, « Re dell'Abisso »; b) Bizet: *Carmen*, *Habenera* atto 1^o (acc. di piano — 5) Orchestra: Mascagni: *Guglielmo Ratcliff*: Intermezzo atto III^o — 6) Prof. Mario Pedemonte: Conversazione musicale — *Profilo di Amilcare Ponchielli* — 7) Orchestra: Verdi: *Suor Angelica*, selezione — 8) Mezzo soprano signa Giuseppina Lusso: Verdi: *Trovatore*, « Sbride la vampa » (acc. di piano). — 9) Baritono sig. Carlo Sturla: Boito: *Nerone*, « Vivete in pace » (acc. di piano). — 10) Orchestra: Wagner: *Parsifal*, « Incantesimo di Venerdì Santo ».

23 circa: Ultime notizie — Fine della trasmissione.

MILANO (1 MI) m. 549, Kw. 7

12,30: Segnale d'apertura — Radio Quartetto dell'E.I.A.R.

13,30: Segnale orario — Prezzi di chiusura della Borsa di Milano — Notizie.

16,30-17,20: Segnale di apertura — Trasmissione del Quintetto del Ristrante Savini.

LA PIÙ GRANDE MERAVIGLIA!

Tipo Standardi

L. 480

Tipo Lusso

L. 750

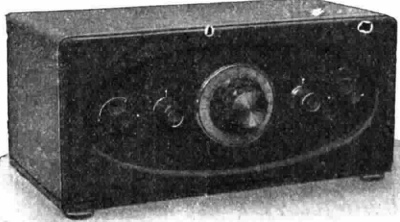

SOCIETÀ ANONIMA

Ing. R. Agustoni
RADIOCEA

MILANO
VIA CORRIDONI, 37
TEL. 51734

RADIOCEA 30

Riceve con 3 valvole le migliori stazioni estere in altoparlante - 1 comando solo - Elimina la locale - Onde da 150 a 3000 metri

PUREZZA STRAORDINARIA - MOBILE ELEGANTISSIMO IN NOCE - VALVOLE INTERNE

17: Borse, Mercati e Cambi.
17,20-17,45: Cantuccio dei bambini — Catalani: *Tre impressioni per pianoforte*. Prof. A. Maggioni.

17,45-18: Comunicazioni agricole a cura della Federazione Italiana dei Consorzi Agrari — Notizie.

18: Fine della trasmissione.
20,15: Segnale di apertura.
20,15-20,35: Il Radio Giornale dell'Enit e Comunicazioni del Dopolavoro.

20,35: Segnale orario — Ferdinando Barbacini: Conversazione di astronomia: *Che cosa è la meteorologia*.

20,50: CONCERTO DI MUSICA LEEGGRA
1) Quintetto dell'E.I.A.R.: a) Bolzoni: *Minuetto*;

Giovanni Bolzoni (Parma 1841, Torino 1919) fu tra i pochi compositori italiani che nel secolo scorso coltivavano la musica strumentale.

L'Italia, dominata da un secolo di esclusiva gloria melodrammatica, non ebbe tempo nell'Ottocento di rivolgersi a quei generi di musica pura, in cui era stata maestra agli altri popoli nei secoli precedenti. Tra i pochi coraggiosi, che si ritrassero allora dalla via più battuta e più fortunata, ricordiamo Martucci, Sgambati, Mancinelli, Bazzini, Enrico Bossi e Giovanni Bolzoni.

Di quest'ultimo si ricorda la notevole attività di direttore d'orchestra, che svolse per molti anni al Teatro Regio di Torino, l'apostolato di insegnante, come direttore e professore di composizione al Liceo Musicale di Torino e la feconda operosità di compositore. Questa in un primo periodo (dal 1869 al 1881) si svolse specialmente al teatro, poi si consacrò esclusivamente alla musica sinfonica e da camera. Riuscì egregiamente nel genere quartettistico.

a) L. Albergoni: *Milly*, intermezzo e) Montanari: *Arlecchinata* — 2) *Artisti di Varietà* — 3) Quintetto dell'E.I.A.R. Waldteufel: *Toujours ou jamais*, valzer — 4) Commedia: *Visita di nozze*, di A. Dumas (nella riduzione radiofonica di C. A. Blanche — 22 circa: Alberto Colantuoni: *Di tutto un po'*. — 5) *Artisti di varietà*.

22,30-22,55: Orchestra a plettro della Società Corale G. Verdi, diretta dal M^o Armanno Morlacchi: a) Iessel: *Cortejo nuziale della Rosa*; b) Beethoven: *Adagio cantabile* (dalla Sonata patetica); c) Lacomb: *Mattinata primaverile*; d) Verdi: *Oberlo di S. Bonifacio*, sinfonia

22,50-24: Trasmissione dell'Orchestra Tzigana della Fiaschetta Toscana.
24: Fine della trasmissione.

NAPOLI (1 NA) m. 333,3, Kw. 1,5

14: Borsa, cambi e notizie Stefani.
16,45: Bollettino meteorologico e notizie Stefani.

16,50: Lettura.
16,58: Camera di Commercio di Napoli: Mercati, del giorno.

17: CONCERTO DI MUSICA VARIA col concorso del baritono Mario Luciani.

Cipollone: *Sulla laguna*, intermezzo; Orchestra — Blon: *Sogno d'amore*, intermezzo; Orchestra — Leoncavallo: *Pagliacci*, prologo, baritono M. Luciani (acc. piano) — Mascagni: *Visione lirica*, intermezzo; Orchestra — Mascagni: *Il re di Lahor*: «O casto fior», baritono M. Luciani (acc. piano) — Kalmann: *La Bajadera*, pot-pourri; Orchestra — Ponchielli: *Gioconda*, mo-

nologo, baritono M. Luciani (acc. piano) — Romano: *Minuetto in la maggiore*; Orchestra — Donizetti: *Lucia di Lammermoor*: «Cruda funesta smania», baritono M. Luciani (acc. piano) — Bertini: *A lei che non mi sente*, intermezzo; Orchestra — Staffelli: *My Baby*, intermezzo; Orchestra.

17,30: Segnale orario.
19,20: Radiogiornale dell'Enit.
20,30: Comunicazioni Dopolavoro.
20,40: Segnale orario.
20,45: Notizie Stefani.
20,48: R. Commissariato del Porto di Napoli: Cronaca del Porto.
20,50: CONCERTO CON SOLI, CORO E ORCHESTRA.

Parte Prima

Cherubini: *Anacreonte*, ouverture; Orchestra — Verdi: *Nabucco*: «Va pensiero sull'ali dorate», coro e orchestra — Verdi: *Luisa Miller*: «Il mio sangue, la vita darei», basso Carlo Albini (acc. orchestra) — Usiglio: *Le Educande di Sorrento*, introduzione e aria atto primo, soprano Livia Maddaloni, coro e orchestra — Mascagni: *Ratclif*, preludio atto 1^o; Orchestra — Verdi: *Rigoletto*, «Signor nè principe», duetto per soprano e tenore, Maddaloni-Rotondo (acc. orchestra) — Alfano: *Resurrezione*, selezione; Orchestra.

Parte Seconda.

Donizetti: *La Favorita*: «E fia ver?», duetto per tenore e basso, R. Rotondo e C. Albini (acc. orchestra) — Catalani: *Dejanice*: Coro di nocchieri atto 3^o, coro e orchestra — Verdi: *Rigoletto*: «Tutte le feste al tempio», soprano

Novità!

Perfecta

Il gruppo trasformatore a frequenza intermedia che dovete acquistare

Giudicato il migliore fra quelli attualmente in commercio!

RITAGLIATE LA PRESENTE CEDOLA E INVIATECELA OGGI STESSO.

"RADIODINA", Piazza Carlo Mirabello 2 - MILANO

Vi prego inciararmi il v/o prospetto illustrante il gruppo trasformatore a frequenza intermedia "Perfecta".

NOME:

INDIRIZZO:



RADIO APPARECCHI MILANO

ING. G. RAMAZZOTTI

Foro Bonaparte, 65 - MILANO (109) - Tel. 36-406 - 36-864

TORINO - GENOVA - FIRENZE - ROMA - NAPOLI

Gli apparecchi Radioriceventi R. A. M. si possono trovare anche presso i seguenti nostri

RAPPRESENTANTI

ADRIA	- NACCARI LUIGI, Corso Vittorio Emanuele, 74	MODENA	- RIGHI FRANCESCO, Via Emilia, 11
ANCONA	- MAMMOLI F.LLI, Corso Vittorio Emanuele, 22	MORTARA.....	- MALINVERNO, Via Omodeo, 2
AREZZO	- PERTEMPI MAURIZIO, Via Bacheria, 3	NICASTRO.....	- PANARO DOMENICO, Piazza Galuppi
ARONA.....	- BROGLIA F.LLI, Corso Milano	NOVARA	- LORENZONI ANGELO, Corso Cavour, 5
ASCOLI PIC.....	- MORELLI ADELINO, Via Manlio Torquato, 15	PALERMO	- LA LUMINOSA, Via Villarosa, 12
ASTI.....	- PAGLIANO VITTORIO, Corso Alfieri, 54	PALLANZA	- BROGLIA F.LLI, Corso Milano
BARI	- PUGLIESE P. & FIGLIO, Piazza Umberto, 43-45	PARMA.....	- S.P.A.R., Via Garibaldi, 95
BELLUNO	- MECHERI LUIGI, Via Fantuzzi, 7	PAVIA.....	- MALINVERNO, Via Omodeo, 2
BERGAMO.....	- RICHELMI & MONTANI, Via Torquato Tasso, 4	PESCARA.....	- PASSERI, SPADOLINI & PESCE, Via G. D'Annunzio, 28-30-61
BOLOGNA	- COSTA RAG. ANTONIO, Via Monteterra, 3	PINEROLO	- UNNIA MARIO, Corso Torino, 29
BORGOSIESA ..	- CORTI CESARE	RAGUSA.....	- GARZIA Rag. G. B. & C., Via Transito, 23
BRESCIA.....	- BOTTAZZI & CAVAGNINI, Corso G. Mameli, 44	RAVENNA.....	- CORRADINI, MANUZZI & SANGIORGI, Via Dante Alighieri, 5
CARRARA	- FIGAIA UGO, Via Roma, 38	REGGIO CAL...	- S.I.R.F.E., Rione E, Palazzo E. E.
CASALE MONF..	- FERRARIS F.LLI, Via Roma, 12	REGGIO EM. ...	- MORDINI WALTER, Via Felice Cavallotti, 6
CATANIA	- GARZIA RAG. G. B. & C., Via Transito, 23	RIMINI.....	- BARILARI NICOLA, Piazza Giulio Cesare
CATANZARO ..	- PANARO DOMENICO, Piazza Galuppi	SALUZZO	- GALEAZZI ARTURO, Corso Carlo Alberto, 22
COMO	- CASARTELLI F.LLI, Via Indipendenza, 10	SASSARI	- ACCARDO e PORCELLA Via Roma 6
CREMONA	- TAGLIASACCHI FLAMINIO, Via Guarnieri, 2	SIRACUSA.....	- GARZIA RAG. G. B. & C., Via Transito, 23
CUNEO	- BROGLIA Geom. A., Piazza Vittorio Emanuele, 14	SONDRIO.....	- MAZZUCCHI BATTISTA, Via Angelo Custode, 2
DOMODOSSOLA	- FUSARI ERMANNO, Via Galletti 10	TAGGIA.....	- MANDRACCI VINCENZO, Piazza Eroi Taggesi
FERRARA	- BOTTI LUIGI, Corso Giovecca, 119	TARANTO	- FAGO & CAPPELLINI, Via De Cesare, 74
FIUME	- «MUNDUS» Prof. ANVOS, Riva Eman. Filiberto, 11	TERAMO	- MORELLI ADELINO, Via Manlio Torquato, 15
GORIZIA	- RIBI Ing. F. & C., Via IX Agosto 6	TRIPOLI	- MANNATO ANIELLO, Via Enseira
GROSSETO	- GANELLI Ing. ERNESTO, Via Garibaldi, 14	VARALLO.....	- CORTI CESARE
LECCE	- D'ARPE F.LLI, Via Moncenigo 7	VENEZIA.....	- TONINATO ANTONIO, S. Luca Calle Carlo Goldoni, 4423 C.
MACERATA.....	- PEROGGIO V. & C.	VERONA.....	- CORAZZA Ing. E. & C., Corso Cavour, 46
MANTOVA	- LUCIDI & RESTANI, Via Accademia, 3	VICENZA	- FANTON ANGELO, Cortile del Municipio
MESSINA	- GARUFI Ing. ENRICO, Via Felice Bisazza, 4, Isol. 248	VITERBO.....	- SORRINI F.LLI, Corso Vittorio Emanuele, 38 b
		VOGHERA.....	- DONINI GIOVANNI, Via De Pretis 7

Brandes

"Il nome che tutti devono conoscere la radio.."



L. 550

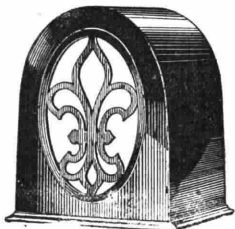

L'ELLIPTICON

Altezza cm. 33,5 - Larghezza cm. 26,5
Profondità cm. 18,3

Il diffusore meraviglioso

Questo capolavoro della radioacustica, pel quale 675 lire erano già ottimamente spese, può ora acquistarsi con L. 550.

Soltanto chi ha avuto occasione di sentire l'Ellipticon ha lo straordinario godimento che si prova a sentire della musica riprodotta in modo *realmente perfetto*, ossia tale che nessuna anche levissima sfumatura vada perduta od alterata.

FATE LA PROVA: Qualunque sia il diffusore o l'altoparlante di cui disponete, provate a staccarlo e ad attaccare l'Ellipticon. Sentirete una gradevolissima sorpresa, un godimento tutto speciale, che non vi era possibile provare prima e che vi renderà entusiasta! Provate!

Pagamento comodo

Soltanto L. 150 subito, il resto in comode rate mensili.

10 giorni di prova

A completo nostro rischio accordiamo 10 giorni di prova.

Se dopo 10 giorni dal ricevimento del diffusore Voi non sarete completamente soddisfatto, non avrete che a restituircelo e la somma già versata Vi sarà rimborsata.

CHIEDETECI le condizioni dettagliate staccando ed inviandoci il sottostante tagliando.

Agenzia Generale per l'Italia e Colonia

PRATI FRANCESCO

Via Telesio 19 - MILANO (126) - Tel. 41954

Ditta Prati Francesco

Via Telesio 19 - MILANO (126)

Senza che ciò costituisca alcun impegno da parte mia, favorite inviarmi le condizioni dettagliate per l'acquisto di un Vostro diffusore Ellipticon Brandes.

Nome
Indirizzo
Città

L. Maddaloni (acc. orchestra) — Boito: *Mefistofele*: «Giunto sul passo estremo», tenore R. Rotondo (acc. orch.) — Rossini: *Il barbiere di Siviglia*: «La calunnia è un venticello», basso C. Albini (acc. orch.) — Cilea: *L'Arlesiana*, intermezzo atto 2°; Orchestra — Donizetti: *Don Pasquale*, duetto atto 3°, soprano e tenore, Maddaloni-Rotondo (acc piano) — Gounod: *Faust*: «Dio dell'or», basso C. Albini e coro — Verdi: *Oberto conte di S. Bonifacio*, sinfonia; Orchestra.

22,50: Ultime notizie Stefani.

22,55: Il Calendario e programma di domani.

23: Fine della trasmissione.

ROMA (1 RO) m. 447,8, Kw. 3

13: Segnale d'apertura.

13-14: Concerto del Trio Radio.

14: Chiusura della Borsa — Notizie Stefani — Fine della trasmissione.

16,40-16,50: Segnale d'apertura — Ultime notizie — Cambi.

16,50-17,15: Giornale Radiofonico del Fanciullo.

17,15-17,28: Comunicazioni agricole.

17,29-17,30: Segnale orario.

17,30-18,30: CONCERTO VOCALE E STRUMENTALE DIURNO.

1) Gabriele Fauré: *Masques et Bergamasques*, suite: a) ouverture; b) Gavotta; c) Pastorale, Quintetto dell'E.I.A.R. — 2) Beethoven: *Adelaide*, soprano Giulia Bècchi — 3) Jommelli: *La calandrina*, soprano Giulia Bècchi — 4) Tschaikowski: Aria, dall'opera *Eugenio Oneghin*, baritono Michele Liutzkanoff — 5) Respighi: *Berceuse*, Quintetto dell'E.I.A.R. — 6) Pedrollo: *Maria di Magdala*, intermezzo, Quintetto dell'E.I.A.R. — 7) Santològido: *Supremo sonno*, soprano Giulia Bècchi — 8) Gianolio: *I tre canti*, soprano Giulia Bècchi — 9) Tschaikowski: Romanza, dall'opera *La Dama di picche*, baritono Michele Liutzkanoff — 11) Montemezzi: *Giovanni Galluèse*, selezione, Quintetto dell'E.I.A.R.

19,50-20,10: Segnale d'apertura — Radio Giornale dell'Enit — Comunicazioni del Dopolavoro.

20,10-20,25: Sport — Notizie Stefani — Cambi — Bollettino Meteorologico.

20,26-20,38: *Sfogliando i giornali*.

20,39-20,40: Segnale orario.

20,45: TRASMISSIONE D'OPERA DA UN TEATRO o CONCERTO VARIATO DALLO STUDIO.

Negli intervalli dell'opera o del concerto: a) *L'alcoolismo*, conferenza dell'avv. Luigi Minichella; b) *Rivista delle Riviste*.

20,50: Ultime notizie.

23: Fine della trasmissione.

20,26-20,38: *Sfogliando i giornali*.

20,39-20,40: Segnale orario.

20,45: TRASMISSIONE D'OPERA DA UN TEATRO o CONCERTO VARIATO DALLO STUDIO.

Negli intervalli dell'opera o del concerto: a) *L'alcoolismo*, conferenza dell'avv. Luigi Minichella; b) *Rivista delle Riviste*.

20,50: Ultime notizie.

23: Fine della trasmissione.

23: Fine della trasmissione.

23: Fine della trasmissione.

23: Fine della trasmissione.

23: Fine della trasmissione.

23: Fine della trasmissione.

23: Fine della trasmissione.

23: Fine della trasmissione.

23: Fine della trasmissione.

23: Fine della trasmissione.

23: Fine della trasmissione.

23: Fine della trasmissione.

23: Fine della trasmissione.

23: Fine della trasmissione.

23: Fine della trasmissione.

23: Fine della trasmissione.

23: Fine della trasmissione.

ZENITH RADIO

VALVOLA TIPO U 412

VALVOLA DI POTENZA per accumulatori di 4 Volt.

Tens. d'acc.	3,5-4 Volt
Corr. d'acc. ca.	0,10 Amp
Tens. anodica	25-120 Volt.
Emissione ca.	30 MA
Pendenza	1,2 MA-V.
Coeff. d'ampl.	5-6
Resist. intern.	5000 Ohm
Corr. di riposo	14 MA.
Zoccolo	francese

NORME D'USO

Il triodo U 412 è la valvola di potenza per eccellenza. La bassa resistenza interna e la forte emissione sono le caratteristiche principali di questa valvola che la rendono specialmente adatta come valvola terminale per altoparlante.

Per ottenere tutto il suo rendimento è indispensabile polarizzare negativamente la griglia secondo la seguente tabella:

Tens. anodica	Tens. neg. di griglia
80 Volt	3 Volt
100 "	6 "
120 "	9 "



MONZA

le 4 DOTI delle ULTRADINA
PUREZZA-SELETTIVITÀ
EFFICIENZA-SELETTIVITÀ

i nostri apparati le posseggono

"RADIUM" G. Bolner

PADOVA - VIA ROMA, 30



Abolite l'accumulatore
usando le
VALVOLE JONICHE AD ACCENSIONE CON CORRENTE ALTERNATA
TELEFUNKEN

U S O	Con accensione indiretta	Con accensione diretta
Valvola universale	REN 1104	REN 511
Valvola per a mplificazione a resistenza capacit.	REN 1004	REN 501
Valvola terminale	REN 2204	REN 601
Valvola multipla	RENZ 2104	—

Richiedetele presso i rivenditori!

Le valvole con doppia garanzia:

Progettate da **TELEFUNKEN**

Costruite da **OSRAM**

GIOVEDÌ

8 Novembre

BOLZANO (1 BZ) m. 500, Kw. 0,2.

12,30-12,45: Notizie Stefani.
17-17,30: Cantuccio dei bambini.
17,32-17,50: Musica varia.
20,30-21: Il Radiogiornale dell'Enit — I dieci minuti del Dopolavoro — Notizie Stefani.

21,02: Quintetto dell'E.I.A.R. diretto dal Maestro Giorgio Boetti.

Parte Prima.

Benes: *In Pfalz*, marcia — Gillet: *Danse des Lutines* — Laporte: *Bellezza d'amore*, valzer — Gounod: *La Regina di Saba*, selezione d'opera, marcia e corteggio — Verdi: *Il Trovatore*, fantasia — Silvestri G.: *Celebre serenata* — *Rivista delle Riviste*.

Parte Seconda.

Haendel: *Largo*, armonio ed orchestra — Chopin: *Preludii* — Schubert: *Momento musicale* — Criscuolo: a) *Ronda di zampognari*; b) *A sera*; c) *Caricature* — Spalletti: *Rag-Time*.

22,50-23: Notizie Stefani — Inni e fine della trasmissione.

GENOVA (1 GE) m. 402, Kw. 1,2

12,15: Apertura e Segnale orario — Notizie Stefani.

12,23: Orchestra dell'E.I.A.R. diretta dal M.º Attilio Magutti: CON-

CERTO DI MUSICA LEGGERA: 1) Tarenghi: *Serenata* — 2) L. Varney: *Moschettieri al Convento* — 3) Margutti: *Marionette appassionante*, fox-trot — 4) Pietri: *Acqua Cheta*, fantasia — 5) Martelli: *Le Ondine*, valzer — 6) Margutti: *Boccadase*, canzone genovese — 7) Léhar: *Paganini*, fantasia — 8) Margutti: *In Esplorazione* — 9) Kalmann: *Bajadera*, fantasia — 10) Gnecco: *Torero* — 11) Margutti: *Serenata in Må* — 12) Margutti: *Radio-step*, finale.

13,20: Chiusura della Borsa — Cambi — Mercati ecc.

13,30: Fine della trasmissione.

20,15-20,35: Apertura e Segnale Orario, indi: Il Radiogiornale dell'Enit e Comunicazioni del Dopolavoro — Notizie Stefani.

20,35: Cronaca del Porto di Genova.

20,40: Dicitore il Sig. Armando Cittadini: Yorick: *Viaggio da... a...*, monologo brillante.

20,50 circa: CONCERTO DI MUSICA VARIA: 1) Orchestra dell'E.I.A.R. diretta dal M.º Fortunato Russo: Martucci: *Notturmo*, op. 70 — 2) Soprano Sig. na Alice Rebaudi: a) Respighi: *Crepuscolo*; b) Pizzetti: *I Pastori*; c) Zandonai: *Ultima Rosa* (acc. di piano) — Orchestra: Ge Verdi: *Falstaff*, minuetto atto IIIº — 4) Basso Sig. Cesare Preve a) Verdi: *Don Carlos*, « Dormirò sol... »

b) Tosti: *Se tu non torni...* acc. di piano — 5) Orchestra: Wagner: *Idillio di Sigfrido* — 6) Tenore Sig. Balli Mario e Basso Sig. Cesare Preve: Verdi: *Ernani*, duetto atto III. (acc. di piano) — 7)

Soprano Sig. na Alice Rebaudi: a) Reclic: *Bella, bellina*; b) Mortari: *La Storiella di Picicci*; c) Donaudy: *Dormendo stai* (acc. di piano) — 8) Orchestra: a) Mozart: *Marcia Turca*; b) Rubinstein: *Danza dei fidanzati di Kaschmir* — 9) Tenore Sig. Balli Mario: a) Leoncavallo: *I Pagliacci*, « Vesti la giubba »; b) Puccini: *Fanciulla del West*, romanza atto IIIº (acc. di piano) — 10) Basso Sig. Cesare Preve: Gounod: *Faust*, Scena della Chiesa, « Rammenta i lieti di... » (acc. di piano) — 11) Orchestra: Mascagni: *Le Maschere*, sinfonia.

23,15: Ultime Notizie e fine della trasmissione.

MILANO (1 MI) m. 549, Kw. 7

12,30: Segnale d'apertura — Radio Quartetto dell'E.I.A.R.

13,30: Segnale orario — Notizie.
16,30-17,20: Segnale d'apertura — CONCERTO DATO DAL QUINTETTO DELL'E.I.A.R.

1) Franchetti Limentia, fantasia sulla *Germania* — 2) Haydn: *Minuetto* — 3) Lombardo: *Madama di Tebe*, fantasia — 4) Albeniz: *Serenata spagnuola*

— E' l'autore alla moda di tutti i concerti di pianoforte.

Isacco Albeniz fu pianista precocissimo, tanto che compare in pubblico per il suo primo concerto all'età di quattro anni. A sei, dopo avere studiato con Mannottel, si presentò per l'ammissione al Conservatorio di Parigi. E gli esaminatori gliel'avevano già concessa, quando il ragazzo,

UN APPARECCHIO ULTRADINA A 8 VALVOLE

Potrà montare anche il meno pratico nel montaggio di circuiti impiegando

MATERIALE S. I. T. I.

e seguendo le istruzioni particolareggiate di montaggio che si forniscono col materiale

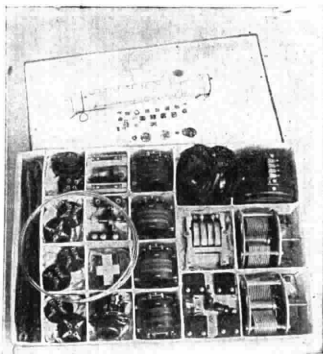

Tutti gli organi componenti contenuti nella scatola, sono rigorosamente controllati sia costruttivamente sia per rapporto al rendimento, tanto che ogni garanzia viene assunta per essi. Il montaggio viene eseguito su due pannelli a squadra come è illustrato dalla figura.

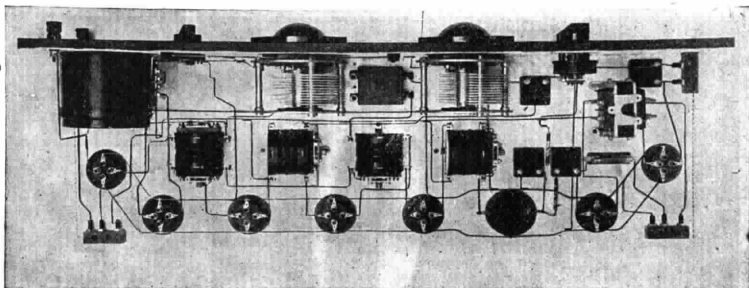

Consulenza tecnica gratuita - Preventivi particolareggiati - Prospetti - Cataloghi - Listini a semplice richiesta - Scatole di montaggio da 2 a 8 valvole

S. I. T. I. - VIA GIOVANNI PASCOLI, 14 - MILANO

tratta di tasca una palla cominciò a giocare e rippe uno specchio; dopo di che l'ammissione fu ritirata. Pochi anni più tardi, accettato come allievo al Conservatorio di Bruxelles, ne fuggì per seguire Liszt a Weimar.

Ebbe sempre vita avventurosa; viaggiò molto, dando concerti e distinguendosi specialmente nella esecuzione di Bach e di Chopin. Alla composizione pensò tardi, diventando a trent'anni allievo di D'Inly e di Paul Dukas, riparò al tempo perduto, scrivendo con rapidità molta musica per pianoforte, pezzi per orchestra, due opere e due operette. Lo stile dell'Albeniz è colorito, trae aiuto dal folklore musicale spagnolo, ma nella tecnica armonica e, in generale nella fattura, risente molto della moderna scuola francese.

— 5) Mendelssohn: *Ritorno in patria*.
17: Borse, Mercati e Cambi.
17,20-17,45: Cantuccio dei bambini;
— I libri nuovi, E. Oddone.
17,45-18: Comunicazioni agricole a cura della Federazione dei Consorzi Agrari — Notizie.

18: Fine della trasmissione.
20,15: Segnale di apertura.
20,15-20,35: Il Radio Giornale dell'Enit e Comunicazioni del Dopolavoro.
20,35: Segnale orario — A. De Angelis: *L'Ombra di Vannicola a Capri*.
20,45: Notizie Stefani.
20,50: TRASMISSIONE DI UN'OPERA DAL TEATRO DAL VERME.
Dopo il 1° atto: Mario dei Gaslini: *I Ragazzi, gli Uomini e Dio*
Tra il 2° e il 3° atto Notizie Stefani.
23,45 circa: Fine della trasmissione.

NAPOLI (1 NA) m. 333,3, Kw. 1,5
14: Borsa, cambi e notizie Stefani.
16,45: Bollettino meteorologico e notizie Stefani.

16,50: Bambinopoli.
16,58: Camera di Commercio di Napoli: Mercati del giorno.
17: CONCERTO DI MUSICA VARIA col concorso della signorina Dora Nardi.
Ancarani: *Il pense à toi*, intermezzo;
Orchestra — Ewing: *Papillette*, intermezzo; Orchestra — Tirindelli: *Vaticinio*, soprano D. Nardi (acc. piano) — Ganne: *Marche arabe*; Orchestra — Lacetti: *Vespero*, soprano D. Nardi (acc. piano) — Cuscina: *Il ventaglio*, pot-pourri; Orchestra — Puccini: *Madama Butterfly*: « Ancora un passo or vien », soprano D. Nardi (acc. piano)

— Cerri: *Mater Dolorosa*, intermezzo; Orchestra — Leoncavallo: *Zingari*: « Tagliami abbruciami », soprano D. Nardi (acc. piano) — Rossi: *Estase*, intermezzo; Orchestra — Cagnacci: *I cinesi*, intermezzo; Orchestra.

17,30: Segnale orario.
20,20: Radiogiornale dell'Enit.
20,30: Comunicazioni Dopolavoro.
20,40: Segnale orario.
20,45: Notizie Stefani.
20,45: Notizie Stefani.
20,48: R. Commissariato del Porto di Napoli: Cronaca del Porto.
20,50: TRASMISSIONE DELL'OPERETTA IN 3 ATTI

LA CASTA SUSANNA
di Gilbert.

Artisti e orchestra dell'E.I.A.R.

Fra le numerose operette del maestro tedesco Giovanni Gilbert *La casta Susanna* è, certo, fra le più brillanti e le più popolari. Col suo intricato, divertente e piccante argomento da pretto *vaudeville* e con la sua musica agile, mossa, gradevolissima nei motivi e nei ritmi, *La casta Susanna* conseguì un successo addirittura trionfale alla sua prima rappresentazione che ebbe luogo al Teatro Municipale di Magdeburgo, nel marzo 1910; successo che fu pienamente riconfermato in Italia al Kursaal di Montecatini; la sera del 22 luglio 1911.

22,50: Ultime notizie Stefani.
22,55: Il Calendario e programma di domani.
23: Fine della trasmissione.

ROMA (1 RO) m. 447,8, Kw. 3
13: Segnale d'apertura.

13-14: Concerto del Trio Radio.
14: Chiusura dalle Borsa — Notizie Stefani — Fine della Trasmissione.
16,40-16,50: Segnale d'apertura — Ultime notizie — Cambi.
16,50-17,15: Giornale Radiofonico del Fanciullo.
17,15-17,28: Comunicazioni agricole.
17,29-17,30: Segnale orario.
17,30-18,30: CONCERTO VOCALE ED INSTRUMENTALE DIURNO.
19,50-20,10: Segnale d'apertura — Radio Giornale dell'Enit — Comunicazioni del Dopolavoro.
20,10-20,25: Sport — Notizie Stefani — Cambi — Bollettino meteorologico.

20,25-20,38: *Sfogliando i giornali*.
20,39-20,40: Segnale orario.
20,45: SERATA D'OPERETTA.
Esecuzione dell'operetta in 3 atti
LA CASA DELLE TRE RAGAZZE
musica di Franz Schubert
adattata da Bertè

Esecutori: *Franz Schubert*, Sandro Palmieri; *Barone Schober*, Giuseppe Domar; *Graf Scharntorf*, Cesare Ranucci; *Christian Tscholl*, Tito Angeletti; *Anna*, Bianca Masini Papi; *Dorina*, Lisa Giorgi; *Doretta*, Virginia Farri; *Grisi*, Mara Morosini.

Tra il 1° e il 2° atto: *L'eco del mondo*, rivista di attualità di Guglielmo Alterocca.

22,50: Ultime notizie.
23: Fine della trasmissione.

VENERDÌ 9 Novembre

BOLZANO (1 BZ) m. 500, Kw. 0,2

12,30-12,45: Notizie Stefani.
17-17,30: Cantuccio dei bambini.
17,32-17,50: Musica varia.
17,52-18: Notizie Stefani.
20,30-21: Il Radiogiornale dell'Enit — I dieci minuti del Dopolavoro — Notizie Stefani.
21,02: Quintetto dell'E. I. A. R. diretto dal Maestro Giorgio Boetti.

Parte Prima.

Avena: *Vita militare* — Waldteufel: *Manolo*, valzer — Filippucci: *Chanson des Abeilles* — Puccini: *La Bohème*, fantasia — Fauchej: *Intermezzo pizzicato* — *Giornale della moda*, Rivista delle signore.

Parte Seconda.

Cerri: *Ricordi di Napoli*, fantasia — Costa: *Il Re di Chez Maxim*, fantasia — Humphries: *Il sogno di ieri*, andante amoroso — Cortopassi: *La danzatrice di Bagdad* intermezzo — Azzoni: *Danza dei Maragots*, dell'Opera Consalvo.
22,50-23: Notizie Stefani — Inni e fine della trasmissione.

GENOVA (1 GE) m. 402, Kw. 1,2

12,15: Apertura e segnale orario — Notizie Stefani.

COLUMBUS EXTRA

PERFETTA

ELEGANTE

Pennino oro 14 Kr
fermaglio oro 18 Kr

Iridium di prima qualità
con diverse gradazioni di punte



Tipo a riempimento automatico



Tipo di sicurezza

La stilografica italiana in vendita con garanzia illimitata presso i principali negozi specializzati

Ebanite nera	94	96	98
L.	70	80	90
Ebanite rossa	94	96	98
L.	85	100	120

Ebanite nera	150	152	154
L.	65	75	95
Ebanite rossa	152	154	
L.	90	110	

EUGENIO VERGA - Milano - Corso Roma, 80 - Tel. 51-843

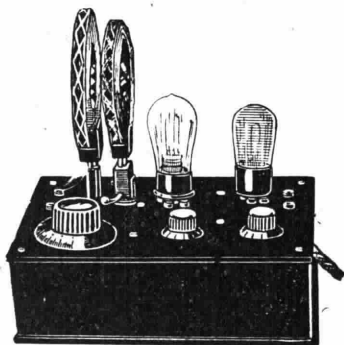

INSUPERABILE

GEORGETTE II

della Casa Selbt di Berlino
a 2 valvole

**riceve le stazioni estere
forte in altoparlante e
sostituisce gli apparecchi a
3 e 4 valvole**

**CERCANSI RAPPRESENTANTI
PER ALCUNE ZONE LIBERE**

RAPPRESENTANTE GENERALE

APIS S. A. Milano (120)

Tel. 23-760 - via Goldeni, 34-36

12,25: Orchestra dell'E.I.A.R. diretta dal M.^o Fortunato Russo: CONCERTO VARIATO: 1) Beethoven: *Marcia Turca* — 2) Wan Westerhout: *Ronde d'amour* — 3) Brahms: *Danza Ungherese n.º 11.4* Cilea: *Adriana Lecouvreur*, fantasia atto I^o e II^o 5) Rubinstein: *Reader et Andalous*.

13,20: Chiusura della Borsa — Cambi — Mercati ecc.

13,30: Fine della Trasmissione.

20-15,20-35: Apertura e Segnale Orario, indi: Il Radio-giornale dell'Enit e Comunicazioni del Dopolavoro — Notizie Stefani.

20,35: Cronaca del Porto di Genova.

20,40: Prof. Giuseppe De Logu: *Storia dell'arte*, « Ricorrendo il Centenario di Durer ».

21 circa: CONCERTO VARIATO E COMEDIA: 1) Soprano Sig.ra Evangelisti Stefania: a) R. Strauss: *Al mio bambino*; b) Glazounov: *Romanza Orientale*; c) Rachmaninoff: *Les eaux de printemps*, (acc. piano) — 2) Orchestra mandolinistica Genovese: a) Mozart: *L'impresario*, ouverture; b) Schubert: *Momento musicale* — 3) Dicitore il Sig. Ortolani Attilio: *Madonna bleu*, visione di Renato Simoni — 4) Soprano Sig.ra Evangelisti Stefania: Debussy: *L'enfant prodigue*, aria di Lia, (acc. di pia-

noforte — 5) Orchestra Mandolinistica Genovese: a) Franchetti: *Cristoforo Colombo*, fantasia atto I^o; b) Poggi E. M.: *Irmerio*, preludio — 6) Commedia in un atto:

L'ACQUA MIRACOLOSA
di S. G. Quintero

Interpreti principali: Rosetta Mazzi; Lisetta Roberti; Attilio Ortolani.

7) Orchestra Mandolinistica Genovese: Wagner: *Walkiria*, fantasia.

23 circa: Ultime Notizie e fine della trasmissione.

MILANO (1 MI) m. 549, Kw. 7

12,30: Segnale d'apertura — Radioquartetto dell'E.I.A.R.

13,30: Segnale Orario — Prezzi di chiusura della Borsa di Milano — Notizie.

16,30-17,20: Segnale d'apertura — Jazz Band.

17: Borse, Mercati e Cambi.

17,20-17,45: Cantuccio dei bambini Zia Elena: *Profilo del Poeta Ugo Foscolo*.

17,45-18: Comunicazioni Agricole a cura della Federazione Italiana dei Consorzi Agrari — Notizie.

18: Fine della trasmissione.

20,15: Segnale di apertura. Il Radio

giornale dell'Enit e Comunicazioni del Dopolavoro.

20,35-20,45: Segnale Orario — Dott. Scarpellini — I CONSIGLI DEL MEDICO.

20,50: Concerto sinfonico dato dalla GRANDE ORCHESTRA DELL'E.I.A.R.
1) Berlioz: *Benvenuto Cellini*, ouverture — 2) Mozart: *Sinfonia in Mi bemolle*; b) *Adagio, Allegro*; b) *Andante con moto*; c) *Minuetto*; d) *Finale* (allegro) — Ettore Romagnoli: *Lettura*.

Parte Prima.

1) Sinigaglia: *Piemonte* — 2) Pizzetti: *Tre preludi dell'Edipo Re* — 3) Pizzetti Mangiagalli: *Notturno e Rondò Fantastico*.

Tra gli autori italiani moderni uno dei più pregiati, e però dei più eseguiti, è Riccardo Pick-Mangiagalli, nato in Boemia, ma naturalizzato italiano dalla più tenera età, e formatosi alla italianissima scuola di Appiani (pianoforte) e di Peroni (composizione).

Il Pick-Mangiagalli conta al suo attivo tre apprezzati balletti, *Il Salice d'Oro*, *Il Carillon Magico*, *Mahit*, una commedia musicale, *Basi e bote*, che ebbe grande successo a Roma due anni or sono, varie composizioni orchestrali, da camera e per pianoforte.

Il *Notturno* e *Rondò fantastico*, che qui si eseguisce, consta di un *Andante* intessuto di una chiara e melodica polifonia, e di un *Vivace* in sei ottavi, basato sulla plastica del ritmo e sulla accorta opposizione dei colori orchestrali, anch'esso ricco di interesse polifonico e di salda logica tematica.

Parte Terza.

1) Wagner: *Parsifal*, incantesimo del Venerdì Santo — 2) Schubert: *Rosamunde*, balletto — 3) Spontini: *La Vestale* ouverture.

Si narra che un giovane musicista, dopo avere assistito alla prima rappresentazione della *Vestale* all'Opéra di Parigi nel 1807, tornato in casa, si suicidasse per la pena che gli dava l'essere rientrato in un mondo di miserie e di bassezze, dopo il volo nelle sfere dell'ideale, che la musica di Spontini gli aveva fatto fare.

Questo avvenimento di cronaca può bensì provare che quel giovane era un esaltato, ma prova anche quale delirante successo aveva riportato l'opera ritenuta poi come il capolavoro di Gaspare Spontini.

Il posto che spetta invero a questo operista, nel periodo che immediatamente precede l'avvento di Rossini, è altissimo. Egli



RADIOAMATORI !

Primo di fare i vostri acquisti di qualsiasi materiale radio interpellate sempre la Ditta.

MILANI & PINI di MILANO

Via Cesare Correnti, 8 - Telef. 87-819

c/o pratica prezzi ridottissimi

Massimo sconto su valvole e apparecchi PHILIPS

LE PILE E
BATTERIE

I.N.P.A.S.

Industria Nazionale Pile a Secco

PERMETTONO LE MIGLIORI AUDIZIONI

Deposito: MILANO, Corso Buenos Aires N. 23
e presso i migliori negozi

Stabilimento ed Amministrazione

Telefono 14
Telegr.: INPAS

VARESE Via Cimone, 5

seppe dare allo stile melodrammatico una energia e una nobiltà, quale prima non aveva avuto che con Gluck. Riccardo Wagner, che conobbe lo Spontini già vecchio e amareggiato da affronti ed angosce patite a Berlino, dice testualmente di lui: «Un uomo, di cui non trovai più l'eguale». E Wagner non era facile alle temeranze per i colleghi, specialmente se italiani.

22,55: Notizie Stefani.

23: Fine della trasmissione.

NAPOLI (1 NA) m. 333,3, Kw. 1,5

14: Borsa, cambi e notizie Stefani.

16,45: Bollettino meteorologico e notizie Stefani.

16,50: Conversazione con la signora, 16,58: Camera di Commercio di Napoli: Mercati del giorno.

17: CONCERTO DI MUSICA VARIA col concorso della signorina Olga di Napoli.

Paderewski: *Minuetto*; Orchestra — Regér: *Galotta*; Orchestra — Tosti: *Lungi*, soprano O. Di Napoli (acc. piano) — Mozart: *Minuetto in re maggiore*; Orchestra — Costa: *Serenata medioevale*, soprano O. Di Napoli (acc. piano) — Pietri: *La donna perduta*, pot-pourri; Orchestra — Pergolesi: *Tre giorni son che Nina*, soprano O. Di Napoli (acc. piano) — Chopin: *Pre-ludio op. 15*; Orchestra — Rossini: *La pastorella*, soprano O. Di Napoli (acc. piano) — Musso: *Elegia*; Orchestra — Gomes: *Matelda*, valzer; Orchestra.

17,30: Segnale orario.

20,20: Radiogiornale dell'Enit.

PILE e BATTERIE

Galvanophor
per tutte le applicazioni

MEZZANZANICA & WIRTH
MILANO 115

Via Marco d'Oggiono 7

Telefono 30-930

20,30: Comunicazioni Dopolavoro.
20,40: Segnale orario.
20,45: Notizie Stefani.
20,48: R. Commissariato del Porto di Napoli: Cronaca del Porto.
20,50: TRASMISSIONE DELL'OPERA IN 4 ATTI

LA TRAVIATA
di G. Verdi.

Esecutori: *Violetta*, soprano Miriam Barenco; *Flora*, soprano Bice Citarella; *Annina*, soprano Rosa Fanelli; *Alfredo*, tenore Roberto Rotondo; *Germon*, baritono Raff. Aulicino; *Gastone*, tenore Armando Burri; *Barone Duphol* baritono Giorgio Schotler; *Marchese d'Obigny*, basso Salvatore Stasi; *Dottor Greuil*, basso Antonio Masi.

Artisti, coro e orchestra dell'E.I.A.R.

Tutto l'empito di umana passione trasfuso da Alessandro Dumas nella sua *Dame aux camelias* ha trovato nella musica di Verdi la più espressiva, adeguata rispondenza, così che la *Traviata* (che il Maestro compose contemporaneamente al *Trovatore* e che andò in scena, infatti, per la prima volta nello stesso anno 1853, al Teatro La Fenice di Venezia) fu dovunque giudicata come una delle più alte, generose e meravigliose ispirazioni di Verdi.

Ricorderemo, a titolo di curiosità storica, che il pubblico di Venezia non comprendeva, alla prima rappresentazione, la titanica genialità della *Traviata* e la fischiò sonoramente. Ma tre anni dopo al Teatro della Regina in Londra (24 maggio 1856) ed al Theatre des Italiens a Parigi (6 dicembre 1856), l'opera ebbe la sua più clamorosa e trionfale rivincita, ed è ancora oggi fra le opere più amate e più redditizie, ovunque, del teatro lirico internazionale.

22,50 Ultime notizie Stefani.

22,55: Il Calendario e programma di domani.

23: Fine della trasmissione.

POLAR

CHIEDETE IL LISTINO



DELLE BATTERIE ANODICHE

NUOVA SERIE 1928-1929

Tipo A	Carica 4-6-80-90 Volta] senza amperometro	L. 150
Tipo B	Carica 4-8-80-120 Volta con amperometro	L. 200
Tipo C	Carica batterie per automobile con forte amp. - Con amp.	L. 250
Tipo Lusso	Carica 4-6-8-135 Volta con doppio amperometro	L. 300

UN MESE DI PROVA

Agenzia Polar Via Eustacchi, 56 **Milano**



PILLOLE di SANTA FOSCA O DEL PIOVANO

**DUE SECOLI DI CRESCENTE SUCCESSO
PRESERVANO DA MALATTIE**

Esercitano una benefica azione allo stomaco, stimolano le funzioni del fegato, curano la stitichezza e le sue dannose conseguenze.

Inscritte nella Farmacopea Ufficiale Italiana

Scatola di 60 pillole Lire 3,30 (ovunque)

FARMACIA PONCIVENEZIA



S. I. R. A. C.

SOCIETÀ ITALIANA RADIO-AUDIZIONE CIRCOLARE
Telefono N. 88-440 - **MILANO (105)** - Corso Italia N. 13

Rappresentanza per l'Italia e Colonie della spett.:

"RADIO CORPORATION OF AMERICA" di NEW YORK

IL NOSTRO

MAGNETIC PICK-UP

riproduce meravigliosamente i dischi grammofonici.

Applicando al grammofono **offertete** la riproduzione dei dischi senza il fruscio della puntina e **amplificata** quanto può amplificare il vostro apparecchio Radio

ATTENZIONE: Il MAGNETIC PICK-UP è munito di una targhetta con la marca: Radio Corporation of America

Una grande novità:

Radiola

60

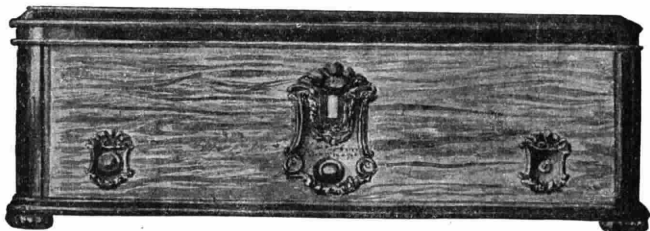

PREZZO

L. 5.000

Supereterodina a 8 valvole Radiotrons. - Alimentazione totale e diretta con la corrente *alternata* della luce. - Il circuito è composto di: 2 stadi sintonizzati di amplificazione alta frequenza (2 Radiotrons uy-227) - Primo detector (1 Radiotron uy-227) - Oscillatore (1 Radiotron uy-227) 2 stadi di amplificazione frequenza intermedia (2 Radiotrons uy-227) - Secondo detector (1 Radiotron uy-227) - 1 stadio di amplificazione in bassa frequenza (1 Radiotron ux-171-A).

L'uso di una valvola di potenza al secondo detector rappresenta una novità di altissimo interesse e porta un vero rivolgimento nel campo delle radoricezioni - si ottiene un grande volume di suono senza sovraccarico o distorsione.

Radiola

18

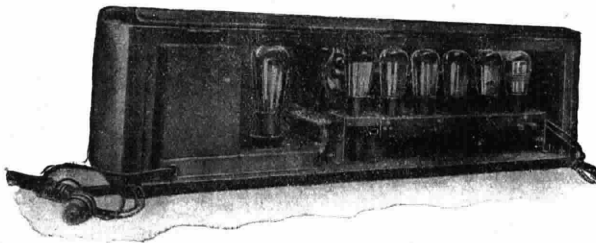

PREZZO

L. 3.200

Il famoso apparecchio a comando unico, alimentato totalmente e direttamente con la corrente alternata luce



NON PIÙ PILE A SECCO

preferite il **BLOCCO** Ricaricabile 10 Volt - 1 Amp. re
con sole **L. 20** completo di Morsetti
Potete provarlo e giudicarne la sua bontà

Ditta L'ACCUMULATORE - Via Palazzo Reale, 3 - Telefono 36-648 - MILANO

ROMA (1 RO) m. 447,8, Kw. 3

13: Segnale d'apertura.
13-14: Concerto del Trio Radio.
14: Chiusura della Borsa — Notizie Stefani — Fine della trasmissione.
16,40-16,50: Segnale d'apertura — Ultime notizie — Cambi.
16,50-17,15: Giornale Radiofonico del Fanciullo.
17,15-17,28: Comunicazioni agricole.
17,29-17,30: Segnale orario.
17,30-18,30: CONCERTO VOCALE ED INSTRUMENTALE DIURNO.
18,30-18,40: Servizio Radioatmosferico Italiano con trasmissioni di Segnali Speciali emessi dalla R. Scuola Federico Cesi.

19,50-20,10: Segnale d'apertura — Radio Giornale dell'Enit — Comunicazioni del Dopolavoro.

20,10-20,25: Sport — Notizie Stefani — Cambi — Bollettino meteorologico.

20,26-20,28: *Sfogliando i giornali.*
20,30-20,40: Segnale orario.
20,45: CONCERTO STRUMENTALE E VOCALE.

1) Lulli: Suite di danze, trascrizione di Felix Mottl; a) Introduzione; b) Notturno; c) Minuetto; d) Preludio e Marcia Orchestra — 2) Franck: Variazioni sinfoniche per pianoforte e orchestra, pianista Renato Josi — 3) Fausto Maria Martini: *Novella originale* — 4) Mascagni: *Il Piccolo Marat*: a) Canzone di Mariella, soprano Ofelia Parisini; b) Novelletta, tenore Franco Caselli; c) Gran duetto finale del 2° atto, soprano Ofelia Parisini e tenore Franco Caselli — 5)

FRA I DUE

commedia in 1 atto di Sabatino Lopez
personaggi: Paola D'Ardis, Maria

Luisa Boncompagni; *Il pittore Orfei*, Massimo Felici Ridolfi; *Il conte de Steni*, Valerio Degli Abbati; *Il dottor Veroni*, Arturo Durantini.

Parte Seconda.

7) Musica da ballo — 8) Duetti per soprano e tenore, Flora De Stefani e Giuseppe Domar — 9) Musica da ballo.

22,50: Ultime notizie.
23: Fine della trasmissione.

SABATO 10 Novembre

BOLZANO (1 BO) m. 400, Kw. 0,2.

12,30-12,45: Notizie Stefani.
17-17,30: Cantuccio dei bambini.
17,32-17,50: Musica varia.
17,52-18: Notizie Stefani.
20,30-21: Il Radiogiornale dell'Enit — I dieci minuti del Dopolavoro — Notizie Stefani.

21,02: Quintetto dell'E.I.A.R. diretto dal Maestro Giorgio Boetti.

Parte Prima.

Pacini: *Astro fulgente*, valzer — Drigo: R. *La moglie rapita*, sinfonia — Kalman: *La Principessa del Circo*, fantasia — Lattuada F.: *Per le vie di Siviglia*, fantasia spagnola — Barsanti: *L'ultima danza di Anaitis* — Brani di libri. Lettura.

Parte Seconda.

Quaranta minuti di musica da ballo.
22,50-23: Notizie Stefani — Inni e fine della trasmissione.

GENOVA (1 GE) m. 402, Kw. 1,2

12,15: Apertura — Segnale Orario e Notizie Stefani.

12,25: Orchestra dell'E.I.A.R. diretto dal M.^o Fortunato Russo: CONCERTO VARIATO: 1) Durand: *Minuetto di Bergamo* — 2) Tomé: *Romanza senza parole* — 3) Lulli: *Gavotta* — 4) O. Strauss: *Niobe*, valzer — 5) Neruda: *Berceuse* — 6) Weber: *Oberon*, ouverture.

13,20: Chiusura della Borsa — Cambi — Mercati ecc.

13,30: Fine della trasmissione.
20,15-20,25: Apertura e Segnale Orario indi: Il Radio-giornale dell'Enit e Comunicazioni del Dopolavoro — Notizie Stefani.

20,35: Cronaca del Porto di Genova.
20,40: Dicitore il Sig. Pittaluga Riccardi: *Al Telefono*, monologo in dialetto genovese di Fassio.

21 circa: CONCERTO VOCALE STRUMENTALE: 1) Orchestra dell'E.I.A.R. diretta dal M.^o Fortunato Russo: Verdi *Un Ballo in maschera*, fantasia — 2) Basso sig. Cesare Preve: Boito: *Mefistofele*, prologo (acc. di piano) — 3) Orchestra: Ponchielli: *La Gioconda*, fantasia — 4) Baritono sig. Carlo Sturla e Basso sig. Cesare Preve: Verdi: *Simon Boccanegra*, duetto «O Refrigerio la marina brezza...» (acc. di piano) — 5) Orchestra: Puccini: *Il Tabarro*, fantasia — 6) Prof. Sig. Tiberio Curtarelli: Conversazione letteraria: *Ricordando Leone Tolstoj in occasione del suo centenario* — 7) Orchestra: Zandonai: *Francesca da Rimini*, fantasia — 8) Baritono sig. Carlo Sturla: a) Donizetti: *Don Pasquale*, romanza atto 1°; b) Tosti: *Non l'amo più*, (acc. di piano) — 9) Basso sig. Cesare Preve: a) Schubert: *I Granatieri*; b) Tosti: *Resa d'au-*

GENOVESI...!

Non dimenticate, prima di fare acquisto di un Radioricettore, che per escludere la Stazione Locale occorrono ottimi Apparecchi. Fra questi, il migliore è indubbiamente l'

"ATWATER-KENT"

il più perfetto apparecchio Americano ad un solo comando che esclude la Locale in appena 2 gradi.

DEPOSITARI PER LA LIGURIA:

VERDONI-ANTOGNETTI-PEDRAGLIO

Telefono N. 54-680

GENOVA

Via Cesarea, 86-r
Via Ippolito d'Aste, 33-35-r

VISITARE LE NOSTRE VETRINE VUOL DIRE RISPARMIARE

tunno, (acc. di piano) — 10) Orchestra: Mascagni: *Silvano*, *barcarola*.

23 circa: Ultime Notizie e Fine della trasmissione.

MILANO (1 MI) m. 549, Kw. 7

12,30: Segnale di apertura — Radio Quartetto dell'E.I.A.R.

13,30: Segnale orario — Prezzi di chiusura della Borsa di Milano — Notizie.

16,30-17,20: Segnale d'apertura — Concerto del Quintetto dell'E.I.A.R.:

- 1) De Micheli: *Canzone villereccia* —
- 2) Weber: *Invitation à la danse* —
- 3) R. Strauss: *Il sentiero silenzioso della foresta* —
- 4) Van Westerhout: *Mimetto per archi* —
- 5) Billi: *Strimpellata alla luna*.

17: Borse, Mercati e Cambi.

17,20-17,45: Cantuccio dei bambini

— Zia Elena: *Lecture varie*

17,45-18: Comunicazioni Agricole a cura della Federazione Italiana dei Consorzi Agrari — Notizie.

18: Fine della trasmissione.

20,15: Segnale di apertura.

20,15-20,45: Il Radio Giornale dell'Enit e Comunicazioni del Dopolavoro.

20,35-20,45: Segnale orario — G. Mario Ciampelli: *Conversazione di storia ed estetica musicale*.

20,45: Notizie Stefani.

20,50-22,55: CONCERTO VARIATO: 1)

Trio Italiano Ranzato; Ferroni: *Trio in Re maggiore*

Da quarant'anni insegna composizione al Conservatorio di Milano, ed ha avuto allievi che si chiamano Montemezzi, Pannizza, Pich-Mangiagalli, Adolfo Bossi, oltre molti altri che occupano un posto onorevole nell'odierna arte italiana. È questo un altissimo titolo di benemeranza per Vincenzo Ferroni. Ma, in mezzo alle cure dell'insegnamento, questo vecchio maestro non ha mai trascurato la sua occupazione prediletta: la composizione.

Nella prima gioventù si dedicò specialmente al teatro lirico, producendo le opere: *Rudello*, che fu premiata al primo concorso Sonzogno insieme con *Cavalleria Rusticana* di Mascagni, *Ettore Fieramosca* e *Il Carovano*, tutte e tre rappresentate. Applicatosi in seguito alla composizione sinfonica e da camera, scrisse due Sinfonie, l'*Ouverture Ariosto* (premiata a Bruxelles nel 1913), una *Suite Romantica* e alcuni poemi sinfonici: un *Quartetto*, due *Trii*, una *Sonata per Violino e Piano*, un *Con-*

certo per Violino e Orchestra, oltre a molti pezzi minori.

Il Ferroni, alieno dalle tendenze più recenti dell'arte musicale, segue le linee di uno stile chiaro e quadratamente classico.

- 2) a) Akron Auer: *Melodia Ebraica*; b) Tirindelli: *Pasquinade* M.° Virgilio Ranzato; violinista — 3) a) Schubert: *Illusione*; b) *La Cornacchia* baritono Vasco Campagnano — 4) a) Schubert: *Liliane*, b) Popper: *Vito*, prof. Attilio Ranzato, violoncellista — 5) Debussy: *Ballata*, M.° Marino Beraldi, pianista — 6) Angelo Sodini: *Lettura dal Trionfo della morte*, di G. D'Annunzio: *La Sinfonia marina*.

Parte Seconda.

Esecuzione di composizioni di Luigi Mancinelli: 1) *Ouverture Romantica*, Grande Orchestra — 2) *La prière des oiseaux*, solista Signora M. Ruini Cambon, contralto, Coro e Grande Orchestra — 3) *Cleopatra — Scherzo, Orgia*, orchestra — 4) *Ero e Leandro, Prologo*, solista M. Ruini Cambon — 5) *La fuga degli amanti a Chioggia*, Grande Orchestra dell'E.I.A.R.

22,55: Notizie Stefani.

23: Trasmissione dell'Orchestra Tziana della Fiaschetteria Toscana.

23,45: Fine della trasmissione.

NAPOLI (1 NA) m. 333,3, Kw. 1,5

14: Borsa, cambi e notizie Stefani.

16,45: Bollettino meteorologico e notizie Stefani.

16,50: Lettura.

16,58: Camera di Commercio di Napoli: Mercati del giorno.

17: CONCERTO DI MUSICA VARIA col concorso della signorina Vittoria Fiano.

Frontini: *Ivesse*, intermezzo; Orchestra — Brogi: *Mattinata*, intermezzo; Orchestra — Gounod: *Aprile*, soprano V. Fiano (acc. piano) — Blon: *Scena della spiaggia*, intermezzo; Orchestra — Rotoli: *Amor fa morire*, soprano V. Fiano (acc. piano) — Delli Ponti: *Haschisch, pot-pourri*; Orchestra — Denza: *Luce ideale*, soprano V. Fiano (acc. piano) — Cipollone: *Graziella*, bluettes; Orchestra — Puccini: *Manon Lescaut*: « In quelle trine morbide », soprano V. Fiano (acc. piano) — Camandoli: *Villamaina*: « Mestizia arcana », intermezzo; Orchestra — Franceschi: *Odette*, valzer; Orchestra.

E. R. S. I. ITALIANA S. APPARECCHI RADIO ELETTRICI

VIA ROMA, 35 (già Via Cavallotti)
Tel. 4.78 e 4.13 - Ind. teleg. SIARE - Piacenza

RAPPRESENTANTE ESCLUSIVA PER

L'ITALIA - LE COLONIE - I PROTETTORATI ITALIANI E L'ALBANIA
DELLA DITTA

G. B. Brown Ltd. di Londra

ALTOPARLANTE DIFFUSORE
Tipo **SPINGE**

Il tipo **SPINGE** è montato in una cassa armonica di mogano, di forma originale, unica nel suo genere.

Inoltre riunisce tutte le ottime caratteristiche degli **Strumenti Brown**, già note ovunque.

Riproduce fedelmente la parola ed i suoni, tanto i più alti quanto i bassi, con il loro vero timbro naturale. Questo altoparlante diffonde in ogni direzione, con intensità e purezza, tutte le note della scala armonica.

La regolazione, come in tutti gli altoparlanti **Brown**, è affidata ad una sola vite e quindi è semplicissima.

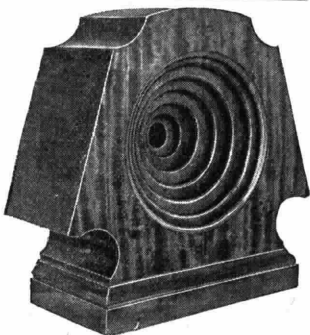

Altoparlante - Diffusore BROWN - Tipo SPINGE in mogano L. 1525.-

Altoparlante - Diffusore BROWN - Tipo SPINGE GIAPPONESE L. 1825.-

Concessionaria Esclusiva per il PIEMONTE
RADIO SUBALPINA - Torino (106)
VIA SALUZZO N. 15 - Telefono 40-247

Concessionaria Esclusiva per la TOSCANA
Fabbr. Appar. Radioelefonici (F. A. R.)
LIVORNO - Via dell'Indipendenza 8 - Telefono 11-02

GARANZIA

La Ditta S. G. BROWN Ltd. di Londra per garantire l'autenticità degli STRUMENTI BROWN di propria fabbricazione, applica a tutti quelli che devono essere venduti in Italia, la seguente dicitura

Rappresentante Esclusiva per l'Italia
S. I. A. R. E. - Piacenza

E pertanto chi desidera acquistare STRUMENTI BROWN ORIGINALI INGLESI si accerti che questi siano muniti della sopraindicata iscrizione

17,30: Segnale orario.
 17,35: Estrazioni del R. Lotto.
 20,20: Radiogiornale dell'Enit.
 20,30: Comunicazioni Dopolavoro.
 20,40: Segnale orario.
 20,45: Notizie Stefani.
 20,48: R. Commissariato del Porto di Napoli: Cronaca del Porto.
 20,50: COMMEDIA E MUSICA VARIA PER ORCHESTRA.

Weber: *Preciosa*, ouvert.; Orchestra.

SCAMPOLO

Commedia in 3 atti di Dario Niccodemi.

Personaggi: *Scampolo*: signorina Diana D'Elia; *Franca*, signorina Maria Fabbrini; *Emilia Bernini*, signorina Ester Landini; *Tito Sacchi*, signor Armando Scaturchio; *Giulio Bernini*, signor Mimi De Gennaro; *Giglioli*, signor Gino Sampieri; *Egisto*, signor Carlo Pennetti; *Lo sconosciuto*, signor Claudio Steni.

Dopo il 1° atto: Sibelius: *Pelleas e Melisenda*, Suite n. 2.

Dopo il 2° atto: a) Sinding: *Gazouillement du printemps*; b) Ljadow: *Carillon*; c) Rimski Korsakow: *Inno al sole*.

Dopo il 3° atto: Suppé: *Una giornata a Vienna*, ouverture.

22: Rivista della settimana — Avvenimenti e cronache Italia ed Estero.

22,50: Ultime notizie Stefani.

22,55: Il Calendario e programma di domani.

23 alle 23,30: Trasmissione Jazz Trocadero.

23,30: Fine della trasmissione.

Super-Elto

fuori bordo a 2 e 4 cilindri, detentori del record mondiale di velocità con Km. 67.118, vincono 6 primi premi ed un secondo alle gare internazionali di Como

Settembre 1928



AGENZIA MOTORI "ELTO",
MILANO - Via Revere, 3

ROMA (1 RO) m. 447,8, Kw. 3

13: Segnale d'apertura.

13-14: Concerto del Trio Radio.

14: Chiusura della Borsa — Notizie

Stefani — Fine della trasmissione.

16,40-16,50: Segnale d'apertura — Ultime notizie — Cambi.

16,50-17,15: Giornale Radiofonico del Fanciullo.

17,15-17,28: Comunicazioni agricole.

17,29-17,30: Segnale orario.

17,30-18,30: CONCERTO STRUMENTALE E VOCALE DIURNO.

1) Alderighi: *Suite*, pianista Giuseppina Teofani Zannoni — 2) Mozart: *Il Re pastore*, aria di Aminta, soprano Ida Guazzolini — 3) Magaldi: *Scioglio le labbra a un cantico*, aria di stile antico, soprano Ida Guazzolini — 4) Puccini: *La Rondine*: « Dimmi se vuoi seguirmi », tenore Franco Caselli — 5) Verdi: *Ballo in Maschera*, barcarola — 6) Vatielli: *Tre figurine cinesi*: a) *In palanchino*; b) *Riverenze*; c) *Pioggia sopra i bambù*, pianista Giuseppina Teofani Zannoni — 7) Smetana: *Festa di contadini boemi* — 8) Zanella: *Enigma*, soprano Ida Guazzolini — 9) Respighi: *Scherzo* — 10) Catalani: *Wally*: « M'hai salvato », tenore Franco Caselli — 11) Franchetti: *Germania*, arioso di Federico, tenore Franco Caselli.

19,50-20,10: Segnale d'apertura — Radio Giornale dell'Enit — Comunicazioni del Dopolavoro.

20,10-20,25: Sport — Notizie Stefani — Cambi — Bollettino Meteorologico.

20,26-20,38: « Sfogliando i giornali ».

20,39-20,40: Segnale orario.

20,45: ESECUZIONE DELL'OPERA IN 4

ATTI

Unda

apparecchi, condensatori, reostati,
M. F., amplificatori, ecc.

Ideal-Punto bleu

apparecchi, altoparlanti, accessori

Weilo

trasformatori a bassa frequenza

Greif

lastre squadrate, manopole

Trolit

materiale isolante

TH. MOHWINCKEL

Via Fatebenefratelli N. 7

MILANO

CENDRILLON

Musica di Giulio Massenot.

Esecutori: *Cendrillon*, soprano Alba Anzellotti; *Madama de la Haltière*, mezzo soprano Bianca Bianchi; *Il Principe Gentile*, tenore Piero D'Auria; *La Fata*, soprano leggero Virginia Brunetti; *Noemi*, soprano Alda Masi; *Dorothea*, mezzo soprano Luisa Castelletti; *Pandolfo*, baritono Guglielmo Castelle; *Il Re*, baritono Arturo Pellegrino; *Il Decano della Facoltà*, tenore Giovanni Salvatori.

Orchestra e coro dell'E.I.A.R.

Tra il 1° e il 2° atto: Lucio D'Ambra: *Giornale parlato della vita letteraria e artistica*.

Tra il 2° e il 3° atto: *Rivista della moda* di Madama Pompadour.

22,50: Ultime notizie.

23: Fine della trasmissione.

DOMENICA

11 Novembre

BOLZANO (1 BZ) m. 500, Kw. 0,2.

12,30-12,45: Notizie Stefani.

17-17,30: Cantuccio dei bambini.

17,32-17,50: Musica varia.

17,52-18: Notizie Stefani.

20,30-21: Il Radiogiornale dell'Enit — I dieci minuti del Dopolavoro — Notizie Stefani.

21,02: Quintetto dell'E.I.A.R. di-

retto dal Maestro Giorgio Boetti.

Parte Prima.

Burgmein: *Il tappeto rosa*, valzer minuetto — Gomez: *Salvator Rosa*, sinfonia — Gounod: *Faust*, atto 2°, preludio, coro, Visione di Margherita; Duetto finale — Verdi: *Un ballo in maschera*, fantasia — *L'Eco del mondo*, divagazioni di attualità di G. Alterocca.

Parte Seconda.

Tosti: Due romanze: *Ideale*; *Marechiaro* — Ponchielli: *Gioconda*, «Cielo e mar» — Mouton: *Acquerelli*: 1) *Horizon*; 2) *Piccolo mulino*; 3) *Il vecchio chiosco*; 4) *Carillon di festa* — Monti: *Czardas N. 2*, assolo di violino, prof. Ekel.

22,50-23: Notizie Stefani — Inni e fine della trasmissione.

GENOVA (1 GE) m. 402, Kw. 1,2

10,30-11,30: MUSICA RELIGIOSA.

17: Musica da ballo ritrasmessa.

20,15-20,35: Apertura e segnale orario, indi: Il Radio-giornale dell'E.N.I.T. e Comunicazioni del Dopolavoro — Notizie Stefani e Sportive.

20,35: Cronaca del Porto di Genova.

20,40: CONCERTO VOCALE STRUMENTALE: 1) Orchestra dell'E.I.A.R. diretta dal M. Fortunato Russo; Massenot: *Scene pittoresche*: a) *Marcia*; b) *Zria da ballo*; c) *Angelus*; d) *Festa Boema* — 2) Baritono Sig. Marucci Virgilio: Ponchielli: *Gioconda* «O Monumento...» — 3) Orchestra: Charpentier:

Impressioni d'Italia - Napoli — 4) Tenore Sig. Balli Mario: Giordano: *Fedora*, «Amor ti vieta...» (acc. di piano) — 5) Orchestra: Bizet: *Arlesienne*, 1ª suite — 6) Tenore Sig. Balli Mario e Baritono Sig. Marucci Virgilio: Verdi: *La forza del Destino*, duetto atto II° (acc. di piano) - 7) Orchestra: Mendelssohn: *Il ritorno al paese* — 8) Sig. Gino Pugno: *Frammenti letterari* — 9) Baritono Sig. Marucci Virgilio: Verdi: *Rigoletto*, «Pari siamo» (acc. piano) — 10) Orchestra: Mascagni: *Le Maschere*, pavana — 11) Tenore Sig. Balli Mario: Puccini: *Manon Lescaut*, «Donna non vidi mai...» (acc. di piano) — 12) Orchestra: Weber: *Euriante*, ouverture.

23 circa: Ultime notizie — Fine della trasmissione.

MILANO (1 MI) m. 549, Kw. 7

10-10,30: Lezione di Inglese.

10,30-11: Concerto vocale e strumentale di musica religiosa.

12,20-13,30: Segnale orario — Radio Quartetto dell'E.I.A.R.

16-17,15: Segnale d'apertura.

1) Quintetto dell'E.I.A.R.: a) Cherubini: *Medea*, sinfonia;

Quarant'anni di pontificato musicale in Francia, una straordinaria e nobile fecondità creatrice, un'altrettanta austera attività di insegnante, l'altissima stima che di lui ebbero uomini come Beethoven, Clementi, Schumann, non sono bastati a che il nome del fiorentino Luigi Cherubini (1766-1842)



MODELLO C14

(1520 X 520 X 241 mm.)

CELESTION

(DELLA CELESTION RADIO C.®)

LONDRA



**Indiscutibilmente
I migliori
Altoparlanti**

IN VENDITA PRESSO I MIGLIORI RIVENDITORI

Annuncio della Rappresentanza Esclusiva: **SOC. AN. BRUNET** - Via P. Castaldi, 8 - Milano

si sia salvato dall'oblio dei posteri; i quali lo ricordano quasi soltanto per qualche remota strada intitolata a questo grande maestro. Rare sono oggi le esecuzioni dei suoi puri quartetti o delle sue ben costruite *ouvertures*. Affatto ignote restano poi per i pubblici odierni le grandi composizioni corali e i melodrammi del Cherubini. Eppure egli dominò insieme con lo Spon-tini — e con gloria non effimera — le scene europee nel periodo che va dalla Rivoluzione alla caduta del Bonaparte, serbando all'Italia, prima che sorgesse l'astro rossiniano, il primato dello stile melodrammatico. *L'ouverture della Medea*, nelle sue salde linee classiche, è pervasa da un pathos tragico del tutto beethoveniano.

b) Emilio Pizzi: a) *Gavotta*; b) *Coquette*, per archi soli — 2) a) *Giordano: Andrea Chénier: La mamma morta*; b) *Gounod: Cinq Mars*: O splendida notte, soprano ETTY MAROLI — Quintetto dell'E.I.A.R.: Higgs: *La vita nel Giappone*, suite — 4) Brahms: a) *Notte di Maggio*; b) *Ode Saffica*, soprano ETTY MAROLI — 5) Quintetto dell'E.I.A.R.: Mascheroni: *Serenata al vento*.

17,15-18: Trasmissione dell'Orchestra Tzigana della Fiaschetteria Toscana.

18: Fine della trasmissione.

20,25-20,35: Segnale di apertura — Radio Giornale dell'Enit e Comunicazioni del Dopolavoro.

20,35-20,45: Segnale orario — U. Tegani: *Città e Paesi*.

20,45-20,50: Notizie Sportive.

20,50: Trasmissione dell'opera:

LA FANCIULLA DEL WEST di G. Puccini

Dopo il 1° atto: C. A. Blanche: *Sui margini della storia*.

Dopo il 2° atto Notizie Stefani e Notizie Sportive.

23,45: Fine della trasmissione.

NAPOLI (1 NA) m. 333,3, Kw. 1,5 9,30-10: Lezione di Francese.

10: Musica sacra.

16,45: Bambinopoli.

17: CONCERTO DI MUSICA VARIA col concorso della signorina F. Mercadante.

Frontini: 2^a *barcarola*; Orchestra — Franceschi: *Carmelita*, intermezzo; Or-

chestra — Tosti: *Canta*, romanza soprano F. Mercadante (acc. piano) —

Ganne: *Deux entr'actes*, intermezzo; Orchestra — Arditi: *Estasi*, soprano

F. Mercadante (acc. piano) — Brogi: *Bacco in Toscana*, pot-pourri; Or-

chestra — De Curtis: *Odorano le rose*, soprano F. Mercadante (acc. piano) —

Billi: *Pattuglia giapponese*, intermezzo; Orchestra — Dell'Acqua: *Villanella*,

soprano F. Mercadante (acc. piano) — Bertini: *Ma l'amor mio non muore*,

valzer; Orchestra — Ciociano: *Serenata andalusa*; Orchestra.

17,30: Segnale orario.

20,20: Radiogiornale dell'Enit.

20,30: Comunicazioni Dopolavoro.

20,40: Segnale orario.

20,48: R. Commissariato, del Porto di Napoli: Cronaca del Porto.

20,50: CONCERTO DI MUSICA TEATRALE.

Parte Prima

Flotow: *Marta*, sinfonia; Orchestra — Verdi: *Nabucco*: «Dio di Giuda», baritono Raffaele Aulicino (acc. piano) — Bizet: *Carmen*, aria di Micaela, soprano E. Blandi (acc. orchestra) — Catalani: *Lorely*: «Nel verde maggio», tenore G. Ferrero (acc. piano) — Wagner: *I maestri cantori*: «La canzone del premio»; Orchestra — Mascagni: *L'amico Fritz*, duetto atto 2° per soprano e baritono: E. Blandi e R. Aulicino (acc. orchestra) — Franchetti: *Cristoforo Colombo*, selezione; Orchestra.

Parte Seconda

Marchetti: *Ruy Blas*: «Oh com'è bella», duetto per tenore e baritono (acc. orchestra), G. Ferrero e R. Aulicino — Boito: *Mefistofele*: «Spunta l'aurora pallida», soprano E. Blandi (acc. orchestra) — Laccetti: *Carnascioli*: «Ah! che disdetta», tenore G. Ferrero (acc. piano) — Verdi: *Don Carlo*: «Carlo ch'è sol il nostro amore», baritono R. Aulicino (acc. piano) — Wagner: *Parsifal*, coro delle fanciulle fiori; Orchestra — Gounod: *Faust*: «Tardi si fa», duetto per soprano e tenore, E. Blandi e G. Ferrero (acc. orchestra) — Verdi: *I vespri siciliani*, sinfonia; Orchestra.

22: Notizie Sportive.

22,55: Il Calendario e programma di domani.

23: Fine della trasmissione.



Tipo AF 60

TRASFORMATORI FEDI

PER APPARECCHI AMERICANI

TIPO **AF 60** - riduce le tensioni della rete da 160-220-125 al voltaggio 110 richiesto dagli apparecchi americani

Smorza le oscillazioni della rete alternata così dannosa alle valvole

Trasformatori per alimentatori di placca e filamento

COSTRUZIONI SPECIALI A RICHIESTA

ING. ANGIOLO FEDI - MILANO

VIA QUADRONNO N. 4

TELEFONO N. 52-188

ROMA (1 RO) m. 447,8, Kw. 3

9,30-10: Lezione di tedesco.
10-10,45: Segnale d'apertura — Musica religiosa vocale e strumentale.
13: Segnale d'apertura.
13-14: Concerto del Trio Radio.
17: Segnale d'apertura.
17-18: Musica da ballo dalla Casinetta.
18: Fine della trasmissione.
19,40-20: Segnale di apertura — Radio Giornale dell'Enit — Comunicazioni del Dopolavoro.
20-20,08: Conversazioni Radioforestali.
20,10-20,25: Sport — Notizie Stefani.
20,26-20,28: «Sfogliando i giornali».
20,39-20,40: Segnale orario.
20,45: ESECUZIONE DEGLI INNI NAZIONALI.

20,50 circa: CONCERTO DEDICATO A FRANZ SCHUBERT (1797-1828), in occasione del 1° centenario della sua morte.

1) Schubert: *Alfonso ed Estrella*, ouverture; Orchestra — 2) Schubert: 7^a *Sinfonia in do maggiore*: Andante con moto e Finale (Allegro Vivace); Orchestra — 3) Alberto Gasco: *Cenni sulla vita e l'opera di Franz Schubert* — 4) Schubert: a) *Ninna-nanna del sulla vita e l'opera di Franz Schubert* — 4) Schubert: a) *Ninna-nanna del ruscello*; b) *Saluto*; c) *Partenza*, tenore Alfredo Sernicoli — 5) Schubert: *Grande Fantasia in do maggiore*, op. 15 per pianoforte con accompagnamento di

orchestra (trascrizione di F. Liszt), a) *Allegro con fuoco*; b) *Adagio*; c) *Presto*; d) *Allegro*; pianista Rina Rossi.
6) *Novella originale* di Guido Milanese, letta dall'autore.

7) Schubert: a) *Calma gentil*; b) *Alla luna*; c) *L'Onnipotenza*, soprano Maria Serra Massara — 8) Schubert: *Ave Maria* (trascrizione di Wilhelmly), violinista Fleurange Salomone — 9) Schubert: *Intermezzo*, dall'opera «Rosamunde»; Orchestra — 10) Schubert: *Marcia Militare*.

22,50: Ultime notizie.

23: Fine della trasmissione.

LUNEDÌ 12 Novembre

BOLZANO (1 BZ) m. 500, Kw. 0.2

12,30-12,45: Notizie Stefani.
17,17,30: Cantuccio dei bambini.
17,32-17,50: Musica varia.
17,52-18: Notizie Stefani.
20,30-21: Il Radiogiornale dell'Enit — I dieci minuti del Dopolavoro — Notizie Stefani.
21,02: Quintetto dell'E.I.A.R. diretto dal Maestro Giorgio Boetti.

Parte Prima.

Bertelli: *Ritorno dal fronte*, marcia — Burgmeim: *La seccia rapita*, valzer su motivi operetta — Cagnoni: *Michele Perrin*, sinfonia — Verdi: *Aida*, grande

fantasia — Rimskj-Korsakoff: *Inno al sole* — *Dizione di versi*, Signor G. Rocco.

Parte Seconda.

Santoliquido: *La danzatrice araba* — Ippolitow: *Schizzi Caucasiati*: a) Nella Moschea; b) Corteggio della Sardare — Schubert: *La casa delle tre ragazze*, fantasia — Colo Bonnet: *Marcia dei bratori*.

22,50-23: Notizie Stefani — Inni e fine della trasmissione.

MILANO (1 MI) m. 549, Kw. 7

12,30: Segnale d'apertura — Radio Quartetto dell'E.I.A.R.

13,30: Segnale orario — Prezzi di chiusura della Borsa di Milano — Notizie.

16,30-17,20: Segnale di apertura — Trasmissione del Quintetto dal Ristorante Savini.

(17: Borse, Mercati e Cambi).

17,20-17,45: Cantuccio dei bambini *La Canzone italiana* (Canti regionali) Elisabetta Oddone.

17,45-18: Comunicazioni agricole a cura della Federazione italiana dei Consorzi Agrari — Notizie.

18: Fine della trasmissione.
20,15: Segnale di apertura.

20,15-20,35: Il Radio Giornale dell'Enit e Comunicazioni del Dopolavoro.
20,35: Segnale orario — Ing. Alessandro Banfi: *Conversazione di radio-tecnica*.

20,45: Notizie Stefani.

GALENISTI TORINESI !!!

SONO PRONTI N. 5000 APPARECCHI A CRISTALLO

SPECIALI DI PROPRIA FABBRICAZIONE PER LA RICEZIONE A GRANDI DISTANZE, CHE VERRANNO POSTI IN VENDITA A UN PREZZO IRRISORIO

A TUTTI I TESSERATI DEI SINDACATI E DOPOLAVORO VERRÀ PRATICATO **UNO SCONTO ECCEZIONALE DEL 30%**.

CON ANTENNA SI GARANTISCE LA RICEZIONE DI ALCUNE STAZIONI ESTERE

NEL VOSTRO INTERESSE PRIMA DI FARE QUALSIASI ACQUISTO DI PARTI STACCA TE, APPARECCHI DI LUSO E COMUNI CHIEDETE CATALOGHI E PREVENTIVI

TELEFONANDO AL N. 31-540

Massimi sconti con facilitazioni di pagamento

Tutti gli Apparecchi sono garantiti e fabbricati con materiale di gran classe

20,55: GRANDE SERATA DI MUSICA, POESIA E SCHERZI COMICI NAPOLETANI ORGANIZZATA DA ERNESTO MUROLO. 22 circa: Enrico Serretta: *Fra le quinte indiscrezioni e profili.*

22,55: Notizie Stefani.
23-23,30: Jazz Band della Fiaschetta Toscana.
23,30: Fine della trasmissione.

NAPOLI (1 NA) m. 333,3, Kw. 1,5
14: Borsa, cambi e notizie Stefani.
16,45: Bollettino meteorologico e notizie Stefani.
16,50: Lettura.
16,58: Camera di Commercio di Napoli: Mercati del giorno.

17: CONCERTO DI MUSICA VARIA col concorso della sig.na E. De Martino.

Bertelli: *Ritorno dal ironie*, marcia; Orchestra — Graziani: *Wamier*, serenata araba; Orchestra — Tosti: *Non l'amo più*, soprano E. De Martino (acc. piano) — Ranzato: *Meditazione*, intermezzo; Orchestra — Buzzi Pecchia: *Lolita*, soprano E. De Martino (acc. piano) — Lombardo: *Madama di Tebe*, pot-pourri; Orchestra — Tirindelli: *Strana*, soprano E. De Martino (acc. piano) — Blon: *Trionfo di bella*, intermezzo; Orchestra — Rotoli: *L'alba*, soprano E. De Martino (acc. piano) — Billi: *Sorriso d'amore*, intermezzo; Orchestra — Ranzato: *Il valzer misterioso*, valzer; Orchestra.

17,30: Segnale orario.
20,30: Radiogiornale dell'Enit.
20,40: Comunicazioni Dopolavoro.
20,50: Notizie Stefani.
20,55: R. Commissariato del Porto di Napoli: Cronaca del Porto.

21,02: TRASMISSIONE DELL'OPERA in 4 atti

ER NANI
di G. Verdi

Esecutori: *Elvira*, soprano Elvira Alfano; *Giovanna*, soprano Bice Citarella; *Ermani*, tenore Gastone Ferrero; *Don Carlo*, baritone Raffaele Ancicco; *De Silva*, basso Carlo Albini; *Don Riccardo*, tenore Armando Burri; *Jago*, basso Giorgio Schotler.

Artisti, coro e orchestra dell'EIAR.
22,50: Ultime notizie Stefani.
22,55: Il Calendario e programma di domani.

23: Fine della trasmissione.

ROMA (1 RO) m. 447,8, Kw. 3

13: Segnale d'apertura.
13-14: Concerto del Trio Radio.

14: Chiusura della Borsa — Notizie Stefani — Fine della trasmissione.
16,40-16,50: Segnale d'apertura — Ultime notizie — Cambi.
16,50-17,15: Giornale Radiofonico del Fancullo.

17,15-17,28: Comunicazioni agricole.
17,29-17,30: Segnale Orario.
17,30-18,30: CONCERTO VOCALE E STRUMENTALE.

19,50-20,10: Segnale d'apertura -- Radio giornale dell'Enit — Comunicazioni del Dopolavoro.

20,10-20,29: Sport — Notizie Stefani — Cambi — Bollettino Meteorologico.

20,29-20,30: Segnale Orario.
20,30-20,40: *Sfogliando i giornali.*

20,45: SERATA DI MUSICA LEGGERA E COMMEDIA.

1) Spiero: *Marcia Internazionale* — 2) Pietri: *Festa notturna*, dall'operetta « Quartetto vagabondo »; Orchestra — 3) CANZONI DI PIEDIGROTTA 1928: a) Mario: *L'onne 'e Marechiaro*, tenore Giovanni Barberini; b) Nardella: *Passaggiata*, tenore Giovanni Barberini
4) A solo per *Serrucho*, prof. Ercole Ammonini) — 5) Yosithomo: *Il canto del vento*, Leggenda indiana; Orchestra — 6) Commedia in un atto

FESTA DI BENEFICENZA
di Dario Niccodemi

Personaggi: *Una signora*, Ettore Piergiovanni; *Germana*, Maria Luisa Boncompagni; *Susanna*, Bianca Fabbri; *Una voce*, Paolino Bissi.

7) CANZONI DI PIEDIGROTTA 1928:

a) Bonavolontà: *P' so' l'ammorè*; b) Chiaravolo: *Tammuriata a mmare*, tenore Giovanni Barberini. — 8) MUSICA DA BALLO: a) Jannone: *Piccadilly, fox trot*; b) Profes: *Kondja*; tango; c) Silvestri: *Madagascar*, black bottom; d) Sunny Clapp: *Fanciulla del mio sogno*, valzer; e) Vigevani: *Malaga*, one step; f) Fields: *Collegiana*, fox trot — 9) Canzonette e imitazioni varie (Ernesto Gelli) — 10) Rulli: *La venditrice di ciclamini*, soprano Flora De Stefani — 11) Cuscina: *La vergine rossa*, duetto soprano Flora De Stefani e tenore Giuseppe Domar — 12) Lehár: *La Mazurka bleu*, duetto comico, soprano Flora De Stefani e tenore Giuseppe Domar — 13) Giovanni Strauss: *Vino, donna e canti*, suite di valzer (orch.).

22,50: Ultime notizie.
23: Fine della trasmissione.



L'EUROPA
passa docilmente
fra le vostre dita
con una
SINCRODINA
RADIO L.L. (BREVETTI
LUCIEN LEVY)

Supereterodina automatica,
montata in bigriglia permettente
l'ascolto di tutte le stazioni
Europee, da 200 a 3000 m.
in forte altoparlante con la
manovra di un solo bottone.
Esclusione garantita della
trasmissione locale e delle in-
terferenze.

Unica sul mercato mondiale della
T. S. F.

PRINCIPALI AGENZIE ITALIANE

GENOVA: E. Pastor e C. - Via Paschina, 30-32
MILANO: Magazz. Elettrotecnici - Via Manzoni, 26
MODENA: C. Stanguelini - Portico del Collegio
PESARO: Ing. A. Giuppi - Viale Umberto, 29
REGGIO EMILIA: P. Ferraboschi - Via Ariosto, 9
S. DANIELE DEL FRIULI: Agnola & Braide
TORINO: Carlo Martini - Via Garaglia, 5
TREVISO: G. Michielan - Via XX Settembre
VENEZIA: C. Mantovani-Calle del Tagliapietra4899
Agenzia Generale per la Sicilia:
MESSINA: G. Sacca Zanghi - Via G. Natoli, 59

Agenzia Gen erale
per l'Italia e Colonia

STABILIMENTI
RADIO LL
31, Avenue Trudaine
PARIS



Abbonamento alle Radioaudizioni

Dopo il 13 dicembre 1927, data di pubblicazione del nuovo decreto sulla radiofonia, l'importo della licenza-abbonamento alle radioaudizioni resta stabilito in L. 75 (L. 72 abbonamento, L. 3 diritto di licenza a favore dello Stato) per il caso del pagamento globale anticipato per l'intero anno.

Nel caso del pagamento a rate mensili l'importo annuo della licenza-abbonamento è di L. 87, pagabili in L. 7,25 al mese (L. 6 abbonamento; L. 0,25 quota di diritto di licenza; L. 1 a favore dell'amministrazione postale).

Le nuove tariffe non sono applicabili agli abbonamenti in corso (art. 9, R. D. L. 17 novembre 1927, n. 2207).

Le licenze-abbonamento alle radioaudizioni si rilasciano presso tutti gli Uffici Postali, e nel caso del pagamento globale in una sola volta (L. 75), anche presso le Sedi della E.I.A.R. a MILANO, Corso Italia, 1 - ROMA, Via Maria Cristina, 5 - NAPOLI, Via Cesario Console, 3.

AMMINISTRAZIONE:

SAFAR

MILANO
SOC. AN. FABBRICAZIONE APPARECCHI RADIOFONICI

VIALE MAINO N. 20

NUOVE ORIGINALI CREAZIONI DI ECCEZIONALE RENDIMENTO CHE HANNO OTTENUTO LARGO CONSENSO NEI MERCATI ESTERI ED ANCHE QUELLI NORD AMERICANI

Tipo "ARMONIA,,

SUPERIORE AD OGNI DIFFUSORE FIN'OGGI IN COMMERCIO, IN ELEGANTE CASSA ARMONICA DI FATTURA ARTISTICA E DI SQUISITO EFFETTO ACUSTICO

LIRE 850.-

CHIEDETECI LISTINI

TROVERETE ALTRI TIPI DI ALTOPARLANTI E DIFFUSORI OLTRE A

NUOVI TIPI DI CUFFIE DI CUI IL TIPO "R,, DI ASSOLUTA PRECISIONE E SUPERIORITÀ E **TIPI DA 1000 ohm ADATTI PER**

APPARECCHI A GALENA

di cui ne moltiplicano l'intensità di ricezione



Diffusore "ARMONIA,,

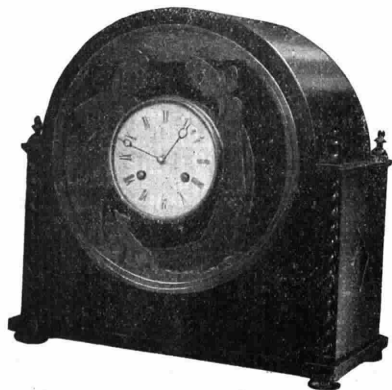

Diffusore tipo "OROLOGIO,, doppio cono in cassa armonica di grande potenza e dolcezza di suono specialmente adatto per selotto ... L. **600.-**



Diffusore tipo "GRECO,, da parete riproduttore fedele di suoni in purezza intensità e sensibilità L. **240.-**



L.D.

* [Le stazioni sono raggruppate per nazione e disposte in ordine di lunghezza d'onda. Le nazioni seguono in ordine alfabetico. Le stazioni relais sono elencate sotto le principali. Le ore dei programmi sono riferite al meridiano dell'Europa Centrale.] *

CECOSLOVACCHIA

Bratislava - m. 300 - Kw. 0,5.

8,15: Notizie Agricole; Conferenza Agricola — 8,30: Notizie Agricole da Praga — 9: Musica sacra da Brno — 12: Concerto da Praga — 16,30: (Quartetto): Valzers di Nedbal (Sangue Polacco), Joyce, Sydney Jones, Waldteufel, Strauss, Ziecher — 17,30: Per gli operai — 18: Conferenza — 18,55: Emissione dal Teatro Nazionale di Praga — 22,30: Ballabili da Brno.

Praga - m. 348,9 - Kw. 5.

8. Conferenze agricole — 8,30: Notizie agricole — 9 (da Brno): Musica sacra — 10: Concerto sinfonico dal Teatro Nazionale di Brno — 12: Orchestra — 13,20: Informazioni sociali — 16,30: Orchestra — 17,30: Per gli operai — 18: Emissione in tedesco — 18,55 (dal Teatro Nazionale): «Manom», Massenet — 22: Ora; Notizie — 22,20: Ballabili (da Brno).

Brno - m. 441,2 - Kw. 3.

8. Notizie agricole; Conferenza agricola — 8,30: Notizie agricole da Praga — 9: Musica sacra; Salve Regina, Vojvanovsky; Motetto, Gravani; Intermezzo di messa, Ryba; Aria, Kuzna — 10: Concerto sinfonico dal Teatro Nazionale: La Pace, Goldbach; La Peri, Dukas; Nona sinfonia, Mahler — 12: Orchestra da Praga — 16,30: Orchestra — 17,30: Per gli operai — 18: Concerto di canto e piano — 19: Orchestra Ouv., La bambola di Norimberga, Adam; Suite «L'Arlesiano», Bizet; Ouverture terzo atto, Il Grillo, Goldmark; Il tributo, Gounod; Sigfrido, Wagner; Ouverture «Viaggio felice», Mendelssohn — 20,20: Musiche di Schubert: Sonata in la min. Op. 42 per piano; Lieder; Improvviso; Lieder — 21: Orchestra ottoni — 22: Notizie da Praga — 22,30: Ballabili da Bratislava.

FRANCIA

Parigi (P. Parisien) - m. 340,9 - Kw. 0,5

21,45; 22,25: Come martedì — 22: Orchestra: Ouv., Veronica, Messager; Selez. Il Miracolo, Humperdinck — 22,30: Or-

chestra: Secondo tempo sinfonia Incompinta, Lorodin; Danze (Principe Igor), Idem; — 23: Informazioni; Orchestra: Divertimento (Le tre Sultane), Büsser; Danza spagnuola (La vita breve), De Falla; Festa (scene napoletane), Massenet.

Parigi (Radio L.L.) - m. 370 - Kw. 0,5.

13,30: Attualità; Echi e informazioni; Trio: Presentimenti, Thorey; Serenata, Schubert; Selez., Tannhaeuser, Wagner; A solo piano; Mattinata, Flament; 1,0 tempo concerto violino, Max Bruch; Battellieri del Volga, Glazunov — 14: Carillon di Fontenay — 16: Ventuno ballabili — 22: Composizioni di E. Mignan: Trio «Al Palazzo d'Oriente»; Andalusia (violino e piano); Quattro melodie su parole di Maillfort (2) e di Herco (2), per cantatrice; Suite (3 parti) per violoncello e piano; Berceuse e serenata nordica per piano; Tre canti arabi (cantatrice) Recitazione (scena di Molière) — 23: Carillon di Fontenay.

Tolosa - m. 392 - Kw. 3.

Tutti i giorni (di regola) — 13,30: Pollettino meteorologico; mercati; quotazioni; fiere — 13,45 e 21,30: Concerto. Alle 14 e alle 22: Carillon dell'ora — 14,45: Recentissime — 21: Borsa di Parigi; Cambi; Cereali e farine (Borsa del commercio di Parigi); Recentissime — 23,15: Radiogiornale dell'Africa del Nord; Recentissime.

13,45: Orchestra: Sinfonia in re min. (3 tempi), C. Franck — 14,15: Due cori di operette di Gershwin con piano — 14,21: Canto: Due arie (La Vedova Allegra), Lehar; Due Arie (Carmen), Bizet; Sei fox trot cantati — 21,30: Concerto: Piacere d'amore, Martini (violoncello); Canzone di primavera, Mendelssohn (violoncello); Leggenda, Renié; Polonese, Chopin (piano) — 21,45: Orchestra: Festa nel Harem, Prichystal; La festa dei Gnomi, Schmidt Hagen; Valzer, Corbin; Tre valzer, Waldteufel — 22: Venti quattro selezioni, Faust, Gounod — 23,15: Giornale parlato dell'Africa del Nord.

Parigi (Radio Paris) - m. 1750 - Kw. 3.

9: Informazioni; Rassegna della Stampa — 9,30: Cultura Fisica — 13: Conversazio-

DOMENICA

4 Novembre

AUSTRIA

Vienna - m. 517,2 - Kw. 15.

10,20: Andizioni corali dei ragazzi cantori viennesi — 11: Concerto dell'orchestra I. Geiger. Pezzi di Herold, Zeller, Pucini, Grossmann, Gillet, Moszkowski, Czibulka, Portnoff, Kalman, Rhode — 18,15: Descrizioni di viaggi — 19: Serata di trii: A. Dvorak, trio per violino, violoncello e piano, F. Smetana, trio per violino, violoncello e piano — 20,10: «L'Avaro», commedia in 5 atti di Molière. Indì concerto di jazz; radiodiffusione di immagini.

BELGIO

Bruxelles - m. 508,5 - Kw. 1,5.

18: Musica d'orchestra riprodotta — 19: Per ragazzi — 19,30: Trio: Columbia, Rust Carosine, Février; Improvviso (piano), Brenta; Serenata, Enzolini; In cammino, Holmes; La farfalla, Bendix; Canzone, Hazen; Romanza (violino), Wieniawski; Marouf, Rabaud; Mattinata, Gandolfo; Valzer (La Vedova Allegra), Lehar; Minuetto (violoncello), Dittersdorf; Marche-sa, Massenet; Sentieri fioriti, Clarke; Amarantina, Lucchesi — 20,30: Radiocronaca; Giornale parlato — 21,15: Concerto orchestrale con cantatrice e baritono: Ouverture, La Muta di Portici, Auber; Visioni silvane, Mac Dorell; Aria della «Gismonda», di Février e Canto d'Amore di Hollmann (cantatrice); Fedora, Giordano (fantasia); Aria Baritono (Lo straniero), D'Indy; La preghiera del morto (baritono), Koclin; Danze norvegesi, Grieg; Carnevale, Guiraud; Canzone Boema, Dvorak (cantatrice); Nel paese ove si fa la guerra, Duparc (cantatrice); Affreschi, Gaubert; Due Melodie, Duparc (baritono); La fonte, Delibes; Danze rusticane, Fletcher — 23,15 Recentissime.

OFFICINA SPECIALIZZATA

di radio. Lavori speciali dietro ordinazione e riparazioni, trasformazioni apparecchi per renderli più selettivi, carica accumulatori, calamitazione e riparazione cuffie ed altoparlanti. Massime garanzie.

REIN GIULIO - Via Tre Alberghi, 28 - Tel. 86498 - MILANO

ne Religiosa; Musica Sacra con Coro; Informazioni — 14.45: Orchestra; Scene Montanare, Dyff, L'Acqua che scorre, Georges; Arie di Balletto, Lippachers; Serenata, St. Saëns; Paggiacci, Leoncavallo; Numero Varietà; «Mozart», R. Hahn (La Lettera); Racconto Allegro, Geliot; Cordova, Albeniz; Siviglia, Idem — 17.30: Concerto. (Intervalli: Informazioni) — 20: Comunicato Agricolo e Informazioni — 20.45: Varietà — 21.30: Varietà. (Intervalli: Rassegna della Stampa e Informazioni).

Parigi, Torre Eiffel - m. 2650 - Kw. 5.

18: Trasmissione integrale del concerto Pasdeloup — 20.10: Previsioni meteorologiche — 20.30: Dieci minuti di silenzio per il bollettino meteorologico di Madrid — 20.30: Giornale parlato con tutti i suoi collaboratori: Consigli d'Igiene; Racconto poliziesco; Sport; Notizie; Risultati corse — 21.22: Concerto con solista tzigano e jazz.

GERMANIA

Breslavia - m. 322,6 - Kw. 4.

Gleivitz - m. 329,7 - Kw. 4.

9.15: Concerto di campane — 11: Servizio religioso cattolico con concerto corale — 12: Concerto di musica seria di Mozart, Schillings e Ortmann, eseguito da coro misto, con il concorso d'un soprano — 14: La radio degli indovinelli — 14.10: Immagini di Breslavia — 14.35: La radio degli scacchi — 15: L'ora della fiaba — 15.30: Conferenza agricola riguardante le patate — 16: Sesta conferenza: Figure dell'Accademia dei poeti — 16.30: Concerto variato (vocale-strumentale) — 18: Terza conferenza: La donna del presente — 18.40: Audizioni d'un tenore e d'un pianista. Pezzi di Liszt, Mozart, Beethoven, Chopin, Liszt — 19.25: Meteorologia — 19.25: L'operaio racconta la fabbricazione degli orologi nel passato e nel presente — 19.50: Recitazioni — 20.15: Serata di Leone Jessel: Concerto vocale-strumentale diretto dal compositore — 22: Notizie serali — 22.30-24: Ritrasmisione di musica divertente e da ballo.

Koenigsberg - m. 303 - Kw. 4.

9: Servizio religioso mattinale, con accompagnamento vocale-strumentale — 11: Meteorologia — 11.15: Concerto con il concorso della R. O. e d'un violinista. Musiche di Beethoven, Haydn, Schubert — 12.55: Segnale orario di Nauen, meteorologia — 14.50: La radio degli scacchi — 15.20: Lezione di spagnolo per principianti — 16: Radio-azione per i fanciulli — 16.15-18: Concerto pomeridiano della R. O. con musica di Auber, Massenet, Halevy, Borodin, Grieg, Schreker, Smetana, Berlioz — 18.15: L'ora della gioventù — 18.45: Conferenza: Il senso d'orientazione delle api — 19.15: La radio degli scacchi — 20.10: Concerto popolare orchestrale della R. O. con musica di Zeller, Ziehrer, Eysler, Lehar, L. Fall, Strauss, Millöcker, Fahrbach — 22.15: Recentissime, corriere sportivo — 22.30-0.30: Ritrasmisione da Berlino: Musica da ballo.

Lipsia - m. 365,8 - Kw. 4.

Dresda - m. 275,2 - Kw. 0,75.

8.30: Concerto d'organo: opere di S. Karg-Elert — 9: Festa mattinale con concerto vocale-strumentale — 11: 2.a conferenza del ciclo: «La chimica della vita quotidiana» — 11.30: Conferenza: Capitali europee: «Vienna» — 12: L'ora musicale.

TUNGSRAM

LE:

G. 409

DETECTRICE

CONSUMO FILAMENTO 0,08 Amp
PENDEZZA 2,4 mA/V

L. 414

AMPLIFICATRICE B.F.

CONSUMO FILAMENTO 0,14 Amp
PENDEZZA 3, mA/V

P. 414

AMPLIFICATRICE FINALE

CONSUMO FILAMENTO 0,14 Amp
PENDEZZA 3, mA/V

SONO

VALVOLE RECORD AL BARIO



IL RADIOAMATORE CHE
NON ADOTTA LE VAL-
VOLE TUNGSRAM AL
BARIO NON È ALL'AL-
TEZZA DEI TEMPI



TUNGSRAM

S. A. DI ELETTRICITÀ

VIALE LOMBARDIA, 48 - TEL. 22-3225

MILANO

Concerto d'una cantante e di un violinista di opere di Bach, Nardi, M. Reger, Schillings, J. Marx, W. de Boer, Rachmaninoff-Dushkin — 13: L'ora dell'agricoltura — 14: Voci della stampa estera — 14.45: Conversazione linguistica — 15: Trasmissione grammofonica — 16: Concerto militare di pezzi di Rumold, Meyerbeer, Strauss, Schwarz, Conradi, Staub, Kott, Roland, Reckling, ecc. — 18: Conferenza: Aneddoti di artisti — 18.30-10: Due conferenze — 19.30: Serata di Riccardo Wagner: concerto dell'orchestra sinfonica di Lipsia — 21: Concerto variato. Audizioni vocale-strumentali. Indi corriere sportivo — 22.30-0.30: Musica da ballo ritrasmessa da Berlino.

Stoccarda - m. 379,7 - Kw. 4.

Friburgo nella Brisgovia - m. 577 - Kw. 0,75.

11.15: Festa religiosa evangelica, con concerto vocale-strumentale — 12: Ritrasmisione d'un concerto pubblico dall'aperto. Indi: Concerto grammofonico — 14 (da Berlino): Il radio-giorno — 15: Come operatore cinematografico — 15.30: Trasmissione grammofonica — 16: Pomeriggio vario (recitazioni, concerto corale e di pianoforte) — 18: Segnale orario; Corriere sportivo — 18.15: Conferenza — 18.45: L'ora del poeta I. D. Ungerer — 19.15: Segnale orario; Corriere sportivo — 20: Ritrasmisione dalla Chiesa San Marco: Musica serale di Bach, Weiland, Haendel, Martini, Tunder (soprano, organista, violoncellista, quartetto d'archi). Indi: Recitazioni, concerto divertente con il concorso della R. O. e di due cantanti, radio-cabaret, notizie e corriere sportivo.

Amburgo - m. 394,7 - Kw. 4.

Brema - m. 252,1 - Kw. 0,75.

Kiel - m. 254,2 - Kw. 0,75.

8.25: Segnale orario — 8.30: Meteorologia, notizie — 8.50: Questioni economiche del presente — 9: Le leggi della settimana — 9.15: Festa mattinale in occasione della «Festa della Riforma» — 10.55 (soltanto per Kiel): Ritrasmisione dalla Chiesa dell'Università del servizio religioso — 11: Gite attraverso museo di Amburgo — (per Brema): Conferenza sul Duomo di Brema; (per Hannover): Conferenza riguardante infortuni a mezzo dell'elettricità — 11.30: Conferenza — 12.15: L'ora festiva — 12.55: Segnale orario di Nauen — 13.55: Concerto domenicale e radiopropaganda — 14: Il radiogiorno — 15: Concerto della R.O. Balli di Humperdinck, Moszkowsky, Dvorak, Gounod, Meyerbeer, J. Strauss — 16.10: Quo vadis? Oratorio in 4 scene drammatiche di F. Nowojeski, op. 30 — 19.30: «La tecnica dello sport del remo». Conf. — 19.40: Corriere sportivo — 19.55: Meteorologia — 20: Marce per orchestra di strumenti ad arco: Beethoven, Mozart, Schubert, Mendelssohn, Meyerbeer, Berlioz, Tchaikowsky, Strauss J., Kretzschmer, Grieg, R. Strauss, Halvorsen, J. Strauss — 22.30: L'ora attuale, dati meteorologici per l'interno ed i mari, musica da ballo.

Langenberg - m. 468,8 - Kw. 25.

7.50-8.05: Corso di auto-difesa — 8.05-8.15: Lettura del radioprogramma (in esperanto) — 8.15-8.35: Lezione di liuto e di chitarra — 8.35-8.55: Esperanto — 9.05: Concerto di campane — 9.05-10: Servizio religioso evangelico, con concerto corale — 11-11.30: Valore ed onore della lingua tedesca — 11.35-11.55: La radio dell'agricoltura — 12-13: Concerto di

organo di H. Bachem. Composizioni di J. Pachelbel, G. Böhm, J. G. Waltehr, D. Buxtehude — 13-14.30: Concerto del mezzogiorno di Hofmann, Brüll, Strauss, Wagner, Lortzing, Jürmann, May, Schloßger — 14.30-14.50: Radio-letteratura — 14.50-15.20: La radio degli scacchi — 15.20-16: Fr. Schubert e le sue canzoni (8) — 16-16.30: Roberto Neumann: Da un romanzo inedito — 16.30-18: Concerto del vespero. Cantate di Bach, con il concorso di coro, orchestra, solisti — 18-18.25: Conferenza — 19-19.30: Problemi sociali della metropoli — 19.30: L'aneddoto — 19.45: Corriere sportivo — 20: Concerto serale della R. O., con il concorso d'un violinista. Pezzi di Schubert, Wieniawsky, Suk, Borodin, Siegel, Sibelius, Dvorak, Moszkowsky, Berlioz. Indi: Ultime notizie; Corriere sportivo. Fino alle 24: Musica notturna e da ballo.

Berlino - m. 483,9 - Kw. 4.

Stettino - m. 236,2 - Kw. 0,75.

8.55: Concerto di campane — 9: Festa mattinale: Festa della riforma — Conferenza e concerto vocale e d'organo. Indi concerto di campane — 11.30: Concerto mattinale, eseguito da Dajos Béla con la sua orchestra. Pezzi di Pachey, Ford, Lange, Grothe, Wallace-Grothe, Katzmann, Enders, Ager, Dajos-Grothe, Watzteufel, Alfonso — 14.30-15.25: La radio dell'agricoltore — 15.30: L'ora della gioventù — 16: La festa del settimo centenario della città Güstrow nel Mecklenburgo — 16.30-18: Concerto divertente dell'orchestra H. Raue, con musica di Suppé, Palmgren, Nicodé, Weniinger, Tciaikowsky, Moszkowsky, J. Strauss, Blon, Lehar, Poldini. Indi radiopropaganda — 18.40: Radiopropaganda — 19: Il paese de l'Edda. Terza conferenza — 19.30: L'importanza dei Sudeti per il Reich. Conferenza — 20: Trattamenti serali con il concorso di Roberto Koppel e della R. O. — 21: Cose della Sassonia, alla rinfusa — 21.30: Concerto per corno e orchestra, op. 28 di K. Atterberg; Concerto della R. O. Indi meteorologia, recentissime, segnale orario, corriere sportivo, indi fino alle 13.30: musica la ballo con il concorso dell'orchestra Marek Weber.

Monaco di Baviera - m. 535,7 - Kw. 4.

Norimberga - m. 241,9 - Kw. 4.

11: Concerto di campane — 11.15: Dati meteorologici — 11.30-12.30: Concerto corale-instrumentale — 12.35: Segnale orario, meteorologia, lettura del radio-programma — 15-16: Concerto divertente del Radio-Trio. Pezzi di G. De Micheli, Albeniz, Pergolese, Meyer-Helmund, Godard, Schubert, Gandolfo, Kreisler — 16: Lettura — 16.30: Concerto da tè eseguito dalla R. O.; Danze nazionali di Beethoven, Ruzek, Brucht, Scharwenka, Grieg, Tciaikowsky, Moszkowsky, Brahms — 18.5: 5.a conferenza del dott. P. Rohrbach: Fedor Naumann — 18.45: Bollettino mensile di politica mondiale — 19.15: Il radiospicchio — 19.50: Indicazioni sul concerto popolare serale — 20: Concerto popolare della società «Konzertverein München e V.», con musica di Schubert, Weber, Liszt, Schumann, Berlioz, Goldmark — 22.5: Notizie serali — 22.25: Legge l'autore: Roberto Hohlbaum.

INGHILTERRA

Cardiff (5 WA) - m. 353 - Kw. 1,5.

16.30: Orchestra: Danza delle Farfalle, Cowen. Tenore con Orchestra: Canzone del Lul, Sullivan. Orchestra: Suite «Ma-



ZENITH RADIO

VALVOLA TIPO A 4

VALVOLA a capacità interna ridotta per ALTA FREQUENZA per accumulatori di 4 Volt.

Tens. d'acc.	3,5-4 Volt
Corr. d'acc. ca.	0,06 Amp.
Tens. anodica	60-150 Volt
Emissione ca.	10 MA.
Pendenza	0,5 MA-V.
Coeff. d'ampl.	40
Resist. intern.	80.000 Ohm
Corr. di riposo	0,7 MA.

Zoccolo francese con attacco della placca in testa al bulbo.

NORME D'USO

La valvola A 4 è stata appositamente studiata per ottenere una forte amplificazione in alta frequenza con schemi a resistenza e capacità o induttanza aperiodica. Infatti la capacità interna fra placca e griglia è ridotta al minimo, e a tale scopo l'uscita della placca è portata ad un apposito serrafoil collocato in testa al bulbo, anziché allo spinotto dello zoccolo che rimane perciò libero.

Con questa valvola si può ottenere la rivelazione nel ginocchio della caratteristica, cioè, funzionando da detetrica, non habibisogno, come nella normale rivelazione a corrente di griglia, né di condensatore di detezione né di resistenza, pur usando tensione anodica normale.

Infatti il ginocchio della curva si trova sull'ascissa elevata al punto zero della tensione di griglia. La tensione anodica sarà di 60-150 Volt sia in alta frequenza sia nel t.u.s.o come rivelatrice.

Usandola in alta frequenza con schemi a resistenze e capacità è necessario polarizzare negativamente la griglia con 1,5-3 Volt.



MONZA

schera Sullivan. Tenore: Ballata, Rowley; Braggata, Farrar. Orchestra: Il primo Cuculo, Delius, Corno e Orchestra, Villanella, Dukas. Tenore: Villanella, Scott; Inno del Mattino, Henschel — 18.15: 18.30-19.15 circa; 21; 23.30: Vedi Londra — 19.30: Culto dalla Chiesa Prebiteriana con Antifone di Evans e di Watts — 23.40-24: La Fratellanza Silenziosa.

Londra (2 LO) - m. 361,4 - Kw. 3.

Davertry (5 XX) - m. 1604 - Kw. 25.

11.30 (Dav. solo): Segnale Gr.; Previsioni Tempo — 16.30: Orchestra: Marcia di Omaggio, Wagner; Ouv., Franco Cacciatore, Weber. Soprano con orchestra: Aria (Franco Cacciatore), Weber. Orchestra: La Giovinetta d'Iroole, St. Saëns; Danza delle Ore (Gioconda), Ponchielli. Violino e Orchestra: Due tempi; Sinfonia Spagnuola, Lalo. Soprano: Berceuse della Vergine, Reger; Silvelina, Sinding; Canto dell'Ugolino, St. Saëns. Orchestra: Invito al Valzer, Weber, Violino: Notturno, Medtner; La Caccia, Cartier; Giga. Orchestra: Carnevale, Dvorak — 18.15: Nella Scia del Cap. Cook (da Cardiff) — 18.30: Lettura (Il Pellegrinaggio del Cristiano) — 18.45-19.15 circa (dalla Chiesa del Messia, Birmingham); Cantata N. 115 di Bach in sei parti per soli, coro, orchestra — 19.30-20.45 (Dav. solo): Culto dalla Chiesa di San Cutberto, Edimburgo — 21: Culto dalla Cattedrale di Canterbury — 21.45: La Buona Causa della Settimana — 21.50: Tempo; Notizie; Annunzi locali. (Dav. solo): Previsioni; Marittime — 22.5 (dal Grand Hôtel di Eastbourne): Orchestra: Sinfonia, Guglielmo Tell, Rossini; Preludio e Appello (Maria Rosa), O' Neill; Contralto: Recitativo e Aria (Serse), Haendel; Se tu m'ami, Pergolesi, Orchestra; Suite Miniatura, Coates. Campane di Mezzanotte, Heuberger; Danza Slava, Dvork; L'ape, Schubert. Contralto: Due Canzoni in dialetto. Orchestra: Carmen, Bizet (fant.); La Corda perduta Sullivan — 23.30: Epilogo.

Manchester (2 ZY) - m. 384,6 - Kw. 1,5.

16.30; 18.15; 18.30; 19.15 circa; 21; 23.30: Vedi Londra. (Annunzi locali alle 22).

Davertry (5 GB) - m. 491,8 - Kw. 30.

16.30 (Birmingham): Banda Polizia: Marcia, Bath; Ouverture Scozese, H. Mae Cunn. Soprano: La Steppa, Gretchaninov. Lamento di Iside, Bantock; Perorazione, Elgar; Uccelli nel nido, Choveaux. Banda: Due tempi Seconda Suite: «Settro di Giovinetta», Elgar. Piano: Novelletta, Schumann; Studio Postumo, Chopin; Improvviso, Fauré. Banda: A solo trombone, Gounod; Carnevale Norvegese, Svendsen. Soprano: Quattro Canti (M. V. White, Dobson, Herbert, Dunhill). Piano: Quattro Preludi, Rachmaninov. Banda: Al Mare (a solo cornetta), Schubert; Preludio, Tannhaeuser, Wagner — 18.15; 18.45; 21; 21.45; 23.30: Vedi Londra — 21.50: Tempo; Notizie — 22: Soprano: Stormello Toscano; Cantacico Toscano; Canzone di Nozze della Val d'Aosta; Serenata Palemitana; Ninnamanna Siciliana; Tarantella Napoletana. Quartetto archi: Quartetto in fa (5 tempi), Mozart, Soprano: La Regata Veneziana (3 Canzoni), Rossini. Quartetto Archi: Quartetto Postumo in re min. (5 tempi), Schubert.

Abbonatevi al Radiorario

JUGOSLAVIA

Zagabria - m. 310 - Kw. 0,75.

11,30: Musica mattinale — 17: Ritrasmisione di musica da ballo — 19,45: Radiopropaganda — 20: Ritrasmisione dell'opera dal Teatro Nazionale di Zagabria. Negli intermezzi notizie.

NORVEGIA

Oslo - m. 461,5 - Kw. 1,5.

Tutti i giorni — 11,10: Cambi — 13,5-14 Grammofono (Alle 13,15: Il tempo; agricoltura) — Alle 13,45: Borsa.

10,20 e 17,50: Carillon — 18,30 e 18: Culto dalla Chiesa del Salvatore — 19,15: Tempo; Notizie — 19,30: Cronaca letteraria — 20: Segnale d'ora — 20,1: Concerto orchestrale con concorso di Solista; Orv, Dieci ragazze e nemmeno un uomo, Suppé; Potpourri, La principessa della Czarada, Kalman; Potpourri, I. Pipistrello, Strauss; Romanza, Lehar; Due canzoni svedesi; Valzer (La divorziata), Falli — 21,30: Tempo; Notizie; Trio in mi diesis magg. Schubert — 21,45: Attualità — 22: Poesie Norvegesi — 22,30-24: Ballabili riprodotti.

OLANDA

Hilvers m (H.F.O.) - m. 1060 - Kw.

Tutti i giorni: Al principio: Carillon della Ora; alla fine: Inno nazionale.

13,10: Trio — 14,40: Match di calcio (Amsterdam) — 16,40: Grammofono — 20,40: Segnale orario; Informazioni Vaz Dias — 20,50: Concerto da Amsterdam — 22,55-23,40: Grammofono.

POLONIA

Katowice - m. 422,6 - Kw. 10.

10,15: Funzione religiosa — 11,56: Segnale orario; Bollettino meteorologico; Fanfara dal Campanile della Chiesa della Vergine — 12,15: Quartetto — 14: Conferenza religiosa — 14,20: Giardinicoltura — 14,40: Conferenza agricola — 15: Bollettino meteorologico — 15,15: Concerto da Varsavia — 18: Concerto da Varsavia — 19: Annunzi vari — 19,20: Mezz'ora allegra — 19,56: Segnale orario — 20: La produzione del petrolio in Polonia — 20,30: Concerto musica Italiana — 22: Bollettino meteorologico; Notizie; Sport — 22,30: Ballabili.

Cracovia - m. 547 - Kw. 1,5.

10,15; 12,10; 15,15; 18; 22: V. Varsavia — 11,56: Fanfara Campanile di Nostra Donna; Segnale d'ora; Il tempo — 14: Conferenza agricola — 14,20: L'Estate di San Martino (conferenza) — 19: Varie — 19,20: L'Autunno (recitazione) — 19,15: Varie — 19,20: L'Autunno (recitazione) — 19,15: Segnale d'ora Osservatorio — 20: Fanfara campanile N. D.; Comunicato sport — 20,30: Violino e piano: Sarabanda, Bach-Schumann; Canto: Tre canti di Moniuszko; Violino e piano: Romanza, Svendsen; Cantatrice: Due Melodie (Campra, Nerini); Canto: Tre Canti di Niewiadomski; Violino e piano: Sonata in mi min., Mozart; Cantatrice: Romanza, Duparc; Aria (Luisa), Charpentier; Canto: Tre Romanze (Rubinstein, Lassen, Szymanowski); Violino e Piano: Berceuse e Umoresca, Tor Aulin; Cantatrice: I. Lillà, Rachmaninov; Trieste è

la Steppa, Gretchaninov; Canto Indiano, Bemberg — 22,30-23,30: Concerto riprodotto.

Varsavia - m. 1111,1 - Kw. 10.

10,15: Funzioni cattedrale di Vilno — 11,56: Segnale d'ora; Fanfara dal campanile di Nostra Donna a Cracovia; Comunicato d'Aviazione e Meteorologico — 12,10: Congresso letterario a Vilno; «Salve Polonia», Interudio orchestrale dell'Oratorio San Stanislao di Liszt (dalla Filarmónica di Varsavia); Solemnità accademica a Vilno — 14; 14,20; 14,40: Conferenze agricole — 15: Comunicato meteorologico — 15,15: Concerto di Violoncello dalla Filarmónica: Sonata op. 36, Grieg; Sonata, Locatelli; Variazioni di Beethoven su Temi di Mozart; Adagio, Bach; Tonadilla, Blas-Laserna; Serenata, Cassado; Danza del Diavolo, Cassado — 17,20: Il lotto (conf.) — 17,45: Aviazione — 18: Concerto popolare — 19: Varie — 19,20: L'estate nella Rutenia Bianca — 19,45: Comunicati — 19,56: Segnale d'ora — 20: Passatempi intellettuali — 20,30: Festa anniversaria Circolo Funzionari — 22: Comunicato aviazione e Meteorologia — 22,5: Comunicati P. A. T. — 22,20: Comunicati polizia e sport — 22,30-23,30: Ballabili riprodotti.

SPAGNA

Barcellona (EAJ I) - m. 344,8 - Kw. 1,5.

12: Campanie cattedrale; Il tempo — 14,30: Trio: Charleston, Ortiz de Medavil; Fox-trot, Molas-Vinolas; Sardaña, Sancho Marraco; Selez., Mori e cristiani, Serrano; Melodia Galliziana, Abad Alday; Tango, Jarque; One step, Bas, (Intervalli Grammofono) — 19: Campanie cattedrale; Mercati agricoli e bestiame — 19,10: Or-



**PILLOLE
SANTA FOSCA
DEL
PIOVANO**

**DUE SECOLI DI CRESCENTE SUCCESSO
PRESERVANO DA MALATTIE**

Esercitano una benefica azione allo stomaco, stimolano le funzioni del fegato, curano la stitichezza e le sue dannose conseguenze.

Inscritta nella Farmacopea Ufficiale Italiana

Scatola di 60 pillole Lire 3,30 (ovunque)

FARMACIA PONCI VENEZIA

PILE A. D.

Tipi speciali per batterie Termoioniche v. 1,5

A. D. 525 a secco - 120 AH capacità
garantita (2000 ore a 0,06 Amp.) **Lire 17.50 cad.**

A. D. 524 a secco - 170 AH capacità
garantita (2800 ore a 0,06 Amp.) **Lire 25.-- cad.**

SCONTI AI RIVENDITORI

Società "IL CARBONIO" Anonima per azioni

Viale Basilicata N. 6 - MILANO - Telefono N. 50319

IL
NEUTRO-PUSH-PULL

è l'Apparecchio che occorre per audizioni
per grandi locali: Società, Circoli, Club., ecc.

Chiedere preventivi a

GRONORIO & C. - Radiotecnico diplomato
Via Melzo, 34 - MILANO

chestra: Marcia pittoresca, Cazabon; Danza americana, Cotó; Charleston, Tabuena e Martra; Tango, Sab — 19,30: Tenore: Canzone, Guerrero; Romanza (Donna Francisquita), Vives; Romanza (Gli Sparvieri), Guerrero; Aria (Rigoletto), Verdi — 20: Conferenza agricola — 20,50: Soprano: Canti (Toldrà), Vives, Lamote de Grignon, Schubert) — 21,20: Orchestra: Morisca, Granados; Serenata; Seghidiaglia; Sivigliana, Albeniz — 21,40: Sport.

Madrid (EAJ 7) - m. 375 - Kw. 1,5.

12,30: Banda Municipale — 15: Campana; Segnale orario. Orchestra: Ouv., Tannhauser, Wagner; Danza delle Furie (Orfeo), Gluck; I Pescatori di Perle, Bizet (fant.). Intermezzo di Luigi Medina. Orchestra: Il Carro del Sole, Serrano (fantasia); Valzer, Nicholls; Fox, Leslie; Pasodoble, Alvarez — 20: Campana, Sestetto; Piccola Suite (3 tempi), Busser; Aria (La Sposa dello Zari), Rimsky Korsakov; Bel Rosmarino, Kreisler; Marcia dello Zarovic (Boris Godunov), Mussorgsky. Intermezzo di Luigi Medina — 21: Ballabili riprodotti — 23: Campana; Segnale orario; Banda Militare — 1-1,30: Campana; Ballabili riprodotti.

SVEZIA

Stoccolma (SASA) - m. 454,4 - Kw. 1,5.
Motala - m. 1320 - Kw. 30.
Malmö - m. 260,9 - Kw. 1.

Alle 11 e alle 18: Culto — 13,50: Concerto Sinfonico Danese con Procimo, da Helsingborg; Ouv., Liden Kirsten, Hartmann; Sinfonia in si bem. magg., Gade; Musiche Incidental per «Gurre», Hornum; Berceuse per Areli, Hartmann; Ou-

verture, Rinascita, Lange Müller; Due Brani Musiche per «Völnud Smed», Henriques; Dalla «Mascherata», Nielsen — 15,30: Pei Giovani Esploratori — 16,15: Azione Drammatica («I Lupi», di R. Roland) — 17,55: Carillon Palazzo di Città — 19,15: Concerto: Ouv., Le Allegre Comari, Nicolai; Selez., Aida, Verdi; Dal Concerto in re per Flauto, Mozart; Ballate Svedesi (coro); Melodia per Violoncello, Gluck-Grünfeld; Danza Viennese, Friedmann-Gärtner; Marcia (Regina di Saba), Gomod; Kermesse e Serenata (Milenka), Blockx; Selez., La Contessa Maritza, Kalmán; Valzer, Strauss; Marcia Ungherese, Berlioz — 21,15: Notizie; Il Tempo — 21,40-22,45: Ballabili Vecchi.

SVIZZERA

Berna - m. 411 - Kw. 1,5.

10,30-11,30: Predica cattolica — 13: Segnale orario; Meteorologia — 13-14,30: Concerto dell'Orchestra Hauser — 15-17: (da Ginevra): Concerto sinfonico — 17-17,35: Concerto della R. O. — 19,29: Segnale orario; Meteorologia — 19,30-20: La mezz'ora degli autori: Scrittore Alfredo Fankhauser di Boenigen — 20-22: «Una gita nel sogno» d'uno Svizzero all'Estero, verso la sua patria. Racconto drammatico-musicale in otto quadri. Creato e messo in scena dalla Radio-Berna — 22-22,15: Corriere sportivo; Notizie; Meteorologia — 22,15-22,35: Concerto della R. O.

Zurigo - m. 588,2 - Kw. 1,5.

11: Concerto ritrasmesso dal Capitol-Teatro — 12: Prognosi del tempo — 12,30: Concerto della R. O. — 19,30: Segnale orario — 19,35: Predica protestante — 20:

L'ora dell'opera. Concerto vocale con accompagnamento di pianoforte — 21: Diverse cose allegre — 22: Meteorologia, recentissime e notizie della N.Z.Z.

Losanna - m. 680 - Kw. 0,75.

13; 15,30: Programma di Berna — 20,15: Dalla Cattedrale: Conferenza per la Gioventù con Concerto corale.

Ginevra - m. 760 - Kw. 0,5.

10: Culto dalla Victoria Hall — 15: Orchestra, Sala Comunale di Plainpalais — 20,15: La Giornata Sportiva — 20,25: Ved. di Losanna.

Basilea - m. 1100 - Kw. 1,5.

10,30, 20: Ritrasmissione da Berna: Ved. di sotto Berna — 20-21,20: Poeti e donne: Una serata varia di Ermanno Gerigi di Arosa, Shakespeare, Goethe, Strindberg, Enrico Heine e le donne. Intermezzi musicali — 21,20-22: Ritrasmissione del concerto dall'Hotel Métropole-Monopole. Orchestra Roberto Huegel di Vienna — 22: Notizie, meteorologia.

UNGHERIA

Budapest - m. 555,6 - Kw. 20.

9: Informazioni; Consigli per la toilette — 10: Culto dalla Ch. Riformata di Piazza Calvino — 12: Carillon, Chiesa dell'Università — 12,10: Ora, tempo — 12,15: Concerto sinfonico della «settimana ungherese» con solista piano e proemio; I preludi, Liszt; Rapsodia per piano e orchestra, Bartok; Intermezzo (Hary Janos), Kodaly; Csongor e i Demonietti, Weiner; Ouv., Sakuntala, Goldmark —



TUTTI RICONOSCONO

che la

SOCIETÀ ANONIMA

DANIELE PALAZZOLI

grande casa alimentare, Milano - Via Torino
angolo Via Speronari (di fronte al nuovo Palazzo dell'Unione Cooperativa)

vende tutti i

**GENERI ALIMENTARI GENUINI E PIÙ
SCELTI A PREZZI INCREDIBILMENTE BASSI**

Tale miracolo si verifica per la grandiosa e geniale organizzazione della
Soc. An. DANIELE PALAZZOLI che le consente di portare tutti i prodotti

**DIRETTAMENTE DALLA PRODUZIONE
AL CONSUMATORE**

16.15: Concerto vocale e instrum. (Intervallo 16.45: Ora, tempo, bollettino idrografico — 17.15: Orchestra: Marcia, Pechy; Valzer (La Vedova Allegra), Lehar; Fox; Tango (Zenebona), Abraham; Una notte a Venezia, Buday; Charleston, Kemeny; Potpourri, Lo Zaverie, Lehar; Dalla Camera Scura del Guignol, Pêchey; Tre canzoni, Lajtai (Intervallo: Sport) — 18.50 Schubert (conferenza) — 19.20: Risultati corse — 19.30: Azione drammatica con musica tzigani (Intervallo 20.20 circa: Sport) — 22.30: Segnale d'ora; Musica tzigani riprodotta.

LUNEDÌ

5 Novembre

AUSTRIA

Vienna - m. 517,2 - Kw. 15.

11: Musica del mattino eseguita dal Quartetto de la Cerda — 15.15: Radio-diffusione di immagini — 16.15: Concerto pomeridiano del Quartetto Silving, Perzi di Heilinger, Kalman, Fanchey, Puccini, Urbach, Karpf, Rella, Fohringer, Profes — 17.30: L'ora della gioventù — 18.30: Pubblicità d'oggi e del passato — 19: Conferenza del ciclo « Attraverso l'Austria » — 19.30: Bollettino mensile dei programmi di lavoro delle scuole popolari viennesi — 20.05: Canzoni popolari internazionali; audizioni d'una cantante con accompagnamento di pianoforte — 21.05: Tre volte sette poesie da « Pierrot Lunaire » di A. Giraud. Indi: Musica serale e da ballo. Radio-diffusione di immagini.

BELGIO

Bruxelles - m. 508,5 - Kw. 1,5.

18: Ballabili riprodotti — 18.30: Musica d'orchestra riprodotta — 19: Gli apparecchi duplicatori di scritti e disegni — 19.25 La Romanza (conferenza) — 19.30: Musica d'orchestra riprod. — 20: Grammofono — 20.30: Radiocronaca; Giornale parlato — 21.15: « Stenka Razin », Glazunov — 21.30 (da Anversa): Canto e orchestra: Psalmus ungaricus, Kodaly; Coro: Cecilia, Mortelmans; Canto e orchestra: Giuditta, Hoegner (Intermezzo: Attualità; Dopo il Concerto: Recentissime).

CECOSLOVACCHIA

Bratislava - m. 300 - Kw. 0,5.

12: Ora; Notizie Agricole — 14: Notizie Agricole; Borsa — 16.30: Concerto: Melodia, Foerster; Momento triste, Prochazka; L'Usignuolo e la Rosa, Volkov; Ricordo



RATE MENSILI

Materiale radio delle migliori Case per ricezione e trasmissione

GIOVANNI BARBIERI - ACQUAVIVA DELLE FONTI (Bari)



di Mosca, Wieniawski; Notturmo, Bendl; Il Sogno, Balakirev; Canzoni dei Vagabondi, Friml; Il Cigno, St. Saëns; Capriccio, Mendelssohn; Canzoni, Fibich — 17.30: La Lega Aeronautica — 17.45: La Slovacchia — 18.5: Musica riprodotta — 19: Concerto da Brno — 20: Concerto e Notizie da Praga.

Praga - m. 348,9 - Kw. 5.

11.15: Musica riprodotta — 12: Ora; Notizie - agricole — 12.30: Orchestra — 13.30: Borsa del lavoro — 13.40: Industria e commercio — 13.55: Borsa — 16: Borsa — 16.10: Conferenze pedagogiche — 16.30: Musiche di Tchaikowsky (Canto; Violino; Orchestra; Piano) — 17.30: Corso di serbo-croato — 17.45: Emissione in tedesco — 18.15: Notizie agricole — 18.25: Per gli operai — 19: Truppe musicale — 19.45: Conferenza — 20: Concerto con cantatrice: Concerto per piano, Bach; Tre Melodie, Debussy; Sull'Erba, Ravel; Le Ciane, Chabrier; Gli antroccoli, Villabellè; Soutina, Ravel; Moto perpetuo, Poulenc; Danze Brasiliane, Milhaud; Le campane del Monastero, Sraivinsky; Canzone senza parole, Prokofjev; Due poesie di Spire, Tansman; Berceuse di Gesù, Szymanowski; Il Sole, Vypalek — 21.30: Azione drammatica — 22: Ora; Notizie — 22.20: Musica riprodotta.

Brno - m. 441,2 - Kw. 3.

12 (da Praga): Ora; Notizie agricole — 11.15: Conferenza agricola — 12.30: Musica riprodotta — 13.30: Il tempo; Notizie — 16.30: Per le Signore: La donna slovena; Suite di balletto (La Regina delle Marionette); Le vesti dei bimbi — 17.30: Corso di serbo-croato (da Praga) — 17.45: Notizie in tedesco — 18.15: Rassegna musicale della settimana 19; Orchestra: Sinfonia, Barbieri di Siviglia, Rossini; La Furlana Italiana, Moletti; Intermezzo, Cavalleria Rusticana, Mascagni; Mattinata, Leoncavallo; La Bohème, Puccini (fant.) — 19.45: Conferenza — 20: Lieder di Schubert — 21: Varietà — 22: Notizie da Praga.

FRANCIA

Parigi (Radio L.L.) - m. 370 - Kw. 0,5.

13.30: Attualità; Informazioni ed echi; Concerto: Piacer d'amore, Martini; Aria (Alceste), Gluck; Andante sonata Patetica (piano), Beethoven; Alle 14 e alle 20: Carillon Fontenay — 22.30: Concerto: One, I Dragoni di Villars, Maillat; La

Filatrice, Godefrid (piano); La voce delle campane, Luigini; Adagio sonata patetica, Beethoven; Pastorale (piano), Beethoven; Selez., La sposina, Lecocq; Minuetto, Bolzini; Valzer, Chopin (piano); Lamento Indù, Dvorak (violino).

Tolosa - m. 392 - Kw. 3.

13.45 (grammofono): Canto: Lolita, Puccini; O sole mio, Di Capua; Dopo un sogno, Fauré; Santa Lucia luntana, Mario; Il Nilo, Leroux; Orchestra: Preludio Traviata, Verdi; Coro nuziale (Lohengrin), Wagner; Danza delle ore (La Gioconda), Ponchielli; Canto: Aria di Figo (Barbieri di Siviglia), Rossini; Serenata (Faust), Leoncavallo; Orchestra: Sei Tanghi (in un mercato persiano), Kettelbey; Nel giardino del monastero (con cori), id. — 21.36: Quattro valzer di Lehar — 21.48: Ventidue Selez., Carmen, Bizet — 23.15: Giornale parlato dell'Africa del Nord.

Parigi (Radio Paris) - m. 1750 - Kw. 3.

7.45: Cultura Fisica — 8.30: Cultura Fisica — 9: Informazioni; Rassegna della Stampa — 11.45: Informazioni e Quotazioni — 13.30: Concerto: Ouv., Lo Chalet, Adam; Scene Rusticane, Mouton; Ouverture di Cotillon, Casadesu; Yedo, Trémouset; Valzer Inglese, Toubaloff; Canto d'Amore, Albeniz; Divertimento (Le Erinni) Massenet; Monsier Dumollet, Urgel — 14: Informazioni; Borsa di Parigi — 14.15: Concerto (cont.) — 15: Borsa di Parigi; Borsa del Commercio; Caffè; Piastra; Cotoni; Seta; Riso a Saigon; Zucchini a Parigi — 16.30: Borsa di Parigi; Borsa del Commercio; Zucchini a New York; Cotoni ad Alessandria, a New York e a Liverpool — 16.45: Musica Sinfonica, Canto a Danza — 17.45: Cotoni al Havre e a Liverpool; Caffè al Havre ed a New York; Metalli; Informazioni — 20: Comunicato Agricolo — 20.45: Caffè; Rame; Programma Spettacoli; Comunicati diversi; Metalli; Cotoni; Informazioni — 21: Orticoltura — 21.15: Presentazione Letteraria — 21.45: Azione Drammatica; Musica da camera; Melodie. (Intervalli; Rassegna della Stampa e Informazioni).

Parigi, Torre Eiffel - m. 2650 - Kw. 5.

18.45: Giornale parlato ecc.; Il Postiglione; La Pacificazione politica; Un cospiratore sotto l'Impero (Cadondal); Bollettino universitario; Cronaca giudiziaria — 20.10 e 20.20: Come domenica — 20.30-22: Or-

SOC. TA ANGLO ITALIANA RADIOTELEFONICA

ANONIMA - CAPITALE LIT. 500.000,- - SEDE IN TORINO

SIETE PROFANI ?

VOLETE CONOSCERE GLI ELEMENTI ESSENZIALI DELLA RADIOFONIA ?
scrivevelci e noi vi invieremo gratis il libro:

“ CHIACCHIERANDO DI RADIOFONIA ”

che ne offre le nozioni generali in modo chiaro, preciso, accessibile a tutti

Indirizzare: **SOCIETÀ ANGLO ITALIANA RADIOTELEFONICA**
UFFICIO DIFFUSIONE E RECLAM - Via Arcivescovado, 10 - TORINO



chestra: Tre pagine d'Album, Levadé; Cantatrice: Tre giorni son, Pergolese; Torna a Surriento, De Curtis; Santa Lucia Luntana, Mario; Santa Lucia, Anonimo; Orchestra: Tre Pagine d'Album, Levadé; Cantatrice: La bagnante, Goullier; Le fragole, Missa; Mattinata di Primavera, Duprato; Viola e piano: Piacere d'amore, Martini; Cantatrice: Barcarola Veneziana e «Ultimo Bacio», Foresi; «O Sole mio, Di Capua»; Orchestra: Tre Danze paesane, Jaquet; Cantatrice: La Filatrice, Moniusku; Serenata nel bosco, Missa; Pitouquette, Massenet; Orchestra: Due Danze paesane, Jaquet.

GERMANIA

Breslavia - m. 322,6 - Kw. 4.

Gleitvitz - m. 329,7 - Kw. 4.

16: Prima conferenza: La responsabilità civile dell'automobilista — 16.30: Concerto divertente della R. O. con musica di Fucik, Fischer, Humperdinck, Felber, Lalo, Pétras, Schytte, Eugène, Milrach — 18: L'ora dei genitori — 18.30: Conferenza musicale — 19.25: L'attività della società di Humboldt a Breslavia — 19.50: Bollettino d'arte e di letteratura — 20.16: Il poeta come portavoce dei tempi; Giacomo Schaffner legge opere proprie — 21: Fantasia per violino di Teleman, C. Horn, F. Schubert eseguite da D. Maass — 21.45: Il microfono ridente — 22: Notizie serali e Bollettino del Consiglio agricolo tedesco.

Koenigsberg - m. 303 - Kw. 4.

16: La radio della filatelia — 16.30-18: Concerto pomeridiano della R. O. Pezzi di Maillart, Pétras, Leoncavallo, Paderewski, Remé, Bizet — 18.05: Notizie per l'agricoltore — 18.25: Il lavoro nel giardino nel mese di novembre — 18.55: Conferenza: Goethe quale direttore teatrale — 19.25: Lettura inglese — 20.24: Ritrasmisione da Berlino. Fra altro: ritrasmisione dall'Opera di Stato del secondo atto dell'opera di R. Wagner: Valchiria.

Lipsia - m. 365,8 - Kw. 4.

Dresda - m. 275,2 - Kw. 0,75.

13.5: Notizie del Consiglio agricolo tedesco — 14: Musica grammofonica — 14.55: Meteorologia — 15: Rivista letteraria — 16: Lezione d'inglese — 18.30: Concerto della R.O. con musica di Mozart, Itterberg, Klenau, Grieg, Jaernefeld — 17.45: Radiopropaganda — 18.20: Prognosi del tempo, segnale orario, notizie per i disoccupati — 18.30-18.55: Lezione d'in-

glese — 19: Le Alpi viste dall'alto. Conf. — 19.30: L'Album, il paese delle montagne blu — 20: Dall'operetta «La Teresina» di O. Strauss. (Concerto vocale-strumentale) — 21.25: Poesia sociale della letteratura mondiale; recitazioni — 22: Notizie della stampa e corriere sportivo — 22.15-24: Musica divertente e da ballo.

Stoccarda - m. 379,7 - Kw. 4.

Friburgo nella Brisgovia - m. 577 - Kw. 0,75.

10.30-11: Trasmissione grammofonica — 11: Notizie — 12.30: Meteorologia; Trasmissione grammofonica — 14: Notizie — 16.35: Concerto della R. O.; balli nuovi — 18: Segnale orario; Meteorologia; Notizie dell'Ufficio di collocamento e sulla situazione del mercato di lavoro nella Germania meridionale — 18.15: Conferenza: Bruckner e Schubert — 18.45: Consigli radio-tecnici — 19.15: Dell'economia, della Finanza e della Borsa — 19.45: Segnale orario; Meteorologia — 20.15: Concerto sinfonico dell'Orchestra filarmonica di Stoccarda. Opere di Haendel, Mussorgski, De Falla, Franck — 23.30: Esecuzione di una commedia di L. Tolstoj — 22.45 (da Francoforte): L'ora allegra. Indi: Notizie.

Amburgo - m. 394,7 - Kw. 4.

Brema - m. 252,1 - Kw. 0,75.

Kiel - m. 254,2 - Kw. 0,75.

13.20: La radio della scuola: recitazioni in inglese — 16.15: L'ora della gioventù tedesca: Maria Lorenz racconta fiabe tedesche — 17: Concerto vocale-strumentale — 17.55: Meteorologia, bollettino della polizia — 18: Radiopropaganda — 18.30: Lezione d'inglese — 19: Radiopropaganda — 19.25: Nel paese degli albanesi. Osservazioni di viaggio — 19.50: Notizie della Borsa serale di Francoforte. Il mercato frutta e verdura di Amburgo — 19.55: Meteorologia — 20: Decima lezione di canto, con il concorso d'un coro — 21: Nell'alto e nel basso degli Stati Uniti d'America. Seconda serata. I. Musica americana da concerto; II. Lettura; III: Audizioni vocali — 22.10: Dati meteorologici per l'interno ed i mari, notizie, corriere sportivo.

Langenberg - m. 468,8 - Kw. 25.

11.15-11.55: La radio della scuola — 12.10: Musica meccanica — 13.05-14.30: Concerto del mezzogiorno della R. O., con il concorso d'un basso: composizioni di Pietro Tciaikowsky — 14.30: Consigli per la casa — 16.05-16.30: L'ora della signora — 16.30-16.55: Fiabe di Luther, H. Sachs, Gellert, Lessing, Lafontaine — 17-

17.20: Storielle del dott. Dolittle e dei suoi piccoli animali — 17.20-17.45: Per i piccoli — 17.45-18.30: Concerto del vespero; Concerto strumentale con il concorso d'un trio femminile (2 soprani, contralto). Opere di Mozart, Haendel, Gluck, Debussy, Schumann, Schubert — 18.30-18.55: Lettura — 19.15-19.35: L'uomo della Metropoli — 19.40-20: L'ora dei genitori — 20-20.55: Musica serale eseguita dall'orchestra Clemente Spindler. Pezzi di Adam, Rupprecht, Zimmer, Prager, Jesel, Rhode — 21: L'amore: recitazioni, audizioni di violoncello e di pianoforte. Ultime notizie; Corriere sportivo; Informazioni commerciali e fino alle 24: Ritrasmisione del concerto dal «Café Corso» di Dortmund orchestra Mario Isegio.

Berlino - m. 483,9 - Kw. 4.

Stettino - m. 236,2 - Kw. 0,75.

15.30: Questioni e dispiaceri di donne — 16: Il cielo stellato nel mese di novembre — 16.30: Concerto vocale-strumentale — 17.30: Novelle. Lettura — 18.30: Lezione d'inglese — 19: Conferenza: Come noi cresciamo — 19.25: Introduzione alla moderna psicologia. Seconda conf. — 20: Introduzione alla ritrasmisione teatrale serale — 20.30: Ritrasmisione dall'Opera di Stato. «Valchiria», di R. Wagner; ritrasmisione del secondo atto. Indi ritrasmisione del concerto divertente dall'Hotel Kaiserhof. Meteorologia, recentissimo, segnale orario, corriere sportivo e fino alle 24.30: Musica da ballo.

Monaco di Baviera - m. 535,7 - Kw. 4.

Norimberga - m. 241,9 - Kw. 4.

12.55: Trasmissione grammofonica — 16: Lettura; Letteratura tedesca moderna — 16.30: Concerto divertente del Quartetto di camera Amy Rosenberger, con musica di Rachmaninoff, Morena, Rossini, Mozart — 17.40: La vita del lavoro. Conferenza; Case per operai — 18.10: Per la nostra agricoltura — 19: Lezione d'inglese — 19.25: Indicazione del complesso dell'opera serale — 19.30: Ritrasmisione dell'opera dal Teatro Nazionale di Monaco. Indi notizie serali.

INGHILTERRA

Cardiff (5 WA) - m. 353 - Kw. 1,5.

14.15-15: Orchestra — 15.30: Scuole — 16; 10.15; 19.45: V. Londra — 17.45: Gli Albori della Scienza; Talente — 18: Musica d'Orchestra riprodotta — 18.15: Per i ragazzi — 19.30: Programma musicale dei Giovani Esploratori — 22.35-24: Quattro Scene Drammatiche.

Volendo una ricezione ideale, veramente pura, senza alcun soffio di fondo, usate la potente e selettivissima:

SUPERETERODINA = BIGRIGLIA

PER ONDE DAI 200 AI 3000 METRI

FUNZIONANTE SENZA ANTENNA
E SENZA PRESA DI TERRA

CHIEDERE LISTINO DESCRITTIVO:
CHE INVIASI GRATIS, ALLA DITTA

ATLANTIC - RADIO - Borgaro Torinese - (TORINO)

Londra (2 LO) - m. 361,4 - Kw. 3.

Davertry (5 XX) - m. 1604 - Kw. 25.

11.15: Culto — 11.30: Come domenica — 12 (Dav. solo); Grammofono: Ouverture — 13: Soprano; Baritono — 13.30: Ballabili — 14: Organo, Cattedrale di Southwark; Fantasia e Fuga, Bach. Cantatrice: Lodate il Signore, Bantock. Organo: Preludio e Cantilena, Pierné; Concerto N. 4, Seconda Serie (3 tempi), Haendel. Cantatrice: *Inflammatius* (Stabat Mater), Dvorak. Organo: Verdun (Sonata E-roica), Stanfor — 15 (Scuole): Lettura di Cicerone, Tito Livio e Tacito in Latino — 15.20; 16; 16.20; 20.15: Interludi Musicali — 15.30: Visioni Storiche — 16.5: La Favola di Aracne — 16.30 (Dav. solo). Bollettino Pesca — 16.25; Contralto: Tenore; Viola — 17.15; Musica d'Orchestra riprodotta — 18.15; Pei ragazzi — 19; Per la Casa — 19.15; Segnale Oro; Tempo; Notizie — 19.30; Pei Giovani Esploratori — 19.45; Tenore; Sei Canti del Cielo « La Bella Magnaia », Schubert. — 20: Critica Letteraria — 20.5; Lettura in Francese — 20.45; Varietà (4) — 21: Quartetto Postumo per archi, Fauré (3 tempi). Studio in 3 tempi per Pianoforte, Hindemith. Sonata in 4 tempi per Violino e Violoncello, Ravel — 22: Il Tempo; Notizie — 22.15; L'Universo Stellare — 22.30; Annunzi Locali. (Dav. solo); Previsioni Marittime — 22.35; Orchestra: Ouverture Londinese, Elgar; Tre Umoresche, O'Donnell. Violino e Orchestra: Suite Scozzese (3 tempi), Mackenzie. Orchestra: Capriccio Italiano, Tchaikowsky — 24.1: Ballabili riprodotti.

Manchester (2 ZY) - m. 384,6 - Kw. 1,5.

15; 19; 19.15: Vedi Londra — 16.35: Orchestra: Ouv., Trionfo, Suppl. Soprano: Polonese (Mignon), Thomas; Un Mattino assai presto, Sanderson. Orchestra: Piccola Suite, Tchaikowsky. Baritono: Barcaioli del Volga; Due Ballate (Williams, Cowen). Orchestra: Selezione Arie dell'Isola di Man. Due Recitazioni. Orchestra: Notte d'estate, Strauss; Aria Indiana, Coleridge Taylor. Soprano: Santuario, Hewitt; Pastorale, Veracini; Fior dell'Alba, Bennett. Orchestra: Suite « La Sera a zozzo » Matt. Baritono: Tre Ballate (Davies, Somervell, James). Orchestra: Selez., La Villanella, Caryll e Monckton — 23.30: Annunzi Locali — 23.35-24: Azione drammatica.

Davertry (5 GB) - m. 491,8 - Kw. 30.

16. Orchestra di cinema (da Birmingham): Ouv., Eurianto, Weber. Basso: Il Suono delle Zampogne, W. Warner; Ballata, Sanderson. Organo: Marcia del Giganti, Finck; Narciso, Nevin; Suite Miniatura, Coates. Orchestra: Selez., Piaggiacci, Leoncavallo; Valzer, Strauss — 17; Ballabili; Varietà — 18: Soprano: Il Canto del Merlo, Head; L'Usignuolo, Sanderson. Baritono: Due Ballate (Keel, Quilter). Soprano: Al Pozzo, Hagemann; Villanella, Dell'Acqua. Baritono: Sull'Ali del canto, Mendelssohn; Alla Foresta, Tchaikowsky — 18.30 (Birm.); Pei ragazzi: Recitazione; Varietà; Racconto storico —

19.15: Vedi Londra — 19.30: Orchestra: Suite Pastorale (3 tempi), Rowley. Tenore e Orchestra: Quattro Canti di Purcell. Orchestra: Bourrée, German; Ouverture per una Commedia del Settecento, Dudley; Danza Campestre, Bayce; Due pezzi, Eccles Piano: Tre Bagatelle, Beethoven; Sonata (4 tempi), Arne. Orchestra: Suite « Bath » (4 tempi), Herbage. Tenore: Aria Irlandese; Pensieri Casalinghi, Bantock; Filosofia d'amore, Quilter. Orchestra: Suite « Lady Radnor » (6 parti), Parry — 21 (Birm.): Orchestra: Ouv., Masaniello, Auber; Serenata, Moszkowski. Contralto: Cuij boschi, Lulli; Romanza, Tchaikowsky; Ballata, Cronch. Orchestra: Minuetto d'amore, Cowen. Violoncello: Canto d'amore, Sammartini; Berceuse, Scott. Orchestra: Danza delle Coppe, Rimsky Korsakov. Contralto: Due Romanze, Coleridge Taylor; Ballata Popolare. Violoncello: Canto d'amore, Berenska; Gavotta, Rameau. Orchestra: Sogno d'amore, Liszt; Seconda Rapsodia Ungherese, Idem — 22.15 (Birmingham): Varietà (4) e Ballabili — 23; Tempo; Notizie — 23.15-15: Ballabili riprodotti.

JUGOSLAVIA

Zagabria - m. 310 - Kw. 0,75.

13.15: Grammofono — 13.30: Quotazioni della Borsa — 17.30: Ritrasmisione del concerto dall'Europa-Palace-Cinematografo — 19.45: L'alfabeto musicale — 20: Lezione d'inglese — 20.15: Radiopropaganda — 20.30: Libero per ritrasmissione da una stazione di fuori — 20.30: Notizie, meteorologia.

NORVEGIA

Oslo - m. 461,5 - Kw. 1,5.

18.45: Stenografia — 19: Nuovi Dischi Grammofono — 19.45: Tempo; Notizie; Bollettino agricolo — 19.30; Corso di Tedesco — 20: Segnale d'ora — 20.1; Firenze (Conferenza) — 20.30: Coppia vocale: Canzoni napoletane — 21: Piano: Le Indie galanti, Rameau (Gavotta, Aria e Musetta); Siciliana, Bach; Due «Landler» e Danza tedesca, Schubert; Danza e melodia, Grieg; Ridda di gnomi, Liszt — 21.30; Tempo; Notizie — 21.45: Attualità — 22.22.30: Conferenza.

OLANDA

Hilversum (H.D.O.) - m. 1060 - Kw. 5.

12.40: Bollettino polizia — 13.10: Trio — 15.40: Pei ragazzi — 18.40: Segnale orario — 18.40: Trio — 19.55: Corso d'inglese — 20.35; Bollettino polizia — 20.40; Segnale orario — 20.45; Conferenza — 21.15: Orchestra: Ouv., Grotta di Fingal, Mendelssohn; Suite N. 1 «Peer Gynt», Grieg; Piano: Rapsodia in si min., Brahms Danza ungherese N. 7, Id., Pergola di rose, Niemann; Marionette, Id.; Danza sacra Egitizia, Id; Orchestra: Rapsodia norvegese, Svendsen; Violino: Sonata in ra magg., Haendel; Canto dei Sephardim, Kirman-Dushkin; Orchestra: Marcia militare francese (Suite Algerina), St. Saens; Piano: Mazurca in do diesis min. op. 6,

N. 2, Chopin; Preludio op. 9 n. 1, Scriabine; Polonese in mi magg. Liszt — 22.40: Informazioni Vaz Dias — 22.50-23.40: Violino: Andante rubato (Alla zingaresca), Dohnanyi; Danze trizane, Rachmaninoff; Jota Navarrese, Sarasate; Orchestra: Votzer, Strauss; Selez., La ragazza olandese, Kalman; Marcia, Morena.

POLONIA

Katowice - m. 422,6 - Kw. 10.

15.45: Comunicati finanziari — 16: Grammofono — 16.30: Programma pei ragazzi — 17; 17.35: Conferenza — 18: Concerto — 19: Annunzi vari — 19.20; Comunicati — 19.30: La dittatura francese del Secolo XIX — 19.55: Segnale orario e Comunicato agricolo — 20.30: Concerto musicale di Gawronski — 22: Bollettino meteorologico; Notizie — 22.30: Conferenza in Francese per l'Estero.

Cracovia - m. 547 - Kw. 1,5.

11.56; 16.30; 18; 22; V. Varsavia — 12.10: Grammofono — 15: Bollettino meteorologico; Bollettino economico — 16.55: Comunicato Giovani Esploratori — 17.10: Fisiologia vegetale — 17.35: Le Navi Aeree sull'Oceano Indiano — 19: Varie — 19.25: Corso di francese — 19.55: Segnale d'ora Osservatorio — 20: Comunicato sportivo — 20.30: Da Katowice — 22.30-23.30: Come domenica.

Varsavia - m. 1111,1 - Kw. 10.

11.56; 19; 19.36; 22.20; 22.30-23.30: Come domenica — 12: Comunicato meteorologico ed economico — 15.45: Rassegna Ministero Comunicazioni — 16: Grammofono — 16.30; Pei ragazzi: I Piccoli romeni — 17.10: Rosa Bailly e la amicizia franco-polacca — 17.35: Conferenza del ciclo «Storia Nazionale» — 18: Musica leggera — 19.30: Corso di francese.

SPAGNA

Barcellona (EAJ I) - m. 344,8 - Kw. 1,5.

12: Campane cattedrale; Il tempo — 14.30: Borse e cambi; Trio: Marcia, Lincke; Pericon, Valls; Tango, Margenat; Notte a Granata, Romero; Czardas, Michiels; Scottish, Galvez; Pasodoble, Tapia e Bregel. (Intervalli: Grammofono) — 18.30: Sestetto: Passacaglia, Vidal e Canonge; Tango, Telmo Velo; Polca, Cotó — 19: Campane cattedrale; Mercati, Borse e cambi — 19.10: Sestetto: One step, Wilson; Selez., Il Duchino, Lecocq; Valzer, Margenat; Gavotta, Lincke; Pasodoble, Bosch Humet — 21.30: Esposizione del soggetto di una commedia, Shakespeare — 22: Campane cattedrale; Il tempo — 22.5: Mercati, Borse e Cambi — 22.10: Rivista comica della Settimana in versi — 22.20: Troupe vocale: Sei Canzoni — 23.24: (Musiche di Brahms): Orchestra: Danza ungherese N. 3; Intermezzo; Cantatrice e piano: Tre Lieder; Orchestra: Danza ungherese N. 4; Adagio e allegro del Trio in si maggiore N. 1; Cantatrice e piano: Canto d'amore; Serenata inutile; Orchestra: Danza ungherese N. 7.

Riparazioni - Tarature - Collaudi - Rimodernazioni e Ricambio di apparecchi *antiquati* con apparecchi *moderni*

« LA RADIO - CLINICA »

Consulenze radiotelegrafiche - Laboratorio scientifico

ING. PROF. L. & A. ROSSETTI - **NAPOLI** - VIA S. BRIGIDA, 24 (Interno)

Madrid (EAJ 7) - m. 375 - Kw. 1,5.

12.45: Sintonizzazione; Calendario; Culinarium — 13: Campane; Borsa; Intermezzo musicale; Borsa del Lavoro; Programma del Giorno — 13.15: Segnale orario — 15: Campane; Segnale orario; Orchestra: Ouv., Marta, Flotow; Idillio di Sigfrido; Coppelia, Delibes (fant.). Intermezzo di Luigi Medina. Orchestra: No, no, Nautette, Youmans (fant.); Valzer, Russel; Fox, Gaskiel. Bollettino Meteorologico; Borsa del Lavoro; Informazioni Teatrali. Orchestra: Valzer, Waldteufel — 20: Campane; Borsa, Sestetto; Suite «Le Erinni» n. Massenet; Maria Sol, Guerrero (fant.); Il Crespuscolo degli Dei, Wagner (fant.). Intermezzo di Luigi Medina — 21: Ballabili riprodotti — 21.25-21.30: Recentissime.

SVIZZIA**Stoccolma (SASA) - m. 454,4 - Kw. 1,5.**

Motala - m. 1320 - Kw. 30.

Malmö - m. 260,9 - Kw. 1.

17: Musica Leggera — 18: Pei ragazzi — 18.30: Concerto Riprodotto — 19.15: Corso d'Inglese — 19.45: Conversazione — 20.15: Concerto di Ouvertures; Tannhaeuser, Wagner; Sogno di una Notte di Mezz'estate, Mendelssohn; Preziosa, Weber; Zampa, Hérold; Mignon, Thomas; Carmen, Bizet.

SVIZZERA**Berna - m. 411 - Kw. 1,5.**

12.43: Segnale orario; Meteorologia; Quotazioni della Borsa; I prezzi della Fed. Svizzera degli agricoltori — 15.36: Concerto grammofonico — 18.36: Concerto dell'Orchestra del Kursaal di Berna — 16.30-17: L'ora dei libri — 17-17.30: Concerto dell'Orchestra del Kursaal di Berna — 18.15-19: Concerto grammofonico — 19-19.29: Lezione di esperanto — 19.29: Segnale orario; Meteorologia — 19.30-20: Conferenza accademica; Moderna politica criminale — 20-21.45: Comemorazione di Schubert; Concerto sinfonico dell'Orchestra comunale bernese — 21.45-22: Notizie; Meteorologia.

Zurigo - m. 588,2 - Kw. 1,5.

12.30: Segnale orario; Meteorologia — 12.32: Concerto della R. O. — 12.50: Meteorologia; Recentissime — 13: Concerto della R. O. (II) — 13.35: Meteorologia; Divise e Quotazioni Borsa — 16: Concerto ritrasmesso dal «Carlton-Elite-Hotel» — 17.15: Per le signore — 17.45: Meteorologia — 19.30: Segnale orario; Meteorologia — 19.32: Conferenza ritrasmessa da Berna; Moderna politica criminale — 20: Ciclo di Schubert (IV). Serata romantica (concerto vocale-istrumentale) — 22: Meteorologia; Recentissime; Notizie della «N.Z.Z.».

Losanna - m. 680 - Kw. 0,75.

7.45: Bollettino Meteorologico di Losanna — 13: Il Tempo; Ora — 13.2: Grammofono — 13.45: Borsa; Cambi; Informazioni diverse — 15.45: 17: Musica d'Orchestra riprodotta — 16.45: Lettura — 19.30: Il Tempo — 19.31: Corso di Tedesco — 19.50: Corso d'Inglese — 20.5: Programma Schubertiano da Berna: Ouv., L'Arpa Magica; Quinta Sinfonia; Settima Sinfonia — 21.45: Programma di Berna.

Ginevra - m. 760 - Kw. 0,5.

17: Orchestra (riprodotto); Selez., Rigoletto, Verdi; Marcia Miniatura, Kreisler; Valzer, Strauss; Magnolia, Sylva — 18:

Ora; Cambi; Il Tempo — 20.15: Corso di Inglese — 20.35: Piccola Gazzetta della Settimana — 20.45: Programma Schubertiano da Berna — 21.50: Notizie.

Basilea - m. 1100 - Kw. 1,5.

19.30-20: Ritrasmessione da Berna: Conferenza — 20-22: Ritrasmessione da Zurigo: Serata romantica — 22: Notizie, meteorologia.

UNGHERIA**Budapest - m. 555,6 - Kw. 20.**

9.30: Informazioni — 12: Carillon Chiesa Università, tempo, informazioni — 12.20: Trio: Fantasia ungherese, N. N.; Confessione, Hubay; Overture, Keler — 13: Ora; Tempo; Bollettino idrografico — 14.30: Informazioni; Bollettino economico — 16: Conferenza della Federazione Naz. Femminile — 17.10: Conferenza — 17.45: Canzoni ungheresi con acc. Tzigani — 19: Conferenza — 19.30: Concerto vocale e orchestrale dalla Sala dell'Accademia con discorsi ufficiali — 21.30: Ora, informazioni, musica tzigani riprodotta.

**MARTEDÌ
6 Novembre****AUSTRIA****Vienna - m. 517,2 - Kw. 1,5.**

11: Musica del mattino di Dicker, Benatzky, Weber, Urbach, Niemann, Harras, Recktenwald, Schubert-Berté, Luchesi, Bendix, Katscher — 15.15: Radio-diffusione di immagini — 16: Concerto pomeridiano dell'Orchestra Carlo Hapt. Musiche di Ganne, Strauss, Flotow, Lehar, Thomas, Waldteufel, Granichstäden, Raymond — 17.30: L'ora della musica per la gioventù — 18: Quadri della storia della tecnica (terza conf.) — 18.30: L'ora delle operazioni agricole — 19: Lezione di francese — 19.30: Lezione d'inglese — 20.05: «Le Villi», opera in due atti di G. Puccini. In seguito: Concerto popolare dell'Orchestra W. Waack. Pezzi di Strauss, Moskowski, J. Bayer, Kempter, J. Strauss-Reiterer, O. Strauss, G. Bizet, W. Borchert, F. Schild; Radio-diffusione di immagini.

BELGIO**Bruxelles - m. 508,5 - Kw. 1,5.**

18; 19.30: Come lunedì — 19: Corso di francese — 19.30: Trio: Gismonda, Février; Mazurca, de Boeck (piano); Valzer caratteristico, Boretsky; Preghiera Pagana, Dottrange; I Milioni di Arlecchino, Drigo; Dialogo sentimentale, Lacombe; Giardino d'Amore, Wood; Canzoni Russi, Lalo (violoncello); La Poupée, Andran; Meditazione

**Chiedete lo squisito**

ne, Ravenel (violino); Barcarola Veneziana, Leoncavallo; Manon, Massenet — 21.15: Orchestra: La vita per lo Zar, Glinka; Gianni che piange e Gianni che ride, Gillet; Melodia, Berlin; Scherzo, D'Agrièves; Villaggio fiorito, Staub; Selez., Faust, Gounod. (Intervalli: Alle 21.20: Conferenza; Alle 22: Attualità) — 23.15: Recentissime.

CECOSLOVACCHIA**Bratislava - m. 300 - Kw. 0,5.**

12: Ora; Notizie Agricole — 12.15: Notizie — 16.30: Jazz (Danze Moderne) — 17.30: Conferenza — 17.45: Corso di Slovacco — 19: Musica popolare da Brno — 20: Operetta da Praga — 22.20: Ballabili da Praga.

Praga - m. 348,9 - Kw. 5.

11.15: Musica riprodotta — 12: Ora; Notizie agricole; Conferenza agricola — 12.30: Concerto — 13.30: Industria e commercio — 13.55; 16: Borsa — 16.10: Pei ragazzi — 16.20: Conferenza pedagogica — 16.30: Jazz — 17.30: Corso d'inglese — 17.45: Emissione in tedesco — 18.15: Notizie agricole — 18.25: Per gli operai — 19: Tamburino — 20: «Boccaccio», Suppé — 22: Ora; Notizie — 22.20: Ballabili riprodotti.

Brno - m. 441,2 - Kw. 3.

12: Ora; Notizie agricole da Praga — 12.15: Conferenza agricola — 12.30: Concerto da Praga — 14.30: Borsa; Il tempo; Notizie — 17.30: Corso d'inglese — 17.45: Emissione in tedesco — 18.15: Rassegna letteraria della Settimana — 19: Concerto: Ouv., La Dama Bianca, Boieldieu; Balletto «Lakmé», Delibes; Barbabù, Offenbach; Potpourri, Le campare di Corneville, Planquette; Ouv., La cantellina, Hervé — 19.45: Conferenza letteraria — 20: Operetta da Praga — 22.20: Ballabili da Praga.

FRANCIA**Parigi (P. Parisien) - m. 340,9 - Kw. 0,5.**

21.45: Grammofono; Conversazione; Informazioni — 22: Concerto con Artisti dell'Opéra e dell'Opéra-Comique: Ouv., La sposa dello zar, Rimsky-Korsakov; Prima suite d'Orchestra dell'«Ascanio» di St. Saëns — 22.25: Informazioni — 22.30: Primo tempo simfonia pastorale e Concerto per piano e Orchestra di Beethoven — 23: Informazioni; Concerto: Prima Suite «Afridite», Février; Inseguimenti, Bonquet; Balletto di Corte, Pierné — 23.30: Grammofono; Informazioni; Conversazione — 24.30: Concerto con artisti di canto e Solisti americani e orchestra, per l'elezione presidenziale americana. (Intervalli: Notizie delle elezioni e risultato finale).

Parigi (Radio L.L.) - m. 370 - Kw. 0,5.

13.30: Attualità; Echi e informazioni; Cinque canzoni per fisarmoniche e banjos. Alle 14: Carillon di Fontenay.

Tolosa - m. 392 - Kw. 3.

13.45: Orchestra: Mascherata (4-parti), Lacombe — 14: Musiche di Gounod: Ave Maria; Serenata; La Regina di Saba (3 Selez.); Filemone e Bauci (2 selez.) — 14.25: Organo: Oratorio, Haendel; Concerto, Idem; Largo, Idem — 14.34: Fisarmonica: Boston, Di Capua; Sulla piazza dell'Opera, Yegson; Valzer, Scotti; Melodia, Roder — 21.30: Canto: Non conosco il bel suol (Mignon), Thomas; Aria (Erodide), Massenet; Aria (Principe Igor), Borodin; Salve dimora (Faust), Gounod; Aria

(Guglielmo Tell), Rossini; Chiaro di Luna (Werther), Massenet; Concerto: Mattinata d'amore, Monti (Saxofono); Dopo un sogno, Fauré (Saxofono); Valzer N. 7, Chopin (piano a martelli); Fantasia sulla «Carmen» di Bizet (Xilofono e Fisarmonica); Fantasia sulla «Traviata» di Verdi (fisarmonica e xilofono); Valzer N. 1, Durand (piano a martelli); Melodia, Gellin (fisarmonica) — 22,9: Fantasia e Cinque selez., Tosca, Puccini — 22,30: Nove selez., Bohème, Puccini — 22,55: Due arie (Turandot), Puccini — 23: Jazz (Cinque ballabini) — 23,15: Giornale parlato dell'Africa del Nord.

Parigi (Radio Paris) - m. 1750 - Kw. 3.

7,45; 8,30; 9; 11,45; 14; 15; 16,30; 17,45; 20; 20,45: Come lunedì — 13,30: Orchestra: Suite Pittoresca, Pessard; Il Miracolo, Hüe; Momento Musicale, Bernard; Canzone Intima, De la Presle; Intermezzo, Boellman; Suite Francese, Casadesu; Balata, Debussy; Stampe, Idem; Affreschi, Gaubert — 14,15: Concerto (cont.) — 16,45: Orchestra: Ouv., La Giraldia, Adad, Violoncello: Lamento, Gaubert; Allegro, Quef. Orchestra: Una Sera, Schmitt Piano: Due Mazurche, Toubaloff. Orchestra: Pavana per una Infanta defunta, Ravel. Violino: Concerto in mi bem., Mozart. Orchestra: Sansone e Dalila, St. Saëns — 21: Il Mito di Elena — 21,15: Presentazione Letteraria — 21,45: Selez., Manon, Massenet (Soli, Coro e Orchestra). Intervalli: Rassegna della Stampa e Informazioni.

Parigi, Torre Eiffel - m. 2650 - Kw. 5.

18,45: Giornale parlato ecc. Il postiglione; Impressioni di Spagna; Un grande poeta (Auguste Angellier); Cronaca giudiziaria — 20,10 e 20,20: come domenica — 20,30-22: Orchestra: Tre Bucoliche, Dulaurens; Piano: Adagio della Sonata patetica di Beethoven e 17° preludio di Chopin; Orchestra: Tre Bucoliche, Dulaurens; Cantatrice: Aria (Le nozze di figaro), Mozart; Orchestra: Primo Notturno, Pienièr; Piano: Valzer, Petit, Preludio (Suite), Debussy; Cantatrice: Le Eolidi, Franck; Lied, Schumann; Chiaro di Luna, Fauré; Orchestra: Gavotta, Gossec.

GERMANIA

Breslavia - m. 322,6 - Kw. 4.

Gleivitz - m. 329,7 - Kw. 4.
16: L'ora dei fanciulli. Fiabe e concerto vocale d'un soprano — 16,30: Giovanni e Roberto Gilbert: concerto della R. O. — 18: Conferenza: La polizia nella vita quotidiana — 18,30: Lezione di francese per principianti — 19,25: Lettura inglese — 19,50: Conferenza sul fisico «Paraday» — 20,15: Serata d'opera. Concerto dell'orchestra armonica slesiana, con il concerto d'una cantante. Frammenti di opere di Mozart, Weber, Smetana, R. Wagner — 22: Notizie serali e Comunicazioni dell'Associazione dei radio-amatori della Slesia.

Koenigsberg - m. 303 - Kw. 4.

16: Conferenza: La vita della donna nell'America del Sud — 16,30-18: Concerto pomeridiano della R. O. con musica di Doppler, Bizet, Bortkiewicz, Dvorak, Kreutzer, Liszt — 18,20: La radio dell'agricoltura — 18,50: L'ora del lavoro: Conferenza su poeti operai — 19,30: Lezione di francese — 20,5: Concerto orchestrale, con il concerto d'un violinista. Pezzi di Marshner, Spohr, R. Strauss, Mussorgsky — 21,30: Piccole storielle — 22: Me-

"ORKESTRON"

Un nuovo strumento musicale

Apparecchio completamente elettrico col quale si possono ottenere meravigliose audizioni di dischi fonografici e di stazioni radiofoniche con assoluta fedeltà di riproduzione della voce, del canto e della musica.

Le audizioni ottenute con l'"ORKESTRON"

si possono paragonare solo a quelle di una piena orchestra.

In grande, bellissimo mobile completo di apparecchio radiofonico, altoparlante speciale "MORING COIL", - Alimentatore e amplificatore di grande potenza alimentato dalla corrente alternata - Motore elettrico per la macchina fonografica - Diaframma elettromagnetico - Quadro di comando - Completo di valvole e accessori - Voltaggio universale

L. 8500.--

F. A. R. M.

VENDITA PARTI STACCATTE:
Motori elettrici completi di piatto e comandi - Altoparlanti "MORING COIL", - Amplificatori e Alimentatori - Mobili in qualsiasi stile - Trasformatori - Impedenze Resistenze

F. A. R. M.

Fabbrica Apparecchi Radiofonici Mazzo
Negozio di vendita: Via Spallanzani, 6 - MILANO

teologia, recentissime, corriere sportivo — 22,10: Lezione di Ballo — 22,45-24: Musica da ballo.

Lipsia - m. 365,8 - Kw. 4.

Dresda - m. 275,2 - Kw. 0,75.

14: Saggi di lettura e libri nuovi — 15: Prognosi del tempo — 15,15: Concerto da tè e radiopropaganda — 16,30: Da opere tedesche Concerto della R. O. con musica di Kreutzer, Nessler, Wagner, d'Albert, Humperdinck, R. Strauss — 17,45: Radiopropaganda — 18,5: La radio della signora — 18,30-18,55: Lezione di francese — 18,55: Prognosi del tempo, segnale orario — 19: La ginnastica dei lattanti. Conferenza medica — 19,20: «Da Bismarck alla guerra mondiale». Prima conferenza — 20,15: Fr. Schubert: concerto strumentale — 21,15: T. Carlyle legge opere proprie — 22: Notizie della stampa; corriere sportivo — 22,15: Musica divertente e da ballo.

Stoccarda - m. 379,7 - Kw. 4.

Friburgo nella Brisgovia - m. 577 - Kw. 0,75.

10,30-11: Trasmissione grammofonica — 14: Notizie — 15,45: L'ora della signora. Conferenza: Casa e Stato — 16,45: Concerto pomeridiano della R. O. con il concorso d'una cantante. Pezzi di Auher, Schubert, Haydn, Urbach, Armandolo, Colin, Groeschel, Doering — 18: Segnale orario; Meteorologia; Notizie delle radio-società della Germania meridionale — 18,15: Il telescopio e la sua importanza per l'astronomia — 18,45: Conferenza su Gerrit Engelke in occasione del decimo anniversario della sua morte — 19,15: Conferenza riguardante la musica tedesca al Giappone — 19,45: Il cielo stellato nel mese di Novembre. Indi: Segnale orario; Meteorologia — 20,15: Serata varia: Recitazioni; Concerto con il concorso di baritono, xylofonista e la R. O. Indi: Ritrasmissione del concerto dal ristorante «Greiters Grossgaststatten»; Notizie.

Ambrugo - m. 394,7 - Kw. 4.

Brema - m. 252,1 - Kw. 0,75.

Kiel - m. 254,2 - Kw. 0,75.

10,25: La radio dell'agricoltore. Conferenza riguardante la produzione del latte — 16,15: (per Brema) L'ora delle arie di Puccini, Wagner-Wilhelmy, Bizet, Beethoven, Mozart, con il concorso d'una cantante e d'un violinista; (per Hannover e Ambrugo): Quadri dell'Oriente. Concerto strumentale; (per Kiel): Musica di opere italiane: Verdi, Mascagni, Giordano. Concerto della R. O., con il concorso d'un soprano — 17: Come si costruiscono modelli di aeroplani — 17,30: Come nasce una grande enciclopedia. Conf. — 17,55: Solito — 18: Concerto e radiopropaganda — 19: Ricordando Rainer Maria Rilke. Conf. — 19,25: Conf. — 19,55: Notizie serali. Meteorologia — 20: Serata di musica da camera eseguita dal Quartetto Prins di Hannover. Due quartetti di Haydn e Schumann — 21: «Familie Eggers» (La famiglia Eggers), azione popolare amburghese con canto in quattro anni di W. Wroost — 23,15: L'ora attuale. Dati meteorologici per l'intero ed i mari, notizie, corriere sportivo, notizie, ritrasmissione di concerti da caffè-ristoranti — 23,50: Notizie meteorologiche per i mari.

Langenberg - m. 468,8 - Kw. 25.

11,15-11,55: La radio della scuola. Recitazioni, canto e musica — 12,10: Musica meccanica — 13,05-14,30: Concerto del

mezzogiorno con pezzi di Suppé, Lincke, Massenet, Micheli, Kockert, Luigini, Lehar, Hess, Moench — 14.30: Consigli per la casa — 16.25-16.55: L'ora dei fanciulli — 17-17.45: Conferenza — 17.45-18.30: Concerto del vespero eseguito dall'orchestra Clemente Spindler. Pezzi di Suppé, Heinecke, Lortzing, Lincke, Köckler, Zeller — 18.30-18.55: Lettura — 19.15-19.40: Conversazione francese — 19.40-20.10: Conferenza riguardante Hardt, Honigshiem, Stein, Worm — 20.10: Concerto serale della piccola R. O. con musica di Tciaikowsky, Glasnoff, Tosti, Rimsky-Korsakow, Wagner — 21: Intermezzo. La canzone popolare tedesca (2) — 21.30: Seconda parte del concerto serale. Pezzi di Niemann, Godard, Sullivan, Strauss. In- Di: Ultime notizie; Corriere sportivo; Informazioni del mondo commerciale.

Berlino - m. 483,9 - Kw. 4.

Stettino - m. 236,2 - Kw. 0,75.

12.30: Il quarto d'ora dell'agricoltore — 15.30: Conferenza riguardante il « Premio di Kleist ». 16: L'ora dei libri — 16.30-18: Concerto divertente di musiche di Helmburg, Weinberger, Saint-Saëns, Friedemann, J. Strauss, Tciaikowsky, Kuennecke Koenigsberger, Benatzky, Kreisler, Dostal. In seguito radiopropaganda — 18.30: Conferenza di economia — 19: Ingegnere S. Nelen: « Delitti e destini » — 19.30: Conferenza medica — 20: Trattamento serale — 21: Musica del presente. Concerto strumentale con introduzione — 21.30: Conferenza ed in seguito meteorologia, recentissime, segnale orario, corriere sportivo.

Monaco di Baviera - m. 535,7 - Kw. 4.
Norimberga - m. 241,9 - Kw. 4.

11.20: Grammofono — 12.55: Concerto del mezzogiorno dell'orchestra G. Frank. Pezzi di Fuerst, Millöcker, Verdi, Ochs — 14.45: L'ora della signora — 16.30: Lettura: Moderna lettura tedesca — 17: Conversazione di Giuseppe Weber — 17.30: Concerto del vespero del Radio-Trio. Pezzi di Reissiger, Tciaikowsky, Scasola, van Goens, Taylor — 19.20: Ritrasmissione da Norimberga — 19: Conferenza economica riguardante la fabbricazione di matite a Norimberga — 20: Musica da camera eseguita dal Quartetto Amar di Francoforte. Due trii per archi di Beethoven e Dvorak — 21.5: Compositori d'opere: Fr. Lehár (audizioni vocali con il concorso di soprano e di tenore) — 22.10: Notizie serali — 22.35: Lezione di ballo.

INGHILTERRA

Cardiff (5 WA) - m. 353 - Kw. 1,5.

15.30; 19; 19.15; 20.25; 22.1: V. Londra — 18: Le meraviglie del Mediterraneo: Atene — 18.15: Pei ragazzi — 20: Soprano: Canti Popolari Gallesi — 20.45 (dalla City Hall): Orchestra: Ouverture « Santità della casa », Beethoven; Soprano con orchestra: Aria (La Traviata), Verdi; Orchestra: Concerto n. 5 per 2 violini e orchestra, Bach; Sinfonia n. 101 in re min., Haydn.

Londra (2 LO) - m. 361,4 - Kw. 3.
Daventry (5 XX) - m. 1604 - Kw. 25.

11.15; 11.30; 19.15; 22: Come lunedì — 12 (Dav. solo): Grammofono — 13; Soprano; Trio — 14.15; 17; 17.30: Musica di orchestra riprodotta — 15.45 (Dav. solo): Bollettino pesca — 13.30 (Scuole): Corso elementari di musica; Corso medio con breve concerto; Corso avanzato — 16.30:



Valvola schermata tipo DA 412

VALVOLA A DOPPIA GRIGLIA con GRIGLIA SCHERMANTE per accumulatori di 4 Volt.

Tens. d'acc.	3,5-4 Volt
Corr. d'acc. ca.	0,10 Amp.
Tens. anodica	100-150 Volt
Tens. allo schermo	80 Volt
Emissione ca.	15 MA.
Penidenza	0,9 MA-V.
Coef. d'ampl.	1,30
Resist. inter.	150.000 Ohm
Corr. di riposo	2,5 MA.
Zoccolo	francese

con attacco della placca in testa al bulbo e attacco della griglia anisiera allo spinotto della pila.

NORME D'USO

Gli studi fatti sulle valvole riceventi con lo scopo di ottenere una grande sensibilità ed una grande selettività, hanno portato alla costruzione di una valvola tutt'altro che nuova.

La nuova valvola DA 412 è stata costruita in modo da poter dare un'amplificazione sufficiente in alta frequenza, con due stadi di amplificazione anziché tre o quattro come sarebbe necessario con delle valvole ordinarie.

Il coefficiente di amplificazione è di 120-200. La valvola è provvista di uno schermo che permette l'impiego della valvola anche con delle tensioni di placca abituali e che diminuisce l'effluvio elettrostatico tra placca e griglia ed elimina pure l'impiego dei processi di neutralizzazione. Per ottenere un buon risultato, occorre che tutte le parti oscillanti del circuito siano chiuse in uno schermo metallico. Per diminuire la capacità tra griglia e placca, il filo di uscita della placca è fissato in testa al bulbo. I quattro spinotti dello zoccolo servono di contatto ai due filamenti ed alle due griglie. La griglia schermo è collegata allo spinotto della placca.

La tensione di placca deve essere di 100-150 Volt. La griglia-schermo deve essere collegata direttamente ad una presa intermedia della batteria di placca e nello stesso tempo al — 4 attraverso un condensatore di 0,5 Mfd. Per l'amplificazione in circuiti oscillanti, la tensione dello schermo sarà di 50 Volt e nei circuiti a resistenza di 20-30 Volt, secondo la resistenza di placca impiegata. La griglia interna deve avere sempre una tensione negativa di 1,5-3 Volt.



19.30; 20.15: Interludi musicali — 16.35: Pei ragazzi — 19: Il meglio dell'autunno — 19.45: Tenore: Cinque canti del ciclo «La Bella Mugnai» di Schubert — 20: Questioni per le donne elettrici — 20.25: La scienza e la Casa moderna — 20.45: Trova vocale: Cinque canti (Donaldson, M. Wayne, J. P. Long, Sir J. Bamy, J. P. Long) — 21-21.30 (Dav. solo: da Leeds). Biologia — 21: Banda: Andante e Rondò capriccioso, Mendelssohn; Tenore: Canzoni e ballate (M. Phillips, Elgar, H. Hart); Contralto: Due ballate (E. Martin, H. Hart); Banda: Danze piemontesi (I e II), Sinigaglia; Tenore: Ballate e canzoni (Bainton, Dunhill, York Bowen); Contralto: Dalla terra dell'Acque di Cielo, Cadman; Tre Pescatori, Hullah, Nella Foresta, Ronald; Banda: La Fata Tarapatant (dalla Suite francese), Foulds; Marcia, Costa — 22.15: Cultura musicale — 22.35: Annunzi locali; (Dav. solo): Previsioni marittime — 22.40: Varietà — 23.40-1: Ballabili riprodotti.

Manchester (2 ZY) - m. 384,6 - Kw. 1,5.

13: Conferenza musicale con illustrazioni grammofono — 14: Piano: Preludio, Chopin; Studio di concorso in fa min., Liszt; Scherzi di Gnomi, Idem; Sketch, Glière — 14.15-15: Concerto dalla Honldsworth Hall; Piano; Contralto — 15.30; 18.15; 19; 19.15; 22: V. Londra (Annunzi locali alle 22.35) — 20.35: Banda: Marcia, Howgill; uv. Zampa, Hérol — 21.1 (da Hull): Coro. Musica Omnipotente, Walmisley; Ballata popolare; Canto del merciaiuolo, Lee Williams — 21.11: Banda: Selez., Rienzi, Wagner — 21.23 (da Hull): Coro: Tre canti (Dunhill, Kearton, Lee Williams) — 21.33: Banda: Dal Ballo «Coppellano» di Delibes — 21.43 (da Hull): Coro: Tre canti (Elgar, Hatton, Sullivan) — 21.53: Banda: Marcia, Lotter — 23.40-1: Ballabili riprodotti.

Daventry (5 GB) - m. 491,8 - Kw. 30.

16: Orchestra di Cinema — 17 (da Birmingham): Orchestra; Soprano; Piano — 18.30 (Birm.): Pei ragazzi; Sketch, soprano, baritono — 19.15 e 23: Come lunedì — 19.30: Ballabili; Varietà (2) — 21 (Birmingham): Sestetto; Suite (4 Valzer caratteristici, Coleridge Taylor; Romanza, Tciaikowsky; Valzer della bambola, Poldini; Suite «Esate», Coates — 21.35 circa: Il Atto del «Plauto Magico» di Mozart dal Teatro Reale di Glasgow — 22.20: Violino; Concerto in mi min., Nardini; Canzone e danza, Medtner; Siciliana e Rigaudon, Francoeur; Serenata, Tol Boyd; Scherzo tarantella, Wieniawski — 23.15 (Birm.): Orchestra; Ouverture «Britannias», Mackenzie; Soprano con orchestra: Il Fiume, Elgar; Orchestra: Leggenda del Reno, Chignell; Soprano: Dopo, Elgar; Sogni che passano, Quilter; Tempo dei ori, Idem; Orchestra: Variazioni «Blenas», Bantock.

JUGOSLAVIA

Zagabria - m. 310 - Kw. 0,75.

13.15: Grammofono — 13.30: Quotazioni Borsa — 17: Musica leggera eseguita dal Trio Sidak — 19: Notizie, meteorologia.

NORVEGIA

Oslo - m. 461,5 - Kw. 1,5.

18.35: Per la Casa — 19.15; 20; 21.30; 21.45: Come lunedì — 19.30: Corso d'inglese — 20.1: Agricoltura — 20.30: Orche-

stra: Preludio, Kristoffersen; Selez., Marta, Plotow; Notturno e Ridda, Grieg; Il Nido, Leroux; Umoresca, Reger, Lamento indiano, Dvorak; Danza, Sarasate; Rapsodia russa (Il principe Igor), Borodin — 22: Conferenza — 22,30: Ritrasmissione Stazioni estere.

OLANDA

Hilversum (H.D.O.) - m. 1060 - Kw. 5.

12-40; 13-10; 18-40; 19-55; 20-25; 20-40; 20-45: Come lunedì — 15-40: Per le signore — 21-15: «Lo studente mendico», opera di Millöcker. (Intervallo: Informazioni Vaz Dias).

POLONIA

Katowice - m. 422.6 - Kw. 10.

15-45; 16: Come lunedì — 16-55: Comunicati — 17-10: Storia Nazionale — 17-35: Trasmissione da Cracovia — 18: Concerto — 18-55: Annunzi vari — 19-10: Comunicato agricolo — 19-20 (da Poznan): «Il Trovatore», Verdi — 22: Come lunedì.

Cracovia - m. 547 - Kw. 1,5.

11-56; 18; 22-22,30: V. Varsavia — 12-10; 15: Come lunedì — 17-10: Pedagogia — 17-35: Come si fa un Disco di Grammofono — 18-55: Varie; Comunicati — 19-10: Bollettino agricolo — 19-20: Trasmissione Opera.

Varsavia - m. 1111,1 - Kw. 10.

11-56; 15: Come lunedì — 15-20: Politica internazionale — 15-45: Comunicati — 16: Grammofono — 17-10: Conferenza sportiva — 17-35: Conferenza da Poznan — 18: Concerto Schubertiano: Sinfonia Incompiuta; Cinque Lieder (Cantatrice); Balletto «Rosamonda» e Marcia militare (orchestra) — 19-10: Comunicato agricolo e Borsa dei cereali da Cracovia — 19-20: Trasmissione di un'opera; Comunicati.

SPAGNA

Barcellona (EAJ 1) - m. 344,8 - Kw. 1,5

12: Campane cattedrale; Il tempo — 14-30: Borsa e cambi; Trio: Pasodoble, Murillo; Pericon; Arredo-Canals; Tango; Demare; Selez., La Marsigliese, Caballero; Serenata, Malats; Shimmy, Martinez-Valls; Pasodoble, Margall. (Intervalli: Grammofono) — 18-30: Sestetto: Marcia, Perres; Tango, Canals; Polca, Cotó — 19: Campane cattedrale; Borse e cambi — 19-10: Moda e Consigli utili per le signore — 19-30: Sestetto: One step, Fusté; Selez., Mam-zelle Vendémiaire, Gillet; Valzer, Escalas; Minuetto, Gervasio — 21-40: Corso d'Inglese — 22: Campana cattedrale; Il tempo — 22,5: Mercati; Borse e cambi — 22-10: Orchestra: Marcia Pomposa, Becker Lotter; Selez., I Saltimbanchi, Ganne; Valzer Boston, Balart; Andantino, D'Ambrosio; Valzer in la, Id., — 22-45: Scene di commedia dei fratelli Quintero — 23-24: Orchestra a plectro: Intermezzo, D'Ambrosio; Minuetto in mi, Beethoven; Serenata, Rachmaninoff; Ave Maria, Gounod; Selez., Cavalleria Rusticana, Mascagni; Réverie, Schumann; Serenata spagnuola, Espi; Piccola gavotte, Santos.

Madrid (EAJ 7) - m. 375 - Kw. 1,5.

12-45: Sintonizzazione; Calendario; Culinaria — 13: Campana; Giornali del Mattino; Borsa; Borsa del Lavoro; Programma

Rivenditori !!!

La Società Anonima

BRUNET

dispone sempre di materiali delle seguenti Case:

BRUNET Parigi

Altoparlanti - Cuffie - Trasformatori - Diaframmi elettromagnetici, ecc.

ORMOND Londra

Condensatori variabili - Manopole demoltiplicatrici - Neutrocondensatori, ecc.

CELESTION Londra

I famosi altoparlanti

WIRELESS Parigi

Manopole demoltiplicatrici - Condensatori variabili - Reostati - Potenzimetri - Condensatori fissi e semifissi - Jacks e fiches, ecc.

EUREKA Londra

Trasformatori B. F.

ALTER Parigi

Condensatori e resistenze fisse

GRASS & WORFF . Berlino

Altoparlanti Gravor

KIR Bruxelles

Trasformatori B. F.

NEUTRON Londra

Cristallo

RADIO ITALIA . . . Roma

Valvole Radiotechnique

MANENS Bologna

Condensatori fissi

HYDRAWERKE . . . Berlino

Condensatori telefonici

del Giorno — 13-15: Segnale orario — 15: Campana; Segnale orario. Orchestra: Sinfonia «L'Italiana in Algeri», Rossini; Gavotta Capriccio, Borkiewicz; Werther, Massenet (fant.); Rassegna del Cinema. Orchestra: Valzer, Nichols; Fox, Egen. Bollettino Meteorologico; Borsa del Lavoro; I Teatri. Orchestra: Scherzo, Breton — 16-25: Notizie; Indice Conferenze — 20: Campana; Borsa. Sestetto: L'Usaro della Guardia, Gimenez e Vives (fant.); Cavalleria Rusticana, Mascagni (fant.); Il Giuramento, Gaztanabide (fant.); Due Conferenze — 21: Ballabili riprodotti — 21-25: Recentissime — 22-45: Astronomia — 23: Campana; Segnale orario; Borsa. Concerto Vocale e Istrumentale O 1-1,30: Campana; Cronaca del Giorno; Recentissime; Ballabili riprodotti.

SVEZIA

Stoccolma (SASA) - m. 454,4 - Kw. 1,5.

Motala - m. 1320 - Kw. 30.

Malmö - m. 260,9 - Kw. 1.

17: Commemorazione di Gustavo Adolfo II a Göteborg (Banda Militare, Coro Maschile e Conferenza) — 18-30: Conferenza di Agricoltura — 18-50 (da Malmö): Storia dell'Intolleranza Religiosa — 19-20: Proemio al numero seguente — 19-30: «Don Giovanni» di Mozart dal T. dell'Opera. (Alle 21-20: Tempo; Notizie).

SVIZZERA

Berna - m. 411 - Kw. 1,5.

12-43: Segnale orario; Meteorologia; Quotazioni della Borsa — 12-50-13-45: Concerto grammofonico (musica da ballo) — 15-56: Segnale orario dell'osservatorio di Neuchâtel — 16-16,30: Concerto dell'orchestra del Kursaal — 16-30-17: La mezz'ora della signora — 17-17,30: Concerto dell'orchestra del Kursaal — 19-20: Segnale orario; Meteorologia — 19-30-21-45: Ritrasmissione da Losanna — 21-45-22: Notizie; Meteorologia — 22-22,35: Concerto dell'orchestra del Kursaal.

Zurigo - m. 588,2 - Kw. 1,5.

12-30: Segnale orario; Meteorologia — 12-32: Trasmissione grammofonica — 12-50: Meteorologia; Recentissime — 13: Concerto grammofonico (II) — 13-36: Meteorologia; Divise e Quotazioni Borsa — 15: Concerto della R. O. — 16: Concerto ritrasmissione dal «Carlton-Elite-Hotel» — 17-15: Concerto grammofonico — 17-45: Meteorologia — 19-30: Segnale orario; Meteorologia — 19-32: Il teatro della Svizzera nella luce fra civiltà — 20: Ritrasmissione da Losanna: Vecchia musica — 21: Concerto della R. O. — 22: Meteorologia; Recentissime e notizie della «N. Z.Z.».

Losanna - m. 680 - Kw. 0,75.

7-45; 13; 13-21; 13-45; 15-45; 16-45; 17; 19-30; 21-45: Come lunedì — 19-31: L'Arlantide — 20: Orchestra: Ouvr., La Dama Bianca, Boieldieu; Gavotta, Rigaudon (Dardano) e Tamburino, Rameau; La Tentazione del Villaggio, Grétry — 20-30: Cantatrice: Dieci Canzoni Francesi del Secolo XVII e del Sec. XVIII — 21-10: Orchestra: Sarabanda e Rigaudon, St. Saëns; Cinq-Mars (Cantilena), Gounod; Prima Suite «L'Arlesiana» (4 Parti), Bizet.

Ginevra - m. 760 - Kw. 0,5.

17: Orchestra (riproduz.): Concerto per Violino, Mendelssohn; Boris Godunov, Mussorgsky (fant.) — 18: Come lunedì —

20.15: Vecchi Caffè e « Cabarets » di Parigi — 20.35: Programma di Musica Antica (da Losanna) — 21.30: Notizie.

Basilea - m. 1100 - Kw. 1,5.

19.30 (da Basilea): Segnale orario, meteorologia — 19.30.20: Ciclo di conferenze del dott. H. Zbinden: Possiamo ancora credere — 20.22: Ritrasmessa da Losanna (vedi il programma di Losanna).

UNGHERIA

Budapest - m. 555,6 - Kw. 20.

9.30, 12; 13; 14.30. Come innelli — 12.20: Trammofono: La Principessa della Czardas, Kalmán; Balazs, Mascagni; Genere Ungherese, Siciliana, Mascagni; Genere Ungherese con accompagnamento tzigani — 16: L'industria tessile Ungherese — 16.45: Ora; Tempo; Bollettino Idrografico; Informazioni — 17.10: La vita degli attori ungheresi di una volta — 17.40: Orchestra: Marcia (Amor di Zingaro), Lehár; Ouv., Il Principe Bob Huszka; Bócsy V. Géz, Kacsóh; Valzer (La Fiera delle Ragazze), Lakóh; La ragazza olandese, Kalmán — 18.30: Consigli utili — 19.30: Conferenza — 20.15: Concerto ungherese (solisti canto, violino, violoncello) — 22: Ora, informazioni, musica tzigani ripro.....

MERCOLEDÌ

7 Novembre

AUSTRIA

Vienna - m. 517,2 - Kw. 15.

11: Musica del mattino eseguita dal Quartetto Silving — 15.15: Radio-diffusione di immagini — 16: Concerto pomeridiano dell'orchestra H. Morawetz con musica di Ed. Bysler, Fr. von Suppé, J. Strauss, Puccini, Nachez, K. Komzak, A. Czibalka — 17.30: Recitazioni; castelli incantati, giganti e mani nani, Indi; per la gioventù: « Il Castello incantato », una fiaba allegra di W. Blachetta — 18.15: Fr. Schubert: l'uomo e l'artista (I) — 18.45: Lezione di esperanto — 19: Conferenza riguardante professioni femminili — 19.30: Lezione d'italiano — 20.05: Lettura del radio-programma serale — 20.10: Fr. T. Csokor legge opere proprie, Indi; Esecuzione d'una azione in un atto, musica leggera serale con il concorso dell'orchestra Silving-Geissler. Radio-diffusione di immagini.

BELGIO

Bruxelles - m. 508,5 - Kw. 1,5.

18; 20.30; 23.15: Come domenica — 19: Centenario di Giulio Verne (Conf.) — 19.15: Il modernismo nel teatro — 19.30: Musica da camera: Concerti reali, Copernic; 2 pezzi per piano, Scarlatti; Scene andaluse,

SAMUEL STERNKLAR

U. V. S. S.

ACCESSORI E NOVITÀ
PER RADIO - TELEFONIA, ecc.,
VENDITA ESCLUSIVA
AI RIVENDITORI ALL'INGROSSO!
CHIEDETE CATALOGHI ILLUSTRATI GRATIS!

WIEN-VIENNA
XX. Klosterneuburgerstrasse 60/4

INTERNATIONALE RADIOTECHNIK

RIVISTA QUADRIMESTRALE DI INFORMATICA DELLE RADIO-NOVITÀ ESTERE

Ogni numero contiene una tabella di tutte le Riviste Radio del mondo. Il numero 3 apparso recentemente pubblicò un interessantissimo articolo del Dr. NESPÉR:

« Nuovi criteri nella costruzione di altoparlanti ..
L'abbonamento annuo costa Lit. 30,- (l'importo può essere versato anche in francobolli).

INTERNATIONAL RADIOTECHNIK - BERLIN
Wilmersdorf, Brandenburgerische Strasse, 42

Huget e Tagell; Romanza per violino, Wagner; Quattro pezzi per bimbi, Chopin; Elegia, Fauré; Trio, De Castillon; Concerto orchestrale con due cantatrici e baritono: Ouv., Raimondo, Thomas; Madama Butterfly, Puccini (fant.); Aria, Alcete, Gluck (Cantatrice); Rapsodia norvegese, Svendsen; Aria « Benvenuto Cellini », Diaz (baritono); La festa da Teresa, Hahn; Aida, Verdi; Romanza, De Boeck (cantatrice); Aria baritono e balletto (Il Re di Lahore), Massenet; Valzer per violoncello, Jongen; Suite di Balletto, Popy.

CECOSLOVACCHIA

Bratislava - m. 300 - Kw. 0,5.

12: Ora; Notizie — 12.15: Emissioni Agricole — 16.30: Concerto: Aria (Dall'op. 5), Smetana; Berceuse, Chopin; Improvviso in fa di esis magg., Idem; Berceuse di Jocelyn, Godard; Cantabile, Cui; Canti d'amore, Novak; Le Margherite, Foerster; Scherzi: in bem., min., Chopin; Momento Musicale, Schubert, 17.30: Il Popolo Slovacco nel Secolo XVI — 17.50: Conferenza — 18.5: Commedia — 19: Concerto da Brno — 21: Concerto da Praga — 22.15: Per i Cecoslovacchi all'estero.

Praga - m. 348,9 - Kw. 5.

11.15: Musica riprodotta — 12: Ora; Notizie agricole; Conferenza agricola — 12.30: Concerto — 13.30: Borsa del lavoro — 13.40: Industria e commercio — 13.55: 16: Borsa — 16.10: Conferenza pedagogica — 16.20: Per i ragazzi — 16.30: Marionette — 17.30: Corso di serbo-croato — 17.45: Emissioni in tedesco — 18.15: Notizie agricole — 18.25: Per gli operai — 19: Orchestra ottoni — 19.45: Conferenza — 20: Canzoni popolari — 20.40: Ricordi della Vecchia Praga — 21: Canto e piano; Vecchie canzoni olandesi — 22: Ora; Notizie; Emissioni di propaganda — 22.30: Notizie.

Brno - m. 441,2 - Kw. 3.

12: Notizie da Praga — 12.15: Conferenza agricola e borsa — 12.30: Concerto: La Casta Susanna, Nedbal; Il direttissimo per Nizza, Weiss; Serenata, Kaar; Perle jugoslave, Leopold; Alle fanciulle, Smetana; Il diavolo e la ragazza timorosa, Praok; Balletto (Da un racconto all'altre), Nedbal — 14.30: Borsa; Il tempo; Notizie Corso di serbo-croato — 17.45: Emissioni in tedesco — 18.15: Rassegna della settimana — 19: Musiche di Tchaikovsky; Concerto per piano e orchestra in sol maggiore; Canzoni; Capriccio italiano n. 45 — 19.45: Conferenza — 20: Conferenza; Poesie; Scena drammatica in versi; Preludio orchestrale ad un racconto di Kvail — 21: Concerto da Praga — 22.15: Per i Cecoslovacchi all'estero.

FRANCIA

Parigi (Radio L.L.) - m. 370 - Kw. 0,5

13.30: Attualità; Romanza, Fauré; Echi e informazioni; Valzer, Brahms; Sheherazade, Rimsky Korsakov. Alle 14 e alle 23: Carillon Fontenay — 22.15: Conferenza letteraria — 22.30: Concerto: Ouv., Koski, Lecoq; Trasporto, Volpatti; Ricordo di Hapsal, Tchaikovsky; Balletto (Erodiade), Massenet; Selez., La Mascotte, Andran; Da una Prigione, R. Hahn; Canto Birmano, Messenger.

Tolosa - m. 392 - Kw. 3.

13.15: Quartetto in sol magg. (4 tempi), Beethoven — 14: Chitarra Havaiiana: Sei melodie — 14.18: Canto: Canzoni e melodie (Rabey, Zimmermann, Zamy, Davideriff, Tagliafico, Remy) — 14.30: Set ballabili — 21.30: Orchestra: Il Gallo d'oro, Rimsky Korsakov; Ouv., Carnevale romano, Berlioz; Berceuse (L'Uccello di fuoco), Stravinsky; Bourrée fantastica, Charlier — 21.55: Piano: Studio in re bemolle, Liszt; Valzer in mi bem. Chopin — 22.2: Mandolini: Sogno d'amore, Czibalka; Amore disdegnato, Lincke; Il mulino (Il conte Alberto), Komzak; Vita felice, Schramell; Gavotta Luigi XIII, N. N.; I Milioni d'Arlecchino, Drigo — 22.20: Cinque Selez., Erodiade, Massenet — 22.35: Tre Arie Griselda), Massenet — 22.44: Sette Selez., Il giocoliere di Notre Dame, Massenet — 23.8: Fisarmonica: Cinque ballabili — 23.15: Giornale parlato dell'Africa del Nord.

Parigi (Radio Paris) - m. 1750 Kw. 3.

7.45; 8.30; 9; 11.45; 14; 15; 16.30; 17.45; 20; 20.45: Come lunedì — 13.30: Quartetto archi; Haydn; Trio N. 4, Beethoven — 14.15: Concerto (cont.) — 16.45: Orchestra; Ouv., « Mozart », R. Hahn; Violino: Sonata in sol min., Bach; Orchestra: Un Giorno a Granata, Arqueladas; Piano: La Luna sul Parco, Defosse; Improvvisi in mi bem., Schubert; Orchestra: Natale Pastorale, Aubert; Violoncello: Adagio in do min., Fiorillo; Berceuse, Catherine. Orientale, Cui; Orchestra: Balletto Egiziano (prima Suite), Luigini — 21: Presentazione Letteraria — 21.30: Concerto. (Intervallo: Rassegna della Stampa e Informazioni).

Parigi, Torre Eiffel - m. 2650 - Kw. 5.

18.45: Giornale parlato ecc.; Il postiglione; Lo spopolamento delle Campagne; Il Jazz; La moda; Nei corridoi di Temi — 20.10 e 20.20: Come domenica — 20.30-22: Piano: La Camera del Bambino, Tiarke Richepin; Marcia Burlesca, Cadou; Armonia della Sera, Lazzari; Preludio della Tocata, Debussy; Orchestra: Mattinata sentimentale e Marcia latina, Fournain; Seconda Suite Marciana, Jacquet; Cantatrice: Preghiera (Otello), Verdi; Cecilia, Strauss; Piano, Tango e Capriccio Catalano, Albéniz; Lied, Franck; Primo Valzer, Dimenticato, Liszt; Cantatrice: Réverie sotto le Palme, Dulaurens; Berceuse, Gaubert; Nenia (Meisofele), Boito; Orchestra: Polonese in fa, Schubert.

"RADIETA",

IL MIGLIORE FRA I MATERIALI DI CLASSE

Rappresentante per l'Italia Italia:
Ditta P. PERKOVICH - Via Caracciù, 22 - TRIESTE
Per l'Italia Meridionale e Colonie:
Ditta Cap. GIOACCHINO LIGNONTO - Via Mazzini, 99
TARANTO
CERCASI RAPPRESENTANTI PER LE ZONE LIBERE

GERMANIA

Breslavia - m. 322,6 - Kw. 4.

Gleivitz - m. 329,7 - Kw. 4.

16: L'ora dei genitori (due conferenze) — 16.30: Pietro I. Tciaikowsky. Concerto della R. O. e di solisti di piano e di violino — 18: Questioni economiche del presente — 18.30: Lezione di francese per iniziati — 18.55: Notizie della Radio-società operaia — 19.25: Terza conferenza riguardante la storia della città di Breslavia — 19.50: « Cinque anni di radio-giornalismo tedesco ». Conferenza del redattore capo V. Heister — 20.15: Radio-cabaret — 21.48: Uno sguardo ai tempi — 22.10: Notizie serali.

Koenigsberg - m. 303 - Kw. 4.

10: La radio della scuola: concerto corale — 15.45: Radio-azione per i fanciulli — 16.30-18: Concerto dell'orchestra Scheffer ritrasmesso da «Zentralhotel» — 18.20: L'ora dei genitori. «L'importanza del cinematografo nella scuola». Conf. — 19.25: Lezione d'inglese — 20.5: « Der Schrei in der Schenke » (Il grido nella bettola), radiazione in 1° atto di J. H. Braach — 21: Musica per viola da gamba e cembalo. Due sonate di Haendel, Bach — 21.35: W. Bonsels legge opere proprie — 22.15: Meteorologia, recentissime, corriere sportivo — 22.30-24: Ritrasmisione da Berlino: Musica da ballo.

Lipsia - m. 365,8 - Kw. 4.

Dresda - m. 275,2 - Kw. 0,75.

11.15-14.45: Lezione di italiano — 15: Meteorologia. Indi: Per la gioventù: Recitazioni e concerto vocale — 16.30: Concerto della R.O. con musica di Lortzing,

Gounod, Chopin, Grieg, Sullivan — 17.45: Radiopropaganda — 18.5: Bollettino del mercato di lavoro — 18.20: Prognosi del tempo, segnale orario, notizie per i disoccupati — 18.30-18.55: Lezione di francese — 18.55-19.20: Corso tecnico ritrasmesso da Berlino — 19.30: Il problema del matrimonio. Seconda conferenza — 20: Canzoni viennesi: Stolz, Jarro, Dornay-Rol, Strecker, Eysler, Benatzky, Komzka, Piek, con il concorso d'un cantante e della R. O. — 21: «Lazarus», un atto di Carlo Gandrupp — 22: Bollettino della stampa, corriere sportivo — 22.30-24: Musica da ballo.

Stoccarda - m. 379,7 - Kw. 4.

Friburgo nella Brisgovia - m. 577 - Kw. 0,75.

10.30-11: Trasmissione grammofonica — 11: Notizie — 12.30: Meteorologia. Indi: Trasmissione grammofonica — 14: Notizie — 15: L'ora dei fanciulli — 16: Concerto grammofonico — 16.35: Concerto pomeridiano della R. O. e d'un soprano: Musiche di Pietro Tciaikowsky (morto il 6 novembre 1893) — 18: Segnale orario; Meteorologia; Notizie agricole — 18.15: Viaggio nell'America del Sud (Seconda conferenza) — 18.45: « Buddha nella lingua d'oggi » (conf.) — 19.15: Introduzione alla lingua spagnuola — 19.45: Segnale orario; Meteorologia — 20.15: Da Francoforte sul Meno: « Signor Lambertier », tre atti di Luigi Verneuil. Indi: Notizie.

ABBONATEVI... ALLE RADIO-AUDIZIONI

Amburgo - m. 394,7 - Kw. 4.

Brema - m. 252,1 - Kw. 0,75.

Kiel - m. 254,2 - Kw. 0,75.

13.20: La radio della scuola: Dialogo inglese — 16.15: Il cielo stellato nel mese di novembre — 16.30: Radiomarinette. «Rosaspina» faba di Poggi, adattata per la radio da Fr. Lowenberg — 17.30: Conferenza: Scienza e moralità — 17.30 (per Hannover): Scrittori tedeschi. I. Lettera; (per Kiel): Arie dall'opera « Marta » di F. con Flotow. Concerto vocale, con introduzione — 17.55: Solito ed eventuali notizie d'innondazioni — 18: Concerto da tè e radiopropaganda — 18.45: La radio degli scacchi — 19: Conversazione sportiva — 19.20: Notizie della Borsa serale di Francoforte; Meteorologia — 19.25: Ritrasmisione dall'Opera di Hannover: « Il vascello fantasma » opera romantica in tre atti, di R. Wagner — 22.15: Dati meteorologici, notizie, corriere sportivo, ritrasmissioni di concerti da caffè-ristoranti — 23.50: Notizie meteorologiche per i mari.

Langenber - m. 468,8 - Kw. 25.

11.15-11.55: La radio della musica per la scuola. Concerto vocale-instrumentale. Frammenti dall'opera di Mozart « Il ratto al serraglio » — 12.10: Musica meccanica — 13.05-14.30: Concerto del mezzogiorno di musiche di Fucik, Strauss, Lincke, Puccini, Massenet, Liszt, Popy, Profes, May — 14.30: Consigli per la casa — 15.50-16.20: L'ora della signora — 16.25-16.55: Ritrasmisione del concerto per la gioventù dal «Planetarium» di Duesseldorf — 17-17.45: Il moderno insegnamento musicale — 17.45-18.30: Dischi grammofonici scelti — 18.30-18.50: Conferenza di giurisprudenza — 19.15-19.40: L'ora del no-



L'Alimentazione in alternata degli apparecchi radio con le nuove valvole **RADIO RESEAU** è alla portata di tutti. Non occorrono speciali modifiche al circuito dell'apparecchio, basta sostituire le valvole usate con **Radio Reseau** che abbiano le stesse caratteristiche e collegate ad un trasformatore elettrico da 0,6 volts.

Per poter sostituire qualsiasi valvola si costruiscono 4 tipi di Radio Reseau che soddisfano a tutte le esigenze.

R.T 636 - Rivelatrice amplificatrice	L. 41,50
R.T 655 - Amplificatrice ad alta e bassa frequenza, a bassa resistenza interna	L. 41,50
R.T 662 - A grande coefficiente di amplificazione	41,50
R.T 656 - Di potenza per altoparlante	51,50
R.T 656 P. - Di grandissima potenza	58.—
R.T 643 - Bigiglia	58.—
Trasformatori 0,6 volts per l'uso della Radio Reseau	55.—

Non sono incluse in tutto il materiale se ci si è per la costruzione e di alimentatori integrali per filamento ed e.c.d.c.

CHIEDETE LE RADIO RESEAU AL VOSTRO FORNITORE - PER SCHIARIMENTI, CARATTERISTICHE E LISTINI RIVOLGERSI A:

RADIOTECHNIQUE

AGENZIA GENERALE PER L'ITALIA E COLONIE:

Società Anonima RADIO ITALIA - ROMA - Via Due Macelli N. 9

Depositi:

GENOVA
VIA GARIBALDI N. 8

PALERMO

presso ISTIT. A. VOLTA
Vico Castellonno N. 12

TORINO

Via S. Quintino
N. 30 bis

FERRARA

presso U. Pavani
Piazza Pace N. 49

ROMA

Negozio di vendita:
Via Frattina N. 81-82

MILANO - presso Soc. An. BRUNET - Via P. Castaldi, 8

stro operaio. Lettura — 19.40-20: Conferenza economica — 20-20.55: Musica serale della piccola R. O. con musica di Kéler-Béla, Waldteufel, Saint-Saëns, Wagner, Offenbach, Koenigsberger — 21: La sinfonia tedesca (2). Concerto della R. O. di sinfonia di Cannabich, Stamitz, Dils, Beck Indi: Ultime notizie; Corriere sportivo; Informazioni commerciali e fino alle 24: Musica notturna e da ballo.

Berlino - m. 483,9 - Kw. 4.

Stettino - m. 236,2 - Kw. 0,75.

11: Tesori mondiali sotto il martello. La vendita all'asta di conosciute opere di arte di Musei stranieri. Ritrasmisione dal «Brudervereinshaus» — 15.30: Questioni e dispiaceri di donne — 16: Conferenza medica — 16.30: Teatro per giovanetti. Esecuzione d'una tragedia di G. E. Les. singing. Indi seguito radiopropaganda — 18.30: Rivista per gli amici dei fiori e dei giardini — 19: Pionieri della tecnica tedesca: I. Augusto Borsig, il pioniere della costruzione tedesca di locomotive — 19.30: Riviste di politica sociale — 20: Trattamento sociale — 21: Esecuzione d'un quartetto, per archi di L. van Beethoven, con il concorso dell'«Amar-Quartetto» — 21.30: Parla il giornalista... Al microfono: Dott. Arnaldo Hahn, Indi meteorologia, recentissime, segnale orario, corriere sportivo. Indi fino alle 24.30: musica da ballo eseguita dall'orchestra Dajos Béla.

Monaco di Baviera - m. 535,7 - Kw. 4

Norimberga - m. 241,9 - Kw. 4.

12.55: Musica grammofonica — 16: Due quartetti per archi di Th. Mueller — 17-18.30: L'ora della gioventù — 19: Ra-

dio-appendice — 19.30: Concerto della R. O., con il concorso del radiocoro e d'un suonatore di xylofono — 20.45: Concerto di pianoforte di O. Sonnen. Opere di Bach, Scarlatti, Schubert — 21.30: Lettura — 22.5: Notizie serali — 22.30-23.30: Concerto ritrasmissione dall'Odeon-Casino di Monaco.

INGHILTERRA

Cardiff (5 WA) - m. 353 - Kw. 1,5.

13.15-15: Orchestra — 15.30 (Scuole): Astronomia — 15.55; 17.15; 19; 19.15; V. Londra — 16.45: Trio: Primo tempo Trio in do min., Mendelssohn; Soprano: Tre canti (Phillips, Horn, Dvorak); Trio: Fantasia su arie irlandesi, Trowell; Soprano: Il cuculo, Shaw; Idillio, G. Williams; Berceuse, Gretchaninov; Trio: Adagio del Trio in re min., Mendelssohn — 18.15; Pei ragazzi — 22.30-23: 23.15-24: V. Daventry — 23: Orchestra: Suite Miniatura, M. Price.

Londra (2 LO) - m. 361,4 - Kw. 3.

Daventry (5 XX) - m. 1604 - Kw. 25.

11.15; 11.30; 19.15; 22; 22.30: Come lunedì — 12 (Dav. solo): Grammfono: Trio in re min., Mendelssohn — 13: Contralto: Tenore — 13.30: Grammfono — 14-15: Musica d'orchestra riprodotta — 15.25 (Daventry solo): Bollettino Pesca — 15.30: Scuole: Scienze naturali — 15.55; 19.40; 20.15: Interludi musicali — 16: I fondamenti della poesia inglese — 16.30: Le strade inglesi di una volta — 16.45: Concerto: Sonata in la per violino e piano, Haendel; Due canti delle Ebridi, un canto del Nord, un canto delle Ebridi, «La Steppa» (Gretchaninov), due Lieder di Brams per contralto; Sonata in la per vio-

lino e piano, Franck — 17.45: Organo di cinema — 18.15: Pei ragazzi — 19: Grammfono — 19.30: Giardinicoltura — 19.45: Tenore: 5 canti del ciclo «La bella mugnaia» di Schubert — 20: I raggi ultravioletti e la medicina — 20.25: Consigli ai filodrammatici — 20.45: Varietà (3); Ballabili; Varietà — 22.15: Scopii e ideali del teatro — 22.35: Orchestra: Sinfonietta op. Dei, Bizet; Canto delle ondine, Peterkin; 23: Jensen; Contralto con orchestra: Agnus Orchestra: Minuetto della bambola, von Blon; Madame Chrysanthème, Puccini; Aria di Danza e Tamburino, Grétry; Tenore con orchestra: Due poesie di Milton musicate da Haendel e da Arne; Orchestra: Aria di Danza, Tiedemann; Intimità, Moszkowski; Contralto: Canzoni e ballate (V. Williams, M. Shaw, Bairstow, Sharpe, Hughes); Orchestra: Piccola Suite Accademica, J. D. Davis; Pattuglia di Bimbi, Gillet; Tenore: Quattro canti (Chignell, Denis Bron, Ireland, Warlock); Orchestra: Marietta sulla spiaggia, Grainger — 24-1: Ballabili riprodotti.

Manchester (2 ZY) - m. 384,6 - Kw. 1,5.

15.30; 16.30; 19; 19.15; 19.40: V. Londra — 16 (da Sheffield): Libri da leggere — 16.20: Orchestra: Preludio del mistero «Eva», Massenet — 16.45: Orchestra: Ouverture in do, Mendelssohn; Suite Africana, Thurban; Due violini; Sonata in sol min., Haendel; Orchestra: Marcia, Klotz; Valzer più che lento, Debussy; Serenata per archi, Elgar; Due violini: Concerto in re min., Bach; Orchestra: Piccola Suite, Gilson; Selez., Johnny Jones, Cuvillier — 18.15: Pei ragazzi — 19.30: Bollettino orticoltura — 22.30: Annunzi locali — 22.35-24: Orchestra: Ouv., Patria, Bizet; Balletto (Ascanio), St. Saëns; Soprano: Tre Lieder (Brahms, Schubert, R. Strauss); Or-

COMUNICATO

In seguito ad accordi passati tra il Sig. Ing. LUCIEN LEVY di PARIGI (detentore del brevetto mondiale di costruzione di apparecchi radioricicventi a cambio di frequenza) ed un certo numero di Case Costruttrici Italiane, sono state regolarmente accordate delle licenze di fabbricazione.

Detti apparecchi a cambio di frequenza (supereterodine) sono muniti di una placchetta di cui diamo l'esatta riproduzione:



Essi sono quindi costruiti in pieno accordo coll'inventore Sig. Ing. LEVY e protetti dal brevetto Italiano 168.342.

Sono in corso le pratiche relative per procedere a norma delle vigenti leggi contro quei Costruttori che, privi di licenza di fabbricazione, e non tenendo nel dovuto conto la precedente diffida apparsa su questa stessa rivista, o personalmente a loro comunicata, continuano senza alcun diritto nella fabbricazione e nella vendita di apparecchi radioricicventi a cambio di frequenza, regolarmente protetti dal brevetto sunominato.

chestra: Sinfonia in si bem. (4 tempi), Gade; Soprano: Quattro ballate (Bantock, Dunhill, Rowley, Buzzi Peccia); Orchestra: Ouv., Il Flauto Magico, Mozart.

Daventry (5 GB) - m. 491,8 - Kw. 50.

16: Banda militare (Birm.); Ouverture «Le Ebridi», Mendelssohn; Soprano: Tre Lieder di Schumann; Banda: Idillio del Lancashire, Arthur; Polonese, Chopin; Piano e Banda: Concerto per piano op. 16, Brieg-O' Donnell; Soprano: Quattro canti Milne, Idem, Dunhill, Thomson; Banda: Selez., L'oro del Reno, Wagner; Suite in 3 parti, Chaminade; Piano: Romanza, Schumann; Andante e Rondò capriccioso, Mendelssohn; Banda: Marcia (Tannhäuser), Wagner — 17,30: Ballabili — 18,30 (Birm.); Pei ragazzi: Recitazione; Soprano: Detti e credenze popolari; Varietà — 19,15 e 23: come lunedì — 19,30 (Birm.); Orchestra: Ouv., Infantile, Quilter; Soprano: «Danza, piccola amica», Brewer; Tre canti dal giardino d'Amore, Drummond; Orchestra: Selez., «In punta di piedi», Gershwin; Numero varietà; Orchestra: Valzer, Lincke; Soprano: Tre canti (Phillips, Fisher, Richards); Numero varietà; Orchestra: Suite balletto (A-nileto), Thomas — 21 (Birm.): Azione drammatica con orchestra — 21,30: Banda: Rapsodia n. 5 Il carnevale di Bucharest, Liszt; Baritono: Canzone, Purcell; Aria, Mozart; Soprano: Canti e ballate (Grimshaw, Barker, Haydn, Wood); Banda: Valzer (Eugenio Oneghin), Tchaikowsky; Baritono: Due canti di B. Martin; Soprano: Secondo minuetto, Besy; Canto di Estate, Carme; Amore burlesco, Phillips; Banda: Tre quadri irlandesi, Ansell — 22,30 (da Cardiff): Programma gallese: Orchestra: Parafasi di ballata popolare (dalla «Rapsodia gallese»), German; Contralto con orchestra: Due canti gallese, Osborne Roberto; Orchestra: Due danze per archi, V. Thomas; Tenore: Canzone gallese, Parry; Tre canzoni popolari gallese — 23,15 (progr. gallese, cont.); Contralto: Tre canti (Somervell, Osborne Roberts, Lloyd Williams); Numero varietà gallese; Melodie tradizionali sull'Arpa gallese; Orchestra: Scherzo e Finale della sinfonia gallese, Cowen — 24,05: Ballabili riprodotti.

JUGOSLAVIA

Zagabria - m. 310 - Kw. 0,75.

13,15: Grammofofono — 13,30: Quotazioni borsa — 17: L'ora delle fiabe — 17,30: Ritrasmissione del concerto dalla pasticceria «Manon», — 20: Lezione d'inglese — 20,15: La moda attuale — 20,30: Radio-propaganda — 20,35: Serata di Riccardo Wagner — 21,50: Notizie e meteorologia — 22: Trasmissione grammofonica.

NORVEGIA

Oslo - m. 461,5 - Kw. 1,5.

18: La vita degli allievi ufficiali di marina — 18,40: Corso di francese — 19,15; 20; 21,30; 21,45: Come lunedì — 19,30: Riseranto — 20,1: Concerto orchestrale con solista piano: Ouv., Egmont, Beethoven; Concerto in re min. per piano (3 tempi), Mozart; Rondò alla zingaresca, Brahms; Andante Quinta Sinfonia, Tchaikowsky — 21: La Composizione delle controversie del Lavoro — 22-23,30: Grammofofono (ballabili).

OLANDA

Hilversum (H.D.O.) - m. 1060 - Kw. 5.

12,40; 13,10: Come lunedì — 15,10: Per le signore — 18,10: Orchestra: Ouv., Raimondo, Thomas; Danza rusticana, Godard cantatrice: Aria d'Armida (Il Crociato), Niels Gade; Due Lieder di Schubert; Orchestra: Il profeta, Meyerbeer, (fant.); Cantatrice: Lieder (Brahms, Schreker, Gretchaninov); Orchestra: Mattinata, D'Ambrosio; Selez., Musiche di Liszt, Morena; Valzer, Waldteufel; Potpourri, Dal Reno al Danubio, Rhode — 19,55: Conferenza — 20,25; 20,40: Come lunedì — 20,45-23,40: Azione drammatica con coro (Intervalli: Grammofofono) Informazioni Vaz Dias.

POLONIA

Katowice - m. 422,6 - Kw. 10.

15,45; 16; 16,30: Come lunedì — 17,10: Battaglie celebri Polacche — 17,35: Corso di Polacco — 18; 19: Come lunedì — 19,25: Per la Casa — 19,56: Segnale ora-

rio — 20: Comunicato agricolo — 20,30: Musica di camera — 22: Bollettino meteorologico; Notizie; Sport — 22,30: Ballabili.

Cracovia - m. 547 - Kw. 1,5.

11,56; 18; 19,55; 20,30: V. Varsavia — 12,10; 15; 22,30-23,30: Come lunedì — 16,30: Azione Drammatica per la Gioventù — 17,10: Storia Militare della Polonia — 17,35: Geografia — 19: Varie — 19,30: Cassetta delle lettere — 20: Bollettino agricolo — 20,20: Comunicati.

Varsavia - m. 1111,1 - Kw. 10.

11,56; 15: Come lunedì — 15,45: Comunicato giovani esploratori — 16: Grammofofono — 16,30 da Cracovia; Pei ragazzi — 17,10: L'origine della vita sulla terra — 17,355: Cassetta delle lettere — 18: Orchestra: Ouv., Raimondo, Thomas; Serenata spagnuola, Bizet; Pastorale, Franck; Canzone di primavera, Gounod; Marcia delle marionette, Id.; Suite Algerina (4 parti), St. Saëns — 19,30: Conferenza — 19,55: Segnale d'ora dall'Osservatorio — 20: Corrispondenza Agricola — 20,20: Comunicati — 20,30: Concerto Schubertiano. Quartetto archi, op. 29; Quattro Lieder (soprano); Improvviso, Minuetto e andante con variazioni (piano); Quattro Lieder (soprano) — 21; 22,5; 22,20: Come domenica — 22,30-23,30: Musica orchestrale leggera riprodotta.

SPAGNA

Barcellona (EAJ J) - m. 344,8 - Kw. 1,5.

12: Campane cattedrale; Il tempo — 14,30: Borse e cambi; Trio: Pasodoble, Roca Traveria; Danza, Cotò; Valzer, Mayoral; Selez., La Casta Susanna, Gilbert; Canzone Canaria, Moreno Torroba; Pericon Giava, Mayoral; Marcia, Galvez. (Intervalli: Grammofofono) — 18,30: Sestetto: Canzone Gitana, Font e de Anda; Tango, Belda; Polca, Cotò — 19: Campane cattedrale; Mercati, Borse e cambi — 19,10: Sestetto: One step, White, Selez., La Duchessa, Herbert; Valzer, Escalas; Sarambanda, Bach; Marcia spagnuola, Galvez — 21,30: Corso di grammatica spagnuola —

LA PIÙ GRANDE NOVITÀ
DELLA STAGIONE!!

**AHEMO
A 4**

Il modernissimo, superbo, apparecchio radiotelefonico, alimentato completamente colla corrente dell'impianto luce, nel quale sono stati apportati gli ultimi perfezionamenti della tecnica radiotelefonica.

Applicabile anche come amplificatore per la riproduzione dei dischi del grammofofono.

Circuito a sole 4 valvole, di cui una schermata - Comando unico - Abolizione completa di pile o accumulatori
Ricezione potente in altoparlante, di tutte le stazioni - Selettività, chiarezza insuperabili.

Ing. C. PONTI - MILANO - Via Morigi, 13

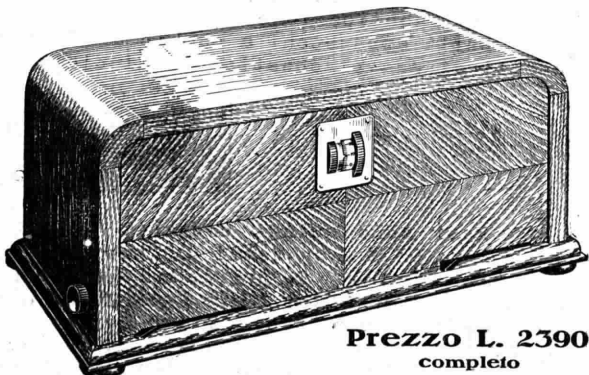

**Prezzo L. 2390
completo**



22: Campane cattedrale; Il tempo — 22.5: Mereati, Borse e cambi — 22.10: Orchestra: Ouv., Il franco cacciatore, Weber — 22.20: Canto Flamenco — 22.45: Recitazione poesie — 23: Cantatrice: Romanze (Mozart, Beethoven, Grieg, Wolf) — 23.30-1: Quintetto (riproduz.).

Madrid (EAI 7) - m. 375 - Kw. 1,5.

12.45; 13; 13.15: Come martedì — 15: Campane; Segnale orario; Orchestra: Ouverture: I Diamanti della Corona, Auber; Gavotta e Minuetto (Manon), Massenet; La Grandchessa di Gerolstein, Offenbach (fant.). Intermezzo di Luigi Medina. Orchestra: El Trust de los Tenorios, Serrano (fant.); Valzer, Hanley; Blues, Humok. Bollettino Meteorologico; Borsa del Lavoro; I Teatri. Orchestra: Siviglia, Albeniz — 16.25: Orchestra; Indice Conferenze — 20: Campane; Borsa. Sestetto: L'Osapite del Sivigliano, Guerrero (fant.); I Racconti di Hoffmann, Offenbach (fant.); Juegos Malabares, Vives (fant.). Intermezzo di Luigi Medina — 21: Ballabili riprodotti — 21.25: Recentissime — 22.45: Apicoltura — 23: Campane; Segnale orario. Orchestra: Ouv., Alfonso ed Estella, Schubert. Baritono: Outumuro, Montinho. Soprano: Preghiera Tannhaeuser, Wagner. Soprano e Baritono: Duetto (La Regina Mora), Serrano. Orchestra: Settimino, Beethoven; Conferenza. Baritono: Romanza, Beethoven. Soprano: Aria (Manon Lescaut), Puccini. Soprano e Baritono: Duetto (Benamor), Luna. Orchestra: Danze (Principe Igor), Borodin — 1-1.30: Campane; Cronaca del Giorno; Recentissime; Ballabili riprodotti.

SVEZIA

Stoccolma (SASA) - m. 454,4 - Kw. 3.
Motala - m. 1320 - Kw. 30.
Malmö - m. 260,9 - Kw. 1.

17; 18; 21.15: Come lunedì — 18.30: Musica leggera — 19.15: Igiene Sociale — 19.45: Musica Sacra da Sundsvall: Preludio e Fuga per Organo, Frescobaldi; Sonata in sol min. per Violino e Organo, Tartini; Aria di Chiesa, Stradella (Mezzo soprano senza acc.); Melodia per Violino e Organo, Lampert; Berceuse della Vergine, Reger; Passacaglia, Karg Elert — 20.15: Azione Drammatica da Helsingborg — 21.40: Attualità.

SVIZZERA

Berna - m. 411 - Kw. 1,5.

12.43-15.56: Solito — 16-16.30: Concerto dell'orchestra del Kursaal — 16.30-17: L'ora dei fanciulli — 17-17.30: Concerto dell'orchestra del Kursaal — 19.29: Segnale orario; Meteorologia — 19.30: Conferenza ritrasmessa da Zurigo — 20-22.30: «Le Nozze di Figaro», opera in 4 atti di W. A. Mozart.

Zurigo - m. 588,2 - Kw. 1,5.

12.30-16: Come lunedì — 17.15: Per la gioventù — 17.45: Meteorologia; I prezzi della Federazione svizzera degli agricoltori — 19.30: Segnale orario; Meteorologia — 19.32: Il pittore di animali R. Koller (conferenza in occasione del centenario della sua nascita) — 20: Serata popolare varia (concerto vocale-strumentale) — 22: Meteorologia; Recentissime e notizie della «N.Z.Z.» — 22.10: Grammofono (Dancing).

Losanna - m. 680 - Kw. 0,75.

Fino alle 19.31: Come lunedì — 19.31: Lettura — 20: Orchestra: Haensel e Gretel, Humperdinck; Andante del Quartetto op. 11, Tchaikowsky; Al Mare, Schubert; Momento Musicale, Idem — 20.30: Soprano: Canzone di Solveigg, Grieg; Romanza, Liszt; Le Nozze delle Rose, Franck; Lo Specchio, Ferrari; Le Rose d'Ispahan, Fauré; Marina, Lalo; Da una Prigione, Hahn; Paesaggio, Hahn — 21.1: Orchestra: I Soldatini di Piombo, Kockert; La Canzone del Vento, Yoshitomo; Paesaggio di neve, Jessel; Giuramento d'amore,



Mezzocapo; Notturmo di Primavera, Krome; Sogno d'amore, Jenny Sadun; Armonie d'Autunno, Dyck; Serenata con le Fiaccole, Kroneberger.

Ginevra - m. 760 - Kw. 0,5.

17: Orchestra (riproduz.); Selez., Manon, Massenet; Valzer, Fucik; Mazurca (Coppelia), Delibes — 18: Come lunedì — 20.15: Le Dieci Condizioni per un Matrimonio felice — 20.35: Concerto-conferenza dalla Sala Comunale di Plainpalais — 20.35: Fanfara di Plainpalais — 21.30: Notizie — 21.40: La Navigazione Fluviale (Conferenza).

Basilea - m. 1100 - Kw. 1,5.

19.30-22.30: Ritrasmessione da Berna e da Zurigo — 19.30 (da Zurigo): Conferenza — 20-22.30: Ritrasmessione da Berna (Vedi sotto Berna).

UNGHERIA

Budapest - m. 555,6 - Kw. 20.

9.30; 12; 13; 14.30; 16.45: Come martedì — 12.20: Tzigani — 15.30: Corso di ricezione Morse — 16: Racconti — 17.10: Corso di lezioni — 17.40: Musica orchestrale ungherese con concorso Solisti: Ouv., Il litaio di Cremona, Hubai; Due arie, Id., Id.; Minuetto (Il velo di Pierina), Dohnányi; Scherzo, Siklòs; Danze ungheresi, Brahms; Farfalla, Szabados;

ESPORTAZIONE IN TUTTO IL MONDO



Seconda Rapsodia ungherese, Liszt — 19: Conferenza — 19.30: Scena popolare ungherese — 20.25: Risultati corse — 20.35: Conferenza con musica tzigani — 22.10: Ora; Informazioni — 22.35: Trio; Suite di Valzer, Popper; Elegia, Polgar; Scene di Czardas, Hubay; Marcia, Dohnanyi; Sonatina, Bartok; «Suma, Tzigano», Szentirmai; Valzer, Tarnay; Danza Popolare, Reszavölgyi; A solo violino (Il Lutaio di Cremona), Hubai; Minuetto, Polgar; Matrimonio di Carnevale, Poldini.

GIOVEDÌ
8 Novembre

AUSTRIA

Vienna - m. 517,2 - Kw. 15.

11: Concerto mattinale del Quartetto de la Cerda. Pezzi di Gareis, Mozart, J. Strauss, Korngold, Kalman, Jaeger, Eysler, Raymond — 15.15: Radio-diffusione di immagini — 16: Concerto pomeridiano del Quartetto Silving. Pezzi di Harras, Strauss, Mozart, Grieg, Urbach, J. Strauss, R. Gilbert — 17.10: L'ora della musica — 17.35: Bollettino di viaggi e di turismo — 18: Quadri della storia della tecnica — 18.30: Conferenza: L'agricoltura e la Società delle Nazioni — 19: Conferenza sulla costruzione del corpo umano — 19.30: Lezione di lingua francese — 20.10: «La Principessa della Czarda», operetta in tre atti di E. Kalman. Indi: Radio-diffusione di immagini.

BELGIO

Bruxelles - m. 58,5 - Kw. 1,5.

18: 20.30; 23.15: Come martedì — 19: Corso di Fiammingo — 10.30: Sonata per violoncello e piano — 20: Grammofono — 21.15: Concerto di musica leggera: Pantomima, Lacôme; I Cadetti di Piccardia, Allier; Polca per cornetta a Pistone; La Zarina, Ganne; Polca per xilofono; Valzer; Polca per ottavino; Mazurca per piano, De Boeck; Polca per Flauto, Cornetta e trombone, Dreyfus; Polca burlesca. (Intervalle: Alle 21.30: Conferenza sul teatro inglese. Alle 22: Attualità).

CECOSLOVACCHIA

Bratislava - m. 300 - Kw. 0,5.

12: Ora; Notizie — 14: Emissione Agricola; Borsa — 16.30: Violino e Piano; Andante, Holringer; Concerto in re magg., Paganini; Mattino di Festa, Skozek; Danza Orientale, Rimsky Korsakow; Zuleika, Piete — 17.30: L'Arte del Cartellone — 17.45: Conferenza — 18,5: Musica riprodotta — 19: Concerto Sinfonico da Praga.

Praga - m. 348,9 - Kw. 5.

11.15: Musica riprodotta — 12: Ora; Notizie agricole; Conferenza agricola — 12.30: Orchestra — 13.30: Industria e Commercio — 13.55: Borsa; Il tempo; Notizie — 16: Borse — 16.10: Conferenza pedagogica — 16.20: Per ragazzi — 16.30: Orchestra popolare — 17.30: Conferenza Pedagogica — 17.45: Emissione in tedesco — 18.15: Notizie agricole — 18.25: Per gli operai — 19: Serata drammatica — 19.30: Concerto: Ter Rapsodie slave, Dvo-

rak; Terza sinfonia in si bem. maggiore, Schubert — 21.45: Conferenza di propaganda — 22: Ora; Notizie — 22.20 Musica riprodotta.

Brno - m. 441,2 - Kw. 3.

12: Emissione da Praga — 12.15: Conferenza agricola — 12.30: Musica riprodotta — 14.30: Borsa; Il tempo; Notizie — 16.30: Per le signore; La porcellana; Duetti di operette; La moda — 17.30: Il mercato librario — 17.45: Emissione in tedesco — 18.15: Rassegna finanziaria della settimana — 19: Gli scacchi — 19.30: Emissione da Praga.

FRANCIA

Parigi (P. Parisien) - m. 340,9 - Kw. 0,5.

21.45; 22.25: Come martedì — 22: Orchestra; Ouv. Il fiante magico, Mozart; Selez., Il Re d'Ys, Lalo — 22.30: Secondo tempo sinfonia pastorale, Beethoven; Quintetto archi e corno, Mozart — 23: Informazioni; Concerto; Selez., Luisa Charpentier; Intermezzo (Arianna e Barabbi); Marcia turca, Beethoven.

Parigi (Radio L.L.) - m. 370 - Kw. 0,5

13.30: Attualità; Echi e informazioni; Concerto: Marcia di Bravura, Schubert; Valzer Trieste, Sibelius; Selez., Il Figliolo Prodigio, Debussy; Aria (Giuseppe), Méhul; Il cuore e la rosa, Flament; Minuetto, Paderewski (violino); Vecchie arie Provenzali, Seringes — 14: Carillon di Fontenay.

Tolosa - m. 392 - Kw. 3.

13.45: Piano; Sonata patetica (3 tempi), Beethoven — 14: Musica militare; Concer-

RICEVITORE
A 7 VALVOLE



MASSIMA SELETTIVITÀ
E
POTENZA

TUTTE LE STAZIONI EUROPEE
SU TELAIO
DA 200 A 3000 METRI

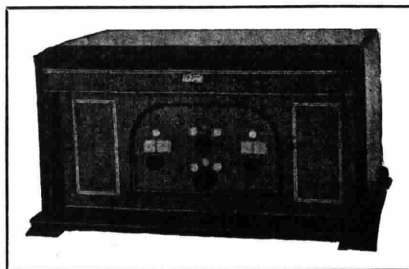

COSTRUZIONI
RADIO
ELETTRICHE

BONHOMME (LIEGI)
(BELGIO)

ESPOSIZIONE INTERNAZIONALE
T. S. F. LIEGI - 1928

GRAN PRIX

CON FELICITAZIONI
DELLA GIURIA

L'ORTHODYNE realizza il massimo dei perfezionamenti apportati fino ad oggi nelle costruzioni radiotecniche.
Prezzo Lire 3600,—

L'APPARECCHIO È VISIBILE PRESSO IL NEGOZIO DI OTTICA
MAGNETTI IN CORSO VITTORIO EMANUELE, 2 - MILANO

CERCANSI AGENTI ————— LISINI GRATIS

Rappresentanza esclusiva per l'Italia
" **ORTHODYNE** "
Piazza S. Maria Beltrade N. 3
Telefono N. 86-837
MILANO

tino per clarino in si bem., Weber; Marcia (Conte Alberto), Komzsch; Entrata dei gladiatori, Fucik — 14.15: Canto: Paesaggio, Hahn; Canzone di Shilck, Fauré; Serenata francese, Leoncavallo; Mattinata, Idem — 14.27: Quattro balletti spagnuoli — 14.40: Due melodie allegre — 21.30: Orchestra: Festa all'Harem, Prichyral; Festa dei gnomi, Hagen; Sfilata dei folletti, Noack; Marcia Gli sponzali di Cenerentola, Rhowe; Valzer boston, Lehar — 21.45: Fisarmonica, Banjo e flauto di Jazz (ballate e canzoni) — 22.5: Concerto, Intervall; Chitarre e Chitarra Havaiana 6 pezzi — 24: Giornale parlato dell'Africa del Nord.

Parigi (Radio Paris) - m. 1750 - Kw. 3.

7.45; 8.30; 9; 11.45; 14; 15; 16.30; 17.45; 20; 20.45: Come lunedì — 13: Conferenza Protestante — 13.30: Orchestra: Suite Orchestrale, Guirand; Piccolini (Melodramma), Idem; Serenata, D'Indy; Valzer, Idem; Namouna, Lalo; Scherzo, Idem; Una notte sul Monte Calvo, Musorgsky; Il Cavaliere della Rosa, Strauss; Racconto d'Aprile, Widor — 14.15: Concerto (cont.) — 16.45: Musica Sinfonica; Canto e Danza. (Intervallo: Conferenza) — 21: Poesie e Canzoni; Conferenza. (Intervallo: Rassegna della Stampa e Informazioni).

Parigi, Torre Eiffel - m. 2650 - Kw. 5.

18.45: Giornale parlato, ecc.; Il Postiglione; La formazione degli ingegneri; I «Marrats» Agricoli; Il cinema; Cronaca giudiziaria — 20.10 e 20.20: Come domenica — 20.30.22: Concerto; Dieci canzoni; Duetto; Violino; Fisarmonica ed orchestra.

GERMANIA

Breslavia - m. 322,6 - Kw. 4.

Gleivitz - m. 329,7 - Kw. 4.

10.30: La Radio della scuola. Recitazioni ed audizioni vocali — 16: L'ora dei libri — 16.30: Concerto della R. O. con musica di Beethoven, Mozart, Bach, Pugnani-Kreisler, Liszt — 18: Conferenza di astronomia — 18.20: Il cielo stellato nel mese di novembre — 19.15: « Cinque anni di radio-giornalismo tedesco » (ultima conferenza) — 20: « Das Ekel » (Lo Schiffo), farsa di Toni Impehoven e H. Reimann — 21.30: Seconda lezione di ballo di W. Carlos, con il concorso d'una orchestra di jazz — 22: Notizie serali e Risposte a quesiti radio-tecnic — 22.30.24: Musica da ballo.

Koenigsberg - m. 303 - Kw. 4.

16: L'ora della gioventù. Conferenza: « Samoa, la perla del Mare del Sud » — 16.30.18: Concerto pomeridiano della R. O. con musica di Suppé, Waldteufel, Puccini, Hitz, Clemens — 18.20: Conferenza radio-technica — 19.25: Conversazione inglese — 20.5: « Das Gluecksmadele », azione popolare con canto in tre atti di M. Reinann e O. Schwartz, musica di O. Schwartz. Indi meteorologia, recentissime e corriere sportivo — 22.15: Ritrasmisione da Colonia: L'ultima ora della corsa ciclistica; « La sei giorni ».

Lipsia - m. 365,8 - Kw. 4.

Dresda - m. 275,2 - Kw. 0,75.

14.30: Commenti su libri nuovi — 15: Meteorologia, indi trasmissione grammofonica — 16.30: Concerto della R. O. con

musica di Mendelssohn, Mozart, Nicodé, Smetana — 18.5: Radioerariale — 18.20: Prognosi del tempo, segnale orario, bollettino dell'ufficio del lavoro — 18.30.18.55: Lezione di spagnolo per iniziati — 19: La musica come professione. Prima conferenza — 19.30: Conferenza di storia — 20: Arie d'opere. Soprano, basso, con accompagnamento di pianoforte. Arie di Donizetti, Meyerbeer, Weber, Verdi, Teinikowsky, Wagner — 21: Concerto variato. La R. O. eseguisce pezzi di Offenbach, Nedbal, Sibelius, Richardy, E. Strauss — 22: Radiogogna — 22.5: Bollettino della stampa e corriere sportivo — 22.30: Fine della trasmissione.

Stoccarda - m. 379,7 - Kw. 4.

Friburgo nella Brisgovia - m. 577 - Kw. 0,75.

10.30.11: Trasmissione grammofonica — 11: Notizie — 12.30: Meteorologia. Indi: Trasmissione grammofonica — 14: Notizie — 15.45: Conversazione di floricultura — 16.15: Pomeriggio d'operetta (Strauss, Fall, Eysler, Soppé, Geiger, Offenbach, Kallman); Concerto della R. O., con il concorso di cantanti — 18: La battaglia per laghi della Foresta Nera (conferenza) — 18.40: Radio-propaganda — 19: Conferenza medica riguardante l'uso dei raggi di Roentgen — 19.30: Concerto di violino di Andrea Weissgarber; Pezzi di Tartini, Bach e Mozart — 20.30: Concerto militare — 21.30 (da Francoforte): I tempi nuovi — 22: Concerto dividente ritrasmesso da un caffè-ristorante.

**IL TELEFONO DEL RADIORARIO
PORTA IL N. 86-239**

Abbonatevi al "RADIORARIO"

1929

VENTURADIO

1929

Materiale di precisione

SELETTIVITÀ
DISTANZA - CHIAREZZA

FACILITÀ DI MANOVRA

RICEVE CON ANTENNA
INTERNA O QUADRO
DA TUTTA L'EUROPA
IN ALTOPARLANTE

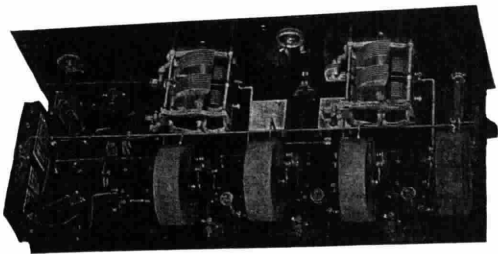

SCATOLA
DI MONTAGGIO
COMPLETA

MATERIALE ORIGINALE
BREMER-TULLY

Lire 1950,--
6 valvole
2 soli comandi

Venturadio potente 6 (Nuovo Circuito Controfase)

L'apparecchio premiato con Medaglia d'Oro del Duce

Elemento delle parti: 4 condensatori variabili - 4 bobine toroidali con controfase - 2 trasformatori Euphonic - 7 condensatori fissi - 3 chokes - 3 micro condensatori - 3 resistenze - 1 resistenza di griglia con supporto - 6 portavalvole UX - 1 assicella - 1 pannello di pura bakelite - 2 manopole graduate sulla lunghezza dell'onda - 1 reostato - 1 modulatore - 1 interruttore di accensione - 1 commutatore d'antenna - 2 Jaks - 1 spina - 6 serrali di metallo di rame argentato - 3 schemi colorati grandezza naturale - Consulenza gratuita. **Insulte sprecare tempo e denaro in esperimenti quando per L. 1950 si ha la certezza di poter costruire il migliore degli apparecchi a 6 valvole. Successo garantito.**

VENTURADIO POTENTE "6" completo di valvole e pronto per funzionare

L. 2750,--

A. VENTURINI - Viale Abruzzi N. 34 - MILANO - Telefono N. 21-124

NUOVI SCHEMI, PARTI STACCATI E ACCESSORI per costruire apparecchi economici da 1 a 10 valvole.

Amburgo - m. 394,7 - Kw. 4.
Brema - m. 252,1 - Kw. 0,75.
Kiel - m. 254,2 - Kw. 0,75.

16.15 (per Amb.): Lettura di opere del poeta Guit Stettenheim; (per Brema): Dott. Max Sydow legge opere proprie; (per Hannover): Concerto di xylofono, con il concorso della R. O. Pezzi di Millöcker, Peter, Riedel, Macbeth, Heimann, Oertel (per Kiel): Musica d'operetta di Nedbal, Lehar, Fall. Concerto della R. O. — 17: Concerto pomeridiano (ritrasmissione) — 17.55: Solito ed eventuali notizie d'inviazioni — 18: Concerto e radiopropaganda — 18.45: Il quarto d'ora della signora — 19: «La donna e la vita borghese nell'Inghilterra» — 19.25: Perché molti temono la casa di salute? Conf. medica — 19.55: Notizie della Borsa serale di Francoforte. Meteorologia — 20: Concerto variato — 22.30: Dati meteorologici per l'interno, notizie, corriere sportivo; indi lezione di ballo — 23.50: Meteorologia per i mari.

Langenberg - m. 468,8 - Kw. 25.

11.35-11.55: Conversazione inglese — 12.10: Musica meccanica — 13.05-14.30: Concerto del mezzogiorno della R. O., con il concorso d'un solista. Pezzi di Mendelssohn, Fr. Strauss, Schultze, Massenet, Erlmann, Pappenheim, Chopin — 14.30: Consigli per la casa — 16.15-17: Conferenza letteraria — 17-17.20: Fiabe — 17.25-17.45: Lavori per i ragazzi — 17.45-18.30: Concerto del vespero, con il concorso d'una cantante e d'un pianista. Pezzi di Bach, Schumann, Schubert, Brahms — 18.30-18.50: Lettura — 19.15-19.35: Lezione di spagnolo — 19.35-19.55: Questioni economico-mondiali del giorno —

20: Ritrasmissione del complesso dell'operetta serale — 20: Ritrasmissione da Duesseldorf: Gli uomini di Manon, operetta in tre atti di W. W. Goethe. In seguito: Ultime notizie; Corriere sportivo; Informazioni commerciali. Fino alle 24: Ritrasmissione del concerto dal «Breidenbacher Hof».

Berlino - m. 483,9 - Kw. 4.
Stettino - m. 236,2 - Kw. 0,75.

11: Inaugurazione dell'esposizione internazionale d'automobili e di motociclette; discorsi e concerti, in seguito una gita attraverso l'esposizione — 12.30: Il quarto d'ora dell'agricoltore — 13.30: Opere sconosciute di Schiller — 16: Conferenza: Il vecchio mestiere — 16.30: Concerto vocale strumentale — 17.30: Guglielmo Busch. Recitazioni con introduzione. Indi radiopropaganda — 18.30: I metalli leggeri, una invenzione dei nostri tempi. Seconda conferenza — 19: Quarta conf.; Quadri del passato della Germania — 19.30: Conferenza del ciclo: Capitali orientali — 20: «Eine Ballnacht», operetta in tre atti di O. Strauss. Indi meteorologia, recentissimo, segnale orario, corriere sportivo; fino alle 0.30 musica da ballo eseguita dall'orchestra G. Hoffmann.

Monaco di Baviera - m. 535,7 - Kw. 4.
Norimberga - m. 241,9 - Kw. 4.

12.55: Musica grammofonica — 16.30: Conferenza — 17: Lettura — 17.30: L'ora della musica da camera: concerto vocale-strumentale con musica di Schubert, Loe-We, Brahms, Ugo Wolf, R. Strauss, H. J. Schmidt — 19: Dialoghi con bambini. Conf. — 19.35: «Ouverture 1812» di P. Tchaikowsky: concerto della R. O. — 20:

«Napoleone 6 i cento giorni», un dramma in 5 atti di Chr. D. Grabbe — 22.5: Indicazione della prossima ritrasmissione d'una opera. Notizie serali — 22.30-23.30: Trasmissione grammofonica.

INGHILTERRA

Cardiff (5 WA) - m. 353 - Kw. 1,5.

15.30; 17; 19; 19.15; 23.35-1: Vedi Londra — 16.45: Gli scrittori inglesi e il paese di Galles — 18.15: Pei ragazzi — 22.35: Flauto e clarino; Soprano e mezzo soprano; Coppia varietà — 23.10: Azione drammatica — 23.22: Tenore e Baritono.

Londra (2 L.O.) - m. 361,4 - Kw. 3.
Daventry (5 XX) - m. 1604 - Kw. 25.

11.15; 11.30; 10.15; 22; 22.30: Come lunedì — 12 (Dav. solo): Grammofono: Sinfonia patetica, Tchaikowsky — 13: Soprano; Mezzo soprano; Trio — 14; 15.50; 20.35; 20.15: Interludi musicali — 14.15-15 (da Birm.): Orchestra; Ouv., Oberone, Weber; Sinfonia incompiuta, Schubert; Primo tempo serenata per archi, Mozart; Ouv., Russlan e Ludmila, Glinka — 15.25 (Dav. solo): Bollettino pesca — 15.30: Scuole: La parola e il linguaggio — 16: Funzione Abbazia di Westminster — 16.45. Ciclo di conferenze femminili — 17: Canzone e duetti; Violoncello; Pianoforte — 18.15: Pei ragazzi: Cantatrice; Due recitazioni — 19: Ballabili — 19.30: Prezzi derrate agricole — 19.45: Tenore. Quattro Lieder del ciclo «La Bella Mughiana» di Schubert — 20: Musica e Teatro — 20.25: Le origine della Britannia contemporanea — 20.45: Orchestra (musica di Ansell): Ouverture «Il Soldato Ortheris»;

PUSH-PULL FERRANTI

È un geniale montaggio a bassa frequenza che assicura la più potente e la più pura riproduzione che possa dare oggi un ricevitore.



Tipo AF5 (c) Lire 230,—

Ogni serie consta di 3 trasformatori:

- Serie AF4, AF4 (c), OP6 (c) Lire 405,—
- Serie AF3, AF3 (c), OP3 (c) Lire 534,—
- Serie AF5, AF5 (c), OP3 (c) Lire 604,—

Il push-pull Ferranti è applicabile a qualsiasi apparato radio oppure in unione al pick-up magnetico serve per ultrapotenti riproduzioni grammofoniche

TRASFORMATORI A BASSA FREQUENZA FERRANTI:

- Tipo AF4 * Rapp. 1: 3 1/2 * Induttanza 28 heuryes * Peso kg. 0,670 * Prezzo Lire 115,—
- Tipo AF3 * Rapp. 1: 3 1/2 * Induttanza 80 heuryes * Peso kg. 0,850 * Prezzo Lire 160,—
- Tipo AF5 * Rapp. 1: 3 1/2 * Induttanza 150 heuryes * Peso kg. 1,180 * Prezzo Lire 200,—

Con il SUPER-AUDIO trasformatore FERRANTI tipo AF5 si raggiunge la perfezione nella riproduzione di ogni nota musicale. Anche i suoni più bassi come quelli dell'organo, violoncello, timpani, voce umana maschile, etc., che non vengono mai amplificati in apparati che includono trasformatori comuni, vengono invece riprodotti dal tipo AF5 al naturale. La fusione dei suoni col tipo AF5 è pastosa, nitida e potente.

Per informazioni e listini: Ag. Gen. Ferranti, BRUNO PAGNINI - TRIESTE (107) - Piazza Garibaldi N. 3

Parte II Suite dei bimbi (5 pezzi) — 21.15: Varietà — 22.15: Attualità — 22.35: Fantasia comica — 23.35-1: Ballabili riprodotti.

Manchester (2ZY) - m. 384,6 - Kw. 1,5.

13 (da Leeds): Piano: Preludio, Rachmaninov; Soprano: Quattro canti (Sanderson, Scott, Quilter, Purcell); Cinque Recitazioni; Baritono: Aria (Carmen), Bizet; Quattro ballate (W. Davies, Allitsen, Ashleigh, Keel); Soprano: Aria, Haydn; Ballata popolare; Madrigale, H. Howell; Piano: Preludio, Schütt; Canto d'Amore, Paderewski — 17.30: Orchestra: Marcia, Amers; Ouverture di Commedia Irlandese, Ansell; Selez., Il Giglio di Killarney, Benedict; Suite Irlandese, Roedel; Pattergia Irlandese, Puerner — 18.15 (da Leeds): Per ragazzi — 19; 19.15; 19.45; 21.15; 22.1: Vedi Londra (Annunzi locali alle 22.30) — 19.35: Prezzi derrate agricole — 20.45: Varietà (3).

Davenport (5GB) - m. 491,8 - Kw. 30,

16 (da i Giardini d'Inverno) di Bournemouth; Orchestra: Ouverture Fierabras, Schubert; Sinfonia Scozzese (4 tempi), Mendelssohn; Concerto in sol min. per pianoforte e orchestra (3 tempi), St. Saens; L'Arcadio d'oro, Dvorak — 17.30 (Birm.): Organo di cinema: Ouv., Poeta e Contadino, appé; Canzone Blegiana, Tchaiowsky; Selez., Cavalleria, Mascagni; Soprano: Due melodie, Cornelius; Organo: Canto Indi, Rimsky Korsakov; Due danze spagnole, Moszkowski; Soprano: Due canti (Peel, Kennedy Fraser); Organo: Suite «Hiawatha», Coleridge Taylor — 18.30 (Birm.): Per ragazzi: Recitazioni, baritono, violoncello — 19.175 e 23: Come lu-

nedi — 19.30: Ballabili; Varietà — 20.30 (Birm.): Concerto orchestrale alla Town Hall: Ouverture Italiana, Schubert; Grande Duo in do, Schubert-Joachim; Concerto per violino e orchestra, Brahms; Till Rulesspiegel, R. Strauss (alle 21.20); Lettura due Poesie dallo Studio di Birmingham) — 22.35: Lettura Poesie Moderne — 23.15 (Birm.): Orchestra: Ouv., Maestri Cantori, Wagner; Baritono con orchestra: Credo (Otello), Verdi; Tenore con orchestra: Canto di Walthier (Maestri Cantori), Wagner; Orchestra: Cavalcata delle Valchirie, Wagner; Baritono con orchestra: Aria (Trovatore), Verdi; Tenore con orchestra: Racconto di Lohengrin, Wagner; Orchestra: Entiata degli Dei nel Valhalla (Oro del Reno), Wagner; Tenore, baritono, orchestra: Duetto (Otello), Verdi.

JUGOSLAVIA

Zagabria - m. 310 - Kw. 0,75.

13.15: Grammofono — 13.30: Quotazioni borsa — 17.30: Concerto pomeridiano — 19: Lezione di francese — 19.15: Radioprogramma — 19.30: Concerto sinfonico ritrasmissione da Praga — 21.30: Notizie, meteorologia.

NORVEGIA

Oslo - m. 461,5 - Kw. 1,5.

9.50: Prezzo uova — 10: Borsa; Prezzo uova — 19.15; 20; 21.30; 21.45: Come lunedì — 19.30: Corso di Tedesco — 20.1: Cronaca letteraria — 20.30: Cantatrice: Composizioni di A. Hurum — 21: Enrico Heine (Conferenza in tedesco) — 22-22.45: Musica popolare per Trio.

OLANDA

Hilversum (H.D.O.) - m. 1060 - Kw. 5.

12.40; 13.10: Come lunedì — 14.44: Conferenza per le scuole — 16.40: Conferenza per le signore — 18.10: Orchestra: Ouv., Se fossi re, Adam; Suite indiana N. 1, Lüling; Berceuse, Järnefeldt; Erodiade, Massenot (fant.); Danza, Ganne; Czardas N. 1, Michels; Valzer, Morena; Potpourri, Surcouf, Planquette — 19.25: Piano — 19.55, 20.25; 20.40: Come lunedì — 20.55 (da Amsterdam): Orchestra: Ouv., Carnevale romano, Berlioz; Sinfonia, Chausson, (Intervallo: Grammofono); Piano e orchestra: Concerto, Bela Bartok; Orchestra: Till Eulenspiegel, R. Strauss — 22.55: Informazioni Vaz Dias — 23.10: Ballabili.

POLONIA

Katowice - m. 422,6 - Kw. 10.

11.56: Segnale orario; Bollettino meteorologico — 12.5: Trasmissione da Varsavia — 15.45; 16: Come lunedì — 17.10: Cassette delle lettere — 17.35: Trasmissione da Cracovia — 18: Audizione letteraria — 19; 19.20: Come lunedì — 19.30. Schizzi letterari — 15.55: Come lunedì — 20.5: La bellezza degli sport — 20.30: Concerto da Cracovia — 22: Come lunedì — 22.30: Ballabili.

Cracovia - m. 547 - Kw. 1,5.

11.56; 12.5; 18; 19.55; 22: V. Varsavia — 15; 22.30-23.30: Come lunedì — 17.10: Il problema del voto femminile in Francia — 17.35: Letteratura Greca — 19: Varie — 19.25: Corso d'Inglese — 20: Bollettino agricolo — 20.10: Comunicati — 20.30: Cantatrice. Tre canti (Malinow-

ARCONITA LUXOR

*Il detector
della massima
efficienza*

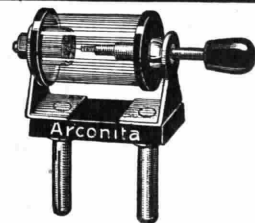
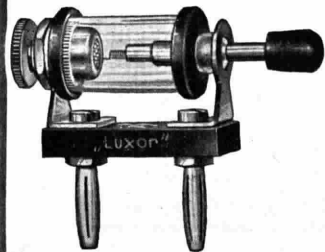

*Il cristallo
che dà la massima
sonorità*

Rappresentante per la Provincia di Genova:

REGORIO CHISSIN
Genova - Via Maragliano, 2

SI CERCANO RAPPRESENTANTI PER ZONE ANCORA LIBERE

Unico fabbricante:

Dr. Max Ulrich G.m.b.H. Zwenkau bei Leipzig
(DEUTSCHLAND)

ski, Karłowicz, Lipski); Aria (Sigmund Augusto), Joteyko; Preghiera (Beatrice Cenci), Rozycki; Violoncello e piano: Concerto, Golttermann; Cantatrice: Aria (Manon), Massenet; Aria (Pescatori di Perle), Bizet; Due violini e piano: Concerto in re min., Bach; Cantatrice: Romanza, Paderewski; Berceuse, Teiaikowsky; Sogno, Grieg.

Varsavia - m. 1111,1 - Kw. 10.

11,56; Segnale d'ora dall'Osservatorio; Comunicato aviazione e meteorologico — 12,5; La cooperazione scolastica — 12,30; Composizioni di Stanislaw Moniusko; Orchestra: Ouv., Paria; Mazurka (Il castello degli Spiriti); Ballata (basso, coro maschile e orchestra); Tre declamazioni con musica — 15; 19; 20,5; Come lunedì — 15,45; Comunicato Lega difesa aerea — 16; Grammofono — 17,10; Libri nuovi — 17,35; Conferenza — 18; Audizione letteraria — 19,30; Conferenza agricola — 19,55; Segnale d'ora dall'Osservatorio — 20,5; Il Romanticismo musicale del Sec. XIX — 20,30; Musica leggera — 22-23,30; Come domenica.

SPAGNA

Barcellona (EAJ 1) - m. 344,8 - Kw. 3.

12; Campane cattedrale; Il tempo — 14,30; Borse e cambi; Trio: Pasodoble, Fusté; Valzer, Worsley; Foxtro, Dotras Fors; Selez., Mignon, Thomas; Berceuse, Gillet; Fox trot, Nussbaum; Pasodoble, Demon. (Intervalli: Grammofono) — 18,30; Sestetto: Pasodoble, Daniel; Tango, Krayton e Casadeval; Polca, Waldteufel — 19; Campane cattedrale; Mercati, Borse e cambi — 19,10; Sestetto: One step, Mayoral; Selez., L'Osipete del Stivigliano, Guerrero; Valzer Berceuse, Karensky; Pensiero d'autunno, Massenet — 19,30; Pei ra-

gazzi: Racconti, Indovinielli, Poesie, ecc. — 19,40; Lettura (cont.) — 19,50; Le strade di Barcellona — 21,30; Corso d'inglese — 22; Campane cattedrale; Il tempo — 22,5; Borse e cambi; Recentissime — 22,10; Orchestra: Marcia primavera, Filippucci — 22,15; Cantatrice: Quattro Canzoni — 22,45; Orchestra: Tarantella, D'Ambrosio — 23; Conferenza e recitazione poesie — 23,20; Piano: Preludio, Chopin; Canto della Montagna, Bahissa; Andalus, Falla; Triana (Iberia), Albeniz — 23,50-24; Orchestra: Gavotta e Musetta, D'Ambrosio; Marcia ungherese, Liszt.

Madrid (EAJ 7) - m. 375 - Kw. 1,5.

12,45; 13; 13,15; Come martedì — 15; Campane; Segnale orario. Orchestra: Inveniture, La Dama Bianca, Boieldieu; Intermezzo (La Sposa dello Zar), Rimsky Korsakow; Il Profeta, Meyerbeer (fant.); Intermezzo di Luigi Medina. Orchestra: La Viejeita, Caballero (fant.); Valzer, Renard; Fox, Peter de Rose. Bollettino Meteorologico; Borsa del Lavoro; I Teatri. Orchestra: Danza Persiana, Guiraud — 16,25; Notizie; Indice Conferenze — 20; Campane; Borsa. Sestetto: Ouv., Mignon, Thomas; Sotto gli Aranci, Turina; La Filatrice, Mendelssohn; Sinfonia « Il Nuovo Mondo » (Secondo tempo), Dvorak; Till Eulenspiegel, Strauss. Intermezzo di Luigi Medina — 21; Ballabili riprodotti — 21,25; Recentissime — 22,45; Classici Spagnoli — 23; Campane; Segnale orario; Borsa. « L'Arlesiana », dramma di Daudet, con le musiche di Bizet. — 1-1,30; Campane; Cronaca del Giorno; Recentissime; Ballabili riprodotti.

SVEZIA

Stoccolma (SASA) - m. 454,4 - Kw. 1,5.
Motala - m. 1320 - Kw. 30.
Malmö - m. 260,9 - Kw. 1.

17; Grammofono — 17,30; Culto — 18; Musica Leggera — 18,45; Conferenza Agricola — 19; Corso di Francese da Malmö — 19,30; Conferenza d'Igiene — 20,30; Concerto: Ouv., Il Domino Nero, Auber; Aria del « Macbeth » (Verdi) e del « Fausto » (Gounod) per Soprano; Selez., « Il Barbiere di Bagdad », Cornelius — 21,15; Il Tempo; Notizie — 21,40; Concerto Wagneriano: Entrata degli Dei nel Valhalla (Oro del Reno); Cori del « Vascello Fantasma »; Tristano e Isotta (Preludio Atto terzo); Aria del « Lohengrin » e Ballata del « Vascello Fantasma » per Soprano; Danza dei Garzoni (Maestri Cantori); « Pagina d'Album » e « Sogni »; Baccanale (Tannhauser).

SVIZZERA

Berna - m. 411 - Kw. 1,5.

12,43-15,56; Solito — 16-16,30; Concerto dell'Orchestra del Kursaal di Berna — 16,30-17; Conversazione francese per i fanciulli — 17-17,30; Concerto dell'Orchestra del Kursaal di Berna — 18,15-19; Trasmissione grammofonica — 19-19,29; Conferenza radio-tecnica — 19,29; Segnale orario; Meteorologia — 19,30-20; Ritrasmissione da Basilea: Conferenza — 20-21,45; Ritrasmissione da Zurigo: Vedi sotto Zurigo — 21,45-22; Notizie; Meteorologia; Fine della trasmissione.

Zurigo - m. 588,2 - Kw. 1,5.

12,30-16; Come martedì — 17,15; Per i fanciulli — 17,45; Meteorologia — 19,30; Segnale orario; Meteorologia — 19,32; Con-

DIFFONDETE IL "RADIORARIO"

INDUSTRIE RADIOFONICHE ITALIANE

« I R I »



La più antica
Ditta Italiana
vendente

ESCLUSIVAMENTE
materiale
radiofonico

Chiedeteci
OGGI STESSO
IL NOSTRO
**CATALOGO
ACCESSORI
1928**
DIVERRETE
CERTAMENTE
NOSTRI CLIENTI

Catalogo Gratis

Allisona a doppio corn.
L. 200 (sette giorni di
prova gratuita)

INDUSTRIE RADIOFONICHE ITALIANE
Roma (104) - Via Trifone, 61 - Roma (104)

**Valvole
Termoioniche**



EDISON

ferenza: Grandi poeti del medioevo — 20: Quadri storico-culturali (I) — 21,30: Concerto divertente della R. O. — 22: Meteorologia; Recentissime e Notizie della « N.Z.Z. ».

Ginevra - m. 760 - Kw. 0,5.

17: Musica Tzigani riprodotta — 18: Come lunedì — 20,15: Concerto Orchestrale con Cantatrice; Ouv., Il Matrimonio Segreto, Cimarosa; Romanza, Durante; Aria, Marcello; Romanza, Caldara; Serenata, Mozart; Aria (Orfeo), Gluck; Capriccio, Catalani; Albeniz; Canti Popolari Spagnoli, De Falla; Danza (La Vita Breve), De Falla — 21,30: Notizie.

Basilea - m. 1100 - Kw. 1,5.

10,30: Segnale orario; Meteorologia — 10,30-20: Conferenza del prof. dott. Bauer-Basilea; Impressioni di viaggio nella Russia meridionale e nel Caucaso — 20-22: Musica da camera, eseguita da baritono, pianisti, violinista e violoncellista. Canzoni di Schubert, Schumann, Brahms. Opere strumentali di Haydn, Beethoven e Schubert — 22: Notizie; Meteorologia.

UNGHERIA

Budapest - m. 555,6 - Kw. 20.

9,30; 12; 13; 14,30; 16,45: Come martedì — 12,20: Pianoforte — 16: Conferenza agricola — 17,10: Conferenza — 17,40: Tzigani — 19: Conferenza — 19,30: Dall'Opera Reale; Poi musica tzigani riprodotta.

VENERDI 9 Novembre

AUSTRIA

Vienna - m. 517,2 - Kw. 15.

11: Musica del mattino con il concorso del Quartetto Silving, Pezzi di Ziehrer, O. Strauss, Mascagni, J. Renée, Fohring-Berdach, Turina, Lehár, H. David, Demom, Cadix — 15,15: Radio-diffusione di immagini — 16: Concerto pomeridiano dell'Orchestra viennese A. Desch. Musiche di Lindenmank, J. Strauss, Suppé, Golumark, Brahms, Waldteufel, Lehár, Karman — 17,25: Canzoni di Schubert eseguite da baritono, con accompagnamento di pianoforte; Fr. Schubert, fantasia per violino e pianoforte — 18,10: Bollettino settimanale di cultura fisica — 18,30: Fr. Schubert, l'uomo e l'artista (IIa conf.) — 19: Il commercio austriaco in transito ed il suo avvenire (conf.) — 19,30: Lezione d'italiano per iniziati — 20,05: « La Puzzeola d'Orléans », tragedia romantica di F. von Schiller, Indi: Ritrasmisione di jazz; Radio-diffusione di immagini.

BELGIO

Bruxelles - m. 508,5 - Kw. 1,5.

18; 20,30; 22; 23,15: Come martedì — 19: Contabilità e Diritto commerciale — 19,15: Sterilizzazione con l'Ozono — 19,30: Trio: Stefano Marcel, St. Saëns; Rose del mezzodi, Strauss; I Moschettiari al Convento, Varney — 20: Grammofono — 21,15: Orchestra; Ouv., Il matrimonio segreto, Cimarosa; In montagna, Mariotte; Scene infantili (per quartetto archi, piano e clarino)

(Alte 21,30; Conferenza in Fiammingo) — 22,10: Concerto orchestrale con cantatrice; Così fan tutte, Mozart; Aria (Alceste), Gluck; Resurrezione, Alfano (fant.); Aria (Quo Vadis), Nougues; Canzone popolare e Lied di Schubert; Suite internazionale, Tchaikowsky; Ricordo del Righi, Doppler (flauto e corno); Suite (Spagna), Albeniz.

CECOSLOVACCHIA

Bratislava - m. 300 - Kw. 0,5.

12: Notizie da Praga — 16,30: Concerto; Aria (Il Flauto Magico), Mozart; Canzoni del Ghetto di Praga, Vasata; Melodie Zingaresche, Sarasate; Il Sogno (Asra), Rubinstein; Serenata Malinconica, Tchaikowsky; Canzoni Slovacche, Schneider-Trnavsky; Canzoni, Novak — 17,30: Conferenza — 17,45: Corso di Slovacco — 18: Emissione da Praga — 22,20: Ballabili da Praga.

Praga - m. 348,9 - Kw. 5.

11,15: Musica riprodotta — 12,15: Notizie; Conferenza agricola — 12,30: Violino; Piano; Orchestra — 13,30: Industria e Commercio — 13,55; 16: Borsa — 16,10: Conferenza culturale — 16,30: Musica da camera; Quartetto archi in mi bem. maggiore, Mozart; Quartetto archi op. 59 N. 2, Beethoven — 17,30: Corso d'inglese — 17,45: Emissione in tedesco — 18,15: Notizie agricole — 18,25; Per gli operai — 19: Azione drammatica — 21: Concerto vocale con accompagnamento orchestra — 22: Ora; Notizie — 22,20: Ballabili.

Bрно - m. 441,2 - Kw. 3.

12: Notizie da Praga 12,15: Conferenza agricola — 12,30: Concerto da Praga — 13,30: Borsa; Il tempo; Notizie — 16,30: Musica da Camera da Praga — 17,30: Corso d'inglese — 17,45: Emissione in tedesco — 18,15: Rassegna della stampa — 19: Musica riprodotta — 19,45: Le Metropolitane di New York — 20: Recitazione poesie; Canti della sera, Dvorak; Poesie; Cinque canti, Fibich; Poesie; Canti della sera, Smetana — 21: Concerto da Praga — 22,20: Ballabili da Praga.

FRANCIA

Parigi (P. Parisien) - m. 340,9 - Kw. 0,5.

21-22: Jazz; Tredici pezzi.

Parigi (Radio L.L.) - m. 370 - Kw. 0,5

13,30: Attualità; Paesaggio, R. Hahn; Coi capricci del vento, Peggio; Behi e informazioni; Sheherazade, Rimsky Korsakov (3.a parte). Alle 14 e alle 23: Carillon di Fontenay — 22,30: Concerto; Ouverture, Don Giovanni, Mozart; Il Re si diverte, Delibes; Marcia Turca, Mozart; Danza delle Ore, Ponchielli; Selez., Piccolino, Guiraud; Momento musicale, Schubert (violino); Danza Slava, Dvorak (violino).

Tolosa - m. 392 - Kw. 3.

13,45: Organo di Jazz (4) — 13,57: Piano: Sonata « Chiaro di luna » (3 t.), Beethoven — 14,7: Selez., Wagneriane per orchestra; Viaggio e marcia funebre Crepuscolo; Sigrido (Fant.); Ouverture, Due arie e danza dei garzoni (Maestri cantori) — 14,40: Due valzer di Waldteufel — 21,30: Musiche di Offenbach: I racconti di Hoffmann (7 selez.); La figlia del Tamburo maggiore (3 selez.) — 22: Concerto con intervallo fisarmonica (7 ballabili) — 24: Giornale parlato dell'Africa del Nord.

Parigi (Radio Paris) - m. 1750 - Kw. 3.

7,45; 8,30; 9; 11,45; 14; 15; 16,30; 17,45; 20; 20,45: Come lunedì — 13,30: Orchestra: Impressioni Esotiche, Monton; Serenata, Milenko-Block; Dolly, Fouldrain; Serenata a sera, Grécourt; Il Nilo, Le Roux (canto); Piacere d'Amore, Martini (Canto); Romanza, Fauré (Violino); Passo d'Arme (Re Giovanni), St. Saëns; La Baidera, Kalman; Sul Volga, Krein; Danza, Granados (Violoncello); Suite Giapponese. Holst — 14,15: Concerto (cont.) — 16,45: Orchestra: Ballata, Debussy. Violoncello: Prima Sonata, Fauré. Orchestra: La Sera in Trincea, Imbert. Piano: Mazurca, Chopin; I San Gaetano, Bussler. Orchestra: Primi Ritmi Spagnuoli, Laparra. Violino: Sonata, Grieg. Orchestra: Suite Funambulesca, Filippucci — 21: Presentazione Letteraria — 21,30: « Ratto al Serraglio », Mozart (Canto e Orchestra) (Intervalli: Rassegna della Stampa e Informazioni).

Parigi, Torre Eiffel - m. 2070 - Kw. 5.

18,45: Giornale parlato ecc. — Il postiglione; Conferenza; Cronaca giudiziaria — 20,10 e 20,20: Come domenica — 20,30-22: Concerto vocale e strumentale.

GERMANIA

Breslavia - m. 322,6 - Kw. 4.

Gleivitz - m. 329,7 - Kw. 4.

16: L'ora della signora. Conferenza, « Professioni per le nostre figlie » — 16,30: Concerto della R. O. con musica di Berlioz, Wagner, Schrecker, Ansell, Elgar, d'Albert, Zimmer — 18: Conferenza: L'autunno nella regione dei laghi attorno a Breslavia — 18,30: Conferenza: « Il tronco d'albero navigante - navi di 60.000 tonnellate » — 19,10: L'ora dell'Amministrazione postale tedesca (conf.) — 19,35: La storia del Reich nei documenti (Seconda conf.) — 20: Ritrasmisione da Berlino: Concerto e discorso — 21: Musica da camera. Vedi il programma di Berlino.

Koenigsberg - m. 303 - Kw. 4.

11,10: La radio dell'agricoltura — 15,30: Fiabe per i fanciulli dai 7 ai 10 anni — 16: L'ora della signora. Conferenza: Bevande nella casa — 16,30-17,30: Concerto divertente — 17,30: Conferenza — 18,15: Lezione di francese — 18,45-20: Concerto serale della R. O., con musica di Mozart, Mendelssohn, Strauss, I. Iwanow, Yoshimoto, Ohlson, Stenenza — 20,10: L'ora delle canzoni varie. Audizioni vocali d'un baritono con accompagnamento di pianoforte — 21,5: Recitazioni; Il destino della donna — 22: Meteorologia, recentissime, corriere sportivo — 22,15-24: Musica da ballo.

Lipsia - m. 365,8 - Kw. 4.

Dresda - m. 275,2 - Kw. 0,75.

9: Festa mattinale — 11: Notizie economiche — 11,5: Meteorologia e la radio delle comunicazioni — 11,20: Lettura del radioprogramma — 11,25: Ciò che pubblica il giornale — 11,45: Meteorologia, prognosi del tempo, i livelli dell'acqua — 12: Concerto sinfonico eseguito dall'orchestra sinfonica di Lipsia. Musica di Bach e di Brahms — 13,15: Meteorologia e bollettino della Borsa; in seguito meteorologia — 16,30: Dell'opera di Schubert: concerto vocale-strumentale — 18,5: La radio delle assicurazioni sociali — 18,30: Solito — 18,30-18,55: Lezione d'inglese — 19: Corso di contabilità — 19,30: La volontà

di vivere, presso le piante e gli animali — 20: Da Berlino. In occasione del 9 novembre: Discorso e concerto sinfonico — 21: Concerto orchestrale della R.O. di Berlino — 22: Bollettino della stampa e corriere sportivo — 22.15: Radio-cabaret.

Stoccarda - m. 379,7 - Kw. 4.

Friburgo nella Brisgovia - m. 577 - Kw. 0,75.

10.30-14: Solito — 16.15: Concerto pomeridiano della R. O. e di due cantanti. Musica di Berlioz, Beccè, Catalani, Urbach, Grieg, Bendix, Kalman, Fucik — 18: Segnale orario; Meteorologia; Notezze agricole; Indicazioni — in esperanto — sul radio-programma della settimana prossima — 18.45: Conferenza su Roberto Blum in occasione dell'80° anniversario della sua morte — 19.15: Segnale orario; Meteorologia — 19.30: Il giovane Schiller. Introduzione; Recitazioni; Concerto della R. O. — 20.30: Dall'opera di W. A. Mozart. Prima serata. Concerto dell'Orchestra filarmonica e di solisti — 22.15: Commedia; Indi; Notizie.

Amburgo - m. 394,7 - Kw. 4.

Brema - m. 252,1 - Kw. 0,75.

Kiel - m. 254,2 - Kw. 0,75.

13.20: La radio della scuola. Conferenza; La musica strumentale di Fr. Schubert — 16.15 (per Hannover e Brema): Andizioni d'una cantante e d'un flautista. Pezzi di Haydn, Mozart, Grazioli, Goerner, Andersen, Quantz, Weckerlin; (per Kiel e Amburgo): Tesori musicali del passato. Concerto della R.O. con musica di G. P. Telemann; A. Scarlatti — 17: L'ora dei poeti nordici; Knut Hamsun, il poeta della terra e della solitudine. Introduzione e lettura — 17.55: Solito — 18: Radiopropaganda e concerto — 18.30: Lezione d'inglese per principianti — 19: Radiopropaganda e concerto. Seconda parte — 19.25: Alberto Balla (conferenza in occasione del decimo anniversario della sua morte) — 19.50: Notizie della Borsa serale di Francoforte. Il mercato frutta e verdura di Amburgo — 19.55: Meteorologia — 20: Ritrasmisione da Berlino. Vedi il programma di Berlino — 22.30: L'ora attuale, date meteorologiche per l'intero, notizie, corriere sportivo, ritrasmissione di stazioni estere — 23.50: Notizie di meteorologia per i mari.

Langenberg - m. 486,8 - Kw. 25.

11.35-11.55: Conversazione francese — 12.10: Musica meccanica — 13.05-13.40: Concerto del mezzogiorno di pezzi di Suppè, Glinka, Planquette, Rachmaninoff, Tsykans, Krome, Stolz, Lehár, Kling — 14.30: Consigli per la casa — 16.15-16.30: L'ora dei libri — 16.30-17: Conferenza — 17-17.45: L'ora della gioventù — 17.45-18.30: Concerto del vespero. L'ora di Haendel, con il concerto di soprano, violinista, pianista — 18.30-18.50: Il contributo della Vestfalia nella poesia tedesca — 19.35-19.55: Conferenza riguardante Hardt Honigsheim, Stein, Worm — 20: Ritrasmisione da Berlino: Discorso e concerto orchestrale — 21: « La morte di Danton », dramma di Giorgio Buechner. Indi: Ultime notizie; Corriere sportivo; Informazioni commerciali e fino alle 24: Musica da ballo.

Berlino - m. 483,9 - Kw. 4.

Stettino - m. 236,2 - Kw. 0,75.

15.30: Questioni e dispiaceri di donne — 16: Conferenza — 16.40: Lettura — 17-18: Concerto divertente dell'orchestra B-

milio Roosz. Pezzi di Weber, Neruda, Granados, Wilke, Hnubay, Noeclck, Morena. In seguito radiopropaganda — 18.30: Conferenza in lingua spagnuola: I periodici spagnuoli — 19: Il traffico mondiale ed i suoi mezzi. V. Il traffico aereo — 19.30: «Nuove tendenze di sviluppo nell'economia e nella società». Conf. — 20: In occasione del 9 novembre: 1. Sinfonia di Fr. Schubert; 2. Discorso del Ministro del Reich Carlo Severing; 3. «Ouverture» di Egmont (L. v. Beethoven). Concerto della R.O. — 21: Concerto popolare orchestrale eseguito dalla R.O. con il concorso di un violinellista. Musiche di Weber, Klughardt, Rubinstein, Oberthür, Korngold, J. Strauss-Indi meteorologia, recentissime, segnale orario, corriere sportivo.

Monaco di Baviera - m. 535,7 Kw. 4.

Norimberga - m. 241,9 - Kw. 4.

11.20: Trasmissione grammofonica — 14.45: L'ora della signora — 16.30-17.30: Concerto pomeridiano dell'orchestra. Hiebel. Ritrasmisione dall'Hotel Koeningshof di Norimberga — 17.40: La radio per i maestri di scuola, 3.a conferenza del ciclo: Lo scolaro della città e della campagna — 18.10: Per la nostra agricoltura. Conf. — 19: Rivista settimanale di sport — 19.35: Conversazione: Teatri londinesi — 17.30: Beethoven. Conf. — 20: Concerto sinfonico della R. O., con il concorso d'un tenore. Opere di L. van Beethoven — 21.25: Moderna letteratura tedesca. Recitazioni — 21.45: Importanti radionotizie — 22: Notizie serali.

INGHILTERRA

Cardiff (5 WA) - m. 353 - Kw. 1,5.

13-14: 15.30; 19.15; 21-24: Vedi Londra — 18: Musica d'orchestra riprodotta — 18.15: Pei ragazzi — 19: Conferenza — 20.45: Varietà.

Londra (2 LO) - m. 361,4 - Kw. 3.

Daventry (5 XX) - m. 1604 Kw. 25.

11.15; 11.30; 19.15; 22 (col Bollettino delle Strade). Come lunedì — 12 (Dav. solo); Grammofono — 13: Una sonata per violino e piano — 13.30: Organo da St. Mary-le-Bow: Due preludi corali, corale con sei; Variazioni e fuga. Tempo, pastorale. Due brevi preludi con fughe, Bach — 14.15: Musica d'orchestra riprodotta — 15.25 (Dav. solo); Bollettino Pesca — 15.30: Agricoltura — 15.55; 16.20; 16.40: Interludi musicali — 16: Intorno al mondo — 16.25: Gli animali fantastici nella pittura — 16.45: Azione drammatica per le scuole — 17.30: Orchestra di cinema — 18.15: Pei ragazzi: Nuova versione della Leggenda di Riccardo Whittington — 19: Attualità — 19.30: Bollettino ministero agricoltura — 19.45: Tenore: Tre Lieder di Schubert — 20: Critica musicale — 20.15: Appello patriottico di Lord Jellicoe — 20.25: Tendenze dell'industria moderna — 20.45: Pianoforte: Solfeggiato, C. P. E. Bach; Arietta, Leo; Toccatina, Hensel; Bagatella, Beethoven; Studio, Chopin; Intermezzo, Brahms; Studio, Moszkowski — 21 (dalla Queen's Hall): Sinfonia incompiuta, Schubert; Settima Sinfonia, Beethoven — 22.15 Discorso del Primo Ministro alla Guild Hall — 22.45: Annunzi locali. (Dav. solo) Previsioni marittime — 22.50: Varietà (4) Quintetto — 23.45: Numero a sorpresa — 24-1 (Dav. solo): Ballabili riprodotti.

Manchester (2 ZY) - m. 384,6 - Kw. 1,5.

16: Vita africana — 16.20; 19.15-24: V. Londra — 18.15: P. i ragazzi — 19: Il centenario di Bunyan.

Daventry (5 GB) - m. 491,8 - Kw. 30.

16: Organo da St. Mary le Bow: Maestoso. (Musica sull'acqua). Haendel; Romanza, Mac Dowell; Contralto: Sull'ali del canto, Mendelssohn; Fregghiera, Ford; Canzone, Willeby; Organo: Fughetta, Sarabanda, Pastorale, Marcia trionfale, Karg Elert; Contralto: Tre Canti (Quilter, Id., Spross); Organo: Preludio, Chopin; Una lacrima, Mussorgsky; Preludio in sol, Bach — 17: Ballabili; Varietà — 18.30 (Birm.). Pei ragazzi: Racconto; Baritono; piano; Recitazione — 19.15 e 23: (col Bollettino delle strade): Come lunedì — 19.30 (Birm.): Orchestra Ouv., La fiera della varietà, Fletcher; Valzer delle Allodole (1 Milioni d'Arlecchino). Drigo; Baritono: Tre canti (Holbrooke, Dunhill, Crompton); Orchestra: Selez. Schubertiana, Finck; Violino: Sonata in sol, Marcello; Aria, Porpora; Orchestra: Balletto delle Stagioni (Vespri siciliani), Verdi; Baritono: Tre ballate (Carr, Id., White); Violino: Elegia, Fauré; Pagina d'Album N. 6, Sitt; Orchestra: La principessa Ida, Sullivan — 21 (Birm.): Baritono e coro — 21.30 (Birmingham); Varietà (4) — 22.15 (dalla Queen's Hall): Quarta sinfonia, Brahms — 23.15-0.15: Ballabili riprodotti.

JUGOSLAVIA

Zagabria - m. 310 - Kw. 0,75.

13.15: Trasmissione grammofonica — 13.30: Quotazioni Borsa — 17.15: Ritrasmisione del concerto dal « Caffè Corso » — 20.15: L'alfabeta musicale — 20.30: Radiopropaganda — 20.35: Serata allegra — 23: Notizie, meteorologia.

NORVEGIA

Oslo - m. 461,5 - Kw. 1,5.

10: Prezzo burro — 14: Industria e commercio — 17-19: Tre conferenze: I circoli di lavoro per la gioventù; L'industria nazionale; I prodotti nazionali — 19.15; 20; 21.30: Come lunedì — 19.30: Corso di inglese — 20.1: Concerto orchestrale riprodotto: Ricordi di Ossian, Gada; Sinfonia in re min., A. Hurum; Il Lago Incantato, Liadov; Papiola, Sibelius — 22: Commedia.

OLANDA

Hilversum (H.D.O.) - m. 1060 - Kw. 5

12.40; 13.10; 18.40: Come lunedì — 19.55 Conferenza — 20.25; 20.40: Come lunedì; 20.45: Organo: Toccata, Dubois; Sonata in re min. Op. 42, Guilmant; Tre pezzi op. 29, Pierné; Grande coro in re (alla Haendel), Guilmant — 21.30: Conferenza — 22.15: Due pianoforti; Due melodie inglesi; Valzer, Strauss; Tre melodie inglesi; Valzer (Il pipistrello), Strauss — 22.45. Informazioni Vaz Dias — 22.55-23.40: Orchestra: Ouv., Fedra, Massenet; Cantatrice: Aria (Dinorah), Meyerbeer; Orchestra: Czardas, Grossmann; Cantatrice: Cavatina (Lucia di Lammermoor), Donizetti; Orchestra: Danza delle Ore (La Gioconda), Ponchielli.

POLONIA

Katowice - m. 422,6 - Kw. 10.

15.45; 16; 17.35; 19; 19.55; 22: Come lunedì — 17.10: Storia Nazionale — 18: Concerto con solista — 19.20: Comunicazione sportiva — 19.30: Conferenza — 20.15: Trasmissione da Varsavia; Concerto sinfonico — 22.30: Casseta delle lettere (in francese).

Cracovia - m. 547 - Kw. 1,5.

11.56; 18; 19.55; 20.45: V. Varsavia — 12.10; 15; 19: Come lunedì — 17.10: Geo-

grafia economica — 17.35: Libri nuovi — 19.30: Impressioni di Londra — 20: Bollettino agricolo — 20.10: Comunicato sport.

Varsavia - m. 1411,1 - Kw. 10.

11.56; 15: Come lunedì — 13.10: Rassegna della Stampa Periodica — 15.45: Comunicati — 16: Grammofono — 17.10: Conferenza — 17.35: Idem da Vilno — 18: Orchestra a plettro; Valzer, Strauss; Aria di Nalir (I Pescatori di Perle), Bizet; Danza ungherese n. 6, Brahms; Romanze Tzigane; Serenata, Braga; La morte di Ase, Grieg; Kujawiak, Wieniawski; Potpourri canzoni russe — 19.30: Conferenza d'igiene — 19.55; Segnale d'ora Osservatorio — 20: Comunicato agricolo e Borsa cereali da Cracovia — 20.10: Comunicati — 20.15: Concerto dalla Filarmonica; Comunicati.

SPAGNA

Barcellona (EAJ 4) - m. 344,8 - Kw. 3.

12: Campane cattedrale; Il tempo — 13.30: Borse e cambi; Erio: One step, Godoy; Piccolo Valzer, Leblanc; Valzer, Mayoral; Selez., La Corte del Parone, Leo; Intermesso pizzicato, Mathé; Tango, Balboa, Marcia, Mignard; Intervalli: Grammofono — 18.30: Sestetto; Pasodoble, Sanchez de la Rosa e Marchetti Tango, Dotras Vila; Danza Americana, Cotó — 19: Campane cattedrale; Mercati, Borse e cambi — 19.10: Moda e consigli utili per le signore — 19.30: Sestetto: One step, Mayoral; Selez., Juegos Malabares, Vives; Valzer boston, Worsley; Poema Sinfonico, Giner — 21.30: Corso di Solfeggio — 22: Campane cattedrale; Il tempo — 22.5; Mercati, Borse e cambi; Recentissime — 22.10: « Scherzar col fuoco », operetta di Barbieri (Soli, coro e orchestra).

Madrid (EAJ 7) - m. 375 - Kw. 1,5.

12.45; 13; 13.15: Come martedì — 15: Campane; Segnale orario; Orchestra: Ouverture, San Paolo, Mendelssohn; Gavotta (Zais), Rameau; Giroflé - Giroflà, Lecoq (fant.). Intermesso di Luigi Medina. Orchestra: I Nipoti del Capitano Grant, Caballero (fant.); Rassegna del Cinema. Orchestra: Valzer, Pétras; Fox, Yohinson. Bollettino Meteorologico; Borsa del Lavoro; I Teatri. Orchestra: Serenata, Gomis — 16.25: Notizie; Indice Conferenze — 20: Campane; Borsa. Quartetto: Quartetto op. 112 (4 tempi), St. Saëns. Mezzo soprano: La Processione, Franch; Le Nozze delle Rose, Idem; Canzone di Mignon, Liszt, Trio in si magg. op. 8 (4 tempi), Brahms. Mezzo soprano: Natale dei Bembi, Debussy; Romanza, Idem; L'Anello d'argento, Chaminade — 21.25: Recentissime — 22.45: Storia Nazionale — 23: Campane; Segnale orario; Borsa. Orchestra: Preludio Giapponese, Bautista, Soprano: Tre Canzoni, Bautista. Orchestra: con soprano: Suite (4 tempi), Remacha. Soprano: Asturiana, De Falla; Jota, Idem; Settimana Santa e « La Giralda » (Canto a Siviglia), Turina; Orchestra: Tre Acqueforti, Bacarisse, Soprano: Due Canzoni, Franco; Canti Popolari, Idem — 1-1.30: Campane; Cronaca del Giorno; Recentissime; Ballabiti riprodotti.

SVIZZERA

Sroccolma (SASA) - m. 454,4 - Kw. 1,5.

Motala - m. 1320 - Kw. 30.

Malmö - m. 260,9 - Kw. 1.

17; 21.15: Come lunedì — 18: Pei Giovi Esplosori — 18.20: Fisarmonica — 19: Per la Casa — 19.15: Corso di Tede-

sco da Göteborg — 19.45: Conferenza di Zoologia da Boden — 20.15: Banda, da l'Upsala — 21.40: Omero (Conferenza da Malmö).

SVIZZERA

Berna - m. 411 - Kw. 1,5.

12.43: Segnale orario; Meteorologia; Quotazioni Borsa — 12.50-13.45: Concerto grammofonico (musica da ballo) — 15.56: Segnale orario internazionale dell'Osservatorio di Neuchâtel — 16-17.30: Concerto dell'orchestra del Kursaal — 18.15-19: Musica grammofonica — 19-19.20: La Musica della settimana — 19.20: Segnale orario; Meteorologia; Bollettino di turismo della sezione zurigese dell'Automobile Club Svizzero — 19.30-20: Conversazione — 20-20.30: Duetti di fisarmonica — 20.30-21.15. Da Basilea: Commedia — 21.15-21.45: Concerto dell'orchestra del Kursaal di Berna — 21.45-22: Notizie; Meteorologia.

Zurigo - m. 588,2 - Kw. 1,5.

12.30-13: Come lunedì — 13.30: Bollettino dell'Automobile Club Svizzero — 13.35: Meteorologia; Divise e Quotazioni Borsa — 15: Concerto grammofonico — 16: Concerto ritrasmesso dal Carlton-Bilt-Hotel — 17.45: Dancing (con grammofono) — 17.45: Meteorologia; I prezzi del mercato settimanale di Zurigo — 19.30: Segnale orario; Meteorologia — 19.32: « English talk ». Dieci minuti di esperanto — 20: Radio-azione eseguita dalla Società drammatica di Zurigo. « Um s'Roesi » (Per Rosa), testo di W. Kranich, musica di P. Winter — 21.10: Concerto popolare. Concerto vocale-corale-strumentale — 22: Meteorologia; Recentissime e Notizie della « N.Z.Z. ».

Losanna - m. 680 - Kw. 0,75.

Fino alle 19.31: Come lunedì — 19.31: Lezione di Tedesco — 19.51: Lezione di Inglese — 20.10-22: Programma di Zurigo.

Ginevra - m. 760 - Kw. 0,5.

17: Orchestra (riproduz.): Suite « Sheherazade » (4 Parti), Rimsky Korsakov — 18: Come lunedì — 18.5; Pei ragazzi — 20.15: Conversazione — 20.35: Esperanto — 20.45: Orchestra; Selez., Fiori di Melo, Kreissler e Jacobi; Valzer (Frasquita), Lehar; Tre Danze (Nell Gwynn), German; Due Pezzi per Piano (Zamenik, Zez Confrey); Appassionatamente, Messenger; L'adorabile Cantilena, Spencer; Selezione. No, no Nannetta, Youmans — 21.50: Notizie.

Basilea - m. 1100 - Kw. 1,5.

19.30-20.30: Ritrasmisione di Berna — 20.30-21.15: Serata del Radio-Teatro di Basilea: « Ein haeslicher Zwiist » (Una disputa domestica), commedia in 1 atto di Kotzebue — 21.15-22 (da Zurigo): Concerto corale-strumentale — 22: Notizie; Meteorologia.

UNGHERIA

Budapest - m. 555,6 - Kw. 20.

9.30; 12; 13; 14.30; 16.45: Come martedì — 12.20: Trio; Bank Ban, Erkel (fant.); Valzer Trieste, Vecsey; Canto della sera, Popper; Ouverture « Rakoczy », Keler — 16: Consigli per le Signore — 17.10: Notizie — 17.40: Orchestra: Ouverture Romanica, Keler; Bank Ban, Erkel (fant.); Serenata, Weiner; Seconda Rapsodia Ungherese, Liszt — 19: Conferenza — 19.35: Grammofono; Serenata unghere-

se, Demény; Aria (La Regina di Saba), Goldmark; Largo, Haendel; Quartetto archi op. 15 in 6 tempi, Dohnányi — 20.15: Recitazioni drammatiche — 22.20: Ora; Informazioni; Tempo — 22.40: Orchestra 1.0 Regg. Fanteria, Honved; Marcia, Bachó; Ouverture Solenne ungherese, Erkel; Fantasia ungherese, Fricsay; Lys, Dienzl; La Principessa di Chicago, Kalman; Scena ungherese.

SABATO

10 Novembre

AUSTRIA

Vienna - m. 517,2 - Kw. 15.

11: Musica del mattino eseguita dal Quartetto de la Cerda — 15.15: Radio-diffusione di immagini — 16: Concerto pomeridiano dell'orchestra L. Werba. Pezzi di Anber, L. Held, Urbach, Schubert, Leonecavallo, Ziehrer, O. Strauss, Fucik — 17.40: Fiabe per i grandi ed i piccoli — 18.25: « Walther von der Vogelweide » (Commemorazione in occasione del settimo centenario). Recitazioni; Concerto vocale, con introduzione — 19.30: Ritrasmisione dalla grande « Musikvereinssaal ». Serata di violino di J. Szigeti, al pianoforte Boris Golschmann di Parigi, Pezzi di Tartini, Bach, Schubert, E. Ysaye, Paganini, Szymanowsky, Debussy, De Falla-Kreisler. Indi: Concerto popolare eseguito dall'orchestra A. Hummer, con il concorso d'un solista di violini. Opere di Meyerbeer, Mozart, J. Strauss, A. Dvorak, A. Gruenfeld, Viextempus, R. Hennings, Engel-Berger, A. Hummer. Radio-diffusione di immagini.

BELGIO

Bruxelles - m. 508,5 - Kw. 1,5.

18; 20.30: Come martedì — 19 e 19.25: Corsi d'inglese — 19.45: Piano e violino — 20: Grammofono; Concerto di musica russa con Orchestra, Solista, canto e cosacchi del Kubani; Preludio, Rachmaninoff; Sheherazade, Rimsky Korsakov; Aria (principe Igor), Borodin; Nelle steppe, Id.; Romanza per corno, Scriabin; Antar, Rimsky Korsakov; Danza russa, Mussorgsky; I forzati (canto), Gretchaninov; Orientale, Cui; Serenata, Glazunov; Cosacchi del Kubani; Danza (Kovachina), Mussorgsky; Preludio, Scriabin; Danze (Principe Igor), Borodin. (Alle 22: Attualità) — 23.10: Recentissime — 23.15-24: Musica di orchestra riprodotta.

CECOSLOVACCHIA

Bratislava - m. 300 - Kw. 0,5.

12: Notizie da Praga — 12.15: Conferenza Agricola; Borsa — 18.15: Musica riprodotta — 18.55: La Politica Fiscale nel 1928 — 19.10: Pei ragazzi — 19.25: Dal Teatro Nazionale: Opera di Kovarovic' — 22: Notizie da Praga — 22.25: Musica Tzigani.

Praga - m. 348,9 - Kw. 5.

11.15: Musica riprodotta — 12: Ora; Notizie agricole — 12.30: Concerto — 13.30: Borsa del lavoro — 13.40: Industria e Commercio — 13.55: Borsa — 15.45: Pei ragazzi — 16.10: Per le Signore — 16.20 Conferenza culturale — 16.30: Ballabiti — 17.30: Conferenza culturale — 17.40: Per gli operai — 17.50: Emissione agricola.

la — 18: Emissione in tedesco — 19 (dal Teatro Nazionale di Brno): «Il soldato e la ballerina», Martinu — 22: Ora; Notizie — 22,25 (da Bratislava): Orchestra Tzigani.

Brno - m. 441,2 - Kw. 3.

12: Notizie da Praga — 12,15: Consiglio dei Sindaci moravi — 12,30: Orchestra; Ouv.: La Bella Elena, Offenbach; Suite balletto, Drigo; Mignon, Thomas; Il Re Bombon, Provaznik; Ratja la danzatrice, Gilbert — 14,30: Borsa; Il Tempo; Notizie — 16,30: Pei ragazzi; L'arte del legatore; Conferenza; Variazioni per violini; Scacchi — 18,15: Rassegna artistica della settimana — 19 (dal Teatro Nazionale) «Il soldato e la ballerina», Martinu — 22: Recentissime da Praga — 22,25: Musica Tzigani.

FRANCIA

Parigi (P. Parisien) - m. 340,9 - Kw. 0,5.

21,45; 22,25: Come martedì — 22: Orchestra; Ouv.: Le allegre comari, Nicolai; Balletto (Le due colombi), Messager — 22,30: Finale sinfonia pastorale, Beethoven; Finale concerto Brandeburghese, n. 2, Bach — 23: Informazioni; Concerto; Selez., Manon, Massenet; Daza (Siang Sin), Hüe; Parata galante, Ganne.

Parigi (Radio L.L.) - m. 370 - Kw. 0,5.

13,30: Attualità; Vecchie canzoni francesi (cantatrice); Echi e informazioni; Canto dell'usignuolo — 14: Carillon di Fontenay.

Tolosa - m. 392 - Kw. 3.

13,45: Sinfonia «Jupiter» (4 tempi), Mozart — 14,6: Canto: Aria (La fanciulla del West), Puccini; Quattro Arie (Madama Butterfly), Idem — 14,21: Orchestra: Il valzer, Ravel — 14,33: Valzer e Fox con ritornelli cantati 6) — 21,30: Piano: grande Polonese, Chopin — 21,36: Sei vecchie canzoni francesi — 22,54: Orchestra: Valzer, Carbin; Spagna, Chabrier — 22: Musiche di Delibes: Sei selez., Balletto «Coppelia»; Quattordici selez., Lakmé — 22,55 Balalaïke: Canto senza parole, Teïakowsky Canto dei barcaioli del Volga; Chiaro di luna; Toreador e Andalusia, Rubinstein — 23,15: Giornale parlato dell'Africa del Nord.

Parigi (Radio Paris) - m. 1750 - Kw. 3.

7,45; 8,30: Come lunedì — 9: Informazioni e Quotazioni — 13,30: Grammofoni: Pagliacci, Leoncavallo (orchestrina); Maestri Cantori, Wagner (Ouv.); Allegro vivace della Suite «Roma», Bizet (Musica della Guardia Repubblicana); Quartetto in sol magg., Mozart (Archi); Fantasia in sol min., Bach (Organo); Sette Canzoni Spagnole, De Falla (Cantatrice e Piano); Valzer cantato; Valzer (Orchestra); Fox (Orchestra) — 14: Informazioni; Borsa — 14,15: Concerto (cont.) — 15: Borsa; Borsa del Commercio; Caffè; Cotoni; Sete; Piastra; Riso a Saigon; Zuccheri a Parigi; Informazioni Religiose — 16,45: Ballabili. (Intervalli; Informazioni) — 20: Comunicato Agricolo — 20,45: Conferenza; Caffè; Rame; Spettacoli; Comunicati diversi; Informazioni; Metalli; Cotoni — 21,15: Presentazione Letteraria — 21,45: Jazz. (Intervalli: Rassegna della stampa e Informazioni).

Parigi, Torre Eiffel - m. 2650 - Kw. 5.

17; 20,10; 20,20: Come domenica — 20,30: 22: Giornale parlato, ecc.: Il postiglione; L'errore giudiziario; Automobilismo pratico; Cronaca giudiziaria; Raccconti.

GERMANIA

Breslavia - m. 322,6 - Kw. 4.

Gleitvitz - m. 329,7 - Kw. 4.

16: L'ora dei libri — 16,30: Concerto divertente dell'orchestra H. Berg — 18: Conferenza: Il negro americano — 18,25: Dieci minuti di esperanto — 19,20: Lezione di stenografia — 19,50: Conferenza di storia mondiale — 20,15: Serata di Roberto Koppel, con il concerto della R. O. — 22: Notizie serali — 22,30-24: Musica da ballo (orchestra di jazz).

Koenigsberg - m. 303 - Kw. 4.

10: La radio della scuola; Luterò come poeta e musicista — 15,30: La radio dei libri — 16: Ginnastica ritmica per i piccoli — 16,30-17,30: Concerto pomeridiano della R. O. con musica di Ziehrer, Blaauw, Rubinstein, Noack, Lacmobe, Michaels, Jessel, Lichtental-Milck, Bialecki — 17,30: Il Germanesimo nella civiltà (c.) — 18,15: Bollettino dei mercati mondiali — 18,30: Audizioni del radio-coro — 19,25: Lettura del radioprogramma in esperanto — 19,30: Lezione d'inglese per principianti — 20,05: Di ciò che si parla! — 20,30: Concerto variato (audizioni vocali, strumentali). Indi meteorologia, recentissime, corriere sportivo e no alle 24: Musica da ballo.

Lipsia - m. 365,8 - Kw. 4.

Dresda - m. 275,2 - Kw. 0,75.

12: Martin Lutero sulla musica — 12,40: Federico von Schiller (dalle sue lettere) — 15: Meteorologia, indi trasmissione grammofonica — 16,30: Concerto della R. O. Per i nostri piccoli: pezzi di Romberg, Adam, Lange, Bizet, Mello, Jessel, Stolz, Lindemann — 17,45: Radiopropaganda — 18: Consigli radiotecnici — 18,20: Solito — 18,30-18,55: Lezione di spagnolo — 19: Conferenza sull'ipnosi — 19,30: Il volto del moderno socialismo — 20: Ritrasmisione teatrale. «La casa delle tre ragazze», operetta in tre atti di Fr. Schubert — 22,45: Bollettino della stampa, recentissime, corriere sportivo. Indi musica da ballo (ritrasmissione da Berlino).

Stoccarda - m. 379,7 - Kw. 4.

Firburgio nella Brisgovia - m. 577 - Kw. 0,75.

10,30-14: Solito — 14: L'ora della gioventù — 15,15: Concerto pomeridiano della R. O., con il concorso di cantanti. Pezzi, arie e duetti di operai di Auler, Bruch, Wagner, Verdi, Mascagni, Puccini — 16,35 (da Francoforte): Musica d'operetta — 17: «Stuttgarter Lichtschau»; Ritrasmisione della Festa inaugurale del Palazzo comunale e ricevimento degli invitati — 17,30: Concerto corale sulla piazza del Mercato. Indi: Concerto di campana — 18: Segnale orario; Meteorologia — 18,15: Conferenza riguardante la musica — 19,15: Introduzione alla contabilità. La chiusura dei conti — 19,45: Segnale orario; Meteorologia; Corriere sportivo — 20: Ritrasmisione d'un concerto corale-vocale. Indi: Notizie — 23,30: Ritrasmisione della musica da ballo dal «Pavillon Excelsior» di Stoccarda.

Amburgo - m. 394,7 - Kw. 4.

Brema - m. 252,1 - Kw. 0,75.

Kiel - m. 254,2 - Kw. 0,75.

11: L'ora commemorativa in occasione del giorno della morte di Giuseppe Schwarz: concerto grammofonico con introdu-

zione — 15,30: La radio dei libri — 16: Conferenza musicale con esempi musicati — 16,30: Danze festive: Concerto di balli di Bach, Krebs, Gretry, Bach, Boccherini, Mozart, Beethoven, Krebs, Chopin — 17,30: Solito — 17,30: Concerto pomeridiano con radiopropaganda — 17,35 (per Brema): Dieci minuti di radiotecnica — 18,50: Che cosa si chiama politica sociale e che scopo ha essa, Conf. — 19: Radioreportage. Sul cavafango dell'Elba al «Pagensand». La battaglia contro la sabbia — 19,50: Notizie della Borsa serale di Francoforte. Meteorologia — 19,55: Ritrasmisione dal Conservatorio di Charlottenburg: Missa sinfonica, di L. Windsperger, eseguita da coro sacro, dall'orchestra sinfonica di Berlino e da solisti — 22,10: Dati meteorologici per l'intero, notizie, corriere sportivo, indicazione sul radioprogramma della settimana prossima, radio-cabaret — 23,50: Meteorologia per i mari.

Langenberg - m. 486,8 - Kw. 25.

12,10: Musica meccanica — 13,05-14,30: Concerto del mezzogiorno di pezzi di Erkel, Mascagni, Micheli, Schubert, Kalmann, Waldteufel, Krome, Michiels — 14,30: Consigli per la casa — 16-16,30: Conferenza — 16,30-17: L'ora della signora — 17,20-17,45: Lezione d'inglese — 17,45-18,30: Ritrasmisione dal Duesseldorf — 18,30-18,50: Conferenza di giurisprudenza — 19,15-19,35: Problemi sociali della metropoli — 19,40-20: Quinta conferenza: Duomi tedeschi — 20: Serata allegria. Indi: Ultime notizie; Corriere sportivo; Informazioni commerciali e fino alla l'una: Ritrasmisione di musica da ballo.

Berlino - m. 483,9 - Kw. 4.

Stettino - m. 236,2 - Kw. 0,75.

11,15: In occasione della commemorazione del centenario della morte di Alberto Thier (ritrasmissione dall'Istituto Superiore di Agricoltura), Concerto e discorso commemorativo — 15,30: Conferenza — 16: Conversazione medico-igienica — 16,30: Concerto del cantante J. Schwarz (dischi grammofonici). Indi concerto divertente dell'orchestra Fratelli Steiner. Pezzi di Mendelssohn, Gounod, Charpentier, Courtioux, Fresco, Demersseman, Hollaender. Indi radiopropaganda — 18,30: «Gita nel secolo passato» — 19: Leggenda e realtà nella storia dell'impero nipponico. Conf. — 19,30: Introduzione al concerto serale ritrasmeso dal Conservatorio — 20: «Missa sinfonica» di L. Windsperger. Concerto orchestrale-corale, con il concorso di solisti. Indi meteorologia, recentissime, segnale orario, corriere sportivo. Poi fino alle 0,30: musica da ballo.

Monaco di Baviera - m. 535,7 Kw. 4.

Norimberga - m. 241,9 - Kw. 4.

14,30: Trasmissione grammofonica — 15,30: Storia popolare tedesca — 16: Concerto divertente del Radiorio, Musiche di Grieg, Rau, Dreyschock, Schubert — 17,30-18,30: Ritrasmisione da Norimberga — 17,30: Conferenza radiotecnica — 18: Concerto — 18,30: Bollettino del mercato di lavoro — 19: La buca delle lettere — 19,30: L'ora della canzone di Wolf e R. Trunk (cantante e pianista) — 20: Serata di Monaco (concerto della R. O. e di solisti) — 22,5: Notizie serali — 22,30-24,30: Ritrasmisione di musica da ballo.

INGHILTERRA

Cardiff (5 WA) - m. 353 - Kw. 1,5.

13-13,45: Orchestra dal Museo Nazionale Gallesse — 16,30; 19; 19,15; 19,45; 20,15; 21,45; 22; 23,35-1: Vedi Londra — 18,15:

Pei ragazzi — 19.40: Bollettino sport locale — 20: Conferenza — 20.25: Conferenza di sport — 20.35: Da Swansea — 22 (dalla City Hall): Contralto e orchestra: Aria (Sansone e Dal'la), St. Saëns; Orchestra: Largo, Haendel; Balletto (Sansone e Dal'la), St. Saëns; Melodie Ebraica (Cello), Bruch; Suite Balletto (Boabdi, Miskowsky); Contralto e orchestra Aria: (Mignon), Thomas; Orchestra: Marcia (Il Cid), Massenet — 22.35: Troupe variata.

Londra (2 L.O.) - m. 361,4 - Kw. 3.
Davertry (5 XX) - m. 1604 - Kw. 25.

11.15; 11.30; 19.15 (con Bollettino sport) 22.30: Come lunedì — 15.15: Musica di Ottetto riprodotta — 16.25 (D. solo): Pollettino Pesca — 16.30: Orchestra: Marcia, Fletcher; Carnevale, Dvorak; Giardini rustici, Grainger; Soprano: Tre canti (Phillips, Woodford, Finden, Liddle) Orchestra: Potpourri classico, Ewing; Gavotta (Miguon), Thomas; Baritono: Due ballate (Henschel, German); Orches. Ouv., Mirella, Gounod; Selez., Tom Jones, German; Serenata improvviso, Gillet; Soprano: Valzer (Gaia Inghilterra), German; Due canti di E. Coates; Orchestra: Suite «Nel paese delle dune», Hewitt; Due piccole danze, Finck; Orchestra: Il fiume, Elgar; Giornata fiacca, Stanford; Serenata di don Giovanni, Teiaikowsky; Orchestra: Valzer, Waldeufel — 18.15: Pei ragazzi. Fiaba drammatica con quintetto; Racconto — 19; 19.40; 20.15: Interludi musicali — 19.45: Tenore: Tre Lieder di Schubert — 20; I programmi musicali della settimana prossima — 20.25: Conferenza di sport — 20.45: Ritrasmisione da Sydney — 21: Varietà (6) e Ballabili — 22.15: I cimiteri di guerra — 22.35: Banda: L'assedio di Corinto, Rossini; Coro: Due canti A. Adam, D. Bueh; Banda: I preludi, Liszt; Coro: Crepuscolo, J. L. Hatton; Canto dei Vikinghi, Coleridge Taylor; Banda: Tre Danze (La Sposa venduta), Smetana — 23.35-1: Ballabili riprodotti.

Manchester (2 ZY) - m. 384,6 - Kw. 1,5.

13.14: Orchestra: Giorno di maggio, H. Wood; Soprano: Tre canti (Sanderson, Ronald, Windsor); Orchestra: Suite (Il Prato del villaggio, April); Soprano: Tre canti (Schubert, Newton, M. Carew); Orchestra: Bisbiglio dei fiori, Blom; Melvina, Phillips; Campane lontane, Ketselbey — 16.30: Orchestra: Marcia, Bosc; Selez., Un giorno a Parigi, Christiné; Tenore: Quattro canti (Haendel, L. Wilson, Wolf, Coleridge, Taylor); Orchestra: Selez., Aleria, Winterbottom; Pianoforte: Rapsodia n. 10 min., Brahms; Orchestra: Suite «Notti Algerine», Gregh; Tenore: Canzoni e Ballate (Mendelssohn, Elgar, Dibdin, Aiken); Orchestra: Berceuse russa, Krein; Episodio norvegese, Bendix; Pianoforte: Valzer, Chopin; Rondò capriccioso, Mendelssohn; Ouverture di commedia spagnuola, Keler — 18.15: Pei ragazzi (da Leeds) — 19; 19.15; 19.45; 20.15; 22; 23.35-1: Vedi Londra — 19.40: Bollettino sport regionale — 20: Mostre artistiche nel Nord — 20.25: Conferenza di sport — 20.45: Memorie di guerra: Parte prima (recitazione), Cori, Scene descrittive, azione drammatica; Parte seconda (Recitazione, Azione drammatica, recitazione) — 21.35: Orchestra: Selez., La Bohème, Puccini; Archi: Spuma di rose, Bosc; La Trovata, Gillet; L'ultimo sonno della vergine, Massenet; Lungi dal ballo, Gillet; Orchestra: Fantasia Schubertiana, Fitck; Ouv., Preziosa, Weber.

Davertry (5 GB) - m. 491,8 - Kw. 30.
16.30 (Birm.): Varietà (5); Ballabili — 17.30 (Birm.): Ballabili riprodotti; Varietà — 18.30 (Birm.): Pei ragazzi; Racconto,

Recitazioni; Baritono; Trio organini da bocca — 19.15 (con bollettino sport) e 23: Come lunedì — 19.40: Bollettino sport da Birmingham — 19.45 (Birm.): Orchestra: Sinfonia, Vesperi Siciliani, Verdi; Selez., Canzoni Italiane; Soprano: Tre canti (Cohen, Stange, Spross); Orchestra: I tre Orsi, Coates; Sera in montagna, Grieg; Presso la Cuna, Grieg; Soprano: Tre Lieder di Brams; Orchestra: Barcarola e danza russa, Rubinstein — 21 (dalla Central Hall di Birm.): Soprano; Basso; Violino — 22 (Bim.): Serenata per archi, Mozart; Sonata per violoncello e piano (3 t. movi), Brahms; Scene scozzesi, Bantock (archi); Adagio Minuetto e Giga, Mozart (archi) — 23.15: Bollettino sport da Birmingham — 23.20-21.5: Tenore Andante e scherzo, Ganne; Contralto: Due Ballate, Mac Fadden; Saxofono: Canto d'amore, Mobery; Dal Canneto, Gardner; Orientale, Cui; Baritono: Due canti (Elgar, Scub rt); Flauto: Solitudine in montagna, Ole Bull; Preludio, Liadov; Valzer, J. Andersen; Contralto: Tre Canti (Mac Cunn, Dumbill, Ouilter); Saxofono: Fantasia Moresca, Cembrelle; Gioia d'Amore, Kreisler.

JUGOSLAVIA

Zagabria - m. 310 - Kw. 0,75.

13.15: Trasmissione grammofonica — 13.30: Quotazioni Borsa — 17.30: Concerto popolare pomeriggio — 20: Lezione di francese — 20.15: L'ora dei libri — 20.30: Radiopropaganda — 20.35: Musica da camera di Schubert e Schumann eseguita da violinista, pianista e violoncellista — 21.50 La settimana sportiva. Notizie, meteorologia — 22.10: Musica leggera serale.

NORVEGIA

Oslo - m. 461,5 - Kw. 1,5.

18 e 19: Pei ragazzi — 19.15; 20; 21.30: Come lunedì — 19.30: Siena e Santa Caterina — 20.1: Orchestra: Marcia, Schreiner; Barcarola appassionata, Murzilli; Valzer, Durand; Romanza, Rubinstein; La lettera di Manon, Gillet; Russello nel Bosco, Chillemont; Umoresea, Dvorak; Inno al sole, Rimsky Korsakow; Fantasia su temi di Liszt, Artok — 21: Recitazione: poesie e prose Norvegesi — 22: Cantatrice: Arie d'operette — 22.30: Ballabili riprodotti.

OLANDA

Hilversum (H.D.O.) - m. 1060 - Kw. 5.

12.40; 13.10: Come lunedì — 14.40: Concerto da Amsterdam — 16.10: Conferenza — 16.40: Corso d'Italiano — 17.40: Corso di francese — 18.30: Orchestra: Ouverture, Mattino, Meriggio e Sera a Vienna. Suppé; Valzer, Scrammel; Selez., La principessa del circo, Kalman; Serenata delle ampane, Kockert; Le trombe di Gerico, Lindemann; Galoppo, Liling — 19.30 Corso di tedesco — 20.25: Bollettino polizia — 20.30-21.15: Segnale orario; Programma Associazione operaia; Concerto e Conferenza.

POLONIA

Katowice - m. 422,6 - Kw. 10.

15.45; 16: Come lunedì — 17.10: Lezione di musica — 17.35: Casseta delle Lettere per ragazzi — 18: Programma per ragazzi — 19: Annunzi vari — 19.30: Un viaggio in Grecia — 19.55: Segnale orario — 20; 23: V. Varsavia.

Cracovia - m. 547 - Kw. 1,5.

11.56; 18; 19.55: V. Varsavia — 15; 19; 19.55: Come lunedì — 12.10: Concerto per la gioventù (Anniversario dell'Indipendenza) — 17.10: Le coste della Polonia — 17.35: Politica Estera — 19.30: L'Anniversario della Polonia (conferenza) — 20: Emissione da tutte le Stazioni Polache per il X Anniversario dell'Indipendenza: Recitazione Scene di «Kociusko a Rakalwice» di Ancezy (da Katowice); Canzoni Slesiane da Katowice; «Wielkopolska» (da Poznan); Opere di Szamotulski e Zielenski (da Cracovia); Come si liberò Vilno (da Vilno); Musiche di Chopin (da Poznan); Attraverso la Slesia (da Katowice); Musiche di S. Moniuszko (da Vilna); 20 minuti d'interruzione; Discorsi in francese e in inglese (da Katowice); Recitazione da Varsavia; Marcia della libertà (Idem); Musiche di Kiewiadomski, Rozvicky e Szymantowski (Idem); Musiche di Zielenski, Walewski e Jachimcki (da Cracovia); Programma da annunziarsi (da Poznan); Musiche di Paderewski, Pankiewicz e Gadowski (da Katowice); Musiche di M. Karlowicz (da Vilno).

Varsavia - m. 1111,1 - Kw. 10.

11.56; 15; 19; 20: Come lunedì — 16: Grammfono — 17: Il decimo anniversario dell'indipendenza (Conferenza) — 17.35: Ricordi storici — 18: Audizione per la gioventù — 19.30: Radiocronica — 19.55: Segnale orario dall'Osservatorio — 20.5: Comunicati — 20.30: «La Dama Rossa», operetta di Winterborga — 22-23.30: Come domenica.

SPAGNA

Barcelona (EAJ 1) - m. 344,8 - Kw. 3.

12: Campane cattedrale; Il tempo — 14.30: Borse e cambi; Trio: One step, Arredo; Fox, Demon, Tango, Camarasa; Selez., La Gran Via, Chueca e Valverde; Prato, Albaniz; Fox (Bureka), Clarà; Padodoble, Farque. (Intervalli): Grammfono — 18.30: Sestetto: Pasodoble, Galvez; Tango, Llorente; Danza Americana, Coto — 19: Campane cattedrale; Mercati; Borse e cambi — 19.10: Sestetto: One step, Mayorral; Selez., Il Carro del sole, Serrano; Valzer, Gillet; Andante della «Casa Zione», Mozart; Selez., Maria Maddalena, Massenet — 21.30: Corso di francese — 22: Campane cattedrale; Il tempo — 22.5: Mercati, Borse e cambi; Recentissime — 22.10: Orchestra: Marcia, Woodhouse; Selez., Cavalleria Rusticana, Mascagni; Vazer, Strauss; La ragazza flamenca, Fernandez; Serenata, D'Ambrosio; Ouv., La Zingarella, Balfe — 23: V. Madrid.

Madrid (EAJ 7) - m. 375 - Kw. 1,5.

12.45; 13; 13.15: Come martedì — 15: Campane; Segnale orario, Orchestra: Ouverture, Il Re l'ha detto, Delibes; La Rosa di Toledo, Valente; Tannhauser, Wagner (fant.). Intermzzo di Luigi Medina. Orchestra: La Regina Mora, Serrano (fant.). Libri Nuovi. Orchestra: Valzer, Jack; Fox, Barclay. Bollettino Meteorologico; Borsa del Lavoro; I Teatri. Orchestra: Danza dei fiori, Pacheco — 16.25: Notizie; Indice Conferenze — 20: Campane. Sestetto: Gli Sparvieri, Guerrero (fantasia); Amleto, Thomas (fant.); La Guardia G'alla, Gimenez (fant.). Intermzzo di Luigi Medina — 21: Ballabili — 21.25: Recentissime — 22.45: Mercati; Borse e Cambi — 23.1.30: Campane; Segnale orario; Selez., «El Rey que rabò», Chapi (Soli, Coro e Orchestra); Cronaca del Giorno e Recentissime.

Diffondendo il Radiorario ci aiuterete a migliorarlo.

Il gran successo

In tutte le Fiere di Radio di quest'anno è stata la riaffermazione della Multivalvola

“ LOEWE ,,

per il suo geniale circuito a resistenza-capacità racchiuso **nel vuoto** nella Valvola stessa

Gli Apparecchi **“LOEWE-RADIO,,** a 3, 5 e 9 Valvole (per la stazione locale, per le stazioni lontane, e per la ricezione col quadro) **senza trasformatori**, rappresentano l'ultima parola in materia di radio



GENOVESI!

Questo è l'Apparecchio che fa per Voi!

IL PICCOLO

“LOEWE - RADIO,,

CON LA TRIVALVOLA VI CONSENTE DI SENTIRE LA STAZIONE LOCALE IN FORTE ALTOPARLANTE E DIVERSE STAZIONI ESTERE IN CUFFIA

È IRRAGGIUNGIBILE PER LA FEDELTA' E PER LA PERFETTA RIPRODUZIONE DEI SUONI

AGENZIA PER GENOVA

VIA PONTE REALE, 1 - TELEFONO N. 25-009

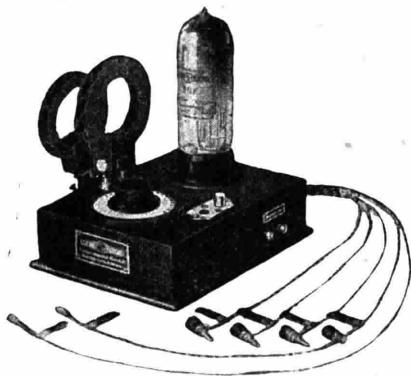

LOEWE RADIO

CATALOGHI GRATIS
SCHEMI GRATIS

AGENZIA GEN.^{LE} ITALIANA
Napoli, Via Roma, 365

SVEZIA

Stoccolma (SASA) - m. 454,4 - Kw. 1,5.
Motala - m. 1320 - Kw. 30.
Malmö - m. 260,9 - Kw. 1.
 17; 18; 21,15: Come lunedì — 18,30:
 Ballabili Vecchi — 19,30: Arti e Mestieri:
 Il Calzolaio — 19,45: Piano: Composizione
 di Dohnányi — 20: Concerto Balalaika —
 20,25: Canzoni Negre — 21: Attualità —
 21,45-1,30: Ballabili.

SVIZZERA

Berna - m. 411 - Kw. 1,5.

12,43-15,56: Solito — 16-16,30: Concerto
 della R. O. — 16,30-17: L'ora dei fanciulli
 17-17,30: Concerto dell'orchestra dei
 Kursaal — 19,30-20: Meteorologia e Pro-
 gnosi del tempo — 20,20-30: Lettura —
 20,30-21: Concerto dell'orchestra del Kur-
 saal di Berna — 21-21,45: Ritrasmisione
 da Ginevra — 21,45-22: Notizie; Meteorolo-
 gia — 22-22,35: Concerto dell'orchestra
 del Kursaal — 22,35-24: Radio-dancing.

Zurigo - m. 588,2 - Kw. 1,5.

12,30-13,35: Come venerdì — 15: Da li-
 bri nuovi (commenti) — 15,30: Concerto
 gramfonico — 16: Concerto ritrasmissione
 dal « Carlton-Elite-Hotel » — 17,15: Con-
 certo d'una società fisarmonica — 17,45:
 Meteorologia; I prezzi della Federazione
 svizzera degli agricoltori — 18: Nuovi di-
 schi gramfonici — 19: Concerto di cam-
 pane — 19,15: Segnale orario; Meteorolo-
 gia — 19,17: Concerto dell'orchestra Schein
 — 20: Ciclo di Schubert (V). Concerto sin-
 fonicò ritrasmissione da Basilea — 22: Me-
 teorologia; Recentissime e Notizie della
 « N.Z.Z. ».

Losanna - m. 680 - Kw. 0,75.

Fino alle 19,31: Come lunedì — 19,31:
 Commedia — 20: Orchestra: Ouv., La Fi-
 glia del Reggimento, Donizetti; Il Giorno
 e la Notte, Lecocq (fant.); Rip, Plan-
 quette (fant.); Ouv., Lo Studente Povero,
 Millöcker; Valzer (Anna), Fall; La Vedova
 Allegra, Lehar (fant.) — 21: V. Ginevra
 — 22: Grammofono (Ballabili).

Ginevra - m. 760 - Kw. 0,5.

17; 18: Come giovedì — 18,5: Gram-
 mofono — 19: Carillon di S. Pietro —
 20,15 (da Losanna): Orchestra — 21: Va-
 rietà — 22: Notizie — 22,10-23: Ballabili
 riprodotti.

Basilea - m. 1100 - Kw. 1,5.

19,30: Segnale orario; Meteorologia —
 19,30-20: Dott. Guglielmo Merian, Basilea —
 Introduzione al terzo concerto sinfonico —
 20-22: Ritrasmisione dal « Musiksaal ». Terzo
 concerto sinfonico dell'« Allgemeinen
 Musikgesellschaft » di Basilea, diretto
 da F. Weingartner. Composizioni di Schu-
 bert — 22: Notizie; Meteorologia — 22-23:
 Radio-dancing.

UNGHERIA

Budapest m. 555,6 Kw. 20.

9,30; 12; 13; 14,30; Come lunedì —
 12,30: Grammofono: Aria (Ballo in Ma-
 schera), Verdi; Aria per violino (Vecsey),
 Bach-Wilhelm; Romanza di Beethoven,
 Zefiro, Hubay; Musica Tzigana; Canzoni
 ungheresi; Tempo — 15: La bilancia com-
 merciale ungherese e l'industria del ce-
 mento — 16,45: Ora, informazioni, tempo
 — 17,10: Per giovani esploratori — 17,40:
 Musica d'orchestra riprodotta — 19: L'in-
 dustria del ferro in Ungheria — 19,35:
 Piccola posta — 20,30: « Il Principe Bobo »,
 operetta in 3 atti di Huszka — 23,10: Mu-
 sica Tzigani riprodotta.

DOMENICA
11 Novembre

AUSTRIA

Vienna - m. 517,2 - Kw. 15.

10,20: Concerto d'organo: composizioni
 di Bach, W. Päch — 11: Concerto sinfo-
 nico dell'orchestra sinfonica viennese. O-
 pere di Albrechtsberger, Dvorak, Saint-
 Saëns, R. Strauss, F. Smetana — 15,15:
 Radio-diffusione di immagini — 16: Con-
 certo pomeridiano dell'orchestra J. W.
 Ganglböcker. Pezzi di Ganglböcker, Weber,
 C. M. Ziehrer, Sarasate, P. Mascagni, Leo-
 poldi, K. Komzak, W. Bednarz — 18:
 « Coll'espresso attraverso l'America del
 Nord » (conf.) — 18,45: Musica da cam-
 pane: concerto vocale-instrumentale. Trio per
 violino, violoncellista e pianista. Audizio-
 ni d'una cantante: « The willow song » di
 Coleridge, « Pastorale » di Veracini —
 19,30: Ritrasmisione d'un concerto sin-
 fonicò operaio: 1. Schönberg: « Pace sulla
 terra »; 2. Mahler: Seconda sinfonia
 (con il concorso di solisti, società corale
 e dell'orchestra sinfonica viennese). Indi:
 Musica da ballo e Radio-diffusione di im-
 magini.

FRANCIA

Parigi (P. Parisien) - m. 340,9 - Kw. 0,5.

21,45; 22,25: Come martedì — 22: Or-
 chestra: Ouverture « Il ritorno », Mendels-
 sohn; La tempesta, Chausson — 22,30: Ou-
 verture, Patria, Bizet; Berceuse Eroica,
 Debussy — 23: Informazioni; Concerto:
 L'Assalto del Molino, Bruneau; Réverie,
 Scriabin; Marcia, St. Saëns.

Tolosa - m. 392 - Kw. 3.

13,45: Quattro danze argentine (Stier-
 kampff, Granados, Albéniz, Idem) — 13,53:
 Musiche di Mendelssohn: Sonata N. 4 per
 organo; Sogno d'una notte ecc., — 21: Or-
 chestra; Canzone di primavera (Carillon); In-
 no alla Foresta (Coro voci bianche); Trio
 in re min. — 14,10: Leo Selez., La figlia
 di Madama Angot, Lecocq — 13,30: Qua-
 tro selez. Balletto « Silvia », Delibes — 21,30:
 Quattro selez., orchestrali, Romeo e Giu-
 lietta, Berlioz — 21,42: Canti d'uccelli (Ca-
 narino, Usignolo, Merli, Capinere) — 21,48:
 Quattordici selez., Pelléas e Melisande, De-
 bussy — 22,50: Canto e flauto: Il carne-
 vale di Venezia, Bédouier — 22,56: Qua-
 tro valzer — 23,16: Danze e melodie per
 Cornamusa bretone (4) — 23,15: Giornale
 parlato dell'Africa del Nord.

SVIZZERA

Zurigo - m. 588,2 - Kw. 1,5.

11: Concerto ritrasmissione dal « Capitol-
 Teatro » di Zurigo — 12,30: Concerto della
 R. O. — 16: Concerto dell'orchestra Ca-
 stellano (ritrasmissione dal « Carlton-Elite-
 Hotel » — 19,30: Segnale orario — 19,33:
 Predica cattolica — 20: Musica da camera
 eseguita dalla R. O. — 20,30: Serata lega-
 la — 22: Recentissime e Notizie della
 « N.Z.Z. ».

AVVISI A PAGAMENTO

Lire 0,70 la parola - minimo L. 7.—
 (Pagamento anticipato)

RADIO apparecchio Silver Marshall val-
 vole Schermate doppia griglia ultima
 creazione vendo. Ceruti, via Revere, 3 -
 Milano.

PUSH-PULL vendo occasione serie 3 tra-
 sformatori L. 130. Lorenzini - Via Vitto-
 rio Veneto, 1 - Varese.

QUATTROVALVOLE: Europa alto par-
 tante, completo batterie attacchi, vende
 quattrocento. Natali, Tre Alberghi, 26.

"ZETA" la miglior batteria
 anodica a secco
 rimbando gratuito
 delle ditteose



garantita per un anno

FABBRICA ITALIANA PILE ELETTRICHE "ZETA"
 TORINO - Corso Moncalieri 21 - TORINO

Lire 75.-

(Lire 72.- abbonamento, L. 3 diritto di licenza a favore dello Stato) è il prezzo della licenza-abbonamento alle radioaudizioni nel caso di pagamento globale anticipato per l'anno intero. Nel caso di pagamento a rate mensili, l'importo annuo della licenza-abbonamento è di L. 87 pagabili in L.7,25 al mese (L. 6 abbonamento, L. 0,25 quota di diritto di licenza, L. 1 a favore dell'Amministrazione postale).

Deposito in Milano: **Ditta DI CESARE**
 VIA CASSIODORO, 2 - Tel. 42-046

Elenco delle Ditte inserzoniste di pubblicità diviso per articoli

Le sigle **C**, **RV.**, **RP.** a fianco di alcuni nominativi indicano se trattasi
di Costruttori, Rivenditori, Rappresentanti

Cat. 1^a — Accumulatori.

ACCUMULATORI O.H.M. — Via Palmieri, 2 — Torino
ACCUMULATORI TUDOR — Soc. Gen. Acc. Elettrici — Melzo
AGENZIA POLAR — Via Eustachi, 56 — Milano
DEL BRUNO ANDREA — Via Demidoff, 11 — Portoferrato
FAB. ACCUM. HENSEMBERGER — Monza
L'ACCUMULATORE — Via Palazzo Reale, 3 — Milano
SIEMENS — Via Lazzaretto, 3 — Milano
ZAMBURLINI — Via Lazzaretto, 17 — Milano

Cat. 2^a — Alimentatori.

AG. ITALIANA ORION — Via Vittor Pisani, 4 — Milano
AMERICAN RADIO Co. — Soc. An. It. — Galleria Vittorio Emanuele, 92 — Milano
AURIEMMA LUIGI — Corso Garibaldi, 63 — Napoli
COMPAGNIA GENERALE DI ELETTRICITÀ — Via Borgognone, 34 — Milano
FANTON ANGELO — Via Principe Umberto, 43 — Vicenza
F.A.R.M. (F. Mazza) — Via L. Spallanzani, 6 — Milano
FISCHER Ing. LUDOVICO — Studio Tecnico — Via Boccaccio, 23 — Trieste
LA LUMINOSA — Via Villarosa, 12 — Palermo
NORA RADIO — Via Piave, 66 — Roma
PHILIPS-RADIO — Via Bianca di Savoia, 18 — Milano
Ing. PONTI — Via Morigi, 13 — Milano
R.A.M. Ing. G. Ramazzotti — Foro Bonaparte, 65 — Milano. *Filiali: Roma, Napoli, Genova, Firenze, Torino. (Vedi indirizzi nelle inserzioni)*
Ing. Prof. L. e A. ROSSETTI — S. Brigida, 24 — Napoli
SALVADORI AUGUSTO — Via della Mercede, 34 — Roma
SIEMENS — Via Lazzaretto, 3 — Milano
S.I.T.I. — Via G. Pascoli, 14 — Milano
SOC. ANGO ITALIANA RADIOTELEFONICA — Via Arcevescovado, 10 — Torino
SOC. AN. IND. COMM. LOMBARDA — Via Settembrini, 63 — Milano
WIESENDANGER K. H. — Via S. Tomaso, 8 — Milano

Cat. 3^a — Altoparlanti e Cuffie.

AG. ITALIANA ORION — Via Vittor Pisani, 4 — Milano
ALTOPARLANTI-LE LAS — 31 Avenue Trudaine — Paris (9)
ANGLO AMERICAN RADIO — Via S. Vittore al Teatro, 19 — Milano
APIS S. A. — Via Carlo Goldoni, 34-36 — Milano
BRUNET Soc. An. (RP.) — Via P. Castaldi, 8 — Milano
BUSCAGLIA Ing. F. & C. — Via S. Paolo, 9 — Milano
COMPAGNIA GENERALE DI ELETTRICITÀ — Via Borgognone, 34 — Milano
COMPAGNIA GENERALE RADIOFONICA (Viganò) — Via Mengoni, 4 — Milano
CONCIALINI Ing. PIETRO — Via XX Settembre, 38 — Padova
CONTINENTAL RADIO — Via Amedei, 6 — Milano
Filiale: Via Verdi, 18 — Napoli
D'EMILIO Rag. MARIO — Via degli Acquari, 8-12 — Napoli
GOBBO UMBERTO — Piazza Emilia, 5 — Milano
LA LUMINOSA (RP.) — Via Villarosa, 12 — Palermo

LA RADIO INDUSTRIA ITALIANA — Via Brisa, 2 — Milano
LEVINE Ing. G. — Via Torino, 95 — Roma
MAYER RECHCI — Via Cappellini, 7 — Milano
MIGLIAVACCA Rog. A. — Via Cerva, 36 — Milano
MOHWINKEL TH. — Via Fatebenefratelli, 7 — Milano
NORA RADIO — Via Piave, 66 — Roma
PAOLETTI & FANTACCI Ing. Rag. (Celestino) — Via del Sole, 8 — Firenze
PRATI FRANCESCO — Via Teslio, 19 — Milano
RADIO CROSLBY CINCINNATI — Agenzia per l'Italia — Livorno
R.A.M. Ing. G. Ramazzotti — Foro Bonaparte, 65 — Milano. *Filiali: Roma, Napoli, Genova, Firenze, Torino. (Vedi indirizzi nelle inserzioni)*
Ing. Prof. L. e A. ROSSETTI — S. Brigida, 24 — Napoli
ROSSI & STEFANUTTI — Via Monte di Pietà, 14 — Milano
S.A.F.A.R. — Viale Maino, 20 — Milano
SALVADORI AUGUSTO — Via delle Mercede, 34 — Roma
SAMUEL STERNKLAR — Vienna xx Klosterneuburgerstrasse, 66
SELECTA RADIO — Via Roma, 365 — Napoli
S.I.A.R.E. — Via Roma, 35 — Piacenza
SIEMENS — Via Lazzaretto, 3 — Milano
S.I.R.A.C. — Corso Italia, 13 — Milano
S.I.R.L.E.C. — Via Nazionale, 251 — Roma
S.I.T.I. — Via G. Pascoli, 14 — Milano
SOC. ANGO-ITALIANA RADIOTELEFONICA — Via Arcevescovado, 10 — Torino
SOC. AN. IND. COMM. LOMBARDA — Via Settembrini, 63 — Milano
SOC. ANON. RADIO ITALIA — Via Due Macelli, 9 — Roma
STANDARD ELETRICA ITALIANA — Via Vittoria Colonna, 9 — Milano
A. C. TESINI — Piazza Cardinal Ferrari, 4 — Milano
UFFICIO MARCONI — Via Condotti, 11 — Roma
VENTURADIO — Viale Abruzzi, 34 — Milano
E. ZWEIFTSCH & C. G. m. b. H. — Telephon Apparat Fabrik — Sulzauer Strasse, 6-7 — Charlottenburg (Germania)

Cat. 4^a — Apparecchi Radio completi.

A.F.A.R., ACC. A. MATTEI & C. — Vendita a rate — Piazza S. Ambrogio, 2 — Milano
AGUSTONI Ing. ROMEO Soc. An. (C) — Via Ceridoli, 37 — Milano
ALLOCCIO BACCHINI & C. — Ingegneri-Costruttori (C) — Corso Sempione, 95 — Milano
AL RADIO AMATORE — Via Dante, 18 — Milano (RV)
AMERICAN RADIO Co. — Soc. An. It. (C) — Galleria Vittorio Emanuele, 92 — Milano
APIS S. A. (RP) — Via C. Goldoni, 34-36 — Milano
ATLANTIC RADIO (C) — Via della Stazione, 1 — Borgo Tornese
AURIEMMA LUIGI (C) — Corso Garibaldi, 63 — Napoli
BROADCASTING SOC. ITAL. (RV) — Piazza Sempione, 8 — Milano
BRUNELLI — Ag. Metro Electric Co. — Galleria Umberto I, 38 — Napoli
BUSCAGLIA Ing. F. & C. (RP) — Via S. Paolo, 9 — Milano
CASA DELLA RADIO di E. CANTONE (RV) — Via Maria Vittoria, 1 — Torino
COMPAGNIA GENERALE DI ELETTRICITÀ (RP) — Via Borgognone, 34 — Milano
COMPAGNIA GENERALE RADIOFONICA (Viganò) (RV) — Via Mengoni, 4 — Milano
CONCIALINI Ing. PIETRO (RV) — Via XX Settembre, 38 — Padova

CONTINENTAL RADIO (RP) — Via Amedei, 6 — Milano — Filiale: Via Verdi, 18 — Napoli
COSTA SILVIO & F. (RP) — Via XX Settembre, 99 — Genova
D'EMILIO Rag. MARIO (RP) — Via degli Acquari, 8-10 — Napoli
DUPRE & COSTA — Radio (C e RV) — Vicolo Scuole Pie, 20 r — Genova (da Piazza cinque Lampade)
ETABLISSEMENTS RADIO L.L. (C) — Avenue Trudaine, 31 — Paris (9)
F.A.R.M. (F. Mazza) (C) — Via L. Spallanzani, 6 — Milano
F.A.R. SOC. AN. (C) — Via dell'Indipendenza, 8 — Livorno
FISCHER Ing. L. — Studio Tecnico (RP) — Via Boccaccio, 25 — Trieste
FRIGANSI A. (RV) — Via P. Sarpi, 15 — Milano
GOBBO UMBERTO — Piazza Emilia, 5 — Milano
GRONROFF & C. (RV) — Via Melzo, 34 — Milano
INDUSTRIE RADIO ELETTRICHE (C) — Via Magenta, 2 — Torino
KAYSER Ing. GIUSEPPE — Studio Elettrotecnico — Via ai Campi, 1 — Bolzano
LAB. RADIO. ITALO-AMERICANO — Piazza Cardinal Ferrari, 4 — Milano
LA LUMINOSA (C) — Via Villarosa, 12 — Palermo
LA MECCANOELETTICA — di UGO SANIA — Via Mazzini, 6 — Brescia — Filiale: Cremona, Corso Garibaldi, 22
LA RADIO INDUSTRIA ITALIANA (RP) — Via Brisa, 2 — Milano
LEVINE Ing. G. — Via Torino, 95 — Roma
LOEWE RADIO (C) — Wiesenweg, 10 — Berlin-Steglitz
MAGAZZINI ELETTROTECNICI (RP e RV) — Via Manzoni, 26 — Milano
MAGAZZINI RADIO (RV) — Via alla Nunziata, 18 — Genova
MIGLIARDI UMBERTO — Alheradio — Via Fratelli Calandra, 2 — Torino
MIGLIAVACCA Rag. A. — Via Cerva, 36 — Milano
MOHWINKEL TH. (RP) — Via Fatebenefratelli, 7 — Milano
NORA RADIO (RP) — Via Piave, 66 — Roma
OLIVIERI & GLISENTI (C) — Corso Cairoli, 4 — Torino
PAOLETTI & FANTACCI Ing. Rag. (C) — Via del Sole, 8 — Firenze
PERESSUTTI GIOVANNI — Via Cesana, 82 — Torino
Ing. C. PONTI — Via Morigi, 13 — Milano
RADIOIDINA S. A. (C) — Piazza Mirabello, 2 — Milano
* RADIO SIGMA * — Vico della Fortuna, 4 — Genova
RADIO VITTORIA (C) — Corso Grugliasco, 14 — Torino
RADYUM di G. BOTNER (RV) — Via Roma, 39 — Padova
R.A.M. Ing. G. Ramazzotti (C) — Foro Bonaparte, 65 — Milano. *Filiali: Roma, Napoli, Genova, Firenze, Torino. (Vedi indirizzi nelle inserzioni)*
RAVALIGO D. E. (C) — Via M. R. Imbrani, 16 — Trieste
REIN GIULIO — Via Tre Alberghi, 28 — Milano
Ing. Prof. L. e A. ROSSETTI — S. Brigida, 24 — Napoli
ROSSI & STEFANUTTI (RV) — Via Monte di Pietà, 14 — Milano
ROTA Ing. FRANCESCO (RV) — Via S. Biagio del Librali, 14 — Napoli
SALVADORI AUGUSTO (RP) — Via della Mercede, 34 — Roma
SAMUEL STERNKLAR — Vienna xx Klosterneuburgerstrasse, 66
SELECTA RADIO (RP) — Via Roma, 365 — Napoli
S.I.A.R.E. (C) — Via Roma, 35 — Piacenza
S.I.B. (Strut. Invenz. Brev.) (C) — Via Unione, 10 — Milano

SIEMENS (C) - Via Lazzaretto, 3 - Milano
S.I.R.A.C. (RP) - Corso Italia, 13 - Milano
S.I.R.E.I.C. (C) - Via Nazionale, 251 - Roma
S.I.T.A.R. (C) - Via Roma, 20 - Torino
S.I.T.L. (C) - Via G. Pascoli, 14 - Milano
SOC. ANGO ITALIANA RADIOTELEFONICA (C) - Via Arcivescovado, 10 - Torino
SOC. AN. IT. PHILIPS RADIO - Via Bianca di Savoia, 18 - Milano
SOC. AN. IND. COMM. LOMBARDA (RP) - Via Settembrini, 63 - Milano
SOC. ANON. RADIO ITALIA - Via Due Macelli, 1 - Roma

A. C. TESINI (RP) - Piazza Cardinal Ferrari, 4 - Milano
TUNGSTENO (RV) - Piazza Borsa, 8 - Napoli
UFFICIO MARCONI (C) - Via Condoti, 11 - Roma
V.A.P. VERDONI-ANTOGNETTI-PEDRAGLIO - Via Cesare, 86 rosso - Genova
VENTURADIO (C e RP) - Viale Abruzzi, 34 - Milano
VIGNATI MENOTTI - Agenzia Radio Crosley - Lavino
E. ZWIETUSCH & C. G. m. b. H. (C) - Salzfer Strasse, 6-7 - Charlottenburg (Germania)

Cat. 5^a - Batterie e Pile a secco.

ELEKTRISK BUREAU ITALIANO - Via Frattina, 110 - Roma
FABBRICA ITAL. PILE ELETTRICHE «Z» - Corso Moncalieri, 24 - Torino
FABBRICA ITALO SVIZZERA DI PILE - Certosa Rivarolo (Genova)
I.E.N.A. Ind. Electroch. - Via Butera, 13 - Palermo
I.N.P.A.S. Industria Nazionale Pile a Secco - Via Cimone - Varese
MESSA & C. - Via Rasori, 14 - Milano
MEZZANZANICA & WIRTH - Via Marco D'Oggiono, 7 - Milano
SCIETÀ IL CARBONIO - Viale Basilicata, 6 - Milano
SUPERPILA Soc. An. - Via Rignuccio Galluzzi, 10 - Firenze
VANELLI ALFIO - Somma Lombardo (Milano)

Cat. 6^a - Condensatori.

AG. ITALIANA ORION - Via Vittor Pisani, 4 - Milano
ALLOCCIO BACCHINI & C. - Ingegneri-Costruttori (C) - Corso Sempione, 95 - Milano
ANGLO AMERICAN RADIO - Via S. Vittore al Teatro, 19 - Milano
BELOTTI Ing. S. & C. - Corso Roma, 76-78 - Milano
BRUNET Soc. An. (RP) - Via P. Castaldi, 8 - Milano
BUSCAGLIA Ing. F. & C. - Via S. Paolo, 9 - Milano
CASA DELLA RADIO di E. CANTONE - Via Maria Vittoria, 1 - Torino
CONCIALINI Ing. PIETRO - Via XX Settembre, 38 - Padova
F.A.R. Fabrication d'Appareils Radioelectriques (C) - 31 Avenue Trudaine - Paris (9)
F.A.R. Soc. An. - Via Indipendenza, 8 - Livorno
INDUSTRIE RADIO ELETTRICHE - Via Magenta, 2 - Torino
LA LUMINOSA (RP e RP) - Via Villorosa, 12 - Palermo
LA RADIO INDUSTRIA ITALIANA (RP) - Via Brisa, 2 - Milano
MAYER RECCI (RP) - Via Cappellini, 7 - Milano
MOHWINKEL TH. - Via Fatenebratelli, 7 - Milano
NORA RADIO - Via Piave, 66 - Roma
PERCOVICH - Via G. Carducci, 22 - Trieste
RADIO SIGMA - Vicolo della Fortuna, 4 - Genova
RADIO VITTORIA - Corso Grugliasco, 14 - Torino
R.A.M. Ing. G. Ramazzotti (C) - Foro Bonaparte, 65 - Milano. Filiali: Roma, Napoli, Genova, Firenze, Torino. (Vedi indirizzi nelle inserzioni)

ROSSI & STEFANUTTI - Via Monte di Pietà, 1 A - Milano
ROTTI - Via Rignuccio Galluzzi, 18 - Firenze
SAI, VADORI AUGUSTO - Via Della Mercede, 34 - Roma
SIEMENS - Via Lazzaretto, 3 - Milano
S.I.T.L. - Via G. Pascoli, 14 - Milano
SOC. ANGO ITALIANA RADIOTELEFONICA - Via Arcivescovado, 10 - Torino
SOC. AN. IND. COMM. LOMBARDA - Via Settembrini, 63 - Milano
SOC. SCIENTIFICA RADIO - Viale Guidotti, 51 - Bologna
VENTURADIO - Viale Abruzzi, 34 - Milano

Cat. 7^a - Detector e Cristalli.

AG. ITALIANA ORION - Via Vittor Pisani, 4 - Milano
ANGLO AMERICAN RADIO - Via S. Vittore al Teatro, 19 - Milano
NORA RADIO - Via Piave, 66 - Roma
S.I.B. (Sfrutt. Invenz. Brev.) - Via Unione, 1 - Milano
SIEMENS - Via Lazzaretto, 3 - Milano
S.I.T.A.R. - Via Roma, 20 - Torino
ZAMBIRLINI - Via Lazzaretto, 17 - Milano

Cat. 8^a - Raddrizzatori (Carica Accumulatori).

AGENZIA POLAR - Via Eustachi, 56 - Milano
AMERICAN RADIO Co. Soc. An. Ital. - Galleria Vittorio Emanuele, 92 - Milano
COMPAGNIA GENERALE DI ELETTRICITÀ - Via Borgognone, 14 - Milano
DEL BRUNO ANDREA - Via Demidoff, 11 - Portoferraio
F.A.R.M. (F. Mazza) - Via L. Spallanzani, 6 - Milano
L'ACCUMULATORE - Via Palazzo Reale, 3 - Milano
LA LUMINOSA (RT) - Via Villorosa, 12 - Palermo
MIGLIARDI UMBERTO «L. Rosenberg» - Via Fratelli Calandra, 2 - Torino
NORA RADIO - Via Piave, 66 - Roma
OFF. PLO PION (C) - Via Lambro, 6 - Milano
ING. PONTI - Via Morigi, 13 - Milano
SIEMENS - Via Lazzaretto, 3 - Milano
S.I.T.A.R. - Via Roma, 20 - Torino
SOC. ANGO ITALIANA RADIOTELEFONICA - Via Arcivescovado, 10 - Torino
SOC. SCIENTIFICA RADIO - Viale Guidotti, 51-29 - Bologna
WIENSDANGER K. H. - Via S. Tomaso, - Milano

Cat. 9^a - Riparazioni Apparecchi.

AGUSTONI Ing. ROMEO Soc. An. - Via Corridoni, 17 - Milano
ATLANTIC RADIO (C) - Via della Stazione, 1 - Borgaro Torinese
COSTA SILVIO & F. - Via XX Settembre, 99 - Genova
FRIGNANI A. - Via P. Sarpi, 15 - Milano
GRONORIO & C. - Via Melzo, 34 - Milano
LABOR. RADIOD. ITALO-AMERICANO - Piazza Cardinal Ferrari, 4 - Milano
LA LUMINOSA - Via Villorosa, 12 - Palermo
LA MECCANOELETTICA «di UGO SAMA - Via Mazzini, 6 - Brescia. Filiale: Cremona, Corso Garibaldi, 22
OLIVIERI & GLISENTI - Corso Cairoli, 4 - Torino
PERCOVICH - Via G. Carducci, 22 - Trieste
REIN GIULIO - Via Tre Alberghi, 28 - Milano
RADIO CLINICA Ing. Prof. L. e A. ROSSETTI - S. Brigida, 24 - Napoli
Ing. Prof. L. e A. ROSSETTI - S. Brigida, 24 - Napoli
ROTA Rag. FRANCESCO - Via S. Biagio dei Librai, 14 - Napoli
SOC. ANGO ITALIANA RADIOTELEFONICA - Via Arcivescovado, 10 - Torino
Ing. R. TARTUFARI - Via dei Mille, 24 - Torino
V.A.P. VERDONI-ANTOGNETTI-PEDRAGLIO - Via Cesare, 86 rosso - Genova

Cat. 10^a - Strumenti di misura.

ALLOCCIO BACCHINI & C. - Ingegneri-Costruttori (C) - Corso Sempione, 95 - Milano
BELOTTI Ing. S. & C. (RP) - Corso Roma, 76-78 - Milano (Strumenti originali Weston)
F.A.R. Fabrication d'Appareils Radioelectriques (C) - 31 Avenue Trudaine - Paris (9)
LA RADIO INDUSTRIA ITALIANA (RP) - Via Brisa, 2 - Milano
PAGNINI BRUNO - Agenzia FERRANTI - Piazza Garibaldi, 3 - Trieste
SIEMENS (C) - Via Lazzaretto, 3 - Milano
S.I.T.L. - Via G. Pascoli, 14 - Milano
ZAMBIRLINI (RP) - Via Lazzaretto, 17 - Milano

Cat. 11^a - Trasformatori B. F.

ALLOCCIO BACCHINI & C. - Ingegneri-Costruttori (C) - Corso Sempione, 95 - Milano
ANGLO AMERICAN RADIO - Via S. Vittore al Teatro, 19 - Milano
BRUNET Soc. An. (RP) - Via P. Castaldi, 8 - Milano
F.A.R. Fabrication d'Appareils Radioelectriques (C) - Avenue Trudaine, 31 - Paris (9)
F.A.R. Soc. An. - Via Indipendenza, 8 - Livorno
LA LUMINOSA (RT) - Via Villorosa, 12 - Palermo
LA RADIO INDUSTRIA ITALIANA - Via Brisa, 2 - Milano
MOHWINKEL TH. - Via Fatenebratelli, 7 - Milano
NORA RADIO - Via Piave, 66 - Roma
PAGNINI BRUNO - Agenzia FERRANTI - Piazza Garibaldi, 3 - Trieste
Ing. PONTI - Via Morigi, 13 - Milano
RADIO VITTORIA - Corso Grugliasco, 14 - Torino
R.A.M. Ing. G. Ramazzotti (C) - Foro Bonaparte, 65 - Milano. Filiali: Roma, Napoli, Genova, Firenze, Torino. (Vedi indirizzi nelle inserzioni)
ROSSI & STEFANUTTI - Via Monte di Pietà, 1 A - Milano
S.I.T.L. - Via G. Pascoli, 14 - Milano
SOC. ANGO ITALIANA RADIOTELEFONICA - Via Arcivescovado, 10 - Torino
VENTURADIO - Viale Abruzzi, 34 - Milano
E. ZWIETUSCH & C. G. m. b. H. - Salzfer Strasse, 6-7 - Charlottenburg (Germania)

Cat. 12^a - Trasformatori ad alta ed a media frequenza.

ALLOCCIO BACCHINI & C. - Ingegneri-Costruttori (C) - Corso Sempione, 95 - Milano
ANGLO AMERICAN RADIO - Via S. Vittore al Teatro, 19 - Milano
ATLANTIC RADIO (C) - Via della Stazione, 1 - Borgaro Torinese
CONCIALINI Ing. PIETRO - Via XX Settembre, 38 - Padova
F.A.R. Fabrication d'Appareils Radioelectriques (C) - Avenue Trudaine, 31 - Paris (9)
F.A.R. Soc. An. - Via Indipendenza, 8 - Livorno
LA LUMINOSA (RP) - Via Villorosa, 12 - Palermo
LA MECCANOELETTICA «di UGO SAMA - Via Mazzini, 6 - Brescia. Filiale: Cremona, Corso Garibaldi, 22
MOHWINKEL TH. - Via Fatenebratelli, - Milano
NORA RADIO - Via Piave, 66 - Roma
RADIO VITTORIA - Corso Grugliasco, 14 - Torino
R.A.M. Ing. G. Ramazzotti (C) - Foro Bonaparte, 65 - Milano. Filiali: Roma, Napoli, Genova, Firenze, Torino. (Vedi indirizzi nelle inserzioni)
Ing. Prof. L. e A. ROSSETTI - S. Brigida, 24 - Napoli
ROSSI & STEFANUTTI - Via Monte di Pietà, 1 A - Milano
S.I.T.L. - Via G. Pascoli, 14 - Milano
SOC. ANGO ITALIANA RADIOTELEFONICA - Via Arcivescovado, 10 - Torino
SOC. AN. IND. COMM. LOMBARDA - Via Settembrini, 63 - Milano
VENTURADIO - Viale Abruzzi, 34 - Milano

Cat. 13^a — Accessori e parti staccate.

AG. ITALIANA ORION - Via Vittor Pisani, 4 - Milano
ALLOCCIO BACCHINI & C. - Ingegneri-Costruttori (C) - Corso Sempione, 95 - Milano
AL RADIO AMATORE - Via Dante, 18 - Milano
ANGLO AMERICAN RADIO - Via S. Vittore al Teatro, 19 - Milano
ATLANTIC RADIO (C) - Via della Stazione, 1 - Borgaro Torinese
AURIEMMA LUTIGI - Corso Garibaldi, 63 - Napoli
BELLOTTI Ing. S. & C. - Corso Roma, 76-78 - Milano
BRUNELLI - Agenzia Metro Electric Co. - Galleria Umberto I, 83 - Napoli
BRUNET Soc. An. (RP) - Via P. Castaldi, 8 - Milano
BUSCAGLIA Ing. F. & C. - Via S. Paolo, 9 - Milano
CONCIALINI Ing. PIETRO - Via XX Settembre, 38 - Padova
CONTINENTAL RADIO - Via Amedei, 6 - Milano. Filiale: Via Verdi, 18 - Napoli
COSTA SILVIO & F. - Via XX Settembre, 99 - Genova
D'EMILIO Rag. MARIO - Via degli Acquari, 8-10 - Genova
DUPRE' & COSTA - Radio (C & RV) - Vicolo Scuole Pie, 20 r. - Genova (da piazza Cinque Lampade)
F.A.R. Fabrication d'Appareils Radioelectriques (C) - 31 Avenue Trudaine - Paris (9)
F.A.R. Soc. An. - Via Indipendenza, 8 - Livorno
FERRERO PAOLO - Via Duchessa Jolanda, 18 - Torino
FRIGNANI A. - Via P. Sarpi, 15 - Milano
GOBBO UMBERTO - Piazza Emilia, 5 - Milano
GRONORIO & C. - Via Melzo, 34 - Milano
INDUSTRIE RADIO ELETTRICHE - Via Magenta, 2 - Torino
KAYSER Ing. GIUSEPPE - Studio Elettrotecnico - Via al Campi, 1 - Bolzano
LA LUMINOSA (RV e RP) - Via Villarosa, 12 - Palermo
LA MECCANOELETTICA di UGO SAMA - Via Mazzini, 6 - Brescia. Filiale: Cremona Corso Garibaldi, 22.
LA RADIO INDUSTRIA ITALIANA - Via Brisa, 2 - Milano
LA RADIOVENTA di A. FERRARA - Via Teatro Filarmonico, 28 - Verona
MAGAZZINI ELETTROTECNICI - Via Manzoni, 26 - Milano
MAGAZZINI RADIO - Via alla Nunziata, 18 - Genova
MAYER RECCHI - Via Cappellini, 7 - Milano
MIGLIAVACCA Rag. E. - Via Cerva, 36 - Milano
MILANI & PINI - Via C. Correnti, 8 - Milano
MOHWINKEL TH. - Via Fatebenefratelli, 7 - Milano
NORA RADIO - Via Piave, 66 - Roma
OLIVIERI & GLISENTI - Corso Cairoli, 4 - Torino
PERESSUTTI GIOVANNI - Via Cesena, 82 - Torino

Ing. C. PONTI - Via Morigi, 13 - Milano
PRATI FRANCESCO - Via Telesio, 19 - Milano
RADIOFINA Soc. An. - Piazza Mirabello, 2 - Milano
RADIO VITTORIA - Corso Grugliasco, 14 - Torino
RADIUM di G. BÖTNER - Via Roma, 39 - Padova
R.A.M. Ing. G. Ramazzotti (C) - Foro Bonaparte, 65 - Milano. Filiali: Roma, Napoli, Genova, Firenze, Torino. (Vedi indirizzo nelle istruzioni)
RAVALICCO D. E. - Via R. M. Imbriani, 16 - Trieste
Ing. Prof. L. e A. ROSSETTI - S. Brigida, 24 - Napoli
ROSSI & STEFANUTTI - Via Monte di Pietà, 14 - Milano
SALVADORI AUGUSTO - Via della Mercedes, 43 - Roma
SAMUEL STERNKLAR - Vienna xx Klosterneuburgerstrasse, 66
SELECTA RADIO - Via Roma, 363 - Napoli
SIEMENS (C) - Via Lazzeretto, 3 - Milano
S.I.R.L.E.C. - Via Nazionale, 251 - Roma
S.I.T. - Via C. Pascoli, 14 - Milano
SOC. ANGOLO ITALIANA RADIOTELEFONICA - Via Ardescovado, 10 - Torino
SOC. AN. IND. COMM. LOMBARDA (RP) - Via Settembrini, 63 - Milano
SOC. AN. RADIO ITALIA - Via Due Macelli, 9 - Roma
SOC. SCIENTIFICA RADIO - Viale Guidotti, 51-52 - Bologna
STANDARD ELETTRICA ITALIANA - Via Vittoria Colonna, 9 - Milano
Ing. F. TARTUFARI - Via del Mille, 24 - Torino
TUNGSTENO - Piazza Borsa, 8 - Napoli
VENTURADIO - Viale Abruzzi, 34 - Milano
ZAMBURLINI - Via Lazzeretto, 17 - Milano
E. ZWIETUSCH & C. G. m. b. H. - Salzener Strasse, 6-7 - Charlottenburg (Germania)

Cat. 14^a — Valvole.

AG. ITALIANA ORION - Via Vittor Pisani, 4 - Milano
BRUNELLI - Agenzia Metro Electric Co. - Galleria Umberto I, 83 - Napoli
BUSCAGLIA Ing. F. & C. - Via S. Paolo, 9 - Milano
COMPAGNIA GENERALE DI ELETTRICITÀ - Via Borgognone, 24 - Milano
CONCIALINI Ing. PIETRO - Via XX Settembre, 38 - Padova
CONTINENTAL RADIO - Via Amedei, 6 - Milano. Filiale: Via Verdi, 18 - Napoli
EDISON CLERICI - Via Broggi, 4 - Milano
LA LUMINOSA (RV) - Via Villarosa, 12 - Palermo
LOEWE RADIO - Wiesenweg 10 - Berlin Steglitz
MILANI & PINI - Via C. Correnti, 8 - Milano
ROSSI & STEFANUTTI - Via Monte di Pietà, 14 - Milano
SALVADORI AUGUSTO - Via della Mercedes, 34 - Roma
SELECTA RADIO - Via Roma, 365 - Napoli
SIEMENS - Via Lazzeretto, 3 - Milano

SOC. ANGOLO ITALIANA RADIOTELEFONICA - Via Ardescovado, 10 - Torino
SOC. AN. IND. COMM. LOMBARDA - Via Settembrini, 63 - Milano
SOC. AN. ITAL. PHILIPS RADIO - Via Bianca di Savoia, 18 - Milano
SOC. AN. RADIO ITALIA - Via Due Macelli, 9 - Roma
SOC. ASS. TUNGSRAM - Viale Lombardina, 48 - Milano
UFFICIO MARCONI - Via Condottii, 11 - Roma
ZENITH Soc. An. - Via G. Borgazzi, 19 - Roma

Cat. 15^a — Varie.

ADREMA - Macchine per indirizzi - Via Legnano, 34 - Milano
A.F.A.R. - Apparecchi Fotografici a Rate - Piazza S. Ambrogio, 2 - Milano
AGENZIA GENERALE ITALIANA FARMACEUTICI - Corso Venezia, 14 - Milano
BOLZANI & GRIMOLDI - Via C. Gallo, 9 - Milano
BOSIA FILM - Corso Vitt. Eman., 21 - Milano
CAVARGNA - Articoli Elettrici - Via Brera, 21 - Milano
CERTINI - Motori Fuori Bordo « Super Elito » - Via Revere, 3 - Milano
Coop. FARMACEUTICA - Via Passione, 8 - Milano
COSTA & G. OTTINI - Rovereto (Trento) - Milano; Ing. Fracchetti - Via F. Casati, 19
DANSI ARMANDO - Magneti - Viale Ippodromo, 8 - Milano
DKMANN LOTARIO - Via C. Goldoni, 3 - Milano
ELETTRONAUTICA - Palazzo Adria - Fiume FAVA & C. - Via E. Verazza, 51 r. - Genova
GABBIONETA - Pompe - Via P. Umberto, 10 - Milano
GRONORIO - Via Melzo, 34 - Milano
JAPORTE - Via Chiaia, 31 - Napoli
LA MOTONAUTICA ITALIANA - Motori fuori bordo « Caille » e « Hydroplanettes Chauviere » - Via Bianca di Savoia, 17 - Milano
LOMBARDI - Motori « Johnson » - Piazza Mirabello, 63 - Milano
OFFICINE PIO PION - Fabr. Ital. apparecchi cinematografici e da proiezione - Via Lambrò, 6 - Milano
PALAZZOLI Soc. An. - Via Sponerari, 8 - Milano
PONCI Farmacia (Pillole di S. Fosca) - Venezia
RICORDI - Casa Editrice Musicale - Via Berchet, 2 - Milano
RONZONI - Materiale Fotografico - Piazza S. Ambrogio, 2 - Milano
ROSSIGNOTTI - Torrone - Sestri Levante
SOC. AN. CIOCCOLATO PERUGINA - Perugia
Soc. Naz. Prodotti Chimici Farmaceutici - Viale Ergisto Bezzi, 15 - Milano
Soc. CROMATURA METALLI - Via San Prospero, 1 - Milano
SIEMENS (C) - Saldatori elettrici - Via Lazzeretto, 3 - Milano
ULRICH MAX G.M.B.H. - Swenkau bei Leipzig
VERGA EUGENIO - Penne Silografiche - Corso Roma, 80 - Milano
VIGANO' - Materiale Ottico e Fotografico - Via Mengoni, 4 - Milano

Possono essere inserite in questo elenco solo quelle ditte che hanno in corso un contratto per pubblicità sul Radiorario.

Ogni inserzionista ha diritto all'inserzione gratuita in 2 categorie a scelta.

Per ogni inserzione in più dovrà essere corrisposta la tariffa di L. 5 per ogni numero del Radiorario in cui venga pubblicato il suddetto elenco.

Per l'indicazione di Filiali od Agenzie chiedere tariffa a forfait indicando il numero di esse.

Hanno diritto alla stampa del nominativo in "grassetto", solo quegli inserzionisti che fanno pubblicità sul Radiorario in ogni mese dell'anno non sospendendo nei mesi estivi.

I signori inserzionisti sono pregati, nel loro interesse, di dare le indicazioni di cui sopra con la massima sollecitudine, tenendo presente che con il N. 45 verranno stralciati dalle categorie eccedenti le due di diritto (che in tal caso verranno assegnate a giudizio dell'Amministrazione del Radiorario) i nominativi di quelle ditte che non avranno dato precise istruzioni.

ATWATER KENT - RADIO

== sempre in prima linea ==
nella scienza radiofonica ==

Stagione 1928-29

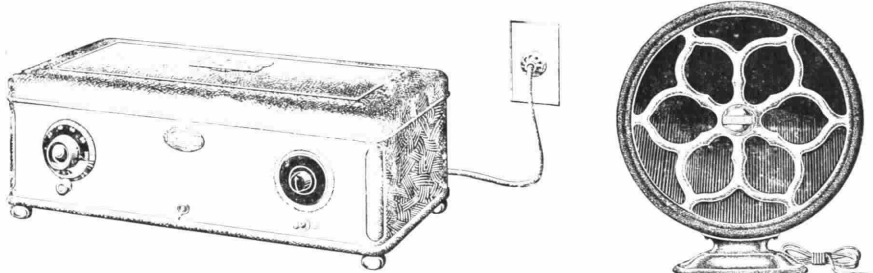

I migliori del mondo al miglior prezzo

Quattro nuovi Modelli funzionanti sulla
CORRENTE ALTERNATA

Un Modello per **CORRENTE CONTINUA**

VOLTAGGIO AUTOMATICAMENTE REGOLABILE

Vorremmo che tutti i clienti, desiderosi di acquistare un ottimo apparecchio Radio, provassero un **ATWATER KENT** per convincersi che è il solo veramente rispondente a delle buone audizioni. - Manderemo i nostri viaggiatori a presentarvi gli apparecchi, senza alcun vostro impegno

RAPPRESENTANTI: La nostra organizzazione è la più completa d'Italia.
Le nostre condizioni sono le migliori e voi vi presenterete quest'anno alla vostra clientela con un materiale di prim'ordine per cui gli affari non potranno sfuggirvi. Vi concederemo apparecchi in **conto deposito dietro garanzie**

Cataloghi - Listini - Informazioni, richiederli all'Agente Generale per l'Italia:

Cav. Uff. AUGUSTO SALVADORI

ROMA - Via 4 Novembre, 158AA

Via della Mercede, 34 - ROMA

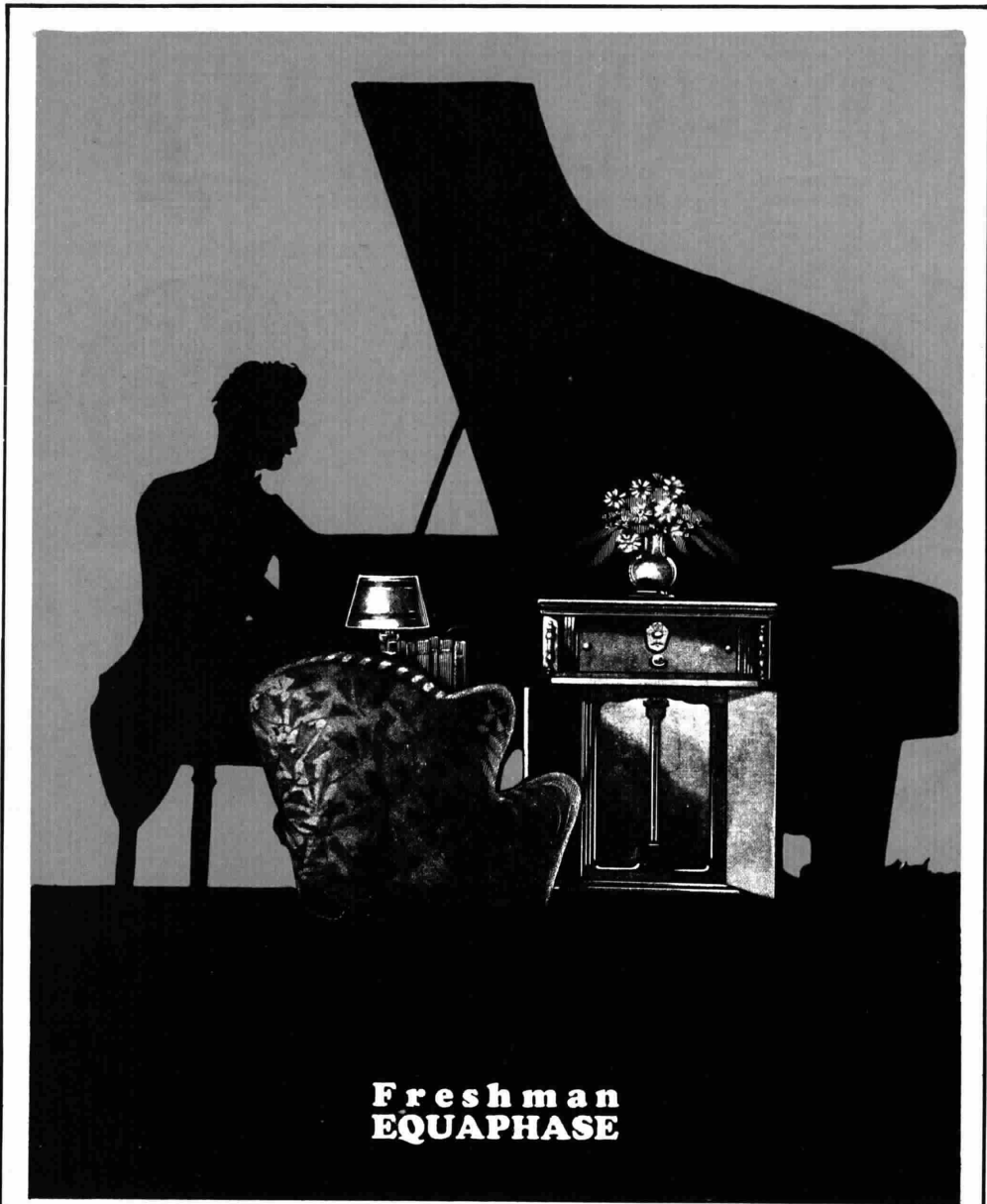

**Freshman
EQUAPHASE**

Arturo C. Tesini - Milano

PIAZZA CARDINAL FERRARI N. 4