

1929

DAL 30 DICEMBRE 1928 AL 6 GENNAIO

VII E.F.

RADIORARIO



ORGANO UFFICIALE DELL' E. I. A. R.

CORSO ITALIA 1: MILANO ABBONAMENTO L. 30

CONTO CORRENTE
POSTALE

N. 1

ANNO V

UNA COPIA L. 1.50

un

4 valvole

*alimentato
direttamente dalla
rete di illuminazione*

piu

potente

di un

8 valvole

e piu

selettivo!!

*Non occorrono
Batterie
Accumulatori
Alimentatori
ecc. ecc.*

*Una semplice
presa di corrente
vi permetterà
di ricevere tutte
le trasmissioni
europee*

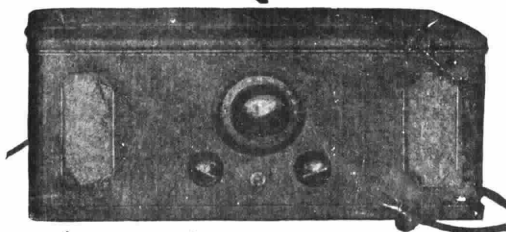

Ricevitore "Freshman", Modello 2.15

RADIORARIO

ORGANO UFFICIALE DELL' ENTE ITALIANO AUDIZIONI RADIOFONICHE

Direzione, Amministrazione, Pubblicità - MILANO - Corso Italia N. 1 - Telefono 86-239

ABBONAMENTO ITALIA E COLONIE: L. 55,30 - PER GLI ABBONATI DELL'EL.A.R.: L. 30,30 ESTERO L. 90,30
UN NUMERO SEPARATO L. 1,50

I PROBLEMI RADIOFONICI DEL MOMENTO

SULLA RADIODIFFUSIONE AD ONDE CORTE

Parallelamente all'affermarsi della radiotelegrafia a grande distanza con onde corte, si notano i primi tentativi per lanciare la parola e la musica fino agli antipodi. La prima grandiosa esperienza del genere venne fatta da Marconi che, intorno al 1923, dalla stazione a riflettore di Poldhu riusciva a trasmettere la radiotelegrafia in Australia. Sulla stessa via si misero ben presto gli Americani con le emissioni sperimentali di radiofonia circolare ad onda corta fatte dalle note stazioni di Pittsburgh, Schenectady e Bound-Brook.

La Conferenza di Washington, con disposizione lumingerante, assegnava alla radiodiffusione ad onda corta ben 6 gamme di onde nelle frequenze superiori ai 6000 kc/s (onde inferiori ai 50 metri), che risultano, come è noto, specialmente adatte per comunicazioni al di là dei 1000 chilometri.

In Olanda sorgeva intanto la nota stazione ad onda corta per broadcasting internazionale di Eindhoven (Officina Philips), volta specialmente allo scopo di far giungere la parola ed i concerti della Patria Olandese ai lontani Coloni delle Indie orientali. Questa stazione, per l'importanza dei tecnici che la dirigono (il Dr. Balth Van der Pol ne è stato l'ideatore) è in questo momento una delle stazioni più interessanti nel campo delle radiodiffusioni con onda corta.

In Inghilterra le manifestazioni di tal genere sono in questo momento accentrate presso una stazione sperimentale radiofonica da circa 15 kw (5 SW) sistemata a Chelmsford, e che viene modulata dagli studi londinesi della B.B.C. contemporaneamente alla stazione ad onda media di Daventry. Le trasmissioni radiofoniche circolari di 5 SW sono ricevute regolarmente nei seguenti Paesi: Nuova Zelanda, Africa Occidentale, Australia, Singapore, Cina, Est Africa, Sud Africa, Indie Occidentali, Vancouver, Egitto, Bagdad, Montreal e Ceylan.

Gli inconvenienti principali che si verificano nella ricezione della radiofonia a grandi e grandissime distanze sono quelli dovuti al *fading*.

Secondo le osservazioni fatte da Van der Pol, in base ai dati di una grande quantità di ricevitori sparsi per tutto il mondo, questi fenomeni non sono tali da paralizzare la ricezione delle radiodiffusioni ad onda corta a grandissima distanza.

L'Ingegnere Mathieu, uno dei più fedeli collaboratori di Marconi, ha studiato un sistema, piuttosto elaborato, per rendere i segnali ricevuti completamente esenti dalle oscillazioni del *fading*. Il sistema non può essere, naturalmente, a portata di ogni radiodilettante, esigendo sistemazioni piuttosto complesse.

Invece, ne è stata fatta, molto generalmente, l'applicazione alle trasmissioni a fascio, già in funzione nel collegamento Inghilterra-Canada e così, stando nella stazione ricevente a fascio di Bridgewater nel Sud Inghilterra si può ricevere, mediante il dispositivo anti-fading Mathieu-Marconi, la parola e la musica provenienti dal Canada, che possono, all'occorrenza, essere incanalate per via telefonica agli studi di Londra e ritrasmesse per uso dei radioamatori inglesi provveduti del solo ricevitore ad onda media o lunga. È questo il principio del così detto *relay-broadcasting*, prevedendo gli sviluppi del quale furono chieste insistentemente a Washington le gamme di onde superiori ai 600 kc/s.

Ritengono alcuni che con questo sistema si potrebbe dirigere per mezzo delle varie *beam-stations* sorgenti attualmente nel territorio inglese, la parola ed i concerti della metropoli a tutte le principali Colonie e Domini del Grande Impero. Ciò, oltre a rispondere agli scopi della propaganda imperiale, favorirebbe il sorgere di organizzazioni locali di radiodiffusione ad onda media nei vari punti dell'Im-

pero, specialmente in quelli dove è impossibile disporre di buoni artisti.

Ci troviamo quindi in un momento di transizione, o per lo meno di trasformazione, circa le idee dominanti sul broadcasting. Le grandi stazioni ad onda media e lunga con potenze eguali o superiori ai 50 kw-antenna, che minacciavano di assumere le stesse proporzioni delle così dette stazioni radiotelegrafiche ultra potenti anteriori all'avvento delle onde corte, non sarebbero ritenute le più adatte per trasmettere la radiofonia alle più grandi distanze, ma con esse ci si accontenterebbe di servire delle aree assai più modeste, affidando invece alle onde corte la diffusione destinata ai Paesi lontani. Le stazioni a fascio servirebbero da grandi canali della parola e dei suoni attraverso il mondo, per eccitare altre stazioni locali ad onda lunga.

Concezioni che possono apparire futuristiche, ma sulle quali bisogna aver fede, posto che ormai, a quanto sembra, non vi sarebbero più difficoltà tecniche, se, come si crede, quella principale dovuta al *fading* è stata superata.

Altri pensa, invece, che le stesse stazioni ad onda corta, quando azionate su speciali frequenze della gamma inferiore ai 6000 kilocicli (ad esempio su onde dell'ordine intorno agli 80 metri) potrebbero risultare utilissime anche per il broadcasting regionale, specialmente nelle ore serali e notturne.

La previsione in questioni radioelettriche è quanto mai difficile; ma se si considera che la ricezione ad onda corta gode specialmente della prerogativa di essere meno disturbata dagli atmosferici e dalle altre stazioni, è da aspettarsi in un prossimo avvenire una più larga utilizzazione dell'emissione ad altissima frequenza a scopo di radiodiffusione, ciò che permetterà di utilizzare meglio i pochi canali r.t.f. disponibili.

GINO MONTEFINALE



IANUARIUS - Sol Ingressit Aquarium

CARATTERISTICHE METEOROLOGICHE ED ASTRONOMICHE DEL MESE DI GENNAIO

Il mese di gennaio è quello che in meteorologia indica trovarci nella pienezza della stagione invernale. Infatti è in gennaio che il termometro segna le più basse temperature dell'anno.

Dovunque questo sbalzo termometrico fa sentire i propri effetti, sottoponendoci ai massimi rigori dell'inverno e a quelle che sono le temperature estreme.

In quasi tutte le città dell'Italia settentrionale e parte di quelle appartenenti alla regione centrale, la seconda decade di gennaio è quella che dà le medie più basse dell'anno ed il termometro ritorna di nuovo a risalire man mano che si avanza verso la fine del mese.

Nella Lombardia, ad eccezione di Pavia e Sondrio dove le medie della seconda e terza decade di gennaio si mantengono al disotto di 0 gradi, le temperature sono, nelle altre città, più elevate di quelle della capitale lombarda. A Milano, la media termometrica che nei dieci giorni di dicembre era di gradi 1,7 segna per la prima e seconda decade di gennaio, gradi 0,5 mentre solamente nell'ultima decade di questo mese, la temperatura ritorna sensibilmente a salire, mantenendosi in media a gradi 1,5.

A Bergamo, per esempio, la media termometrica è in gennaio di circa 1 grado superiore alla nostra, dato che in quella città nella prima decade si registrano gradi 2, seguiti da gradi 1,5 nella seconda decade e da gradi 2,7 negli ultimi dieci giorni di gennaio.

Nell'Emilia, Bologna segna un andamento termico di gennaio abbastanza buono, non scendendo generalmente il termometro oltre gradi 1,5 al contrario di Parma e Piacenza che sono le città emiliane più fredde durante questo mese, specialmente Piacenza dove la media per tutta la durata del gennaio è sempre al disotto di 0 gradi.

Nella Sicilia, invece, il termometro di gennaio si mantiene fra i 10 e 12 gradi, a seconda delle località interne o marittime e cioè si hanno laggiù temperature equivalenti a quelle che da noi si registrano nel primo mese primaverile.

Le precipitazioni in gennaio vanno decrescendo specialmente nell'Italia settentrionale ed a Milano la media assegna a questo mese una quantità totale di 60 mm., fra pioggia, neve, ecc. La percentuale dei giorni piovosi in questo mese è di circa 7, mentre alla neve sono in media riservati 3 o 4 giorni.

In Lombardia, la tradizione popolare, forse per mettere in rilievo la recrudescenza delle temperature estreme che si

vanno verificando, verso gli ultimi giorni di gennaio, ha voluto denominare queste speciali condizioni meteorologiche, con la ben nota attribuzione dei «giorni della merla». Si vorrebbe con ciò dimostrare come i giorni 29, 30 e 31 gennaio siano quelli più freddi dell'anno. A Milano, nel periodo della «merla» non sempre si vide confermata questa opinione, pur non mancando numerose annate in cui la tradizione popolare ebbe ragione nell'avverarsi di questi freddi intensi.

Il Sole si alzerà al primo gennaio, alle ore 8,5' e andrà giornalmente anticipando lentamente il suo sorgere, tanto che al 31 gennaio la levata si effettuerà alle ore 7,48'. Il Sole ritarderà man mano il suo tramonto e dalle ore 16,49' al 1° gennaio, tramonterà alla fine del mese alle ore 17,26'.

La durata delle giornate va ora sempre progressivamente aumentando: così, mentre il giorno 1 durerà ore 8,44', al 15 gennaio avrà le durate di ore 9,3' e al 31 gennaio ore 9,38'.

La luna, che era in fase di plenilunio il giorno 26 dicembre scorso, sarà all'ultimo quarto il 2 gennaio. Avremo la luna nuova il giorno 11; il primo quarto il giorno 18 e, infine, nuovamente la luna piena il 25 gennaio.

Fra i pianeti, Mercurio potrà essere visibile alla sera, verso la fine del mese. Venere è ben visibile alla sera, dopo il tramonto del sole, brillando con vivo splendore, tanto che anche con un semplice binocolo è possibile seguirla al di sopra dell'orizzonte.

Marte, il rosso pianeta che ha sempre richiamato su di sé l'attenzione di tutti per le sue caratteristiche che valgono a paragonarlo al nostro globo terrestre, si trova ora nelle migliori condizioni di visibilità, in quantoché questo pianeta fu in opposizione con il Sole, cioè alla sua minima distanza da noi, il giorno 21 dello scorso mese.

Giove è sempre ottimamente visibile, dopo il tramonto del Sole, al contrario di Saturno che in questo mese è praticamente inosservabile.

Urano è ancora visibile alla sera. Nettuno, infine, potrà essere seguito per tutta la notte sulla volta celeste.

Qualche sciame di stelle cadenti è ancora attivo in gennaio, ma quasi sempre invisibile per lo stato generalmente nuvoloso, dell'atmosfera.

F. BARBACINI.

LA NOSTRA BELLA MUSICA ANTICA PER TRASMISSIONE RADIOFONICA

Un nuovo passo innanzi sulla via delle realizzazioni di cultura e di arte, compirà prossimamente l'E.I.A.R. dotando la stazione radiofonica di Milano di una nuova organizzazione; che rivelerà al gran pubblico quali tesori di musica per canto e di musica strumentale l'Italia abbia prodotto negli ultimi secoli.

Questo gioverà a riscattare la cultura musicale italiana da una inferiorità che da tempo l'aduggia nei confronti delle nazioni straniere. Non solo, ma organizzando ogni settimana un concerto di musica antica italiana, l'E. I.A.R. può con fierezza affermare che esso giunge là dove le consorelle straniere non sono ancora giunte.

La nuova iniziativa che sarà di certo apprezzata al suo giusto valore non soltanto per i sacrifici che essa comporta, vuole rendere omaggio al comando del Governo Nazionale il quale, con la sua circolare per le esecuzioni musicali agli alunni delle scuole medie ha chiaramente indicato per quale via esso intenda che si mettano decisamente gli istituti di cultura musicale.

Le musiche scelte per questi concerti saranno tutte pure, melodiose, vive e fresche, poichè non si faranno riesumazioni, ma si riscuoteranno bellezze nelle quali la vita è miracolosamente rimasta latente a traverso secoli di incuria e di oblio. Saranno eseguite musiche tanto inedite e sconosciute che edite ma poco conosciute ed anche di quelle conosciute, fedelmente accompagnate con gli strumenti indicati dagli autori. Il ben noto liutaio Disiachi di Milano mette generosamente a disposizione gli strumenti antichi necessari.

In un prossimo comunicato saranno resi noti i particolari di questa iniziativa, col nome degli autori delle musiche degli strumenti e degli esecutori.

IL RADIORARIO NEL 1929

La nostra rivista entra nel 1929 con nuova copertina del pittore Anselmo Bucci, che ha dato una visione panoramica della complessa e varia attività della radiofonia nella trasmissione dei suoi quotidiani programmi e servizi. - Anche le nuove testate sono dovute al pittore Bucci. - Confidiamo che questi miglioramenti tecnici ed artistici, unitamente a quelli del testo, siano per incontrare ed accrescere il favore dei nostri abbonati e lettori ai quali porgiamo per il 1929 i nostri fervidi auguri.

LA COMMEMORAZIONE DI LUIGI CADORNA A 1 MI

Prima che si chindesse l'anno della celebrazione Vittoriale, anche Luigi Cadorna è morto. Ora il rito decennale è completo. I due condottieri sono stati assunti nel cielo perché gli eroi caduti sul campo hanno invocato per loro il privilegio di eternare la gloria di Vittorio Veneto nel regno degli spiriti, raccogliendosi intorno ai massimi artefici della Vittoria.

Pei vivi il ricordo sa troppo ancora di miserie; l'immortalità è senza materia; per questo Luigi Cadorna ha liberato l'anima dal corpo prima che sorgesse l'alba di un nuovo decennio.

L'agonia lenta è stata addolcita dagli stessi canti di trincea che i fanti modulavano nelle soste del combattimento, e che gli giungevano da lontano nostalgici e solenni come per tranquillizzarlo nella sicura volontà di resistenza e di sacrificio dei suoi soldati, mentr'egli pensava e meditava gli ordini di operazione.

Allora c'era in quei canti un tragico contrasto colla pace serena dei villaggi sognati dal trincerista nel tumulto della battaglia, come ora faceva contrasto all'anima silenziosa, ma non rassegnata nel crudele destino, il ritorno delle memorie di guerra davanti alla placida calma del mare di Bordighera, oppure in cospetto del lago suggestivo che specchiante il verde riposo della sua Pallanza, dove 78 anni addietro era nato.

Scompare il vecchio Maresciallo della vita terrena e rassegna nelle mani di Dio le più tristi e le più liete vicende d'Italia sintetizzate nel suo nome che abbraccia l'intero ciclo dell'indipendenza nazionale. Lo zio Carlo Cadorna ratificò nella fatale notte di Novara l'abdicazione di Carlo Alberto, già salutando nel giovane erede il padre della Patria; il babbo Raffaele aprì la breccia di Porta Pia nella prima marcia su Roma; Egli sfidò impavido la guerra più formidabile trasformando in falangi, addossandosi il peso di tutte le tempeste per cedere ad altri la luce del trionfo.

Come in vita, così in morte. Rigido e bonario, austero e semplice, raccolto nella religione di Dio, della Patria e della famiglia, senz'altro contorno che il suo pensiero incido e chiaro fino quasi alla fine.

L'ultima sua parola si è spenta in una visione di guerra, l'ultima voce ascoltata fu una effrazione ingenua di verità pronunziata da una bimba innocente: «Tu sei quello che hai inventato il Monte Grappa». Poteva morire tranquillo ora che l'Italia aveva parlato anche per bocca di una fanciulla.

Non ha mormorato precisi, ha baciato lentamente il crocifisso, l'unico amico del suo capezzale, lasciando ai figli un retaggio interrotto di fede e l'ultima volontà conforme al carattere dell'uomo: «al cimitero senza fiori e senza parole — l'estrema dimora vicino al padre ed allo zio in mezzo al verde della sua Pallanza».

Che importa la cronistoria della sua carriera, pur brillante e rapida, senza colpa, senza macchia, senza ombra?

Che importa accompagnarlo dal collegio militare di Milano, fino alla scuola di guerra, e poi attraverso i vari gradi, al fianco di Pianel, al comando del 10° reggimento Bersaglieri, al comando delle Divisioni di Ancona, di Napoli, del Corpo d'armata di Genova, senza riposo nello studio e nel lavoro?

pie sociali, mentre batteva ineluttabile alle porte la guerra.

Cadorna si crebbe forte e tenace di fronte a tutti, accingendosi senza indugio ad una difficile organizzazione, a contrapporre un piano di operazione offensiva alle bieche mire di Conrad che sognava portare i suoi cavalli sotto la galleria di Milano.

Gli apostoli, i patriotti, i ragazzi che non avevano paura di morire reclamavano la guerra per la dignità, per la salvezza d'Italia; ma ogni chiasso, ogni invocazione sarebbe stata vana, ogni volontà di Governo si sarebbe infranta senza la ferma e risoluta sicurezza di Luigi Cadorna.

Il nome di fuciniatore degli strumenti di lotta ben s'attaglia alla sua figura, perché il 4 maggio 1915 avevamo un'ombra di esercito, non ancora un esercito; eppure Cadorna, con una sconfinata, benefica fiducia nella propria capacità, assicurò di essere pronto; allora il segnale fu dato e si ripercosse in tutti i cuori come un grido di gioia e di spavento.

I fanti d'Italia ruppero le barriere dell'iniquo confine, e fin dal primo giorno le bandiere dei reggimenti sventolarono sulle posizioni del martirio.

Il nome di Cadorna divenne lo strazio dell'attesa, il dolore rassegnato ed orgoglioso delle mamme, la resistenza disperata e soprattutto la fiducia, la speranza. I bollettini divorati da tutto il mondo portavano ogni giorno breve e concisa un'affermazione di valore, una

promessa di vittoria, una delusione avversaria. Sul piano strategico che avrebbe dovuto colpire il nemico nella sua parte materiale e moralmente più vitale si piantò lo sbarramento del fosso e del reticolato.

L'Anustria irrideva al nostro inutile sforzo, alle brevi raffiche di mitragliatrici, ai pochi colpi dei poco potenti cannoni. Cadorna, infaticabile, tuonava il suo comando «un passo solo, ma avanti, non si perde il terreno conquistato» — e dietro i fanti martoriati dalla trincea affluivano armi, munizioni, cannoni, bombarde, e riparti mitraglieri senza fine, ed uomini senza fine.

Il sacrificio e l'eroismo dei soldati sembrava un miracolo; l'affluenza degli ordigni di guerra e la celere organizzazione delle unità sembrava un miracolo.

Undici battaglie vinte sull'Isone, che sbalordirono il nemico divenuto perplesso di fronte al formidabile eroismo delle nostre schiere, alla invincibile tenacia dei valorosi reggimenti. La tattica di Cadorna cominciò a preoccupare seriamente perché non si lasciava mai strappare l'iniziativa delle operazioni, ed ogni

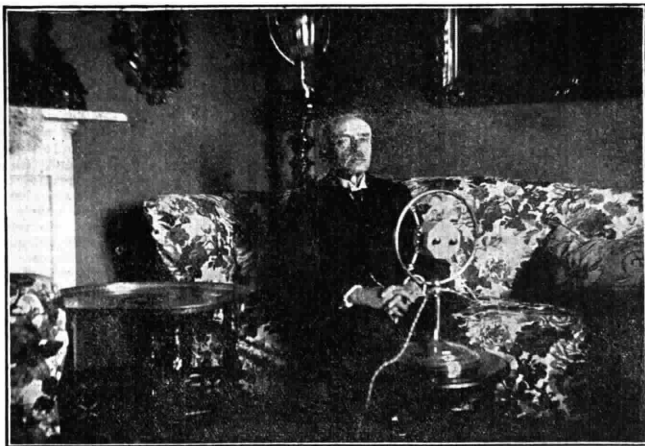

Fotografia di S. E. Cadorna presa a Pallanza il 24 Maggio u. s. mentre pronunciava il Messaggio ai Combattenti trasmesso dalla Stazione di Milano

Se mai val meglio vederlo combattere alle porte di Roma nel 1870 pel suggello della prima epopea. Certo il dovere di Cadorna fu eretto in sistema costante delle sue azioni; certo nessun generale ebbe più alta intelligenza, più vasta cultura, più spiccata capacità professionale e percezione più rapida delle questioni tattiche e strategiche di Luigi Cadorna.

Ma tutta la sua vita è rappresentata dai tre anni di comando dell'Esercito Italiano; il resto è fatto normale, comune a tutti gli ufficiali, anche i più mediocri.

Quando nel 1914 venne chiamato alla carica di Capo di Stato Maggiore, si ripeteva nel Paese lo sconio nefando dei partiti che agitavano il piccolo Piemonte alla vigilia della prima campagna d'indipendenza. Una tentennante ed indecisa neutralità sembrava l'usbergo di una flaccida politica in balia dei demagoghi che negavano all'Esercito la necessità di esistere; i Ministri si succedevano come smorte figure di gente tronfia nella forma e vuota nella sostanza, preoccupata di fatti provvedimenti a scopo di seggio elettorale; si pensava alla pace a scopo di vigliaccheria per ubbidire a traditrici uto-

intenzione di ritorni offensivi da parte di Conrad o di Borievic veniva flagellata da una di quelle classiche spallate che rinevano sempre infruttuosi i tentativi austriaci.

Tattica di logoramento dall'una e dall'altra parte, snerivate per condottiero e per le truppe, eppure era necessario resistere così!

La spedizione punitiva nel Trentino sembrava dovesse costituire la festa militare per il futuro successore di Francesco Giuseppe. — Luigi Cadorna con prontezza indimenticabile fermò alle porte di Bassano e di Vicenza l'orda nemica, trasformando in vittoria italiana la facile balanza imperiale, e poi Gorizia, e poi l'altipiano Carnico conquistato.

Il nemico si vedeva ormai perduto; forte l'Esercito, e forte il capitano — bisognava ricorrere ad altri mezzi; l'alleanza disfattista ed il tarlo del pacifismo in nome di bugiarde chimere.

Sul corpo ancora caldo del Maresciallo non ricordiamo Caporetto, ricordiamo soltanto le sue quattro lettere di allarme che non ottennero dal Governo alcuna risposta.

Domani la storia renderà giustizia; oggi intanto il vincitore indiscusso di 12 battaglie non si tocca, perchè la 13ª fu una vittoria anch'essa, non fu una sconfitta, se permise la resistenza sul Piave, la resistenza sul Grappa, se diede lo slancio per giungere a Vittorio Veneto.

Quando cessò di essere il comandante, Luigi Cadorna cominciò ad essere un eroe. L'ultima espressione della sua vita, l'ingratitudine e la bassezza imperversò sul suo dolore, ed Egli seppa tacere; poi Benito Mussolini lo ripose sul piedistallo, ed Egli tacque ugualmente non per sdegnoso riserbo, ma per disciplinata sensibilità.

Ora si è spento silenziosamente, modestamente quasi coll'austera precauzione di chi non vuol far chiasso; è morto baciando il crocifisso, unico amico del suo capezzale; ma sul volto freddo ed inerte splende lo spirito del grande Maresciallo d'Italia, gloria e vanto della Nazione, monito ed insegnamento per gli Italiani.

Nei secoli lo spirito di Luigi Cadorna dirà a tutta la gente che la dignità della patria si salva impugnando le armi anche quando le follie di governo negano la possibilità di poterle costruire; che nella for-

za indomita della resistenza e dell'aggressività stà il segreto della Vittoria, che per l'amore d'Italia si deve tacere in disciplina anche nell'angoscia del dolore e dell'abbandono.

Forse nell'anima, e forte nel corpo, simbolo guerriero fra i più puri; soldato calmo, sereno, integerrimo, romana tempra vigorosa, risoluto e talvolta perfino autoritario, sembrava che non dovesse mai schindere le labbra ad un sorriso confidenziale, nè le lacrime apparir mai sul suo ciglio, eppure amò smisuratamente i combattenti ai quali aveva chiesto tutto, ed ai quali aveva tutto donato. Non fece mai discorsi, ma quando Piero Besozzi in nome dei trinceristi e della Radio chiese un suo saluto or non è molto; il 24 maggio, fece sentire la sua voce augurale ai combattenti, con parole brevi e misurate. Lanciò nello spazio infinito i battiti del suo cuore dalla villetta ridente, donatagli come unico asilo della vecchiaia, da coloro che gli vollero bene, e dove dal Governo di Benito Mussolini valorizzatore di tutte le sane energie ed oppressore di nessuno gli giunse il conforto di un equo riconoscimento.

Allora il Maresciallo sorrise, e dopo sugli occhi vagò una lacrima di pianto. Forse per la prima e l'ultima volta ruppe il silenzio, come testimonianza del grande amore per i soldati delle sue battaglie.

L'ultimo sventolato delle bandiere nel decennale della Vittoria, saluta il corpo morto del Conte Luigi Cadorna, Maresciallo d'Italia, primo condottiero dell'Esercito nella guerra gloriosa. Tutti i combattenti e tutto il popolo si raccoglie commosso e reverente intorno alla Sua salma, ed Egli dal paradiso degli eroi sorride alla constatazione più cara al suo cuore e più vera per la storia, pronunziata dalla fanciullina innocente di Bordighera:

«Io so chi tu sei — tu sei quello che ha inventato il Monte Grappa...».

C. AMBROGETTI

COMPAGNIA DI PROSA DI I. NA.



Gino Sampieri, Carlo Pennetti, Mimi De Gennaro, Claudio Steni, Signorina Dina Fabbri, Armando Scaturchio e Signorina Dina D'Ello



Riparazioni - Tarature - Collaudi - Rimodernazioni e Ricambio di apparecchi *antiquati* con apparecchi *moderni*

«LA RADIO - CLINICA»

Consulenze radiotecniche - Laboratorio scientifico

ING. PROF. L. & A. ROSSETTI - **NAPOLI** - VIA S. BRIGIDA, 24 (Interno)

IL "MISTERO DI PERSEFONE" DI E. ROMAGNOLI

Stazione di Milano Domenica 30 Dicembre e Giovedì 3 Gennaio

I Misterii erano rappresentazioni sacre che presso i Greci avevano luogo nell'interno dei templi.

In che cosa consistessero, non potremo dirlo con assoluta precisione, perché esse avevano luogo al cospetto dei soli iniziati e a questi era severamente proibita qualsiasi rivelazione. Tuttavia, qualche indiscrezione è giunta fino a noi, sicché possiamo asserire che erano costituite da quadri viventi che rappresentavano i vari miti, ma li rappresentavano in maniera che ne risultasse chiaro il significato simbolico e filosofico, ignoto ai non iniziati.

Le figurazioni erano accompagnate da musiche; e un frammento di Eschilo ci offre anche interessanti particolari sul carattere di questa musica. Non pare invece che vi avesse luogo la poesia, anzi neanche la parola, tranne forse in fuggevolissimi momenti esplicativi.

Ettore Romagnoli, ispirandosi a questi concetti, ha liberamente ideato e composto il «Mistero di Persefone» che venne rappresentato il maggio scorso, in una notte illune, dentro la cella del Tempio della Concordia ad Agrigento. Liberamente, abbiamo detto. Infatti il Romagnoli, mantenendo in linea generica il carattere di quadri animati, ha dato per fulcro principale al suo lavoro la poesia, la quale è integrata dalla musica e dalla danza; ma l'integrazione viene tale che queste due arti cooperano con importanza quasi uguale a quella della poesia, all'affetto complessivo del *Mistero*. Nella fusione delle tre arti è mantenuta una rigorosa unità, non cercata con mezzi esterni ed artificiali, non derivante spontaneamente dal fatto che lo stesso autore ha scritto i versi, composta la musica, e ideate le figurazioni delle danze; a parte questo, la fusione è cercata con mezzi differenti da quelli usati nel melodramma comune, dove fatalmente un'arte è sacrificata all'altra, e specialmente la poesia alla musica. Questo *Mistero* è concepito in maniera che le sue varie parti trovano a volta a volta una più legittima ed immediata espressione o nella poesia o nella musica o nella danza; e quando è giunto il suo turno, ciascuna si esplica liberamente, senza trovare impaccio nelle altre, e senza soverchiarle.

Del mito di Persefone, il Romagnoli ha dato un'interpretazione tutta personale ed essenzialmente moderna, ma quanto alla lettera della leggenda ha seguita abbastanza fedelmente le tradizioni antiche, distribuendole in una serie di quadri scenici che raggiungono la massima efficacia attraverso la musica, la danza e gli effetti di luci, che furono accuratamente studiati per ciascuno dei quadri e per ciascun momento di essi.

Nella prima scena, nella luce azzurrina d'una primaverile alba siciliana, appare la fanciulla Persefone che insieme con le sue amiche coglie fiori nei floridi campi agrigentini. Danzano e cantano liete, ed alle danze sono ad un tratto interrotte, ed alla luce succede il buio, rotto da una purpurea vampa infernale, in mezzo a cui appare, bellissimo e orrido, il Dio degli inferi, Ade. Invaghito di Persefone, è emerso dai regni sotterranei per farla sua sposa.

La fanciulla relutta invano fra gli urli

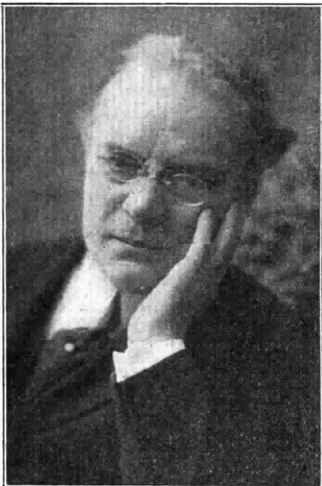

ETTORE ROMAGNOLI

di spavento delle sue amiche; il Dio piomba su lei per ghermirli; si spegne anche il bagliore purpureo e di tra le fittissime tenebre si ode la voce di Persefone, che sempre più fievole si allontana, e infine si perde invocando la madre.

Dopo qualche istante di buio e di silenzio, si ode da lontano una voce che chiama Persefone, e si vedono brillare due fiaccolle: è Demetra che erra per il mondo, cercando la figlia. L'orchestra dipinge la

corsa affannosa e il frequente cadere e rialzarsi della Dea, con un ritmo rapido e affannoso, intercalato da lenti momenti di funebre nenia. La Dea cade infine prostrata, e dall'abisso emerge Ecate, la Dea sotterranea e le chiede la causa della sua angoscia. E tutte e due domandano allora alle ninfe se abbiano visto la fanciulla.

Un coro invisibile risponde di no. Ripetono la domanda ai venti errabondi, e un nuovo coro dà una risposta negativa. Rivolgono la domanda al Sole che vede tutto. Uno sflogorito di atomi d'oro inonda la scena sino allora buia, e la voce gloriosa del Sole risponde che Persefone è stata rapita da Plutone: « Ahimè! — dice Ecate a Demetra — non si sa che Plutone abbia resa mai la sua preda ». E Demetra cade di nuovo prostrata nell'inconsolabile dolore.

Il buio torna a regnare, poi a poco a poco si dirada, e dentro una bruma verdognola si vede una fontana ombreggiata da un ulivo. Ai piedi dell'ulivo giace Demetra in apparenza di vecchia mendiccia. Uno zampillo di note d'arpa si unisce all'armonia della fonte, e un flauto disegna le volute di una lenta danza. Compaeono danzando le bellissime figlie del Re Celeo, che vengono ad attingere acqua. La danza s'interrompe ad un tratto: le fanciulle hanno vista la vecchia, che pur nella sua miseria mantiene una indefinibile aura di deità. Si muovono a piedi di lei, e l'esortano a seguirle nella casa del loro padre, dove c'è un bambinetto che essa potrebbe custodire. La Dea accetta e parte con loro; riprende la danza e sopra il suo ritmo s'allontanano e spariscono le fanciulle e la Dea.

Il nuovo quadro rappresenta l'interno della casa di Celeo. Dinanzi ad un gran focolare, la Dea culla il bambino mortale; il dolore l'ha avvilita e resa partecipe della debolezza umana; nel bambino altrui crede di rivedere la sua figliuola, e pro-

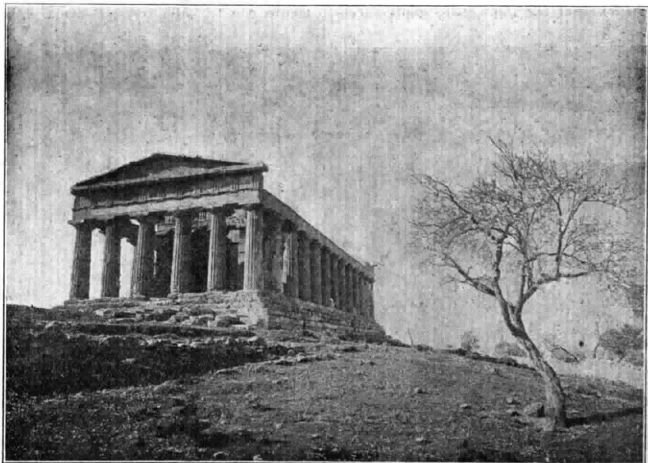



va sollievo e consolazione nel prestargli le umili cure d'una nutrice; e come una qualunque vecchietta gli canta la ninna nanna. Ma ben di più può fare per lui: può renderlo immortale, immergendolo nelle fiamme che lo tempereranno senza distruggerlo. Ma mentre lo depone sul focolare, giunge la madre del bambino, Metanira, che crede che la straniera voglia acciderle il figlio, ed inveisce contro di lei. La Dea abbandona il fanciulletto alla sua sorte mortale, e sdegnata riscuote in sé la sua deità, repudia la rassegnazione vilmente umana in cui s'era acquietata, e torna Dea. Dea nell'aspetto raggiante che empie di terrore e di venerazione tutti i presenti, Dea nella sfida che lancia a Giove signore dell'Olimpo; essa farà isterilire i frutti della terra e morire d'inedia tutti gli uomini, finché non le sia restituita la figlia.

Il quadro seguente si svolge nelle più fitte tenebre. Dal profondo del tempio si ode un salmodiare di funebri nenie; e lungo gli intercolunni che fiancheggiano la cella avanzano due lunghi cori di bianchi fantasmi che impugnano gialle fiacco-



le. Sono tutti i popoli della terra che implorano pietà della Dea. Dopo una lunga attesa, la Dea appare, ma le preghiere sono riuscite vane. Finché non le sua restituita Persefone, non si placherà.

Dopo un nuovo gorgo di bno, appare in una luce purpurea la profondità dell'Averno; sopra un ampio trono, Persefone giace immersa nel sonno; Plutone la contempla amorosamente. Persefone non è ancora sua sposa ed il suo amore per lei cresce di giorno in giorno ed egli spera di vincerla con l'Amore; ma quando si ridesta, dalle sue parole intende che ogni speranza è vana.

E qui arriva Ermète, araldo del volere di Giove. Il Dio dei Numi non vuole che l'umanità sia distrutta ed impone a Plutone di mandar libera Persefone.

Plutone deve piegarsi ai voleri di Giove; ma prima di rimandare la donna adorata, trova accenti d'amore così profondi e così strazianti, che Persefone, infine vinta, gli cade perdutoamente fra le braccia.

Siamo all'ultimo quadro. Persefone è fra le braccia di Demetra; ma dopo le più tenere espansioni, la fanciulla dichiara alla madre che non potrà rimaner eternamente con lei sulla terra. E ormai sposa

di Plutone e la legge d'amore la richiama imperiosamente presso l'uomo amato. Demetra si china allora alla suprema legge d'amore e di vita che vuole rapiti i figli ai loro genitori, e infine placata, ridona la fecondità alla terra.

Una luce improvvisa cade sopra i campi, che circondano il tempio e si vede la bella pianura agrigentina, tutta inondata di candida luce. E fra danze e lieti echi ha fine il « Mistero di Persefone ».

ONDE IN VOLUME



Sono 40 conversazioni « intercettate » via etere, che si leggono con lo stesso vivo piacere col quale vennero ascoltate. Vi si trova umorismo, cianuro di potassio, politica, arte, cronaca. Di tutto un po' espresso con la varietà di stile richiesta dall'eclettismo del genere.

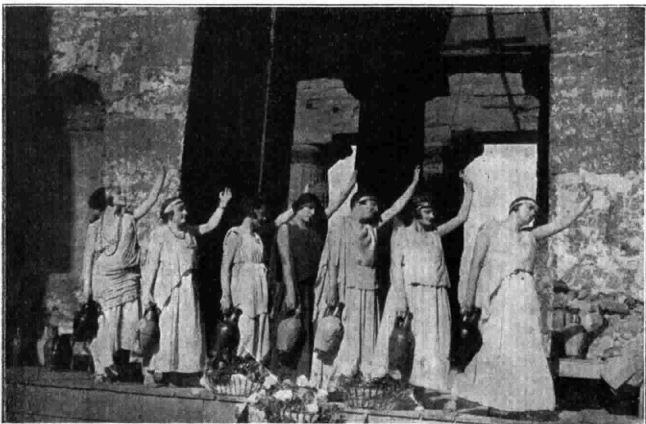

“DEJANICE” DI A. CATALANI

STAZIONE DI NAPOLI, VENERDI 4 GENNAIO

Alfredo Catalani nacque a Lucca il 19 giugno 1854 e morì a soli 39 anni in Milano. Compose La Falce, l'Elda, Dejanice, Loreley (rifacimento dell'Elda) e la Wally. Pubblichiamo il sunto del libretto di Dejanice che fu composto da A Zanardini.

ATTO I.

L'azione si svolge a Siracusa 400 anni prima dell'era volgare. Siamo nel *Foro*, sul cui fondo è il mare, scintillante alla viva luce di un meriggio. Patrizi siracusani, schiavi della Numidia, Popolo greco, festanti, attendono il ritorno della galca capitana che, comandata da *Admèto* ha affondata una nave cartaginese.

Il popolo deride *Làbdaco*, schiavo cartaginese, il quale sdegnava le beffe perchè triumviro di Siracusa *Dàrdano*, che egli attende *Argelia*, la figlia del vecchio ama.

Argelia narra al vecchio padre il suo amore d'adolescente per un giovinello che vide nel sonno sul mare e nel tempio di *Apolline*.

*Adolescente ancora
Vogavo un dì sul mar
Sovra picciola prora,
Allor che un giovinco gentile e fiero
Apparve a me
Come in visione*

*Folsero gli anni
Di Apolline nel tempio
Orando stava un dì
La stessa voce eterea
Lo stesso sguardo fiero
I sensi miei colpì.*

Si avvicina il corteo trionfale, e la folla invade la scena. *Argelia* seguita da giovinette patrizie move verso *Admèto* che piega un ginocchio a terra; depono sul

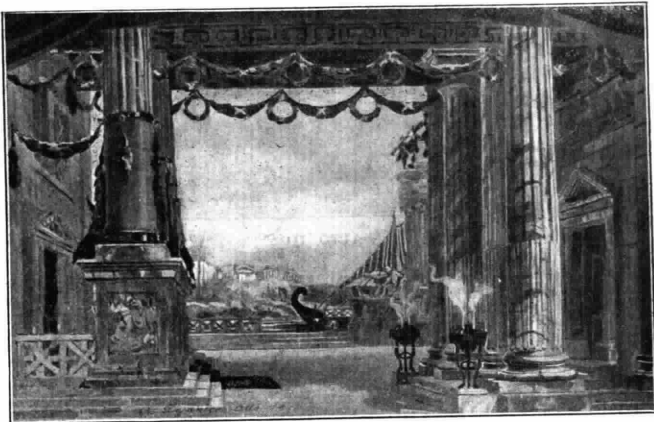

ATTO I

suo capo la corona d'alloro dorato, e gli cinge al fianco il velo trapunto di stelle. *Argelia* riconosce in *Admèto* il giovane del suo sogno, ed accetta le profferte di amore del trionfatore.

La etèra patrizia *Dejanice*, che ama segretamente *Admèto* si strugge dalla gelosia.

Il trionfatore domanda la mano di *Argelia*, ma quando svela che è figlio di



ATTO II



Admeto

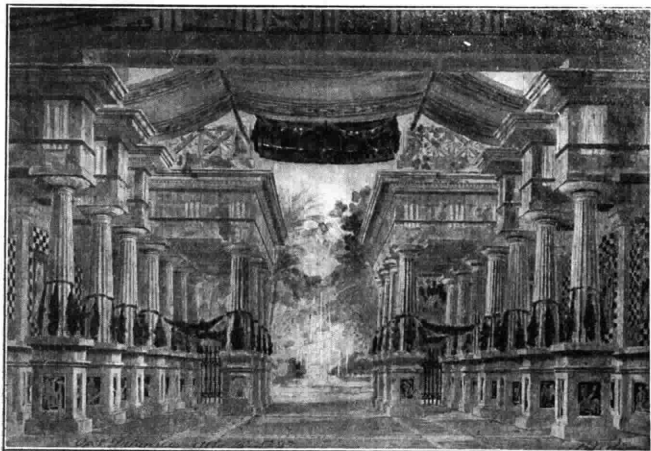

ATTO III

Esco, il condottiero della rivolta itlica, *Dàrdano* si oppone alle nozze, ed il popolo tumultua per l'ardire della richiesta del comandante delle galee siracusane. Allora *Admèto* cava la spada e la getta ai piedi di *Dàrdano* esclamando:

*Allor la daga infrangasi
Che lidi e allor vi dite!
Colui che non ha patria
Degno di voi non è!*

La scena si chiude fra l'indignazione e la collera di tutti i presenti per questo gesto orgoglioso del trionfatore.

Mentre *Admèto*, rimasto solo, si dà in braccio alla disperazione, *Dàrdano* offre

a *Dejanice* una possibilità di redenzione. Basterà che l'ètera si faccia amare dal capo delle galee siracusane e tenga informato *Dàrdano* delle eventuali cospirazioni di *Admèto* contro il governo di Siracusa. Intanto *Làbdaco*, a parte, svela il suo progetto ad *Admèto*

*Di Malta e d'Itaca — sull'erma vetta
Un branco d'aquile — un duce aspetta,
Vuoi tu a vittoria — guidar costor?
Admèto* rifiuta, ed allora per conservare il suo segreto *Làbdaco* tenta pugnalarlo, ma ne è impedito da *Dejanice*. *Admèto* finisce coll'accettare l'offerta e coll'allontanarsi in compagnia dei due nuovi suoi complici.

ATTO II.

Siamo nell'Isola di Itaca, su di una spiaggia deserta. L'isola è il rifugio degli insorti Cartaginesi dei quali è duce *Admèto*, ai danni della Grecia donde fu bandito.

Làbdaco, seduto su di uno scoglio evoca la patria lontana:



Argelia

*O Patria mia, tra i pallidi vapori,
Là dove quasi il mar col ciel confina,
Di qua ti veggio, e de' tuoi caldi fior
Gli aromi aspiro, e del tuo glauco cielo
L'iridi scorgo qual miraggio d'oro!
Oh! ti disegni il sol più presso a me,
Perch'io possa morir guardando a te!*

Admèto rievoca con nostalgia le pugne da lui combattute nel passato e si duole della guerra corsara cui è costretto.

Dal suo dolore non lo trae neanche il clamore dei corsari che lo acclamano. Egli sospira l'amore di *Argelia*, e per ciò si disperava e si irrita *Dejanice*:

*«Egli non m'ama no, egli non m'ama!
«L'anima mia è morta.*

Entrano vivamente in scena dei corsari, trascinando prigioniera *Argelia*, catturata su di un vascello greco assaltato.

Dejanice se ne impossessa, per trarre



L'5 1153

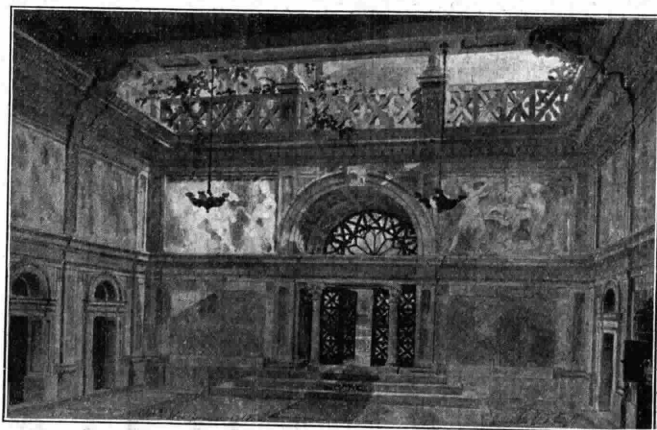

ATTO IV



Dejanice

vendetta su di lei della sua delusione in amore, ed è per trascinarla a morte, quando la salva Admèto seguito da Lùbdaco ed altri corsari.

*Deh! più non piangere
Celeste amante;
Chi l'obliava
Un solo istante
Delle tue lacrime
Degno non è*

ATTO III

Primo quadro

Siamo a Siracusa nel tempio di Volinia. Argelia prega i Numi che le tolgano

dal petto l'amore per il Re corsaro, ma Admèto sopraggiunge. Il duetto d'amore è interrotto dall'arrivo di Dàrdano padre di Argelia, il quale offre al corsaro la fuga in contraccambio del suo cavalleresco comportamento verso la figlia. Admèto rifiuta di fuggire se non ha la promessa che Argelia sarà sua sposa, e poichè Dàrdano rifiuta ancora, gli fa presente che sua figlia morrà di dolore, e lo maledice

Secondo quadro

Siamo in un triclinio in un ritrovo di Etère, durante una orgia. Entra una Egizia mascherata. E' Dejanice che cerca il suo amore. Ma Lùbdaco la riconosce e svela il suo segreto:

*Non val la larva: — è Dejanice,
La falsa etèra — la delatrice
che al re corsaro — rubò l'amplesso,
sol per rivenderlo — a peso d'òr!*

Tutti i commensali apprendendo così lo infame patto di delazione concluso da Dejanice con Dàrdano, le gridano: Spia!

Accorre in sua difesa Admèto ma poichè l'Etèra conferma piangendo il suo fallo, la scaccia, deridendola, lontano a lui.

ATTO IV.

Siamo nell'ampio atrio terreno della casa di Dàrdano.

Dejanice esce furtiva dalla stanza di Dàrdano, dove ha posto dei ggli il cui profumo trasformerà il sonno del padre di Argelia in morte. Dàrdano viene barcollante in scena, comprende che è per morire, vuol uccidere Dejanice che crede un fantasma, ma l'Etèra lo spinge nella sua stanza e lo pugnala.

Argelia ed Admèto, ignari di tutto, hanno un segreto colloquio d'amore nell'atrio. Essi hanno deciso di troncarsi i loro giorni:

*Mesciam nel mesto calice
La pietosa stilla
Sin a che l'aure tacciono
Sin che il ciel scintilla!
Lasciam la fragil veste!
Quest'ultimo dolor*



Dardano

*Alla pietà celeste,
Consacra il nostro amor!*

Ma mentre sono per sorbire il veleno, sorge nell'ombra Dejanice che svela loro di aver tolto la vita all'unico ostacolo del loro amore: a Dàrdano.

E mentre Argelia si dispera per la morte del padre Dejanice si trafigge col pugnale e cade fulminata, dopo di aver gridato:

*Barriera insormontabile
Tra voi s'alzava: un odio ed un amore!
L'odio fu spento. Mira!
Dàrdano è morto: Dejanice muore!*

S.S. PIO XI PRESENZIA, ATTRAVERSO LA RADIO, ALLA CERIMONIA PER L'INAUGURAZIONE DEL SEMINARIO LOMBARDO

Il giorno 21 dicembre, anniversario della prima Messa di S.S. Pio XI, è stato dal Papa dedicato al suo diletto Pontificio Seminario Lombardo dove era alunno allorchè ascese per la prima volta all'altare.

Nel pomeriggio di detto giorno si è effettuata a Roma l'inaugurazione della nuova Sede del Pontificio Seminario Lombardo, che si erige maestoso in piazza Esquilino; e la Stazione di Roma dell'E.I.A.R. ha trasmesso dal Salone del Seminario i discorsi e le armonie che accompagnarono la cerimonia inaugurale.

S.S. Pio XI, mediante un apparecchio radioricicente ha potuto così dirsi presente e non soltanto in ispirito alla Cerimonia stessa.

Erano presenti i Cardinali Vannutelli, Lega, Pietro Gasparri, Bisletti, Locatelli, Sincero, Enrico Gasparri, Laurenti, e Perosi; la sorella e la cognata del

Papa, la nipote col marito Marchese Perichetti Ugolini, ed una folla di eletti personaggi.

Davanti ad essa parlò con eloquenza degna della circostanza, il Cardinale Tosi illustrando le funzioni del Seminario Lombardo e chiudendo il suo discorso augurando al Papa di celebrare dopo la Sua Messa d'oro, la Messa di diamante «et ultra».

Al Cardinale Tosi seguì il comm. Garbardi, rappresentante del Podestà di Milano, on. De Capitani.

Ultimo parlò il Rettore Monsignor Baranzini il quale lesse dapprima, tra entusiastici applausi, un autografo del Santo Padre.

I discorsi sono stati alternati da motetti classici cantati dagli alunni stessi con alta finezza d'arte, sotto la direzione del maestro Monsignor Casimiri.

I SEGNALI DI INTERVALLO

L'E.I.A.R. ha avuto richiesta da abbonati e dalla Federazione Rivenditori Apparecchi Radio di stabilire in tutte le sue stazioni un segnale di intervallo. Preghiamo i nostri abbonati di esprimerci la loro opinione in proposito, inviandoci questo tagliando con un sì o un no seguito dalla firma.

REFERENDUM PER I SEGNALI DI INTERVALLO NELLE STAZIONI ITALIANE

()

Segnare il no

L'Abbonato



APPARECCHIO A QUATTRO VALVOLE NEUTRALIZZATO

Questo apparecchio fa risaltare principalmente la sua perfezione, rispetto all'esiguo numero di valvole, per le seguenti doti: sensibilità, potenza, purezza e semplicità. La selettività pur essendo buona, non è certamente paragonabile ad un neutrodina con due alte frequenze, ma più che mai sufficiente per staccare nettamente tutte le stazioni dai 250 ai 600 m.

La potenza dell'apparecchio è veramente sorprendente tanto che è quasi paragonabile ad una super ad otto valvole, mantenibile sempre una inalterata purezza su l'intera gamma delle frequenze musicali. Si deve però notare che per ottenere una grande purezza i trasformatori a B.F. devono essere di ottima qualità, e di dare un giusto potenziale di griglia alle valvole finali. Dando uno sguardo allo schema si nota subito che il materiale richiesto è quanto minore possa essere per un 4 valvole, così che il prezzo totale dell'apparecchio viene ad essere quanto un normale 3 valvole.

IL CIRCUITO.

Il circuito comprende: una valvola in alta frequenza, una rivelatrice, e due

basse frequenze a trasformatori. La rivelatrice funziona col noto sistema di corrente di placca. Il trasformatore di aereo è del tipo a primario non accordato e secondario accordato per mezzo del condensatore variabile C_1 , il primario ha due prese A_1 A_2 dove la presa intermedia A_2 è da preferirsi per le onde al disotto dei 300 m. Il trasformatore di aereo e quello intervalvolare devono essere schermati per mezzo di una lastra di rame in modo da non influenzarsi a vicenda, e stare alla distanza di circa 5 cm. Il condensatore fisso c serve per ottenere una buona rivelazione senza abbassare molto la tonalità dei suoni. Questo condensatore si può cambiare di capacità, guardando quello che dà il migliore risultato, secondo il tipo di valvola od altoparlante usato. Il reostato semifisso delle ultime due valvole si può pure eliminare, dando generalmente le valvole di potenza il migliore risultato al massimo di accensione.

Il pannello anteriore si deve schermare, per eliminare l'effetto della capacità della mano, con una lastra di rame di 0,5 mm. di spessore e della dimensione del pannello, e fissata su questo per mezzo di viti (visibili nello schema pratico) e saldata con lo scher-

mo per i trasformatori, e poi collegati ambedue a terra. Certamente la lastra di rame non dovrà fare contatto con i condensatori e reostati e a tal uopo si praticheranno sulla lastra dei fori al posto in cui devono essere fissati i pezzi. Lo schermo dei trasformatori è fissato per mezzo di una linguetta al sottopannello di legno. La tensione anodica da adottare deve essere di 90—120 volts.

MATERIALE OCCORRENTE.

- N. 2 Condensatori variabili a variazione lineare di frequenza da 0.0005 mF.
- N. 2 Demoltipliche per detti.
- N. 1 Condensatore fisso da 0.0002 mF.
- N. 3 Zoccoli portavalvole anticapacitativi.
- N. 1 Zoccolo portavalvola antivibrativo (rivelatrice).
- N. 1 Neutrocondensatore.
- N. 1 Trasformatore A.F. aereo-griglia.
- N. 1 Trasformatore A.F. intervalvolare.
- N. 1 Reostato semifisso da 30 ohm.
- N. 2 Trasformatori in bassa frequenza rapp. 1-4.
- N. 1 Interruttore per accensione.
- N. 1 Jack a 2 lame.

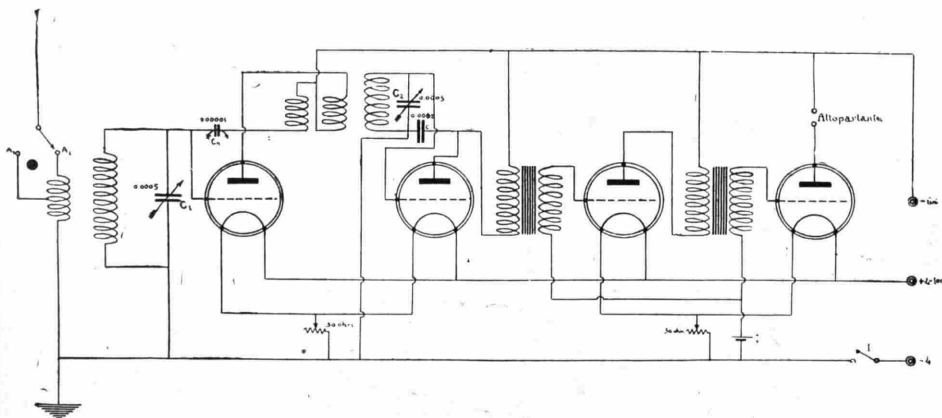

RADIORARIO

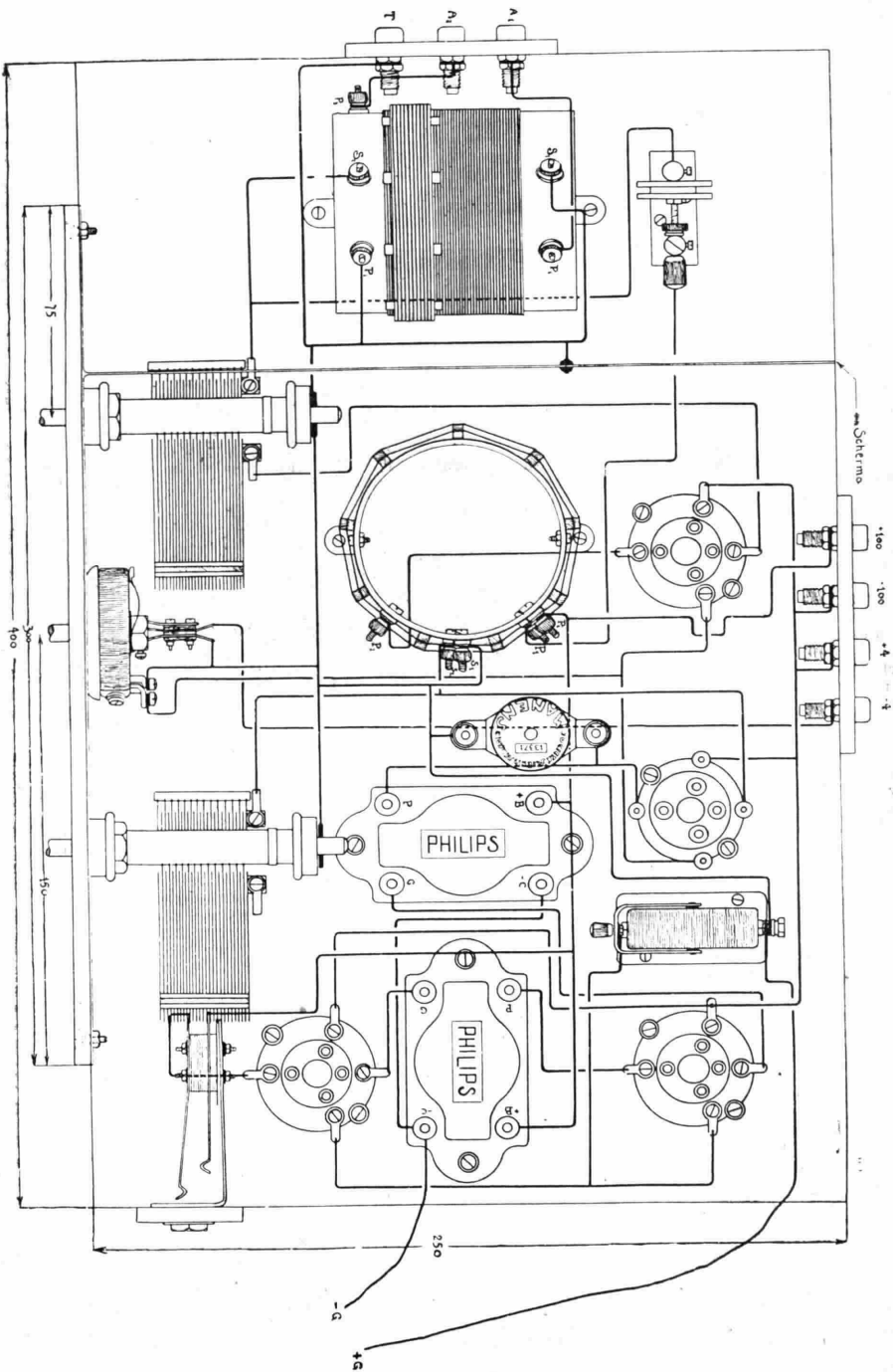

- N. 1 Pannello di ebanite 300 mm. × 180 mm.
 N. 1 Sottopannello di noce secca 250 mm. × 400 mm.
 Una striscia di ebanite alta 40 mm. per attacchi batterie, antenna, ecc.
 N. 7 Boccole per batterie ed antenna.

CONSTRUZIONE DEI TRASFORMATORI AD A.F.

Dalla buona costruzione di questi trasformatori dipende la selettività e la sensibilità dell'apparecchio. Questi si possono eseguire in due modi, o mettendo come isolante tra primario e secondario carta paraffinata o intercalando delle listerelle di ebanite, ed essendo così il contatto tra il filo e l'isolante molto limitato le perdite saranno minime. Per quanto la seconda costruzione riesca un po' più noiosa è senz'altro da preferire alla prima.

Il trasformatore d'aereo è costituito da un secondario di 60 spire di filo 0,5 mm. con due coperture di cotone avvolte su un tubo di cartone bakelizzato di 70 mm. di diametro, e da un primario avvolto sul lato del filamento di 20 spire di filo identico al primo, con una presa alla 12 spira. Primario e secondario sono avvolti nello stesso senso e vanno separati da 9 strisciole di ebanite 20 mm. per 5 mm. dello spessore di 2 mm.

Il trasformatore intervalvolare è costituito da un secondario di 60 spire di filo di 0,5 mm. a 2 coperture di cotone avvolte su di un tubo di cartone bakelizzato di 70 mm. di diametro, e da un primario formato da due sezioni di 20 spire cadauna di filo come sopra, avvolte nello stesso senso una sull'altra e separate da 9 strisciole di ebanite 20 mm. per 5 mm. e 2 mm. di spessore. Alla fine della prima sezione si farà una presa (cioè alla 20ª spira) che poi si collegherà ad un serrafilo. Tutto il primario va separato dal secondario anche da 9 strisce di ebanite di identiche dimensioni delle prime. A costruzione ultimata i trasformatori si muniranno di serrafili ad ogni capo degli avvolgimenti.

Per il fissaggio si muniranno di piedini di ottone o di alluminio alti 2 cm. dal sottopannello. Gli avvolgimenti non dovranno essere imbevuti di alcuna vernice o tutt'al più dare un leggero strato di gommalacca molto diluita per preservarli dall'umidità.

Io ho adottato dopo diverse prove le seguenti valvole: A.F. Philips A425; Riv. Philips A415; 1ª B.F. Philips B409; 2ª B.F. Philips B 405 che ho ritenuto essere la migliore disposi-

valvola come la Telefunken RE 074 o la RE 084 cioè tutte le valvole dal medio all'alto coefficiente di amplificazione e viceversa per le finali. Il potenziale di griglia per le valvole indicate deve essere tra 8 e 14 volts.

MESSA A PUNTO.

Per neutralizzare l'apparecchio si cerca una stazione intorno ai 350 m. di lunghezza d'onda e normalmente la valvola dovrà oscillare. Allora si

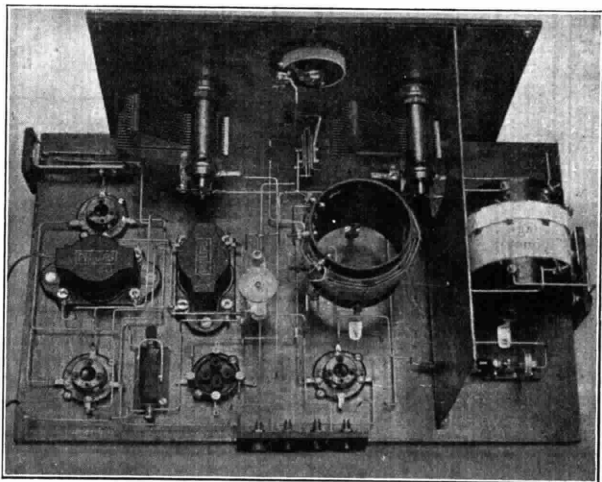

Visia interna dell'apparecchio

zione. Come A.F. si può pure mettere una A 435 Philips colla quale si avrà una leggera diminuzione in potenza ma si vantaggerà molto la selettività. Però per sfruttare al massimo i vantaggi di questa valvola dalla capacità molto ridotta, si avrà cura di collegare direttamente il mesetto colla anella al primario del trasformatore. Come A.F. si potrà usare pure qualche altra

girerà il neutrocondensatore, sino a quando il fischio scomparirà. Se in qualche altra lunghezza d'onda l'apparecchio oscillerà basterà diminuire la capacità del neutrocondensatore. La ricerca delle stazioni avviene girando simultaneamente i due condensatori variabili in modo di sintonizzare i due circuiti oscillanti.

L'apparecchio con una discreta antenna e terra, da una forte e pura ricezione in altoparlante di molte stazioni europee. Esso può pure funzionare con la sola antenna dando diverse stazioni in altoparlante, o mettendo al posto dell'antenna la sola terra e certamente le ricezione è molto più debole. Senza antenna nè terra si può pure ottenere una buona ricezione in cuffia di qualche stazione fra le più potenti.

Con antenna interna o antenna luce si ottengono pure dei buoni risultati portando in altoparlante diverse stazioni. Ho avuto pure una debole ma chiara ricezione in altoparlante mettendo i capi di un quadro di 50 cm. di lato con 10 spire, al posto dell'antenna e della terra.

MASSIMO RONCO

N.B. - Questo apparecchio è stato presentato al Congresso fra radiodilettanti.

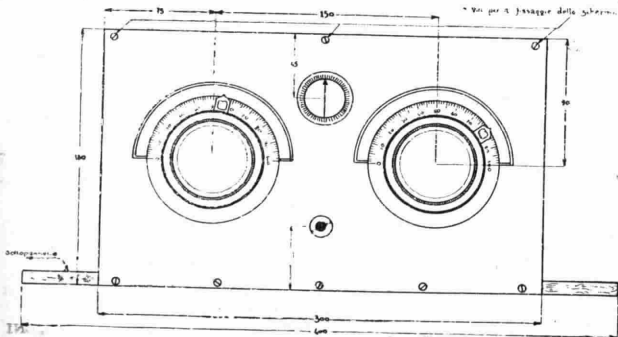

Vista anteriore del pannello



La radio tedesca ha già diffuso varie primizie di compositori tedeschi. Con l'anno nuovo verrà trasmessa mensilmente un'opera nuova; con ciò si vuole giungere non solo ad appoggiare l'arte contemporanea ma ad avere una propria raccolta di opere.

A Santiago del Cile si è costituita una Società con tre milioni di pesos per occuparsi di trasmissioni di radio fotografie.

Il *Daily Telegraph* ha istituito un servizio regolare quotidiano di trasmissioni fotografiche per il transatlantico *Olympic*. Gli originali vengono trasmessi da Londra per mezzo di una linea terrestre alla stazione radiotelegrafica di Rugby. Questa linea le fotografie all'*Olympic*, che è stato munito di un apparecchio ricevitore e di un impianto per fotoincisioni. Un'ora per ricezione, sviluppo e stampa, e i passeggeri dell'*Olympic* ricevono un foglio di riproduzioni fotografiche della giornata.

Da qualche tempo, leggiamo nel *Daily Express*, i programmi radiofonici inglesi sono disturbati da colloqui che vogliono parodiare le conferenze serie, infarciti di parole energiche, troppo energiche, storielle scurrili, canti bacchici.

Vi sono in Inghilterra parecchie stazioni trasmettenti sperimentali, ma è concessa loro la necessaria licenza a condizione che non funzionino durante il programma della B.B.C. Evidentemente da una di queste stazioni vengono i colloqui e i canti e i suoni disturbatori. I colpevoli formano una compagnia assai numerosa. Si distinguono varie voci compresa una di donna. La B. B. C. e la « Baird Television Co » stanno cercando di individuare la stazione colpevole a mezzo della radiogoniometria.

Un'applicazione della T. S. F. attuata di recente e che va prendendo un notevole sviluppo, è quella che mediante apparati di stazioni costiere permette di indicare ai piroscafi di volta in volta il punto esatto nel quale si trovano e di guidarne così la rotta, anche in condizioni difficili di mare e di visibilità.

Una di tali stazioni è stata inaugurata a Start Point ed è destinata alla Marina Mercantile, ed emette speciali segnali sulla sonda lunghezza di onda di mille metri. Le navi munite di apparecchi speciali di radio potranno così essere ogni momento in grado di conoscere perfettamente la loro posizione durante la navigazione nella Manica.

In condizioni atmosferiche normali i segnali di emissione della nuova stazione, il cui distintivo di richiamo è « G.S.M. » sono percettibili fino a circa 100 miglia di lunghezza.

Questo sistema di indicazione radio-telegrafica da terra che facilita assai e rende più sicura la navigazione, è destinato a grande sviluppo, poichè la Compagnia

Marconi è già stata invitata ad eseguire impianti analoghi a quello inaugurato oltretre in Inghilterra, ove già altri ne esistono, anche in diversi paesi d'Europa e d'America. Come è noto le segnalazioni radio-telegrafiche da terra servono anche alla navigazione aerea, permettendo ai velivoli di rilevare la loro posizione, anche quando l'oscurità della notte o la nebbia ne impediscono la visibilità.

Gli scozzesi sono malcontenti delle nuove disposizioni diramate il primo novembre dalla B.B.C. Edimburgo cessa di essere stazione autonoma per ritrasmettere i programmi di Londra e Glasgow. Ai programmi di Londra gli scozzesi preferiscono quelli di Glasgow perchè molto più chiaramente udibili.

La «Stutz Motors Company» d'America, ha ultimato un nuovo modello di automobile, nel quale vi è costruito un apparecchio radio ricevente. L'apparecchio invisibile non ha che due condensatori ed è protetto in modo che eventuali disturbi del motore sono resi impossibili. L'antenna è nella copertura dell'automobile, mentre il piccolo altoparlante è attaccato alla rivestitura del soffitto dell'auto.

La polizia tedesca si serve della radio per la ricerca e l'arresto dei delinquenti. Tutti quei ascoltatori che si lagnano delle interferenze di comunicati di Questa nei programmi serali, diverranno tra breve tanti patrocinatori, quando cioè sapranno tutti i servizi che può rendere e tutti i risultati già ottenuti a mezzo radio.

In Inghilterra non mancano critiche alla B.B.C. Si trova che le trasmissioni non sono fatte con molta accuratezza. Si dice che la maggior parte dei radio-amatori ascoltano le stazioni europee continentali invece delle inglesi.

Certi giornali inglesi credono che l'organizzazione radio americana sia migliore, perchè la maggior parte, è nelle mani di privati.

AVVISO

L'impianto della

STAZIONE DI TORINO

è terminato e si sono già iniziate le prove di funzionamento. Ad esse si procede con la massima alacrità in guisa che la Stazione possa essere regolarmente attivata entro il 31 Dicembre 1928.

CONCORSO SETTIMANALE CON L. 50 DI PREMIO

Ogni settimana pubblicheremo un disegno che richiede un commento o una nota esplicitiva da parte dei lettori. All'autore della battuta migliore, viene assegnato un premio di L. 50. Le battute brevi, spiritose, originali devono essere scritte chiaramente sotto la vignetta e mandata nel termine di otto giorni dall'uscita del giornale, a « *Radiorario* », Sez. Concorsi, Corso Italia 1, Milano.

CONCORSO N. 1



RISULTATO CONCORSO N. 51

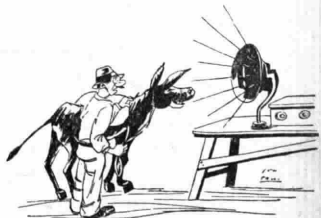

In ascolto di una conferenza su: « *Frazi e Pascoli* »

CORRADO CARLONI

Via G. D'Alessi 5 - PALERMO (101)

·RAM·
R. D. 2000



·RAM·

Domandate opuscoli e cataloghi

·RAM· - RADIO APPARECCHI MILANO
ING. GIUSEPPE RAMAZZOTTI
65, Foro Bonaparte - MILANO (109)
Telefoni 36-406 e 36-864

FILIALI: ROMA - Via del Traforo, 136.137.138 — GENOVA - Via Archi, 4 rosso — NAPOLI - Via Roma, 35
FIRENZE - Via Por Santa Maria — TORINO - Via S. Teresa, 13

Con un

·RAM·
R. D. 2000

potrete ricevere con
piena soddisfazione
tutte le Stazioni
d'Europa

DALMONTE
ACME
MILANO



Iolanda Matti
Pianista d'anni 12

Per disposizioni artistiche imprevedute l'esecuzione del piccolo concerto natalizio è stata rimandata a domenica 6 gennaio, giorno dell'Epifania.

Il programma rimarrà immutato e cioè comprenderà il Natale di Burgmeier, la delicata, commovente composizione dello squisito compositore per coro e quintetto, tre canzoncine di Natale composte ed eseguite da Elisabetta Oddone, e il racconto di qualche vecchia e cara leggenda popolare.

Altra importante trasmissione sarà quella del 13 gennaio dedicata al primo esperimento di audizioni educative per le scuole elementari. Dietro approvazione e autorizzazione di S. E. il Ministro Belluzzo la FA MI e l'E.I.A.R. in stretta collaborazione assolveranno il nobile compito di rivelare ai ragazzi il patrimonio nazionale di canzoni popolari e di composizioni polifoniche e melodrammatiche dovute ai sommi compositori italiani, illustrando le esecuzioni musicali con presentazioni biografiche, commenti storici e curiosità aneddotiche atte ad avvalorare l'eloquenza dei suoni e delle voci.

Nella prima trasmissione sperimentale si darà un saggio dei principali argomenti segnalati dal Ministero della Pubblica Istruzione, basando il programma sulle Canzoni regionali italiane, su una fiaba in musica e su un prezioso saggio di musica vocale del passato che rievcherà antiche forme ed ingegni immortali. Giulio Caccini, Raffaele Rontani, Giovanni Pierluigi da Palestrina, Adriano Banchieri basteranno a far sapere agli ascoltatori che in Italia tutti i generi di musica trovarono nuove espressioni ed esponenti meravigliosi. Il Coro della Fa Mi diretto dal Maestro Perlasca sarà composto dagli allievi cantori della benemerita istituzione recentemente premiata dal Ministero, e da due gruppi di cantori appartenenti a due scuole federate al Sodalizio, che hanno ad istruttore lo stesso Maestro Perlasca, e cioè la Scuola Rinnovata alla Ghisolfa, ideata e diretta della signora Giuseppina Pizzigoni e la scuola Femminile di via Moscatti, diretta dalla prof. Maria Levi.

La prima trasmissione non sarà unicamente riservata agli alunni di una scuola ma avrà ad uditori un gruppo di personalità del mondo intellettuale cittadino, che proprio nel pomeriggio del 13 gennaio si troveranno riunite alla scuola Rinnovata per una importantissima seduta indetta dall'Associazione per la diffusione del metodo Pizzigoni presieduta dal prof. Eugenio Medea e della quale fanno parte il Senatore Bevilone, il prof. Foà, l'ing. Antonio Vallardi, l'avv. Marubini, la signora Giuseppina Benni, la signora Ada Treves ed altri ancora.

Nel Radiorario del 12 gennaio preciseremo il programma e l'ora della trasmissione.

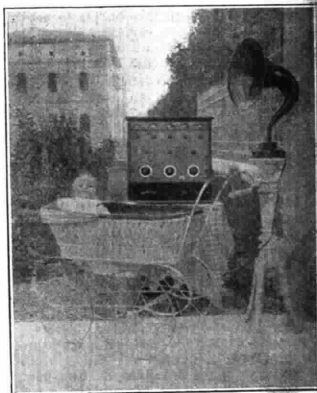

(Gian Carlo Fiscali di 6 mesi da Fucecchio)
(Firenze)



Un piccolo ascoltatore
in audizione del "cantuccio"



Rosella Cappuccio

BAMBINOPOLI DI I NA.

LA PREMIAZIONE DEL 9 DICEMBRE

Nonostante il tempo un po' rigido e piovoso, anche domenica, 9 dicembre, i nipotini hanno affollato il vasto salone dell'auditorium, per partecipare al sorteggio dei bellissimo premi.

I premi che costituiscono la gioia dei nipotini e la... disperazione di Nonnina, la quale è sempre in giro visitando negozi e rappresentanti per cercarne sempre di nuovi e non comuni, anche questa volta gremivano completamente due tavole.

Le preoccupazioni e fatiche di Nonnina, sono però compensate ad usura dal fatto che i nipotini, nessuno escluso, a festa finita, erano pienamente soddisfatti, sì da non rimpiangere il cinematografo ed il teatro domenicali.

Il primo dei quattro premi sorteggiati consisteva in uno splendido pagliaccetto in *péche* dai vivi colori, di grande formato, il quale faceva sentire i suoi trilli di giocanda allegria, allorché qualche mano indiscreta gli stringeva il petto. È inutile dire che il gentile dono attirava gli sguardi di tutti i fortunati solutori.

Il secondo premio consisteva in una serie di costruzioni: sedie, scale, culle, sedili, carrozze, cestini, etc. formati da intagli di cartone colorato e bastoncini di legno. Nonnina si è convinta che tali giuochi-occupazione, sono prediletti da una parte della numerosa schiera dei nipotini e perciò ne include sempre qualcuno, tra i premi da sorteggiare.

Il terzo premio consisteva in una scatola con diversi lavori già preparati da completare con ricami di lana colorata, giusta i vari disegni tratteggiati, disegni graziosissimi da eseguire con diversi generi di punti.

Il quarto premio era giuoco di divertimento, di guadagno e di istruzione. E' una specie di tombola (quindi con le varie poste), ma le cartelle sono rappresentate da



tante artistiche tricromie. Le vignette sono formate da tanti esagoni di cartone smontabili con un numero prodotto. Gli esagoni che debbono riempire i vuoti, presentano nella parte in bianco, due numeri da moltiplicare. Giunti a questo punto della spiegazione è facile comprendere il resto. Il giocatore deve porre l'esagono in modo che corrisponda alla figura, mettendo in pratica quei certi melanconici calcoli pitagorici che sono la disperazione di una parte dei nipotini. Quindi Nonnina, cerca di venire

in soccorso di quest'ultimi, facendo loro apprendere nel modo più divertente, rimirativo e piano, quanto torna loro di ostico. Ecco l'elenco dei nipotini che hanno inviato soluzioni esatte:

1. Sautto Renato; 2. Sautto Lydia; 3. Sautto Ida; 4. Famiglietti Carolina; 5. Famiglietti Alfonso; 6. Famiglietti Maria-Rosaria; 7. Famiglietti Geppino; 8. Arena Luisa; 9. Arena Rita; 10. Arena Iolanda; 11. Arena Amelia; 12. Arena Giovanna; 13. Arena Carmelina; 14. Lomonaco Anna; 15. Lomonaco Maria; 16. Lomonaco Ada; 17. Lomonaco Francesco; 18. Schifani-Corfini Iolanda; 19. Schifani-Corfini Nino; 20. Schifani-Corfini Ibleto; 21. Schifani-Corfini Aurora; 22. Mancuso Fernanda; 23. Mancuso Ruggero; 24. Pittore Maria-Luisa; 25. Parina Renato; 26. Varcasta Myriam; 27. Varcasia Marcella; 28. Gargiulo Maria; 29. Magliani Lydia; 30. Della Valle Ada; 31. Carlevaro Mario; 32. Carlevaro Lea; 33. Tufano Elisa; 34. Dal Monte Maria; 35. Dal Monte Renata; 36. Dal Monte Massimo; 37. Cappuccio Rosella; 38. Cappuccio Totò; 39. Cappuccio Vittorio; 40. Sannoner Vanna; 41. Sannoner Sandro; 42. Sannoner Eugenio; 43. Cavallaro Ines; 44. Cavallaro Arturo; 45. Baldelli Giulia; 46. D'Adamo Eva; 47. Campajola Marcello; 48. Campajola Renato; 49. Campajola Gino; 50. Pansini Anna Maria; 51. Grazianni Giuseppe; 52. Grazianni Gino; 53. De Santo Cristina; 54. Bellenghi Mario.

I quattro premi principali sono toccati:

- 1° premio - Sautto Ida.
 2° » - Lomonaco Anna.
 3° » - Pansini Anna-Maria.
 4° » - Schifani-Corfini Iolanda.



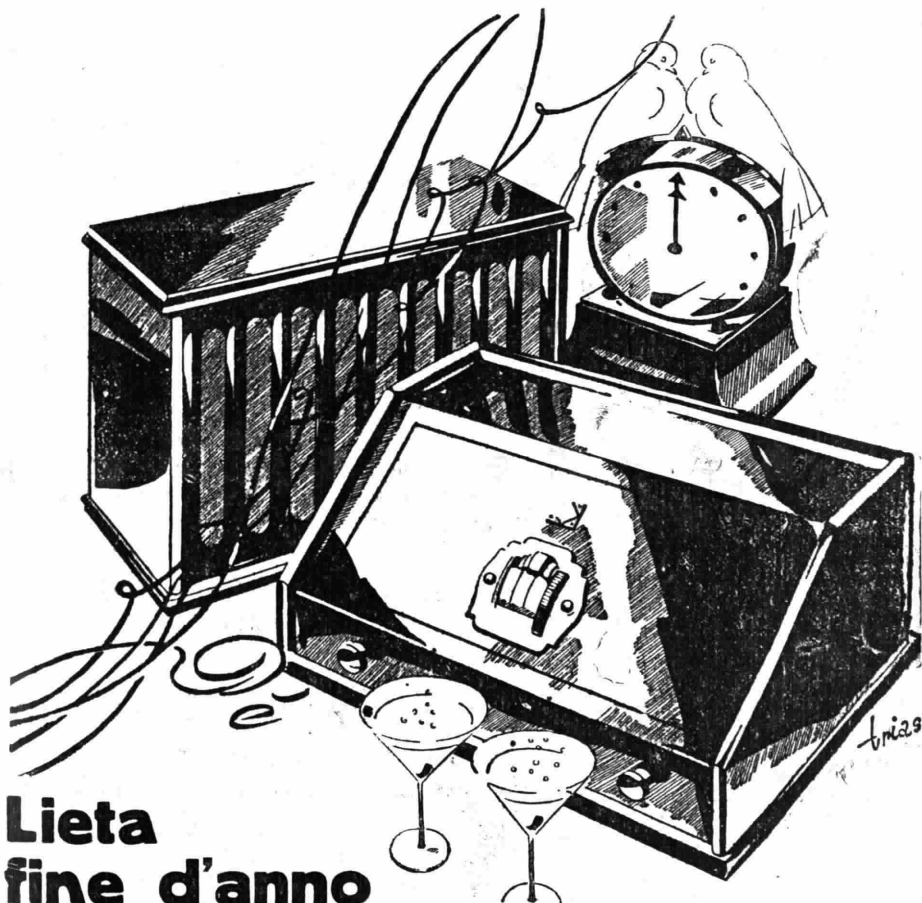

Lieta fine d'anno

accompagnata dai concerti di tutto l'Europa. Un giro di manopola ed i programmi di tutte le trasmissioni europee sono a vostra disposizione. Ciò vi è consentito unicamente dal

TELEFUNKEN 9 W

Il migliore ricevitore ad alternata oggi esistente richiede pure un alto-parlante che produca musica e favella senza alcuna distorsione.

USATE L'ARCOPHON 3

Prospetti e Listini a richiesta

"SIEMENS" Soc. Anon. - MILANO

REPARTO VERA

VIA LAZZARETTO, 3

Brown

S-I-A-R-E

SOCIETÀ ITALIANA APPARECCHI RADIO ELETTRICI
ANONIMA CON SEDE IN PIACENZA
RAPPRESENTANTE ESCLUSIVA PER
L'ITALIA, LE COLONIE, I PROTETTORATI ITALIANI E L'ALBANIA

DELLA DITTA

G. B. Brown Ltd.
di Londra

Amministrazione:

VIA ROMA N. 35
(già Via Cavallotti)
TELEGRAMMI: S-I-A-R-E
PIACENZA
TELEFONI: 4-13 e 4-76

La S. I. A. R. E. ha
sempre a disposizione
del mercato, nel limite
del possibile, un forte
quantitativo di
Strumenti Brown
di qualunque tipo

Concessionaria Esclusiva
per il
PIEMONTE

RADIO - SUBALPINA

Via Saluzzo, 15 - TORINO (106)
Telefono N. 40-247

Concessionaria Esclusiva
per la
LIGURIA

**Ditta SILVIO COSTA
& FRATELLO**

Via XX Settembre, 99 r
Telefono 52-97 - GENOVA

TRASFORMATORE BROWN DI BASSA FREQUENZA

RAPPORTO UNICO: 1 : 3,5 PER IL PRIMO E IL SECONDO STADIO DI B. F.

Lire 200.-

Unico
trasformatore capace
amplificare uniformemente
tutte le frequenze
musicali.

È il risultato di lunghissime
e scrupolose esperienze.

È un prodotto
tecnicamente
perfetto.

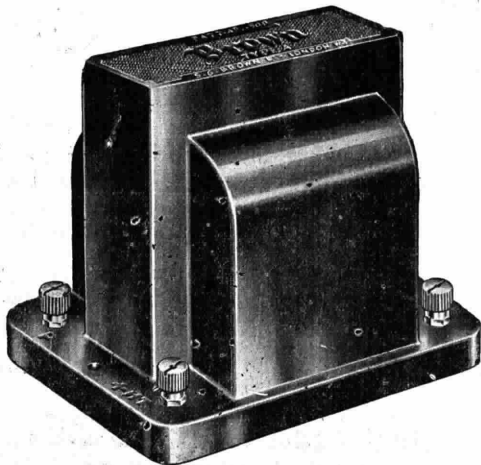

Induttanza: 175.200 - Henrys - Peso Kg. 0,685 - Dimensioni m/m. 85x90x60



Vieta riprodurli senza autorizzazione. (Depositati al Ministero dell'Economia Nazionale - Ufficio Proprietà Intellettuale).
Le Stazioni seguono in ordine alfabetico. - Gli eventuali cambiamenti di programma di una Stazione saranno comunicati per
radio alle ore 20.30 da tutte le stazioni italiane. Le ore 13-14 - 19-19.40 sono riservate
alle eventuali comunicazioni governative.

ELENCO TRASMISSIONI SPECIALI DELLA SETTIMANA

DOMENICA 30 DICEMBRE

GENOVA - "SCENA VUOTA" COMMEDIA DI D. NICCODEMI.
MILANO - "LA LEGGENDA DELLE SETTE TORRI", DI ALBERTO GASCO, "IL SEGRETO DI SUSANNA", DI E. WOLF FERRARI E "IL MISTERO DI PERSEFONE" DI ETTORE ROMAGNOLI.
NAPOLI - CONCERTO DI MUSICA TEatraLE.
ROMA - "LA CASTA SUSANNA", OPERETTA DI J. GILBERT.

LUNEDÌ 31 DICEMBRE

MILANO - TRASMISSIONE DI "SCUGNIZIA" OPERETTA DI M. COSTA
NAPOLI - "DON PASQUALE", DI DONIZETTI.
ROMA - TRASMISSIONE DALL'ACCADEMIA FILARMONICA.

MARTEDÌ 1 GENNAIO

GENOVA - "DACCAPÒ" COMMEDIA DI S. LOPEZ.
MILANO - CONCERTO VARIATO COL CONCONSO DELLA GRANDE ORCHESTRA.
NAPOLI - CONCERTO DI MUSICA VARIA E DIZIONI DI E. MUROLO
ROMA - "LA BOHÈME" DI GIACOMO PUCCINI.

MERCOLEDÌ 2 GENNAIO

GENOVA - "A.E.I." COMMEDIA DI S. LOPEZ.
MILANO - TRASMISSIONE D'UNA COMMEDIA DAL TEATRO ARCIMBOLDI.
ROMA - "LA PARTENZA PER L'ASIA" COMMEDIA DI LUCIO D'AMBRA.

GIOVEDÌ 3 GENNAIO

MILANO - "LA LEGGENDA DELLE SETTE TORRI" DI ALBERTO GASCO, "IL SEGRETO DI SUSANNA" DI E. WOLF FERRARI E "IL MISTERO DI PERSEFONE" DI ETTORE ROMAGNOLI
NAPOLI - "PRESTAMI TUA MOGLIE" OPERETTA DI LEONCAVALLO.
ROMA - CONCERTO DELLA GRANDE ORCHESTRA SINFONICA.

VENERDÌ 4 GENNAIO

MILANO - CONCERTO SINFONICO COL CONCONSO DELLA GRANDE ORCHESTRA.
NAPOLI - "DEJANICE" OPERA IN 4 ATTI DI A. CATALANI.
ROMA - "LA CASA DELLE TRE RAGAZZE" OPERETTA DI FRANZ SCHUBERT.

SABATO 5 GENNAIO

GENOVA - "LA GHEISA" OPERETTA DI SIDNEY JONES.
MILANO - "TRASMISSIONE DALLA SCALA".
NAPOLI - QUARTETTO STABILE NAPOLETANO E "ORO E ORPELLO" COMMEDIA IN 2 ATTI DI G. DEL TESTA.
ROMA - TRASMISSIONE D'OPERA DA UN TEATRO O DALLO STUDIO.

DOMENICA 6 GENNAIO

MILANO - TRITTICO DI G. PUCCINI: "IL TABARRO" "SUOR ANGELICA" "GIANNI SCHICCHI" - MARINETTI: "LA BATTAGLIA DI ADRIANOPOLI".
NAPOLI - CONCERTO DI MUSICA TEatraLE.
ROMA - "IL NATALE DEL REDENTORE" MUSICA DI DON LORENZO PEROSI

DOMENICA 30 DICEMBRE

GENOVA (1 GE) m. 400,
Kw. 1,2.

10,30: Musica religiosa.

11,15: Sig. Armando Gianello: *L'Araldo Sportivo*.

17: Musica da ballo riprodotta.

20,15-20,23: Apertura: indi il Radiogiornale dell'Enit e comunicazioni del Dopolavoro — Notizie Stefani e sportive.

20,35: Sig. Luigi Facino: *Conversazione di Radioeletrotecnica*.

20,45 circa: CONCERTO VOCALE E STRUMENTALE.

1) Orchestra dell'E.I.A.R. diretta dal maestro Fortunato Russo: Van Westerhout: a) Danza campestre; b) Egloga — 2) Sig. Arturo Ciotti: *La famiglia Puntolini in viaggio per le vacanze di Capo d'Anno*, monologo brillantissimo — 3) Orchestra: Ricci: *Gavotte rococo* — 4) Baritone sig. Pier Maria Zennaro: a) Monleone: *Alba eroica*, «Fratello, il destino che ve gli a...»; b) Massenet: *Elegie* (acc. piano) — 5) Chitarrista prof. G. B. Noceti: a) Chopin: *Nocturno n. 2*; b) Tarrega: *Capriccio arabo*; c) Noceti: *Mazurka nobile*; d) *Fox trot da concerto* — 6) Orchestra: Van Westerhout: a) *Blondinette*, piccola danza; b) Haydn: *Minnetto della sinfonia in do minore* — 7) Commedia:

SCENA VUOTA

un atto brillante di Dario Niccodemi

Interpreti: sig. Giulio Chitarrini e sig.ra Emma Barbon

8) Cantatrice sig.ra Luciana Noceti: a) Tagliaferri: *Cuore ingrato*; b) Noceti: *Lamento* (acc. di chitarra) — 9) Baritone sig. Pier Maria Zennaro: a) Monleone: *Arabesca*, «Tu sola non saluti la vittoria...»; b) Respighi: *Le nebbie* — 10) Orchestra: Corelli: *Sonata VIII*, per orchestra d'archi.

23 circa: Ultime notizie e fine della trasmissione.

LE BATTERIE HELLESENS

APPLICATE A QUESTI TRE TIPI DI LAMPADE PORTATILI

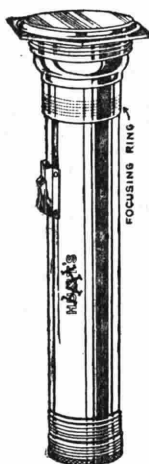

TORCIA

proietta la luce a 100 metri
durata 20 ore



SENIOR

durata 150 ore



MINOR

durata 20 ore

offrono la sicurezza di funzionamento, il lungo magazzinaggio ed una lunga durata

Fate richiesta di Opuscoli e Cistini prezzi alla:

Soc. An. Elektrisk Bureau Italiano
ROMA

Via Frattina, 110

Telefono 60-679

MILANO (1 MI) m. 548,

Kw. 7.

10-10,30: Segnale d'apertura — Lezione di Inglese.

10,30-11,15: Concerto vocale e strumentale di musica religiosa.

12,30-13,30: Segnale orario — Radio Quartetto dell'E.I.A.R.

16-17,15: Segnale di apertura: CONCERTO VARIATO: 1) Quintetto della E.I.A.R.: Haydn: *Sinfonia in Mi bemolle* — 2) Verdi: *Falstaff*, Aria delle Fate, soprano Adriana Mieli — 3) Quintetto dell'E.I.A.R.: a) Fiorini: *Sogno di bambola*; b) E. Pizzi: *Gavotte Poudré coquerie* — 4) Auber: *Fra Diavolo*, «Or son sola», soprano Adriana Mieli — 5) Quintetto dell'E.I.A.R.: Ponicchielli: *Gioconda*, fantasia — 6) a) Tosti: *Ave Maria*; b) Di Pietro: *Mattino di Aprile*, soprano Adriana Mieli — 7) Quintetto dell'E.I.A.R.: Schubert: *Tre Marcie Militari*.

17,30-18: Trasmissione dell'Orchestra Tzigana della Fiaschetta Toscana.

18: Fine della trasmissione.

19,55-20,15: Segnale di apertura — Radio Giornale dell'Enit e Comunicazioni del Dopolavoro.

20,15: C. A. Blanche: *Sui margini della storia*.

20,25: Notizie Sportive.

20,30: Segnale orario.—Trasmissione delle opere:

LA LEGGENDA DELLE SETTE TORRI

di Alberto Gasco

IL SEGRETO DI SUSANNA
di E. Wolf Ferrari.

Dopo la 1ª opera:

IL MISTERO DI PERSEFONE
di E. Romagnoli

In uno degli intervalli:

Colonnello Cesare Ambrogetti: *Il primo Natale di guerra* — Indi: Beethoven: *Concerto in re maggiore*, per violino ed orchestra, solista: Boris Schwarz.

Dopo la seconda opera: Notizie Sportive e Notizie Stefani.

23 circa: Fine della trasmissione.

NAPOLI (1 NA) m. 333,3,

Kw. 1,5.

9,30: Lezione di lingua Francese a cura del Prof. Etienne Verdier.

10: Musica sacra.

10,45: Bambinopoli.

17: CONCERTO DI MUSICA VARIA COL concorso della Sig.na C. Casagrande.

Sagara: *Visione orientale*; Orchestra — Franceschi: *Graziosa*; intermezzo; Orchestra — Tosti: *Mattinata*, sopr. Casagrande (acc. piano) — Frontini: *Preludio sinfonico*; Orchestra — Tirindelli: *Di te*, sopr. Casagrande (acc. piano) — Cuscita: *Un letto di rose*, potpourri; Orchestra — Denza: *Occhi turchini*, sopr. Casagrande (acc. piano) — Siede: *Serenata delle vie cinesi*; Orchestra — Cosentino: *Fammi morir con te*, sopr. Casagrande (acc. piano) — Bellotti: *Inganno*, serenata; Orchestra — Culotta: *Pupa*, intermezzo; Orchestra.

17,30: Segnale orario.

20,30: Radiogiornale dell'Enit.

20,40: Comunicazioni Dopolavoro.

20,50: R. Commissariato del Porto di Napoli: Cronaca del Porto.

21: Segnale orario.

21,02: CONCERTO DI MUSICA TEATRALE.

Parte Prima.

Rossini: *Guglielmo Tell*, sinfonia; Orchestra — Cipollini: *Il piccolo Haydn*, «Onda tranquilla addio» (acc. orch.) mezzo sopr. Ada Testa — Verdi: *La forza del destino*, «Madre pietosa vergine» sopr. E. Blandi (acc. piano) — Lualdi: *Edelweiss*, intermezzo; Orchestra — Donizetti: *La Favorita*, «Pietoso al par del nume» per mezzo sopr. e ten. (acc. orch.) A. Testa e G. Ferrero — Verdi: *Don Carlos*, selezione; Orchestra.

Parte Seconda.

Verdi: *Aida*, «Pur ti veggio» duetto per sopr. e ten. E. Blandi e G. Ferrero (acc. piano) — Verdi: *Un ballo in maschera*, «Aria di Ulrica» (acc. orch.) mezzo sopr. A. Testa — Puccini: *Manon Lescaut*, «Donna non vidi mai» (acc. comp. orch.) ten. G. Ferrero — Puccini: *Tosca* «Vissi d'arte» (acc. orch.) sopr. E. Blandi — Gounod: *La regina di Saba*, marcia; Orchestra — Verdi: *Il Trovatore*, terzetto finale atto IV per sopr. ten. e mezzo sopr. E. Blandi, G. Ferrero e A. Testa. — Spontini: *La Vestale*, sinfonia; Orchestra.

22: Notizie sportive.

22,55: Il Calendario e programma di domani.

23: Fine della trasmissione.

Riparazioni Costruzioni Modifiche

TARATURE - COLLAUDI
LAVORI DIETRO ORDINAZIONI

REPARTO SPECIALIZZATO IN RIPARAZIONI CUFFIE E ALTOPARLANTI
PREVENTIVI SENZA IMPEGNO A RICHIESTA

Laboratorio Radiotecnico Italo-Americano F. Feigl

Piazza Cardinal Ferrari, 4 - MILANO - Telefono Num. 53-308

ROMA (I RO) m. 447,8,
Kw. 3.

9,30-10: Segnale d'apertura — Lezione di lingua tedesca.

10-10,45: Musica religiosa vocale e strumentale.

13: Segnale d'apertura.

13-14: Concerto del Trio Radio.

17: Segnale d'apertura.

17-18,30: Concerto variato.

19,50-20,10: Segnale d'apertura — Radio Giornale dell'Enit — Comunicazioni del Dopolavoro.

20,10-20,15: Conversazioni Radio-forestali.

20,15-20,29: Sport — Notizie Stefani.

20,29-20,30: Segnale orario.

20,31-20,40: *Sfogliando i giornali*.

20,45: SERATA D'OPERETTA.

Esecuzione dell'operetta in 3 atti

LA CASTA SUSANNA

Musica di Jean Gilbert

Personaggi: *Susanna*, Bianca Masini Papi; *Giacomina*, Lisa Giorgi; *Uberto*, Giuseppe Domar; *Renato*, Tito Angeletti; *Fomarel*, Cesare Ranucci; *Barone Corrado dell'Aubrais*, Romeo Vinci; *Rosa*, Virginia Farri.

Orchestra e coro dell'E.I.A.R.

Tra il 1° e il 2° atto: *Novella originale* di Guido Milanese.

Tra il 2° e il 3° atto: *L'eco del mondo*, divagazioni di attualità di Guglielmo Alterocca.

22,50: Ultime notizie.

23: Fine della trasmissione.

LUNEDI
31 DICEMBRE

GENOVA (I GE) m. 400,
Kw. 1,2.

12,15: Apertura — Notizie Stefani.

12,25: Orchestra dell'E.I.A.R.

CONCERTO DI MUSICA VARIA: 1) Ranzato: *Canzone solitaria*, pezzo caratteristico — 2) Monsagrati: *Il tango de Castiglia* — 3) Ranzato: *Promenade des elegantes*, intermezzo — 4) Billi: *Non ritornare rondini*, canzone esitation — 5) Nuit d'orient, serenata — 6) Ranzato: *Passione*, valzer — 7) Manno: *Invocazione*, intermezzo — 8) Cerri: *Visioni fuganti*.

13,20: Chiusura della Borsa, cambi, ecc.

13,30: Fine della trasmissione.

20,15-20,35: Apertura — Radiogiornale dell'Enit e comunicazioni del dopolavoro — Notizie Stefani e cronaca del Porto di Genova.

20,35: Mercato a termine del grano e granone.

20,40: Sig.na Pina Gasti: *Usanze e costumi poco noti di popoli lontani*.

20,50: CONCERTO DI MUSICA LEGGERA E OPERETTA: 1) L'orchestra dell'E.I.A.R. diretto dal M.^o Attilio Margutti: a) Margutti: *Marcia Verdi*; b) Lombardo: *Madama di Thebe*, fantasia — 2) Comico Sig. Carlo Navarri: *Margutti* — Carbone: *Radiomania* — 3) Orche-

stra: a) Lehar: *Mazurka bleu*, fantasia; b) Sagarra: *Piume e veli*, minuetto — 4) Compagnia Romolo Bonino: *La casa di Cristoforo Colombo*, sketch comico in un atto di Gogorno. Interpreti principali: Sig.ra Elvira Lillas, Sig. Romolo Bonino, Sig. Francesco Giacoboni — 5) Orchestra: Marulli: *Aguri*, marcia. 22,30-23: Mezz'ora di musica brillante eseguita dall'orchestra dell'E.I.A.R.: Bariola: *Danza dei moretti*, intermezzo — Ciociano: *Baci e follie*, fox-trott — Gaudenzi: *La risata*, one step — Gnecco: *Torero*, paso doble — Martani: *Castigliana*, bolero — Mori: *Carmencita*, paso doble — Pavese: *Miradas*, marcia spagnola — Martelli: *Bruno*, one step.

23: Musica da ballo ritrasmessa.

1,30: Fine della trasmissione.

MILANO (I MI) m. 548,

Kw. 7.

12,30: Segnale d'apertura — Radio Quartetto dell'E.I.A.R.

13,30: Segnale orario — Prezzi di chiusura della Borsa di Milano — Notizie.

16,30-17,20: Segnale di apertura — Trasmissione del Quintetto dal Ristorante Savini.

(17: Borse, Mercati e Cambi).

17,20-17,45: Cantuccio dei Bambini — Audizione di Musiche inglesi per pianoforte.

17,45-18: Comunicazioni agricole a cura della Federazione Italiana dei Consorzi Agrari — Notizie.

VERDONI - ANTOGNETTI - PEDRAGLIO



GENOVA VIA CESAREA N. 86
VIA IPPOLITO D'ASTE N. 33-35 r
TELEFONO N. 54-680

Presso la nostra Ditta, troverete sempre pronto ed ai migliori prezzi il seguente materiale:

ATWATER-KENT: Apparecchi elettrici e con batterie. Diffusori.

SAFAR: Diffusori e Cuffie.

BRUNET: Altoparlanti, Cuffie Pick-up, Trasformatori, Condensatori, ecc.

ORMOND: Condensatori, Manopole demoltiplicatrici.

WIRELESS: Condensatori, Manopole, Reostati e Potenzimetri.

SIEMENS: Apparecchi, Diffusori, Cuffie, Valvole, ecc.

PUNTO BLEU: Apparecchi, Diffusori.

DAKI: Apparecchi, Detector, Bobine, ecc.

A. E. C.: Cuffie, Diffusori.

TEFAG: Apparecchi, Diffusori, Cuffie.

PHILIPS: Alimentatori, Raddrizzatori, Valvole, Trasformatori, ecc.

BRANDES: Diffusori, Condensatori, ecc.

UNDA: Apparecchi, Condensatori, ecc.

R. A. M.: Trasformatori, Medie frequenze, ecc.

LOEWE: Apparecchi, Valvole, Resistenze, Condensatori, ecc.

MELODIUM: Grammofoni a valvole elettroniche.

COMMERCIALE LOMBARDA: Diffusori, Materiali Americani di Classe, ecc.

ZENITH: Valvole.

F. I. S.: Pile e Batterie.

PORTA: Conduttori elettrici in genere.

FEDI: Alimentatori, Raddrizzatori.

TUTTO IL MATERIALE SPECIALE PER LA RADIO E LA TELEFONIA



AGENZIA ITALIANA ORION

ARTICOLI RADIO ED ELETTROTECNICI



VIA VITTOR PISANI, 4 - **MILANO** - TELEFONO N. 04-467

FILIALE: Palermo - Corso Scinà, 128 - **RAPPRESENTANTI: Torino** - BINETTI & BARRERA - Corso S. Martino, 2
Genova - MARIO SEGHIZZI - Via delle Fontane, 8 interno 5 - Tel. 21-434 - **Firenze** - RICCARDO BARDUCCI - Via Cavour, 21
Napoli - CARLO FERRARI - Largo S. Giovanni Maggiore, 30



Tipo N. 2002 - In mogano lucidato cornice
bronzo antico finemente lavorato

La potenza
acustica e
la purezza del
nuovi altopar-
lanti "ORION",
è impres-
sionante. Impe-
gati nei moder-
nissimi fonog-
rafi elettrici,
rendono con
incomparabile
fedeltà

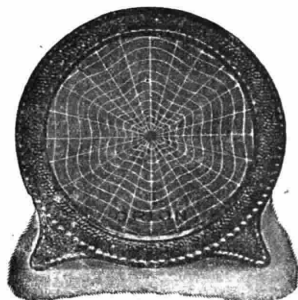

Tipo N. 2001 - Ineramente rivestito in
seta cornice in bacellite finemente
sculpto

La manopola
demoltiplica-
trice "ORION", già
da tempo affer-
matasi nel mondo
intero presso Enti
pubblici e privati,
è stata ulterior-
mente migliorata
e semplificata



Il nuovissimo
tipo di mano-
pola "ORION", si
fissa con lo stesso
dado assiale di
fissaggio del con-
densatore. Non
più fori sul pan-
nello, non più per-
izia per il mon-
taggio, ogni pro-
fano la fissa in
pochi secondi

**Dalvole termoioniche "Orion" • Dalvole termoioniche "Metal-
lum" • Alimentatori di placca e griglia • Alimentatori di fila-
mento • Altoparlanti • Manopole demoltipiatrici "Orion" (re-
centissimo modello) • Raddrizzatori a vapori metallici (tipi
senza confronti per radio e per molteplici usi industriali) • Ma-
teriali Radio "Hara" (Condensatori variabili - quadranti a tam-
buro per condensatori ecc. ecc.) • Valvole raddrizzatrici a vapo-
re di mercurio per radio e per usi industriali • Trasformatori per
alimentazione dei tubi "Neon" • Materiali Radio "Pref" (re-
ostati, potenziometri, alte resistenze, zoccoli vari ecc. ecc.) • Alte
resistenze "Orion" interamente metalliche
per Alimentatori di placca**

18: Fine della trasmissione.
 19,55: Segnale di apertura.
 19,55-20,15: Il Radio Giornale dell'Enit e Comunicazioni del Dopolavoro.
 20,15: Brugnara: *Oberdan*.
 20,25: Notizie Stefani.
 20,30: Segnale orario — Trasmissione di

SCUGNIZZA
 di Mario Costa.

22 circa: *Conferenza*.
 22,55: Notizie Stefani e Bollettino economico mondiale radiotelegrafico.
 23-23,30: Jazz Band della Fiaschetta Toscana.
 23,30: Fine della trasmissione.

NAPOLI (1 NA) m. 333,3,
 Kw. 1,5.

14: Borsa, cambi e notizie Stefani.
 16,45: Bollettino meteorologico e notizie Stefani.

16,50: Lettura.
 16,58: Camera di Commercio di Napoli: Mercati del giorno.

17: CONCERTO DI MUSICA VARIA col concorso della Sig.na E. De Martino.
 Abbati: *La danza del pavone*, intermezzo; Orchestra — Italos: *Intermezzo*; Orchestra — Tosti: *Donna vorrei morire*, sopr. E. De Martino (acc. piano) — Sassano: *Tristezza*, intermezzo; Orchestra — De Leva: *Voce tra i campi*, sopr. E. De Martino (acc. piano) — Pietri: *La donna perduta*, pot-pourri; Orchestra — Viterbini: *Perché la lampada si spense*, sopr. E. De Martino (acc. piano) — Brogi: *Vision venizienne*;

ARTISTI DELL'E.I.A.R.



GAETANO COLA - Tenore

Orchestra — Denza: *Il Fiume del riposo*, sopr. E. De Martino (acc. piano) — Billi: *Berceuse mignonne*; Orchestra — Cosentino: *La virtù di Jannette*, marcia; Orchestra.
 17,30 Segnale orario.

20,30: Radiogiornale dell'Enit.
 20,40: Comunicazioni Dopolavoro.
 20,50: Notizie Stefani.
 20,55: R. Commissariato del Porto di Napoli: Cronaca del Porto.
 21: Segnale orario.
 21,02: Trasmissione dell'opera in 3 atti

DON PASQUALE
 di Donizetti

Esecutori: *Norina*, sopr. Pina Bruno; *Ernesto*, ten. Roberto Rotondo; *Don Pasquale*, basso comico Giorgio Schotler; *Dott. Malatesta*, barit. Raff. Aulicino; *Un notaio*, ten. Armando Burri.
 Artisti, coro e orchestra dell'Eiar.
 22,50: Ultime notizie Stefani.
 22,55: Il Calendario e programma di domani.

23: Fine della trasmissione.

ROMA (1 RO) m. 447,8,
 Kw. 3.

13: Segnale d'apertura.
 13-14: Concerto del Trio Radio.
 14: Notizie Stefani — Fine della trasmissione.

16,40-16,50: Segnale d'apertura — Ultime notizie.

16,50-17,15: Giornale Radiofonico del fanciullo.

17,15-17,28: Comunicazioni agricole.
 17,29-17,30: Segnale orario.

17,30-19: TRASMISSIONE DALLA REGIA ACCADEMIA FILARMONICA: Concerto della violinista Lina Spera e della pianista Manrica Vernesi.

SERATA DI RIPOSO DELLA STAZIONE.

"FEDI"

Alimentatore di Placca "A F 12 lusso ,,"



Alimentatori di placca, griglia e filamento "FEDI,"

Sostituiscono le BATTERIE utilizzando la corrente alternata della rete di illuminazione

CATALOGHI ED OPUSCOLI
 GRATIS A RICHIESTA



Ing. G. RAMAZZOTTI
 FORO BONAPARTE, 65 - MILANO

Il condensatore variabile SSR mod. 61

- ★ È COSTRUITO con alta precisione su principi tecnici assolutamente nuovi.
- ★ È FRESATO da un blocco pieno di metallo e non ha perdite per resistenza.
- ★ È ISOLATO in quarzo speciale angroscopico.
- ★ È MONTATO su cuscinetti a sfere per essere estremamente scorrevole.
- ★ È L'UNICO condensatore con isolante schermato.
- ★ HA UN RENDIMENTO che non è possibile superare.
- ★ MIGLIORA la costanza e la sensibilità di ogni ricevitore.
- ★ INSERIRLO nei propri circuiti significa adottarlo per sempre.

Co tutto in Italia dalla
**SOCIETÀ SCIENTIFICA
RADIO**

MARTEDI 1 GENNAIO

GENOVA (1 GE) m. 400.

Kw. 1,2.

12,15: Apertura — Notizie Stefani.
12,25: Orchestra dell'E.I.A.R.

CONCERTO VARIATO: 1) Adam: *Il pasticcione di Lonjumeau*, fantasia — 2) Lombardo: *Madama di Thebe* — 3) Pietri: *L'acqua cheta* — 4) Gilberti: *Il bel tempo del primo amore* — 5) Dubois: *Geisha*, fox-trot — 6) Dubois: *Symphonic jazz*, fox blues — 7) Montanaro: *Fioretta*, the wall step — 8) Candiolo: *Danza di fantasmi al chiaro di luna*, concert's-fox.

13,30: Fine della trasmissione.

20,15-20,35: Apertura — Radiogiornale dell'Enit e comunicazioni del Dopolavoro — Notizie Stefani.

20,35: Sig. Attilio Ortolani: *Il filo*, monologo comico di Oregno — 1) Orchestra dell'E.I.A.R. diretta dal M.^o Fortunato Russo: Spontini: *Vesale*, ouverture — 2) Sig. Pietro Berri: *Saggio di melologo radiofonico*. Tre poesie di Tagore, dal « Giardiniere » con improvvisazione musicale del m.^o Armando La Rosa-Parodi — 3) Orchestra: Charpentier: *Impressioni d'Italia: Napoli*, suite — 4) Soprano Sig.na Linda Formaggia: a) Giordano: *Fedora*, « Dio di giustizia »; b) Verdi: *Forza del destino* « Madre pietosa vergine... » (accom. di piano) — Commedia *Daccapo*, un atto brillante di Sabatino Lopez. Interpreti: Sig. A. Cittadini, Sig.ra Jole Altobelli — 6) Orchestra: Mascagni: *Cavalleria rusticana*, intermezzo — 7) Soprano Sig.na Linda Formaggia: a) Pansuti: *Libro santo*, con acc. di violino e pianoforte; b) Tirindelli: *Mistica* (acc. di violino e piano) — 8) Thomas: *Mignon*, sinfonia.

22,30 circa: Musica da ballo ritrasmessa.

23,15: Ultime notizie e fine della trasmissione.

MILANO (1 MI) m. 548,

Kw. 7.

La stazione di Milano aumenterà, a partire dal 1° gen. le ore di funzionamento effettuando una trasmissione antimeridiana dalle ore 11,15 alle 12,15.

12,30: Segnale d'apertura — Radio Quartetto dell'E.I.A.R.

13,30: Segnale orario — Notizie.

16,30-17,20: Segnale d'apertura — Concerto dato dal Quintetto dell'E.I.A.R.

1) Mozart: *Le Nozze di Figaro*, ouverture — 2) Amadei: *Suite Goliardica* — 3) Dvorak: *Umoresca* — 4) Limentani: *Anatoliana* — 5) Moszkowsky: *Malaguena*.

17,20-17,45: Cantuccio dei bambini.

17,45-18: Comunicazioni agricole a cura della Federazione Italiana dei Consorzi Agrari — Notizie.

18: Fine della trasmissione.

19,55: Segnale di apertura.

19,55-20,15: Il Radio Giornale dell'Enit e Comunicazioni del Dopolavoro

Che cosa è

SSR mod. 61?

- ★ SSR MOD. 61 è un condensatore variabile.
- ★ Un condensatore variabile di precisione.
- ★ Che ha le armature ricavate da un blocco massiccio di metallo.
- ★ Che è isolato su quarzo fuso schermato in cavità metallica.
- ★ Che gira su cuscinetti a sfere isolati dalla massa.
- ★ UN CONDENSATORE VARIABILE che per queste ragioni non ha perdite.
- ★ ha una capacità residua praticamente nulla
- ★ ha la curva di variazione più perfetta per la ricezione radio
- ★ e può migliorare istantaneamente il ricevitore che lo monta. —

Ricordate

SSR mod. 61

creato e prodotto in Italia dai costruttori del

« MANENS »

20,15: Conversazione artistica: V. Costantini: *La scuola di Posilippo*.

20,25: Notizie Stefani.

20,30: Segnale orario.

CONCERTO VARIATO: 1) Grande orchestra dell'E.I.A.R.: Berlioz: *Carnevale Romano*, ouverture — 2) a) Donizetti: *L'Elisir d'amore* «Una furtiva lagrima»; b) Mascagni: *Silvano*, serenata; tenore Alfredo Sernicoli — 3) a) Wagner: *Dolori*; b) Pizzetti: *I Pastori*, soprano Eura Motti Messina — 4) Polo Pugnani: *Serenata in mi maggiore* — Primo Casale dell'E.I.A.R., violino — Carlo Vidusso, pianoforte — 5) Cilea: *L'Arlesiana* «Anch'io vorrei», tenore Alfredo Sernicoli — 6) a) Bassani: *Posate, dormite*; b) Scarlatti: *Già il sole dal Gange*, soprano Eura Motti Messina — 7) a) Bazzini: *Elegia* b) Ries: *Moto perpetuo* — Primo Casale, violinista — Carlo Vidusso, pianista.

22 circa: Enzo Ferrieri: *Nord e Sud* — 8) Grande orchestra dell'E.I.A.R.: a) Gounod: *Filemone e Bauci*, bacchanale b) Van Westerhout: *Ma belle qui danse* — Ronde d'amour; c) Mancinelli: *Fuga degli amanti a Chioggia*.

20,55: Notizie Stefani e Bollettino economico mondiale radiotelegrafico.

23-23,30: Jazz Band della Fiaschetta Toscana.

23,30: Fine della trasmissione.

NAPOLI (1 NA) m. 333,3.

Kw. 1,5.

14: Borsa, cambi e notizie Stefani.

16,45: Bollettino meteorologico e notizie Stefani.

16,50: Lettura.

16,58: Camera di Commercio di Napoli: Mercati del giorno.

17: CONCERTO DI MUSICA VARIA col concorso della sig.na Visetti D'Evoli.

Billi: *Esulta Italia*, marcia; Orchestra — Angelo: *Serenata alle nuvole*; Orchestra — Tirindelli: *Di te*; soprano V. D'Evoli (acc. piano) — Donati: *Serenata voluttuosa*; Orchestra — Donaudy: *Amor mi fa cantare*; soprano V. D'Evoli (acc. piano) — Pietri: *In Flemma-merlanda*, pot-pourri; Orchestra — Palermo: *Non mi appartengo più*; soprano V. D'Evoli (acc. piano) — Gillet: *Le marchand de sable a passé*; Orchestra — Schubert: *Barcarola*; soprano V. D'Evoli (acc. piano) — Carosio: *Sorridi ancora*, intermezzo; Orchestra — De



NUOVO MODELLO

GEORGETTE III

della SEIBT-RADIO di Berlino

a 2 valvole con bobine interne
per onde da 200 a 2000 m.

riceve le stazioni estere forte
in altoparlante e sostituisce gli
apparecchi a 3 e 4 valvole

CERCANSI RAPPRESENTANTI PER
ALCUNE ZONE LIBERE

RAPPRESENTANTE GENERALE

APIS S. A. - Milano (120)

Via Goldoni, 21 - Tel. 23-760

esposito di GENOVA presso DI PIETRO - Via Lomellini, 17 int. B.

Nardis: *Canzone di primavera*; Orchestra.

17,30: Segnale orario.

20,30: Radiogiornale dell'Enit.

20,40: Comunicazioni Dopolavoro.

20,50: Notizie Stefani.

20,55: R. Commissariato del Porto di Napoli: Cronaca del Porto.

21: Segnale orario.

21,02: CONCERTO DI MUSICA VARIA E DIZIONI DEL COMM. E. MUROLO.

Prima Parte.

Tschaikowski: *Amleto*, ouverture; orchestra — Ferro: *Notti* — Castelnuovo: *Il girotondo dei golosi*, (per canto) sig.na T. Serrao (acc. piano) — Calveri: a) *Barcarola*; b) *Mazurka*; c) *Serenatella*; d) *Valse lente*, (per violino) prof. G. Calveri — Donizetti *L'addio*, (per canto a due voci) sig.na T. Serrao e sig. G. Schotler — MUROLO: a) *Conversazione col pubblico: La sentinella*. Un aneddoto di Ferdinando II (11 Novembre 1850); b) *I primi 10 sonetti di: A storia e Roma*.

Seconda Parte.

Auber: *Fra Diavolo*, selezione; Orchestra — Cimarosa: *Le astuzie femminili*, canzone di Gian Paolo; basso comico G. Schotler (acc. piano) — Pergolesi: *Lu frate 'nammurate*, canzone di Vannella; soprano T. Serrao (acc. piano)

— Ricci: *Il birraio di Preston*, «Vi movete ho un qualche sacco»; basso comico G. Schotler (acc. piano) — Mozart: *Il flauto magico*, «Là dove prende amor ricetto»; duetto per soprano e baritono, T. Serrao e G. Schotler (acc. piano) — Rossini: *L'Italiana in Algeri*, sinfonia; Orchestra

20,50: Ultime notizie Stefani.

22,55: Il Calendario e programma di domani.

23-23,30: Trasmissione Jazz Trocadero.

23,30: Fine della trasmissione.

ROMA (1 RO) m. 447,8,

Kw. 3.

13: Segnale d'apertura.

13-14: Concerto del Trio Radio.

17,29-17,30: Segnale orario.

17,30-18,30: Concerto vocale e strumentale.

19,50-20,10: Segnale d'apertura — Radiogiornale dell'Enit — Comunicazioni del Dopolavoro.

20,10-20,29: Sport — Notizie Stefani — Bollettino meteorologico.

20,29-20,30: Segnale orario.

20,31-20,43: Conferenza sulla Organizzazione Scientifica del Lavoro, tenuta a cura dell'E.N.I.O.S. (Ente Nazionale Italiano per l'Organizzazione Scientifica del Lavoro).

20,45: SERATA D'OPERA ITALIANA.

Ditta BOLZANI GRIMOLDI & C. - MILANO (123)

VIA CESARE BALBO, 9
TELEFONO N. 51-212

DI EUGENIO GRIMOLDI (CASA FONDATA NEL 1905)

Premiata Fabbrica Lombarda di Carrozze per Bambini, Bambole ed Infermi, Tricicli, ecc.

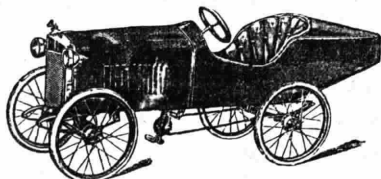

Charrettes
Sedie trasformabili per
bambini
Commissioni - Riparazioni

Medaglia d'oro
Camera di Comm. di Milano

CATALOGHI E PREVENTIVI
GRATIS A RICHIESTA



IL PIÙ GUSTATO APPARECCHIO PEL 1929

CROSLEY

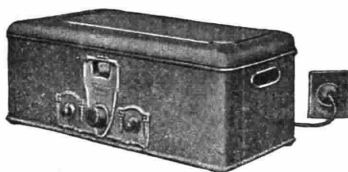

OGNI CLIENTE CHE HA ACQUISTATO UN APPARECCHIO GEMBOX O SHOWBOX UNITAMENTE AL DIFFUSORE ELETTROMAGNETICO DINACONE E' DIVENTATO UN ENTUSIASTA PROPAGANDISTA DELLA CROSLEY RADIO CORPORATION. SONO ORMAI CENTINAIA I NUOVI CLIENTI CHE ACQUISTANO UN CROSLEY PER AVERLO ASCOLTATO PRESSO AMICI O PARENTI, E CONVINTI DAL LORO SPONTANEO ENTUSIASMO PER L'APPARECCHIO CROSLEY, CHE SODDISFA OGNI ESIGENZA PER LA SELETTIVITÀ, POTENZA, SEMPLICITÀ E CHE È VENDUTO A UN PREZZO VERAMENTE BASSO.

A QUESTA VALANGA DI AFFEZIONATI CLIENTI L'AGENTE ESCLUSIVO DELLA CROSLEY RADIO CORPORATION HA IL PIACERE DI FORMULARE E PORGERE I MIGLIORI AUGURI PER IL NUOVO ANNO, PREANNUNCIANDO CHE IN GENNAIO SARÀ INVIATO UN GRAZIOSO ED UTILE DONO.

VIGNATI MENOTTI DISTRIBUTORE ESCLUSIVO
PER L'ITALIA DELLA

CROSLEY Radio Corporation

MILANO - Via Sacchi, 9
TELEFONO N. 37-765

AVENO - Viale Porro, 1
TELEFONO N. 19

GENOVA

MATERIALE RADIOFONICO DI CLASSE

APPARECCHI • ALTOPARLANTI • CUFFIE • VA VCLE
TUTTE LE PARTI STACCATI PER DILETTANTI

CAVALLARI & MUSANTI - GENOVA, Dico della Fortuna, 4 (Piazza Nunziata) - Tel. 21-037

Esecuzione dell'opera in 4 atti

LA BOHEME

Musica di Giacomo Puccini

Esecutori: *Mimi*, soprano Ofelia Parisini; *Musetta*, soprano Sandra Belucci; *Rodolfo*, tenore Franco Caselli; *Marcello*, baritono Roberto Scifoni; *Schaunard*, baritono Arturo Pellegrino; *Colline*, basso Alfredo De Petris; *Benoit*, tenore Giovanni Salvatori; *Alcindoro*, tenore Giovanni Salvatori.

Orchestra e coro dell'E.I.A.R.

Tra il 2° e il 3° atto: Fausto Maria Martini: *Novella Originale*.

Tra il 3° e il 4° atto: Ultime notizie.
23: Fine della trasmissione.

MERCOLEDI

2 GENNAIO

GENOVA (I GE) m. 400,

Kw. 1,2.

12,15: Apertura — Notizie Stefani.

12,25: Orchestra diretta dal M.^o Carloni.

CONCERTO VARIATO: 1) De Micheli: *Intermezzo capriccioso* — 2) Czibulka: *Sogno d'amore dopo il ballo*, intermezzo — 3) Pergolesi: *Siciliana* — 4) Cherubini: *Alli Babà*, ouverture — 5) Chopin: *Nocturno in mi bemolle n. 2* (1° violino Prof. Giacomo Ugaglia) — 6) Mozart: *Serenata di Don Giovanni* — 7) Kéler Bécia: *Caccia alle farfalle*, scena coreografica op. 133.

13,20: Chiusura della Borsa, cambi, ecc.

13,30: Fine della trasmissione.

20,15-20: Apertura — Il Radiogiornale dell'Enit e comunicazioni del Dopolavoro — Notizie Stefani.

20,35: Cronaca del Porto di Genova — Mercato a termine del grano e grano.

ARTISTI DELL'E.I.A.R.



DINA MARTINEZ MILICUA - Soprano

20,40: Prof.ssa Elisa Mutto Ragazzi: *Conversazione naturalistica*.

20,45: CONCERTO CLASSICO DI MUSICA DA CAMERA: I: Pianista Sig.na Angela Sogni: a) Bach: *Fantasia cromatica e fuga*; b) Scarlatti: 1° *Giga in re minore*; 2° *tempo di ballo*; 3° *Sonata in la maggiore*; 4° *toccata in re minore* — 2) Soprano Sig.na Clelia Zotti: a) Moussovski: a) *Hopak*; b) *Ninna nanna della bambola*; c) Respighi: *Nevicata*;

d) Donaudy: *Vorrei poterti obliare...* (acc. di piano) — 3) Sig. Leandro Vaccari: *Attuale palcoscenico di prosa*, conversazioni di critica — 4) Pianista Sig.na Angela Sogni: a) Chopin: 1° *Nocturno in re bemolle*; 2° *Ballata in fa minore*; b) Sgambati: 1° *Vecchio minuetto*; 2° *Nenia* — 5) Soprano Sig.na Clelia Zotti; a) Gasco: 1° *Meditazione*; 2° *ballata di un tempo lontano*; b) Strauss *Sogno vespertino* — 6) Commedia *A.E.I.* commedia brillante in un atto di S. Lopez. Interpreti: Sig.ra Pina Camera, Sig.ra Zirri Liana, Sig. Lauro Zolly.
23 circa: Ultime notizie e fine della trasmissione.

MILANO (I MI) m. 548,

Kw. 7.

12,30: Segnale d'apertura — Radio Quartetto dell'E.I.A.R.

13,30: Segnale orario — Prezzi di chiusura della Borsa di Milano.

16,30-17,20: Segnale d'apertura — Trasmissione del Quintetto del Ristorante Savini.

17: Borse: Mercati e Cambi.

17,20-17,45: Cantuccio dei bambini, — Giuseppina Baldracchi: *Piccoli pezzi per pianoforte*.

17,45-18: Comunicazioni agricole a cura della Federazione Italiana dei Consorzi Agrari — Notizie.

18: Fine della trasmissione.

19,55: Segnale d'apertura.

19,55-20,15: Il Radio Giornale dell'Enit e Comunicazioni del Dopolavoro.

20,15: Conferenza: Teglio: *Poeti moderni francesi*

20,25: Notizie Stefani.

20,30: Segnale orario.

CONCERTO DI MUSICA LEGGERA.

1) Quintetto dell'E.I.A.R.: a) Bettinelli: *Follia di maschere*; b) Pennati

L'Officina Radiofonica Scientifica LUIGI AURIEMMA

NAPOLI - CORSO GARIBALDI N. 63

FABBRICA APPARECCHI RADIOFONICI ALIMENTATORI
RADDRIZZATORI E STAZIONI RICEVENTI ELETTRICHE

Augura Buon Anno a tutti i suoi affezionati Clienti.



Omega-Record

— 4.000 Ohm —

la cuffia insuperabile per

Leggerezza (pesa 160 grammi)
Eleganza
Intensità e purezza del suono
Prezzo moderato

Depositaro Generale per l'Italia APIS S. A. - MILANO (120) Via Goldoni, 21
Telefono 23-700
Deposito di GENOVA presso DI PIETRO, Via Lomellini, 17 int. B.

Malvezzi: *A villa d'Este*, valzer — 2)
Artisti di varietà.

21: Trasmissione di una Commedia dal Teatro Arcimboldi e Artisti di varietà.

22 circa: A. Colantuoni: *Di tutto un po'* — 4) Artisti di varietà — 5) Quintetto dell'E.I.A.R.: a) Cerri: *Danza delle marionette*; b) Costa: *Serenatella* — 6) Orchestra a plectro della società Corale G. Verdi, diretta dal M.^o A. Morlacchi: a) Rakocsy: *Marcia ingherese*; b) Moszkowsky: *Due danze spagnuole*; c) Guarneri: *Monsieur Graffigny*, sinfonia parodia.

22,55: Notizie Stefani e Bollettino economico mondiale radiotelegrafico.

23-24: Trasmissione dell'Orchestra Tzigana della Fiaschetteria Toscana.
24: Fine della trasmissione.

NAPOLI (1 NA) m. 333,3,
Kw. 1,5.

14: Borsa, cambi e notizie Stefani.
16,45: Bollettino meteorologico e notizie Stefani.
16,50: Lettura.
16,58: Camera di Commercio di Napoli: Mercati del giorno.

17: CONCERTO DI MUSICA VARIA col concorso della signa O. Di Napoli.

Manno: *Ronda blu*, intermezzo; Orchestra — Giacchino: *Serenade a Gaby*; Orchestra — Tosti: *Chitarrata abruzzese*; soprano O. Di Napoli (acc. piano) — Becce: *Notturmo*; Orchestra — Tirindelli: *Amore amore*; soprano O. Di Napoli (acc. piano) — Mascagni: *Si, pot-pourri*; Orchestra — Rotoli: *Il tuo pensiero*; soprano O. Di Napoli (acc. piano) — Solazzi: *Minuetto*; Orchestra — Varelli: *Il bacio*; soprano O. Di Napoli (acc. piano) — Romano: *Minuetto*

ARTISTI DELL'E.I.A.R.



FERNANDA BURANELLO - Violoncellista

in la maggiore; Orchestra — Cosentino: *Serenata breve*; Orchestra.

17,30: Segnale orario.
20,30: Radiogiornale dell'Enit.
20,40: Comunicazioni Dopolavoro.
20,50: Notizie Stefani.
20,55: R. Commissariato del Porto di Napoli: Cronaca del Porto.

21: Segnale orario.

21,02: CONCERTO CON SOLI, CORO, ORCHESTRA.

Prima Parte.

Päer: *Sofonisba*, ouverture; Orchestra — Donizetti: *Poliuto*, introduzione atto 2^o, coro e orchestra — Halevy: *L'ebrea*, « Voi che del Dio vivente »; basso E. Feliciati (acc. piano) — Verdi: *Otello*, La canzone del Salice; soprano Miriam Barenco (acc. piano) — Donizetti: *La Favorita*, « Spirto gentil »; tenore Roberto Rotondo (acc. orch.) — Puccini: *Madama Butterfly*, Uscita di Butterfly, atto 1^o; soprano Miriam Barenco, coro e orchestra — Gounod: *Faust*, « Son qui »; duetto per tenore e basso, R. Rotondo e E. Feliciati (acc. orch.) — Laccetti: *Carnasciati*: selezione; Orchestra.

Seconda Parte.

Verdi: *La Traviata*, coro delle zingarelle e dei mattatori; coro e orchestra — Gomes: *Salvator Rosa*, « Di sposo, di padre »; basso E. Feliciati (acc. piano) — Boito: *Mefistofele*, « L'altra notte in fondo al mare »; soprano M. Barenco (acc. orch.) — Verdi: *Rigoletto*, « Questa o quella »; tenore R. Rotondo (acc. orch.) — Donizetti: *Lucia di Lammermoor*, introduzione atto 3^o; basso E. Feliciati, coro e orchestra — Wagner: *Lohengrin*, « Cessaro i canti alfin », duetto per soprano e tenore; M. Barenco e R. Rotondo (acc. orch.) — Cherubini: *Alli Babà*, ouverture; Orchestra.

22,50: Ultime notizie Stefani.
22,55: Il Calendario e programma di domani.
23: Fine della trasmissione.

SALDATURE PERFETTE

e inalterabili otterrete usando la pasta a saldare americana

NOKORODE

assolutamente priva di acidi e di impurità e perciò assistata dalle principali fabbriche di ra lo-apparecchi

La scatola di 77 gr. L. 5

Chiedetela ai Negozianti Radio ed ai principali Negozianti di Ferramenta. Non trovandola, inviare vaglia di L. 5 al Rappresant Generale che ne effettua l'invio franco il porto

Rappresentante Generale per l'Italia e Colonia

Francesco Prati Via Feltrino, 19 Milano (106)
Telefono 41954

LE PILE E BATTERIE I.N.P.A.S.

Industria Nazionale Pile a Secco

PERMETTONO LE MIGLIORI AUDIZIONI

Deposito: MILANO, Corso Buenos Aires N. 23
e presso i migliori negozi

Stabilimento ed Amministrazione

Telefono 14 VARESE Via Cimone, 5
Telegr.: INPAS

**L'altissimo rendimento acustico,
La purezza cristallina dei suoni,
La costanza nelle caratteristiche...**

**È sono doti soltanto di valvole di
Costruzione perfetta.**

Solo le

VALVOLE "PHILIPS MINIWATT"

**possono soddisfare alle severe esigenze
oggi richieste. Presso
tutti i rivenditori
richiedete l'assorti-
mento completo:**

**per accensione a
corrente continua a
4, 2 ed 1 volt;**

**per accensione a
corrente alternata
di**



PHILIPS
MINIWATT

SUPERPILA

È il nome della prima e più importante Fabbrica
Italiana di Pile e Batterie elettriche.

Con gli impianti più moderni e perfezionati, se-
guendo criteri rigorosamente scientifici, vi si pro-
ducono batterie che sono universalmente rico-
nosciute le migliori.

Adottare batterie portanti la marca « Superpila »
significa risparmiare. Esse non sono costose per-
chè sono più efficienti e più costanti di qual-
siasi altra.



ESPORTAZIONE IN TUTTO IL MONDO



FABBRICA ITALO-SVIZZERA PILE ELETTRICHE

(GENOVA)

RIVAROLO

Le nuove Batterie Anodiche F. I. S.

costruite con speciali ed esclusivi procedimenti di fabbricazione, sono per la loro grande rigenerabilità e conservazione veramente perfette per convincervi **PROVATECE**

RAPPRESENTANTI CON DEPOSITO

Trieste

Ditta G. WEISS & C.
Via Pieterl N. 2

Firenze

FICIBERTO BIANCHI
Via Tornabuoni N. 23

Napoli

LUIGI CUOMO
Cango Monteuovo N. 6

Palermo

SALVATORE ODDO
Via Houci N. 10

Roma

Soc. An. S.I.P.I.E.F.
Via delle Carrozze, 77-80

ROMA (1 RO) m. 447,8,

Kw. 9.

13: Segnale d'apertura.

13-14: Concerto del Trio Radio.

14: Chiusura della Borsa — Notizie Stefani — Fine della trasmissione.

16,40-16,50: Segnale d'apertura — Ultime notizie — Cambi.

16,50-17,15: Giornale Radiofonico del Fanciullo.

17,15-17,28: Comunicazioni agricole.

17,29-17,30: Segnale orario.

17,30-18,30: CONCERTO VOCALE E STRUMENTALE DIURNO.

1) Vittadini: *Suite a) Idilliaca; b) Esotica; c) Settecentesca*; Quintetto dell'E.I.A.R. — 2) Respighi: *Mattinata*; soprano Rosina Giocoli — 3) Santoliquido: *Un'ora di sole*; soprano Rosina Giocoli — 4) Saint Saens: *Preludio della cantata Il Diluvio*; violinista Maria D'Alba — 5) Albeniz: *Serenata spagnuola (Granata)*; violinista Maria D'Alba — 6) Vecsey: *Scherzo*; violinista Maria D'Alba — 7) Erik Satie: *Trois petites pièces montées: a) De l'enfance de Pantagruel, Réverie; b) Marche de Cocagne; c) Jeux de Gargantua*; Quintetto dell'E.I.A.R. — 8) Wagner: *Tannhauser*, La lotta dei Bardi, Canto di Wolfram; baritono Carlo Terni — 9) Puccini: *Il Tabarro*, monologo di Michele; baritono Carlo Terni — 10) Brahms: *A una violetta*; soprano Rosina Giocoli — 11) Donaudy: *Sorge il sole*; soprano Rosina Giocoli — 12) Georges Auric: *Addio New York*, danza mo-

derna; Quintetto dell'E.I.A.R.

18,30-18,40: Servizio Radioatmosferico Italiano con trasmissioni di Segnali Speciali emessi dalla R. Scuola Federico Cesi.

18,40-19,05: Lezioni di Radiotecnica e Radiotelegrafia Morse, dalla R. Scuola Federico Cesi.

19,50-20,10: Segnale d'apertura — Radiogiornale dell'Enit — Comunicazioni del Dopolavoro.

20,10-20,29: Sport — Notizie Stefani — Bollettino meteorologico.

20,29-20,30: Segnale orario.

20,30-20,40: *Sfogliando i giornali*.

20,45: SERATA DI MUSICA LEGGERA E COMMEDIA.

1) Giovanni Strauss: *Una notte a Venezia*, ouverture; Orchestra — 2) Montanaro a) *Crepuscolo sui campi* (su di un'aria abruzzese); b) *Ritorno dal mercato*, scena di vita abruzzese; Orchestra — 3) Valente: *Io rido e chiamo*; tenore Giovanni Barberini — 4) Sales: *Song napulitano*; tenore Giovanni Barberini — 5) Gurewicz: *Basheva*, valzer capriccioso, solo per saxofono, prof. Cesare Matteucci — 6) Amadei: *Jana*, canzone tango; solo per saxofono, prof. Cesare Matteucci — 7) Wiedoeff: *Sax-o-pun*, fox-trot; solo per saxofono, prof. Cesare Matteucci — 8) DUE CANZONI ROMANE: Lay: a) *O Roma mia*; b) *Fravolara*; soprano Niny Borucchia — 9) Jannon: *Piccadilly*, fox-trot; Orchestra — 10)

LA PARTENZA PER L'ASIA
Commedia in un atto di Lucio D'Ambr

Personaggi: *Graziella*, Maria Luisa Boncompagni; *Claudina*, Silvana di San Giorgio; *La signora Rovani*, Tilly Rossi; *Clara*, Teresa Pecci; *Rosina*, Maria Pesaresi; *Bernardo Rocca*, Massimo Felici Ridolfi; *Il Giardinere*, Arturo Dur: ntni

11) MUSICA DA BALLO — 12) Staffelli: *My Girl*; tenore Giovanni Barberini — 13) La Salandra: *Non son rusticarella*; tenore Giovanni Barberini — 14) DUE CANZONI ROMANE: a) Lay: *Rosa*; b) G. De Lucia: *Amore in campagna*; soprano Niny Borucchia — 15) MUSICA DA BALLO:

22,50: Ultime notizie.

23: Fine della trasmissione.

GIOVEDÌ

3 GENNAIO

GENOVA (1 GE) m. 400,

Kw. 1,2.

12,15: Apertura — Notizie Stefani.
12,25: Orchestra dell'E.I.A.R.

CONCERTO DI MUSICA LEGGERA: 1) Rasa-Hashxuk: *Souvenir d'orient*, fantasia — 2) Rasa: *Il ruscello*, racconto — 3) Cosentino: *Papillons*, valzer — 4) Colonnese: *Ridi Pierrot*, fox blues — 5) Donati: *Danza indiana*, intermezzo — 6) Staffelli: *Gondoliere veneziane* — 7) Keller: *Quand l'amour*, valzer.
13,20: Chiusura della Borsa, cambi, ecc.

13,30: Fine della trasmissione.



Siemens

VALVOLE RADDRIZZATRICI "SIEMENS,"

Hanno un altissimo rendimento, lavorano a bassa temperatura con piccola corrente d'accensione e piccola caduta interna di tensione ed hanno lunga durata. Per le loro eccellenti qualità le valvole raddrizzatrici «SIEMENS» rappresentano

l'ultima parola della tecnica.

Sono particolarmente adatte per raddrizzatori di corrente e alimentatori di placca

**"SIEMENS,, Soc. An.
REP. VERA**

Via Lazzaretto, 3

MILANO

16,30: La palestra dei piccoli: *I fanciulli di Lino Visentini* - Mastro Remo - Nonna Minerva - *La fata della Musica* - *La zia dei perchè* - *Alcchino il poeta dei fanciulli* - *Fata Azzurra* - Marcia Finale.

20,15-20,35: Apertura - Il Radiogiornale dell'Enit e comunicazioni del Dopolavoro.

20,35: Notizie Stefani - Cronaca del Porto di Genova - Mercato a termine del grano e granone.

20,40: Sig.ra Gemma Roggero Monti: *Conversazione sull'artigianato.*

20,45: CONCERTO DI MUSICA TEATRALE: Orchestra dell'E.I.A.R. diretta dal M.^o Fortunato Russo: 1^o Suppè: *Bocaccio*, ouverture - 2) Prof. De Julio: *Storia, attraverso i monumenti, delle Città d'Italia* - 3) Orchestra: Saint-Saens: *Sansone e Dalila*, fantasia - 4) Prof. Mario Pedemonte: *Conversazione musicale*, profilo di Carlo Gounod - 5) Trasmissione del 3^o atto dell'opera *Faust* di Gounod. Esecutori: Margherita, soprano sig.na Lina Marcangeli; Siebel, mezzo soprano sig.na Lya Seratti; Marta, mezzo soprano sig.ra Francesca Tirana; Faust, tenore sig. Angelo Cuneo; *Mefistofele*, basso sig. Cesare Pinsetti. Orchestra dell'E.I.A.R. - 6) Tenore Sig. Angelo Cuneo: Verdi: *a) Traviata* «Dei miei bollenti spiriti...»; *b) Giordano: Andrea Chenier*, improvviso atto 1^o (acc. di piano) - 7) Orchestra: Wagner: *Tristano e Isolta*, preludio atto 1^o, e morte atto 3^o - 8) Soprano Sig.na Lina Mar-

cangeli: *a) Giordano: Andrea Chenier* «La manna morta»; *b) Catalani: Loreley*, atto 1^o «Dove son...» (acc. di piano) - 9) Orchestra: Boito: *Mefistofele*, fantasia.

23 Circa: Ultime notizie e fine della trasmissione.

MILANO (1 MI) m. 548,

Kw. 7.

12,30: Segnale d'apertura - Radio Quartetto dell'E.I.A.R.

13,30: Segnale orario - Prezzi di chiusura della Borsa di Milano - Notizie.

16,30-17,20: Segnale d'apertura - Quintetto dell'E.I.A.R.

1) Offenbach: *Orfeo all'inferno*, ouverture - 2) Grieg: *Danze norvegesi* 3^a e 4^a - 3) P. Albergoni: *a) Notturmo; b) Aubade Andalouse* - 4) Giordano: *Madame Sans Gène*, fantasia - 5) Ricci: *Gavotta Rococò*.

17: Borsa, Mercati e Cambi.

17,20-17,45: Cantuccio dei bambini. Musiche di Bossi, Ravel, Franck, Tchajkowsky, Grieg; Pianista Lalla Cima.

17,45-18: Comunicazioni agricole a cura della Federazione dei Consorzi Agrari - Notizie.

18: Fine della trasmissione.

19,55: Segnale di apertura.

19,55-20,15: Il Radiogiornale dell'Enit e Comunicazioni del Dopolavoro.

20,15: R. Picozzi: *Dizione di versi.*

20,25: Notizie Stefani.

20,30: Segnale orario - G. M. Ciam-

PELLI: Alberto Gasco ed E. Wolf Ferrari. Trasmissione delle opere:

LA LEGGENDA

DELLE SETTE TORRI
del maestro A. Gasco

IL MISTERO DI PERSEFONE
di E. Romagnoli

IL SEGRETO DI SUSANNA
di E. Wolf Ferrari

22,55: Notizie Stefani e Bollettino economico mondiale radiotelegrafico. 23: Fine della trasmissione.

NAPOLI (1 NA) m. 333,3,

Kw. 1,5.

14: Borsa, cambi e notizie Stefani. 16,45: Bollettino meteorologico e notizie Stefani.

16,50: Bambinopoli. 16,58: Camera di Commercio di Napoli: Mercati del giorno.

17: CONCERTO DI MUSICA VARIA col concorso della sig. Dora Nardi.

Cattedra: *Tempo di marcia*; Orchestra - Bill: *Mignonne*, gavotta; Orchestra - Tirindelli: *Un addio*; soprano D. Nardi (acc. piano) - Becce: *Visione orientale*; Orchestra - Billi: *E canta il grillo*; soprano D. Nardi (acc. piano) - Bettinelli: *Il re della reclamme*, pot-pourri; Orchestra - Puccini: *L'uccellino*; soprano D. Nardi (acc. piano) - Grumfeld: *Romanza*; Orchestra - Mascagni: *Ballata*; soprano D. Nardi (acc. piano) - Bertelli: *Fra le fronde*, intermezzo; Orchestra -

S.I.R.A.C.

SOCIETA' ITALIANA PER RADIOAUDIZIONI CIRCOLARI

Corso Italia, N. 13 - MILANO - Tel. 88-440 - 82-186

Rappresentante per l'Italia e Colonie della

Radio Corporation of America



RADIOLA 64

Questo apparecchio riunisce in un unico e'egante mobile la Supereterodina Radiola 60 e l'Altoparlante modello 105, famoso per purezza e potenza.

RADIOLA 60

La nuovissima Supereterodina alimentata totalmente e direttamente con la corrente alternata della luce.

Prezzo L. 5000

RADIOLA 18

La famosa Radiola alimentata in alternata, e ad unico comando.

Prezzo L. 2800

ALTOPARLANTE 100 A

Il diffusore perfetto.

Prezzo L. 680

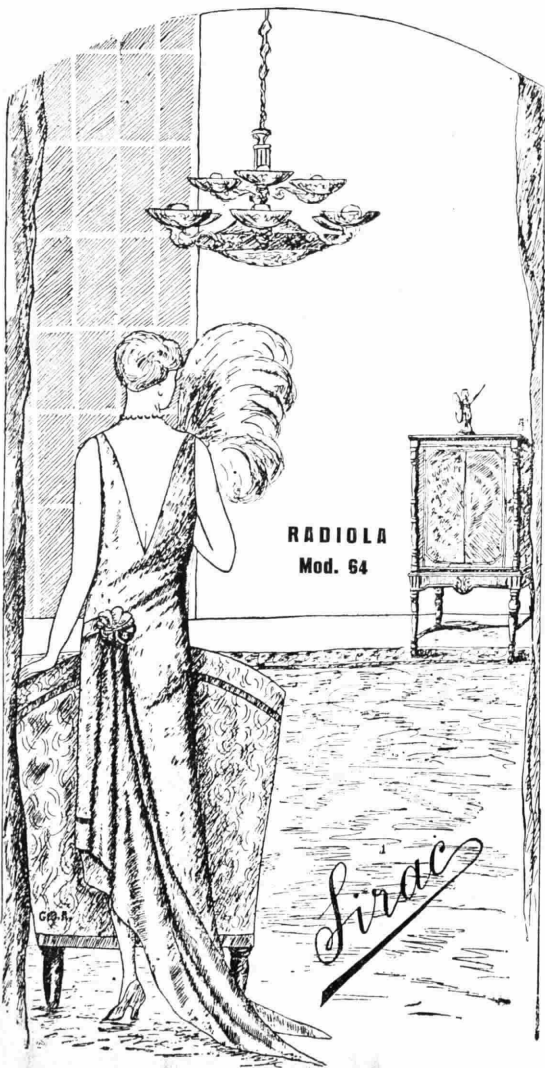

Sagaria: *Piume e veli*, minuetto; Orchestra.

17,30: Segnale orario.
20,30: Radiogiornale dell'Enit.
20,40: Comunicazioni Dopolavoro.
20,50: Notizie Stefani.
20,55: R. Commissariato del Porto di Napoli: Cronaca del Porto.
21: Segnale orario.
21,02: Trasmissione dell'operetta

PRESTAMI TUA MOGLIE
di Leoncavallo

Artisti e orchestra dell'E.I.A.R.
22,50: Ultime notizie Stefani.
22,55: Il Calendario e programma di domani.
23: Fine della trasmissione.

ROMA (1 RO) m. 447,8,

Kw. 3.

13: Segnale d'apertura.
13-14: Concerto del Trio Radio.
14: Chiusura della Borsa — Notizie Stefani — Fine della trasmissione.
16,40-16,50: Segnale d'apertura — Ultime notizie — Cambi.
16,50-17,15: Giornale Radiofonico del Fanciullo.
17,15-17,28: Comunicazioni agricole.
17,29-17,30: Segnale orario.
17,30-18,30: Concerto vocale e strumentale.
18,30-18,40: Rassegna delle novità filateliche di Giuseppe Sebelli.
19,50-20,10: Segnale d'apertura — Radio Giornale dell'Enit — Comunicazioni del Dopolavoro.
20,10-20,29: Sport — Notizie Ste-



RADIOAMATORI!

usate le nuove Batterie anodiche "Autogena" normale di Volt 4 1/2, 6 e 9, nonché le ultrapotenti di Volt 10 1/2.

Per l'accensione dei filamenti provate le Pile "Supertaurus" di 100 Amperora.

GRANDE CAPACITÀ - TENSIONE

COSTANTE - LUNGA DURATA

RICEZIONE PERFETTA!!

ALFIO VANELLI

SOMMA LOMBARDO (MILANO)

fani — Cambi — Bollettino meteorologico.

20,20-20,30: Segnale orario.

20,30-20,40: *Sfogliando il giornale.*

20,45: CONCERTO DELLA GRANDE ORCHESTRA SINFONICA.

1) Bonporti da Trento (1660): *Concerto grosso per archi*, liberamente tra-

scritto da Vincenzo Di Donato; Orchestra — 2) G. B. Besardo (1617): *Danza rustica*, trascritta da Ottorino Respighi — 3) *Rivista delle Riviste.*

4) **Brahms: Concerto in re maggiore, op. 77, per violino con accompagnamento d'orchestra:**

a) *Allegro non troppo;*

b) *Adagio;*

c) *Allegro giocoso ma non troppo vivace;* violinista Giulio Bignami.

5) Luciano Folgore: *Il grammofo della verità*, dieci minuti d'umorismo

— 6) Leonardo Leo: *Arietta;* pianista Emilia Colesanti — 7) Saint Saens: *Studio in forma di valzer;* pianista Emilia Colesanti — 8) Ravel: *Giocchi d'acqua;* pianista Emilia Colesanti — 9)

Wagner: *La Walkiria*, Addio di Wotan e Incantesimo del fuoco; Orchestra —

10) Rossini: *L'Italiana in Algeri*, sinfonia; Orchestra.

22,50: Ultime notizie.

23: Fine della trasmissione.

VENERDI

4 GENNAIO

GENOVA (1 GE) m. 400,

Kw. 1,2.

12,15: Apertura — Notizie Stefani.

12,25: Orchestra dell'E.I.A.R..

CONCERTO VARIATO: 1) Mozart: *Così fan tutte*, ouverture — 2) Moszkowski: *Malagena*, danza — 3) Sibelius: *Valse triste* — 4) Rubinstein: *Danza dei fidanzati di Kasckemir* — 5) Weber: *In-*

Gratis

riceverete cataloghi, listini,
e preventivi inviandoci
v/s biglietto da visita

RADIODINA
Società Anon. Italiana
MILANO

PIAZZA CARLO MIRABELLO 2
TELEF. 65,185.

vito al valzer — 6) Brahms: *Danza ungherese n. 10* — 7) Adam: *Si j'etais Roi*, ouverture.

13,20: Chiusura della Borsa.

13,30: Fine della trasmissione.

20,15-20,35: Apertura — Radiogiornale dell'Enit e comunicazioni del Dopolavoro — Notizie Stefani — Cronaca del Porto di Genova — Mercato a termine del grano e granone.

20,40: Prof. Giuseppe Delogu: *Storia dell'Arte*.

20,45: CONCERTO VOCALE E STRUMENTALE: 1) Orchestra dell'E.I.A.R. diretta dal M.^o Fortunato Russo: Weber: *Euriant*, ouverture — 2) Sig. Gabriello Di Bene: *Le grandi invenzioni e le recenti scoperte* — 3) Orchestra: Beethoven: 2^a *Sinfonia in re maggiore*: a) adagio, allegro vivo; b) andante; c) finale — 4) Pianista Sig.ra Lifscitz: a) Chopin: *Preludio in do diesis*; b) *Ballata in sol minore*; b) Musella: *Marina* — 5) Orchestra: Massenet: *Scene pittoresche* — 6) Pianista Sig.ra Raisa Lifscitz: a) Liszt: 12^a *Rapsodia ungherese*; b) Longo: *One step di concerto* — 7) Orchestra: Verdi: *I vesperi siciliani*, sinfonia.

22,30: Musica da ballo ritrasmessa.

23,15: Ultime notizie e fine della trasmissione.

MILANO (I MI) m. 548,

Kw. 7.

12,30: Segnale d'apertura — Radio Quartetto dell'E.I.A.R.

13,30: Segnale orario — Pezzi di

chiusura della Borsa di Milano — Notizie.

16,30-17,20: Segnale d'apertura — Jazz Band.

17: Borse Mercati e Cambi.

17,20-17,45: Anna Franchi: *Novelle Originali*.

17,45-18: Comunicazioni agricole a cura della Federazione Italiana dei Consorzi Agrari — Notizie.

18: Fine della trasmissione.

19,55: Segnale di apertura.

19,55-20,15: Il Radio Giornale dell'Enit e Comunicazioni del Dopolavoro.

20,15: Mazzolani: *S. Tomaso d'Aquino*.

20,25: Notizie Stefani.

20,30: Segnale orario.

CONCERTO SINFONICO

dato dalla Grande Orchestra dell'E.I. A.R.

Parte Prima

1) Mancinelli: *Cleopatra*, ouverture — 2) Rimsky Korsakoff: *Capriccio spagnolo*: a) Alborada; b) Variazioni; c) Alborada; d) Scena e canto Gitano; e) Fandango Asturiano.

2) Ettore Romagnoli: *Conferenza*.

Parte Seconda

Mozart: *Concerto per pianoforte*, solista Gina Mascardi Quintavalle.

Dino Bonardi: *Il processo di Beatrice Cenci*.

Parte Terza

1) Frank: *Psyché*, poema sinfonico

— 2) Giordano: *Siberia*, La Pasqua —

3) Mascagni: *Le Maschere*, sinfonia.

22,55: Notizie Stefani — Bollettino economico mondiale radiotelegrafico.

23,30: Fine della trasmissione.

NAPOLI (I NA) m. 333,3,

Kw. 1,5.

14: Borsa, cambi e notizie Stefani.

16,45: Bollettino meteorologico e notizie Stefani.

16,50: Conversazione con le signore.

16,58: Camera di Commercio di Napoli: Mercati del giorno.

17: CONCERTO DI MUSICA VARIA col concorso della sign. R. Sanarica.

Sievking: *Introduzione e valzer lento*;

Orchestra — Reger: *Gavotta op. 82*

n. 5; Orchestra — Tosti: *In mare*; soprano R. Sanarica (acc. piano) —

Krome: *Un idillio*; Orchestra — Morgigni: *Dov'è?*; soprano R. Sanarica (acc. piano) —

Lecocq: *La Figlia di Madama Angot*, pot-pourri; Orchestra — Monti:

Serenata; soprano R. Sanarica (acc. piano) —

Nucci: *Mattino d'autunno*; intermezzo; Orchestra —

Mililotti: *Cade la sera*; soprano R. Sanarica (acc. piano) —

Falvo: *L'alba di Pierrot*, serenata; Orchestra —

Sanessa: *Ti voglio bene*, intermezzo; Orchestra.

17,30: Segnale orario.

20,30: Radiogiornale dell'Enit.

20,40: Comunicazioni Dopolavoro.

20,50: Notizie Stefani.

20,55: R. Commissariato del Porto di Napoli: Cronaca del Porto.

21: Segnale orario.

**PILLOLE
di
SANTA FOSCA
O DEL
PIOVANO**

**DUE SECOLI DI CRESCENTE SUCCESSO
PRESERVANO DA MALATTIE**

Esercitano una benefica azione allo stomaco, stimolano le funzioni del fegato, curano la stitichezza e le sue dannose conseguenze.

Inscritte nella Farmacopea Ufficiale Italiana

Scatola di 50 pillole Lire 3,30 (ovunque)

FARMACIA **PONCIVENEZIA**

**RESISTENZE
FISSE E
VARIABILI**

TRUVOLT

Le uniche resistenze completamente metalliche per

**ALIMENTATORI
E
AMPLIFICATORI**

Soc. An. Ind. Comm. Lombarda - Settembrini 63, Milano

ELECTRAD

MAGNADYNE

SUPER-NEUTRO

MODELLO VIII



Senza antenna e senza terra, con un piccolo quadro, riceve con sicurezza tutte le stazioni europee e in condizioni favorevoli anche le americane. La sua grande selettività permette di separare con facilità le varie trasmissioni fra di loro anche se vicine o locali.

Lit. 1500 completo di quadro

PER IMPIANTI COMPLETI
SCHIARIMENTI E PREZZI
A RICHIESTA

UN ANNO DI GARANZIA

L'apparecchio **MAGNADYNE Super-Neutro Modello VIII** è basato sul principio classico supereterodina a cambiamento di frequenza scelto per le sue spiccate doti di selettività e per la sua grande sensibilità, che permette di poter ricevere stazioni debolissime con piccolo quadro.

La perfezione tecnica raggiunta nella sua costruzione ha permesso di ridurre al minimo, compatibilmente alle esigenze scientifiche, le dimensioni dell'apparecchio, dotandolo così di un alto grado di praticità. La possibilità di essere alimentato a seconda di come lo richiedono le esigenze, l'aver un mezzo autonomo di captamento delle radiotrasmissioni (quadro) lo rendono un apparecchio perfettamente indipendente dalle condizioni di luogo in cui deve servire. Il rapporto fra la sensibilità e la selettività è il massimo praticamente ottenibile, la potenza dei suoni è rilevante e sufficiente in tutti i casi. Una delle sue qualità migliori è la perfetta riproduzione sia dal suono come della parola, che dà alle ricezioni un grado elevatissimo di realtà musicale.

L'apparecchio è di una manovra semplicissima resa più comoda dalla taratura già eseguita su circa venticinque stazioni come risulta dalla tabella fornita col medesimo.

7 VALVOLE
40 cm. di lunghezza!

CARATTERISTICHE TECNICHE

Supereterodina completamente schermata a 7 valvole ad attacco europeo. Costruita con principi scientifici modernissimi, che consentono di realizzare il massimo rendimento nel minimo spazio. Lo chassis dell'apparecchio, completamente metallico, provvede a schermare opportunamente le varie parti fra di loro, che hanno potuto essere quindi notevolmente avvicinate senza inconvenienti. L'apparecchio ha tre circuiti filtri di media frequenza assicuranti una perfetta selettività. Un solo stadio a bassa frequenza garantisce l'assenza di distorsioni e assicura una perfetta riproduzione musicale. E' dotato pure di un dispositivo equilibratore speciale che permette una amplificazione costante per tutta la gamma delle lunghezze d'onda. La regolazione è facilissima, il doppio controllo della sintonia ottenuta con condensatori variabili di precisione a demoltiplicazione finissima permette di realizzare per ogni stazione il massimo della sensibilità e della selettività. Il quadro di ricezione di dimensioni ridottissime ($r=23$ cm.) è munito di uno speciale manico collettore inestabile sulla parte superiore dell'apparecchio, che abolisce ogni filo esterno di connessione.

Attacco speciale esterno per l'uso dei riproduttori elettro-fonografici (Pick-Up).

CHIEDERE INFORMAZIONI ALLA:

MAGNADYNE - RADIO TORINO (104) - TELEFONO 46 - 549
VIA CIBRARIO N. 39

21,02: TRASMISSIONE DELL'OPERA in 4 atti

DE JANICE
di A. Catalani

Esecutori: *Dejanice*, soprano Hina Hisor; *Argelia*, soprano Bice Citarella; *Admeto*, tenore Gastone Ferrero; *Dardanio*, baritono Raffaele Aulicino; *Labaco*, basso Carlo Albini.

Artisti, coro e orchestra dell'E.I.A.R.
22,50: Ultime notizie Stefani.
21: Il Calendario e programma di domani.

23: Fine della trasmissione.

ROMA (1 RO) m. 447,8,

Kw. 3.

13: Segnale d'apertura.
13-14: Concerto del Trio Radio.
14: Chiusura delle Borsa — Notizie Stefani — Fine della trasmissione.
16,40-16,50: Segnale d'apertura — Ultime notizie — Cambi.

16,50-17,15: Giornale Radiofonico del Fanciullo.

17,15-17,28: Comunicazioni agricole.
17,29-17,30: Segnale orario.

17,30-18,30: Concerto vocale e strumentale.

19,50-20,10: Segnale d'apertura — Radio Giornale dell'Enit — Comunicazioni del Dopolavoro.

20,10-20,29: Sport — Comunicazioni del Governatorato di Roma — Notizie Stefani — Cambi — Bollettino meteorologico.

20,29-20-30: Segnale orario.

20,30-20,40: *Sfogliando i giornali.*

20,45: SERATA D'OPERETTA.

Esecuzione dell'operetta in 3 atti
LA CASA DELLE TRE RAGAZZE

Musica di Franz Schubert, adattata da F. Berté.

Personaggi: *Franz Schubert*, Giuseppe Domar; *Barone Schöber*, Romeo Vinci; *Graf Scharntorff*, Cesare Ranucci; *Christian Tscholl*, Tito Angeletti; *Anna*, Bianca Masini Papi; *Dorina*, Wanda Santafiore; *Doretta*, Virginia Farri; *Grisi*, Lisa Gioia.

Orchestra dell'E.I.A.R.

Tra il 1° e il 2° atto: *Il Radio-Travaso.*

Tra il 2° e il 3° atto: *L'eco del mondo*, rivista di attualità di Guglielmo Alterocca.

22,50: Ultime notizie.

23: Fine della trasmissione.

SABATO

5 GENNAIO

GENOVA (1 GE) m. 400,

Kw. 1,2.

12,15: Apertura — Notizie Stefani.
12,25: Orchestra dell'E.I.A.R.

CONCERTO DI MUSICA VARIA: 1) Bolzoni: *Mimmetto* — 2) Sgambati: *Serenata*, valzer — 3) Puccini: *L'uccellino...* — 4) Longo: *Le Forgeron*, pezzo caratteristico — 5) Longo: *Tramonto* — 6) Gounod: *Cinque Marzo*, cantilene — 7) Gounod: *La sera*, melodia — 8) Longo: *Danza settecentesca*.

13,20: Chiusura della Borsa, cambi, ecc.

13,30: Fine della trasmissione.

20,15-20,35: Apertura — Il radiogiornale dell'Enit e comunicazioni del Dopolavoro — Notizie Stefani.

20,35: Cronaca del Porto di Genova — Mercato a termine del grano e grano.

20,40: Prof. Tiberio Curtarelli: *Conversazione letteraria.*

20,50 circa: Trasmissione dell'operetta in 3 atti di Sidney Jones: *La Gheisa*. Compagnia Filolirica « Gaetano Donizetti ». Interpreti: Sig.re Saffos, Melandri, Tomasi Zoffra, Orenzo; Signori: Storace, Martelli, Lentisco, Crecco, Bonetti, Margherini, Passeri. Orchestra dell'E.I.A.R. diretta dal M. Attilio Margutti.

Fra il 1° ed il 2° atto Sig. Vittorio D'Aste parlerà alle Mamme italiane.

Fra il 2° ed il 3° atto Sig. Franco Cremascoli: *Spigolature ed impertinenze settimanali.*

23 circa: Musica da ballo ritrasmessa.

23,30: Ultime notizie e fine della trasmissione.

MILANO (1 MI) m. 548,

Kw. 7.

12,30: Segnale d'apertura — Radio Quartetto dell'E.I.A.R.

13,30: Segnale orario — Prezzi di chiusura delle Borsa di Milano — Notizie.

16,30-17,20: Segnale d'apertura.

ROTOR e ROTORIT

BREVETTO GRAF
LICENZA TELEFUNKEN

Radioamatori richiedete il **Cristallo Rotorit originale** l'unico sensibile in tutti i punti, ricezione forte, perfetta, stabile

ATTENZIONE!

I prodotti originali **ROTOR** e **ROTORIT** sono muniti di fascia azzurra con firma dell'inventore e sigillo di piombo senza di che non esiste garanzia!

Agencia di vendita esclusiva per l'Italia Settentrionale:

Ditta VENTURA - MILANO
Corso P. Vittoria, 58 (Solo per rivenditori)

ROMA - Ditta "RADIO SA"
Corso Umberto 295 B

DUBILIER

Condenser Co. (1925) Ltd. — Londra

Lire

75

completo
di
manopole

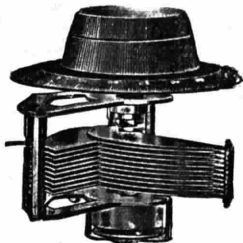

Lire

75

completo
di
demoltiplica

Capacità massima 0,0005 μ e 0,0003

Condensatore variabile K C

con demoltiplicazione 200 a 1

VARIAZIONE LINEARE DI FREQUENZA - MINIMA PERDITA - COSTRUZIONE MODERNA SU CUSCINETTI A SFERE - FISSAGGIO CON UN SOLO DADO CENTRALE

CHIEDETE IL LISTINO "R R"

Se il vostro rivenditore non può fornirvi i prodotti "DUBILIER" rivolgetevi direttamente agli

AGENTI GENERALI

Ing. S. BELOTTI & C.

Corso Roma, 76-78 - MILANO (114) - Telefoni: 52-051/052

Concerto del Quintetto dell'E.I.A.R.
 1) Sinding: *Voci di primavera* — 2) Pennati: *Marcia Andalusica* — 3) Grieg: *Corteo di nozze* — 4) Piccini: *Minuetto* — 5) Siede: *Serenata in gondola*.
 17: Borse, Mercati e Cambi.
 17,20-17,45: Cantuccio dei Bambini.
 La tesoreria delle Fiabe — Letture varie.

17,45-18: Comunicazioni agricole a cura della Federazione Italiana dei Consorzi Agraria — Notizie.

18: Fine della trasmissione.
 20,25: Segnale d'apertura.
 20,30: Segnale orario.
 20,30-20,45: Il Radio Giornale dell'Enit e Comunicazioni del Dopolavoro.
 20,45-20,55: G. M. Ciampelli: *Storia ed estetica musicale*.

21: **Trasmissione di un'opera dal Teatro alla Scala.**

Dopo il 1° atto, Angelo Sodini: Lettura da *Sorelle* di Ada Negri.

Dopo il 2° atto, Notizie Stefani e Bollettino economico mondiale radio-telegrafico.

NAPOLI (1 NA) m. 333,3,

Kw. 1,5.

14: Borsa, cambi e notizie Stefani
 16,45: Bollettino meteorologico e notizie Stefani.

16,50: Lettura.
 16,58: Camera di Commercio di Napoli: Mercati del giorno.

17: CONCERTO DI MUSICA VARIA col concorso della sig.na F. Mercadante.

Sassano: *Dichiarazione d'amore*; Orchestra — Bracco: *Serenata*; Orchestra — Tosti: *Triste ritorno*; soprano Mercadante (acc. piano) — Lombardo: *Madama di Tebe*, pot-pourri; Orchestra — De Leva: *Passa Pierrot*; soprano Mercadante (acc. piano) — Drigo: *Les millions d'arlequin*, valzer; Orchestra — Arditi: *L'estasi*; soprano Mercadante (acc. piano) — Montanari: *Serenatella inutile*; Orchestra — Leoncavallo: *Pantins vivants*, intermezzo; Orchestra.

17,30: Segnale orario.

con BATTERIE

"MESSACO"

SI HANNO LE MIGLIORI AUDIZIONI

Telefono 40-614 • MILANO (126) - Via Rasori N. 14 • Teleg.: Generato

17,35: Estrazioni del R. Lotto.
 20,30: Radiogiornale dell'Enit.
 20,40: Comunicazioni Dopolavoro.
 20,50: Notizie Stefani.
 20,55: R. Commissariato del Porto di Napoli: Cronaca del Porto.

21: Segnale orario.
 21,02: SECONDA AUDIZIONE DEL QUARTETTO STABILE NAPOLITANO: Giuseppina De Rogatis (1° violino), Rosario Finizio (2° violino); Salvatore Scarano (viola), Giuseppe Martorana (violoncello), col concorso del soprano Sig.ra Bianca Tamaio.

Boccherini: *Quartetto n. 3 in do minore*; Largo. Tempo di minuetto. Allegro con brio, ma moderato — Sarti: *Lungi dal caro bene*, aria dall'opera *Sabino* — Pizzetti: *I pastori* — Zandonai: *Sotto il cielo* — Respighi: *La stornellatrice* (per canto) — Haydn: *Quartetto op. 64 n. 5 in re maggiore*; Allegro moderato. Adagio cantabile. Minuetto. Finale (vivace).

22:

ORO E ORPELLO

commedia in 2 atti di G. Del Testa

Personaggi: *Signora Adelaide*, sig.na Dina Fabbri; *Sofia*, sig.na Diana D'Elia; *Roberto*, sig. Armando Scaturchio; *Anatolio Felix*, sig. Carlo Pennetti; *Bernardino* sig. Gino Sampieri; *Valentino*, sig. Mimì De Gennaro; *Un notaio*, sig. Claudio Steni.

22: Rivista della settimana — Avvenimenti e cronache Italia ed Estero.
 22: Ultime notizie Stefani.

22,55: Il Calendario e programma di domani.

23-23,30: Trasmissione Jazz Trocadero.

23,30: Fine della trasmissione.

ROMA (1 RO) m. 447,8,
 Kw. 3.

13: Segnale d'apertura.
 13-14: Concerto del Trio Radio.

14: Chiusura della Borsa — Notizie Stefani — Fine della trasmissione.

16,40-16,50: Segnale d'apertura — Ultime notizie — Cambi.

16,50-17,15: Giornale Radiofonico del Fanciullo.

17,15-17,28: Comunicazioni agricole.
 17,29-17,30: Segnale orario.

17,30-18,30: CONCERTO STRUMENTALE E VOCALE DIURNO.

1) Corelli: *Govatta in si bemolle*; quintetto dell'E.I.A.R. — 2) Beethoven: *Rondò a capriccio*; quintetto dell'E.I.A.R. — 3) Donizetti: *La Figlia del Reggimento* « Amici miei, che allegro giorno »; tenore Giannetto Riccardi — 4) Bellini: *I Puritani* « A te, o cara »; tenore Giannetto Riccardi — 5) Schubert: *L'Onnipotenza*; soprano Maria Baratta — 6) Spontini: *La Vestale*; « Tu che invoco con orrore »; soprano Maria Baratta — 7) Rameau: *Rigaudon*, dall'opera *Dardanus*; quintetto dell'E.I.A.R. — 8) Padre Martini: *Govatta* quintetto dell'E.I.A.R. — 9) Rossini: *Guglielmo Tell*, atto 1°, Canzone del pescatore; tenore Giannetto Riccardi — 10) Leoncavallo: *Pagliacci*, serenata di Arlecchino; tenore Giannetto Riccardi — 11) Meyerbeer: *Roberto, o che adoro*; soprano Maria Baratta —

SEMPLICE

POTENTE

L'APPARECCHIO
 RICEVENTE
 PERFETTO...

SELETTIVO

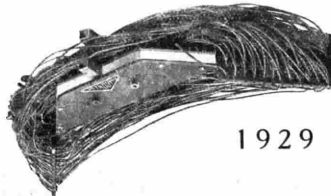

1929

ESPOSIZIONE INTERNAZIONALE
 T. S. F. LIEGI - 1928

GRAND PRIX

CON FELICITAZIONI
 DELLA GIURIA

porge alla gentile Clientela i migliori auguri

“ORTHODINE”, - Piazza S. Maria Beltrade N. 3 - MILANO

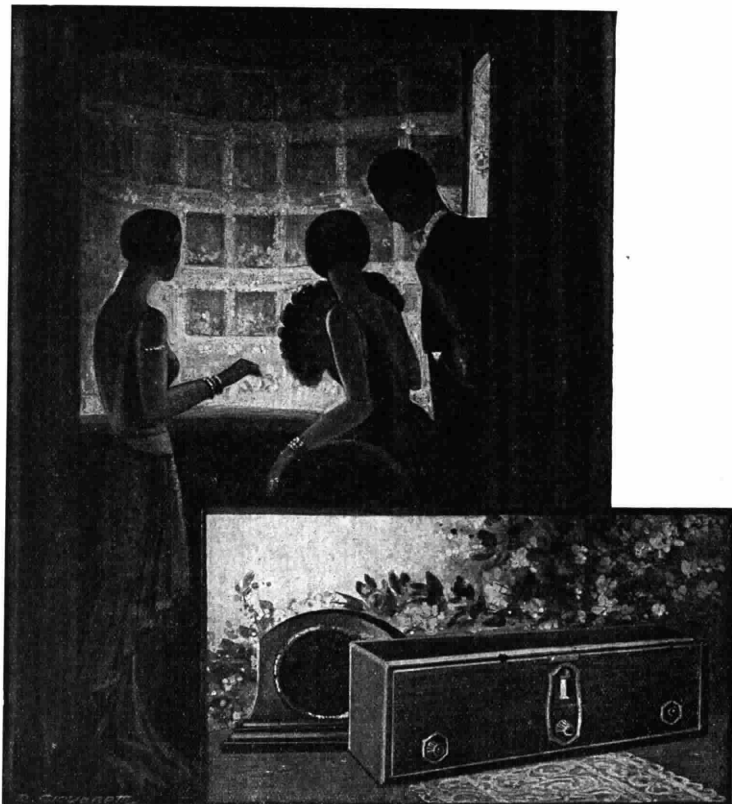

L'illusione perfetta di assistere ad un'opera o ad una manifestazione sportiva e la possibilità di essere immediatamente informati di quello che succede in tutto il mondo vi vengono date dalla

famosa "RADIOLA 18,,
 CON ALIMENTAZIONE DIRETTA DALLA CORRENTE LUCE

PREZZO L. 2800



RAPPRESENTANZA PER L'ITALIA E COLONIE DELLA

RADIO CORPORATION OF AMERICA



COMPAGNIA GENERALE
 SOCIETÀ ANONIMA **DI ELETTRICITÀ** CAPITALE L.32.000.000

Per le vostre richieste di audizioni, informazioni ed acquisti degli apparecchi della



RADIO CORPORATION OF AMERICA



rivolgetevi ai sotto indicati indirizzi:

- ALCAMO** - FERRARA e GALATI - Corso IV Aprile, 73.
ANCONA - COMPAGNIA GENERALE DI ELETTRICITA' - Corso Vittorio Emanuele, 18 - Telefono 4-10 - Indirizzo telegrafico: COGENEL.
AQUILA - GUIDO MARINELLI.
BARI - COMPAGNIA GENERALE DI ELETTRICITA' - Via Andrea da Bari, 111-113, - Telefono 15-39 - Indirizzo telegrafico: COGENEL.
BERGAMO - Ditta MACETTI.
BIELLA - Ditta MEZZALAMA - Via XX Settembre, 25.
BOLOGNA - COMPAGNIA GENERALE DI ELETTRICITA' - Via Rizzoli, 3 - Telefono 66-56 - Indirizzo telegrafico: COGENEL. Negozio: Via Indipendenza, 30 - Telefono 21-02.
BRESCIA - Ditta CANZIO CASTALDELLI - Piazza Duomo, 7.
BUSTO ARSIZIO - DAVIDE SCALABRINI. Ditta GIUSEPPE COLOMBO.
CAGLIARI - Ing. AGNETTI - Via Roma, 51. Soc. IMPIANTI E FORNITURE ELETTRICHE - Largo Carlo Felice, 13.
CITTA' DI CASTELLO - GIOVANNI BRIGHIGNA - Central Garage.
COMO - CESARE ERBA - Via P. Carcano.
COSENZA - Ditta Prof. VINCENZO BATTAGLIA.
COTRONE - Ditta Ing. CERRELLI.
CREMA - ELETTROMECCANICA ASCHEDEMINI - Via XX Settembre, 38.
CREMONA - Prof. UGO BERTOLETTI.
DOMODOSSOLA - Ditta FUSARI. Ditta GIUSEPPE COLOMBO.
ERBA INCINO - FRATELLI PIZZONI.
FERRARA - ETTORE CARBONARI - Corso Porta Reno, 45-A.
FIRENZE - COMPAGNIA GENERALE DI ELETTRICITA' - Via Strozzi, 2 - Telefono 22-260 - Indirizzo telegrafico: COGENEL - Negozio: Via Piesolana, 13.
FROSINONE - Ditta FEDERICI LORETO.
GALLARATE - MARIO TENCONI - Via Mazzini, 10.
GENOVA - COMPAGNIA GENERALE DI ELETTRICITA' - Via XX Settembre, 18-2 - Telefoni 52-351 e 52-352 - Indirizzo telegrafico: COGENEL - Negozio: Via Casoni, 20 rosso - Telefono 12-83.
IMOLA - P. III ALVISI - Via Emilia, 74.
LEGNAGO - ARNALDO GAYER.
LIQATA - Fratelli DE CARO.
LIVORNO - Soc. LIGURE TOSCANA DI ELETTRICITA'.
LUCCA - GIUSEPPE BONANNO - Via Vittorio Veneto.
MILANO - COMPAGNIA GENERALE DI ELETTRICITA' - Via Cordusio, 2 - Telefoni 80-141 e 80-142 - Indirizzo telegrafico: INGECO. Negozio: Via Manzoni, 42 - Telefono 71-632.
MONZA - BERETTA e FIORETTI - Via Italia, 19.
NAPOLI - COMPAGNIA GENERALE DI ELETTRICITA' - Piazza Giovanni Bovio, 29 - Telefono 20-737 - Indirizzo telegrafico COGENEL. Negozio: Via S. Aspreno, 5 - Telefono 20-737. - SALA DI AUDIZIONE E VENDITE - Via Nardones, 118.
NERVI - Ditta MARIO RABINO.
NICASTRO - Prof. LISCOTTI.
NOVARA - L. BERTONA SUCC. A NOLEDI - Corso Umberto, 15.
OSTIA SCAVI - Ditta ANTONIO CELLUZZI.
PALERMO - COMPAGNIA GENERALE DI ELETTRICITA' - Via Roma, 443 - Telefono 7-92 - Indirizzo telegrafico: COGENEL. Negozio: Via Roma, 451 - Telefono, 7-92.
PAVIA - GUGLIELMO ORIGONI - Via Riviera, 2.
PEGLI - GIUSEPPE ANTONINI - Via Vittorio Emanuele, 14.
PESCARA - Fratelli CALANCA - Porta Nuova.
PIETRA LIGURE - UGO FERRUCCI - Corso Camicie Nere.
PIOMBINO - Ditta CARLO BERTI - Via Fiume.
PISA - «RADIO A.M.E.F.» ALFREDO MANETTI e FIGLIO - Via Vittorio Emanuele, 16.
REGGIO CALABRIA - Ditta VOLTA.
ROMA - COMPAGNIA GENERALE DI ELETTRICITA' - Via Condotti, 91 - Telefoni 60-961 e 60-819 - Indirizzo telegrafico: COGENEL. Negozio: Via Condotti, 7 - Telefono 60-177. - «RADIO SA» Ing. TERRACINA - Corso Umberto I, 195.
ROVIGO - RADIO - Via Silvestri, 27.
S. CROCE SULL'ARNO - Ditta GOZZINI e F.
SARONNO - Ditta GIUSEPPE COLOMBO.
SIENA - Ditta ENRICO FANETTI - Via Cavour.
SONDRIO - BATTISTA MAZZUCCHI - Via Angelo Custode, 2.
SULMONA - Ditta CRAXI e FIORENTINI.
TARANTO - Ditta FRANCO AMEDEO.
TERNI - Ditta PRIMO BRAVI - Corso Vittorio Emanuele, 64.
TORINO - COMPAGNIA GENERALE DI ELETTRICITA' - Piazza Castello, 15 - Telefono 42-003 - Indirizzo telegrafico: COGENEL. Negozio: Via Carlo Alberto, 35 - Telefono 46-260. «CASA DELLA RADIO» - ERCOLE CANTONE - Via Maria Vittoria, 1.
TREVISO - VIRGINIO APPIANI.
TRIESTE - COMPAGNIA GENERALE DI ELETTRICITA' - Piazza S. Caterina, 4 - Telefono 69-69 - Indirizzo telegrafico: COGENEL. Magazzino: Via P. Luigi da Palestrina, 10 - Telefono 19-87. - Ing. ALFREDO FRASSINI - Piazza Vittorio Veneto, 4.
VARESE - CASTELLI - Ippodromo, 32. Ditta GIUSEPPE COLOMBO.
VENEZIA - COMPAGNIA GENERALE DI ELETTRICITA' - Calle Larga XXII Marzo (Calle del Teatro S. Moisè), 2245-A - Telefono 7-95 - Indirizzo telegrafico: COGENEL. Negozio: Calle Larga XXII Marzo (Calle del Teatro S. Moisè), 2245 - Telefono 7-95. - «LA TECNICA» - Calle Larga S. Marco, 384.
VERCELLI - Rag. Francesco Raviglione - Via Torino, 13.
VITERBO - Ditta FRATELLI MARTELOTTI.
VITTORIO VENETO - Ditta BORTOLO FRASSINELLI.

12) Grieg: *Erotik*; quintetto dell'E.I.A.R. — 13) De Falla: *Aragonese*; quintetto dell'E.I.A.R..

18,30-18,40: Servizio Radioatmosfera Italiano con trasmissioni di segnali speciali emessi dalla R. Scuola Federico Cesi.

18,40-19,05: Lezioni di Radiotecnica e Radiotelegrafia Morse (dalla R. Scuola Federico Cesi).

19,50-20,10: Segnale d'apertura — Radio Giornale dell'Enit — Comunicazioni del Dopolavoro.

20,10-20,30: Segnale orario.

20,30-20,40: *Sfogliando i giornali*.

20,45: TRASMISSIONE D'OPERA DA UN TEATRO O DALLO STUDIO.

Negli intervalli: *Rivista della moda* di Madame Pompadour — Ultime notizie.

DOMENICA 6 GENNAIO

GENOVA (I GE) m. 400,

Kw. I, 2.

10,30: Musica religiosa.

11,15: Sig. Armando Gianello: *L'Araldo sportivo*.

17: Musica da ballo ritrasmessa.

20,15-20,35: Apertura — Il Radiogiornale dell'Enit e comunicazioni del Dopolavoro — Notizie Stefani e sportive

20,35: Sig. Luigi Facino: *Conversazione di Radioeletrotecnica*.

20,45: CONCERTO VOCALE E STRUMENTALE: 1) Orchestra dell'E.I.A.R. diretta dal M.^o Fortunato Russo: Schubert: *Marchia militare* — 2) Soprano Sig.na Maria Bruni: a) Tosti: *Non l'amo più*; b) Boito: *Mefistofele* «La morte di Margherita» (acc. di piano) — 3) Orchestra: Beethoven: *Adagio cantabile*, dalla sonata patetica — 4) Sig.ra Pina Camera: *In barba all'autore*, monologo di Testoni — 5) Orchestra: Neruda: *Berceuse slava* — 6) Soprano Sig.na Maria Bruni: a) Mascagni: *L'amico Fritz* «Son pochi fiori»; b) Puccini: *Turandot*; 1^o Signor ascolta; 2^o Tanto amore segreto (acc. di piano) — 7) Orchestra: a) Paderewski: *Canto d'amore*; b) Michiels: *Czardas N. 2* — 8) Pianista Sig.na Rosetta Volpe: a) Pèzzoli: *Pre-*

ludio; b) Delachi: *Toccata*; c) Longo: *Capriccio*; d) Sgambati: *Toccata* — 9) Orchestra: Drdla: *Serenata n. 1* — 10) Pianista Sig.na Rosetta Volpe: a) Tschaiowsky: *Reverie*; b) Levine: *Humoresque*. — 11) Orchestra: Beethoven: *Rondo a capriccio*.

23 circa: Ultime notizie e fine della trasmissione.

MILANO (I MI) m. 548,

Kw. 7.

10-10,30: Segnale d'apertura — Lezione di Inglese.

10,30-11,15: Saluto al Sommo Pontefice — Concerto vocale e strumentale di musica religiosa.

12,30-13,30: Segnale orario — Radio Quartetto dell'E.I.A.R.

16-17,15: Segnale di apertura e CONCERTO VARIATO:

1) Quintetto dell'E.I.A.R.: Mussorgsky: *Boris Godunoff*, fantasia — 2) *Canzoni messicane*, soprano Dia Martinez Milicua — 3) Quintetto dell'E.I.A.R.: a) Criscuolo: *Ronda di campagnari*; b) Piovano: *Cavallini a dondolo* — 4) *Canzoni messicane*, soprano Dia Martinez Milicua — 5) Quintetto dell'E.I.A.R.: Mascagni: *Iris*: Inno al sole — 6) *Gruppo di canzoni messicane*, soprano Dia Martinez Milicua — 7) Quintetto dell'E.I.A.R.: a) Sollazzi: 2^o Minuetto; b) Cerri: *Chilarata*.

17,15-18: Trasmissione dell'Orchestra Tzigana della Fiaschetta Toscana.

18: Fine della trasmissione.

19,55: Segnale di apertura — Radio Giornale dell'Enit e Comunicazioni del Dopolavoro.

20,15: V. Tegani: *Città e Paesi*.

20,25: Notizie Sportive.

20,30: Segnale orario — Trasmissione del «TRITICO» di G. Puccini.

IL TABARRO
SUOR ANGELICA

GIANNI SCHICCHI

Dopo la prima opera: F. T. Marinetti: *La battaglia di Adrianopoli*.

Dopo la seconda: Notizie sportive e Notizie Stefani.

23,30: Fine della trasmissione.

Abbonatevi al Radiorario

NAPOLI (I NA) m. 333,3,
Kw. I, 5.

9,30: Lezione di lingua francese a cura del prof. Etienne Verdier.

10: Musica sacra.

16,45: Bambinopoli.

17: CONCERTO DI MUSICA VARIA col concorso della sig.na Casagrande.

Sagaria: *Visione orientale*, intermezzo Orchestra — Franceschi: *Graziosa*, intermezzo; Orchestra — Tosti: *Ti desta*; soprano Casagrande (acc. piano) — Frontini: *Preludio sinfonico*; Orchestra — Denza: *Sel*; soprano Casagrande (acc. piano) — Bellini: *Selvaggio*, pot-pourri; Orchestra — Tirintelli: *Risveglio*; soprano Casagrande (acc. piano) — Comandoli Villamina: *Riso di sole*; Orchestra — Rotoli: *Fiore che langue*; soprano Casagrande (acc. piano) — Monester: *Si vous savez madame*, intermezzo; Orchestra — Siede: *Serenata per le vie cinesi*, pezzo caratteristico; Orchestra.

17,30: Segnale orario.

20,30: Radiogiornale dell'Enit.

20,40: Comunicazioni Dopolavoro.

20,50: R. Commissariato del Porto di Napoli: Cronaca del Porto.

21: Segnale orario.

21,02: CONCERTO DI MUSICA TRALE.

Prima Parte.

Rossini: *Semiramide*, sinfonia; Orchestra — Gomes: *Guarany*, «Senza tetto», baritono R. Aulicino (acc. piano) — Verdi: *La Traviata*, «D'amor sull'ali rosee»; soprano E. Blandi (acc. orch.) — Puccini: *Turandot*, «Non piangere Liu»; tenore G. Ferrero (acc. piano) — Delibes: *Balletto indiano*, dall'opera *Lakmé*; Orchestra — Verdi: *La forza del destino*, «Solenne in quest'ora» duetto per tenore e baritono; G. Ferrero e R. Aulicino (acc. piano) — Verdi: *Rigoletto*, selezione; Orchestra.

Seconda Parte.

Puccini: *Manon Lescaut*, duetto atto 2^o per soprano e baritono; E. Blandi e R. Aulicino (acc. orch.) — Verdi: *Otello*, «Ora e per sempre addio»; tenore G. Ferrero (acc. piano) — Verdi: *Un ballo in maschera*, «Morro ma prima in grazia», soprano E. Blandi (acc. orch.) — Donizetti: *La Favorita*, «Vien

LA DITTA

VERDONI - ANTOGNETTI
PEDRAGLIO - GENOVA

Augura Buone Feste alla affezionata
Clientela

Radioamatori!

da

MILANI & PINI

Via Cesare Correnti 8 - MILANO - Telefono N. 87-810



APPARECCHI

VAEVOLE

CUFFIE



Prezzi ridottissimi — Massimo sconto
al Rivenditori - Dopolavoristi - Abbonati Radiorario

La battaglia è vinta!

L'ATWATER KENT RADIO

È STATO RICONOSCIUTO IL PIÙ PERFETTO
APPARECCHIO RADIO - RICEVENTE!

5 NUOVI MODELLI ADATTI PER TUTTE LE LOCALITÀ
PER TUTTE LE ESIGENZE - PER TUTTE LE BORSE!

**Funzionanti completamente sulla corrente
elettrica Alternata e Continua**



MODELLO 44 AD 8 VALVOLE

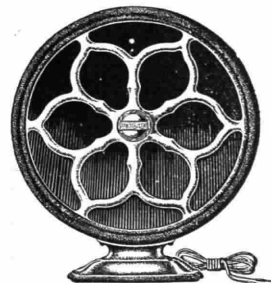

DIFFUSORI CHIARI E POTENTI

“SUPERLATIVO ASSOLUTO,, - SENZA ANTENNA NÈ QUADRO - TUTTE LE STAZIONI EUROPEE!

**Apparecchi in prova in tutta Italia presentati dai nostri Viaggiatori
PROVARE NON SIGNIFICA ASSUMERE ALCUN IMPEGNO!**

La Compagnia ATWATER KENT è la più importante degli Stati Uniti d'America. Produce 12.000 apparecchi al giorno, ed impiega 10.000 operai nelle sue immense officine. Ogni famiglia Americana possiede un ATWATER KENT!

Quando gli apparecchi ATWATER KENT saranno ben conosciuti in Italia, non vi sarà persona che preferirà, nei suoi acquisti, altri apparecchi!

I prezzi degli ATWATER KENT sono i più bassi fra tutti gli apparecchi Radio di primissimo ordine!

OFFRIAMO CAMBI SOTTO BUONE CONDIZIONI

RAPPRESENTANTI! La nostra Ditta è la meglio organizzata in Italia. Abbiamo i più importanti negozi. Le nostre condizioni sono le più favorevoli. Lavorando per l'ATWATER KENT sarete sicuri di aumentare la vostra clientela, realizzando dei buoni guadagni. La stagione delle vendite è incominciata, e col nuovo anno 1929 potrete offrire alla vostra clientela i migliori apparecchi che la scienza Radio abbia fino ad ora prodotto.

Vi concederemo Apparecchi in conto deposito. Un nostro viaggiatore verrà a visitarvi.

UN BUON VENDITORE DI RADIO DEVE PRESENTARE UN BUON APPARECCHIO RADIO !!!

Agenzia Generale per l'Italia e Colonie della

Compagnia Americana "ATWATER KENT RADIO"

Via 4 Novembre N. 158 A - ROMA - Via della Mercede N. 34

ADREMA
MACCHINE PER INDIRIZZI
 MILANO (116) Via Lognani, 24 - Tel. 84993 Teleg. ADREMA

Leonora»; baritono R. Aulicino (acc. orch.) — Verdi: *La Traviata*, preludio atto 4°; Orchestra — Verdi: *Aida*, «Morir si pura e bella»; duetto per soprano e tenore; E. Blandi e G. Ferrero (acc. piano) — Balfe: *La zingara*, ouverture; Orchestra.
 22: Notizie Sportive.
 22,50: Ultime notizie Stefani.
 23: Fine della trasmissione.

ROMA (1 RO) m. 447,8,
 Kw. 3.

9,30-10: Segnale d'apertura — Lezione di lingua tedesca.
 10-10,45: Musica religiosa vocale e strumentale.

13: Segnale d'apertura.
 13-14: Concerto del Trio Radio.
 17: Segnale d'apertura.
 17-18,30: Concerto variato.
 19,50-20,10: Segnale d'apertura — Radio Giornale dell'Enit — Comunicazioni del Dopolavoro.
 20,10-20,15: Conversazioni Radiofonestali.
 20,15-20,29: Sport — Notizie Stefani.

20,29-20,30: Segnale Orario.
 20,31-20,40: *Sfogliando i giornali*.
 20,45: Replica dell'ORATORIO in due parti per soli, coro e orchestra.

IL NATALE DEL REDENTORE
 Musica di Don Lorenzo Perosi.

Prima Parte.

L'ANNUNCIAZIONE.

Seconda Parte.

IL NATALE.

Esecutori: *Lo storico*, baritono Carlo Terni; *Maria*, soprano Alba Alba Anzellotti; *L'Angelo*, tenore Alfredo Sernicoli; *Una voce di contralto*, Maria Gabrielli-Lazzari.

Orchestra e coro dell'E.I.A.R.
 Tra la 1ª e la 2ª parte: Guido Milanese: *Novella originale*.
 22,50: Ultime notizie.
 23: Fine della trasmissione.

LUNEDI 7 GENNAIO

MILANO (1 MI) m. 548,
 Kw. 7.

12,30: Segnale d'apertura — Radio Quartetto dell'E.I.A.R.

13,30: Segnale orario — Prezzi di chiusura della Borsa di Milano — Notizie.

16,30-17,20: Segnale di apertura — Trasmissione del Quintetto dal Ristorante Savini.

(17: Borse, Mercati e Cambi).
 17,20-17,45: Cantuccio dei Bambini — Nuove composizioni infantili di P. De Lachi — Pianista G. Franzini.

17,45-18: Comunicazioni agricole a cura della Federazione Italiana dei Consorzi Agrari — Notizie.

18: Fine della trasmissione.
 19,55: Segnale di apertura.

19,55-20,15: Il Radio Giornale dell'Enit e Comunicazioni del Dopolavoro.

20,15: Conferenza.

20,25: Notizie Stefani.

20,30: Segnale orario — Trasmissione di un'operetta.

22 circa: Conferenza.

22,55: Notizie Stefani e Bollettino economico mondiale radiotelegrafico.

23-23,30: Jazz Band dalla Fiaschetta Toscana.

23,30: Fine della trasmissione.

NAPOLI (1 NA) m. 333,3,
 Kw. 1,5.

14: Borsa, cambi e notizie Stefani.

16,45: Bollettino meteorologico e notizie Stefani.

16,50: Lettura.
 16,58: Camera di Commercio di Napoli: Mercati del giorno.

17: CONCERTO DI MUSICA VARIA col concorso della Sig.na E. De-Martino. Alfano: *Sogno d'anime*, Intermezzo; Orchestra — Manno: *Notturmo romano*,

Ing. GIUS. KAYSER
 Propriet. Ing. GIUS. WEISSBACH
BOLZANO
 VIA AI CAMPI 1/11
 APPARECCHI A CRISTALLO E VALVOLE
 ACCESSORI PER RADIODIOTELEFONIA
 PREZZI MITI

orchestra — Tosti: *Io voglio amarti*, sopr. E. De Martino (acc. piano) — Manente: *Sogno lontano*, Intermezzo; Orchestra — Denza: *Torna*, soprano E. De Martino (acc. piano) — Lehar: *Eva*, pout-pourri; Orchestra — De Nardis: *La festa del villaggio*, sopr. De Martino (acc. piano) — Manente: *Sotto i lauri*, intermezzo; Orchestra — Gastaldon: *Musica proibita*, sopr. De Martino (acc. piano) — Nucci: *Divagando*, intermezzo; Orchestra — Ferraris: *Canta Siviglia*, intermezzo; Orchestra.

17,30: Segnale orario.
 20,30: Radiogiornale dell'Enit.
 20,40: Comunicazioni Dopolavoro.
 20,50: Notizie Stefani.
 20,55: R. Commissariato del Porto di Napoli: Cronaca del Porto.
 21: Segnale orario.
 21,02: Trasmissione dell'opera in 3 atti:

LUCREZIA BORGIA
 di G. Donizetti.

Lucrezia, sopr. Hina Hisor; *Gemmaroten*, Gastone Ferrero; *Don Alfonso* barit. Raff. Aulicino; *Maffio Orsini*, contralto Ada Testa; *Gubetta*, basso Enzo Feliciati; *Rustichello*, tenore Armando Butti; *Astolfo*, barit. Arturo Lombardi; *Gazella*, basso Giorgio Scholter; *Liverotto*, tenore Gaetano Villa; *Petrucci*, basso Salvatore Stasi; *Vittellozzo*: tenore Alfredo Schias. Artisti, coro e orchestra dell'Eiar.
 22,50: Ultime notizie Stefani.
 22,55: Il Calendario e programma di domani.
 23: Fine della trasmissione.

Causa un disguido postale non ci sono arrivati in tempo i programmi della stazione di Bolzano.

THERMOGENÈ

TOSSE
 REUMATISMO
 BRONCHITE
 TORCICOLLO
 ASMA

LOMBAGGINE
 NEURALGIE
 MALI D'ORECCHIE
 MAL DI GOLA

CURA PRONTAMENTE

G. RICORDI & C. - MILANO

EDITORI DI MUSICA

annunciano i collegamenti delle Stazioni dell'E.I.A.R. coi Teatri **La Scala** di Milano, **Reale dell'Opera** di Roma, **Carlo Felice di Genova** e **Regio di Torino** e le conseguenti probabili trasmissioni delle sottoelencate opere di loro proprietà durante l'anno 1929

PROVVEDETEVI IN TEMPO DEI LIBRETTI

OPERE DI PROPRIETÀ RICORDI INCLUSE NEL CARTELLONE DEL TEATRO

LA SCALA

	Prezzo del Libretto
<i>Aida</i>	L. 2
<i>Ballo in Mascheva</i> ..	» 4
<i>Bohème</i>	» 4
<i>Faust</i>	» 2
<i>Falstaff</i>	» 4
<i>Fra Gheardo</i>	» 5
<i>Francesca da Rimini</i> ..	» 4
<i>Germania</i>	» 4
<i>Hänsel e Gretel</i>	» 4
<i>Iris</i>	» 4
<i>Manon Lescaut</i>	» 4
<i>Nerone</i>	» 5
<i>Otello</i>	» 4
<i>Ora Spagnola</i>	» 4
<i>Rigoletto</i>	» 2
<i>Tabarro</i>	» 2
<i>Traviata</i>	» 2
<i>Trovatore</i>	» 2
<i>Tosca</i>	» 4

OPERE DI PROPRIETÀ RICORDI INCLUSE NEL CARTELLONE DEL TEATRO

CARLO FELICE

	Prezzo del Libretto
<i>Giuliano</i>	L. 4
<i>Manon Lescaut</i>	» 4
<i>Otello</i>	» 4
<i>Mefistofele</i>	» 3

OPERE DI PROPRIETÀ RICORDI INCLUSE NEL CARTELLONE DEL TEATRO

REGIO

	Prezzo del Libretto
<i>Debora e Jaele</i>	L. 5
<i>Falstaff</i>	» 4

OPERE DI PROPRIETÀ RICORDI INCLUSE NEL CARTELLONE DEL TEATRO

REALE DELL'OPERA

	Prezzo del Libretto
<i>Amore dei Tre Re</i>	L. 4
<i>Aida</i>	» 2
<i>Dafni</i>	» 4
<i>Fra Gheardo</i>	» 5
<i>Forza del Destino</i>	» 2
<i>Giuliano</i>	» 4
<i>Gianni Schicchi</i>	» 2
<i>Iris</i>	» 4
<i>Loveley</i>	» 4
<i>Risurrezione</i>	» 4
<i>Tosca</i>	» 4
<i>Traviata</i>	» 2
<i>Trovatore</i>	» 2

Trasmissioni speciali della settimana dagli auditori delle varie stazioni

Stazione di Milano

6 GENNAIO 1929

G. Puccini - IL TRITTICO - Libretto L. 5

Stazione di Roma

1 GENNAIO 1929

G. Puccini - LA BOHÈME - Libretto L. 4

Stazione di Napoli

31 DICEMBRE 1928

G. Donizetti - DON PASQUALE - Libr. L. 1

OLTRE SPESE POSTALI

OLTRE SPESE POSTALI

CHIEDETE ALLA **F.I.R.S.T.** (2, Via Berchet - Milano) I RULLI SONORI TRAFORATI, PER AUTOPIANI AD OTTANTOTTO NOTE, DELLE OPERE SOPRA ELENCAE

G. RICORDI & C. EDITORI **Milano:** 2, Via Berchet - **Roma:** 269, Corso Umberto I
PROPRIETARI **Napoli:** 2, Piazz. Carolina - **Palermo:** Via Ruggero Settimo

TUTTI I LIBRETTI DI TUTTE LE OPERE

IDEAL
punto bleu

L'ULTIMA RIVELAZIONE



Il super-
Diffusore
- Punto Bleu-101
- puro nei suoni acuti
profondo nei suoni bassi-

TH. MOHWINCKEL - MILANO - Via Fatebenefratelli, 7



Le stazioni sono raggruppate per nazione e disposte in ordine di lunghezza d'onda. Le nazioni seguono in ordine alfabetico. Le stazioni relais sono elencate sotto le principali. Le ore dei programmi sono riferite al meridiano dell'Europa Centrale.

LE PIÙ IMPORTANTI TRASMISSIONI ESTERE DELLA SETTIMANA



DOMENICA 30 DICEMBRE

PRAGA - "ARMIDA" di DVORAK (DAL TEATRO NAZIONALE).
LANGENBERG - MUENSTER - AACHEN - COLONIA - "IL FLAUTO MAGICO" di W. A. MOZART.
MONACO DI BAVIERA - "LA BELLA ELENA" OPERETTA di J. OFFENBACH.
LONDRA - CANTATA di BACH.
BARCELLONA - RITRASMISSIONE PARZIALE DELL'OPERA DAL TEATRO DEL LICEO.

LUNEDÌ 31 DICEMBRE

RADIO PARIS - "IL MESSIA" ORATORIO di HAENDEL.
AMBURGO - BREMA - ANNOVER - KIEL - "LA NONA SINFONIA" di BEETHOVEN, GRANDE CONCERTO ORCHESTRALE-CORALE e di SOLISTI.
BARCELLONA - SINFONIA IN RE MAGGIORE di MOZART.
BUDAPEST - "IL PIPISTRELLO" OPERETTA di STRAUSS.

MARTEDÌ 1 GENNAIO

BERLINO - BRESLAVIA - "AMORE ZINGARESCO" OPERETTA di F. LEHAR.
MONACO DI BAVIERA - RITRASMISSIONE DAL TEATRO NAZIONALE: "IL VASCHELLO FANTASMA" di R. WAGNER.
BARCELLONA - RITRASMISSIONE PARZIALE DELL'OPERA DAL TEATRO DEL LICEO.

MERCOLEDÌ 2 GENNAIO

FRANCORTE SUL MENO - CASSEL - STOCCARDA - "L'ARLESIANA" di G. BIZET.
MONACO - RITRASMISSIONE di STAZIONI ITALIANE.

GIOVEDÌ 3 GENNAIO

TOLOSA - OPERA DAL TEATRO DEL CAPITOLE.
KOENIGSBERG - DANZICA - "MIGNON" di A. THOMAS.
BERLINO - RITRASMISSIONE DALL'OPERA COMUNALE di CHARLOTTENBURG: "OTELLO" di G. VERDI.
BARCELLONA - RITRASMISSIONE PARZIALE DELL'OPERA DAL TEATRO DEL LICEO.
BUDAPEST - TRASMISSIONE DAL TEATRO DELL'OPERA.

VENERDÌ 4 GENNAIO

LONDRA - "IL FIGLIO DEL CARBONAIO" OPERETTA DEI RAGAZZI di HELY HUTCHINSON.

SABATO 5 GENNAIO

PRAGA - "LA PRINCIPESSA di CHICAGO" di KÁLMÁN (DAL TEATRO URANIA).
BUDAPEST - "ALESSANDRA" OPERETTA di SZIRMAJ.

DOMENICA

30 DICEMBRE

BELGIO

BRUXELLES - m. 508,5 - Kw. 1,5.

18: Ballabili riprodotti — 19: Pei ragazzi — 19.30: Trio: Carmosine, Février; Cantatrice: Aria (La Bohème), Puccini; Romanza, Massenet; Trio: Deianira, St. Saëns; Coppelia, Delibes; Cantatrice: Aria (Mamou), Massenet; Lied, Schumann; Trio: L'Arlesiana, Bizet — 20.30: Giornale parlato — 21.15: Concerto: Ouv., I Maestri cantori; Wagner; Lied, R. Strauss; Melodia; De Séverac; Scherzo, Lalo; Numero di canto; Guendolina, Chabrier (fant.); Concerto di piano; In Italia, Charpentier; Trio su arie Danesi, St. Saëns; Incantazione, Chausson; Numero di canto; Divertimento su canti russi, Rabaud — 23.15: Recentissime.

CECOSLOVACCHIA

BRATISLAVA - m. 300 - Kw. 0,5.

8.30: Notizie e Conferenza d'agricoltura — 9: Musica sacra — 10.30; 17.30; 18.55; 22.20: V. Praga — 11; 16.30: V. Brno — 15: Marionette — 18: Conferenza — 18.20: Racconto.

PRAGA - m. 348,9 - Kw. 5.

9: V. Bratislava — 10: Notizie e Conferenza d'Agricoltura — 10.30: Scene Comiche di soggetto agricolo — 12; 16.30: V. Brno — 12: Orchestra Popolare — 13: Industria e Commercio; Conferenza — 13.15: Informazioni Sociali — 16.15: Il 150° Anniversario del fisico Davy — 17.30: Per gli Operai — 18: Emissione Tedesca: Notizie. Concerto: Nozze di Figaro, Mozart; Lieder, R. Strauss; I Racconti di Hoffmann. Offenbach; Valzer (Il Bacio), Arditi — 19: « Armida » di Dvorak (Teatro Nazionale. Bollettino Sport negli Intervalli) — 22: Ora; Notizie — 22.15: I Teatri — 22.20: Ballabili riprodotti.

BRNO - m. 441,2 - Kw. 3.

9: V. Bratislava — 10: Notizie agricole — 10.30; 12; 17.30; 18.55; 22.20: V. Praga — 10: Notizie agricole — 11: Musiche di autori moravi: Sonata per violino e piano, Blatny; Sogni di felicità, Kuno; Canzoni popolari, Pavel; Canzoni slesiane, Cernik — 16.30: Concerto: Marcia (Boccaccio), Suppé; Valzer, Strauss; Balletto (La Fonte), Delibes; Serenata veneziana, Rilbott; Il conte di Lussemburgo, Lehar (fant.); Nozze indiane, Percy — 18: Emissione tedesca: La Valchiria, Wagner.

FRANCIA

TOLOSA - m. 392 - Kw. 8.

Tutti i giorni (di regola) — 13.30: Bollettino meteorologico; Mercati; Quotazioni; Fiere — 13.45 e 21.30: Concerto. Alle 14 ed alle 22 Carillon dell'ora — 14.45: Recentissime — 21: Borsa di Parigi; Cambi; Cereali e Farine (Borsa del commercio di Parigi); Recentissime — 23.15: Radiogiornale dell'Africa del Nord; Recentissime.

13.15: Comunicati; Informazioni; Agricoltura — 13.45: Musiche di De Falla: Jota (canto); Berceuse Asturiana (canto); Seghidiglia Murciana (canto); Introduzione e danza (La vita breve); Sette selezioni, Amore il Mago; Selez., Pantomima — 14.30: Canto: Mattinata d'Amore, Monti; Natale di Pierrot, Monti; Canzone, Codini; Due marce, Ganne — 21.30: Ventisette selez., Carmen, Bizet — 23.15: Giornale parlato dell'Africa del Nord.

PARIGI (Radio Paris) - m. 1750 - Kw. 3.

9: Informazioni; Rassegna della stampa — 9.30: Cultura fisica — 13: Conferenza religiosa; Musica sacra con cori; Informazioni — 13.45: Orchestra: Ouv., Stradella, Flotow; Le Pré aux Clercs, Hérolf; Guitarreros, Chillemont; Tones et Gobelets, Idem; Miss Helyett, Andran; Numero varietà; Valzer, Waldteufel; Carnevale, Guiraud; Serenata fiorentina, Godard; Madrigale, D'Ambrosio; Marcia viennese, Kreisler — 17.30: Concerto. (Intervallo: Informazioni) — 19.30: Comunicato agricolo — 19.45: Grammfono — 20.45: Varietà — 21.15: Orchestra: Marouf, Raband (fant.); Rapsodia norvegese, Lalo; Canto: L'ultima foglia, Chausson; Autunno, Fauré; Orchestra: Album per la gioventù, Schumann; Canto: Duetto (Don Chisciotte), Massenet; Orchestra: Pastorale, Franck; Cantatrice: Gopak, Musorgsky; Orchestra: Lohengrin, Wagner (fant.); Balletto (Il Cid), Massenet (Intervallo: Rassegna della stampa e informazioni).

GERMANIA

BRESLAVIA - m. 322,6 - Kw. 4.

GLEWITZ - m. 329,7 - Kw. 4.

9.15: Concerto di campane — 11: Festa cattolica mattinale — 12: Concerto del mezzogiorno. Musica di Suppé, Strauss, Benatzky, Koenigsberg, Fernay, Strauss, Wagner — 14: La radio indovinelli — 14.10: Filatelica — 14.35: Scacchi — 15: Fiabe — 13.30: L'ora del contadino — 15.55: Canzoni di Seifert, Benatzky, Translateur, Kollo, Blum, Arnold, Rother, Blankenb., — 16.35: Sport — 17.05: Melodrammi. Frammenti da opere di Wagner, Humperdinck, Penzaur, Schuman,

PILE e BATTERIE

Galvanophor
per tutte le applicazioni

MEZZANZANICA & WIRTH
MILANO 115

Via Marco d'Oggiono 7

Telefono 30-930

Strauss — 18: In occasione del 50° anniversario di Guido Kolbenheyer (conf.) — 18.55: Concerto con musica di Glinka, Grieg, Tchaikowsky, Mascagni, Strelhoff, Andreoff, Michailowski, Tschernischoff — 19.50: Meteorologia — 19.50: Istruzione politica — 20.15: Musica da fiato. Da composizioni di Schreck, Lortzing, Seifert, Reindel, Lincke — 21.20: Canzoni russe di Glère, Rachmaninoff, Rubinstein, Gretschaninoff, Tchaikowsky — 22: Notizie serali — 22.30-24: Musica ritrasmissa.

KOENIGSBERG - m. 303 - Kw. 4.

9: Festa mattinale, con concerto strumentale — 11: Meteorologia — 11.05: Musica per strumenti a fiato Laurischkus, Thuille — 12: Concerto mattinale della R. O. di pezzi di Flotow, Leoncavallo, Gungl, Beermann, Strauss — 12.55: Segnale orario di Nauen; Meteorologia — 14.30: La radio degli scacchi — 15: Lezione di Spagnuolo — 15.45: Due radiazioni per la gioventù di S. Mauernann — 16.15-18: Concerto pomeridiano della R. O. di pezzi di Fucik, Schiffner, Geiger, Kalman, Stolz, May, Morena, Becker, Siede — 18: L'ora della gioventù — 18.30: Conferenza — 19.30: Recitazioni, con il concorso del dicatore O. L. Brandt di Berlino — 20.30: Concerto della R. O. e d'una cantante di musiche di Rossini, Ponchielli, Mascagni, Verdi — 22.15: Recentissime e Corriere sportivo — 22.30-24: Concerto divertente di musica da ballo con il concorso della R. O.

LIPSIA - m. 365,8 - Kw. 4.

DRESDA - m. 275,2 - Kw. 0,75.

8.30: Concerto d'organo (musiche di Bach) — 9: Festa mattinale, con concerto strumentale — 11: L'Impero britannico. Ciclo di conf. — 11.30: 7.a conferenza: La chimica della vita quotidiana — 12: Musica del presente. Concerto del Quartetto d'archi di Dresda con il concorso di soprano. Composizioni di K. Beythien, W. Gross, B. Bartok — 13: Segnale orario. La radio dell'agricoltura — 13.30: Conferenza medica: La digestione — 14: Voci della stampa estera — 14.45: Cose diverse su radiotrasmettitori — 15.15: Trasmissione grammofonica — 16: Sette scene dell'opera di G. E. Lessing: « Minna von Barnhelm » — 17: Pomeriggio musicale con programma variato. Concerto vocale strumentale — 18.15: Segnale orario — 18.15: Introduzione all'Oratorio natalizio di J. S. Bach che sarà trasmessa alle 19.30 — 18.30: Conferenza letteraria — 19: Conferenza sul commercio al dettaglio — 19.30: Oratorio natalizio di J. S. Bach per orchestra, coro e solisti — 21.30: Lettura — 22: Bollettino della stampa e corriere sportivo — 22.30: Musica da ballo ritrasmissa da Berlino.

STOCCARDA - m. 379,7 - Kw. 4.

FRIBURGO NELLA BRISGOVIA - m. 577 - Kw. 0,75.

11: Festa mattinale musicale, con concerto vocale-strumentale — 12: Ritrasmmissione grammofonica — 14: Da Berlino: il radiogiorno — 15: Conferenza riguardante la grecia — 15.30: Terra del nord. Concerto della R. O., con il concorso di cantanti — 18: Segnale orario, corriere sportivo — 18.15: Attraverso gli Stati Uniti, Conferenza — 18.45: Lettura di opere di E. G. Kolbenheyer (in occasione del 50° compleanno del poeta) — 19.30: Segnale orario, corriere sportivo — 20: Musica da ballo di popoli europei. Concerto dell'orchestra sinfonica di Stoccarda, con il concorso di violinista e pianista. Indi «Parodie.» Notizie, corriere sportivo.

AMBURGO - m. 394,7 - Kw. 4.

BREMA - m. 252,4 - Kw. 0,75.

KIEL - m. 254,2 - Kw. 0,75.

8.25: Segnale orario — 8.30: Meteorologia; Notizie — 8.50: Questioni economiche — 9: Sulla settimana — 9.15: Festa del mattino — 10.55: Servizio divino — 11: Bozzetti sul museo di Amburgo (per Amburgo) — 11 (per Brema): Cittadine degne di nota nei dintorni di Brema — 11.30: Max Liebermann quale scrittore — 12: Concerto — 12.55: Segnale orario — 13.05: Concerto domenicale — 14: II

M. ZAMBURLINI - MILANO - Via Lazzaretto N. 17

Fabbrica accessori e minuteria Radio in grande serie - Rappresentante Esclusivo ISTRUMENTI di MISURA ELETTRICA della Rinomata Fabbrica I. NEUBERGER di Monaco

Denfi e più tipi assortiti per qualità e prezzo di assoluta concorrenza



La migliore sensibilità e la massima precisione



Il minimo consumo di corrente e la minima oscillazione durante il funzionamento



Chiedete listino e prezzi

Sconti ai rivenditori

radio-gnomo — 15: Concerto con musica di Kuehl, Linke, Kéler-Béla, Siede, Friedmann, Rhode, Mueller, Carl — 16: Musica da fiato umoristica — 17.30: Per il 50° anniversario di Erwin Guido Kolbenheyer (conf.) — 18: Tè danzante e cabaret — 19: Conferenza — 19.30: « Rugby » (conf.) — 19.40: Notizie di sport — 19.55: Meteorologia — 20: « Hokuspokus »: tre atti di Curt Goetz — 21.30: Rivista del 1928. Allegra rassegna di danze e canti — 22.30: L'ora attuale — 23.50: Bollettino del mare del Nord e del Baltico.

FRANCOFORTE SUL MENO - m. 428,6 - Kw. 4.

CASSEL - m. 272,7 - Kw. 0,75.

8.30-9.30: Festa mattinata — 11-11.30: L'ora dei genitori — 11.30-12: Conferenza: La gioventù e la pace — 12-13: Ciclo di Bruckner (III). Esecuzione della terza sinfonia. Concerto orchestrale — 13-13.10: I dieci minuti della Camera d'agricoltura di Wiesbaden — 15.30-16.30: L'ora della gioventù — 16.30-18: Concerto della R. O.: musica d'opera — 18-19: La radio della campagna — 19-19.30: Notizie sportive — 19.30-20: Conferenza — 20.30: Musica e pezzi leggeri, con il concorso di Roberto Koppel. Indi fino alle 0.30: ritrasmissione di musica da ballo.

LANGENBERG - m. 468,8 - Kw. 25.
COLONIA - m. 28 - Kw. 4.

7.45-8.05: Corso di auto-difesa — 8.20-8.30: Lettura — in esperanto — del radioprogramma — 8.30-8.55: Corso di esperanto — 9-9.05: Concerto di campane — 9.05-10: Festa mattinata cattolice, con il concorso di coro, solisti di violoncello, di armonium e di pianoforte — 11-11.30: Valore ed onore della lingua tedesca — 11.35-12: Conferenza agricola — 12-12.40: Concerto con due pianoforti. Musica di Brahms — 12.40-13: Il servizio di sicurezza presso le Ferrovie germaniche — 13-14.30: Concerto della R. O., con il concorso d'un solista di pianoforte. Musica di Suppé, Fétras, Mascagni, Kapeller, Liszt-Chopin, Armandola, Vieuxtemps, Künneke — 14.30-15: Radio-letteratura — 15-15.25: La radio degli scacchi — 15.30-16: L'arte di prendere in affitto un appartamento — 16-16.30: Conferenza riguardante due artisti di marionette — 16.30-18: Concerto del vespero. Ciò che Carlo Loewe ci racconta del Bambino Gesù. Concerto vocale-corale, con introduzione — 18-18.20: Conferenza del prof. Dr. Smetak — 18.20-18.45: L'ora della lettura — 18.45-19.10: Della teoria e della pratica dell'economia — 19.10-19.35: L'allenamento sportivo (seconda con.) — 19.35

Corriere sportivo — 19.40-20: Introduzione dell'opera di Mozart « Il flauto magico » — 20: « Il Flauto Magico », opera in due atti di W. A. Mozart. Indi: Ultime Notizie; Corriere sportivo e fino alle 24: Ritrasmissione del concerto dal ristorante « Breidenbacher Hof » di Duesseldorf.

BERLINO - m. 483,9 - Kw. 4.

STETTINO - m. 236,2 - Kw. 0,75.

8.55: Concerto di campane — 9: Festa mattinata, con recitazioni; Concerto vocale-instrumentale — 11.30: Concerto della R. O., con il concorso di tenore. Musiche di Rossini, Stieber, Zimmermann, Kalmann, Schuett, Glazounov, Pata, Wayne, Tciaikowski — 13.05: L'ora festiva in occasione del solstizio d'inverno. Concerto corale, con il concorso d'un basso — 14: Corso di telegrafia Morse — 14.30-15.25: Per l'agricoltore — 15.30: Fiabe — 16: « Problemi criminali della letteratura mondiale » (conf.) — 16.30-18.30: Concerto divertente dei Fratelli Steiner. Pezzi di Mozart, Ziehrer, Nicolai, R. Strauss, Dvorak, Lindsay-Theimer, Rossini, Razigade, Steiner — 19: Conferenza radio-tecnica — 19.30: Come stiamo con la sicurezza nel traffico aereo? — 20: Trattenimento serale — 21: Canzoni popolari tedesche ed estere. Audizioni d'un baritono, con accompagnamento di pianoforte — 21.30: F. Hollaender: « I nostri fanciulli e la scuola ». Indi: Meteorologia; Recentissime; Segnale orario; Corriere sportivo. Indi, fino alle 0.30: Musica da ballo.

MONACO DI BAVIERA - m. 535,7 - Kw. 4.
NORIMBERGA - m. 241,9 - Kw. 4.

10: Concerto di campane — 11.10: Meteorologia — 11.50: Segnale orario, Meteorologia — 12: Concerto dell'orchestra G. Frank. Musiche di Haydn, Mozart, Weber, R. Strauss — 13.5: Segnale orario, meteorologia, lettura del radioprogramma — 15: L'ora della lettura — 15.30: Trasmissione grammofonica — 16.30: Pensieri del mese di dicembre. — 17: Concerto da tè eseguito dal Radiotrio. Musiche di Adam, Leoncavallo, Hauser (a solo di violoncello), Joyce, Samet, Sarasate, Bortkiewicz, Reger, Brahms, Grieg — 18.15: Conferenza di alpinismo — 18.45: L'ora di concerto del tenore O. Joelli, con accompagnamento di pianoforte — 19.45: Il radiospechio — 20: Meteorologia, notizie sportive locali — 20.5: « La bella Elena », operetta in tre atti di J. Offenbach — 22.20: Notizie serali — 22.45-23.40: Concerto divertente grammofonico

Abbonatevi al Radiorario

INGHILTERRA

LONDRA (2 LO) - m. 361,4 - Kw. 3.
DAVENTRY (5 XX) - m. 1562,5 - Kw. 25.

11.10 (Dav. solo): Segnale Greenwich; Previsioni Tempo — 16.30: Banda: Ouverture Scozzese, H. Mac Cunn. Soprano: Vecchia Canzone, Quilter; Preghiera, Dunhill. Banda: Balletto (I Vesperi Siciliani), Verdi. Basso: Aria (L'Ebrea), Halévy; Ballata, Stanford. Banda: Aria (Rinaldo) e Minuetto (Sansone), Haendel. Soprano: Due Ballate, Hely-Hutchinson. Banda: Suite (3 Tempi), G. Jacob. Basso: Ballata, Burr; « Spirituale », Burleigh; Sella Strada di Mandalay, Hedgcock. Banda: Bourrée e Giga (Molto Chiasso per Nulla), German; Poema, Fibich; Moresca Comica, Granger — 18: Concerto di Violino — 18.30: Lettura Vecchio Testamento — 18.45-19.15 circa (dalla Se. di Mus. della Guildhall): Cantata n. 28 di Bach in 6 Parti — 21: Culto (dalla Whitfield Church) con Quartetto Vocale, Coro e Organo — 21.45: La Buona Causa della Settimana — 21.50: Tempo; Notizie; Annunzi Locali (Dav. solo): Previsioni Marittime — 22.5: Concerto Grosso per Archi, Haendel; Aria (Flauto Magico) e 2 Arie (Nozze di Figaro), Mozart, per Soprano e Archi; Concerto per Pianoforte e Archi, G. Jacob; Aria di Haydn (Soprano), Due Canti per Soprano (Horne, Dowland); Torna Nuziale, St. Saëns (Piano e Archi); Serenata per Archi op. 20, Elgar — 23.30: Epilogo.

MANCHESTER (2 ZY) - m. 381,6 - Kw. 1,5.

16.30-19.15 circa: V. Londra — 20.50 e 21.35: Musica Sacra (Orchestra) — 21: Culto — 21.45: La Buona Causa — 21.50: Tempo; Notizie; Annunzi Locali — 22.5: Orchestra: Il Cacciatore Maledetto, Franck Baritono; Coro e Orchestra: « Il Trombettiere Mistico » di Walt Whitman musicato da Hamilton Hart; Orchestra: Pavana per una Infanta Defunta, Ravel. Coro e Orchestra: Piemetto di Milton musicato da Parry; La Leggenda Dorata (Epilogo), Sullivan — 23.30: Epilogo.

DAVENTRY (5 GB) - m. 491,8 - Kw. 30.

16.30: Pianoforte; Preludio corale, Bach Rummel; Variazioni Serie, Mendelssohn; Presso una Fonte, Liszt; Notte di Primavera, Schumann-Liszt; Due Preludi, Debussy; Improvviso e Valzer, Chopin — 17-18.30 (Birmingham): Musiche di Grieg; Ouverture « Antunio » op. 11; Principessa (Contralto); Sul Pincio (Id.); « Bergliot », Poema di Bjornsen con Orchestra; Due Tempi Sonata op. 7 per Piano; Quant-

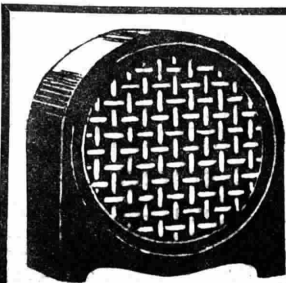

AGENTI RICHIESTI PER ZONE LIBERE

“TELAVOX,” KOBENHAVN

IL MERAVIGLIOSO DIFFUSORE DA TAVOLO
BASATO SU DI UN NUOVO PRINCIPIO
A CASSA ARMONICA

Per Reclames: Franco ogni spesa in assegno L. 310

Rappresentante esclusivo per l'Italia e Colonie:

Ing. F. TARTUFARI

Via del Mille N. 24

Telefono 46249

TORINO (III)

tro Selezioni dalle Suites Orchestrali per il « Peer Gynt »; Tre Lieder (Contralto); Due Danze Norvegesi (Orchestra); Op 71 N. 1, 4 e 5 (Piano); Introduzione e Marcia Trionfale della Suite « Sigurd il Crociato » (Orchestra) — 20.55: Culto dalla Cattedrale di Birmingham — 21.45 (Birmingham): La Buona Causa — 21.50: Tempo; Notizie — 22: Coro: Canzone, Webbe; Aria Scozzese; Berceuse, Löhr. Baritono: Ballata, Somervell; Canzone di Reclusi Negri; Ti odo cantare, Coates. Violino: Danza Spagnuola, Granados; « Spirituale »; Preludio e Allegro, Pugnani. Contralto: Lamento d'Isle, Bantock; Ballata, Holts; Berceuse, Scott; Festa delle Lanterne, Bantock. Tenore: Canzone delle Ebridi, Kennedy Fraser; Ballata, Coleridge Taylor; Ninetta, Brewer. Coro: Tre Canti (N. O' Neill, P. Pitt, Sullivan). Baritono: Ballate e Canzoni (Lidgeway, Sterndale Bennett, e Canzoni (Lidgeway, Hubay; Romanza, Svendsen; Variazioni di Tartini sopra un Tema di Corelli. Contralto: Legenda, Tchaikowski; Agnus Dei, Bizet, Tenore: Ballate e Canzoni (Clay, Clarke, Quilter) — 23.30: Epilogo.

NORVEGIA

OSLO - m. 461,5 - Kw. 1,5.

Tutti i giorni: 11: Cambi — 11.14: Grammofono — 13.15: Il tempo; Comunicato agricolo — 13.45: Borsa.

10.20: Carillon — 10.30: Culto, Chiesa S. Salvatore — 17.50: Carillon — 18: Culto, Chiesa S. Salvatore — 19.15: Il tempo; Notizie — 19.30: Il telefono (conferenza) — 20: Segnale orario — 20.1: Orchestra: Fantasia di Natale, Hermann Werch; Le campane di Sans-Souci, Lowen; Natale dei bimbi, Kling; Valzer di Natale, Phelps; Fantasia drammatico-musicale (3 parti), Vollstaedt; Il soldatino, Bayer — 21: Canzoni — 21.30: Il tempo; Notizie — 21.45: Attualità — 22: Recitazione — 22.30-24: Ballabili.

POLONIA

POZNAN - m. 344,8 - Kw. 1,500

10.15: Funzione Religiosa da Vilno — 12: Segnale orario; Conferenza Agricola — 12.30: Conferenza per le Contadine — 12.55: Varie — 15.15: Concerto da Varsavia — 17.20: Silva rerum — 17.45: Indovinelli — 18.25: Pei ragazzi — 19: Bollettino Associazione Cattolica — 19.20: Conferenza da Varsavia — 19.45: Un'Escursione sui Tatra — 20.10: Varie — 20.30: Mezzosoprano: Aria (Mignon), Thomas; Aria (Sansone e Dalila), St. Saëns; Aria (Trovatore), Verdi; Aria (Carmen), Bizet. Piano: Sonata quasi una Fantasia Op. 27, Beethoven; Serate di Vienna, Schubert-Liszt; Rapsodia Ungherese N. 12 Liszt — 21: Tenore: Aria (Andrea Chénier), Giordano; Aria (Werther), Massenet; Serenata, Mascagni; Canzone, Dluski; Barcarola, Gall; Pregliera, Tosti. (Intervalli: Programmi Teatri e Cinema) — 22: Segnale orario; Comunicati — 22.20: Lezione di Ballo — 22.40-24: Ballabili riprodotti.

KATOWICE - m. 422,6 - Kw. 10.

10.15: Funzione Religiosa — 11.56: Segnale orario; Bollettino Meteorologico — 12.15: Quartetto: Ouv., Preziosa, Weber; Valzer, Millöcker; Rusticanelle, Cortopassi; Bagatella, Seybold; Fantasia sulle opere di Adam, Urbach; Danza, Simonetti; Ouv., La Dama di Picche, Suppé; Ave Maria, Schubert; Due Valzer, Huber; Sce-

Per la qualità
delle vostre
ricezioni



SPECIALISTI PER
AMPLIFICAZIONE
A BASSA FREQUENZA

TRASFORMATORI PER
AMPLIFICATORI DI
GRANDE POTENZA PER
CLUBS, DANCINGS,
TEATRI ecc.

CHIEDETE OGGI STESSO IL CATALOGO GENERALE ILLUSTRATO 1928-1929 SARÀ IL VOSTRO CATALOGO PER LA NUOVA STAGIONE

Ing. PAOLETTI e Rag. FANTACCI

Via della Scala, 9
Casella Post. 273 - FIRENZE

Altoparlanti
Elettrodinamici

(Bobina mobile)

con alimentazione separata
e a magneti permanente
da L. 315 in più

In preparazione:

CATALOGO SPECIALE
ALTOPARLANTI

na di Balletto, Siede; Serenata, Drigo; Marcia Fiorentina, Fucik — 14: Betlemme (conf.) — 14.20: Conferenza Agricola — 14.40: Idem — 15: Bollettino Meteorologico — 15.15: Concerto da Varsavia — 18: Concerto — 19: Annunzi vari — 19.20: Mezz'ora allegria — 19.56: Segnale orario — 20.30: Concerto popolare da Varsavia — 22: Bollettino Meteorologico; Notizie; Sport — 22.30: Ballabili.

CRACOVIA - m. 547 - Kw. 1,5.

10.15: Funzione Religiosa dalla Cattedrale di Vilno — 11.56: Panfara dal Campanile della Chiesa della Vergine; Segnale orario; Bollettino Meteorologico — 12.10: Trasmissione dalla Piarmonica di Varsavia — 14: Pollicoltura — 14.20: Uccelli domestici — 14.40: Cronaca Agricola — 15: Bollettino Meteorologico — 15.15: Trasmissione dalla Piarmonica di Varsavia — 17.20: I Pirati dell'aria — 18: Concerto da Varsavia — 19: Varie — 19.20: Il Premio Nobel — 19.56: Segnale orario — 20: Panfara dal Campanile della Chiesa della Vergine; Comunicato Sportivo — 20.30: Canto: Duetto (Carmen), Bizet. Piano: Trascrizione, Schubert-Liszt Minuetto, Bach. Canto: Aria (La Traviata), Verdi, Aria (Sigurd), Reyer. Piano: Ouverture Francese, Bach. Canto: Aria (Lakmé), Delibes; Aria (Turandot), Puccini. Piano: Andante capriccioso, Paganini-Liszt; Trascrizione, Dohnanyi. Canto: Duetto (Manon), Massenet — 22: Trasmissione da Varsavia — 22.30: Concerto riprodotto.

VARSAVIA - m. 1111,1 - Kw. 10.

10.15: Funzione Religiosa dalla Cattedrale di Vilno — 11.56: Segnale orario; Panfara dal Campanile della Chiesa della Vergine di Cracovia; Comunicato Aviazione e Meteorologico — 12.10: Concerto: Ouverture Accademica, Brahms; Concerto per Violoncello, Schumann; Sinfonia in si bem. magg. Idem — 14; 14.20; 14.40: Conferenze Agricole — 15: Comunicato Meteorologico — 15.15: Concerto dalla Piarmonica — 17.20: L'Eroismo Polacco nella Letteratura — 17.45: Aviazione — 18: Lettura. Concerto: Sinfonia, Norma, Bellini; Faust, Gounod (fant.); « Sizzilieta », Blon; Mormorio dei Fiori, Idem; Raccanti, Komzak; Gavotta, Czibulka; Marcia (Il Profeta), Meyerbeer — 19: Varie — 19.20: Conferenza — 19.45: Comunicati — 19.56: Segnale orario — 20: Passatempi intellettuali — 20.30: Orchestra: Ouv., Rosamonda, Schubert; Balletto (Idem), Idem; Momento Musicale, Idem. Violino: Concertino, Schubert. Piano: Improvviso in si bem. magg. op. 142 N. 3, Schubert; Serate Viennesi, Idem. Orchestra: Ouv., Ali-Baba, Cherubini. Piano: Notturno, Berceuse e Scherzo, Chopin. Violino: Tempo di Minuetto, Pugnani-Kreisler; Gavotta, Gluck; All'Antica, Andrejewski; Aria (Il Re Ruggeri), Szymanowski. Orchestra: Valzer (Pan Twardowski), Rozycki; Danze (Halka), Moniuszko — 22: Comunicato Aviazione e Meteorologico — 22.5: Comunicato P.A.Z. — 22.20: Comunicato Polizia e Sportivo — 22.30: Ballabili riprodotti.

SPAGNA

BARCELONA (EAJ 1) - m. 344,8 - Kw. 3.

12: Campane Cattedrale; Il Tempo — 14.30: Trio: Pasodoble, Margall; Fox, Daniderff; Tango, Torres; Selz, Manon, Massenet; Erotica, Grieg; Valzer, Worsley; Passacaglia, Chueca. (Intervallo: Grammofono) — 18.30: Ritrasmisione

parziale dell'Opera dal Teatro del Liceo — 21: Conferenza Agricola — 21.20: Orchestra: Suite di Cinque Danze Francesi, Jacquet-Mouton — 21.40: Sport.

MADRID (EAJ 7) - m. 375 - Kw. 1,5.

15: Campane; Segnale orario. Orchestra: Ouv., Halka, Moniuszko; Elisir d'Amore, Donizetti (fant.); Invito al Valzer, Weber. Intermezzo di Luigi Medina. Violino: Romanza Andalus, Sarasate; Scherzo Tarantella, Wieniawsky. Orchestra: La Alsaziana, Guerrero (fant.); Valzer, Césario; Fox, Leslie — 20: Campane. Setto: Sogno d'un Valzer, Strauss (fant.). Carmen, Bizet (fant.); Ganarse la Moza, Francés (fant.). Intermezzo di Luigi Medina — 21: Ballabili riprodotti — 23: Campane; Segnale orario; Banda Militare — 1-1.30: Campane; Ballabili riprodotti.

SVEZIA

STOCOLMA (SASA) - m. 454,4 - Kw. 1,5.

MOTALA - m. 4320 - Kw. 30.

MALMÖ - m. 260,9 - Kw. 1.

Alle 11 e alle 18: Culto — 14.30: Concerto: Echi ossianici, Gade; Sinfonia incompiuta, Schubert; Due pagine per archi, Grieg; Inno a Santa Cecilia, Gounod; Ouverture, Egmont, Beethoven — 16: Banda, da Falun — 17: Pei ragazzi — 17.55: Carillon Palazzo di Città — 19.15: Lettura — 20: Operetta «La Vedova Allegra» di Lehar (21.15: Notizie; Tempo).

SVIZZERA

BERNA - m. 411 - Kw. 1,5.

10.30-11.30: Predica cattolica — 13: Segnale orario; Meteorologia — 13.14: Concerto dell'orchestra Zwhalen — 15.30-17.30: Concerto dell'orchestra del Kursaal di Berna — 19.29: Segnale orario; Meteorologia; I risultati degli incontri di calcio — 19.30-20 (da Basilea): Impressioni d'un viaggio nella Palestina e nella Transgiordania — 20.21: Una fiaba invernale per due violinisti e piccole campane di M. Maempfert, con testo di E. Kreidold — 21.21.15: Concerto dell'orchestra del Kursaal di Berna — 21.25-21.30: Ballate cantate da A. Bamert di Soletta — 21.30-21.45: Concerto dell'orchestra del Kursaal di Berna — 21.45-22: Corriere sportivo; Notizie e Meteorologia — 22.22.15: Ballate cantate dal signor A. Bamert di Soletta (II) — 22.15-22.35: Concerto dell'orchestra del Kursaal di Berna.

LOSANNA - m. 680 - Kw. 0,75.

9.30: Culto dalla Cattedrale — 13: Grammofono — 15: Concerto da Berna — 20.11: Tenore: Canti sacri e Arie di oratorio di Schutz, Bach (5), Haendel (2), Haydn, Beethoven — 21: V. Ginevra.

GINEVRA - m. 760 - Kw. 0,5.

10: Culto dalla Victoria Hall — 15: Concerto riprodotto — 20.15: Sport — 20.25: Culto dal Tempio di Carouge — 21: Concerto - Fantasia su Melodie popolari Russe, Léopold; Capriccio Viennese, Kreisler; Danza Slava, Kreisler-Dvorak; Selez., Don Giovanni, Mozart; Aria di Londonderry, Morris; Una Lacrima, Rubinstein; Selez., La Baracca Galleggiante, Kern.

BASILEA - m. 1100 - Kw. 1,5.

15-17: Ritrasmisione da Ginevra. Concerto dell'Orchestra de la Suisse Romande — 19.30: Segnale orario, meteorolo-

il condensatore variabile

SSR mod. 61

★ È COSTRUITO con alta precisione su principi tecnici assolutamente nuovi.

★ È FRESATO da un blocco pieno di metallo e non ha perdite per resistenza.

★ È ISOLATO in quarzo speciale anigroscopico.

★ È MONTATO su cuscinetti a sfere ed è estremamente scorrevole.

★ È L'UNICO condensatore con isolante schermato.

★ HA UN RENDIMENTO che non è possibile superare allo stato attuale della tecnica.

★ MIGLIORA effettivamente la costanza e la sensibilità di ogni ricevitore.

★ INSERIRLO nei propri circuiti significa adottarlo per sempre.

Esaminatelo voi stessi

SSR mod. 61

creato e prodotto in Italia dai costruttori del

«MANENS»

gia — 19.30-20: Impressioni di un viaggio nella Palestina e nella Transgiordania — 20.21.20: Concerto di camera del Trio Auber di Vienna. Opere di Smetana, Lalo — 21.20-22: Ritrasmisione dal «Metropole-Monopole»: Concerto dell'orchestra R. Huegel — 22: Notizie, meteorologia.

UNGHERIA

BUDAPEST - m. 555,6 - Kw. 20.

9: Informazioni; Consigli di Toilette — 10: Musica Sacra e Predica dalla Cattedrale — 12: Carillon — 12.55: Concerto: Seconda Sinfonia, Beethoven; Danza Macabra, St. Saens; La Battaglia di Krusna, Kull; Due Arie (Le Nozze di Figaro), Mozart; Ouv., «Le Ebridi», Mendelssohn — 15.30: Conferenza Agricola — 16.15: Radio Scuola: Canzoni Ungheresi; Cultura Fisica e Sport; Canzoni Ungheresi; Attualità; Due Conferenze — 17.25: Musica Militare Marcia, Lehar; Ouverture Ungherese, Keler; Czardas, Hubay; Seconda Rapsodia Ungherese, Liszt; Potpourri, Kacsah — 18.30: Sport e Risultati-Corse — 19: Commedia di Molnar — 20.45: Grammofono — 23: Segnale orario; Musica Tzigani (Riprod.).

LUNEDI

31 DICEMBRE

BELGIO

BRUXELLES - m. 508,5 - Kw. 1,5.

18: Ballabili riprodotti — 19: L'Architettura nel Belgio — 19.15: La cartografia (conf.) — 19.30: Trio: Saffo, Massenet; Mattinata, Gandolfo; Marouf, Raoud; Dialogo sentimentale, Lacombe; Valzer (La Vedova Allegra), Lehar — 20: Grammofono — 20.30: Giornale parlato — 21.15: Concerto: Marcia, Herman Starche; No, no Nanette, Youmans (fant.) — 21.30: Fisarmonica — 21.45: Orchestra: La Dama scellata, Yvain — 22: Attualità — 22: Concerto con cantatrice e pianista: Una pollostrella, Hame; Melodia, Maeritte; Un po' d'amore, Hamv; Soledad, Leonard; Due Fox; Phi-Phi, Christine; Due composizioni per piano, Hamv; Radiola, Max; Rosa Maria, Priml — 23: Recentissime — 23.10-1: Ballabili.

CECOSLOVACCHIA

BRATISLAVA - m. 300 - Kw. 0,5.

12.14.30: 15: 19: 24: V. Praga — 14: Borsa — 17.30: Le rovine di Pompei — 17.50: Musica riprodotta.

PRAGA - m. 348,9 - Kw. 5.

11.15: Musica riprodotta — 12: Ora; Notizie; Bollettino Agricolo ed Economico — 12.15: Conferenza Agricola — 12.30: Orchestra: Ouv., La Bella Galatea, Suppé; Valzer, Strauss; Rondò; Polca, Leduc; Danza Spagnola, Kostal; Lusinghe, Jesso Greer; Rosa Maria, Priml; Montecarlo, Nedbal; Shimmy, Renès — 13.40: Borsa del Lavoro — 13.40: Industria e commercio; Conferenza — 13.55: Borsa — 14.30: Bollettino sportivo — 15: Pei ragazzi — 17.30: Corso di serbo-croato — 17.45: Emissione tedesca; Notizie; Umoresca, Thorn — 18.15: Notizie agricole — 18.25: Per gli operai — 19: Orchestra popolare — 19.45: Bollettino sportivo — 20: Azione drammatica — 22: V. Brno — 24: Campane di mezzanotte.

La nuova Stazione ultrapotente
di Roma
da 50 Kilowatt-antenna, la più potente d'Europa
verrà fornita

dalla

S. I. R. A. C.

SOCIETÀ ITALIANA PER RADIO AUDIZIONI CIRCOLARI

MILANO - CORSO ITALIA N. 13 - MILANO

Rappresentante per l'Italia e Colonie della

RADIO CORPORATION
OF
AMERICA

BRNO - m. 441,2 - Kw. 3.

12; 14.30; 15; 17.30; 19; 24: V. Praga — 12.15: Agricoltura — 12.30: Musica riprodotta — 17.45: Emissione tedesca: Notizie; Lettura — 18.15: Conferenza musicale — 22: Serata popolare.

FRANCIA

TOLOSA - m. 392 - Kw. 8.

13.45: Grammofono; Piano; Studio in la bem., Chopin; La Caccia, Paganini-Liszt Notturmo in re magg., Granados; Canto: Due arie (La Tosca), Puccini; Aria (Carmen), Bizet; Aria (Tosca), Puccini; Orchestra: Ouv., Tannhäuser, Wagner; orchestra: Quattro tanghi argentini — 21.30: Sei danze argentine — 21.54: Quindici selez., Manon, Massenet — 22.55: Chitarra Havaiana; Quattro melodie, Jacovacci; Castagnette e orchestra: Siviglia, Albeniz; Cadice, Idem — 23.15: Giornale parlato dell'Africa del Nord.

PARIGI (Radio Paris) - m. 1750 - Kw. 3.

9: Informazioni; Rassegna della stampa — 9.30: Cultura fisica — 13.30: Concerto: Ouv., Il Signor di Pourcainne, Lully; Armonie della sera, Lazzari; Habonera, Chabrier; Suite Moresca, D'Argei; Scherzo tarantella, Borson; Rumori della strada, Albeniz; Sera d'estate, Delmas; Pastelli di bimbi, Brunn; Divertimento (Miarka), Georges-Rudd — 16.45: Ballabili. (Intervalli: Informazioni) — 19.30: Comunicato agricolo — 19.45: Grammofono — 19.45: Informazioni — 21.15: Rivista di fine d'anno; Oratorio «Il Messia» di Haendel (soli, coro e orchestra); Cantatrice (Melodia, Lehar; Canzone popolare;

Canzone, Berlin); Numero varietà; Cantatrice — 24.30: Ballabili riprodotti. (Intervall: Rassegna della stampa e informazioni).

GERMANIA

BRESLAVIA - m. 322,6 - Kw. 4.

GLEIVITZ - m. 329,7 - Kw. 4.

15: Ritrasmisione dal Gleiwitz: L'ora dei bambini — 16: Concerto di campane — 16.15: Su Breslavia — 16.40: Il lavoratore racconta — 17.15: L'ora delle canzoni. Musica di Schubert, Noren, Brahms — 18.30: Sport — 18.55: Racconto sulla notte di S. Silvestro — 19.35: Lo sguardo d'assieme. Sulle opere e gli avvenimenti artistici — 19.55: Otto Zoff parla sulla sua prima radio-azione — 20.05: «Campane di S. Silvestro», radio-azione di Otto Zoff — 21: Trattamento musicale con opere di Lincke, Gounod, Bauer, Becce, Weninger, Bizet, Heykens, Micheli — 22: Notizie della sera — 22.30: Allegra radio di S. Silvestro — 24.30: Col microfono, nella notte di San Silvestro. Impressioni dal vero — 0.30: 3: Musica da danza.

KOENIGSBERG - m. 303 - Kw. 4.

11: Meteorologia; Bollettino del ghiaccio; Recentissime — 11.30: Trasmissione grammofonica — 15.30: Conferenza agricola — 16.18: Concerto pomeridiano della R. O. di musiche di Meyrbeer, Boieldien, Ralf, Svendsen, Wieniawsky, Verli, Ochs, Zimmer — 18.15: Bollettino del ghiaccio — 18.50: L'educazione del cane cattivo (conf.) — 19.25: Conferenza: Fontane viventi — 20.05: Trattamento di San Silvestro. Concerto divertente; indi: «Nel cielo e sulla terra», rivista in 4 quadri di Milde Holzhausen. Indi: Meteorologia;

Recentissime; Corriere sportivo — 22.30: Vecchia e nuova musica da ballo — 23.30: Meditazioni in occasione della fine d'anno. A partire dalle 24: Ritrasmisione della musica da ballo da Berlino.

LIPSA - m. 365,8 - Kw. 4.

DRESDA - m. 275,2 - Kw. 0,75.

14: Trasmissione grammofonica — 14.55: Meteorologia — 15: Rivista letteraria — 16.30: Concerto della R. O. di musiche di Auber, Gade, Verdi, Mrcezek, Humperdinck — 18: Prognosi del tempo, seguale orario — 19: Consigli per lo sport dello sci — 19.30: Conferenza: Carbone bianco — 20: Concerto sinfonico dell'Orchestra sinfonica di Lipsia e della R. O., con il concorso di solisti di violino. Pezzi di Mozart, Schubert, Mendelssohn, Berlioz, Liszt, Wagner — 22: Ch. Dickens: Una canzone natalizia — 23-24.30: Concerto vocale-strumentale. Opere di J. Strauss — 24.30: Ritrasmisione da Berlino: Radio-Cabaret.

STOCCARDA - m. 379,7 - Kw. 4.

FRIBURGO NELLA BRISGOVIA - m. 577 - Kw. 0,75.

10.30: Trasmissione grammofonica — 11: Notizie — 12: Meteorologia — 12.15: Trasmissione radiogramfonica — 13.45: Notizie — 16: Radiopropaganda e concerto della R. O. di musiche di Pagel, Arnold, Meyer-Helmund, Fessel — 16.35: Da Francoforte: Concerto pomeridiano — 18.15: L'importanza culturale di Karlsruhe nel presente — 18.45: Consigli radiotelevisivi — 19.15: Dell'economia, della Finanza e della Borsa — 19.45: Segnale orario, meteorologia — 20: Festa religiosa evangelica per la fine d'anno — 21: Le

COSTRUTTORI !!!

ELETTIFICATE I VOSTRI APPARECCHI
MONTANDO NELLE CASSETTE IL NOSTRO

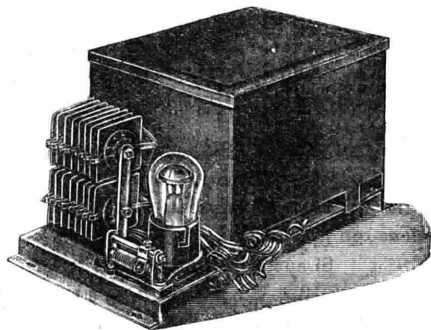

CHASSIS AF 134

PER PLACCA E FILAMENTO

VIA QUADRONNO N. 4
MILANO

ING. FEDI ANGIOLO

VIA QUADRONNO N. 4
MILANO

ELETTIFICATE

IL VOSTRO GRAMMOFONO

COL

LISSEN ELECTRICAL PICK-UP



Usando il «LISSEN» PICK-UP, il vostro grammofono non solo riprodurrà le note basse dei vostri dischi in una maniera realistica come mai le avrete sentite; ma amplificherà i suoni in modo tale da darvi l'illusione di aver vicino a voi una vera orchestra, non solo, ma vi darà il mezzo di poter far ballare i vostri amici in un gran sala o nel giardino. I vecchi e rovinati dischi da voi scartati da un pezzo possono essere ancora usati e sentiti con piacere perchè il fruscio della punta è ridotto quasi al nulla.

Il «LISSEN» PICK-UP è riconosciuto il migliore ed è indubbiamente superiore ai tipi più costosi del mercato.

Il «LISSEN» PICK-UP malgrado la sua solida costruzione è molto leggero e perciò non sciupa i dischi come avviene con gli altri tipi.

Si applica in un minuto!

Completo di adattatore, pronto per l'uso **Lire 160,—**

Chiedetelo al Vostro Fornitore o agli Agenti Generali

ANGLO - AMERICAN RADIO

Via S. Vittore al Teatro, 19 - Telefono 36-266 — MILANO

Per la Liguria: CAVALLARI & MUSANTI - Vico della Fortuna, 4 — MILANO

campane di San Silvestro, azione fantastica di Otto Zoff — 21,45: «Ponce» (Concerto, conversazione e recitazioni) — 22: Rivista di San Silvestro di Carlo Struve e Co., con il concorso di tutti gli artisti della Stazione di Stoccarda — 23.50: Banda di strumenti a fiato e coro — 24: Concerto di campane, auguri per l'Nuovo Anno, concerto vocale, corale, strumentale. Indi concerto della R.O.; vecchia musica da ballo — 1: Da Londra: Lo scoccar della mezzanotte della cattedrale di San Paolo (Big Ben). Indi da Berlino: musica da ballo.

AMBURGO - m. 394,7 - Kw. 4.

BREMA - m. 252,1 - Kw. 0,75.

KIEL - m. 254,2 - Kw. 0,75.

11: 12: Concerto grammofonico — 12.30: Concerto del mezzogiorno — 14.30: Concerto della radio-orchestra — 15.15: Un giorno dalla vita dei nostri begnami. (Canzoni di fanciulli) — 16: Canti con accompagnamento della R. O. — 16.55: Ritrasmisione del servizio divino — 18.20: Sul nuovo anno — 18.50: Concerto di San Silvestro della Radio-propaganda — 19.20: Concerto gastronomico di fine d'anno — 19.55: Meteorologia — 20: «Il vecchio anno»: una radio-rivista — 21.45: Meteorologia, Notizie; Sport, Bollettino del Mare del Nord e del Baltico — 22: La Nona Sinfonia di Beethoven — 23.55: Campane del nuovo anno — 0.10: Coro augurale degli artisti della radio.

FRANCOFORTE SUL MENO - m. 428,6 - Kw. 4.

CASSEL - m. 272,7 - Kw. 0,75.

6.30: Gimnastica mattinale. Indi meteorologia, segnale orario — 12.30-13.30: Trasmissione grammofonica — 15.5-15.35. L'ora della gioventù — 15.55-16.05: La radio della massaia — 16.5-17.15: Concerto della R. O. Durante l'intermezzo notizie della radio-società ed altre informazioni — 17.15-18.15: Da Cassel: Festa religiosa di San Silvestro — 18.30: Ritrasmisione dall'Opera di Francoforte: «Die Fledermaus», («Il pipistrello»), operetta in tre atti J. Strauss, indi «Va anche in un altro modo», radio-rivista — 23.45. Discorso di Capodanno agli radioscoltatori — 24: Radio-reportage: «Il traffico sulle tranvie di Francoforte nella serata di S. Silvestro. Indi fino all'1 del mattino ritrasmissione di musica da ballo da Berlino.

LANGENBERG - m. 468,8 - Kw. 25.

COLONIA - m. 28 - Kw. 4.

12.10: Musica meccanica — 13.5-14.30: Concerto del mezzogiorno, con il concorso d'un contralto. Pezzi di Verdi, Lincke, Puccini, Kerker, Mibeler, Luelling, Wienawski, Sullivan — 14.30: Consigli per la casa — 15-15.30: L'ora dei giochi per i fanciulli — 16-16.30: La radio dei libri — 16.30-17: La radio della signora — 17-17.20: Storielle del circo equestre del dott. Dolittle — 17.20-17.45: Per i fanciulli piccoli — 17.45-18.30: Concerto del vespero eseguito da una società di strumenti a fiato, con il concorso d'un pianista. Pezzi di Scherrer, Thuille — 18.30-18.50: Lettura — 19.15-19.35: Conversazione spagnuola — 19.35-20: Conferenza riguardante Hardt, Honigsheim-Stein, Worm — 20-2: Serata di San Silvestro. Concerto vocale-corale-orchestratale, esecuzione d'una operetta, ecc.

BERLINO - m. 483,9 - Kw. 4.

STETTINO - m. 236,2 - Kw. 0,75.

15.30: Il cielo stellato nel mese di gennaio — 16: Conversazione settimanale di tecnica — 16.30: Concerto divertente del

SSR mod. 61

SSR mod. 61

SSR mod. 61

SSR mod. 61

SSR mod. 61

SSR mod. 61

SSR mod. 61

SSR mod. 61

SSR mod. 61

SSR mod. 61

SSR mod. 61

SSR mod. 61

SSR mod. 61

SSR mod. 61

SSR mod. 61

SSR mod. 61

SSR mod. 61

SSR mod. 61

SSR mod. 61

SSR mod. 61

SSR mod. 61

SSR mod. 61

SSR mod. 61

SSR mod. 61

SSR mod. 61

SSR mod. 61

l'orchestra Emilio Rooks. Musiche di Mozart, Thomé, De Micheli, Lortzing, Karganoff, Tciaikowsky, Suppé, Glinka, J. Strauss. Indi: Radio-propaganda — 18.30: Novelle; Lettura — 19: Ricordi d'un vecchio berlinese (San Silvestro 50 anni fa) — 20: Concerto d'una orchestra di strumenti a fiato. Pezzi di Lankien, Adam, Dvorak, Gounod, J. Strauss, Bizet-Beck, Suppé, Leoncavallo, Vollandt, Kohlmann, Kockert, Woitschach — 22.30: Musica da ballo (con il concorso dell'orchestra G. Hoffmann) — 22.30-1: Festa di San Silvestro. Indi, fino alle 3 del mattino: Musica da ballo.

MONACO DI BAVIERA - m. 535,7 - Kw. 4

NORIMBERGA - m. 241,9 - Kw. 4.

12.5: Notizie agricole — 12.55: Concerto del mezzogiorno (grammofono) — 16: Lettura. Moderna letteratura svedese — 16.30-18.5: Concerto divertente dell'orchestra Ermanno Hiebel — 17.40: «L'operaia come radioscoltatore». Conf. — 18.10: Il fascino della città. Conf. — 19: Lezione d'inglese — 19.30: Leggende e storielle del Palatinato. Lettura — 20: Concerto della società di cetre «Hoch Falkenstein». Musiche di E. Wagner, H. Schmidt, Tichy, Falrbach, Openerler, Wormsbacher — 20.30: Tre amici raccontano — 21.15: Concerto divertente del quartetto Anny Rosenberger. Pezzi di Massenet, Moszkowsky, Scharwenka, Ziehrer, G. Bece, E. Wolf, M. Rhode, Frieml — 22.15: Allegra azione in un atto 22.45: Concerto di San Silvestro della R. O. — 23.55: Il principio dell'Anno Nuovo. Indi ritrasmissione da stazioni di fuori.

INGHILTERRA

LONDRA (2 LO) - m. 361,4 - Kw. 3.

DAVENTRY (5 XX) - m. 1562,5 - Kw. 25.

11.15: Culto — 11.30: Come domenica — 12: Grammofono — 13: Soprano; Baritono — 13.30: Ballabili — 14.15: Organo (Cattedrale di Southwark): Improvvisazione corale, Karg Elert; Il Santo Bambino, Ireland; Variazioni su «Puer Nobis», G. Shaw. Violoncello: Canto della Sera e Pastorale, Rheinberger. Organo: 3 Preludi corali, Bach. Violoncello: Sonata in sol min., Eccles. Organo: Pantomima, De Falla; Introduzione e Toccata, Waland — 16 (dall'Università): Conferenza al Congresso Associazioni Culturali — 16.45: Contralto; Baritono — 17.15: Orchestra (riproduz.) — 18.5: Pei ragazzi — 18: Culinaria — 19.5: Segnale Greenwich; Tempo; Notizie — 19.45: Le Sonate di Beethoven per Violino e Piano (Esecuzione) — 20: Critica Letteraria — 20.15: Interludio Musicale — 20.25: Il Dottor Johnson (Conferenza) — 20.45: Varietà (5) e Danze — 22: Tempo; Notizie — 22.15: Conferenza — 22.30: Annunzi Locali; (Dav. solo): Previsioni Marittime — 22.35: Potpourri Canti Popolari (Soli e Coro) — 23.35: Numero Sorpresa — 23.50-24: Ballabili riprodotti — 0.50: Rivista di fine d'anno.

MANCHESTER (2 ZY) - m. 384,6

Kw. 1,5.

13: Grammofono — 14.15-15: Canti di Natale e Anno Nuovo per Soprano (riproduzione) — 16; 19; 19.15; 23.35; 0.50-1.5: V. Londra — 17.15: Orchestra: Ouv., Il Soldato Othereis, Ansell. Soprano: Lamentod'Iside, Bantock; Aria (Faust), Gounod; Aria (Gaia Inghilterra), German. Orchestra: Suite Francese, Foulds. Soprano:

Tre Canti (Fletcher, Coleridge Taylor, Molloy). Orchestra: Selez., La Maestra di Ballo, Monckton; Marcia, Javaloyes — 18.15: Pei ragazzi: Vecchie Canzoni (Cantatrice, Baritono) — 22.30: Annunzi Locali — 22.35: Orchestra: Selez., La Gloria della Russia, Krein; Suite: « Memorie di Viaggio », Foulds. Archi: Minuetto, Bolzoni; Rosa Muscosa, Bosc; Sera, Langey; Sogno dopo il Ballo, Czibulka. Orchestra: Piccola Suite Moderna (3 Tempi), Rosse — 23.50: Ballabili riprodotti.

DAVENTRY (5 GB) - m. 491,8 - Kw. 30.

16 (Birmingham): Orchestra di cinema: Il Carnevale di Roma, Berlioz. Tenore: Ballata, Quilter; Berceuse, Godard. Orchestra: Seconda Suite, Micheli; Valzer, Strauss; Lohengrin, Wagner (Preludio atto Terzo); Coro di Dervisci Sudanesi, Sebek — 17: Ballabili; Varietà — 18: Soprano: Caro mio ben, Giordani; Canto del Cascemir, Woodforde Finden. Baritono: Su l'Ali del Canto, Mendelssohn; Romanza, N. N. Soprano: Aria (Salvator Rosa), Gomez; Torna a Surriento, De Curtis. Baritono: Bella Fanciulla, Zardo; L'Isoletta, Ruchmaninov; Romanza, Bagrinooski — 18.30 (Birm.): Pei Ragazzi: Recitazione; Canzoni e Duetti Soprano e Contralto; Racconto — 19.15: Vedi Londra — 19.30 (Birm.): Orchestra: Ovr., Gli Allegri Masnadieri, Sappé; Il Sogno del Monaco, L. Holmes. Tenore e Basso: Canzone Tradizionale; Mattinata, Pelissier; I Gemelli (La Francesca), Slaughter. Orchestra: Pizzicato, Drigo; Fantasia sulle opere di Gounod. Tenore: Melodia Tedesca; Melodia Popolare; Capo d'anno, Home. Tenore: Due Canti (Phillips, Kennedy Russe e Baritono: Tre Canti (Newton, Bonheur, N. N.). Orchestra: Suite « Fanciullezza », selli; La Paloma. Yrdier. Orchestra: Selez., La Dama del Lido, Rodgers. Tenore:

Hoby — 21: Trio per Flauto, Clarino e Fagotto (3 Tempi), Koecchlin; 4 Lieder di Schubert (Baritono); Tarantella per Flauto e Clarino, St. Saëns; Quattro Canti Popolari (Baritono); Trio per Flauto, Fagotto e Piano, Beethoven — 22.15 (Birm.): 4 Numeri Varietà (riproduz.) — 23: Tempo; Notizie — 23.15: Ballabili riprodotti — 0.50: V. Londra.

JUGOSLAVIA

ZAGABRIA - m. 310 - Kw. 0,75.

13.15: Trasmissione grammofonica — 13.30: Quotazioni della Borsa — 17.30: Ritrasmissione del concerto dall'Europa-Palace Cinematografo — 20.30: Vecchie e nuove canzoni natalizie e di Capodanno. Concerto corale — 22: Radio-cabaret con il concorso di artisti del Teatro Nazionale.

NORVEGIA

OSLO - m. 461,5 - Kw. 1,5.

19.45: Il tempo; Notizie — 19.30: Rassegna del 1928; Cronaca Estera — 20: Segnale orario; Musica leggera — 21: Commedia di Cekov — 21.30: Il tempo; Notizie — 21.45: Attualità — 22: Rivista — 22.45: Viola e Piano; Sonata, Biber; Melodia, Gluck; Adagio, Corelli; Sarabanda, Haendel; Aria, Bach — 23.15: Funzione di mezzanotte alla Cappella militare — 24: Campana.

POLONIA

POZNAN - m. 344,8 - Kw. 1,500

13: Segnale orario; Grammfono — 14: Cambi; Borsa del Commercio e dell'Agricoltura — 14.15: Comunicati — 17.35 Conferenza — 18: Musica leggera — 19:

Corso di Francese — 19.25: Silva rerum — 19.45: Conferenza — 20.10: Varie — 20.30: Concerto — 22: Segnale orario; Comunicati — 22.45: V. Varsavia.

KATOWICE - m. 422,6 - Kw. 10.

15.45: Comunicati Finanziari — 16: Grammfono — 16.30: Programma per ragazzi — 17.10: Conferenza — 17.35: Conferenza — 19: Annunzi vari e Comunicati — 19.30: Conferenza — 19.56: Segnale orario e Comunicato Agricolo — 20.30: Quartetto: Marcia, Neskowski; Passaggiata mattutina, Lanini; Valzer, Zaleski; Danza, Lada; L'Arlesiana (5 tempi), Bizet; Bambola di Porcellana, Lincke; Valzer, Ivy; Valzer Havaiano, Marwen-Smolew; Arlecchinata (6 tempo), Cassaneuve; Berceuse, Wronski; Fox trot, Karasinski; Canzone antica, Szopowicz; Mazurca, Osmonski — 22: Bollettino Meteorologico; Notizie — 22.45: V. Varsavia.

CRACOVIA - m. 547 - Kw. 1,5.

11.56: Fanfara dal Campanile della Chiesa della Vergine; Segnale orario; Bollettino Meteorologico — 12.10: Grammfono — 15: Bollettino Meteorologico e Finanziario — 16.30 (da Varsavia): Per la Gioventù — 16.55: Comunicato Giovani Esploratori — 17.10: L'Architettura Cristiana primitiva — 17.35: La Legislazione operaia in Polonia — 18: Concerto da Varsavia — 19: Varie — 19.25: Corso di Francese — 19.56: Segnale orario — 20: Bollettino Agricolo — 20.5: Comunicati — 20.30: Concerto da Katowice — 22: Trasmissione da Varsavia — 22.45: V. Varsavia.

VARSAVIA - m. 1111,1 - Kw. 40.

11.56: Segnale orario; Fanfara dal Campanile della Chiesa della Vergine di Cracovia, Comunicato Aviazione e Meteorolo-

I Trasformatori "BRUNET", sono I MIGLIORI

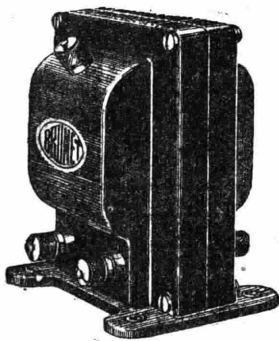

ORTHOFORMER

2075	—	Trasformatori Orthoformer intervalvolare rapporto	1/4 L.	120
2076	—	» » » di uscita	» 1/1	» 115
2080	—	» » » Push-Pull	» 1/4	» 125
2031	—	» » » di uscita Push-Pull	» 1/1	» 120
2085	—	Self Orthoformer di uscita per trasform. nor. e Push-Pull	»	» 90

2051	—	Trasformatore blindato rapporto	1/10	L. 50
2055	—	» nudo	» 1/5	» 37
2056	—	» blindato	» 1/5	» 48
2060	—	» nudo	» 1/3	» 34
2061	—	» blindato	» 1/3	» 43
2066	—	» blindato	» 1/1	» 40

IN VENDITA PRESSO I MIGLIORI RIVENDITORI

VNO SGUARDO.....

ALLA TABELLA DELLE CARATTERISTICHE
DELLE NUOVE VALVOLE

ZENITH FILAMENTO A OSSIDO

VI CONVINCERÀ CHE ANCHE NELL'INDU-
STRIA DELLE VALVOLE TERMOJONICHE GLI
ITALIANI SANNO CONQUISTARE IL

PRIMATO

Tipo	Tensione del filamento Volt	Corrente del filamento Amp.	Tensione anodica Volt	Corrente di saturazione MA	Pendenza MA/V	Coef. d'ampl.	Uso	Prezzo
C406	4	0.06	20-150	25	1,6	14	Universale	38
L408	4	0.08	20-150	30	2,6	17	Det.-B.F.	48
U415	4	0.15	50-150	50	3,2	10	B.F. uscita	48
U418	4	0.18	50-150	70	4	7	uscita	58

Una sola prova, e le adatterete entusiasticamente!

Non dimenticate che le Autorità Militari Italiane acqui-
stano le valvole "ZENITH".

Non si serve il Governo Italiano, se non fornendo
materiale di classe -

CHIEDETELE SUBITO
AL VOSTRO FORNITORE
O DIRETTAMENTE ALLA
ZENITH-MONZA

logico — 15: Comunicato Meteorologico e Finanziario — 15.45: Rassegna Ministero Comunicazioni — 16: Grammofono — 16.30: Pei ragazzi — 17.10: Usanze di Capodanno — 17.35: Conferenza Ministero Istruzione — 18: Musica riprodotta — 19: Varie — 19.50: Corso di Letteratura Francese — 19.55: Segnale orario — 20: Comunicato Agricolo — 20.30: Concerto da Katowice. (Intervallo: Informazioni Teatrali) — 22: Comunicato Aviazione e Meteorologico — 22.20: Comunicato Polizia e Sportivo — 22.45: Trasmissione di Capodanno da Poznan, Vilno, Varsavia, Cracovia e Katowice.

SPAGNA

BARCELONA (EAJ 1) - m. 344,8 - Kw. 3.

12: Campane Cattedrale; Il Tempo — 14.30: Borse e Cambi. Trio: Pasodoble, Tapia e Bregel; Fox trot, Vig; Pericon, Marrugat; Selez.; Werther, Massenot; Pavana, D'Ambrosio; Tango, Volart; Pasodoble, Ribalta. (Intervallo: Grammofono) — 18.30: Sestetto: Fox, Gillet; Tango (L'Amore in Maschera), Missger; One step, Demon — 19: Mercati Internazionali, Borse e Cambi — 19.10: Sestetto: Pasodoble, Llorens; Selez., Michelin, Dargel; Valzer, Vila; Danza Araba, Flores Marco; Czarlas, Colin — 21.30: Conferenza in Esperanto — 22: Campane Cattedrale; Il Tempo — 22.5: Borse e Cambi; Recentissime — 22.10: Rivista Comica della Settimana in Versi — 22.20: Troupe vocale: Sei Canzoni Catalane — 23: Il Natale (Conferenza con Canto) — 23.20: Cantatrice (Canzoni Popolari Catalane) — 23.40: Concerto: Sinfonia in re magg., Mozart (4 tempi).

MADRID (EAJ 7) - m. 375 - Kw. 1,5.

12.45: Sintonizzazione; Culinaria — 13: Campane; Intermezzo musicale; Borsa del Lavoro; Programma del Giorno — 13.15: Segnale orario — 15: Campane; Segnale orario. Orchestra: Ouv., La Vita per lo Zar, Glinka; Andante della Quinta Sonata, Brahms; Preludio, Corteo e Danza (Il figliuol Prodigo), Debussy. Intermezzo di Luigi Medina. Orchestra: Acqua, Zuccherini e Acquavite, Chueca (fant.); Valzer, Marcelle; Fox, Signorelli. Bollettino Meteorologico; Borsa del Lavoro; I Teatri. Orchestra: Valzer lento e pizzicato (Silvia), Delibes — 20: Campane; Borsa. Sestetto: El Punao de rosas, Chapi (fant.); Lakmé, Delibes (fant.); I Diamanti della Corona, Barbieri (fant.). Intermezzo di Luigi Medina — 21: Ballabili riprodotti — 21.25: Recentissime.

SVEZIA

STOCOLMA (SASA) - m. 454,4 - Kw. 1,5.

MOTALA - m. 4320 - Kw. 30.
MALMÖ - m. 260,9 - Kw. 1.

16: Musica Leggera — 17: Culto — 18: Pei ragazzi — 18.45: Ballabili vecchi — 19.45: Ballate svedesi con accompagnamento di liuto — 20.15: Interudio comico — 20.30: Concerto: Ouv., Orfeo all'Inferno, Offenbach; Musiche per l'«Afrodite», Pëvrier; Lettura dagli «Uccelli» di Aristofane con musiche di Järnefelt; Dalla «Bella Elena» di Offenbach — 21.15: Notizie; Tempo — 21.45: Radiorivista — 22.45: Ballabili — 23.30 (riprod.): Banda, Musiche, Cori, Recitazione e Carillon — 24: Culto, con la più vecchia campana svedese (dal Västegötland).

SVIZZERA

BERNA - m. 411 - Kw. 1,5.

12.43: Segnale orario; Meteorologia; Quotazioni Borse; I prezzi della Federazione Svizzera degli agricoltori — 12.50-13.45: Concerto grammofonico (musica seria) — 15.56: Segnale orario internazionale dell'osservatorio di Neuchatel — 16-16.30: Concerto dell'orchestra del Kursaal di Berna — 16.30-17: L'ora dei libri — 17-17.30: Concerto dell'orchestra del Kursaal di Berna — 20-21.30: Chiacchierata di San Silvestro — 20.30-0.30: Programma di San Silvestro, con il concorso di tutte le stazioni svizzere.

ZURIGO - m. 588,2 - Kw. 1,5.

12.30: Segnale orario, meteorologia — 12.32: Concerto della R. O. — 12.50: Meteorologia, recentissime — 13: Concerto della R. O. (II) — 13.35: Meteorologia, divise e quotazioni Borsa — 15: Concerto grammofonico — 16: Concerto ritrasmesso dal Carlton-Elite-Hotel — 17.15: Per le signore: «Una chiacchierata di San Silvestro» — 17.45: Meteorologia — 19.30 Segnale orario, meteorologia — 19.32: Concerto d'una società fisarmonica — 20: Programma di San Silvestro, con il concorso di tutte le stazioni svizzere (Basilea, Berna, Ginevra, Losanna, Zurigo) — 20.45 (da Zurigo): Azione di camera — 22: Meteorologia, recentissime e notizie del giornale «N. Z. Z.» — 23.30: Concerto della Banda comunale — 23.45-0.15: Concerto di campane ed auguri agli ascoltatori.

LOSANNA - m. 680 - Kw. 0,75.

7.45: Il tempo — 13: Il tempo; Segnale orario — 13.1: Borsa; Cambi; Informazioni varie — 13.6: Grammofono — 15.40,

Radioamatori !

Qual problema radio v'interessa ?

Che cosa vi occorre ?

Troverete consulenza, apparecchi e materiale presso

l'Ing. GIORGIO ANGELERI

TELEF. 23-213 GENOVA VIA CAIROLI, 2

Deposito delle :

Soc. Anon. Superpila - Firenze

Fabbrica Apparecchi Radiofonici - Livorno

Rakos Ottmar Freitag - Amburgo

Leclanché Soc. Anon. - Yverdon

**PILLOLE
SANTA FOSCA
DEL
PIOVANO**

**DUE SECOLI DI CRESCENTE SUCCESSO
PRESERVANO DA MALATTIE**

Esercitano una benefica azione allo stomaco, stimolano le funzioni del fegato, curano la stitichezza e le sue dannose conseguenze.

Inscritte nella Farmacopea Ufficiale Italiana

Scatola di 50 pillole Lire 3,30 (ovunque)

FARMACIA **PONCIVENEZIA**

Concerto riprodotto — 17: Grammofono — 19.30: Il tempo; Emissione U.R.S. — 20.30: Orchestra — 21: Programma di Basilea (canzoni con accompagnamento di liuto) — 21.15: Orchestra — 21.45: Programma di Basilea (canzoni viennesi — 22: Programma di Berna (Notizie) — 22.15: Programma di Berna (orchestra e solisti) — 22.45: Orchestra — 23.15: Programma di Ginevra (Jazz) — 24: Campagne dalla cattedrale di S. Pietro — 0.10: V. Ginevra.

GINEVRA - m. 760 - Kw. 0,5.

17: Orchestra (Riproduzione) — 18: Previsioni Tempo; Ora — 20.30: Emissione simultanea della U.R.S. — 22: Notizie — 23.15: Jazz — 24: Campagne Cattedrale di S. Pietro — 24-0.10: Rivista di fine d'Anno — 1.10-2: Jazz.

BASILEA - m. 4100 - Kw. 1,5.

20-1.30: Programma di San Silvestro in comune con tutte le stazioni svizzere.

UNGHERIA

BUDAPEST - m. 555,6 - Kw. 20.

(Parte invariabile per tutti i giorni non festivi): 9.15: Concerto — 9.20: Informazioni — 9.45: Concerto (cont.) — 12: Carillon dalla Chiesa dell'Università; Il Tempo; Informazioni — 13: Segnale orario; Il Tempo; Altezza acqua — 14.30: Informazioni; Prezzi Derrate — 16.45: Segnale orario; Il Tempo; Altezza Acqua; (Informazioni) — 12.20: Piano — 16: Petőfi (conf.) — 16.10: L'Attività diplomatica inglese — 17.45: Orchestra Tzigani — 18.45: Messa di San Silvestro — 19.30 (dall'Opera): «Il Pipistrello», Strauss; Scena Drammatica con musica; Musica Militare; Tzigani.

MARTEDI 1 GENNAIO BELGIO

BRUXELLES - m. 508,5 - Kw. 1,5.

18: Orchestra (riproduz.) — 19: La poesia e gli affari — 19.15: Vecchi Almanacchi — 19.30: Trio — 20.30: Giornale parlato — 21.15: Concerto: Ouv., Il Re d'Ys, Lalo; Manon, Massenet (fantasia); Aria (La Traviata), Verdi; La foresta incantata, D. Indy; Aria (Marta), Flotow; Suite Caucasia, Ivanov; Aria (La Bohème), Puccini; Divertimenti, Lalo; Aria (Panurgo), Massenet; Baccanale (Sansone e Dalila), St. Saëns; Duetto (La figlia del reggimento), Donizetti; Schiaccianoci, Tchaikowsky — 23.15: Recentissime.

CECOSLOVACCHIA

BRATISLAVA - m. 300 - Kw. 0,5.

9: 22.20: V. Brno — 10: Notizie e conferenza d'agricoltura — 10.30; 17.30; 19: V. Praga — 16: Concerto: Fantasia sul «Faust», Wieniawski; Gli Ugonotti, Meyerbeer; L'Ebreo, Halévy; Largo, Musorgsky; Notturmo, Tchaikowsky; Andante del concerto in re magg., Brahms; Due Lieder di Schubert; Mazurca, Poper — 18: Usanze natalizie in Slovacchia — 18.20: Corso di Slovacco — 18.40: Recitazione (dialogo).

PRAGA - m. 348,9 - Kw. 5.

9; 12; 16.30; 22.20: V. Brno — 10.30: Notizie agricole; Conferenza — 11: Concerto: La Gioia di vivere, Stepan; Intermezzo lirico, Jirak; Sonata per violino e

piano, Kalik — 16: Pei giovani — 17.30: Notizie agricole; Per gli operai — 17.45: Usanze di Capodanno — 18: Emissione tedesca: Notizie; Recitazione (Goethe) — 19: Orchestra strumenti a fiato — 19.45: Recitazione — 20: Recitazione — 21: Orchestra: Ouverture solenne, Foerster; Serenata op. 36, Novak; Danze Morave, Janacek — 22: Ora; Notizie; I teatri.

BRNO - m. 441,2 - Kw. 3.

9: Musica sacra: Ouv. Sennen; Händel; Duetto (Il Messia), Haendel; Aria e duetto, Bach; Ave Maria, Bach-Gounod — 10: Agricoltura — 10.30; 17.30; 20: V. Praga — 12: Concerto — 16.30: Concerto Ouv., La Stella del nord, Meyerbeer; Suite scandinava, Fredericksen; Ave Maria Stella, Grieg; Nel Monastero, Borodin; La piena, D'Albert; Danza russa, Tchaikowsky; Suite nuziale, Jensen — 18: Emissione in tedesco: Le nozze di figaro, Mozart; Le vispe comari, Nicolai; La Traviata, Verdi — 19: Concerto: Ransohla in re magg.; Leggenda, Wieniawski; Capriccio in si min., Brahms; Canzone Triste, Tchaikowsky; Scene poetiche, Dvorak; Ouverture, Scherzo e Finale, Schumann — 22.20: Musica riprodotta.

FRANCIA

TOLOSA - m. 392 - Kw. 8.

13.45: Musica militare: Cinque marcie — 14.5: Cinque canzoni spagnuole con orchestra — 14.25: Sei danze viennesi — 21.30: Sei canti argentini con acc. chitarra — 21.55: Orchestra: Minuetto dei folletti (La damnazione di Faust), Berlioz; Ouv., Le Nozze di Figaro, Mozart; Intermezzo Terzo atto «Carmen», Bizet; Marcia militare, Schubert; Preludio (Faust),

Dall'apparecchio a galena al Super ricevitore in mobile — Scatole di montaggio — Amplificatori — Altoparlanti — Diffusori — Cuffie speciali per apparecchi a galena
Accumulatori — Pile — Minuterie, ecc. ecc.

Tutti materiali di classe - Tutto per la radio

S. I. T. A. R.

MAGAZZINI RADIO

Telefono 51-558 - TORINO - Via Roma N 20 p. p.

TORINESI!

Non acquistate senza averci visitati
Eviterete delusioni e spese superflue

Consulenza tecnica gratuita

Gounod; Intermezzo (I Pagliacci), Leoncavallo — 22.25: Quattro recitazioni (Cyrano de Bergerac e L'Aiglon) di Rostand — 22.45: Concerto: Czardas, Monti (Mandolini); Serenata, Drdla (Bantjo); Serenata, St. Saëns (Saxofono); Andante molto (Sinfonia «Roma»), Bizet; Duoeto corrette, Pilevestre; Aria con variazioni 2 corrette), Willmann; Valzer, Gilbert Wayne; Melodia, Berlin; Valzer, Wayne; One step, Carlton — 23.15: Giornale parlato dell'Africa del Nord.

PARIGI (Radio Paris) - m. 1750 - Kw. 3.

9: Informazioni; Rassegna della stampa — 13.30: Orchestra: Ouv., Maritaua, Wallace; Nella foresta, Popper; La pioggia, Jemain; Il vento, Idem; Mattinata, Godard (violino e violoncello); Numero varietà; I due colombi, Messenger; Réverie, Schumann; Aria di caccia, Idem; Melodia, Christine — 15.45: Ballabili. (Intervallo: Informazioni) — 19.30: Comunicato agricolo — 19.45: Grammofono — 20.45: Informazioni — 21: Recitazione (De Musset); Cantatrice; Violino; Melodie italiane (canto); Ballata di Chopin; Quintetto di Dvorak. (Intervallo: Rassegna della stampa e informazioni).

GERMANIA

BRESLAVIA - m. 322,6 - Kw. 4.

GLEIVITZ - m. 329,7 - Kw. 4.

9.15: Ritrasmissione di concerto di campane — 9.30: Sull'anno nuovo. Canzoni di Schreck, Krahmst, Choral, nonché canzoni del 16° secolo. Quindi, seguito con canzoni di Plotow, Hackenberger, Haydn — 11: Festa evangelica mattinata — 12: Concerto con musica di Marcus, Vigulas, Schein, e Frank, vecchi compositori del cinque e del seicento. Musica di Popper cinque e Wolf, Klengel — 14.40: La posta della radio — 14.55: Per i fanciulli — 15.30: Trattenimento musicale con musica di Fucik, Suppé, Strauss, Bizet, Noack, Rhode — 17: Il divenire spirituale dell'Alta Slesia — 17.25: Musica — 18.35: Terzetto femminile, con canzoni varie — 19.10: Conferenza — 19.35: Meteorologia — 19.35: «Ai confini del mondo» Conferenza — 20: «Amore zingaresco»: operetta in tre atti di L'har.

KOENIGSBERG - m. 303 - Kw. 4.

9: Servizio religioso — 10.56: Meteorologia — 11.30: Concerto della banda del corpo di polizia. Pezzi di Kremser, Leutner, Loeve, Kling, Lincke, Kalman, Hanemann, Teike — 12.55: Segnale orario di Nauen; Meteorologia — 15.16: Trasmissione grammofonica — 16: I piccoli uccelli della foresta tedesca (conf.) — 16.30.18: Concerto pomeridiano della R. O. con musica di Strauss, Eysler, L. Jessel, Lehar, J. Strauss, Fucik — 18.10: Profili caratteristici della storia letteraria tedesca (IX) Ermanno Hesse — 18.40: La musica di Schubert per pianoforte. Esecuzione d'una sonata — 19.20: Conferenza: Poeta della Bassa Germania e la loro opera: Ermanno Claudius — 20: Concerto popolare. L'orchestra ed il coro dell'«Orag», con il concorso d'un cantante. Musiche di R. Wagner, Schumann, Weber. Ind. Recentissime; Corriere sportivo — 22.5.24: Musica da ballo.

LIPSIA - m. 365,8 - Kw. 4.

DRESDA - m. 275,2 - Kw. 0,75.

8.30: Concerto d'organo — 9.10: Concerto di campane — 9.15-9.25: Concerto di campane — 9.30: Festa mattinata,

TUNGSRAM

LE:

G. 409

DETECTRICE

CONSUMO FILAMENTO 0,08 Amp
PENDEZZA 2,4 mA/V

L. 414

AMPLIFICATRICE B.F.

CONSUMO FILAMENTO 0,14 Amp
PENDEZZA 3, mA/V

P. 414

AMPLIFICATRICE FINALE

CONSUMO FILAMENTO 0,14 Amp
PENDEZZA 3, mA/V

SONO

VALVOLE RECORD AL BARIO

IL RADIOAMATORE CHE
NON ADOTTA LE VAL-
VOLE TUNGSRAM AL
BARIO NON È ALL'AL-
TEZZA DEI TEMPI

TUNGSRAM

S. A. DI ELETTRICITÀ

VIALE LOMBARDIA, 48 - TEL. 24-325

MILANO

con il concorso di soprano, violinista, pianista. Musiche serie di Bach, Haendel, Mozart, Beethoven — 11.15-11.45: Conferenza: Dall'arte alla scienza — 12.13: L'ora musicale. Concerto strumentale di musica di Biber, H. Eccles, M. Reger, Corelli — 13: Segnale orario — 14: Trasmissione grammofonica — 15: Scene dell'opera di G. E. Lessing: «Emilia Galotti» — 16-17.30: Concerto sinfonico di capodanno, con il concorso dell'orchestra sinfonica di Lipsia e della R. O. Opere di Haydn, Beethoven, Schumann e Brahms — 17: Segnale orario — 17.30: Conferenza: «Meteorologia e sports invernali» — 18: Conferenza sull'opera di R. Wagner: «Tannhaeuser» — 18.30: Ritrasmissione dall'Opera di Stato di Dresda: «Tannhaeuser», grande opera romantica in 3 atti di R. Wagner — 20.30: Bollettino della stampa e corriere sportivo — 0.30: Musica da ballo

STOCCARDA - m. 379,7 - Kw. 4.

FRIBURGO NELLA BRISGOVIA - m. 577 - Kw. 0,75.

11: Da Friburgo: Festa mattinata cattolica, con concerto strumentale — 12: Ritrasmissione d'un concerto pubblico dall'aperto — 14.35: L'ora della signora — 15: Conversazione allegria — 15.30: La radio delle fiabe — 16: «La visita di capodanno», una allegria improvvisazione musicale di Carlo Struve, con il concorso della R. O. — 18: Segnale orario — 18.15: Seconda conferenza: Quadri del Brasile del Nord — 18.45: Conferenza: Lodovico Uhland a Vienna — 19.15: «Il Germanesimo all'estero nell'anno 1928». Conf. — 19.45: Segnale orario, corriere sportivo — 20: Quinta serata dedicata alle opere di W. A. Mozart. Concerto vocale strumentale, con introduzione — 21.15: «Mennetto», uno scherzo del roccò di V. Torniuss. Indi musica d'operetta di Strauss Kalman, Gilbert, ecc. (concerto della R. O. con il concorso di cantanti).

AMBURGO - m. 394,7 - Kw. 4.

BREMA - m. 252,1 - Kw. 0,75.

KIEL - m. 254,2 - Kw. 0,75.

8.50: Segnale orario — 8.55: Meteorologia — 9: Notizie — 9.15: Festa del mattino — 10.55: Servizio divino — 12.55: Segnale orario — 13.05: Concerto del nuovo anno — 14: Concerto con musica di Nehl, Weber, Mendelssohn, Liszt, Meyerbeer, Wagner, Rossini, Lortzing, Gumbert, Struss, Fall, Lehnhardt — 16: Letture umoristiche — 16.30: Canzoni della patria — 17: L'ora dei poeti — 18: Canzoni di waltzer — 19.30: Sport — 19.55: Meteorologia — 20: Canzoni popolari tedesche — 22.30: L'ora attuale — 22.45: La radio della danza — 23.50: Bollettino sul Mare del Nord e sul Baltico.

FRANCOFORTE SUL MENO - m. 428,6 - Kw. 4.

CASSEL - m. 272,7 - Kw. 0,75.

12.13: Festa mattinata — 13.30-14.30: Concerto del mezzogiorno della R. O. — 15.5-15.35: L'ora della gioventù — 16.18: Concerto della R. O. — 18.30-19: Lettura — 19.30-20.30: Concerto di violoncello, con accompagnamento di pianoforte — 20.30: Serata di Capodanno (trattenimento musicale-letterario); indi trasmissione grammofonica.

LANGENBERG - m. 468,8 - Kw. 25.

COLONIA - m. 28 - Kw. 4.

9.9.5: Concerto di campane — 9.10-10: Festa mattinata cattolica, con il concorso d'un coro sacro, d'un organista e d'un pianista. Musiche di Haydn, Sattler, Ball-

Sono entusiasta

dell'apparecchio Perfecta

Settembre anno VI.

EDDA MUSSOLINI

È una pagina del libro d'oro che torna ad
onore dell'apparecchio **ITALIANO**

⁷
BREVETTI
REALI

“Radioperfecta”

⁷
BREVETTI
REALI

(NOME DEPOSITATO)

PER CONCESSIONE DI ESCLUSIVITÀ REGIONALI RIVOLGERSI ESCLUSIVAMENTE ALLA DITTA

CHIAPPO FELICE - TORINO

PIANOFORTI - RADIOFONIA

18, PIAZZA VITTORIO VENETO — 25, PIAZZA CASTELLO — 158, CORSO CASALE

Guardarsi dalle VOLGARI IMITAZIONI

NON SI CONCEDONO APPARECCHI IN DEPOSITO

Una Radio

SUPER SIRIEC

Valvole ed Altoparlante

PHILIPS

ecco il trinomio perfetto!

Chiedete il nostro catalogo illustrato "APPARECCHI,, scegliete, domandate la visita del nostro viaggiatore con il modello prescelto. Senza impegni da parte vostra.

ROMA **S.I.R.I.E.C.** ROMA

SOCIETÀ ITALIANA RADIOFONICA INDUSTRIA E COMMERCIO

ANONIMA Sede in ROMA - Capitale L. 600.000 inter. vers.

TELEFONI:

Direzione e Ammin. 42-494 - Vendita 40-496 - Officina 24-190

mann, Rheinberger — 11.10-11.35: Conferenza: La personalità di Max Scheler — 11.40-12.20: Lettura. Tra Natale e Capodanno — 12.25-12.55: Conferenza — 13.14.30: Concerto del mezzogiorno con musica di Fucik, Lincke, Offenbach-Binder, Verdi, Heykens, Grieg, Sudessi, Schloegel — 15-15.25: Col canoro pieghevole e con la bicicletta da Muenster all'Algeria. Terza conferenza — 15.30-16: L'ora dei giochi per i fanciulli — 16-16.30: La radio della gioventù. Lettura — 16.30-18: Concerto d'una società corale — 18-18.35: Storielle invernali — 18.35-19: Opere ignote di Goethe. Conf. — 19.5-19.30: Conversazione francese — 19.35-19.55: Città dei contrasti (Messico) — 20-22: Ballo di capodanno. Concerto e musica da ballo eseguita dalla piccola R.O. Indi ultime notizie, corriere sportivo — 22.15-24: Concerto orchestrale della R. O. Composizioni di Bach, Beethoven, Brahms.

BERLINO - m. 483,9 - Kw. 4.

STETTINO - m. 236,2 - Kw. 0,75.

8.55: Concerto di campane — 9: Festa mattinata, con concerto. Indi: Concerto di campane — 11.30: Musica mattinata, eseguita da una società di istrumenti a fiato. Musiche di Golde, Mehul, Schubert, Hackenb-rger, C. Eckert, Huebner, Klin, J. Strauss, Arndt — 16: Una passeggiata attraverso l'Arsenale di Berlino — 16.30-18.55: Concerto divertente dell'orchestra del dott. Beccce. E. German, J. Offenbach, G. Beccce, Bizet, J. Strauss, Teiaikowsky, de Micheli, Jurmann, Nelson — 19: Conferenza — 19.30: Pappagalgi che hanno imparato a parlare e loro addestramento. Conferenza con pappagalgi davanti il microfono — 20: «Amore Zingaresco», operetta in tre atti di Fr. Lehar Indi: Meteorologia; Recentissime; Segnale orario; Corriere sportivo.

MONACO DI BAVIERA - m. 535, 7 - Kw. 4.

NORIMBERGA - m. 241,9 - Kw. 4.

9: Festa mattinata evangelica — 10: Festa mattinata cattolica — 11.45-12.45: Da Norimberga: L'ora della musica da camera. Concerto strumentale di musiche di Schumann, Arenski ed audizioni vocali di tre canzoni per soprano di W. Binkens e P. Graener — 12.50: Segnale orario, meteorologia, lettura del radioprogramma — 14.45: Numeri che bisogna conoscere. Conversazione — 15: Trasmissione grammofonica — 15.30: Moderna letteratura svedese. Lettura — 16: L'arte europea del 19° secolo. Conf. — 16.30: Concerto da 16 con l'orchestra M. Pfahler. Musiche di Leutner, Puccini, Lanner, Lehar, Komzak — 18: Radio-gogna — 18.20: Conferenza: Radio-stazioni e scopi — 18.50: Indicazioni del complesso dell'opera serale — 19: «Il Vascello fantasma», opera in 3 atti di R. Wagner. Indi alle 22.20 notizie serali.

INGHILTERRA

LONDRA (2 LO) - m. 361,4 - Kw. 3.

DAVENTRY (5 XX) - m. 1562,5 - Kw. 25.

11.15; 11.30; 12; 19.15; 19.45; 22; 22.30: V. Londra — 13: Contralto; Tenore; Pianoforte — 14-15; 17: Orchestra (riproduz.) — 16: Contralto; violino; pianoforte — 18.15: Pei ragazzi; Trio; Al Zoo; Conversazione — 19: Proponimenti per l'anno nuovo — 19.30; 20.15: Interludi musicali per l'anno nuovo — 19.30; 20.15: Interludi musicali — 20: Ricordi di Sir A. Yarrow — 20.25: Capodanno in Mancuria — 20.45: Banda:

Voi

vorreste alimentare il vostro apparecchio con la rete domestica, senza avere dei dubbi sul risultato. Questo vostro desiderio può essere soddisfatto nella maniera più completa e soddisfacente.

Chiedete oggi stesso il nostro catalogo "M" inviando semplicemente il vostro indirizzo, prima di fare qualunque acquisto del genere.

Alimentatori per amplificatori di grande potenza per pick ups

Ing. PAOLETTI & Rag. FANTAGGI

FIRENZE

Via della Scala, 9

Marcia Eroica, Massenet; Basso: Ballate e Canzoni (Stanford, Quilter, Cowen); Banda: Ouverture di Ballo, Sullivan; Soprano: Canzoni e ballate (German, Dunhill, Hageman); Banda: Selez., Butterfly, Puccini; Soprano e basso: Tre canti popolari; Banda: Danza Rusticana Russa, Lehar — 22.15: Conferenza d'arte — 22.35: Piano: Improvviso con Variazioni, Schubert; Andante e Rondò Capriccioso, Mendelssohn. Baritono: Recitativo e Aria di Haendel; Lied, Brahms; Ballata, Parry; Momo e Marte, Boyce. Piano: Scherzo in do diesis min., Chopin. Baritono: Vecchia Canzone Francese; Canzone, E. Bainton; Ballate (Williams, Warlock). Piano: Ballata, Debussy; Il Pipistrello, Strauss — 23.35-1: Ballabili riprodotti.

MANCHESTER (2 ZY) - m. 384,6 - Kw. 1,5.

16; 17.15; 19; 19.15; 20.15; 22-1: V. Londra (Annunci Locali alle 22.30) — 17: Il Canale di Manchester (Comienza) — 18.15: Pei ragazzi (da Leeds) — 20: Il 35° anniversario del Canale di Manchester — 20.45: Recitazione. Coro Maschile: Due Canti (Allen, Candler Candish). Orchestra: La Vita su l'Oceano, Binding. Coro: Tre Cantilene Marinare — 21.15: Numero Sorpresa — 21.35: Orchestra: Suite Marina (2 Temp.), H. Carr. Coro: Tre Cantilene Marinarie. Orchestra: Suite Marina, Carr (Terzo e Quarto Tempo). Coro: Il Canale di Manchester, Percival.

DAVENTRY (5 GB) - m. 491,8 - Kw. 30.

16: Orchestra (riproduz.) — 17 (Birmingham): Orchestra: Ouv., Atalia, Mendelssohn. Violoncello e Orchestra: Melodia Ebraica, Max Bruch. Baritono: Canzone, H. Howells; Ballata, Schubert; Canto dei Monti Appalchiani, Sharp. Orchestra: Suite Romanzesa, Besly; Notturno, Chausse. Violoncello: Bourree, Haendel; Cigno, St. Saëns; Gavotta, Popper. Orchestra: La Rosa e l'Usgnuolo, Rimsky Korsakow; Ouv., Haensel e Gretel, Humperdinck. Baritono: Etiopia, C. Wood; Ballata, Stanford. Orchestra: Suite Balletto «Hiawatha», Coleridge Taylor — 18.30 (Birm.): Pei ragazzi: Fantasia Drammatica; Piano; Varietà — 19.15 e 23: Come lunedì — 19.30: Ballabili; Varietà (2) — 21: Commedia di Jerome K. Jerome — 22.25: Canti di Negri d'America (Coro e Pubblico) — 23.15 (Birm.): «Alcione», Poema Drammatico di L. Powell per Coro, Soprano e Orchestra — 23.55-0.15: Cantata di Santa Cecilia per Soprano, Coro e Orchestra, Van Bree.

JUGOSLAVIA

ZAGABRIA - m. 310 - Kw. 0,75.

17: Musica da ballo. Ritrasmissione dal «Club-Par» — 20.30: Radio-propaganda — 20.35: Serata moderna, con il concorso di soprano, pianista. Musiche di Slavenki, Manojlovic, Dobronic, Prokofjeff, Ravel, R. Hahn, Castelnuovo-Tedesco, De Falla, J. Marx, R. Strauss — 21.50: Notizie; Meteorologia — 22: Musica leggera serale.

NORVEGIA

OSLO - m. 461,5 - Kw. 1,5.

10.20: Carillon — 10.30: Culto dalla Chiesa del Salvatore — 13.30: Programma scandinavo — 17.50: Carillon — 18: Culto dalla Chiesa del Salvatore — 19.15: Il tempo; Notizie — 19.30: Recitazione u-

moristica — 20: Segnale orario — 20.1: ce) : «Notte a Venezia», operetta di Giovanni Strauss. (Intervallo: Notizie Teatrali). Bollettino Meteorologico, Polizia, Sportivo e Comunicato P.A.Z.; Ritrasmisione Stazioni Estere.

POLONIA

POZNAN - m. 344,8 - Kw. 4.500

10.15: Funzione Religiosa dalla Cattedrale (Coro) — 12.10: Segnale orario; Concerto da Varsavia — 15.15: Concerto da Varsavia — 17.30: Conferenza — 17.55: Silva rerum — 18.15: Conferenza da Varsavia — 18.40: Cantici di Natale (Soprano e Violino) — 18.55: Varie — 19.20: Opera da Katowice. (Intervalli: Programmi Teatri e Cinema) — 22.30: Segnale orario; Comunicati — 22.45: Ballabili.

KATOWICE - m. 422,6 - Kw. 40.

10.15: Funzione Religiosa — 11.56: Segnale orario; Bollettino Meteorologico — 12.10: Concerto da Varsavia — 15: Bollettino Meteorologico — 15.15: Concerto da Varsavia — 17.30: Annunzi vari — 17.50: 18.15: Conferenza — 19.20: Trasmissione dell'Opera da Poznan — 22: Bollettino Meteorologico; Notizie.

CRACOVIA - m. 547 - Kw. 1,5.

10.15: Funzione Religiosa dalla Cattedrale di Poznan — 11.56: Fanfara dal Campanile della Chiesa della Vergine; Segnale orario; Bollettino Meteorologico — 12.10: Concerto dalla Filarmonica di Varsavia — 15: Bollettino Meteorologico — 15.15: Concerto dalla Filarmonica di Varsavia — 17.30: Varie — 17.50: Le Canzoni di Capodanno — 19.10: Trasmissione dell'Opera — 22: Trasmissione da Varsavia.

VARSAVIA - m. 4111,4 - Kw. 40.

10.15: Funzione Religiosa dalla Cattedrale di Poznan — 11.56: Come lunedì — 12.10: Musiche di Karłowicz; Serenata per archi (4 tempi); Concerto per Violino; Recitazione con Orchestra; Il Ritorno (orchestra) — 14: Conferenza Agricola — 15: Comunicato Meteorologico — 15.15: Orchestra: Ouv., Gli Sponsali Polacchi, Nowowiejski; Selez., Conrad Waltenrod, Zelenski (Violino); Il Buffone del Re, Roycki. Tenore: Cantico di Natale, Niewiadomski; Canto del Cavaliere errante, Gall; Le due Aurore, Moniuszko; Soprano: Palla di Neve, Nowowiejski; Al Crepuscolo, Gall; L'Uccello dorato, Niewiadomski; L'Innamorata, Chopin. Orchestra: La Steppa, Noskowski. Suite: Cantici di Natale Polacchi, Niewiadomski (con Coro) — 17.30: Varie — 17.50; 18.15: Conferenze — 19.20 (da Katowice)

SPAGNA

BARCELONA (EJA 1) - m. 344,8 - Kw. 3.

12: Campane Cattedrale; Il Tempo — 14.30: Trio: Pasodoble, Montilla; Fox, Carlton; Danza, Cotó; Selez., La Alegria de la Huerta, Chieca; Canzone d'Amore, Buré; Valzer, Torrens; Pasodoble, Arom. (Intervalli: Grammofono) — 18.30: Ritrasmisione parziale dell'Opera dal Teatro del Liceo. (Intervallo: Mercati Agricoli e Bestiame; Bollettino Sanitario) — 21: Recitazione Poesie — 21.20: Orchestra: Suite di Quattro Scene di Fiera, Mignan — 21.40: Sport.

MADRID (EAJ 7) - m. 375 - Kw. 1,5.

12.45: Sintonzazione; Calendario; Culinaria — 13: Campane; Cronaca Giornali del Mattino; Borsa; Borsa del Lavoro; Programma del Giorno — 13.15: Segnale orario — 15: Campane; Segnale orario. Orchestra: Ouv., Sogno d'una Notte, ecc., Mendelssohn; Canzone (Boris Godunow), Mussorgsky; Fidelio, Beethoven (fant.). Intermezzo di Luigi Medina. Orchestra: La Corte del Faraone, Lleo (fant.). Rassegna del Cinema. Orchestra: Valzer, Yoshitomo; Fox, Sylvia. Bollettino Meteorologico; Borsa del Lavoro; I Teatri. Orchestra: Serenata Spagnuola, Albeniz — 16.25: Notizie; Indice Conferenze — 20: Campane; Borsa. Sestetto: I Nipoti del Capitano Grant, Caballero (fant.); La Giocanda, Ponchielli (fant.); Maria Sol, Guerrero (fant.). Intermezzo di Luigi Medina — 21: Ballabili riprodotti — 21.25: Recentissime — 23: Campane; Segnale orario; Borsa; Ritrasmisione dell'Opera dal Teatro del Liceo di Barcellona. (Intervalli: Orchestra) — 1-1.30: Campane; Cronaca Notizie del Giorno; Recentissime; Ballabili riprodotti.



Chiedete lo squisito



SVEZIA

STOCOLMA (SASA) - m. 454,4 - Kw. 1,5
MOTALA - m. 4320 - Kw. 30.
MALMÖ - m. 260,9 - Kw. 1.

8.9: Culto dalla Cattedrale di Lund — 11; 17; 18; 21.45: Come domenica — 13.30: Programma scandinavo da Stoccolma, Hålsingsfors, Köpenham e Oslo — 19.15: Le Mille e una Notte (Az. drammatica) — 21.40: Concerto in sol per violino e piano, Castruccio; Vecchie arie italiane (soprano); Sonata per violino e piano, Sammartini; Soprano — 22.20-23.30: Ballabili.

SVIZZERA

BERNA - m. 411 - Kw. 1,5.

10.30-11.30: Predica protestante — 13.14.30: Concerto del mezzogiorno dell'orchestra italiana Aversano di Berna — 15.30-17.30: Concerto orchestrale dell'Orchestra del Kursaal di Berna — 19.29: Segnale orario; Meteorologia — 19.30-20: L'ora delle novelle — 20-20.30: Concerto di violino — 20.30-21: Concerto orchestrale — 21-21.15: Concerto di violino (seconda parte) — 21.15-21.45: Concerto dell'Orchestra del Kursaal di Berna — 21.45-22: Notizie; Meteorologia — 22-22.35: Concerto dell'Orchestra del Kursaal di Berna.

ZURIGO - m. 588,2 - Kw. 1,5.

12.30: Segnale orario, meteorologia — 12.32: Concerto della R.O. — 15: Concerto grammofonico — 16: Concerto dell'orchestra Castellano (ritrasmissione dal Carlton Elite Hotel) — 19.30: Segnale orario, meteorologia — 19.32: La mezz'ora della musica da camera della R.O. — 20: W. Huber canta canzoni italiane e tedesche — 21.10: Concerto divertente della R.O. — 22: Meteorologia, recentissime e notizie del giornale «N.Z.Z.».

LOSANA - m. 680 - Kw. 0,75.

Nessuna trasmissione.

GINEVRA - m. 760 - Kw. 0,5.

Nessuna Emissione.

BASILEA - m. 1100 - Kw. 1,5.

19.30-20: Ritrasmisione da Berna — 20-20.30: Ritrasmisione da Zurigo — 20.30-22: W. Huber canta canzoni italiane e tedesche, con il concorso della R.O. Indi concerto della R.O. con programma a richiesta degli ascoltatori — 22: Notizie, meteorologia.

UNGHERIA

BUDAPEST - m. 555,6 - Kw. 20.

9: Culto Protestante — 10: Messa dalla Cattedrale — 12: Carillon — 12.15: Concerto — 15.30: Racconti — 16.30: Or.

SOC. TA ANGLIO ITALIANA RADIOTELEFONICA

ANONIMA - CAPITALE LIT. 900.000,- - SEDE IN TORINO

Siete Autocostruttori Radiotelefonici?

Noi possiamo fornirvi assolutamente tutto per tutti i montaggi, comprese le ultime e più interessanti novità! Non avete che a chiederci Listini, Cataloghi, ecc.

Indirizzare: SOCIETÀ ANGLIO ITALIANA RADIOTELEFONICA
UFFICIO DIFFUSIONE E RECLAM - Via Arcivescovado, 10 - TORINO



CELESTION

L'Altoparlante perfetto

★

SCALA

Il Tempio dell'Arte

Sinonimi di perfetto Godimento Artistico

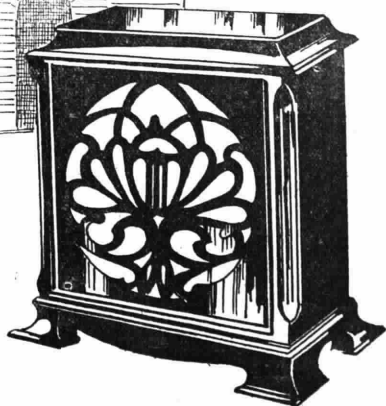

Modello C. 10	305 × 305 × 127 m/m
„ C. 12	356 × 356 × 153 m/m
„ C. 14	520 × 520 × 241 m/m
„ C. 24	760 × 1194 × 458 m/m

Modello C. 14

Annuncio della S. A. BRUNET - Via P. Castaldi, 8 - Milano (118)

POLAR

Batterie Anodiche 80 Volta L. 140
100 " " 170
120 " " 200

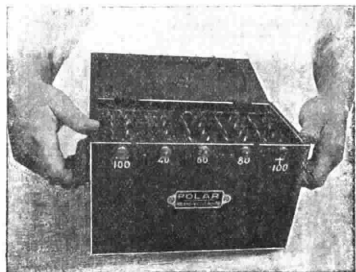

GRUPPO COMPLETO DI ALIMENTAZIONE

ACCUMULATORE 4 VOLTA
BATTERIA ANODICA 100 V.
CONVERTITORE DI CARICA **L. 500**

BLOCCO UNICO CHE RIUNISCE I VANTAGGI DELLA
CORRENTE CONTINUA CON QUELLI DEGLI
ALIMENTATORI IN ALTERNATA

Agenzia POLAR - Via Eustachi, 56 - MILANO

Push-Pull Ferranti.

E' un geniale montaggio a bassa frequenza che assicura la più potente e la più pura ricezione che possa dare oggi un ricevitore.

Ogni serie consta di tre trasformatori:

Serie A F 4. A F 4 (c), O P 6 (c)... Lire 405.—

Serie A F 3. A F 3 (c), O P 3 (c)... 534.—

Serie A F 5. A F 5 (c), O P 3 (c)... 604.—

Il push-pull Ferranti si può applicare a qualsiasi apparato radio oppure in unione al pick-up magnetico serve per potenti e purissime riproduzioni grammofoniche.

Se possedete un altoparlante costoso nel vostro interesse Vi consigliamo di proteggere gli avvolgimenti e prevenire la decalaminazione del nucleo usando un trasformatore di uscita Ferranti tipo O P 1. — Lire 152.—.



Con il SUPER-AUDIO trasformatore FERRANTI tipo A F 5 si raggiunge la perfezione nella riproduzione di ogni nota musicale. Anche i suoni più bassi che non vengono mai amplificati in apparati che includono trasformatori comuni, vengono invece riprodotti dal tipo A F 5 al naturale. La fusione dei suoni col tipo A F 5 è pastosa, nitida e potente. — Prezzo Lire 200.—

Per informazioni e listini
Agenzia Ferranti B. Pagnin

TRIESTE (107)

Tipo A F 5 (c) . . Lire 230.—

[PIAZZA GARIBALDI N. 3

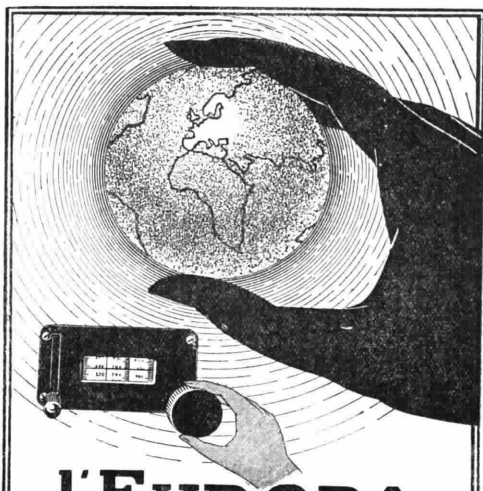

I'EUROPA
passa docilmente
fra le vostre dita
con una

SINCRODINA
RADIO L.L. (BREVETTI
LUCIEN LEVY)

TUTTE LE STAZIONI EUROPEE
DA 200 A 3000 METRI IN FORTE
ALTOPARLANTE CON LA MANOVRA
DI UN SOLO BOTTONE

Agenti esclusivi per
il Piemonte e la
Lombardia

**MAGAZZINI
ELETTROTECNICI**

Sede in MILANO
Via Manzoni, 26
Tel. 70516

Cercansi
Rappresentanti
per le Provincie
del Piemonte e
Lombardia



chestra — 17.20: Quartetto vocale — 17.45: Concerto: Marcia, Scholz; Sogno d'un Riservista, Ziehrer; Potpourri, Bach; Quinta e Sesta Danza Ungherese, Brahms — 20: Azione Drammatica — 20.15: Segnale orario; Jazz (Riproduz.).

MERCOLEDÌ

2 GENNAIO

BELGIO

BRUXELLES - m. 508,5 - Kw. 1,5.

18: Orchestra (riproduz.) — 19: Esperanto — 19.30: Trio: Melodia, Ackermans; Idem, Florendas; Il tuo ricordo, Milli; Canzone, Hazen; Romanza, Demaret; Gismonda, Février; Serenata, Enzolini; Marchesa, Massenet; Milenka, Blockz; Rose del sud, Strauss — 20.30: Giornale parlato — 21.15: Grammfono — 21.30 (da Anversa): Concerto: Trifoglio Drammatico, De Tave; Concerto per violoncello, Schumann; Pastorale, Van Nieuwenhoven; Scena d'amore (Pericolo d'incendio), R. Strauss; Arioso, Bach (violoncello); La fente, Davidoff (violoncello); Ouv., Le Baruffe Chiozzotte, Sini galia; Recentissime.

CECOSLOVACCHIA

BRATISLAVA - m. 300 - Kw. 0,5.

12; 19: V. Praga — 12.15: La pesca (conf.) — 16.30: V. Brno — 17: Conferenza — 17.30: Racconto — 22.15: Conferenza per cecoslovacchi all'Estero.

PRAGA - m. 348,9 - Kw. 5.

11.15; 12; 12.15; 13.30; 13.40; 13.55; 18.25: Come lunedì — 12.30: Orchestra: Suite Turca, Gauvin; Fantasia sulla Mignon, Sarasate; Aragonese, De Falla; Due Valzer, Dvorak; Romanza, Kubat; La Veglia, Dvorak; Il Cigno e il Pavone, Suk — 16: Borsa; Tendenze delle Borse nell'Europa Centrale — 16.10: Delfo e la Pitonessa (Conf.) — 16.20: Per gli operai (racconto) — 16.30 e 17: V. Brno — 17.45: Conferenza economica in tedesco — 19: Concerto: Una pagina di Mozart; Lo Eco, Haydn; Suite «Il Carnevale degli animali», St. Saëns — 19.45: Astronomia — 20: Orchestra: Ouv., il ritorno di Elena, Pecke; La trombetta di Napoleone, Pecke-Smatek; Gavotta e scena (La ricerca della felicità), Smatek; Ballate del Mare, Pece; Danza giapponese, Provoznik; Danza cosacca, Id.; Bolero, Id.; Serenata, Id.; La principessa Tralalá, Smatek; Festa dei tiratori, Benes — 21: Quintetto per archi in mi bem. magg., Mendelssohn — 21.40: Coppia cantatrici: Canzoni Bulgare (5) — 22: Ora; Notizie; I teatri — 22.15: V. Bratislava — 22.30: I teatri.

BRNO - m. 441,2 - Kw. 3.

12; 12.30; 17.30; 19.45; 21.40: V. Praga — 12.15: Agricoltura — 14.30: Borsa — 16.30: Per ragazzi — 17.45: Emissione tedesca: Psicologia — 18.15: Rassegna della settimana — 19: Quartetto per archi in sol min., Debussy; Id. in fa magg., Beethoven — 20: Lettura di Shakespeare con commento — 22.15: V. Bratislava.

IL TELEFONO DEL RADIORARIO

PORTA IL N. 86-239

FRANCIA

TOLOSA - m. 392 - Kw. 8.

13.45: Piano: Canto d'amore, da Motta; Minuetto, Schubert; Dal Ciclo «La bella Mugaiva», Idem — 14.1: Canto: Serenata, Toselli; O sole mio, Di Capua; Villanella, Chabrier; Ballata, Pierné — 14.17: Jazz napoletano: Quattro ballabili — 14.33: Fisarmonica: Quattro pezzi — 21.30: Orchestra: Girotondo, Coppola; Burlesca, Id. Due valzer, Strauss; Introduzione (Sausne e Dalila), St. Saëns; Spagna, Chabrier — 22.10: Canto: Due Arie (La Valchiria), Wagner; Due arie (Werther), Massenet; Aria Sadko, Rimsky Korsakov; Scena della follia (Lucia di Lammermoor), Donizetti; Due arie (La figlia di Madama Antigone), Lecocq; Due arie (Le nozze di Giannina), Massé — 22.35: Jazz: Sei ballabili — 22.50: Fisarmonica: Valzer Tirolese, Jacovacci; Valzer (1 milioni d'Ariecchino), Drigo; Valzer Boston, Jacovacci; Valzer, Idem; Sogno dei fiori, Godard — 23.15: Giornale parlato dell'Africa del Nord.

PARIGI (Radio Paris) - m. 1750 - Kw. 3.

7.45: Cultura fisica — 8.30: Cultura fisica — 9: Informazioni; Rassegna della Stampa — 11.45: Quotazioni e informazioni — 13.30: Trio, Lalo; Quintetto (Mediterranea), Bringuet-Idiatborde; Serenata notturna, Mozart — 14: Informazioni; Borsa di Parigi — 14.15: Concerto (cont.) — 15: Borsa di Parigi; Borsa del Commercio; Caffè; Cotoni; Piana; Seta; Riso — a Saigot; Zuccheri a Parigi — 16.30: Borsa di Parigi; Borsa del commercio; Zuccheri a New York; Cotoni ad Alessan-

ELUTINO



**AUDIZIONE OTTIMA SOLTANTO
CON BATTERIE IENA
ANODICHE**

CHIEDERE CATALOGO E PREZZI ALLA

INDUSTRIA ELETTROCHIMICA NAZIONALE
Via Butera, 13 - PALERMO - Te.egr. IENA - Telet. 32-95

TRASFORMATORI

medie frequenze



RIBET ET DESJARDINS

AGENZIA GENERALE PER L'ITALIA
RADIO INDUSTRIA ITALIANA
Via Brisa, 2 - MILANO

dria, a New York e a Liverpool — 16.45: Orchestra: Ouv., Le allegre comari di Windsor, Nicolai; Violoncello: L'abbandono, Mariani; Rapsodia ungherese, Popper; Orchestra: Interludio (Polifemo), Cras-Soyer; Piano: Fiori, Zubeffoff; Orchestra: Barcarola, Dere-Szyfer; Violino: Canzonetta, Boccherini; Danze slave, Dvorak; Orchestra: Pepita Jimenez, Albencz — 19.30: Comunicato agricolo — 19.45: Grammofono — 20.30: Corso d'inglese — 21: L'umorismo italiano (conf.) — 21.30: Recitazione drammatica; Melodie russe e italiane (canto); Cantatrice; Altro numero di canto. (Intervallo: Rassegna della stampa e informazioni).

GERMANIA

BRESLAVIA - m. 322,6 - Kw. 4.
GLEIVITZ - m. 329,7 - Kw. 4.

15: Cultura popolare — 16: In memoria di Rainer Maria Rilke — 16.30: Da opere tedesche: musica di Gluck, Mozart, Beethoven-Schreiner, Weber-Koepfing, Lortzing, Wagner, Humperdinck, Braunsfels — 18: Questioni economiche attuali — 18.30: Francese per iniziati — 19.25: Conferenza economica — 19.50: Uno sguardo al tempo — 20.15: Lotte Leonard canta canzoni di Schumann, Brahms, Wolf. — 21.25: In memoria di Hermann Sudermann — 22: Conferenza sulla stampa e sul servizio radiotelegrafico. In seguito, notizie e radio-propaganda.

KOENIGSBERG - m. 303 - Kw. 4.

11: Meteorologia; Bollettino del Ghiaccio; Recentissime — 11.30: Trasmissione grammofonica — 15.45: Radio-azione per i fanciulli. Indi: Concerto pomeridiano della R. O. Pezzi di Herold, Offenbach,

Strauss, Bruch (a solo violoncello), Chopin, Moszkowsky, Zimmer, Bohm, Cowter — 18.15: Bollettino del ghiaccio — 18.20: L'ora dei genitori — 18.50: Pensatori greci. (Settimana conf.) — 19.25: Lezione d'Inglese per principianti — 20.05: Musica viennese. Concerto della R. O. — 21.05: Lettura — 21.50: Lezione di ballo — 22.15: Meteorologia; Recentissime; Corriere sportivo — 22.30-24 (da Berlino): Musica da ballo.

LIPSA - m. 365,8 - Kw. 4.

DRESDA - m. 275,2 - Kw. 0,75.

10.50-11: Radioservizio della massaia — 14.15-14.45: Lezione d'italiano — 15: Meteorologia. Indi a' per la gioventù — 16.30: Concerto della R. O. Composizioni di Auber, Litzing, Bruch, Dvorak, Offenbach, Jessel — 17.45: Radiopropaganda — 18.5: Bollettino dei mercati del lavoro — 18.20: Meteorologia, segnale orario, e notizie per i disoccupati — 18.30: Lezione di francese per iniziati — 18.55-19.20: Corso tecnico per operai specialisti ritrasmissione da Berlino — 19.20: Ultima conferenza del ciclo: Problemi matrimoniali — 19.45: Conferenza musicale — 20.15: Musica da camera. Concerto del Quartetto Dalmen. Due quartetti per archi di Mozart e Debussy — 21.15: «Jeppe, del verwan'leite Bauer», commedia di Lovolico Holberg — 22.15: Bollettino della stampa, corriere sportivo — 22.30-24: Musica da ballo.

STOCCARDA - m. 379,7 - Kw. 4.

FRIBURGO NELLA BRISGOVIA - m. 577 - Kw. 0,75.

10.30-13.45: Solito — 15: L'ora dei fanciulli — 16.35: Da Francoforte: Concerto pomeridiano — 18: Segnale orario, meteorologia, notizie agricole — 18.15-18.45: Due conferenze diverse — 19.15:

Introduzione alla lingua spagnuola — 19.45: Conferenza riguardante la produzione del filo di seta «d'aga» — 20: Il cielo stellato nel mese di gennaio. Indi segnale orario, meteorologia — 20.15: Da Francoforte: «L'Arlesiana», opera di G. Bizet. Indi notizie serali.

AMBURGO - m. 394,7 - Kw. 4.

BREMA - m. 252,1 - Kw. 0,75.

KIEL - m. 254,2 - Kw. 0,75.

11; 12: Concerto grammofonico — 16.15 Perché, Dove? (Chiacchierata) — 16.30: Vecchia musica italiana. Da composizioni di Bulli, Marcello, Corelli, Martini, Frescobaldi, Pergolesi, Teaglia, Tartini — 17.30 (per Amburgo, Brema, Kiel): Sul l'organizzazione degli artisti — 17.30 (per Hannover): Canzoni dell'anno nuovo — 17.55: Bollettino meteorologico, Bollettino della polizia; Notizie del lavoro — 18: Concerto e propaganda — 18.45: Scacchi — 19: Profili di poeti: Pieter Jelles — 19.20: «Organizzazione delle associazioni ginnastiche e sportive operaie» — 19.40: Borsa. Quotazioni del mercato frutta e verdura — 19.45: Meteorologia — 19.50: Consigli agli artigiani — 20.15: «Robert und Bertram». Farsa con canti e danze in quattro parti — 22.30: Meteorologia; Notizie; Sport — 22.45: Ritrasmissione di concerti da Ristoranti — 23.50: Notizie sul Mare del Nord e sul Baltico.

FRANCOFORTE SUL MENO - m. 428,6 - Kw. 4.

CASSEL - m. 272,7 - Kw. 0,75.

6.30: Ginnastica mattinale, indi meteorologia, segnale orario — 12.45-13.15: La radio della scuola — 13.15-14.15: Trasmissione grammofonica; Frammenti di opere che si sentono di rado — 15.05-15.35: L'ora della gioventù — 15.55:

Valvole Termoioniche

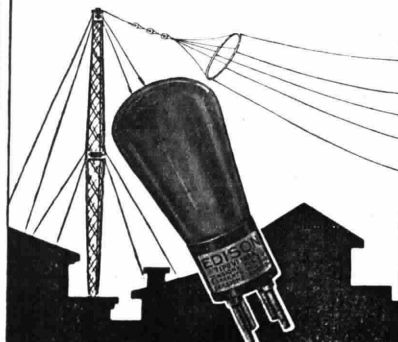

EDISON

..... si, ma il miglior
materiale,
i migliori
prezzi, si
trovano
alle

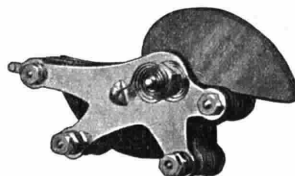

Condensatore a variazione logaritmica:
L. 9,50

INDUSTRIE
RADIOFONICHE
ITALIANE

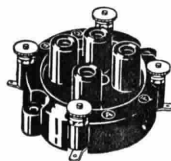

Supporto antivibratorio:
L. 4,70

CHIEDETE IL CATALOGO "A.", GRATIS

ROMA - Via Tritone, 61

FREED-EISEMANN RADIO

BROOKLYN - NEW YORK

presenta
al mercato italiano
i nuovi apparecchi



LUCE



Radio Elettrici

EBAR
BERIS
1928

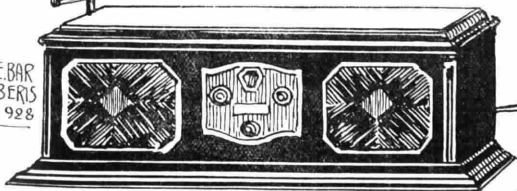

RAPPRESENTANZA GENERALE
PER L' ITALIA E COLONIE

**COMPAGNIA
GENERALE**

RADIOFONICA

Questo modello funziona con telaio, ripiegabile nell'interno dell'apparecchio, ed è alimentato da corrente alternata cosicchè esso può essere trasportato facilmente in qualsiasi locale senza bisogno di speciali installazioni. La manovra vien compiuta mediante un solo comando, ed è munito di "Freed-Eisemann Inductor" che rende sensibilissima la selettività. Il mobile è di stile e massiccio. La sua eleganza e la sua estetica gli permette di figurare ottimamente in qualsiasi ambiente distinto. La gamma d'onda coperta dell'apparecchio è di 200-600 metri. È un apparecchio semplicemente meraviglioso.

Via Broletto, 37
- Milano -

Telefono 81-093
Chiedere catalogo gratis 448 -

16.05: La radio della massaia — 16.35-18.05: Concerto della R. O.: Nuova musica da ballo. Durante gli intermezzi, notizie della radiosocietà ed altre informazioni — 18.10-18.30: L'ora dei libri — 18.30-18.45: Radiopropaganda — 18.45-19.15: Conferenza della Camera dell'Industria e del Commercio di Francoforte — 19.15-19.30: Un quarto d'ora di scienza naturale — 19.30-19.45: Saggi di letteratura francese — 19.45-20.15: Lezione di francese — 20.15: «L'Arlesiana», opera in 5 atti di G. Bizet.

LANGENBERG - m. 468,8 - Kw. 25.

COLONIA - m. 28 - Kw. 4.

12.10: Musica meccanica — 13.5-14.30: Concerto del mezzogiorno ritrasmissione dall'«Handelshof» di Essen. Otto pezzi di Weber, Carena, Tciaikowsky, Elgar, Debussy, Rubinstein, Zeller — 14.30: Consigli per la casa — 15-15.30: L'ora dei giochi per i fanciulli — 15.50-16.20: La radio della signora — 16.20-16.55: Lettura — 17.10-17.45: La radio dei libri — 17.45-18.30: Concerto del vespero eseguito dalla R. O. Pezzi di Haydn, Mozart, Beethoven — 18.30-18.50: Conferenza di previdenza sociale — 19.15-19.40: L'ora dell'operaio. Lettura — 19.40-20: Della teoria e della pratica dell'economia — 20-21: Musica serale della piccola R. O. Pezzi di Weber, Tciaikowsky, Urbach, Waldteufel — 21-22.30: Commedia. Indi ultime notizie, corriere sportivo, informazioni commerciali, e fino alle 24 musica notturna e da ballo.

BERLINO - m. 483,9 - Kw. 4. 𠄎

STETTINO - m. 236,2 - Kw. 0,75.

15.30: Questioni e dispiaceri di donne — 16: Conferenza: Pionieri tedeschi della tecnica. Sesta conferenza — 16.30: L'ora della gioventù — 17-18.55: Concerto divertente dell'orchestra Max Roth. Musiche di Suppé, Smetana, Mascagni, Tciaikowsky, Schloegel, Kreisler, Onesti, Lincke, Robrecht. Indi: Radio-propaganda — 19: Questioni giuridiche del giorno — 19.30: Politica mondiale americana — 20: Trattenimento serale — 21: Canzoni di Schubert. Tenore con accompagnamento di pianoforte — 21.30: Conferenza d'un giornalista. Indi: Notizie; Meteorologia; Segnale orario; Corriere sportivo e fino alle 0.30: Musica da ballo.

MONACO DI BAVIERA - m. 535, 7 - Kw. 4.

NORIMBERGA - m. 241,9 - Kw. 4.

6.45: Ginnastica mattinata — 12.55: Concerto del mezzogiorno (trasmissione grammofonica) — 14.30: Lettura — 16: Concerto divertente del Quartetto Anny Rosenberger. Musiche di Suppé, Clemus, Suppé, Waldteufel, Thomé, Schmalstich, Hitz — 17-18.30: L'ora della gioventù — 19: Conferenza sulla radiofonia e sulle radiostazioni in Italia. — 19.30: «La signora europea», appendice di O. A. H. Schmitz — 20: Concerto serale della R. O., con il concorso della pianista Elly Ney, e del cantante W. Bauer, baritono. Musiche di J. Brahms e R. Wagner — 21.50: L'ora dell'artista teatrale Margherita Koepfke — 22.20: Notizie serali — 22.45-23.45: Ritrasmisione di radiostazioni italiane.

INGHILTERRA

LONDRA (2 LO) - m. 361,4 - Kw. 3.

DAVENTRY (5 XX) - m. 1562,5 - Kw. 25.

11.15; 11.30; 12; 19.15; 19.45; 22; 22.35: Come lunedì — 13: Soprano; Violino — 13.30; 19: Grammofono — 14-15:



Le audizioni radiofoniche della

SCALA

possono essere udite in modo perfetto con



ORKESTRON

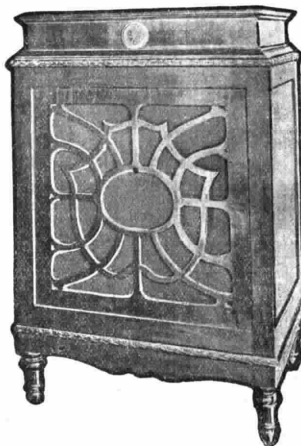

MAZZA

Il nuovo strumento musicale per audizioni radiogrammofoniche che supera ogni aspettativa

FABBRICA APPARECCHI RADIOFONICI MAZZA

Negozio di vendita: Via Spallanzani N. 6
Telefono 22904 - MILANO



Orchestra (riprod.) — 16: Contralto; Tenore; Pianoforte — 16.45: Orchestra: Allegro largo, R. Jones; Suite «Il nodo gordiano» (3 tempi), Purcell; Pavana, Byrd; Mezzo soprano; Due arie (Scarlatti, Pergolesi); La Musetta, Weckerlin; Natale. Idem; Orchestra: Canzone del Secolo III; Fuga, Nares; Corrente e Allemanda. O. Gibbons; Allegro, Arne; Fantasia, G. Farnby; Tower Hill, Id.; Mezzo soprano: Ballate e canzoni (Parry, Id., Delius, Quilter); Orchestra: Aria, Arnold; Preludio e fuga, Boyce; Corrente e Ciaconna, Purcell; Sarabanda e gavotta, Idem — 17.45: Organo di cinema — 18.15: Ieri ragazzi: Cantatrice; Racconto; Fiaba — 19.30: Giardinicoltura — 20: I servizi sanitari del porto di Londra — 20.15: Interludio musicale — 20.25: Libri per ragazzi — 20.45: Orchestra: Ouv., Coriola no, Beethoven; Mazurca op. 16, Ljadov; Tenore con orchestra: Aria (Marta), Flotow; Spirto gentile (Favorita), Donizetti; Orchestra: Rapsodia Bretone, St. Saëns, Jota e Triplici, Lacôme; Due tempi concerto per violino, Mendelssohn; Scene napoletane, Massenet; Tenore: Tre ballate (Cowen, C. Bantock, F. Bridge); Orchestra: Suite «Il figliuol prodigo», Wormser — 22.15: Attualità — 22.35: Commedia di Jerome — 24-1: Ballabili riprodotti

MANCHESTER (2 ZY) - m. 384,6 - Kw. 1,5.

16: Orchestra: Ouv., Così fan tutte, Mozart; Preludio e berceuse, Järnefelt; Soprano: Ballata, Schubert; Orchestra Suite Caucasiana, Ippolitov Ivanov; Violino: Sette Danze svedesi, Bruch; Orchestra: Suite lirica, Tciaikowsky; Soprano Tre canti (Coleridge Taylor, Carne, W. Stevenson); Violino: Malaguna, Albeniz; Danza spagnola, De Falla; Orchestra Ouv., Rianzi, Wagner — 17.45; 19; 19.15; 19.40; 22.24: V. Londra. (Annunzi locali alle 22.30) 18.15: Canzoni; Pianoforte; Racconti — 19.30: Bollettino orticoltura — 20.45: Orchestra: Ouverture «Nel mezzogiorno», Elgar — 21 (da Liverpool): Mezzo soprano: Due poesie di P. Colum musicate da A. Bax; Le stesse musicate da H. Harty 21.12: Orchestra: Suite «Il Mare» (4 tempi), F. Bridge — 21.32 (da Liverpool). Mezzo soprano: Canti e ballate (H. Howells, C. Carey, A. Crompton, P. Warlock) — 21.40: Orchestra: Quattro vecchie danze inglesi, Cowen.

DAVENTRY (5 GB) - m. 491,8 - Kw. 30.

16 (Birm.): Banda polizia: Marcia, Elgar; Ouv., Poeta e contadino, Suppé; Basso: I due granatieri, Schumann; Quando ero giovane, L. Lehmann; Banda: Scherzo (IV sinfonia), Tciaikowsky; Il viandante, Schubert; Canto: Quattro duetti; Banda: Due danze slave, Dvorak; Canto: Due ballate (E. Martin, S. Bennet); Banda: Balletto (Faust), Gounod; Suite di valzers, Chabrier; Canto: Quattro duetti, Banda: Selez., Il Mikado, Sullivan — 17.30: Ballabili; Varietà 18.30 e 23 Come lunedì — 19.30 (Birm.): Orchestra Ouv., Mirella, Gounod; Allegretto, Wolstscholme; Soprano Aria, Arne; Due canti (A. Gibbs, Henschel); Orchestra: Selez., Adriana Lecouvreur, Cilea; Piano: Toccata, Paradies; Bourrée (Seconda sonata per violino), Bech (ried. St. Saëns); Allegro moderato sonata n. 31, Haydn; Orchestra: Infanzia, Cowen; Fanciullata, Id.; Soprano: Quattro canti (Homer Samuel, Bemberg, Head, Quilter); Orchestra: Selez., Canti e danze di Boemia; Piano: Ballata op. 23, Chopin; Orchestra: Piccola Suite

di Danze, Dennis Wright — 21: Lettura — 21.30: Banda: Ouv., Il paragrafo terzo, Seppé; Soprano: Tre canti di giugno, H. Wood; Banda: Selez., I Giocelli della Macedonia, Wolf Ferrari; Violoncello: Ave Maria, Schubert; Arlecchini triste, Florenbassi; Banda: Suite «Calliope» (3 danze), Chaminate; Soprano: Ballate e romanze (Phillips, H. Woodman, Arditi); Banda: Selez., Genovafe del Brabant, Offenbach; Violoncello: Melodia, Purcell; Romanza, Debussy; Minuetto, Montono; Banda: Suite di tre danze all'antica, Ball — 23.15-0.15: Ballabili riprodotti.

JUGOSLAVIA

ZAGABRIA - m. 310 - Kw. 0,75.

13.15: Trasmissione grammofonica
13.30: Quotazioni della Borsa — 17: V. Polgorska legge fiabe — 17.30: Ritrasmissione del concerto dalla pasticceria Manon — 20: Lezione d'inglese — 20.15: La moda attuale — 20.30: Radio-propaganda — 20.35: Serata di Gretschaninoff, con il concorso di soprano e di pianista — 21.50: Notizie; Meteorologia — 22: Trasmissione grammofonica.

NORVEGIA

OSLO - m. 461,5 - Kw. 1,5.

18.30 (da Hamar): Conferenza per ragazzi — 19.15: Il tempo; Notizie — 19.30, L'Oracolo di Delfo (Conf.) — 20: Segnale orario — 20.1: Violoncello e piano; Sonata (4 tempi), Valenti, Orchestra: Tre tempi della «Suite antica», Alvorsen; Violoncello e piano: Musiche popolari scandinave; Orchestra: Il borghese ginevrino, R. Strauss (fant.); Boemia, Smetana — 21.30: Il tempo; Notizie — 21.45: Attualità — 22.23.30: Grammfono (Ballabili).

POLONIA

POZNAN - m. 344,8 - Kw. 1.500

13: Segnale orario; Grammfono — 14; 14.15: Come lunedì — 17.30: Pei ragazzi — 18: L'Ora delle sorprese — 19: Rassegna settimanale — 19.30: Conferenza la Varsavia — 19.55: Conferenza in Francese — 20.10: Varie — 20.30: Concerto Mozartiano: Variazioni per piano: Aria del «Flauto Magico» (cantatrice); Aria delle «Nozze di Figaro» (Idem); Sonata per Violino; Pastorale con Variazioni; Programm e Marcia Turca (Piano); Arie (Soprano) (Intervallo: Recitazioni); Programmi Teatri e Cinema — 22: Segnale orario e Comunicati — 22: Lezione di Ballo — 22.40-24: Ballabili riprodotti.

Super-Elto

fuori bordo a 2 e 4 cilindri, detentori del record mondiale di velocità con Km. 67.118, vincono 6 primi premi ed un secondo alle gare internazionali di Como

Settembre 1928



AGENZIA MOTORI "ELTO", MILANO - Via Revere, 3

KATOWICE - m. 422,6 - Kw. 10.

15.45: Comunicati Finanziari — 16: Grammfono — 16.30: Pei ragazzi — 16.55: Comunicati — 17.10: Conferenza 17.35: Corso di Polacco — 18: Concerto da Varsavia — 19: Annunzi vari — 19.25 Per le Massaie — 19.56: Segnale orario — 20: Letteratura — 20.30: Concerto da Varsavia — 22: Bollettino Meteorologico; Notizie; Sport — 22.30: Ballabili.

GRACOVIA - m. 547 - Kw. 1,5.

11.56; 12.10; 15: Come lunedì — 16.30: Per la Gioventù — 17.10: L'Inverno sul Tatra — 17.35: Il cervo dei Tatra — 18: Concerto da Varsavia — 19: Varie — 19.30: Cassetta delle Lettere — 19.56: Segnale orario — 20: Bollettino Agricolo — 20.20: Comunicati — 20.30: Concerto da Katowice — 22: Trasmissione da Varsavia — 22.30: Concerto riprodotto.

VARSAVIA - m. 4111,1 - Kw. 10.

11.56; 15: Come lunedì — 15.45: Comunicato Giovani Esploratori — 16: Grammfono — 16.30: Pei ragazzi

17.10: Conferenza Ministero Istruzione — 17.35: Cassetta delle Lettere — 18: Orchestra: Ouv., Ascanio in Alba, Mozart; Andante della Sinfonia delle Campane, Haydn; Minuetto in mi bem. magg. N. 2, Mozart; Serenata e Minuetto della Terza Sinfonia, Haydn; Romanza della Serenata per archi, Mozart; Rondò all'Ungherese, Haydn — 19: Varie — 19.30: Conferenza — 19.56: Segnale orario — 20: Corrispondenza Agricola — 20.20: Comunicati — 20.30: Piano: Variazioni in mi bem. magg. Op. 35, Beethoven. Soprano: Quattro Lieber, Beethoven. Piano: Due Prece, ludi, Chopin; Studio in sol bem. magg. Op. 10 N. 5, Idem; Variazioni in si bem. Op. 3, Szymanowski. Soprano: Tre Lieber, Wertheim. Piano: Quattro Preludi, Wertheim; Valzer (Naila), Delibes. (Intervallo: Notizie Teatrali) — 22: 22.5: 22.20: 22.30: Come domenica.

SPAGNA

BARCELONA (EJA 1) - m. 344,8 - Kw. 3.

12: Campane Cattedrale; Il Tempo — 14.30: Borse e Cambi. Trio: Pasodoble, Cambronero; Fox, Torres; Valzer, Marti; Selez., Cavalleria Rusticana, Mascagni; Canzonetta N. 1, Valls; Schimmy, Martinez Valls; Passacaglia, Cambronero. (Intervallo: Grammfono) — 18.30: Sestetto: Fox trot, Montilla; Tango, Sylviano; Two-step, Grey-Salabert — 19: Mercati Internazionali; Borse e Cambi — 19.10: Sestetto: Marcia Valenzana, Godoy; Selezione, La Damina del Treno Azzurro, Parés-Parys; Valzer lento, Lerma; Serenata, Pacheco; Czardas, Delille — 21.30: Corso di Grammatica Spagnuola — 22: Campane Cattedrale — 22.5: Borse e Cambi; Recentissime — 22.10: Orchestra: Ouv., Mare Calmo, Mendelssohn — 22.20 Jazz: Sei Ballabili — 22.45: Coro; Cinque Melodie Popolari e Quattro Canti di Natale.

MADRID (EAJ 7) - m. 375 - Kw. 1,5.

12.45: Sintonizzazione; Calendario; Culinaria — 13: Campane; Notizie; Cronaca Giornali della Mattina; Borsa; Borsa del Lavoro; Programma del Giorno — 13.15: Segnale orario — 15: Campane; Segnale orario. Orchestra: Preludio tre Atto «Carmen», Bizet; Arabesche, Debussy; Parsifal, Wagner (fant.). Intermezzo di Luigi Medina. Orchestra: La Ragazza di Pontevedra, Luna e Bru (fant.); Campane di Hawaii, Heagney; Fox, Siede. Bollettino Meteorologico; Borsa del Lavoro; I Teatri. Orchestra: Romanza in fa, Beethoven — 16.25: Notizie; Indice Conf-

Alla vasta ed affezionata clientela i migliori auguri

Radio "Musa" Ugo Samà

Brescia - Cremona - Mantova

CAPO D'ANNO 1929 = VII

Con gli auguri per l'anno

1929

LA SOCIETÀ

RADIO ITALIA di ROMA

vi presenta il nuovo ricevitore

RADIOLA SFER 34

L'apparecchio che unito allo Sferavox junior porterà il godimento della Radio nelle più umili case.



RADIOLA SFER 34

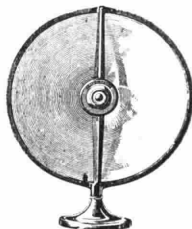

SFERAVOX JUNIOR

Alimentato totalmente a corrente alternata
Alimentatore interno - 4 valvole di cui una
raddrizzatrice - Costruzione elegante e ro-
busta - minimo costo - facilità di in-
stallazione e di manovra - irrisoria
spesa di manutenzione.

OGNI BUON RIVENDITORE DOVRÀ POTERVI FORNIRE QUESTO APPARECCHIO.

renze — 20: Campane; Borsa. Sestetto: La Tuna di Alcalá, Rivas e Redondo (fantasia); Pelles e Melisenda, Debussy (fantasia); La Ribelle, Chapi (fant.). Intermezzo di Luigi Medina — 21: Ballabili riprodotti — 21.25: Recentissime — 23: Campane; Segnale orario; Borsa; Banda (Riprod.) — 1-1.30: Campane; Cronaca Notizie del Giorno; Recentissime; Ballabili riprodotti.

SVEZIA

STOCOLMA (SASA) - m. 454,4 - Kw. 1,5
MOTALA - m. 1320 - Kw. 30.
MALMÖ - m. 260,9 - Kw. 1.

18; 21.15: Come lunedì — 18.30: Musica Leggera — 19.15: L'assicurazione contro gli accidenti e l'industria — 19.45: Natale a Gerusalemme (conf.) — 20.15: Musica Islandese.

SVIZZERA

BERNA - m. 411 - Kw. 1,5.

12.50-13.45: Trasmissione grammofonica — 15.30-17.30: Concerto dell'Orchestra del Kursaal — 19.29: Segnale orario; Meteorologia — 19.30-21.15: Allegro trattamento serale con programma variato — 20.35-21: Concerto orchestrale — 21-21.15: Audizioni di liuto — 21.15-21.45: Concerto dell'orchestra del Kursaal di Berna — 21.45-22.05: Notizie; Meteorologia — 22.22.35: Concerto dell'orchestra del Kursaal di Berna.

ZURIGO - m. 588,2 - Kw. 1,5.

12.30; 16: Come martedì — 17.15: La ora della gioventù — 17.45: Meteorologia, i prezzi della Federazione svizzera degli agricoltori — 19.30: Segnale orario, meteorologia — 19.32: «La pellicola, una nuova forma d'arte». Conf. — 20: Serata allegria — 22: Meteorologia, recentissime e notizie della «N.Z.Z.» — 22.10: Concerto della R.O.: vecchi balli — 22.30: Concerto grammofonico: balli nuovi.

LOSANNA - m. 680 - Kw. 0,75.

7.45; 13; 13.1; 13.6; 15.40: Come lunedì — 16.45: Lettura — 17: Per ragazzi — 19.30: Il tempo — 19.31: Racconti esotici — 20: Programma di Berna (Concerto di sifonofono e di saxofono) — 20.20: Soprano: Cavatina e aria (Nozze di figaro), Mozart; Romanza, Alin; Getti d'acqua, Id.; Berceuse, Id.; Io t'amo, Grieg; Uccelli di primavera, Rachmaninoff; La sposa del soldato, Idem; Romanza, Dvorak — 21: Programma di Berna (canto) — 21.15: Programma di Berna (orchestra).

GINEVRA - m. 760 - Kw. 0,5.

17: Orchestra (Riproduzione) — 18: Cambi: Previsioni Tempo; Ora — 20.15: Cantatrice — 20.30: Orchestra: Un Giorno a Vienna, Suppé; Fantasia su Arie di Woods; Valzer, Waldteufel; Selez., Tosca, Puccini; Melodia, Tate; Boston; Selez., Cairo, Fletcher.

BAZILEA - m. 1100 - Kw. 1,5.

19.30: Segnale orario, meteorologia — 19.30-20: L'ora dei fanciulli — 20-21: Serata di canzoni popolari ed infantili. Soprano con accompagnamento di pianoforte e trio strumentale — 21.20-22: Concerto dell'orchestra R. Huegel (ritrasmissione dal ristorante «Metropole-Monopole») — 22: Notizie, meteorologia.

UNGHERIA

BUDAPEST - m. 555,6 - Kw. 20.

(Parte invariabile come lunedì) — 12.20: Trio: Ouv., Ifigenia, Gluck; Le Allegre Comari di Windsor, Nicolai; Tenera Confessione, Hubay; Valzer intermezzo, Merkle — 15.30: Corso Ricezione Morse — 16: Consigli per la Signore — 17.15: Cetrà — 18.20: Consigli ai dilettanti — 18.50: Lezione d'Italiano — 19.30: Grammofo. — 20.30: Quartetto e Piano — 22: Segnale orario; Informazioni; Il Tempo: Orchestra Tzigani (Riprod.).

GIOVEDÌ

3 GENNAIO

BELGIO

BRUXELLES - m. 508,5 - Kw. 1,5.

18: Orchestra (riprod.) — 19: Corso di Fiammingo — 19.30: Bollettino coloniale — 91.35: Trio: Il Figliuol Prodigio, Debussy; Serenata, Rachmaninoff; Il banchetto del ragno, Roussel; Suite fiabe, Ravel; Valzer, Idem — 20: Grammofo. — 20.30: Giornale parlato — 21.15: Ouverture, Così fan tutte, Mozart — 21.20: Il teatro olandese — 21.30: Commemorazione dello scrittore Fischbach: Incantazione, Chausson (orch.); Conferenza; Preldio e Corale, Franck; Lettura Poesie di Fischbach; Melodia per violoncello, Aki-menko — 22: Attualità — 22.5: Concerto: Lohengrin, Wagner (fant.); Tre Lieder, Schubert (cantatrice); Scene spagnole, Mulder; Quiete, Kursch (cantatrice); Serenata, R. Strauss (cantatrice); Seconda Suite, De Milihi; Romanza per violoncello, Cui; Hiawatha, Coleridge, Taylor — 23.15: Recentissime.

CECOSLOVACCHIA

BRATISLAVA - m. 300 - Kw. 0,5.

12: 19: V. Praga 12.15: Conferenza Agricola — 14: Borsa — 16.30: Concerto: Largo e corrente, Ecclès; Tre Lieder, Schubert; Finale di concerto per violino, Börens; Parafasi di canzone cecca, Tuse; Berceuse, Priml; Lied, Liszt — 17.30: Lezione — 17.50: Poesie slovacche — 18.5: Musica riprodotta.

PRAGA - m. 348,9 - Kw. 5.

11.15; 12; 13.30; 13.55; 16; 18.25; 22: Come mercoledì — 12.30: Concerto — 16.10: L'industria del freddo e l'alimentazione — 16.20: Conferenza con recitazioni per ragazzi — 16.30: Jazz — 17.30: Gli sport invernali (conf.) — 17.45: Emisione tedesca - Notizie; Conferenza — 18.15: Due conferenze per la Signore — 19: Un viaggio nel Siam — 19.30 (dalla Sala Smetana). Orchestra; Ouv. Shakespeareiana, Jirak; Concerto per piano e orchestra, Schumann; Quarta Sinfonia, Mahler — 19.30: Conferenza — 19.40: Emisione di propaganda per l'Estero — 22.20: Musica riprodotta.

BRNO - m. 441,2 - Kw. 3.

12; 19.30: V. Praga — 12.15: Notizie agricole e conferenza — 12.30: Musica riprodotta — 14.30: Borsa; Tempo; Notizie — 16.30 (per le signore); Movimenti della persona e armonia; Duetti; Canti, Bendl; Tre canzoni morave, Neuman; Duetti moravi op. 32, Dvorak; L'isterismo — 17.30: Per gli stenografi — 17.45: Conferenza in tedesco — 18.15: Rassegna Economica — 19: Gli senochi.

FRANCIA

TOLOSA - m. 392 - Kw. 8.

13.45: Canto: Boston, Doniferi; Fox, Idem; Boston, Peyrorinin; Fox, Rico — 14.1: Violino: Canto Indiano (Rosa Maria), Priml; Aria (Paganini), Lehar; Valzer, Wolfe Gilbert; Rose di Piccardia, Haydn Wood — 14.17: Tre recitazioni; Il Cigno (Recitazione e violoncello) — 14.30: Chitarra Hawaiana: Quattro Pezzi — 21.30: Ritrasmissione dell'Opera dal Teatro del Capitoile. (Intervallo: Recentissime).

PARIGI (Radio Paris) - m. 1750 - Kw. 3.

7.45; 8.30; 9; 11.45; 14; 15; 16.30; 19.45: Come mercoledì — 13: Conferenza protestante — 13.30: Orchestra: L'altale-

RADIOANATORI

alimentate i vostri apparecchi con

BATTERIE "IENA"

GARANTITE OTTIME SOTTO TUTTI I RIGUARDI

Ufficio e Deposito di Napoli

VIA CHIAJA, 235 - TELEF. 26-202

LA RUGGINE

è uno dei grandi nemici degli impianti radio. Le parti di metallo, anche esposte alle intemperie, rimangono inalterabili se sottoposte alla cromatura.

Rivolgetevi per acquisti, per informazioni, per commissioni alla

SOC. AN. IT. CROMATURA METALLI - MILANO

Negozi: Via Meravigli, 3 - Ufficio: Via C. Cantù, 4



tanto semplice



è la ricezione con gli apparecchi

NORA

alimentati dall'impianto luce.

PER INSERZIONI
SU QUALSIASI PRESA
DI CORRENTE.



TIPO K3W
TIPO K3G A 3 VALVOLE.

NORA-RADIO
-VIA PIAVE-66-
ROMA

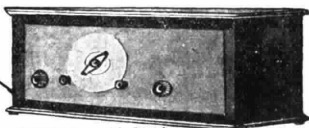

TIPO K4W
TIPO K4G A 4 VALVOLE.

Altoparlanti

NORA

NORA-FIDELIO
MOBILE IN ROVERE
TIPO L16

NORA-ORFEO
TELEFONO POLARIZZATO
TIPO L17

NORA-TOSCA
RETTANGOLARE IN ROVERE
TIPO L18

NORA-SARASTRO
TELEFONO POLARIZZATO
TIPO L19

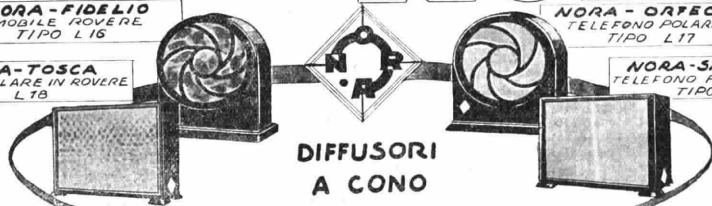

DIFFUSORI
A CONO

ALTOPARLANTI
DA CONCERTO

ALTOPARLANTI
A TROMBA

NORA-TRAVIATA
TIPO L10

NORA-AIDA
TIPO L103

TIPO L11

TIPO L12



NORA-FORTISSIMO
ULTRAPOTENTE PER
SALE E PER L'APERTO



NORA-RADIO VIA PIAVE-66-ROMA-



MARCHIO DEPOSITATO

DITTA

PERESSUTTI GIOVANNI

TORINO - VIA CESANA N. 82 - TORINO

TELEFONO N. 31-540

Fabbrica Italiana Apparecchi Radio e Accessori

TORINESI !!!

NEL VOSTRO INTERESSE PRIMA DI FARE QUALSIASI ACQUISTO DI APPARECCHI RADIORICEVENTI TELEFONATE AL N. 31-540 CHIEDENDO IL CATALOGO GENERALE. DALL'APPARECCHIO A CRISTALLO DI L. 40, AL POTENTISSIMO SUPER LUSO P. .H. 38, COMPLETAMENTE ELETTRICO A 8 VALVOLE, TUTTO TROVERETE A PREZZI DI ASSOLUTA CONCORRENZA. IN OCCASIONE DELLA INAUGURAZIONE DELLA STAZIONE LOCALE SI ACCORDANO FORTI SCONTI A TUTTI GLI ISCRITTI AL DOPOLAVORO E SINDACATI.

LA MIGLIOR GARANZIA CHE LA CASA ACCORDA ALLA SUA SPETT. CLIENTELA È NEL DARE TUTTI GLI APPARECCHI IN PROVA, ASSUMENDOSI TUTTA LA MANUTENZIONE PER UN ANNO E ACCORDANDO FACILITAZIONI DI PAGAMENTO.

SONO GIÀ PRONTI GLI APPARECCHI A 2/3 VALVOLE GARANTITI CON L'ESCLUSIONE DELLA STAZIONE LOCALE

Agente generale per il Piemonte Sig. VAYRA GUIDO con negozio di vendita in via Bottero, 18 (Piazza Solferino) Tel. 46.230

CERCANSI RAPPRESENTANTI PER ZONE ANCORA LIBERE

na, Mozart; Album della gioventù, Schumann; Pagina breve, Franck; Busser; Calma, Honneger; Ciaconna, Idem; Selez. Il Re Davide, Idem; Serenata, Chaminade; Chitarra, Lalo; Serenata, Id. — 14.15: Concerto (cont.) — 16.45: Musica sinfonica; Canto e danza. (Intervallo: Contenza) — 20.45: Caffè; Rame; Comunicati vari; Metalli; Cotoni; Informazioni — 21: Presentazione letteraria — 21.30: «Ergliot», Poema di Bjornson musicato da Grieg; Cantatrice (Due ballate di Villon, Debussy; Canto ebraico, Ravel); Musiche sinfoniche. (Intervalli: Rassegna della Stampa e Informazioni).

GERMANIA

BRESLAVIA - m. 322,6 - Kw. 4.

GLEIVITZ - m. 329,7 - Kw. 4.

16: L'ora dei libri — 16.30: Trattimento musicale con opere di Nicola, Puccini, Taven, Bece, Gauvin, Wolf-Ferrari, Bird, Lanner, Suppé — 18: L'Allolesiano. Conferenza — 18.25: Musica — 19.25: L'ora del lavoro — 19.50: Lettera evangelica — 20.15: Musica da camera — 20.50: Da quattro parti del mondo — 21.30: Decima lezione di ballo — 22: Notizie serali — 22.30-24: Musica da danza.

KOENIGSBERG - m. 303 - Kw. 4.

11: Solito — 11.30: Trasmissione grammofonica — 15.30: La radio degli indovini per i piccoli — 16: L'ora della gioventù — 16.30-18: Concerto pomeridiano ritrasmissiono dal «Zentralhotel» di Koenigsberg. Pezzi di Blon, Puccini, Jessel, Hesse, Snyder, Reitzinger, Phelps, Ries, H. May, Vendling — 18.15: Bollettino del Ghiaccio — 18.20: Conferenza: Il

mondo dei carpentieri — 18.50: Conferenza sull'aeronavigazione mondiale del futuro — 19.30: Ritrasmisione dal Teatro comunale di Danzica: «Mignon», opera in 3 atti di A. Thomas. Indi: Meteorologia; Recentissime; Corriere sportivo.

LIPSA - m. 365,8 - Kw. 4.

DRESDA - m. 275,2 - Kw. 0,75.

14.15: Commenti su libri — 15: Meteorologia, indi trasmissione grammofonica — 16.30: Concerto della R. O. di pezzi di Mozart, Pfitzner, Tchaikowsky, Grabner, Humperdinck, Wagner — 17.45: Radiopropaganda — 18.5: Radioerariale — 18.20: Prognosi del tempo, segnale orario e bollettino per i disoccupati — 18.30-18.55: Vecchia musica da casa dei tempi di Biedlermeier. Concerto d'una cantante, con il concorso d'un violinista e d'un pianista. Pezzi di Beethoven, Mendelssohn, de Bériot, Hummel, Schumann, Spohr, David, Mendelssohn, Loewe, Bazzini — 17.45: Radiopropaganda — 18.5: La radio delle assicurazioni sociali — 18.20: Prognosi del tempo, segnale orario e bollettino per i disoccupati — 18.30-18.55: Lezione d'inglese per iniziati — 19: Corso di Contabilità — 19.30: «Le imposte sul suolo» (conf.) — 20: Il concerto per pianoforte di tre secoli. V.: Beethoven — 21: «Aucassin e Nicolette», operetta dal francese di G. H. Mostar — 22: Bollettino della stampa, corriere sportivo, indi lezione di ballo; musica divertente e da ballo.

STOCCARDA - m. 379,7 - Kw. 4.

FIRBURGO NELLA BRISGOVIA - m. 577 - Kw. 0,75.

10.30-13.45: Solito — 15.45: Concerto pomeridiano della R.O., con il concorso di

soprano, Pezzi di Weber, Schumann, Mendelssohn Brahms, Weber, Tchaikowsky — 18: Segnale orario, meteorologia — 18.15-18.45: Due conferenze — 19.15: Radiopropaganda e concerto della R. O. con musica di Blon, Weyler, Klose, Translatteur — 19.45: Conferenza riguardante la scelta della professione — 20.15: «La Marchesa d'Arcisa», azione in 3 atti di Carlo Sternheim. Indi: Musica nei vicoli, nei cortili e nelle strade provinciali. Improvvisazione grammofoniche. Indi ultime notizie.

AMBURGO - m. 394,7 - Kw. 4.

BREMA - m. 252,1 - Kw. 0,75.

KIEL - m. 254,2 - Kw. 0,75.

11: 12: Concerto grammofonico — 16.15: Fiabe moderne (solo per Brema) — 16.15-16.45: (per Hannover ed Amburgo): Concerto della R. O. — 16.15 (per Kiel): Riccardo Strauss: Concerto con opere del compositore — 17: Musica nell'asilo infantile — 17.30: Sul primo centenario di Konrad Dultens — 17.55: Meteorologia; Notizie di inondazioni; Bollettino della polizia — 18: Radiopropaganda — 18.45: Il quarto d'ora della massaia — 19: Allegri ricordi di un sentimentale — 19.25: Tabacco e piacere del tabacco — 19.55: Borsa; Meteorologia — 20: Fiabe per violino — 20 (solo per Hannover): Da vecchie operette — 21 (per Amburgo): Dizioni di Vilma Moenckerberg — 21 (per Brema): Musica da camera con opere di Beethoven, Schubert, Mozart e Brahms — 22: Moderne danze della stagione — 22.30: Meteorologia; Notizie; Sport — 22.45: Seguito dell'ora di danza — 23: Musica da danza — 23.50: Bollettino del mare del Nord e del Baltico.

CHIEDERE CATALOGO GENERALE DI TUTTI
GLI ISTRUMENTI PER RADIOFONIA ALLA

Radio Industria Italiana
MILANO (108) Via Brisa N. 2

RADIO AMATORI
per il Vostro fabbisogno rivolgetevi al
Negozio specializzato

GRONORIO & C.
MILANO
VIA MELZO N. 34

Apparecchi completi - Accessori - Valvole - Batterie - Cuffie - Altoparlanti
Riparazioni - Modifiche.

PILE A. D.
Tipi speciali per batterie Termoioniche v. I,5

A. D. 525 a secco - 120 AH capacità
garantita (2000 ore a 0,06 Amp.) **Lire 17,50 cad.**

A. D. 524 a secco - 170 AH capacità
garantita (2800 ore a 0,06 Amp.) **Lire 25,-- cad.**

SCONTI AI RIVENDITORI

Società "IL CARBONIO" Anonima per azioni
Viale Basilicata N. 6 - MILANO - Telefono N. 50319

FRANCOFORTE SUL MENO - m. 428,6 - Kw. 4.

CASSEL - m. 272,7 - Kw. 0,75.

6.30: Ginnastica mattinale, indi meteorologia, segnale orario — 12.30-13.30: Concerto del mezzogiorno della R. O. — 15.05-15.35: L'ora della gioventù — 15.55-16.05: La radio della massaia — 16.35-18.05: Da Stoccarda: Concerto della R. O. Durante gli intermezzi notizie della radiocittà ed altre informazioni — 18.10-18.30: Lettura — 18.30-19: Conferenza ritrasmessa da Cassel — 19.19.15: Segni di letteratura inglese — 19.15-19.45: Lezione d'inglese — 19.45-20.15: L'ora del giornale «Frankfurter Zeitung» — 20.15-21.15: «L'Inverno» (Trattamento musicale-letterario) — 21.15-22.15: Musica da camera, indi concerto Porgano.

LANGENBERG - m. 468,8 - Kw. 25.

COLONIA - m. 28 - Kw. 4.

12.10: Musica meccanica — 13.5-14.30: Concerto della R. O. Frammenti di opere di Fall, Ziehrer, O. Strauss, Reinhardt, Kalman, Neidhal — 14.30: Novità riguardanti pellicole — 15-15.30: La radio dei giochi dei fanciulli — 16-16.30: L'ora di F. Dahn (in occasione del 17° anniversario della morte del poeta) — 16.30-17: Questioni culturali nella letteratura. Quinta conf. — 17-17.20: Fiabe e giochi 17.20-17.45: Lavoretti feriali per la gioventù — 17.45-18.30: Musica da camera eseguita dal Radio-Trio. Terzi ed altre composizioni di Boccherini, Schubert, Lemacher — 18.30-18.50: Il buon tedesco — 19.15-19.40: Moderna poesia operaia. Conf. — 19.45-20: Questioni attuali riguardante l'economia mondiale. Conferenza riguardante la seta artificiale — 20: Serata varia, fra altro esecuzione d'una commedia. Indi ultime notizie, corriere sportivo, informazioni commerciali, e fino alle 24 ritrasmissione del concerto dal Caffè Corso di Dortmund. Orchestra Mario Iseglu.

BERLINO - m. 483,9 - Kw. 4.

STETTINO - m. 236,2 - Kw. 0,75.

12.30: Il quarto d'ora dell'agricoltore — 15.30: Conferenza in occasione del centenario di nascita del filologo Conrado Duden — 16.30: Concerto strumentale di composizioni di M. Haeftelin, J. Strauss,

Haendel, Frescobaldi-Cassado, Mozart, O Respighi — 17.30-18.20: Concerto divertente orchestrale con musiche di Mendelssohn, Dransmann, Coleridge-Taylor, Koe-Svendsen. Indi: Radio-propaganda — miselberger, Lanner, Kars, Schillings, 18.30: Uno sguardo retrospettivo sulla tecnica del 1928 — 19.30: Ritrasmessione dall'Opera comunale di Charlottenburg: «Otello», opera in 4 atti di G. Verdi. Durante gli intermezzi: Meteorologia; Sportivissime; Segnale orario; Corriere sportivo. In seguito all'opera, fino alle 0.30: Musica da ballo.

MONACO DI BAVIERA - m. 535, 7 - Kw. 4.

NORIMBERGA - m. 241,9 - Kw. 4.

6.45: Ginnastica mattinale — 12.55-13.50: Concerto del mezzogiorno (trasmis-sione grammofonica) — 16: Un capitolo d'un viaggio alle Antille — 16.15: Presso concittadini nell'Uruguay. Conf. — 16.30: Lettura moderna, letteratura svedese 17: La radio degli scacchi per la gioventù — 17.30-18.35: Concerto dell'orchestra B. Bischof. Musiche di Schubert, Moszkowsky, Bizet, Tchaikowsky, J. Strauss, Grieg, Faucik — 19-19.30: Lezione d'esperanto — 19.30: Quinta conferenza: La creazione della terra — 19.45: Una gita attraverso la vecchia Vienna — 20-22: Serata varia. Ritrasmessione da Vienna — 22: Lettura 22.20: Indicazione della prossima ritrasmissione di un'opera, notizie serali — 22.45: Bollettino mensile di politica mondiale.

INGHILTERRA

LONDRA (2 LO) - m. 361,4 - Kw. 3.

DAVENTRY (5 XX) - m. 1562,5 - Kw. 25.

11.15: 11.30: 12: 19.15: 19.45: 22: 22.30: Come lunedì — 13: Soprano; Baritono; Pianoforte — 14-15: Grammofono — 16: Funzione dall'Abbazia di Westminster — 16.45: La Poesia della Rocca e del Fusco — 17: Tenore; Banla — 18.15: Pei ragazzi: Due Racconti; Recitazione — 19: 19.35: 20.15: Interludi Musicali — 19.5: Bollettino Organizzazioni Radio-telefoniche — 19.30: Prezzi Derrate Agricole — 20: Musica e Teatro — 20.25: La Xilografia a colori — 20.45: Quartetto Temple: Melodia Tradizionale; Canzone, Bea-

le; Canto Popolare del Somerset; Tre Ballate (W. Davies, Durligh, B. Gardiner); Aria Inglese del Sec. XVII — 21: Musiche di A. Reynolds; Quv., La Bisbetica Domata; Due Commedie con Musica e Cori; Preludio, Lo Stratagemma; Due Arie Baritono, Idem; Aria Soprano e Coro con Baritono (Degnuznic); Due Arie per Soprano (Amore al Villaggio); Suite Orchestrale «Il Carro» — 22.15: La Mostra d'Arte Olandese alla Burlington House — 22.35: Cinque Composizioni di C. Cui per Flauto, Violino e Piano; Canto di Natale del Sussex e Berceuse di C. Scott per Viola e Piano; Due Studi per Piano, Pohlmi; Terzettino di Dubois e Due Melodie Francesi intrecciate di Ethel Smyth per Flauto Viola e Piano; Sarabanda e Tamburino di Leclair per Violino; Anlante e Scherzetto di Rabaud per Flauto, Violino e Piano; «Navole» di Rowley e «Rompicapo Cinese» di Clarke per Flauto, Violino, Viola e Piano — 23.35-1: Ballabili riprodotti.

MANCHESTER (2 ZY) - m. 384,6 - Kw. 1,5.

13-14: Pianoforte: Preludio per organo, Bach; Due Sonate di Scarlatti. Baritono: Tre Canti (Williams, Lulli, L. Marlow). Violino: Serenata, Arensky; Rondò, Schubert, Soprano: Tre Arie (Haendel, Pergolese, Gluck). Piano: Preludio, Scriabin; Scherzo, Mendelssohn. Baritono: Tre Canti di Quilter; Lamento, F. Lambert. Violino: Berceuse, Di Grassi; Tempo di Minuetto, Pugnani. Soprano: Tre Ballate di Quilter — 16: 19: 19.15: 19.45: 22-1: V. Londra. (Annunzi locali alle 22.30) — 16.45: Fiori d'Inverno — 17: Orchestra: Marcia, Valentin; Potpourri Internazionale. Numero Varietà. Orchestra: In un Mercato Persiano, Ketelbey; Funiculi, Denza; Valzer, Waldteufel. Numero Varietà. Orchestra: Selez., Volontari a cavallo, Sullivan; Marcia, Turlet — 18.15 (da Leeds) Pei ragazzi — 19.30: Prezzi locali Derrate Agricole — 20.45 (Riproduz.): Azione Drammatica con Soprano, Baritono e Orchestra.

DAVENTRY (5 GB) - m. 491,8 - Kw. 30.

16: Orchestra (riproduz.): Tre Danze Slave, Dvorak; Ovv., Coriolano, Beethoven; Concertino per Piano e Orchestra, Honegger; Sinfonia di Natale, Hely-Hut-



COMPAGNIA GENERALE RADIOFONICA

della Ditta A. VIGANÒ s. a.

Via Broletto 37 - MILANO - Telefono 81093



— NEGOZIO DI VENDITA —

PEZZI STACCATI DELLE MIGLIORI CASE

— NAZIONALI ED ESTERE —

Prezzi minimi ribasso sui Listini in vigore delle Valvole Termoioniche

PHILIPS - TELEFUNKEN - RAD-OTECNIQUE - EDISON - ZEN-TH - TUNGSRAM

PRIMA DI FARE I VOSTRI ACQUISTI INTERPELLATECI

CONSIGLI TECNICI

APPARECCHIO A CRISTALLO "HAR", completo L. 150.-
Riceve bene la stazione locale - Tasse comprese

SCHEMI MONTAGGI

chinson; Suite « Il Carnevale degli Animali », St. Saëns — 17.30 (Birm.); Organo di Cinema: Sinfonia, Gnglielmo Tell, Rossini; Intermezzo, Fletcher. Soprano: Carnevale, Molloy; Canti di mia madre, Dvorak. Organo: Selez., Ruggidge, Sullivan; Serenata, Squire; Monsieur Tricotin, Rawlinson. Soprano: Due Canti (D'Hardelot, Margetson). Organo: Suite Balletto (Coppella), Delibes — 18.30: (Birm.): Pei ragazzi: Recitazione; Vetrì Musicali e Mandolino; Varietà — 19.15 e 23: Come lunedì — 19.30: Ballabili; Varietà (2) — 21 (Birm.): Varietà (5) e Ballabili — 22: Soli, Coro e Orchestra: Selezione, Falka, Chassaingue — 23.15-24: Azione Drammatica con personaggio che commenta.

JUGOSLAVIA

ZAGABRIA - m. 310 - Kw. 0,75.

13.15: Trasmissione grammofonica — 13.30: Quotazioni della Borsa — 17.30: Concerto popolare pomeridiano, con il concorso di violinista e pianista. Pezzi di Stradella, Ambrosio, Dann, Arensky, Ljadow, Mozart, Toselli, Hubay — 19: Lezione di francese — 19.15: Radio-propaganda — 19.30: Concerto sinfonico ritrasmesso da Praga — 21.30: Notizie; Meteorologia.

NORVEGIA

OSLO - m. 461,5 - Kw. 1,5.

9.50: Prezzi nuova — 10: Borsa; Prezzi nuova — 18.45: Culto; Inno (cantatrice) — 19.45: Il tempo; Notizie — 19.30: Corso di tedesco — 20: Segnale orario — 20.1: Violino e piano: Sonata in la maggiore, Mozart; Capriccio Op. 76 n. 2, Brahms (piano solo); Intermezzo op. 116 n. 2, Brahms; Rondino su un tema di Beethoven, Kreisler — 20.30: Conferenza — 21: Coro: Sette canti (Eilling, Alnaes, Id., Biken, Schubert; Lie, Id.) — 21.30: Il tempo; Notizie — 21.45: Attualità — 22-24: Ritrasmisioni stazioni estere.

POLONIA

POZNAN - m. 344,8 - Kw. 1.500

13: Come lunedì — 14: Quotazioni — 14.15: Comunicati — 17.35: Corso di Francese — 18: Audizione Letteraria da Varsavia — 19: Il Cinema in Polonia — 19.30: Conferenza Agricola — 19.55: Recitazioni — 20.10: Varie — 20.30: Concerto: Marcia, Sousa; Cantici di Niewiadomski, Szopski e Chopin; Bolle di Sapone, Urbach (orch.); Danza Cosacca, Bernhards; Canti di Paderewski, Karłowicz e Rozycki — 21.15: Audizione Letteraria — 22: Segnale orario e Comunicati.

KATOWICE - m. 422,6 - Kw. 10.

15.45; 16: Come mercoledì — 17: Concerto — 17.35: Cassetta delle Lettere — 18: Audizione Letteraria — 19: Annunzi Vari e Comunicati — 19.30: Conferenza — 19.56: Segnale orario e Comunicato Agricolo — 20.30: Concerto da Cracovia — 22: Bollettino Meteorologico; Notizie — 22.30: Ballabili.

CRACOVIA - m. 547 - Kw. 1,5.

11.56; 12.10; 15: Come lunedì — 17.10: Conferenza per le Signore — 17.35: Archiloco (conf.) — 18: Trasmissione da Varsavia — 19: Varie — 19.25: Corso di Inglese — 19.56: Segnale orario — 20: Bollettino Agricolo — 20.5: Comunicati — 20.30: Concerto — 22: Trasmissione da Varsavia — 22.30: Concerto riprodotto.

VARSAVIA - m. 1111,1 - Kw. 10.

11.56; 15: Come lunedì — 15.20: Astronomia — 15.45: Comunicato Lega Difesa Aerea — 16: Grammfono — 17.10: Libri nuovi — 17.55: Conferenza — 18: Audizione Letteraria — 19: Varie — 19.30: Conferenza Agricola — 19.55: Segnale orario — 20: Comunicato Agricolo — 20.30: Concerto. (Intervallo: Notizie Teatrali) — 22; 22.5; 22.20; 22.30: Come domenica.

SPAGNA

BARCELONA (EJA 1) - m. 344,8 - Kw. 3.

12: Campane Cattedrale; Il Tempo — 14.30: Borse e Cambi. Trio: Marcia, Monton; Maiorca, Albeniz; Fox, Worsley; Selezione, La Meraviglia di Damasco, Luna; Pericon, Torrens; Valzer, Gillet; Pasodoble, Llorens. (Intervallo: Grammfono) — 18.30: Sestetto: Fox, Lazaro; Tango, Dotras Vila; Danza, Fink — 19: Mercati Internazionali; Borse e Cambi — 19.10: Sestetto: Marcia, De Ullierte e Leo; Selez., Loute, Szmlc; Valzer, Strans Danza Orientale N. 2, Granados — 19.30: Pei ragazzi: Racconti, Indovinelli, Poesie, ecc. — 19.40: Lettura (cont.) — 19.50: Le Strade di Barcellona — 21.30: Corso d'Inglese — 22: Campane Cattedrale; Il Tempo — 22.5: Borse e Cambi; Recentissime — 22.10: Ritrasmisione parziale dell'Opera dal Teatro del Liceo.

MADRID (EJA 7) - m. 375 - Kw. 1,5.

12.45; 13; 13.15: Come martedì — 15: Campane; Segnale orario. Orchestra: Preludio (Tristano e Isotta), Wagner; Barcarola (Cleopatra), Mancinelli; Gli Amanti

di Teruel, Breton (fant.). Intermezzo di Luigi Medina. Orchestra: A Cereso, Wagner (fant.); Valzer, O' Brian; Ma-gritte. Bollettino Meteorologico; Borsa del Lavoro; I Teatri. Orchestra: Secondo Intermezzo, Rosamondia, Schubert — 16.25: Notizie; Indice Conferenze — 20: Campane, Borsa. Sestetto: Figlio del Sole. Quisland (fant.); Enrico VIII, St. Saëns (fant.); Scherzar col Fuoco, Barbieri (fantasia). Intermezzo di Luigi Medina — 21: Ballabili riprodotti — 21.25: Recentissime — 23: Campane; Segnale orario; Borsa. Ritrasmisione dell'Opera dal Teatro del Liceo di Barcellona. (Intervallo: Orchestra) — 1-1.30: Campane; Cronaca Notizie del Giorno; Recentissime; Ballabili riprodotti.

SVEZIA

STOCKOLMA (SASA) - m. 454,4 - Kw. 1,5

MOTALA - m. 1320 - Kw. 30.

MALMÖ - m. 260,9 - Kw. 1.

17.30: Culto — 18; 21.21: Come lunedì 18.30: Fisarmonica — 18.55: Conferenza agricola — 19.15: Coro maschile — 19.45: Conferenza — 20.15: Banda: Marcia dei Boiardi, Halvorsen; Ouv., «Elver höj», Kullha; Valzer triste, Sibelius; Suite n. 2 «Peer Gynt», Grieg; Danza (Gli Ugonotti), Meyerbeer; «al Pipistrello» di Strauss; Marcia militare — 21.40: Il generale di Kiruna (Conf.).

SVIZZERA

BERNA - m. 411 - Kw. 1,5.

12.43-15.56: Come lunedì — 16-16.30: Concerto dell'orchestra del Kursaal di Berna — 16.30-17: Conversazione infantile in francese — 17-17.30: Concerto dell'orchestra del Kursaal di Berna — 18.15-19: Trasmissione grammofonica — 19.19-29: La costruzione d'un apparecchio radio-ricevente — 19.29: Segnale orario; Meteorologia — 19.30-21.45 (da Losanna): Concerto del Trio Aubert di Vienna — 21.45: 22: Notizie; Meteorologia.

ZURIGO - m. 588,2 - Kw. 1,5.

12.30-16: Come lunedì — 17.15: Per i fanciulli — 17.45: Meteorologia — 19.30: Segnale orario, meteorologia — 19.32: Conferenza teatrale sul scenario moderno — 20: Nona serata della società degli scrittori svizzeri. Indi concerto divertente della R. O. — 22: Meteorologia, recentissime e notizie del giornale «N.Z.Z.».

LOSANNA - m. 680 - Kw. 0,75.

7.45; 13; 13.1; 13.6; 15.40: Come lunedì — 16.45: Lettura — 17: Orchestra riprodotto. — 19.30: Il tempo — 19.31:

LABORATORIO
COSTRUZIONI
ACCUMULATORI
ED APPARECCHI
ELETTRICI

SEB. SAMPÒ

TORINO
Corso Regina Margherita 2

Batterie d'Accumulatori per Accensione

da 4 Volts = 50 Amp. Ora C. 80.-
da 4 Volts = 90 Amp. Ora C. 130.-

Elementi di ebanite in cassetta di legno con operchio a cerniera

Batterie Anodiche d'Accumulatori

da 80 Volts = 2 Amp. Ora C. 180.-
da 96 Volts = 2 Amp. Ora C. 210.-
da 120 Volts = 2 Amp. Ora C. 250.-

Elementi di vetro con piacche intercambiabili montati su telaio

Raddrizzatore termionico per carica batterie da 4 volt ed anodiche sino a 120 volts L. 220

RIVENDITORI

PROVERETE IL MIGLIOR
MATERIALE RADIO E TELEFONICO
METALLICHE IN
ASSORTIMENTO COMPLETO
ACCURATA ESECUZIONE
PREZZI VANTAGGIOSI

press **"VORAX", S.A.**
Viale Plave, 14 - MILANO
(Listino in corso di stampa)

TRATTASI SOLO CON RIVENDITORI
• REGOLARMENTE AUTORIZZATI •



VENTURADIO ELETTRICO

POTENTE "8"

Purezza e selettività senza pari

:: :: :: :: ::

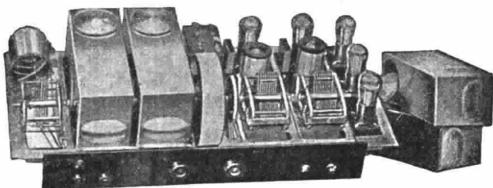

Amplificazione di grande potenza
(400 volta)

CHASSIS IN ALLUMINIO DEL POTENTE "8"

CARATTERISTICHE

Funziona a qualsiasi voltaggio e frequenza - niente batterie, né accumulatori, né acidi - niente ronzio, né distorsione - il solo apparecchio munito di filtro che elimina i disturbi locali - una sola manopola garantisce l'immediata ricezione delle stazioni desiderate - riceve da tutta l'Europa mentre funziona la più potente delle trasmissioni locali - controllo automatico del pick-up, e sufficiente amplificazione per danzare servendosi dei dischi fonografici - Funziona con e senza antenna, o con quadro.



Potente "8" Elettrico

La superiorità dei nuovi apparecchi VENTURADIO, (brevetti Bremer-Tully) risulterà indiscutibile a chi vorrà confrontare il rendimento di questi apparecchi con qualunque altro della concorrenza a parità di prezzo.



Apparecchi elettrici completi (7 valvole) da L. 2950 in più.



L'Apparecchio "V.8" contiene un diffusore elettro-dinamico B-T, MAGNAVOX, Mod. 1929.

LE NOVITÀ

TYRMAN "70" Supereterodina a griglia schermata (7 valvole). Selettivissima.

SILVER-MARSHALL (shielded SIX) Valvole a griglia schermata. Grande rendimento.

ULTIMAX, 5 valvole, un solo comando.

SUPERETERODINA REMLER-SARGENT, 10 valvole. Apparecchio per studiosi di Radio.

AIR-SCOUT, 5 valvole. Alimentazione in alternata.

MAGNAFORMER 8-9, Supereterodina a 9 valvole.

SCATOLA di montaggio CONTROFASE. L'apparecchio premiato con medaglia d'oro del Duce Il migliore ricevitore a 6 valvole. Tutto il materiale L. 1950. Apparecchi completi da L. 150 in più. Nuovi schemi, accessori, parti staccate. Alimentatore di placca e filamento. Diffusori elettro-dinamici. Valvole di ogni marca e tipo. Valvole per raddrizzatori, RAYTHEON orig. L. 75

RADIOTECNICO diplomato all'Università di Chicago, U.S.A.

A. VENTURINI

MILANO - Viale Abruzzi, 34
Telefono N. 21-124

INFORMAZIONI E AUDIZIONI SENZA IMPEGNO

Conferenza letteraria — 20: Trio: Concerto per violino in re magg., Paganini; Sinfonia spagnuola, Lalo — 21.15: Soprano; Tenore.

GINEVRA - m. 760 - Kw. 0,5.

17: Gramofono (Ballabili) — 18: Cambi; Previsioni Tempo; Ora — 20.15: Quartetto in re min.; Haydn; Quartetto in sol min., Debussy — 21.20: Notizie.

BASILEA - m. 1100 - Kw. 1,5.

19.30: Segnale orario, meteorologia — 19.30-20: La vita degli animali nelle profondità del mare mondiale — 20.21.20: Serata di solisti (violonista, pianista; pezzi di Bach, Schubert, Chopin, Liszt, Dvorak, Paganini, Sarasate) — 21.20-22: Ritrasmisione del concerto orchestrale dal ristorante «Metropole-Monopole» — 22: Notizie, meteorologia.

UNGHERIA

BUDAPEST - m. 555,6 - Kw. 20.

(Parte invariabile come lunedì) — 12.20 Gramofono — 16: Conferenza Agricola — 17.15: Radio Scuola: L'Amore del Prossimo; Conferenza e Canzoni; Conferenza — 18.15: Concerto: Le Allegre Comari di Windsor, Nicolai; Histoire d'un Pierrot, M. Costa; Valzer (Éva), Lehár; Melodia, Lehár; Gondoliera, Bossi; Due Fox, Eren; Selez., Suhanc, Konti; Valzer lento e Mazurca, Delibes; Valzer (Il Barone Zingaro), Strauss — 18.50: Lezione d'Inglese — 19.20: Trasmissione dell'Opera; Orchestra.

VENERDI 4 GENNAIO

BELGIO

BRUXELLES - m. 508,5 - Kw. 1,5.

18: Concerto riprodotto — 19: Letteratura fiamminga — 19.15: Contabilità e Diritto Commerciale — 19.30: Bollettino Coloniale; Trio: Il Postiglione di Longuean, Adam; I Milioni d'Arcelchino, Drigo; La Farfalla, Bendix; Barcolana, Leoncavallo; Fiori di Andalus, Mazana — 20: Gramofono — 20.30: Giornale parlato — 21.15: Concerto: Rapsodia Dalmatiana, De Boeck; Canzone, Benoit; Suite rustica, Gilson; Conferenza in fiammingo; Paesaggi fiamminghi, Brussels; Cinque pezzi brevi, Poot; Numero varietà; Milenka, Blockx; Canzone, Tinel; Notte d'Estate, Lebrun; Marcia funebre d'un Mazzoio, Neulemans; Numero Varietà; Fantasia, Gevaert — (22: Attualità) — 23.15: Recentissime.

CECOSLOVACCHIA

BRATISLAVA - m. 300 - Kw. 0,5.

12; 16.30; 19; 22.20: V. Praga — 12.15: Conferenza agricola — 17.30: Conferenza — 17.45: Musica riprodotta — 18.45: Corso di slovacco.

PRAGA - m. 348,9 - Kw. 5.

11.15; 12; 13.55; 16; 18.25; 22: Come mercoledì — 12.15: V. Bratislava — 12.30; 17.30: V. Brno — 13.30: Industria e commercio; Conferenza — 16.10: La Società delle Nazioni e la Scuola — 16.20: Conferenza — 16.30: Concerto: Quartetto op. 8, Mozart; Quartetto op. 106,

Dvorak — 17.45: Emissione tedesca: Notizie; Conferenza agricola — 18.15: Emissione agricola — 19: Banjos — 19.50: Azione drammatica — 22.20: Musica popolare riprodotta.

BRNO - m. 441,2 - Kw. 3.

12; 19.50; 22.20: V. Praga — 12.15: V. Bratislava — 12.30: Orchestra: Marcia, Chelik; Valzer, Vackar; Parafarsi di una canzone popolare, Konrad; Marcia delle scimmie (La principessa Giacinta), Nodl; Canzoni popolari, Bursinski; Canzoniere malinconico, Hasler — 17.30: Corso d'inglese — 17.45: Notizie e conferenza in tedesco — 18.15: Rassegna artistica — 19: Azione drammatica.

FRANCIA

TOLOSA - m. 392 - Kw. 8.

13.45: Concerto: Due danze spagnuole, Granados (violino e piano); Ideale, Tosti (violino, violoncello e piano); Canzone dell'Addio, N. N. (violoncello e piano); Allegro vivace della sinfonia N. 5; Wildor (organo); Allegretto della Sonata in la maggiore, Torroba (chitarra); Corrente, Bach (Chitarra) — 14.30: Otto Selezioni, Mignon, Thomas — 21: Otto Selezioni, Lusa, Charpentier — 22: Concerto: Il Bauto magico, Mozart; Valzer, Gungl; La pioggia, David; Cavalleria rusticana, Mascagni (fant.); Canti di mariuini, De Séverac; Suite «Scene pittoresche», Massenet; Alla sposa, Février; La figlia del tamburo maggiore, Offenbach (fant.); Romanza, Tosti; Parandola (Le cicole), Filippucci. (Intervallo); Aria (Fortunio), Messenger; Due arie (La Mascotte), Aufrant; Aria Le nozze di Giunina, Massé; Luna d'argento, Higgs; Mattinata d'amore, Monti — 24: Giornata parlata dell'Africa del Nord.

PARIGI (Radio Paris) - m. 1750 - Kw. 3.

7.45; 8.30; 9; 11.45; 14; 15; 16.30; 17.50; 19.30; 19.45: Come mercoledì — 13.30: Orchestra: Canzone Kalin; Valzer, Wolfe Gilbert; La principessa della Czarada, Kalman; Avana, Branga; Aria (Susan); Mozart (cantatrice); Il taglio, Schubert (cantatrice); Gioia d'amore, Kreisler (violino); Ritmi spagnuoli, Laparra; Serenata napoletana, D'Ambrosio; Il Re d'Ys, Lalo (fant.); Serenata, Popper (violoncello); Potpourri Rossini; Brume di Sera, Erge; Suite «Ritratto», Closset — 14.15: Concerto (cont.) — 16.45: Orchestra: Ouv., Ifigenia, Gluck; Violino: Andantino, Menu; Romanza, Fauré; Orchestra: Minuetto, Paderewski; Piano: Réverie, Akimenko; Scherzo, Mendelssohn; Orchestra: Leggenda, Chausson; Violoncello: Concerto in la min., Massenet; Orchestra: Pedra, Massenet — 20.30: Corso d'inglese — 20.45: Café; Rame; Comunicati vari; Cotoni; Informazioni — 21: Presentazione letteraria — 21.30: Concerto per violino e orchestra, Mozart; Il mare, Debussy (orch.). (Intervallo); Rassegna della stampa e informazioni).

GERMANIA

BRESLAVIA - m. 322,6 - Kw. 4.

GLEWITZ - m. 329,7 - Kw. 4.

16: L'ora della donna — 16.30: Concerto con musica di Rossini, Morena, Popper, Brobrect, Stefan, Silverdel, Teiakowsky, Seid — 18: Utrone slesiana del turismo. «Inverno nell'Iseregebirge» — 18.15: Conferenza sulle lampadine elettriche e sulla moderna tecnica dell'illu-

minazione — 18.40: Lezione di commercio — 19.25: L'ora della posta tedesca — 19.50: Conferenza giuridica — 20.15: Concerto sinfonico con musica di Dvorak, Beethoven — 22: Lezione di commercio

KOENIGSBERG - m. 303 - Kw. 4.

11: Solito — 11.10: La radio dell'agricoltore — 11.30: Trasmissione grammofonica — 15.30: La radio delle fibre — 16: L'ora della signora (conf. riguardante l'alimentazione vegetariana) — 16.30-18: Concerto pomeridiano della R. O. con pezzi di Gade, Frederiksen, Grieg, Sibelius, Svendsen, Noack, Frederiksen — 18.15: Bollettino del ghiaccio — 18.20: L'ora dell'agricoltore — 18.50: «Lo Stato ed il culto della musica» (conf.) — 19.25: Lezione di francese — 20: Concerto sinfonico, con il concorso d'una cantante e dell'Orchestra dell'Opera di Koenigsberg Ind.; Meteorologia; Recentissime; Corriere sportivo. Indi fino alle 24: Concerto divertente e di musica da ballo.

STOCCARDA - m. 379,7 - Kw. 4.

FRIBURGO NELLA BRISGOWIA - m. 577 - Kw. 0,75.

10.30-13.45: Solito — 16.15: Concerto pomeridiano della R. O., con il concorso di una cantante. Musiche di Dvorak, Paderewsky, Saurer, Schumann, Lortzing, Massenet, Ochs, Krome, Ganne — 18: Segnale orario, meteorologia, notizie agricole. In seguito indicazioni sul radioprogramma della settimana prossima, in esperanto — 18.15: Conferenza 18.45: Lezione d'inglese per principianti — 19.15: Segnale orario, meteorologia — 19.30: Concerto del venerdì della «Museums-gesellschaft» di Francoforte. Musiche di Teiakowsky. Indi concerto della R.O. poi ritrasmissione della musica da ballo ritrasmessa dal caffè Friedrichshau di Friburgo, intramezzata da audizioni vocali. Notizie, corriere sportivo.

AMBURGO - m. 394,7 - Kw. 4.

BREMA - m. 252,1 - Kw. 0,75.

KIEL - m. 254,2 - Kw. 0,75.

11; 12: Concerto grammofonico — 16.15: Il radio-giorno posa per un film — 17.55: Meteorologia; Bollettino di inondazioni; Bollettino della polizia — 18: Concerto da camera e Radio-propaganda — 19.30: Inglese per iniziati — 19: Continuazione del concerto e della propaganda — 19.25: Protezione pratica degli uccelli; nutrili durante l'inverno — 19.50: Borsa; Quotazioni del mercato — 19.55: Meteorologia — 20: Per il centenario di Johann Mayer (conf.) — 21.15 (per Hannover): Canzoni e ballate su chitarra; (per Brema): Melodie moderne; (per Kiel): «Opera diurna invernale nel villaggio»; (vecchi sport) — 22.30: L'ora attuale; Notizie; Canti — 22.45: Ritrasmisione da altre stazioni — 23.50: Notizie del Mare del Nord e del Baltico.

FRANCOFORTE SUL MENO - m. 428,6 - Kw. 4.

CASSEL - m. 272,7 - Kw. 0,75.

6.30: Ginnastica mattinale, indi meteorologia, segnale orario — 12.13: Trasmissione grammofonica. Cantanti celebri — 15.05-15.35: L'ora della gioventù — 15.55-16.05: La radio della massaia — 16.35-17.35: Il pomeriggio della signora di casa. Conferenza letteraria e ricette per la cucina — 17.35-18.5: Da Stoccarda: Concerto della R. O. Durante gli intermezzi solito — 18.10-18.30: Lettura — 18.30-19: Lezione di stenografia — 19-19.20:

Venti minuti dedicati ai progressi nella scienza e nella tecnica — 19.20-19.30: Rivista settimanale del film — 19.30: Concerto eseguito dalla «Museums-Gesellschaft», con il concorso dell'orchestra dell'Opera e d'una cantante. Musiche di Ciaikovsky e Strawinsky. Indici trasmissione grammofonica.

LANGENBERG - m. 468,8 - Kw. 25.

COLONIA - m. 28 - Kw. 4.

12.10: Musica meccanica — 13.5-14.30: concerto del mezzogiorno, con il concorso d'un flautista. Pezzi di Weber, Meyerbeer, Brahms, Goldmark, Mozart, Gounod, Rachmaninoff, Strauss — 14.30: Consigli per la casa — 15-15.10: La radio dei giuochi dei fanciulli — 16-16.30: Civiltà decadute nell'America del Sud. Prima conf. — 16.30-17: L'ora dei libri — 17-17.45: La radio della gioventù — 17.45-18.30: Concerto del vespero, con il concorso di chitarrista, violinista, flautista e clarinetista. Musiche di Kuesner, Molitor, Tarrega, Kreutzer — 18.30-18.50: Il principio del traffico postale nella Vestfalia. Seconda conferenza — 19.15-19.40: Conversazione inglese — 19.40-20: Conferenza di giurisprudenza — 20: Musica serale eseguita dalla piccola R. O. Pezzi di Gounod, Auber, Bizet, Macbeth, Micheli, Liszt, Bysolitt, Komzak, Lehar. Indi «La canzone popolare tedesca» (6). Concerto di un quartetto corale. Indi ultime notizie, corriere sportivo, informazioni commerciali e fino alle 24 ritrasmissione del concerto dall'«Handelshof» di Essen.

BERLINO - m. 483,9 - Kw. 4.

STETTINO - m. 236,2 - Kw. 0,75.

15.30: Conferenza medica — 16: L'ora dei libri — 16.30: Epica cinese. Conferenza e saggi di lettura — 17-18.45: Ritrasmissione del concerto da tè dall'Hotel Esplanade. Indi: Radio-propaganda — 19.19-25: Due conferenze — 20: Trattamento serale — 21: Correnti religiose tra gli operai. (conf.) — 21.30: Musica del presente, con conferenza d'introduzione. Indi: Meteorologia; Recentissime; Segnale orario; Corriere sportivo.

MONACO DI BAVIERA - m. 535,7 - Kw. 4.

NORIMBERGA - m. 241,9 - Kw. 4.

6.45: Ginnastica — 11.20: Trasmissione grammofonica: La radioindustria — 12.55: Concerto del mezzogiorno del Radio-Trio, con il concorso di un tenore — 14.45: L'ora della signora — 16.15-16.30: Schizzo, ricordando Fr. A. Gabelsberger — 16.30: Concerto divertente dell'orchestra O. Reiter. Pezzi di Delibes, Gillet, Felix, Kapellner, O. Strauss, Rixner, Staford, Jurnmann — 17.40: Conferenza riguardante i compiti da farsi a casa dagli scolari — 18.10: L'ora dell'agricoltore — 19: Herder ed i suoi tempi. Terza conf. — 19.30: Concerto della R. O., con il concorso di soprano e di pianista. Musiche di Rameau, Mozart, Gretry — 21: Lettura. Moderna letteratura svedese — 21.30: Ciclo di canzoni. Concerto vocale — 22: Rivista settimanale di sport — 22.15: Importanti radionotizie — 22.25: Notizie serali — 22.45: Bollettino della neve.

INGHILTERRA

LONDRA (2 LO) - m. 361,4 - Kw. 3.

DAVENTRY (5 XX) - m. 1562,5 - Kw. 25.

11.15; 11.30; 12; 19.15; 19.45; 22; 22.30 Come lunedì — 13: Sonata in la per Violoncello e Piano (3 Tempi), Beethoven — 13.40: Organo (Riproduz.): Ouverture Oc-

casionale, Haendel; Preludio, Chopin; Sonatina, Bach; Gran Coro alla Haendel, Guilmaut — 14.15: Orchestra (riproduz.): Ouv., La Fiera della Vanità, Fletcher; Mattino di Domenica, Idem; Alba d'Estete, Horne. Soprano: Tre Ballate, Henschel. Orchestra: Selez., L'Argano, Reeves. Piano: Notturno e Polonese, Chopin. Orchestra: Suite Balletto (Guglielmo Tell), Rossini. Soprano: Minuetto di Martini; Tre Canzoni Francesi. Piano: Umoresca, Ciaikovsky; Serate di Vienna, Schubert-Liszt. Orchestra: Réverie, Mazellier; Marcia dei Nani, Moszkowsky — 17.30: Orchestra di Cinema — 18.15: Per ragazzi: Fiabe; Quintetto — 19: Pollicoltura — 19.30: 20.15: Interludi Musicali — 20: Critica Musicale — 20.25: Lettura — 20.45: Varietà (4) e Ballabili — 21.15: «Il Figlio del Carbonaio», operetta per ragazzi di Hely Hutchinson — 22.15: Conversazione — 22.35: Musiche di Glazunov: Poema Sinfonico «Stenka Razin».; Concerto per Violino e Orchestra. Sinfonia Op. 77: Suite orchestrale Chopiniana — 24.1 (Dav. solo): Ballabili riprodotti.

MANCHESTER (2 ZY) - m. 384,6

Kw. 1,5.

16; 19.15-24: V. Londra. (Annunzi Locali alle 22.30) — 18.15: Per ragazzi: Trio Canzoni; Conferenza — 19: Per la Casa.

DAVENTRY (5 GB) - m. 491,8 - Kw. 30.

16: (Riproduz.): Organo: Primo tempo Sonata in re min., Rheinberger. Soprano: Tre Canti di Natale, Cornelius. Organo: Preludio e Fuga, Bach. Soprano: Tre Canti di Natale, Cornelius. Organo: Due Preludi Corali, Parry; Andante Maestoso quarto Concerto, Haendel; Preludio in re min., Mendelssohn — 17: Ballabili; Varietà (2) — 18.30 (Birmingham): Per ragazzi; Recitazione; Soprano; Varietà; Conferenza — 19.15 e 23: Come lunedì — 19.30 (Birm.): Orchestra: Ouv., Il Soldato Othreis, Ansell. Tenore: Tre Canti (W. Morgan, Keel, P. Warlock). Orchestra: Selez., La Geisha, Jones. Violoncello: Romanza, Fauré; Minuetto, Beethoven; Allegro appassionato, St. Saëns. Orchestra: Preludio, Järnefelt; Berceuse, (Jocelyn), Gollard. Tenore: Tre Canti (Fogg, A. Webber, Idem). Orchestra: Aria Irlandese. Violoncello: Adagio, Chopin; Vivace, Marcello; Allegro con brio, Guerin. Orchestra: Selezione Canti di Sanderson — 21 (Birm.): Sestetto: Marcia, Eilenberg; Piccola Suite, Coleridge Taylor. Soprano: Arie e Canoni (Rogers, Puccini, Mac Radvyn, Sachs). Orchestra: Berceuse, Gounod; Serenata Spagnuola, Glazunov. Soprano: Romanze e Canzoni (P. Weaver, Rachmaninoff, Gretchaninoff, O. Speaks). Orchestra: Selezione, La Traviata, Verdi — 22: Fantasia Radio-drammatica — 23.15-0.15: Ballabili riprodotti.

JUGOSLAVIA

ZAGABRIA - m. 310 - Kw. 0,75.

13.15: Trasmissione grammofonica — 13.30: Quotazioni della Borsa — 17.15: Ritrasmissione del concerto dal caffè Corso. Pezzi di Gounod, Weber, Rossini, Morona, Beltran, J. Siras — 20.15: Alfabetto musicale — 20.30: Radio-propaganda — 20.35: Serata romantica, con il concorso di violoncellista e pianista. Pezzi di Mendelssohn-Bartholdy, R. Schumann, E. Grieg — 21.50: Notizie; Meteorologia.

NORVEGIA

OSLO - m. 461,5 - Kw. 1,5.

10: Prezzi burro — 14: Industria e commercio — 18.40: Corso di francese — 19.15: Il tempo; Notizie orario — 19.30: Conferenza — 20: Segnale orario — 20.1: Quartetto archi; Musica da camera russa — 20.30: Recitazione — 21: Cantatrice; Cinque canti — 21.30: Il tempo; Notizie — 21.45: Attualità — 22: Pisarmonica.

POLONIA

POZNAN - m. 344,8 - Kw. 1,500

13; 14; 14.15: Come lunedì — 17.10: Lezione di Scacchi — 17.35: Corso d'Inglese — 18: Concerto strumentale e vocale; Sonata in la min. per violino, Sammartini; Aria (La Gioconda), Ponchielli; Rondino, Beethoven; Sarabanda e Tamburino, Leclair; Aria (Verbum Nobile), Moniuszko; Fantasia su temi dell'«Otello», Ernst; Aria (Otello), Verdi — 19: Silva rerum — 19.20: Conferenza — 19.45 Varie — 20.15: Concerto da Varsavia. (Intervalli: Programmi Teatri e Cinema) — 22: Segnale orario e Comunicati — 22: Ballabili riprodotti.

KATOWICE - m. 422,6 - Kw. 10.

15.45; 16: Come mercoledì — 16.50: Comunicati — 17.10; 17.35: Conferenze — 18: Concerto da Varsavia — 19: Annunci vari e Comunicato Sportivo — 19.30: La Pittura Francese del Sec. XIX — 19.56: Segnale orario e Comunicato Agricolo — 20.15: Concerto da Varsavia — 22: Bollettino Meteorologico; Notizie — 22.30: Cassetta delle Lettere (in Francese).

CRACOVIA - m. 547 - Kw. 1,5.

11.56; 12.10; 15: Come lunedì — 16.50: Comunicato Società Sci — 17.5: Libri nuovi — 17.35: Conferenza da Vilno — 18: Concerto da Varsavia — 19: Varie — 19.30: Storia Naturale — 19.56: Segnale orario — 20: Bollettino Agricolo — 20.19: Bollettino Sport — 20.15: Concerto da Varsavia — 22: Trasmissione da Varsavia.

VARSAVIA - m. 1111,1 - Kw. 10.

11.56; 15: Come lunedì — 15.20: rassegna dei Periodici — 15.45: Comunicati — 16.40: Grammofono — 17.10: Conferenza di Radio — 17.35: Conferenza da Vilno — 18: Orchestra a plettro: Ay, ay, ay, Perez Freire; Romanza, Ball; Scherzo Giapponese, Chapuis; Romanze Tzigane; Russian and Lullmia, Glinka (fant.); Torna a Surriento, De Curtis; Canzone senza parole, Ciaikovsky; Canti Burlacchi; Canzone Militare, Moniuszko — 19: Varie — 19.30: Igiene e Medicina — 19.56: Segnale orario — 20: Comunicato Agricolo; Borsa dei Cereali da Cracovia — 20.10: Comunicati — 20.15: Trasmissione dalla Filarmonica. (Intervallo: Notizie Teatrali). Comunicato Aviazione, Meteorologico, Polizia, Sportivo e Comunicati P. A. Z.; Ritrasmissione Stazioni Estere.

SPAGNA

BARCELONA (EJA 1) - m. 344,8 - Kw. 3.

12: Campane Cattedrale; Il Tempo — 14.30: Borsa e Cambi. Trio; Marcia, Orla; Fox, Nussbaum; Tango, Sentia; Selezione, Tannhauser; Wagner; Minuetto, Paderewsky; Fox (Bureka), Calrà; Paso-

Abbonatevi al Radiorario

AMMINISTRAZIONE

SAFAR

MILANO

VIALE MAINO N. 20

SOCIETA' ANONIMA APPARECCHI RADIOFONICI

L'articolo di elettrotecnica su la scelta e l'impiego della cuffia pubblicato sul RADIORARIO N. 48 del 25 Novembre dice che: "in un circuito elettrico il massimo rendimento si ha quando la resistenza interna del circuito generatore è uguale a quella del circuito esterno di utilizzazione".

Il circuito di utilizzazione è dato dalla cuffia che comprende i due auricolari a 500 ohms ciascuno in serie tra di loro formanti così la resistenza complessiva di 1000 ohms.

L'unica fabbrica che finora ha applicato questo sistema costruendo la cuffia a 1000 Ohms per gli apparecchi a galena è la S.A.F.A.R.

Tutti i possessori degli apparecchi a galena se vogliono triplicare l'intensità di ricezione debbono provare i tipi a 1000 Ohms sostituendoli a quelli a 4000 ottenendone un rendimento potentissimo

Cuffia "SUPER"

sensibilità e purezza accoppiate ad accuratezza e praticità sono le doti di questo tipo.

Prezzo L. 48.—
tipi da 1000 e da 4000 Ohms



Cuffia "EJA"

Questo tipo popolare di massima durata, eleganza, leggerezza e di grande rendimento è il più venduto in tutto il mondo.

Prezzo L. 40.—
tipi da 1000 e da 4000 Ohms



Cuffia "R" (regolabile)

Tipo di precisione, risultata superiore a tutte quelle attualmente in commercio in gare fatte dall'Esercito, dalla Marina, e dall'Aeronautica.

Prezzo L. 65.—
tipi da 1000 e da 4000 Ohms

doble, Godoy. (Intervallo: Grammofoño) — 18.30: Sesteto: Fox Blues, Worsley; Tango, Mas; One step, Carmar — 19: Mercati Internazionali; Borse e Cambi — 19.10: Moda e Consigli utili per le Signore — 19.30: Sesteto: Pasodoble, Montilla; Selez., Mirella, Gounod; Valzer, Waldfuehl; Mattinata, Salas (Violino) — 21.30: Corso di Solfeggio — 22: Campanone Cattedrale; Il Tempo — 22.5: Borsa e Cambi; Recentissime — 22.10: Orchestra: Ouv., Amleto, Bach — 22.20: Soprano e Tenore: Duetto (Gli Sparvieri), Guerrero; Duetto (La Generalessa), Vives; Duetto (Donna Francisquita), Vives; Duetto (La del Soto del Parral), Soutello e Vert — 22.50: Orchestra: Ballo Flamenco, Fernandez; Notturno, D'Ambrosio — 23.24.30: Commedia.

MADRID (EAJ 7) - m. 375 - Kw. 1,5.

12.45: 13; 13.15: Come lunedì — 15: Campanone; Segnale orario. Orchestra: Sintonia, Semiramide, Rossini; Mazurca, Scriabin; Gli Ugonotti, Meyerbeer (fant.). Intermezzo di Luigi Medina. Orchestra: La Gran Via, Chueca e Valverde (fant.). Rassegna del Ginepra. Orchestra: Valzer, Barry Hogan; Fox, Harry Melchiffe. Bollettino Meteorologico; Borsa del Lavoro; I Teatri. Orchestra: Allegretto, della Settima Sinfonia, Beethoven — 16.25: Notizie; Implice Conferenze — 20: Campanone; Borsa. Trio. Sonatina (4 tempi), Battista Mezzo soprano; Canzoni. Trio: Trio in fa sostenuto Op. 1 N. 1 (3 tempi), C. Franck Mezzo soprano; Canzoni — 21.25: Recentissime — 23: Campanone; Segnale orario; Borsa; Banda (Riproduz.) — 1.13.0: Campanone; Cronaca Notizie del Giorno; Recentissime; Ballabili riprodotti.

SVEZIA

STOCOLMA (SASA) - m. 454,4 - Kw. 1,5

MOTALA - m. 1320 - Kw. 3,0.

MALMÖ - m. 260,9 - Kw. 1.

18: Per le giovani esploratrici — 18: Musica leggera — 19: Per la Casa — 19.15: Politica Estera — 19.45: Economia politica — 20.15: Concerto: Ouv., Amleto, Tchaikowsky; Suite spagnuola, Vidal; Alaggio, Nardini (Concerto per violino); Autunno, Hallén — 21.15: Notizie; Tempo — 21.40: Attualità.

SVIZZERA

BERNA - m. 411 - Kw. 1,5.

12.43-15.56: Solito — 16-17.30: Concerto dell'orchestra del Kursaal di Berna — 18.15-19: Trasmissione grammofonica — 19-19.29: Conversazione musicale: La musica della settimana — 19.29: Segnale orario; Meteorologia; Bollettino turistico dell'Automobile Club Svizzero — 19.30-20: Conferenza: Della storia del lavoro — 20.21-45: Eventualmente: ritrasmissione da Francoforte — 21.45-22: Notizie; Meteorologia.

ZURIGO - m. 588,2 - Kw. 1,5.

12.30-13: Come martedì — 13.30: Bollettino turistico dell'Automobile Club Svizzero — 13.35: Meteorologia, divise e quotazioni Borsa — 15: Concerto grammofonico — 16: Concerto ritrasmissione dal Carlton Elite Hotel — 17.15: Dancing (con grammofono) — 17.45: Meteorologia e prezzi del mercato settimanale di Zurigo — 18.30: Segnale orario, meteorologia — 19.32: Dieci minuti di esperanto — 20: Concerto della R. O. — 20.30: L'ora del Povera francese. Concerto della R. O., con

il concorso di solisti strumentali — 22: Meteorologia, recentissime e notizie della «N.Z.Z.».

LOSANNA - m. 680 - Kw. 0,75.

7.45; 13; 13.1; 13.6; 15.40: Come lunedì — 16.45: Lettura — 17: Orchestra riprodotta. — 19.30: Il tempo — 19.31: Corso di Tedesco — 19.53: Corso d'Inglese — 20.15: Programma di Ginevra (Libri nuovi) — 20.35: Grammofoño (canto) — 20.45: V. Ginevra — 21.50: Notizie

GINEVRA - m. 760 - Kw. 0,5.

17: Orchestra (Riproduz.) — 18: Cambi; Previsioni Tempo; Ora — 18.5: Pei ragazzi — 20.15: I Libri — 20.35: Dieci minuti di Esperanto — 20.45: Orchestra: Suite «Il Re si diverte», Delibes; Piccolino, Guiraud; Selez., Faust, Gounod; Mondo d'Amore, Wood; Canto della Sera, Wood; Selez., La Principessa della Czarada, Kalman — 21.50: Notizie.

BASILEA - m. 1100 - Kw. 1,5.

19.30-20: Ritrasmissione da Berna — 20.21-20: Concerto di camera, con il concorso di pianista, flautista, tenore e di una piccola orchestra. Arie ed oratori di Haendel, composizioni strumentali di Rameau, Bach — 21.20-22: L'ora degli autori alsaziani. Vittorio Schmidt di Mülhausen, legge opere proprie dialettali — 22: Notizie, meteorologia.

UNGHERIA

BUDAPEST - m. 555,6 - Kw. 2,0.

(Parte invariabile come lunedì) — 12.20: Trio: Ruy Blas, Mendelssohn; Festa d'Amore, Weingartner; Serenata, Kookert; Tango, Percy-Thomson; Due Vecchie Canzoni Ungheresi, Csermak; Marcia, Zatoryni — 16: Notizie — 17.10: Recitazione Poesie — 17.40: Musica leggera — 19: Corso di Tedesco — 19.40: L'Illuminazione della Casa — 20.15: Concerto: Sonata per violoncello in sol min., Beethoven; Sonata per violino in fa magg., Idem; Trio in si magg., Idem — 20: Grammofoño — 23: Musica Tzigani (Riproduz.).

SABATO

5 GENNAIO

BELGIO

BRUXELLES - m. 508,5 - Kw. 1,5.

18: Ballabili riprodotti — 19; 19.25: Corsi d'Inglese — 19.45: Piano — 20: Grammofoño — 20.30: Giornale parlato — 21.15: Concerto — 22: Attualità — 22.5: Concerto (conf.) — 23.15: Recentissime.

CECOSLOVACCHIA

BRATISLAVA - m. 300 - Kw. 0,5.

12; 22: V. Praga — 12.15: Conferenza agricola — 16.30: V. Brno — 18: Pei ragazzi — 18.15: Lettura — 18.35: Musica riprodotta — 19.30 (dal Teatro Nazionale): «Il gallo d'oro» di Rimsky Korsakov — 22.25: Tzigani.

PRAGA - m. 348,9 - Kw. 5.

11.15; 12; 13.30; 13.55: Come mercoledì — 12.30: Orchestra: Dieci ragazze e nemmeno un uomo, Suppé (Ouv.); Racconti della Nonna, Danela; La Geisha, Jones (Fant.); La Ninfa Silvestre, Tade-

valt; Piccola Suite, Micheli; La Carovana, Wiemann; Valzer Capriccio, Rubinstein — 13.40: Industria e commercio — 15.45: Canti di Natale pei ragazzi — 16.10: Per le Signore — 16.20: Conferenza — 16.30: Concerto: Gli Orazi e i Curiazi, Ciniemano; Tre pagine di Conperin; Scotzies, Beethoven; Tre piccole «Pièces Montées, Satie; Valzers, Poulenc; Allegro ironico, Bartok; Serenata, Haas; Ballo in maschera, Korngold; L'uomo di neve, Idem — 17.30: Usanze dell'Epifania — 17.40: Per gli operai — 17.50: Notizie agricole — 18: Per gli operai (Notizie e recitazione) — 19 (dal Teatro Urania): «La principessa di Chicago», di Kalmann — 22: Ora: Notizie; I teatri — 22.20 (da Bratislava): Tzigani.

BRNO - m. 441,2 - Kw. 3.

12; 12.30; 22: V. Praga — 12.15: Rapporto Ufficio centrale amministrazioni morave — 14.30: Borsa — 16.30: Per la gioventù; Viaggi; Barcarola per quartetto archi ed altre melodie di Suk; Conferenza — 17.30: Il dramma musicale di Gluck — 17.45: Notizie e canto in tedesco — 18.15: Rassegna della stampa — 19: Concerto: Ouv., Boris Godunov, Mussorgsky; Danza (Snegurotica), Rimsky Korsakov; Valzer fantastico, Glinka; Tarantella, Cui; Baccanale (Le stagioni), Glazunov — 19.45: Storia nazionale — 20: Serata popolare — 21: Concerto: Sinfonia (Nabucco), Verdi; Balletto (I Due Pierrots), Drigo; Semiramide, Rossini; Gioconda, Ponchielli; Potpourri belliniano, Urbach — 22.25: V. Bratislava.

FRANCIA

TOLOSA - m. 392 - Kw. 8.

13.45: Fanfara: Marcia militare della Suite algerina, St. Saëns; Sinfonia, La gazza ladra, Rossini; Secondo valzer, Godard — 14.5: Nove selez., Lohengrin, Wagner — 21.30: Orchestra: Quinta sinfonia, Tchaikowsky; Cirque selez. (Coppelia), Delibes; Marcia araba, Ganne; Valzer, Corbin; One step, Carlon — 22: Concerto. (Intervallo: Informazioni) — 23: Saëns (4 tempi) — 24: Giornale parlato dell'Africa del Nord.

PARIGI (Radio Paris) - m. 1750 - Kw. 3.

7.45; 8.30; 9; 11.45: Come mercoledì — 13.30: Grammofoño: Suite fiabe, Ravel (orc.); Il flauto magico, Mozart (basso e orchestra); Stenik, Rasine, Glazunov (coro cosacchi); Romanza op. 32, Schumann (piano); Studio N. 23, Chopin (piano); Canzone; Canzone americana; Tre Fox trot; Costantinopoli (orch.); Tango cantato. (Intervallo: Informazioni) — 15: Caffè; Coton; Seta; Piastra; Riso a Saigon; Zuccheri a Parigi; Informazioni religiose — 16.45: Ballabili riprodotti. (Intervallo: Informazioni) — 19.30: Comunicato agricolo — 19.45: Grammofoño — 20.30: Corso d'interpretazione pianistica — 21: Conferenza; Caffè; Rame; Comunicati vari; Metalli; Coton; Informazioni — 21.15: Musica da Camera; Melodie; Ballabili riprodotti. (Intervalli: Rassegna della stampa e informazioni).

GERMANIA

BRESLAVIA - m. 322,6 - Kw. 4.

GLEIVITZ - m. 329,7 - Kw. 4.

16: L'ora dei libri — 16.30: Trattamenti musicali con pezzi di Wagner, Urbach, Dvorak, Weber, Glinka, Gounod-

Schreiner, Lalo — 18: I film della settimana — 18.25: Dieci minuti di aspettando — 18.35: Questioni della frontiera Slesiana — 19.20: Conferenza — 19.50: La nuova letteratura francese — 20.15: Col microfono attraverso Breslavia — 20.40: Concerto della R. O. — 22: Notizie serali — 22.30-24: Musica da ballo.

KOENIGSBERG - m. 303 - Kw. 4.

6.30-7: Ginnastica — 11: Solito — 11.30: Trasmissione grammofonica — 16: L'ora dei giochi ritmici per i piccoli — 16.30-18: Concerto pomeridiano della R. O. di pezzi di Mendelssohn, R. Strauss, Puccini, Simonetti, Raspini, Lortzing, Conrad, Morena — 18.15: Bollettino del ghiaccio — 18.20: Bollettino dei mercati mondiali — 18.30: Terza conferenza: Berlino, una personalità di importanza mondiale — 19: Quello che si dice! — 19.30: Lezione d'Inglese — 20.24: Ritrasmisione di Berlino. Vedi sotto Berlino.

LIPSIÀ - m. 365,8 - Kw. 4.

DRESDA - m. 275,2 - Kw. 0,75.

12: Musica del mezzogiorno. Trasmissione grammofonica — 15: Meteorologia. Indi trasmissione grammofonica — 16: La radio degli scacchi — 16.30: Concerto della R. O. di pezzi di Donizetti, Schubert, Chabrier, Brahms, Moskowski — 17.45: Radiopropaganda — 18: Consigli radiotelevisivi — 18.20: Prognosi del tempo, segnale orario, bollettino per i disoccupati — 18.30: Lezione di spagnolo — 19: Conferenza — 19.30: «Lesing» (IV conf.) — 20: Concerto popolare orchestrale della R. O. — 22: Bollettino della stampa, lettura del radioprogramma domenicale, corriere sportivo — 22.30: Lezione di ballo. Ritrasmisione da Berlino.

STOCCARDA - m. 379,7 - Kw. 4.

FRIBURGO NELLA BRISGOVIA - m. 577 - Kw. 0,75.

10.30-13.45: Solito — 14: L'ora della gioventù — 15: Concerto divertente della R.O., con il concorso di cantanti. 11 pezzi di Flotow, Mendelssohn, Reindl, Hildach, Gounod, Horstein, Nevin, Bruch — 16.35: Da Francoforte: Concerto pomeridiano — 18: Segnale orario, meteorologia — 18.15: «Tipi di delinquenti e lotta contro gli stessi». Conf. — 18.45: Otto Schwarz — 19.15: «Maggia nel presente». Seconda conferenza — 19.45: Segnale orario, corriere sportivo, bollettino della neve — 20.15: «Eine Ballnacht», operetta in tre atti di Oscar Strauss.

AMBURGO - m. 394,7 - Kw. 4.

BREMA - m. 252,4 - Kw. 0,75.

KIEL - m. 254,2 - Kw. 0,75.

11; 12: Concerto grammofonico — 15.30: L'ora dei libri — 16: Il museo del suono. La Galleria dei soprani famosi. Conferenza — 16.30: Vecchie forme in nuovi aspetti. Musica di Kronhe, d'Albert, Lilje Philipp, Niemann, Hug — 17.30: Radio-propaganda — 17.35: Dieci minuti di radio-tecnica — 17.45: Concerto e radio-propaganda — 18.30: Dell'essere e dell'importanza della protezione del lavoro (conf.) — 19: Radio-reportage: Dove va il mio pennino? — 19.55: Meteorologia — 20: Notte sonante. Musica di Meyerbeer, Fétras, Mendelssohn, Offenbach, Strauss, Svendsen. In seguito: Balletti; Concerto orchestrale — 22.30: Meteorologia; Notizie; Sport; Il Programma della settimana prossima — 23.50: Notizie del Mare del Nord e del Baltico — 24: Polonese attraverso P'eter

FRANCOFORTE SUL MENO - m. 428,6 -

Kw. 4.

CASSEL - m. 272,7 - Kw. 0,75.

6.30: Solito — 13.15-14.15: Concerto del mezzogiorno della R. O. — 15-15.35: L'ora della gioventù — 15.55-16.5: La radio della massaia — 16.35-18.05: Concerto della R. O.; Carlo Goldmark (morto il 2 gennaio 1915) — 18.10-18.30: Lettera — 18.30-18.45: «La buca delle lettere» — 18.45-19.15: Lezione d'aspettando sull'opera di Goethe; Faust — 19.45-20.15: Conferenza d'educazione — 20.15: Ritrasmisione d'una operetta da Stoccarda. Indi fino alle 0.30 ritrasmissione da Berlino di musica da ballo.

LANGENBERG - m. 468,8 - Kw. 25.

COLONIA - m. 28 - Kw. 4.

12.10: Musica meccanica — 13.5-14.30: Concerto del mezzogiorno, con il concorso d'un violinista. Composizioni di Franzen, Delibes, Auber, Verdi, Saint Saëns, Wieniawski, Torjussen, Clemens, Conrad — 14.30: Consigli per la casa — 15-15.30: L'ora dei giochi per i fanciulli — 15.40-16: Le basi fondamentali della radiotecnica — 16.5-16.25: «La musica attorno l'uomo giovane». Conf. — 16.30-17: L'ora della signora — 17-17.20: Conferenza: Artisti tedeschi in viaggio — 17.20-17.45: Lezione d'inglese — 17.45-18.30: Concerto del vespero eseguito dalla R. O., con il concorso di un soprano. Musica di Schubert e di Mozart — 18.30-18.50: Terza conferenza sulla Cina — 19-19.35: La ora dell'operaio — 19.40-20: Che cosa sappiamo dell'anima? (Seconda conf.) — 20-22.15: Serata allegra, con Fr. Baumann — 22.15-22.30: Ultime notizie, corriere sportivo — 22.30-23.30: Concerto grammofonico — 23.30-1.30: Musica notturna e da ballo.

BERLINO - m. 483,9 - Kw. 4.

STETTINO - m. 236,2 - Kw. 0,75.

15.30: La radio degli scacchi — 16: Conversazione medico-igienica — 16.30: Recitazioni — 17-18.55: Concerto divertente orchestrale con musica di Kéler-Béla, Grieg, Ralf, Scassola, Provaznik, Lalo, Lehár, Dazar, Coates, Waldteufel, Chaminade, Saint-Saëns — 19: Conferenza: «Libro ed operaio» — 19.25: Seconda conferenza: Le differenti costituzioni statali in caso di guerra e di pace — 20: Esecuzione d'una azione in un atto di Enrico Mann, e di B. Reese. Concerto della R. O. Indi: Ritrasmisione del concerto divertente dall'Hotel Kaiserhof. Poi: Meteorologia; Recentissimo; Segnale orario; Corriere sportivo. Indi: Musica da ballo (orchestra Marek Weber) fino alle 12.30.

MONACO DI BAVIERA - m. 535,7 - Kw. 4.

NORIMBERGA - m. 241,9 - Kw. 4.

6.45: Ginnastica mattinale — 11.45: Eventualmente supplemento del bollettino della neve — 14.30: Concerto grammofonico del mezzogiorno — 16: Concerto divertente del Radio-Trio, con il concorso d'un soprano con accompagnamento di pianoforte. Pezzi di W. Balfe, Urbach, Gruenfeld, Lortzing, Liszt, Ganne, Dreyhschock, Kreisler, M. Reger, Wieniawski, E. Grieg, Chaminade — 17.30: Lo specchio dei libri — 18: Concerto di una società mandolinistica. Pezzi di Blon, Verdi, Metra, Boeldien, J. Strauss, Noack, Mozart, Jünger — 18.45: Bollettino del mercato di lavoro — 19: La buca delle let-

tere — 19.30: Conferenza — 20: Serata allegra — 22.20: Notizie serali, indi fino alle 24 musica da ballo con il concorso dell'orchestra Benno Sarsky (ritrasmiss.).

INGHILTERRA

LONDRA (2 LO) - m. 361,4 - Kw. 3.

DAVENTRY (5 XX) - m. 1562,5 - Kw. 25.

11.15; 11.30; 9.15 (con Annucci Locali e Bollettino Sport) — 19.45; 22; 22.30: Come lunedì — 14-15: Otetto (riproduz.) — 15.10 (da Twickenham): Racconto Oculare Sincrono di Match di Rugby — 16.45: Sestetto: Ouverture, Marinara, Ansell; Meditazione (Thuis), Massenet; Moto Perpetuo, German. Tenore: Ballate e Canzoni (Kearton, Goetz, Balfé). Sestetto: Largo, Haendel; Sarabanda Spagnuola del Sec. XVI, Massenet; Danze (La Gioconda), Ponchielli. Contralto: Romanza, Hüe, Idillio di Notte, Loughborough; Ballata, S. Gordon. Tenore: Ballate e Romanze (Meade, Quilter, Tosti). Sestetto: Canto di Walthor (Maestri cantori), Wagner; Selezione, Bel Rosmarino, Kreisler; Selezione, Cavalleria Rusticana, Mascagni. Contralto: Tre Canti (Coates, G. Peel, Leoni). Sestetto: Melodia Negra, Coleridge Taylor; Rapsodia Scozzese, Carlton Mason — 18.15: Pei ragazzi: Episodio di Dickens dialogato; Sestetto — 19; 19.40: Interludi Musicali — 20: I Programmi Musicali della Settimana prossima — 20.15: Conferenza Sportiva — 20.30 (da Manchester): Banda: Marcia, Zehle; Ovv.; Le Visme Comari, Nicola — 20.48 (da Londra): Baritono: Due Melodie di Quilter; Canto di Natale — 20.55 (da Manchester): Banda: Cierapatra, Demare (a solo, Cornetta) — 21.2 (da Londra): Soprano: Canto delle Ebridi, K. Fraser; La Stella, Rogers; Il Canto del Merlo, H. Wodd; Asfodeli in fiore, German — 21.9 (da Manchester): Banda: Potpourri Meyerbeeriana — 21.22 (da Londra): Baritono: Ballate (G. Peel, W. A. Aiken) — 21.29 (da Manchester): Banda: Valzer, Gungl — 21.34 (da Londra): Soprano: Valzer (Romeo e Giulietta), Gounod; 3 Ballate (L. Ronald, Phillips, F. Dorel) — 21.41 (da Manchester): Banda: Selez., La Canzone del Deserto, Romberg — 22.15: Attualità — 22.35: Rivista — 23.35-1: Ballabili riprodotti.

MANCHESTER (2 ZY) - m. 384,6 - Kw. 1,5.

13-14: Orchestra: Marcia, Kahl; Ovv... Il mulino sulla rupe, Reissiger; Contralto: Cantic di Pasqua, Shaw; Due ballate (Forster, Lieurance); Orchestra: Piccola suite, Coleridge Taylor; Contralto: 4 Canti (Bankock, Cowen, Forster, Coates); Orchestra: Selez., Tipperary, Baynes — 15.10; 19.15; 19.45; 20.15; 20.30-22.15; 23.50-1: V. Londra — 16.45: Orchestra: Ovv., Shamuns O' Brian, Stanford; Il calabrone, Rimsky Korsakow; La danza dei bicchieri, Idem; Piano: La cattedrale sommersa, Debussy; Filatrici di Bretagna, Rhené-Baton; Baritono: Ballata inglese, Somervell; Da «Oberone nel Regno delle Fate», Slater; Ballata, Shaw; Orchestra: Suite n. 1 «Peer Gynt», Grieg; Rapsodia ungherese n. 1, Liszt; Piano: Marcia nuziale Danza degli Elfi, Mendelssohn-Liszt; Baritono: Prologo dei «Pagliacci», Leoncavallo; Aria, Verdi; Vecchia zimarra, Puccini; Orchestra: Selez., La gran via, Valverde — 18.15: Pei ragazzi (da Leeds) — 19.40: Bollettino sport regionali — 20: Il teatro in provincia (da Liverpool).

DAVENTRY (5 GB) - m. 491,8 - Kw. 30.

15.10: V. Londra — 16.45 (Birmingham): Ballabili; Soprano — 17.45 (Birmingham): Rivista — 18.30 (Birm.): Per ragazzi: Recitazione; Violino; Baritono — 19.15 (con Annunzi e Bollettino Sport): Come lunedì — 19.40 e 23.15: Bollettino Sport da Birmingham — 19.45: Quintetto-Fantasia Irlandese, Molder. Canto: Tre Melodie (La Forge, Coates, Strickland). Quintetto: Cavatina, Raff; La Filatrice, Idem; Melodia, Rubinstein. Cantatrice: Il Salice, P. Kahn; Due Rose, Gilbert; Il Tordo, Cadman. Quintetto: Selez., Mignon, Thomas. Canto: Tre Duetti (Donaldson, Strickland, Blangini). Quintetto: Gavotta, Lull; Loure, Bach; Tamburino, Rameau — 21 (Birm.): Orchestra: Ouv., Lucio Silla, Mozart. Baritono e Orchestra: Aria (Don Giovanni), Mozart. Piano e Orchestra: Concerto in si bem. min., Tchaikovsky. Orchestra: Prima Sinfonia, Beethoven. Baritono: Tre Canti (Rachmaninov, Idem, Greetchaninov). Orchestra: La Leggenda di Ilo, Trowell. Pianoforte: Valzer, Chopin; La Cattedrale Sommera, Debussy; Toccata S. Barlow. Orchestra: Suite di Vecchie Danze Inglesi, Cowen — 23.20: Sestetto; Suite di Valzer, Coleridge-Taylor. Numero Varietà. Sestetto: Lamento Celtico, Foulds; Sul Bosforo, Lincke; Mosaico Haydniano.

JUGOSLAVIA

ZAGABRIA - m. 310 - Kw. 0,75.

13.15: Trasmissione grammofonica — 13.30: Bollettino della Borsa — 17.30: Canzoni popolari russe. Concerto d'una orchestra di balalaica e d'un coro — 19.45: Conferenza agricola — 20: Lezione di francese — 20.30: Radio-propaganda — 20.30: Concerto della violinista M. Schoen con accompagnamento di pianoforte. Musiche di Porpora, Mozart e Schumann — 21.50: Notizie; La settimana sportiva; Meteorologia — 22.10: Musica da ballo.

NORVEGIA

OSLO - m. 461,5 - Kw. 1,5.

18: Azione drammatica per ragazzi — 19: Per ragazzi — 19.15: Il tempo; Notizie — 19.30: Lapponia e Svezia — 20: Segnale orario; Concerto vocale e strumentale wagneriano; Ouv.; I maestri cantori; Aria (Tannhäuser); Aria (il vascello fantasma); Ouverture III; Atto I maestri cantori; Addii di Wotan e incantesimo del fuoco (La Valchiria) — 21.30: Attualità — 22: Scenetta — 22.30-24: Ballabili riprodotti.

POLONIA

POZNAN - m. 344,8 - Kw. 1,500

13; 14; 14.15: Come lunedì — 15.45: Comunicati da Varsavia — 16: Conferenza da Varsavia — 16.25: Notizie — 16.45: Violino — 17.15: I Giovani Esploratori — 17.39: Conferenza — 18 (da Varsavia): Per Ragazzi — 19: Per le Signore — 19.20: Intermezzo musicale — 19.40: Corso d'Inglese — 20.5: Varie — 20.30: Trasmissione da Varsavia (Intervalli: Programmi Teatri e Cinema) — 22: Segnale orario e Comunicati — 22.30: Varietà — 24: Concerto riprodotto.

KATOWICE - m. 422,6 - Kw. 10.

15.45: Comunicati Finanziari — 16: Lezione di Musica — 16.35: Cassetta delle Lettere per ragazzi — 17: Funzione Religiosa da Vilno — 18: Programma per ragazzi — 19: Annunzi vari e Comunicati — 19.30: Conferenza — 19.55: Segnale orario e Comunicato Agricolo — 20.30:

Trasmissione da Varsavia — 22: Bollettino Meteorologico; Notizie — 22.30: Notizie.

CRACOVIA - m. 547 - Kw. 1,5.

11.56; 12.10; 15: Come lunedì — 16.35: Gli Slavi del Sud — 17: Trasmissione da Vilno — 18 (da Varsavia): Per ragazzi — 19: Varie — 19.30: Politica Estera — 19.56: Segnale orario — 20: Bollettino Agricolo — 20.5: Comunicati — 20.30; 22: Trasmissione da Varsavia — 22.30: Concerto riprodotto.

VARSAVIA - m. 1111,1 - Kw. 10.

11.56; 15: Come lunedì — 15.45: Comunicato — 16: Conferenza Ministero Istruzione — 16.25: Comunicati — 16.35: Ricordi Storici — 17: Funzione Sacra da Vilno — 18: Per ragazzi — 19: Varie — 19.30: Radio-cronaca — 19.56: Segnale orario — 20.30: Concerto. (Intervallo: Notizie Teatrali) — 22; 22.5; 22.20; 22.30: Come domenica.

SPAGNA

BARCELONA (EJA 1) - m. 344,8 - Kw. 3.

12: Campane Cattedrale; Il Tempo — 14.30: Borsa e Cambi. Trio: Pasodoble, Krayton e Martorell; Fox, Dotras Vila; Canzone, Sancho Marraco; Selez.; L'Epifania, Serrano; Pensando a Schumann, Fusté; Pasodoble, Volart. (Intervallo: Grammofono) — 18.30: Sestetto: Fox, Durward; Tango, Mas; One step, Raspini — 19: Mercati Internazionali; Borse e Cambi — 19.10: Sestetto: Pasodoble, Rivalta; Selez., Aida, Verdi; Valzer, Holden; Idillio Campestre, Valls; Selez., La Viejeita, Caballero — 21.30: Corso di Francese — 22: Campana Cattedrale; Il Tempo — 22.5: Borse e Cambi; Recentissime — 22.10: Orchestra: Marcia Militare, Daleroze; Habanera, Coté; Selez., La Tempesta, Chapi; Fox, Davis e Burke; Ballata, Schubert; Danza Ungherese N. 7, Brahms — 23: V. Madrid.

MADRID (EJA 7) - m. 375 - Kw. 1,5.

12.45; 13; 13.15: Come martedì — 15: Campana; Segnale orario. Orchestra: Ouverture: Il Reggente, Mercadante; Canzone, Kratzer; Il Guarany, Gomes (fant.). Intermezzo di Luigi Medina. Orchestra: la Granjera de Arles, Rosillo (fant.). Libri Nuovi. Orchestra: Valzer, Brown; Fox, Healy. Bollettino Meteorologico; Borsa del Lavoro; I Teatri. Orchestra: Gavotta, Gimenez — 20: 16.25: Notizie; Indice Conferenze — 20: 16.25: Campana; Borsa. Sestetto: E. Valer, Lehár (fant.); Don Carlo, Verdi (fant.). L'Emigrante, Franco (fant.). Intermezzo di Luigi Medina — 21: Ballabili riprodotti — 21.25: Recentissime — 22.45: Mercati, Borse e Cambi — 23-1.30: Campana; segnale orario. Selezione strumentale e vocale delle operette «Malini a Vento» di Luna e «Le Pianelle di Chueca. Cronaca Notizie del Giorno; Recentissime.

SVEZIA

STOCOLMA (SASA) - m. 454,4 - Kw. 1,5

MOTALA - m. 1320 - Kw. 30.
MALMÖ - m. 260,9 - Kw. 1.
17: Musica leggera — 18; 21.15: Come lunedì — 19.30: Ballabili Vecchi — 19.30: Professioni e mestieri — 19.45: Piano: Brevi composizioni di Sjögren e Lundberg — 20: Documenti Etnografici (Grammofono) — 21: Attualità — 21.45: Attualità — 21.45-24: Ballabili.

SVIZZERA

BERNA - m. 411 - Kw. 1,5.

12.43-15.56: Solito — 16-16.30: Concerto dell'orchestra del Kursaal di Berna — 16.30-17: L'ora dei fanciulli — 17-17.30: Concerto dell'orchestra del Kursaal di Berna — 19.29: Segnale orario; Meteorologia — 19.30-20 (da Basilea): Conferenza medica — 20-20.40: Bsecuzione d'una azione dialettale — 20.40-21: Concerto dell'orchestra del Kursaal di Berna — 21-21.15: Concerto d'un coro misto — 21.15-21.30: Concerto dell'orchestra del Kursaal di Berna — 21.30-21.45: Audizioni corali (II) — 21.45-22: Meteorologia — 22-22.35: Concerto dell'Orchestra del Kursaal di Berna — 22.35-24: Radio-dancing.

ZURIGO - m. 588,2 - Kw. 1,5.

12.30-13.35: Come lunedì — 15: L'ora della società degli scrittori svizzeri — 16: Concerto ritrasmesso dal «Carlton Elite Hotel» — 17.15: Concerto della società sarmonica «Edelweis» — 17.45: Meteorologia, i prezzi della Federazione svizzera degli agricoltori — 18: Novità grammofoniche — 19: Concerto di campana — 19.15 Segnale orario, meteorologia — 19.17: Concerto dell'orchestra Schein — 20.35: Concerto orchestrale e corale — 22: Meteorologia, recentissime e notizie del giornale «N. Z. Z.» — 22.10: Dancing grammofonico.

LOSANNA - m. 680 - Kw. 0,75.

7.45; 13; 13.1; 13.6; 15.40: Come lunedì — 16.45: Lettura — 17: Orchestra riproduz. — 19.30: Il tempo — 19.31: Storielle — 20: Orchestra: Sei marcie — 20.20: Orchestra: Ouverture di Commedia, Keler Bela; Serenata sentimentale, Mezzacapo; Mazurca, Ganne; Pensiero di autunno, Massenet; Suite orientale, Popy (4 parti) — 21: Programma di Berna (orchestra) — 21.15: Programma di Berna (orchestra) — 21.45: Notizie — 22: Ballabili riprodotti.

GINEVRA - m. 760 - Kw. 0,5.

17: Orchestra (Riproduz.) — 18: Cambi; Previsioni Tempo; Ora — 18.5: Grammofono — 20.15: Varietà — 20.30: Programma di Berna — 21.50: Notizie — 22.23: Ballabili riprodotti.

BASELVA - m. 1100 - Kw. 1,5.

19.30: Segnale orario, meteorologia — 19.30-20: Conferenza medica — 20.20-30: Da Zurigo: Esecuzione d'una commedia dialettale — 20.30-22: Musica popolare. Concerto orchestrale e corale — 22: Notizie, meteorologia — 22.23: Radio-dancing.

UNGHERIA

BUDAPEST - m. 555,6 - Kw. 20.

(Parte invariabile come lunedì) — 12.20 Piano — 16: Notizie — 17.10: Conferenza Missioni Sociali — 17.40: Orchestra Tzigani — 19: La Legione Straniera (conf.) — 19.30: Operetta «Alessandra» di Székely — 22: Il Tempo; Segnale orario; Informazioni; Orchestra Tzigani (Riproduzione).

SOC. AN. (SIC-EST)

PURISANI

DEODORANTE ASSOLUTO
ANTIPUTRIDO - ASTRINGENTE

DISINFETTANTI

BATTERICIDA
POTENTISSIMO
JAPONOSO

SICFORM

MUSOCCO MILANO Via Privata CASELLA 7

DOMENICA
6 GENNAIO

JUGOSLAVIA

ZAGABRIA - m. 310 - Kw. 0,75.

11.30: Musica del mattino — 17: Musica da ballo ritrasmessa dal Club Cabaret — 19.45: Radio-propaganda — 20: Ritrasmisione d'una opera dal Teatro Nazionale di Zagabria. Durante gli intermezzi: Notizie e Meteorologia.

ZURIGO - m. 760 - Kw. 0,5.

11: Trasmissione grammofonica — 12.29: Meteorologia — 12.30: Concerto della R. O. — 16: Concerto dell'orchestra Castellano ritrasmisione dal Carlton Elite Hotel — 19.30: Segnale orario — 19.33: Predica protestante — 20: Ritrasmisione dalla Cattedrale di Zurigo: Concerto di organo, con il concorso di baritono e della R. O. Indi concerto della R. O. con programma a richiesta degli ascoltatori — 22: Meteorologia, recentissime e notizie del giornale «N. Z. Z.».

ULTIMI
PROGRAMMI

AUSTRIA

VIENNA - m. 517,2 - Kw. 15.

LUNEDI 31 DICEMBRE

11: Musica del mattino, eseguita dall'Orchestra de la Cerda — 15.15: Radio-diffusione di immagini — 16.15: Concerto pomeridiano dell'Orchestra I. Geiger. Pezzi di Adam, Strauss, S. Jonas, Morena, Krauss, Arnold, Leopoldi, Beeverbeer, Testi, Bizet, I. Geiger — 18.20: Una notte di San Silvestro nella vecchia Vienna — 19.20: Segnale orario; Meteorologia — 19.30: Ritrasmisione dall'Opera di Stato di Vienna: « Il Pipistrello », operetta in tre atti di J. Strauss — 22.15: Festa di San Silvestro. Programma variato — 24: Concerto di campane.

MARTEDI 1 GENNAIO

10.20: Concerto d'organo — 11.15: Conferenza ritrasmessa da Lipsia: Dall'arte alla scienza — 11.45: Concerto dell'Orchestra viennese W. Wacek. Pezzi di A. Lortzing, J. Hellmesberger, C. Goldmark, de Micheli, Verdi, J. Strauss, Reckenwald — 16: Radio-diffusione di immagini — 16.30: Ritrasmisione dal « Musikvereinsaal ». Concerto Orchestrale-vocale, con conferenza d'introduzione. Musiche di Giovanni, Giuseppe ed Eduardo Strauss — 18.30: Cose del nuovo anno — 19.10: Musica da camera. Quartetto per archi di P. Tchaikowsky — 19.45: Segnale orario; Meteorologia — 19.50: Diverse storielle allegre — 20.30: Esecuzione di una farsa con canto di J. Nestroy. Indi: Concerto serale di musica divertente; Radio-diffusione di immagini.

MERCOLEDI 2 GENNAIO

11: Musica del mattino. Concerto del Quartetto Silving — 15.15: Radio-diffusione di immagini — 16: Concerto pomeridiano dell'orchestra L. Werba. Pezzi di Massenet, Lincke, Tchaikowsky, Gruenfeld, Ertl, Gastaldon, Lehar, Stix — 17.35 « Uomini e loro cammino verso il Polo » (conf.). e Recitazione d'una poesia su Amundsen — 18.20: Una meditazione di Capodanno — 18.45: Lezione d'esperanto per l'Austria — 18.55: L'ora delle Camere per gli operai ed impiegati — 19.25: Se-

gnale orario; Meteorologia — 19.30: Libero per una eventuale ritrasmisione dall'Opera di Stato. Indi: Musica leggera serale, eseguita dall'Orchestra Silving-Legger. Pezzi di J. Strauss, Ziehrer, Komzak, Ganne, Pierné, Eilerberg, Morena, J. Strauss, Arnold-Pausperl, Geissler. Indi: Radio-diffusione di immagini.

GIOVEDI 3 GENNAIO

11: Concerto del mattino eseguito dal Quartetto de la Cerda — 15.15: Radio-diffusione di immagini — 16: Concerto pomeridiano dell'orchestra Silving. Musiche di Vollstedt, Waldteufel, Zimmer, Barbirolli, Fucik, Siede, Mozart-Morena, Roth-Biron, Lindemann, Monaco-Uhl, Goetz-Locell — 17.20: L'ora della musica per i fanciulli piccoli — 17.35: Bollettino di viaggio e di turismo — 18.30: La previdenza per la gioventù che sta per trovarsi — 18.30: La radio delle corporazioni agricole — 19: Conferenza medica riguardante la vita del corpo umano — 19.30: Lezione d'inglese — 20: Segnale orario; Meteorologia — 20.05: Un'ora con J. B. Moser il rinnovatore del canto popolare a Vienna. Concerto vocale-strumentale — 21.15: Musica dei tempi di A. Duerer, con conferenza d'introduzione. Concerto corale strumentale di musiche di L. Senfl, C. Othmayr, S. Zierher, N. Balduin, Wolf Heinz, G. Forster, S. Mahu, H. Isaak, A. von Bruck. Indi: Radio-diffusione di immagini.

VENERDI 4 GENNAIO

11: Concerto mattinale con il concorso del Quartetto Silving — 15: Radio-diffusione di immagini — 16: Concerto pomeridiano dell'orchestra viennese O. Wacek. Pezzi di J. Strauss-Reiterer, F. Lehar, G. Puccini, Dvorak, R. Henberger, O. Wacek, E. Kalman, Ph. Susa — 17.30: Accademia — 18.10: Bollettino settimanale di cultura fisica — 18.30: Conferenza riguardante pietre preziose ricostituite — 19: Compiti economici della scienza nell'Oriente (conf.) — 19.30: Corso d'Italia per iniziati — 20: Segnale orario; Meteorologia — 20.05: Carlo Hans Strobl legge opere proprie — 20.05: Serata di sonate. Violinista, pianista, con il concorso d'un cantante. Sonate di Beethoven e Brahms, composizioni vocali di J. Brahms. Indi: Radio-diffusione di immagini.

SABATO 5 GENNAIO

11: Musica del mattino eseguita dal Quartetto de la Cerda — 15.15: Radio-diffusione di immagini — 16: Concerto pomeridiano dell'orchestra viennese J. Holzer. Pezzi di Suppé, L. Ascher, O. Fétras, J. Offenbach, Squire, Ecklebe, I. Schpold, Wichtl, Eysler, Oehlschlögel, Lake, Kesier, Rupprecht — 17.40: Confe-

renza — 18.15: I tre Re Magi. Recitazioni e canzoni sul liuto — 18.55: J. F. Perkonig: lettura di opere proprie, con introduzione di E. Kormingen — 19.30: Ritrasmisione dal Musikvereinsaal: Concerto del pianista I. Friedmann. Musiche di Beethoven, Chopin — 20.30: Segnale orario; Meteorologia — 20.35: Azione per i tempi di Natale. Indi: Concerto serale dell'orchestra A. Hummer. Musica francese di Thomas, Bizet, Delibes, Massenet, Saint-Saëns, Gillet, Gounod, Offenbach, Fremaux. Indi: Radio-diffusione di immagini.

DOMENICA 6 GENNAIO

10.20: Audizioni corali dei ragazzi cantori viennesi — 11: Concerto dell'Orchestra sinfonica viennese, con il concorso d'un pianista. Opere di J. Brahms, L. Beethoven, A. Bruckner — 15.30: Radio-diffusione di immagini — 16: Concerto pomeridiano dell'Orchestra J. W. Ganglberger. Pezzi di Ganglberger, J. Strauss, Bizet, J. Strauss, F. Lehar, Kachler, H. Schrammel — 17.50: Descrizioni di viaggi riguardante il Brasile — 18.40: Musica da camera. Audizioni vocali, strumentali di musiche di Greg e Ugo Wolf — 19.40: Segnale orario; Meteorologia — 19.45: « Der Obersteiger », operetta in tre atti di Carlo Zeller. Indi: Ritrasmisione di musica da ballo (jazz); Radio-diffusione di immagini.

FRANCIA

PARIGI, TORRE EIFFEL - m. 2650 - Kw. 5.

DOMENICA 30 DICEMBRE

18: Concerto Pas-de-loup — 20.10: Bollettino Meteorologico — 20.20: Dieci minuti di silenzio per il Bollettino Meteorologico di Madrid — 20.30: Giornale Parlatissimo; Consigli d'Igiene; Racconto Poliziesco; Sport; Notizie; Risultati Corse — 21.22: Orchestra: Miarka, Georges. Cantatrice: Musica su l'Acqua, G. Selz; Barcarola, Lutz; La Canzone del Mulino, Van Boers. Orchestra: Ninfe al Bagno, Dulaurens. Violino: Il Diluvio (Preludio). St. Saëns. Cantatrice: Su l'Acqua, Lazzari; La Statua, Reyer. Piano: S. Francesco di Paola sulle Onde, Liszt; Fontane di Villa d'Este, Idem. Cantatrice: Due Lieder di Schubert. Flauto: Barcarola, Casella. Duetto Femminile: Barcarola (I Racconti di Hoffmann), Offenbach. Orchestra: Due Valzer (Filippucci, Motra).

LUNEDI 31 DICEMBRE

18: Giornale Parlatissimo; Il Postiglione: Conferenza; Cronaca Giudiziaria; Bollettino Universitario — 20.10 e 20.20: Come domenica — 20.30-22: Quartetto per archi e Piano, Mozart. Piano: Preludio, Bach;

CON
TINOL

**TUTTI POSSONO
SALDARE**

IN VENDITA PRESSO I NEGOZIANI DI FERRAMENTA E KADIO

LOTARIO DICKMANN

VIA C. GOLDONI, 3 - MILANO (120)
TELEFONO N. 2-307



GUARNITURA
COMPLETA PER
SALDARE

Valzer, Chopin. Flauto e Piano: Preludio al «Pomeriggio d'un Fauno», Debussy. Piano: Due Mazurche di Chopin. Canto: Le Nostre Vecchiette, Levadé. Orchestra: Veronica, Messenger (fant.). Cantatrice: La Dama Messenger, Piano: Il Gatto sulla Tappetiera, Camfray; Carezze sui tasti, Idem; Valzer, Masman. Orchestra: Balletto (I-solista), Messenger. Canto: Due Melodie (Clapison, Lamblet). Canto: Tre Melodie di Berthie Imbs.

MARTEDÌ 1 GENNAIO

18.45: Giornale Parlo; Il Postiglione; Attualità Scientifica; Cronaca Giudiziaria — 20.10: Previsioni Tempo — 20.20: Bollettino Meteorologico Internazionale — 20.50; 22.20: Orchestra: Marcia Eroica, St. Saëns; Suite «Marouf», Rabault; Scene Alsaziane, Massenet; Impressioni d'Italia, Charpentier; «Masques et Bergamasques», Fauré; Un Trio; Marcia Religiosa (Alceste), Gluck; Andante Sinfonia n. 30, Mozart; Polonese, Schubert-Levadé; Quv., Egmont, Beethoven.

MERCOLEDÌ 2 GENNAIO

18.45: Giornale Parlo; Il Postiglione; L'Istituto della Giuria; La Moda; Nei Corridoi di Temi — 20.10 e 20.20: Come martedì — 20.50-22.20: Orchestra: Messidor, Bruneau. Violoncello: Adagio, Haendel; Berceuse, Schmitt. Orchestra: Suite «Salambò», Reyser. Cantatrice: Due Lieder (Schubert, Schumann); Romanza, Fauré. Orchestra: Suite «Menotte», Pons. Violino: Grave, Bach-Friedmann; Variazioni di Tartini sopra un Tema di Corelli. Orchestra: Suite «Le Hulla», M. Rossini. Cantatrice: Le Nozze delle Rose, Franck; Primavera, Gounod; I Cristiani, Morlé. Orchestra: Danze Antiche, Vidal.

GIOVEDÌ 3 GENNAIO

18.45: Giornale Parlo; Il Postiglione; Per una Cassa di Credito Agricolo; Il Femminismo visto da una Scienziata; La Settimana Aeronautica; Il Cinema; Cronaca Giudiziaria — 20.10 e 20.20: Come martedì — 20.50-22.20: Concerto di Canzoni e Musica Leggera.

VENERDÌ 4 GENNAIO

18.45: Giornale Parlo; Il Postiglione; Conferenza d'Arte; Attualità Scientifica; Cronaca Giudiziaria — 20.10 e 20.20: Come martedì — 20.50-22.20: Orchestra: La Bolidi, Franck; Divertimento (Le Tre Sultane, Busser; Berceuse e Madrigale, Gaubert; Intermezzo, Baton. Flauto: La Canzone dei Remi, Selz. Orchestra: La Legzenda di Santa Ottilia, Bertrand; Danza Villereccia e Minuetto lento, Cools; Norvegese, Nerini; Réverie Moresca, Idem; Corto Nuziale e Minuetto, Pillipucci; Pastorella, Paradis; Visione, Trémisot; Tenerazza, Quef; Serenata, Idem; La Radura Incantata, Mignan; Pagina d'Album, Wagner.

SABATO 5 GENNAIO

18: Concerto Pas-de-leop — 20.10 e 20.20: Come martedì — 20.50-22: Giornale Parlo; Il Postiglione; Cronaca Giudiziaria; Storielle.

CORSO DI LINGUA INGLESE A IMI

tenuto dal Prof. Mario Hazon

NONA LEZIONE

Domenica, 6 Gennaio 1929

Riassunto sulla coniugazione del verbo in inglese (lezioni sesta e settima).

SECONDA PARTE

Dettaglio per coloro che già sanno l'inglese.

(N.B. - Nel prossimo numero del Radiorario verrà pubblicato il testo del dettato)

CORSO DI LINGUA FRANCESE A INA

tenuto dal Prof. Verdier

OTTAVA LEZIONE

Domenica, 30 Dicembre 1928

Bonjour: — Comme je vous l'ai dit dans la précédente leçon, je reprends la lecture intitulée *Le Bonhomme de pain d'Épice*, et je vous l'explique:

LE BONHOMME DE PAIN D'ÉPICE

(Il burattino di pan di Spagna).

Et j'avais seize ans (E avevo sedici anni), l'âge où la croissance (l'età in cui la crescita) rend le besoin d'un nourriture abondante plus impérieux (rende la necessità di un nutrimento abbondante più impellente) qu'à aucun autre moment de la vie (che a nessun altro momento della vita). Le plus souvent, je parlais pour le collège à jeun, l'estomac vide (Il più delle volte parlavo pel collegio digiuno, lo stomaco vuoto). Quand ma grand'mère venait nous voir, c'étaient les beaux jours (quando mia nonna veniva a vederci, erano i bei giorni); elle m'enrichissait de quelques pièces de monnaie (mi arricchiva di qualche piccola moneta). Je calculais alors sur la route ce que je pouvais acheter pour tromper ma faim (Calcolavo allora strada facendo che cosa potevo comprare per ingannare la mia fame). Le plus sage eût été d'entrer chez le boulanger (Il più saggio sarebbe stato d'entrare dal panettiere) mais comment trahir ma pauvreté en mangeant mon pain sec devant mes camarades, (ma come svelare la mia povertà nel mangiare il mio pane asciutto davanti i miei compagni). D'avance, je me voyais exposé à leur rires (mi vedevo anticipatamente esposto ai loro scherni), et j'en irremissais. Cet âge est sans pitié (e j'en irremisvo). Quest'età è senza pietà. J'imaginai d'acheter quelque chose d'assez substantiel (Per sfuggire alle beffe, immaginavo di comprare qualche cosa abbastanza sostanziosa) mais qui ressemblât pourtant à une friandise (ma che somigliasse pertanto ad una leccornia). Le plus souvent c'était le pain d'épice qui faisait les frais de mon déjeuner

(Il più delle volte era il pan di Spagna che formava la mia colazione... Il ne manquait pas de boutiques en ce genre sur mon chemin (non mancavano le botteghe di questo genere sulla mia strada). Pour deux sous on avait un morceau magnifique (Per due soldi se ne aveva un pezzo magnifico); un homme superbe, un géant par la hauteur de la taille (un uomo maestoso, un gigante per l'altezza), en revanche, il était si plat que je le glissais dans mon carton, et il ne le gonflait guère (per contro, era tanto sottile che lo faceva scivolare nella mia cartella e poco la gonfiava). Pendant la classe, quand je sentais le vertige me saisir (Durante la lezione, quando mi sentivo prendere da vertigini) et que mes yeux voyaient trouble par l'effet de l'inanition (e che i miei occhi si velavano per effetto d'inanizione), je lui cassais un bras, une jambe (gli rompevo un braccio, una gamba) que je grignotais à la dérobée (che io mangiucchiavo di nascosto). Mes voisins ne tardaient pas à surprendre mon petit manège (I miei vicini si accorgevano presto del mio piccolo ragguero). Que manges-tu là, me demandait-ils? (Che cosa stai mangiando? mi chiedevano). Je répondais, non sans rougir, « il me dessert »... (Io rispondevo, non senza arrossire, « il mio dessert »)...

GRAMMAIRE: Les adjectifs indéfinis sont ceux qui déterminent le nom d'une manière vague, générale, indéfinie. Les adjectifs indéfinis sont: aucun (nessuno), autre (altro), chaque (ciascuno, ogni), même (stesso, medesimo), plusieurs (parecchi), quelque (qualche), tout (tutto), quelconque (qualunque, tel (tale)).

Les pronoms indéfinis sont ceux qui représentent les personnes, les animaux, les choses, d'une manière vague, générale, indéfinie. Les pronoms indéfinis sont: aucun (aluno), chacun (ciascuno), l'un (l'uno), l'autre (l'altro), nul (nullo), tout, autrui (altrui), personne (nessuno, quiconque).

Comme on le voit plusieurs de ces mots peuvent être à la fois adjectifs et pronoms (come si vede, parecchie di queste parole possono essere alla volta pronomi o aggettivi).

Dans les leçons précédentes, nous avons étudié déjà les verbes réguliers de la première conjugaison (1er groupe), qui se terminent en er. Je vous donne maintenant le modèle de la conjugaison des verbes de la seconde conjugaison, ou deuxième groupe. Ces verbes, comme vous le savez, se terminent par ir.

VERBE FINIR, AFFIRMATIF, TEMPS SIMPLES:

Indicatif présent: je finis (io finisco), tu finis, il finit, nous finissons, vous finissez, ils finissent.

Imparfait: je finissais (io finivo), tu finissais, il finissait, nous finissions, vous finissiez, ils finissaient.

Passé défini: je finis (io finii), tu finis, il finit, nous finîmes, vous finîtes, ils finirent.

Futur simple: je finirai (finirò), tu finiras, il finira, nous finirons, vous finirez, ils finiront.

Conditionnel: je finirais (finirei), tu finirais, il finirait, nous finirions, vous finiriez, ils finiraien.

Impératif: finis, finissons, finissez.

Riparazioni - Tarature - Collaudi - Rimodernazioni e Ricambio di apparecchi antichi con apparecchi moderni

«LA RADIO - CLINICA»

Consulenze radiotecniche - Laboratorio scientifico

ING. PROF. L. & A. ROSSETTI - **NAPOLI** - VIA S. BRIGIDA, 24 (Interno)

VERBE FINIR: INTERROGATIF, TEMPS SIMPLES.

Indicatif présent: Est-ce que tu finis? je finis? (finisco io?), est-ce que tu finis? est-ce qu'il finit? est-ce que nous finissons? est-ce que vous finissez? est-ce qu'ils finissent?

Imparfait: est-ce que je finissais? (finivo io?), est-ce que tu finissais? est-ce qu'il finissait? est-ce que nous finissions? est-ce que vous finissiez? est-ce qu'ils finissaient?

Passé défini: Est-ce que je finis? (finii io?) est-ce que tu finis? est-ce qu'il finit? est-ce que nous finîmes? (finii io?) est-ce que vous finîtes? est-ce qu'ils finirent?

Futur simple: Est-ce que je finirai? (finirò io?), est-ce que tu finiras? Est-ce qu'il finira? est-ce que nous finirons? Est-ce que vous finirez? Est-ce qu'ils finiront?

Conditionnel: Est-ce que je finirais? (finirei io?), est-ce que tu finirais? est-ce qu'il finirait? est-ce que nous finirions? est-ce que vous finiriez? est-ce qu'ils finirait?

L'IMPERATIF n'a pas de conjugaison interrogative, parce qu'on ne peut pas commander en interrogant. (L'imperativo non si può coniugare interrogativamente poiché non comandare interrogando).

VOCABULAIRE: le *portail* (il portone, il portale), le *portier* (il portinaio), le *seuil* (la soglia), la *sonnette* (il campanello), le *verrou* (il catenaccio), le *trottoir* (il marciapiede), la *rue* (la strada di città), la *chaussée* (il mezzo o della strada), la *route* (la strada), la *midì* (mezzogiorno), *minuit* (mezzanotte), le *pourboire* (la mancia), la *poste* (la posta), la *lettre* (la lettera), le *facteur* (il portalettere), le *télégramme*, la *dépêche*, le *timbre-poste* (il francobollo), l'*adresse* (l'indirizzo), la *boîte aux lettres* (la buca delle lettere), la *correspondance* (la corrispondenza), le *courrier* (la posta), *poste restante* (fermo in posta).

Avec les mots du vocabulaire, je forme des phrases:

La grande porte de la maison par où peuvent passer les voitures s'appelle portail ou encore porte cochère (La grande porta del palazzo dove possono passare le vetture, si chiama portone). En entrant à droite, se trouve la loge du portier (Entrando a destra, si trova il casotto del portinaio). Le portier se nomme aussi concierge (il portinaio si chiama anche concierge). Le portier, ou concierge, est chargé de la sûreté de la maison; il nettoie (pulisce) les escaliers, surveille les personnes qui entrent ou qui sortent; donne les renseignements (informazioni) qui lui sont demandés; reçoit (riceve) le courrier (la correspondances) des locataires. Pendant la journée, quand il n'a pas grand chose à faire (allora che non ha gran ché da fare), le portier se tient sur le seuil de sa loge ou de la porte cochère (il portinaio sta sulla soglia del suo casotto o del portone) et bavarde avec les voisins ou les domestiques de la maison (ovvero chiacchiera con i vicini o i servi del palazzo). Le soir, le portier ferme le portail à minuit et tire les gros verrous à l'intérieur; le matin, il ouvre le portail à sept heures. Quand le portail est fermé, le locataire attendit doit tirer la sonnette pour se faire ouvrir. Les chemins dans une ville se nomment *rues*. De chaque côté de la rue sont les trottoirs à l'usage spécial des piétons (pedoni); la partie de la rue où passent les voitures se nomme la *chaussée*. Une rue courte et étroite se nomme *ruelle* (vicolo). Une rue qui n'a pas d'issu se nomme *impasse* (angiporta). J'ai apporté, à midi, à la poste les lettres que j'ai écrites ce matin. Avant de mettre mes lettres dans la boîte aux lettres, je les ai affranchies (le ho affrancate). Pour affranchir les lettres, on y colle dessus un timbre-poste. Quand je suis en voyage, je me fais adresser les lettres *poste-restante* (fermo in posta)...

Répondez aux interrogations, aux demandes, que je vais vous faire.

Qu'est-ce que c'est (cosa è?) que le portail? Le portail est la grande porte de l'immeuble (del palazzo). Qu'est-ce que c'est que le portier ou concierge? Le portier qui est aussi appelé concierge, est la personne qui est chargée (incaricata) de surveiller l'immeuble et de le tenir propre (pulito). Que fait encore le concierge? Il reçoit les lettres des locataires, donne les renseignements, ouvre le portail aux locataires qui entrent tard la nuit. Avec quoi le portail est-il fermé la nuit? La nuit le portail est fermé avec des verrous. A quoi le portier passe-t-il son temps quand il n'a pas grand chose à faire? Quand il n'a pas grand chose à faire, le concierge s'amuse à bavarder (si diverte a chiacchierare) avec ses voisins ou avec les domestiques de la maison.

Comment s'appelle le milieu de la rue? Le milieu de la rue s'appelle la *chaussée*.

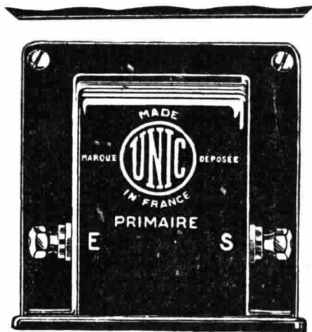

Trasformatori bassa frequenza

“Unic”

nuova, perfetta creazione degli:
Etablissement Ribet e Desjardins
Chiedere schiarimenti ed informazioni
alla

RADIO INDUSTRIA ITALIANA

MILANO (108) - VIA BRISA, 2

Agente generale per l'Italia

Qu'est-ce qu'il y a (che cosa c'è) de chaque côté de la rue? De chaque côté de la rue, il y a un trottoir. A qui le trottoir est-il réservé? Le trottoir est réservé aux piétons. On passant les voitures? Les voitures passent sur la chaussée. Comment appelle-t-on (comme si chiamano) les habitations qui sont près de la rue, de la chaussée? Les habitations qui sont près de la rue de la chaussée, se nomment *rez-de-chaussée* (pianterreno). Comment s'appelle une rue étroite (stretta) et courte? Une rue étroite et courte se nomme *ruelle*. Qu'est-ce qu'une impasse (angiporta)? C'est une rue qui n'aboutit pas (che non sbocca) à une autre. Dans quoi (in che cosa) est-ce que je mets ma lettre quand je l'ai écrite? Quand j'ai écrit ma lettre, je la mets dans une enveloppe (oua busta). Qu'est-ce que j'écris (che cosa scrivo) sur l'enveloppe? Sur l'enveloppe, j'écris l'adresse (indirizzo). Comment doit être (come deve essere) l'adresse? L'adresse doit être très

lisible (leggibile). De quoi se compose l'adresse? L'adresse se compose du nom et prénom (cognome e nome) du destinataire, précédés de sa qualité (preceduti della sua qualità), du numéro et du nom de la rue, et de la ville où il habite, ainsi que de la province, si c'est nécessaire. Comment fait-on pour affranchir une lettre? (Come si fa per affrancare una lettera?). Pour affranchir une lettre, on colle sur l'enveloppe un timbre-poste. Où achète-t-on les timbres-poste? (Dove si comprano i francobolli?) Les timbres-poste s'achètent à la poste ou bureau de tabac (dal tabacchino). Où peut-on (dove si può) faire adresser les lettres quand on est en voyage? Quand on est (quando uno si trova) en voyage, on peut se faire adresser les lettres poste restante. Comment fait-on (come si fa) pour correspondre rapidement? Pour correspondre rapidement on envoie (si invia) un télégramme ou une dépêche.

Nous allons essayer (adesso proviamo) de faire une courte dictée (dettato) que nous corrigerons la prochaine fois (la volta prossima) en épéant (compiutando). Les mots que j'emploierai (di cui farò uso) vous sont connus, je dicte très lentement; écrivez:

Dictée.

Ma maison est située dans une des plus belles rues de Naples. Elle a cinq étages. Les rez-de-chaussés sont occupés par des magasins. En entrant par le portail, qui est très grand, on voit à gauche, la loge du portier, du concierge, et dans le fond, une cour. Les escaliers qui conduisent aux étages sont en marbre; ils sont larges. Les personnes qui ne veulent pas ou ne peuvent pas (che non vogliono o non possono) monter les escaliers se servent de l'ascenseur. Quand je passe devant le concierge, celui-ci me salue et me donne ma correspondance. Si la nuit je rentre tard, le concierge ne me fait pas trop attendre pour m'ouvrir la porte. Il est vrai aussi que je n'oublie (non dimentico) jamais de lui donner un bon pourboire. (fin de la dictée)

Aujourd'hui, nous sommes dimanche, 30 décembre 1928; après-demain, mardi, c'est le premier de l'an (capodanno) 1929. Permettez-moi, à cette occasion, de vous souhaiter (augurarvi) la Bonne Année et d'exprimer les vœux (voti) sincères que je forme pour la grandeur et la prospérité de l'ITALIE, et d'adresser mes hommages respectueux à sa Majesté LE ROI et à Son Excellence MUSSOLINI, qui veillent à sa glorieuse destinée.

AVVISI A PAGAMENTO

Lire 0,70 la parola, minimo L. 7,—
(Pa. ammont. ant. 1000)

2100 SUPERETERODINA nuovissima, valvole, telaio, accumulatore, altoparlante — Bella, Canova, 33.

CAMBIREI stereoscopica Gaumont metallica 6 x 13 Otica Zeiss nuovissima completa di accessori valore 4500, con apparecchio otto valvole possibilmente Radiola o Freed-Bissemann, corrente alternata — Fratelli Galasi, Milano, Via Sebenico, 24.

R. CHIODELLI, direttore responsabile
Archetipografia di Milano, Viale Umbria, 54



Ad. Auriema, Inc.

Manufacturers' Export Managers

116 Broad Street, New York, N.Y.



KURZ KASCH



CONDENSATORE VARIABILE
U. X. B.



MANOPOLA KURZ KASCH
Tipo 592

CONDENSATORI VARIABILI U. X. B.

**DUE PRODOTTI DI GRAN CLASSE CHE DOMINANO
IL MERCATO MONDIALE**

N.B. - PER ACQUISTI INVITIAMO LO SPETT. PUBBLICO A VOLER FAR PERVENIRE LE RICHIESTE ATTRAVERSO L'ABITUALE FORNITORE.



Concessionaria esclusiva:

Soc. An. Industriale Comm.^{le} Lombarda

Via Settembrini, 63 - MILANO



Standard Elettrica Italiana

MILANO

ASSOCIATA ALLA

International Standard Electric Corporation



NUOVA GRANDE STAZIONE
RADIOFONICA DI TORINO
INSTALLATA PER CONTO DELLA
E.I.A.R.

STAZIONI PER RADIODIFFUSIONI
AMPLIFICATORI ALTO PARLANTI

FORNITRICE DELLE STAZIONI TRASMETTENTI DI
GENOVA 1,2 Kw. ANTENNA
TORINO 7 Kw. ANTENNA
BOLZANO 0,2 Kw. ANTENNA