

N. 20

DAL 12 AL 19 MAGGIO

1929 VII

# RADIORARIO



ORGANO UFFICIALE DELL' E. I. A. R.

CORSO ITALIA 1. MILANO ABBONAMENTO L. 30

CONTO CORRENTE POSTALE - ESCE IL SABATO - ANNO V - UNA COPPIA L. 150

# Stromberg-Carlson

U. S. A. ROCHESTER NEW-YORK U. S. A.

## PICK-UP

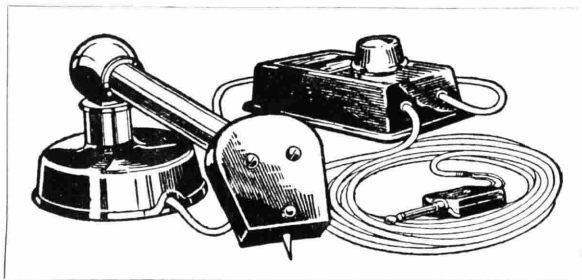

RIPRODUCE LE PIÙ DELICATE NOTE  
DI UN'ORCHESTRA CON PERFETTA  
FEDELTA' DI TONO E LA MO-  
DULAZIONE DELLA VOCE  
CON MERAVIGLIOSA  
NATURALEZZA

*Concessionaria esclusiva*

**S. A. INDUSTRIALE COMMERCIALE LOMBARDA**

Via S. Andrea, 18 - MILANO - Telefono N. 72-442

# RADIORARIO

ORGANO UFFICIALE DELL'ENTE ITALIANO AUDIZIONI RADIOFONICHE

*Direzione, Amministrazione, Pubblicità* - MILANO - Corso Italia N. 1 - Telefono 86-239

ABBONAMENTO ITALIA E COLONIE: L. 55,30 - PER GLI ABBONATI DELL'E.I.A.R.: L. 30,30 - ESTERO L. 90,30  
UN NUMERO SEPARATO L. 1,50

## NOTIZIE E MANIFESTAZIONI

CONCESSIONE AI SUPERINVALIDI DI GUERRA - UNA SERIE DI CONCERTI SPECIALI - L'ANNUARIO 1929  
IL PRIMO RADIO-RADUNO AUTOMOBILISTICO ITALIANO - IL «RELAIS» MILANO-TORINO

Il Comitato Direttivo dell'EIAR, nella sua ultima riunione, ha deciso di estendere l'esonero dal pagamento della tassa di licenza-abbonamento alle radioaudizioni, già concesso ai ciechi, anche a tutti i Super-invalidi di guerra.

Con ciò l'EIAR ha voluto portare il suo modesto contributo di riconoscenza a questi Italiani, esempio vivente del valore e dei sacrifici che ci valsero la Vittoria.

In tal modo essi potranno trovare nella radiofonia un conforto al loro ozio forzato e provare la gioia di sentirsi in maggior contatto con tutte le manifestazioni della vita nazionale che il Regime sa guidare a sempre maggiori e più nobili destini.

\*\*\*

Possiamo dire ai nostri abbonati che si sono avanzate trattative perchè prossimamente abbiano luogo concerti dedicati ai maggiori musicisti italiani, diretti dagli stessi autori, iniziando con Adriano Lualdi.

Un'altra notizia importante è che il 21 e 23 giugno il Maestro Sergio Failoni, reduce dall'Opera di Budapest, darà a Milano due concerti sinfonici nei quali tra l'altro dirigerà « Don Giovanni » e « Morte e Trasfigurazione » di Strauss.

\*\*\*

L'Annuario 1929 ormai distribuito alla maggior parte degli abbonati, se ha raccolto il loro plauso più schietto, ha trovato anche nella Stampa autorevole spontaneo interesse in numerosissime recensioni comparse in quotidiani e riviste, alle quali porgiamo i più vivi ringraziamenti.

Pure dalle consorelle europee la EIAR ha avuto attestazioni di compiacimento e per quanto il volume sia stato il primo della nostra serie, i confronti con quelli editi dalle maggiori organizzazioni più vecchie di esperienze, specie di Inghilterra e Germania, sono nettamente favorevoli. E tutto ciò ci sarà di incitamento per le iniziative future.

Il Primo Radio-Raduno Automobilistico Italiano (Radio Rallye) avrà luogo a Padova, indetto da quei Sodalizi Radio Club e Automobile Club il 16 Giugno, sul tipo delle manifestazioni molto in uso all'Estero, dove, come è noto, moltissime automobili sono ordinariamente equipaggiate con la radio.

Sono in corso tra l'EIAR e il Radio Club di Padova le trattative per i dettagli di attuazione e mentre ci riserviamo di dare il programma definitivo, diciamo subito che si tratta di un convegno di automobili attrezzate con apparecchio radio-ricevente e nel quale convegno i concorrenti devono agire secondo gli ordini di movimento che ricevono dalle Stazioni radiotrasmittenti, da cui raccolgono anche i programmi musicali e le notizie, per poter dare il miglior riferimento alla fine della gara. La quale è dotata di ricchi premi del Comune e della Fiera. La EIAR, oltre al suo concorso nella organizzazione e nella Giuria darà l'Annuario a tutti i partecipanti e come premi abbonamenti alle radioaudizioni e al Radiorario.

\*\*\*

Nell'imminenza dell'arrivo degli amplificatori di linea che fanno parte dell'apparecchiatura musicale del cavo Ponti Torino-Milano e che dovranno, come è noto, essere installati a Cigliano e Novara si è proce-

duto in questa settimana a delle prove preliminari per confermare l'attitudine alla trasmissione delle frequenze musicali delle apposite copie del cavo che verranno adibite al servizio dell'EIAR.

I risultati si sono subito dimostrati assai soddisfacenti sia per quello che concerne la qualità della trasmissione, sia che per quello che concerne la potenza.

Infatti a parte qualche deficienza dovuta ai tratti urbani del collegamento, per i quali si sta provvedendo si è constatato che la trasmissione delle varie frequenze musicali avviene senza sensibili alterazioni di rapporti in guisa che la ricezione della musica radio-trasmessa attraverso al cavo, può con un normale apparecchio ricevente, essere praticamente uguale a quella di una trasmissione diretta dallo studio.

Durante le prove sono stati predisposti gli impianti amplificatori terminali in modo che sia a Torino che a Milano si possa avere energia sufficiente per modulare contemporaneamente due stazioni.

Uno degli scopi dei suddetti esperimenti era quello di dimostrare la possibilità di anticipare la data di inizio delle trasmissioni in « relais » tra le due stazioni di Torino e Milano senza attendere l'arrivo e la installazione degli amplificatori di linea Cigliano e Novara.

Per quanto i risultati già ottenuti depongono a favore di tale possibilità, essa deve essere ancora accertata in rapporto alla grande quantità di energia che viene ora immessa nel cavo e agli eventuali disturbi provocati nel cavo dalle trasmissioni musicali sugli altri circuiti adibiti al traffico telefonico.

E appunto per questo le prove saranno continuate nei prossimi giorni.

# ECHI DELL'ATTIVITÀ SETTIMANALE DELLE STAZIONI RADIOFONICHE ITALIANE

GENOVA. — La settimana artistica di Radio Genova è stata un vero e completo succedersi di piacevoli soddisfazioni per i Radioascoltatori, poichè tutti i programmi della settimana hanno riscosso plebiscito di simpatie in ogni campo. Sia gli esecutori lirici che il complesso orchestrale dell'EIAR, hanno fornito delle esecuzioni come meglio non si potevano desiderare, dal punto di vista della precisione quanto da quello dell'interpretazione. Piaciutissimi pure il concerto diretto dal Maestro Carloni ed il programma di Varietà diretto dal Maestro Margutti.

Nel campo delle interpretazioni di prosa la Radiodrammatica «Stabile di Genova» ha fornito un'ottima interpretazione radiofonica del difficile lavoro del Nicodemi «La Nemica». I maggiori interpreti hanno saputo raggiungere tale verità di espressione che, pur snancando scena e mimica, le sole voci con una gamma straordinaria di sfumature hanno reso appieno l'animo dei personaggi di questo splendido lavoro. Anche tutti gli altri attori, hanno portato il contributo di una buona interpretazione, sicchè la soddisfazione del pubblico anche il più lontano si è espresso in numerose lettere di plauso e di incoraggiamento pervenute alla Direzione artistica e che la Direzione stessa conserva a proprio incoraggiamento per sempre migliorare le esecuzioni dallo Studio.

Anche la commemorazione di Massimo Notari fatta dalla Sig.na Lui Raggio ha ottenuto sincero plauso dai radioascoltatori.

MILANO. — Giovedì 2 e sabato 4 maggio dall'auditorio è stata trasmessa la



Toti Dal Monte

regina dei maggiori teatri del mondo e che i radioascoltatori di Milano - Roma - Napoli hanno avuto la fortuna quest'anno di udire molte volte nelle sue più grandi interpretazioni



Bruna Raisa

la eletta artista che nella stagione del S. Carlo ha cantato molte delle opere radiotrasmesse da I N A

*Bahème* di Puccini diretta da Pedrollo; esecutori A. Ferrara; E. Della Penna, Sante Canali, Rosella Volontè, Jago Belloni, Rama Carlo, Elena Benedetti, Alfredo Venturini, Giordano Callegari.

La romantica ed appassionata opera ha avuto accoglienze e consensi cordialissimi dagli ascoltatori e così il Concerto Sinfonico di Venerdì nel quale si ebbe la prima esecuzione del Poema Sinfonico di Ragni «Baccante» e dello schizzo sinfonico di Santoliuido «Crepuscolo sul mare».

Il clou della trasmissione settimanale è stata quella del «Rigoletto» dalla Scala, con la grande Toti Dal Monte, e con il concorso di Galeffi nella parte immortale del buffone del Duca.

Giovedì 9 corr. Arnaldo Fraccaroli ha deliziato il pubblico con la sua arte squisita di romanziere e di umorista, raccontando le vicende del «Paradiso delle Fanciulle», il suo nuovo romanzo sulla american girls.

ROMA. — E' stato trasmesso, dal Teatro Reale dell'Opera, l'*Aurora Chénier* di Giordano interpretato dalla celebrata Claudia Muzio — che dà al personaggio di «Maddalena di Coigny» un'anima nuova e straordinariamente bella — dal tenore Giovanni Martinelli, dal baritono Benvenuto Franci e da altri valorosi; uno spettacolo lirico di ordine superiore.

All'Accademia Filarmonica si è avuto un concerto singolarissimo della *Société de musique d'autrefois* di Parigi. I componenti codesta Società si sono specializzati nel suonare alcuni strumenti largamente usati nel 17° e 18° secolo ed oggi caduti in desuetudine, (spinetta, liuto, flauto traverso, flauto a becco, viola da

gamba ecc.) strumenti molto caratteristici dalla cui fusione derivano effetti gustosi ed imprevisi. Il concerto di cui parliamo è risultato altamente istruttivo. Sono state eseguite pagine egregie di vetusti autori, più o meno noti, dal Trombocino, dal Ferini e dal Saracini, ad Alessandro Scarlatti, all'Haydn e a Marcanotto Cesti. La trasmissione radiofonica è riuscita a perfezione.

Nell'auditorio della stazione si è replicato l'*Otello* di Verdi e si è allestita la *Lodoletta* di Mascagni. Specialissimo interesse ha destato il grande concerto di musica di Respighi. Figuravano nel programma, oltre alla leggiadra suite «Gli uccelli» e ad un brano — *San Michele Arcangelo* — tratto dalle «Vetrate di chiesa», i poemi sinfonici *Le Fontane di Roma* e *I Pini di Roma*, lavori ormai famosi e di sicuro effetto, per la loro doviziosa coloritura. Accanto a queste vaste composizioni erano collocati alcuni pezzi di musica da camera, vocali e strumentali: un *Andante con variazioni* per violoncello e tre liriche melodiose. In complesso, un importante «concerto-profilo» che ha dato modo ai radioamatori di valutare i meriti e conoscere i vari aspetti dell'arte di Ottorino Respighi.

Da notarsi la ripresa dell'operetta *Katia* la ballerina del Gilbert, una delle migliori produzioni moderne del genere. Si segnala, infine l'esecuzione, nello studio, della *Locandiera* di Goldoni e di una vivace e originale commedia di Franz Molnar: *Natura morta*.

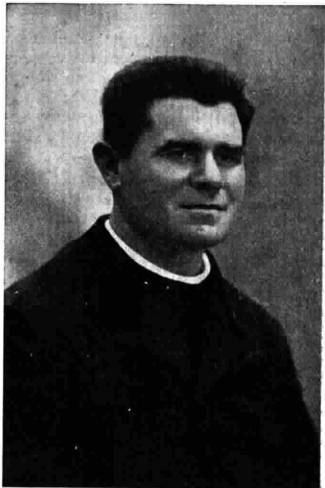

D. GREGORIO GAMBINO

Direttore della Schola Cantorum di Treccate.

## L'ALA ITALIANA DI ARTURO FERRARIN

Con la più viva soddisfazione assoluto il molto gradito incarico di trasmettere in nome del glorioso Asso italiano Arturo Ferrarin un messaggio da lui stesso oggi recatomi in volo da Cameri per i nostri ascoltatori, quale preludio alla mia dizione di un episodio tratto da quel volume sul *Folle Volo*, che Mondadori ha or ora pubblicato con l'alto augurale viatico della parola del Duce.

« Il libro — ha scritto l'11 andante, il Capo del Governo — è di un interesse non soltanto vivo, ma emozionante e commovente. Non c'è in esso soltanto la storia varia difficile ed eroica del nostro decennio aviatorio, ma v'è — anche — la storia della rinascita dell'ala italiana. Ala che voi, caro Ferrarin, avete portato — con mirabile perizia, con intrepida fede — su tutte le terre, per tutti i cieli, oltre tutti gli Oceani. Voi potete dire, senza falsa modestia o precipitazione retorica, che veramente sul vostro occhio è passato il panorama del mondo.

« Vi ringrazio perchè avete voluto anche ricordare il nostro abbastanza movimentato volo del 23 maggio 1923: Roma-Udine e ritorno.

« Gli italiani, specialmente i giovani, leggeranno il vostro libro e trarranno da esso elementi di vita per quelle virtù che voi possedete in misura somma e che io vorrei diventassero inseparabili dall'italiano nuovo ».

Ecco, a sua volta, il messaggio di Arturo Ferrarin:

« Sono lieto di porgere nuovamente le mie espressioni di riconoscenza ai milanesi, perchè non potrò mai dimenticare l'accoglienza che essi mi fecero al ritorno in Patria dopo il *raid* Roma-Brasile, quando immediato era in me il dolore per la morte del compagno Carlo Del Prete, col quale condivisi la preparazione ed il rischio dell'impresa vittoriosa.

« A lui, eroe ed esempio purissimo dell'Italia nostra, dedico il mio libro *Voli per il mondo*. Ho voluto in queste pagine, senza trascurare descrizioni ed aneddoti, riunire ricordi della mia vita durante la guerra, delle mie prime imprese, del *raid* Roma-Tokio; quelli delle varie crociere che ho compiuto in squadriglia e solo per tutta l'Europa, quelli della mia partecipazione alla Coppa Schneider del 1926



ARTURO FERRARIN

e 1927, ed anche quelli più recenti del *raid* Roma-Brasile.

« Amor di Patria e sentimenti di dovere mi guidarono sempre anche quando gelide accoglienze, in tempi ormai lontani, erano prevista ricompensa al nostro entusiasmo.

Modesto e fedele esponente dell'aviazione italiana, fin dal sorgere di questa, posso oggi, ad opera trascorsa, misurare il contributo grandioso portato ad essa dal Governo Fascista.

« Ai giovanissimi l'iniziarsi, incoraggiati, al successo; a noi più anziani il continuare, il perfezionarsi entusiasticamente in quanto ci si dà, in rinnovati ambienti, un valido appoggio e ci si promette il riconoscimento dell'opera nostra ».

Ed ecco, infine, l'episodio di volo dal Duce medesimo ricordato: « *Nel cielo d'Italia col Duce* ».

« La volta prossima trasmetterò le pagine dal titolo *Sull'Oceano* in cui è descritta l'ardua prova compiuta col periglioso « S. 64 » dalle ore 10,8 del 3 Luglio alle 15 del 5, con un ritardo di appena mezz'ora sull'orario prestabilito pel volo senza scalo, da Roma-Montecelio alla costa del Brasile, dopo aver percorso 8100 km. in 44 ore e 9 minuti, alla velocità media di 168 km.

« Prodigio, anche ieri insuperato, dell'ala italiana nel mondo! »

ANGELO SODINI

Ad Angelo Sodini  
mi ricordo della trasmissione  
radiofonica di oggi  
Arturo Ferrarin  
Milano 20 - 10 - 29

## RICORDI DI UN PALAZZO CHE SCOMPARE

**L**e cronache giudiziarie dei giorni scorsi hanno richiamato l'attenzione del pubblico sul palazzo del marsciallo Trivulzio posto in via Rugabella, ridotto ormai ad un cumulo di rovine dall'intemperante speculazione edilizia.

Il vecchio, austero edificio, che all'esterno aveva subito radicali rifacimenti, all'interno offriva la vista di un magnifico cortile con porticato di archi sostenuti da deliziosi capitelli variati decorati delle armi trivulziane. Esso ormai non è che un ricordo e non resta purtroppo che il rimpianto nostalgico per la scomparsa d'un altro pezzo dell'antica Milano, che a poco a poco va scomparendo.

Ma se le mura crollano, se gli archi ardi e i graziosi cadono sotto la barbara furia del piccone demolitore, le memorie restano tuttavia e nessuna forza avversa le può distruggere. Vogliamo alludere alla vita magnifica che in questo palazzo si condusse in pieno Rinascimento quando i celebri arazzi lavorati in Vigevano da Benedetto da Milano su disegni ritenuti del Bramantino e sfuggiti all'opera distruggitrice del tempo adornavano gli ampi saloni della sontuosa dimora di via Rugabella, ove il Magno Trivulzio poteva regalmente ospitare nel 1507 Lodovico XII, re di Francia e duca di Milano.

I cronisti milanesi del Cinquecento ed il Bandello nelle sue *Novelle* descrivono feste e conviti portando notevolissimo contributo alla storia del costume, ma un francese, Jean d'Auton, il Prato, Marin Sauto, il Muralto, ci tramandarono curiosissimi particolari della festa data il 30 maggio 1507 al re di Francia nel palazzo, ora scomparso, del Magno Trivulzio.

Del quale sono pure degne di memoria

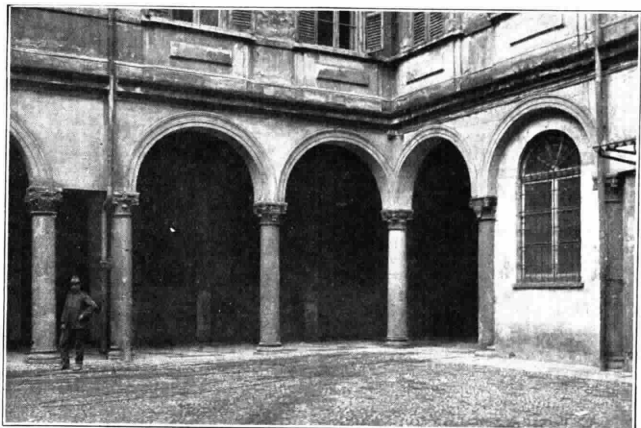

Cortile e Porticato del Palazzo Trivulzio in Milano

le pompe per le nozze sue con donna Beatrice d'Avalos. Tre giorni durarono le feste date per quella circostanza; un cronista contemporaneo ricorda, fra l'altro, come una fontana zampillasse a getto continuo vino generoso per tutta la durata dei festeggiamenti e l'oratore veneto, il dotto Ermolao Barbaro, dà una descrizione interessante de' sontuosissimi conviti imbanditi in quell'occasione.

Il Moriggia nella sua *Antichità di Milano* non può a meno di ricordare la nota delle portate servite in uno di quegli interminabili banchetti. Vi si trovano elencati ben quattordici piatti, tra i quali campeggiano un porchetto intero ed un pavone arrostiti. « E cosa memorabile fu — scrive il buon frate — che tutte le vivande ch'erano portate alla tavola ad una ad una erano accompagnate da fiaccole accese e trombe, che andavano suonando avanti le vivande e nelle medesime fiaccole v'erano gabbie di uccelli e quadrupedi di tutte quelle sorti di viventi, che furono presentati in tavola cotti, che fu cosa rara al mondo da vedere ».

\*\*\*

Ma torniamo alla festa offerta a Luigi XII, che era già stato ospite di Galeazzo Visconti e che gradiva pure i frequenti inviti di un altro gran signore, il Pallavicino, presso il quale, ricorda maliziosamente il Prato, amava più che altro di trovarsi con una bellissima donna « nominata Catalina di S. Celso, di corpo formosissima et in cantare, sonare et ballare forse più elegante che non conveniva ad una proba giovine ».

Il cronista ed istoriografo regio Jean d'Auton descrive diffusamente la festa offerta dal Marsciallo al re francese, alla quale intervennero numerosissimi cavalieri e dame, tutte vestite di stoffe d'oro e di seta, che parevano tante regine e principesse. Il diarista comasco, Muralto, fa un curioso quadro dell'abbigliamento femminile e dice che quelle dame avevano « veste di brociato d'oro con ricami strafogiate e camicie sottilissime in dosso, lavorate con perle et ricami d'oro che valeva più de 50 ducati per camissa » e che



I Capitelli delle Colonne nel Palazzo Trivulzio

erano ricevute dalla marchesa di Vigevano e dalla contessa di Mesocco.

Il numero degli invitati era così grande che lungo il corso di Porta Romana fino all'altezza della chiesa di San Nazzaro, s'era dovuto costruire un padiglione con quattro ordini di sedili, con tribune per il re, pel suo seguito e per l'orchestra, con una porta trionfale ornata del fiordaliso. Pel re era stata predisposta « una bellissima cadrega d'oro et de sopra — scriveva il cronista Ambrogio da Paulo — un copricelo tutto broccato d'oro... un ornamento ch'era stimato più di 50 mila ducati ».



Il Maresciallo G. G. Trivulzio

Verso il mezzodì arrivò il re accompagnato dai duchi di Savoia, d'Alençon, di Borbone, di Lorena, di Calabria, d'Orléans, da Gastone de Foix, da tutta insomma la sua Corte e dai maggiori signori di Lombardia. Entrato nel padiglione il sovrano « a modo de Franza abbrazzò et baxò tutte le damigelle » intrattenendosi in modo speciale colla bellissima marchesa di Scaldasole.

Si iniziò subito il ballo, ma il concorso degli invitati e la ressa erano tali che il re stesso si diede con un'alabarda a far luogo ai danzatori. Le dame ballarono istancabili sino a sera quando vennero imbandite le tavole.

Jean d'Auton ricorda d'aver veduto undici grandi cucine in piena efficienza. Il servizio era regolato da mastri di casa, impugnanti un bastone azzurro co' fiordalisi d'oro, alla testa di 1200 servitori vestiti in velluto nero ed in seta.

I convitati erano stati distribuiti nelle varie sale a seconda del loro grado ed erano serviti di vivande squisite in numerose portate e di vini generosi e tutto ciò in vasellami d'argento decorati dagli stem-

mi del Maresciallo. Le dame state accuratamente scelte fra le più avvenenti di Milano, di Pavia, d'Asti, di Piacenza e d'altre città del Ducato, erano state raccolte in una sala apposita, ove teneva loro compagnia il marchese di Mantova, quel Francesco II, marito d'Isabella d'Este, che di belle dame s'intendeva assai.

Questa festa veramente regale, che durò un giorno intero ed una notte, fece grande effetto in Milano e sul re stesso, che, a quanto dice il biografo del Maresciallo, il Rosmini « meravigliato ebbe a dire potersi chiamar Milano il fiore e la reina di tutte l'altre città del mondo e che la

perdita di Lombardia non gli sarebbe stata di minor rammarico di quella del suo regno stesso di Franca ».

\*\*\*

Sull'area del palazzo, che fu degno albergo di sovrani, sorgerà forse uno de' soliti grattacieli, che col rombo de' motori ed il picchietto delle macchine da scrivere diminuirà la tranquillità di quella parte dell'antica Milano ed il buon ambrosiano passando ora davanti a que' muri diroccati ed a quel cumulo di macerie, non potrà evitare, ripensando agli splendori del passato, un senso profondo di malinconia. *Sunt lacrimae rerum...*

ALESSANDRO GIULINI

ERRATA CORRIGE.

Nel precedente R.O. N. 19 al principio dell'articolo « *Le guardie svizzere di un tempo...* in Vaticano » fu erroneamente stampato: Gregorio XVII invece che XVI.

# Verificate

---

## per

---

# favore

---

se nel Vostro ricevitore o in quello che state per acquistare sono montati i condensatori Manens.

In caso affermativo avrete non solo la garanzia che le caratteristiche del Vostro apparecchio si manterranno inmutate nel tempo, ma resterete anche convinti della serietà e scrupolosità del costruttore.



Il Manens è il condensatore modernissimo capace di migliorare ogni circuito; il suo impiego prezioso porta al costruttore una piccola maggior spesa del tutto trascurabile sul costo dell'apparecchio completo. Diffidate quindi di coloro che per ricercare il più grande guadagno, diminuiscono la costanza e il rendimento dell'apparecchio montando condensatori stranieri di scadente qualità.



Ricordate che tutti i costruttori più evoluti montano esclusivamente

# MANENS

INVARIABILE

# PER LA STORIA DELLA LIUTERIA IN ITALIA

## STRAFALCIONI E POLEMICHE - GUARNIERI E NON GUARNIERI L'OPINIONE DI DANTE ALIGHIERI

**C**oloro che studiano il violino (o la viola o il violoncello), siano essi allievi intelligenti o maestri coscienti, allorché sentono il desiderio di conoscere, oltre che la tecnica, anche un po' la storia del loro strumento ed acquistano un libro dedicato alla liuteria, lo leggono tutto d'un fiato, poiché esso riesce attraente come il più attraente dei romanzi ed alla fine si trovano collo spirito illuminato, col cuore pieno di gioia. Letto il primo libro, è tanto naturale che ne acquistino un secondo; e qui comincian le dolenti note: notizie contraddittorie, nomi e cognomi scritti nelle maniere più diverse, date inverosimili... Si ricorre allora ad un terzo libro; ed allora non c'è più mezzo di raccapezzarsi; e più si aumenta la propria biblioteca, più si aumenta la propria confusione. Perché? E' semplicissimo: i liutai non sono mai stati troppo colti; molti hanno cominciato a scrivere male essi stessi il proprio nome in italiano; peggio lo hanno stampato sulle loro etichette in latino; ancora peggio fu poi molti anni dopo ritradotto in italiano da altri attraverso etichette ricoperte di polvere e di muffa; di qui strafalcioni, confusioni, polemiche dannose e dolorose.

Tra i primissimi, forse il primo ad occuparsi di storia della liuteria rendendo omaggio al genio italiano, è stato l'Abate Sibire, con un libro intitolato *La chétonomie ou le parfait luthier*. Una prima volta fu stampato a Parigi nel 1806; una seconda edizione ne fu fatta a Bruxelles nel 1823. L'opuscolo fu allestito in collaborazione tra l'Abate Sibire, che scriveva ed il famoso liutaio francese Lupot, che

dettava. Tutti e due insieme hanno stampato: *Stradivare* per Stradivari; *Guarniere* per Guarnieri; *Lausa* per Lanza; *Cappa d'Assaluzzo* per Cappa da Saluzzo; *Giuliani* per Giuliani; i *Guarnieri*, oltre che alla maniera di cui sopra, *Guarnère*, sono pure sovente citati colla dicitura giusta in latino *Guarnerius*; ma poiché ad un tratto salta fuori una *Caterina*, eccoti che questa, anziché *Guarnerius*, diventa *Guarneria*. O non vi viene in mente la moglie di Bertoldo? Ah no, quella era Marcolta. E troviamo poi ancora: *Guadanni* per Guadagnini; *Palestrini* per Balestrieri; *Grancini* per Grancino; *Della Caesta* (proprio così) per Della Costa; *Montagliano* per Montagnana. E scusate se è poco. Non vi basta? Ed allora eccome ancora una... tanto per finire: *Gabiella*. Sapete chi vorrebbe essere? Il fiorentino Gabrielli. Nè più, nè meno. Ad onor del vero gran parte di questi errori sono radunati in una Appendice, che il Signor L. De Pratis (un italiano?) ha affibbiata all'opera dell'Abate Sibire in una terza edizione da lui curata per correggere alcune inesattezze e per dare il nome esatto dei principali liutai dal XV al XIX secolo: Bruxelles 1885.

Sull'esempio di Lupot, liutaio, che si mise d'accordo coll'Abate Sibire, quale volgarizzatore, (spropósito a parte, l'intenzione è stata buona e ne nacque infatti una nobile gara, non nel divulgare spropósito, ma nell'istruirsi e nell'istruire), nel 1856 si misero d'accordo il famoso liutaio parigino G. B. Vuillaume e il non meno famoso musicologo Fétis. In un volume, ricco di preziosi dati sulla liuteria, forniti naturalmente da Vuillaume, e di notizie storiche raccolte insieme da Vuillaume e da Fétis sulle leggende delle etichette, nonché attraverso colloqui, viaggi, corrispondenze, che entrambi seppero abilmente procurarsi, in un volume intitolato « *Antoine Stradivari, luthier célèbre, connu sous le nom de Stradivarius* Paris - Vuillaume, Luthier », i due autori hanno detto certamente cose molto interessanti su Antonio Stradivari, sui Guarnieri, sugli Amati; anch'essi però hanno stampato molte inesattezze: una fra le altre ha dato luogo a curiose deformazioni del nome e cognome del liutaio bresciano *Giovitta Rodiani*. Il Fétis ha scritto *Favetta Budiani*; altri autori, per mascherare il plagio, hanno scritto, chi *Favietta*, chi *Gia-vetta*, chi *Favento*, chi *Giovenzio Bullani*. Il Vidal si è deciso addirittura a stampare *Francesco Budiani*. Il Conte Valdrighi, esperto raccoglitore e dotto musicologo, nel suo libro intitolato *Nomocheliurgografia* (ossia, com'egli spiega, Elenco di fabbricatori di strumenti armonici) ha nel 1884 messo le cose a posto rivelando l'aver letto chiaramente in una etichetta: *Giovita Rodiani in Brescia*. Ed il Livi ha irrefutabilmente documentata la giustezza della rivelazione.

Chi ha bagnato il naso a tutti quanti (dico bene?), quale collezionista e bandi-

tore di spropósito, è stato il Principe Nicola Yussupoff, russo diventato parigino. Maestro compositore della Società Filarmonica di Bologna e Membro onorario dell'Accademia di Santa Cecilia in Roma, come dice egli stesso. Il suo libro porta il titolo: *Luthomographie historique et raisonnée*. Io ho la fortuna di possedere la *Quinta Edizione*, stampata in Parigi, rivenduta, corretta, perfezionata sulla scorta delle opere dell'Abate Sibire e del Fétis. L'etichetta precisa di Antonio Stradivari? *Antonius Stradivarius*. Gli Amati ed i Guarnieri diventano *Les Amatis* e *Les Guarnieris*; il latino Guarnierius diventa *Garnerius*. Gobetti lo ha fatto diventare *Copelli*... Ma la più bella è questa: egli dice di avere scoperto su un violino incisa in lettere romane questa iscrizione:

VIVA, FVLTVS A SVS, DVRAICIA  
SE ORDVM VIXITA CVMOR  
TVADV. CECANO

Testuale! Non avete capito niente? Un momento! Il Principe spiega: *ce qui veut dire*:

*Viva nunc in silvis ambulans cano mortuus*. Incredibile, ma vero. Giuro che è proprio così. Per un Membro onorario delle varie Accademie della dotta Bologna e di Roma Imperiale non c'è male. Per noi miseri mortali sarà bene essere un po' più chiari e precisi. Si tratta di un distico apposto dal Woeriot al ritratto del liutaio *Gasparo Duffoprucker*. Questo liutaio ha dato molto filo da torcere ai musicologi. Qualcuno ha detto trattarsi del Tirolese Tiefenbrucker, il quale, trasferitosi in Italia, avrebbe addolcito il proprio cognome in quello di Duffoprucker (ma senti che dolcezza!). Qualcun altro ha voluto su





questo nome ingaggiare niente meno che una battaglia, attribuendo a lui e contendendo a Gasparo da Salò la gloria dell'invenzione del violino. Ed allora per contrappeso è sorto chi ha negato addirittura che un luitaio Gasparo Duiffopruckar sia mai esistito.

D'altra parte esistevano violini colla etichetta di questo luitaio, alcuni magnificamente scolpiti, colla testa del Mosè di Michelangelo al posto del riccio, con incisa sul fondo la pianta di Parigi, coll'alto rilievo sulle fasce del distico di Woeriot. A questo punto vi fu chi si diede a ricercare pazientemente e riuscì con fortuna a trovare gli atti della nascita e della morte di Gasparo Duiffopruckar. Così si è potuto stabilire con certezza, confrontando le date delle etichette, che alcuni dei suoi violini erano stati fatti quando egli aveva due anni, ed anche soltanto tre mesi, qualcuno risultò da lui fatto prima ancora della sua nascita. La cosa è stata spiegata così: pare che il luitaio Vuillaume abbia voluto e saputo giocare una burla colossale, dando prova della sua abilità di imitatore di strumenti antichi, per rendere omaggio a Gasparo da Salò, facendo così naufragare nel ridicolo la campagna colla quale si voleva contendere al luitaio bresciano la gloria della invenzione del violino. Ed ecco ora per tornare a bomba il distico del Woeriot nella sua esatta locuzione:  
*Viva fui sylvius; sum dura occisa securi;— dum vixi tacui; morta dulce cano.*

E' la pianta che parla; la pianta che è diventata violino (veramente le piante sarebbero due, l'abete per il copchero e l'acero per il fondo); ma la licenza poetica è più che mai giustificabile e l'idea ispiratrice è veramente bellissima):

*Viva fui nelle selve; il tronco infranto  
Da dura scare ho avuto;  
Fin che vissi ho tacuto;  
Or che son morta dolcemente canto.*

Ai libri accennati se ne sono andati aggiungendo via via altri numerosi; uno inglese, dell'Hart, ha avuto anche da noi grande diffusione dopo che se ne fece nel 1886 una bella edizione francese; Savart, Dubourg, Bachmann, Elisa Polko, We-

cherlin, Maillard, Biscoffi, Van der Straechten, Rambosson, Gally, Mahillon, Lütgendorf, Mordret, Simmone, Griffet, Vidal, Haweis, Coutogne, Wasielewski, Hermann, hanno all'estero illustrato più o meno bene l'arte della luteria, che è poi per la massima parte arte gloriosa italiana. Un posto d'onore assolutamente a parte fra gli illustratori dei nostri grandi artefici, Gasparo da Salò, Maggini, Amati, Guarneri, Stradivari, Bergonzi, Guadagnini, Gagliano, Montagnana, Ruggieri, Santo Serafino, va dato ai Signori Hill di Londra; essi hanno pubblicato opere di lusso illustrate, che sono di una bellezza veramente monumentale. Non bisogna credere che il tutto sia stato fatto per pura beneficenza. Come il Lupot, che aveva raccolto molti nostri preziosi violini ed aveva interesse a farli conoscere per collocarli bene; come di Vuillaume che per 80 mila lire nel 1854 a Milano comperò dagli eredi del mercante Tarisio una raccolta di oltre cento meravigliosi violini, i quali a lui diedero fama e ricchezza; così anche della Casa Hill si può ben dire senza irriverenza che essa, colle sue artistiche pubblicazioni — Cicero pro domo sua — ha messo in valore la merce abilmente rintracciata e accumulata. E che perciò? Noi non sapevamo di avere tanta ricchezza. Violini acquistati dagli stranieri in Italia per L. 25 furono rivenduti a L. 25.000. Molti violini di gran pregio andarono marciti nelle cantine o seccati nelle soffitte, nidi di tarne e di topi. Possiamo dir grazie a questi intelligenti raccoglitori se molti altri preziosi strumenti non hanno fatta la stessa fine.

In Italia, grandi opere originali sulla storia della luteria non abbiamo. Uno scrittore di alto ingegno, di alta cultura, espertissimo nelle ricerche, sapiente analizzatore di documenti, argomentatore logico, serrato, convincente, è stato il Dott. Giovanni Livi, che proprio si può qualificare l'Alessandro Luzio della luteria italiana. A lui si deve il merito di avere definitivamente stabilito che il bresciano Gasparo da Salò è stato il creatore del re degli strumenti. Un simpatico e bravo scrittore di luteria è stato il Conte Val-

drighi di Modena, del quale già abbiamo fatto cenno. Pregevoli opuscoli hanno stampato il Bagattella fin dal 1782; il Gervasoni fin dal 1800; poi più recentemente il Lombardini, il Folegatti, il Villa, il Gandolfi, il Branzoli, lo Strocchi, lo Zampa, il Passagni, il Mandelli; quest'ultimo con una pazienza da certosino scovò documenti preziosi riguardanti il sommo Stradivari e riuscì, con argomenti che si possono ritenere ormai definitivi, a stabilire la data della nascita (1644) e quella della morte (1737). Un altro l'ho recentissimo hanno pubblicato in collaborazione Pasquali e Principe. Una pubblicazione, che a suo tempo (1888) ha fatto molto rumore ed ha acquistata al suo autore molta fama, è stata quella del Marchese De Piccollelli: «Luitai antichi e moderni». Questo libro diede pretesto ad una accanita discussione circa il giusto modo di scrivere il cognome Guarneri, il Signor Federico Sacchi, di Cremona, dopo aver egli personalmente e col mezzo altresì di altre autorevoli persone fatto sapere al Marchese De Piccollelli che il cognome Guarneri si doveva scrivere Guarneri, (tale era l'opinione irremovibile del Signor Federico Sacchi), visto che il Marchese De Piccollelli non se ne dava per inteso, ma anzi pubblicò un supplemento e fece fare del suo libro una edizione di lusso ripetendo ancora e sempre *Guarn-eri*, il Signor Federico Sacchi stampò nel 1892 sulla *Gazzetta Musicale di Milano*, Anno XLVII, n. 27 un articolo dal titolo «La storia della Cognome Guarneri nei libri del Marchese De Piccollelli». Per tutta risposta il Marchese De Piccollelli mandò indietro ancora una volta i documenti che gli erano stati spediti dopo aver cancellato ostinatamente di suo pugno la dicitura Guarneri, sostituendo e sottolineando la dicitura *G.arnieri* ben chiaro *Guarn-eri*.

Qui sento il dovere di aprire una parentesi per ringraziare la Casa Ricordi della gentilezza usatami inviandomi per visione l'unico esemplare del citato fascicolo della *Gazzetta Musicale*, appartenente alla Biblioteca della Casa Ricordi.

MARCO PIPA



# IL CALVARIO DI UN GENIO

In queste nostre modeste noterelle che non hanno alcuna pretesa d'erudizione e che si propongono soltanto di lumeggiare, attraverso la vita e l'aneddoto, figure care e dimenticate o grandi e gloriose della nostra storia del teatro e della musica, il nome di Gaetano Donizetti, con tenerezza profonda evocato, è apparso sovente. La trasmissione dal nostro studio della sua bellissima « Linda » richiama ancora una volta alla nostra commossa fantasia la figura del Maestro grande quanto infelice, del Genio che invano i padretroni di carta pesta di certa critica d'oggi tentano di scoronare dell'aureola che ancora oggi brilla della sua luce purissima.

Di lui, Eugenio Checchi, il valoroso Tom del vecchio « Fanfulla » scriveva nella prefazione dettata per le *Lettere inedite di Gaetano Donizetti* raccolte e annotate dal Marchetti e dal Parisotti: « Se la fecondità che non conosce soste e nel riprodursi attinge forze nuove e la migliora e la affina; che nella creazione di tipi e di caratteri imprime il marchio d'una potente originalità e non accenna mai a stanchezza; poi di capolavoro in capolavoro raggiunge quella eccellenza che segna gli estremi limiti dell'Arte; se codesta fecondità è l'essenziale, principalissimo carattere del Genio, nessuno, dopo Rossini e Bellini, meritò d'esser chiamato genio della musica con maggior diritto di Gaetano Donizetti ».

Povero e grande Donizetti che, anche senza giungere agli ultimi anni straziati e dolorosi della sua vita, non conobbe mai appieno la gioia, sempre offuscata dal suo spirito tormentato, dall'inquietudine della sua anima invocante invano, persino attraverso il disordine, ciò che per lui era irraggiungibile: la pace! La celebrità, la gloria gli dettero momenti d'ebbrezza, non più. L'autore della *Lucia*, della *Favorita*, del *Don Pasquale* sul freddo tavolo anatomico della teoria degenerativa del genio è purtroppo ciò che può dirsi un soggetto interessante.

Fanciullezza triste e melanconica nell'oscuro abito dei suoi, poverissimi. E lo ricordava bene il misero abito del suo natale il Maestro, se al Mayr, cui forse si deve se oggi la gloriosa storia del nostro 800 musicale annovera tra i suoi più grandi il nome di Gaetano Donizetti, egli scriveva, già fatto uomo: « Nacqui sotterra in Borgo Canale: scendevasi per una scala di cantina, ove ombra di luce mai penetrò. E, siccome gufo, presi il mio volo... ».

Abbiamo fatto il nome del Mayr e abbiamo già detto quale posto l'illustre musicista di Mendorf occupi nella vita del nostro Maestro.

Nominato il Maestro bavarese direttore dell'Istituto Musicale di Bergamo, meglio conosciuto ai suoi tempi col titolo più umile di scuola caritatevole della musica, il piccolo Gaetano, che contava nove anni, vi veniva accolto per lo studio del canto e col canto quello della musica sotto il Maestro Gonzales.

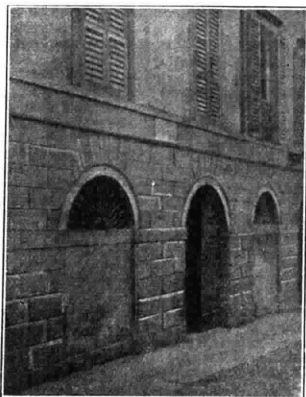

La casa dove nacque Donizetti

A dodici anni — un amore di fanciullo dai lineamenti bellissimo che non mutarono col crescere degli anni — il futuro autore della *Lucia* debuttava nel teatrino dell'Istituto cantando l'*Alcide al bivio* che il Mayr aveva scritto su versi di Pietro Metastasio. A tredici anni, Gaetano Donizetti scriveva la sua prima composizione: una commediata musicale su parole del Merelli, suo compagno d'Istituto e valido compagno, amico, fratello e sostenitore durante quasi tutta la vita del Maestro. Fu allora che il Mayr disse: Donizetti può diventare un grande Maestro.

Con ciò non vogliamo dire che i primiordi del Maestro siano stati molto alti e tali da rivelare subito la stupenda ascensione che egli avrebbe compiuto. Tutt'altro. Una sottoscrizione pubblica, nonostante brontolii del babbo che non voleva saperne di arrischiare il figlio suo in una carriera



Andrea Donizetti e Domenico Nava  
genitori del Maestro

(dal volume «Donizetti» del Gabiellini)

difficilissima e pericolosa, manda il suo do-po il giovinetto a Bologna dove prosegue i suoi studi col celebre Padre Matteo. Neanche molto lieti i 16 anni del Maestro. Giorni scialbi, senza segni e senza entusiasmi. Come alunno, lo si dice « promettente » e nulla più. Da Bergamo, babbo Andrea scongiura perchè il figlio abbandoni il miraggio del teatro e cerchi un posto e uno stipendio.

Ma ecco ancora il Merelli al fianco di Donizetti. Ed ecco un altro libretto. Ecco la prima opera del nostro Maestro: quell'*Enrico di Borgogna* che l'imprendario siciliano Paolo Zanca mette in scena al teatro di San Luca di Venezia dove, poco più di mezzo secolo prima, erano apparse le più belle commedie di Carlo Goldoni. Successo così e così che è spento subito, come una fiammella scompare alla luce del sole, dallo strepito d'entusiasmo de-stato dall'*Italiana in Algeri* di babbo Rossini. Nel carnevale del 1820, al « San Samuele » pure di Venezia, *Il falegname di Livonia*. Accoglienza freddissima. Donizetti disilluso, avvilito, pensa forse alla ragionevolezza dei consigli paterni.

Finalmente, un successo, un successo delirante con la *Zoraida di Granata* all'« Argentina » di Roma, nel gennaio del 1822. I cronisti del tempo dicono che il Maestro dopo la prima rappresentazione, era stato accompagnato a casa con le torcie dal pubblico plaudente. E s'aprono al trionfatore le porte della *Scala* dove penetrerà al fianco del maggior librettista dei suoi tempi: *Filica Romani*.

Ma il *Prato* cade.

Le azioni del Maestro hanno un rialzo con *L'ajo nell'imbarazzo* su libretto di Jacopo Ferretti che tiene il cartellone del « Valle » di Roma per tutta la stagione. Ma Gaetano Donizetti che ha ormai 28 anni è scontento di sé. Lo dicono le sue lettere. Sente, sì, la potenza del suo ingegno ma, non spera nell'avvenire. E frattanto non lavora. E scrive al Mayr che « vede attorno a sé tanti cani quanto lui e ... che pure vanno avanti, mentre... ». Dice che non sa strisciare, che non sa fare e che solo il bisogno lo tiene avvinto a un mestiere (quello del compositore) che sin da principio gli era apparso difficilissimo.

Nel 1826, Donizetti si preparava a Napoli alla rappresentazione della sua *Elvira*. Ma è preceduto dalla *Bianca e Gerlando* di Bellini che manda il pubblico in visibilio. La mattina della rappresentazione dell'opera belliniana egli scrive con l'onesta equanimità che gli era propria: « Questa sera va in scena al *San Carlo* « Bianca e Gerlando » (Fernando no, perchè è peccato del nostro Bellini. Bella, bella, bella!) E — alludendo alla sua *Elvira* — soggiunge: Me ne accorderò ben io fra una quindicina di giorni », sempre la stessa sfiducia.

*L'Elvira* non piacque, ma non dovette cadere in malo modo come si crede se il famoso impresario Barbaia, come aveva fatto anche con Rossini, prende al suo stipendio il Maestro che per un assegno di 200 ducati mensili assume l'obbligo di dargli, per tre anni consecutivi, quattro ope-



Le ultime ore di Donizetti

re ogni anno, due di carattere serio e due comiche.

La *Regina di Golconda* ha un bel successo a Genova, ma non appaga il Maestro che in quel torno di tempo, scrivendo al fratello Giuseppe, il cui figlio studiava la musica, lo prega di allontanare il ragazzo da quel mestiere perché « non resti un mediocre come me ». L'astro di Bellini sfolgorava con la *Straniera* e l'estro di Donizetti sonnecchiava. Nel 1831 egli scriveva: « Vivo... perché mi si lascia vivere. E non mi lagno, del resto ».

Ma ecco — non più gufo — il primo volo dell'aquila dal rostro saldo, dall'artiglio ben forte: l'*Anna Bolena* (interpreti principali la Pasta e il Rubini) al « Carcano » di Milano. Donizetti si leva tutto in piedi con una sua personalità ferma e decisa. Non più imitatore o continuatore di Rossini, ma Donizetti, Donizetti soltanto. Al successo clamoroso era presente anche Vincenzo Bellini che non sappiamo se ne abbia eccessivamente goduto. Poi l'*Elisir d'Amore* su libretto del Romani. E poi la *Lucrezia Borgia*, scritta in meno di un mese, come l'*Anna Bolena* non gli era costata più di quattro settimane di lavoro.

Il nome e la gloria di Donizetti varcano i confini della Patria. A Parigi, s'incontra con Bellini che mal sopporta la presenza del rivale nella capitale dei francesi e dice che si è fatto venire apposta Donizetti per nuocerli, per soffocarlo e che... gongola quando la fortuna non arride al Maestro bergamasco. Ma nella sacca d'oro del Maestro sono ancora la *Lucia*, la *Figlia del Reggimento*, la *Favorita*, la *Linda* e il *Don Pasquale*, per ricordare solo le opere che ancora oggi vivono l'immortalità del genio.

A proposito della *Lucia* si racconta: Quella sera il Maestro era tornato a casa con un terribile mal di capo. Prega gli amici — il Persico, il tenore Duprez, il baritono Cosselli — che si trovano in casa sua, giocando alle carte con sua moglie, la buona signora Virginia Vasselli, di non interrompere la partita e chiede soltanto di potersene andare subito a letto. Dopo un po' una forte scampanellata. Accorre la signora Virginia. Il Maestro chiede alcuni fogli di carta da musica, la

penna e il calamaio. Passa una mezz'ora ed ecco una nuova scampanellata e alla signora che accorre ancora, Gaetano Donizetti, giubilante, annunzia di aver scritto della musica.

— Che cosa?

— Ciò che mancava alla mia *Lucia*. La cabaletta del tenore nell'ultimo atto. Quel celebre e divino

*Tu che a Dio spiegasti l'ali,  
o bell'alma innamorata...*

che ancora oggi commuove ed esalta. Il mal di testa era scomparso e dopo pochi minuti il Maestro dormiva col dolce ritmo del sonno d'un bimbo.

La *Linda* fu rappresentata a Vienna la sera del 19 maggio 1842, interpreti la Tadolini, la Brambilla, Mariani, Varese e Derivis. Successo enorme. Diciassette chiamate, getto di fiori, una corona d'alloro di S. M. Imperiale Anna Maria. Ma

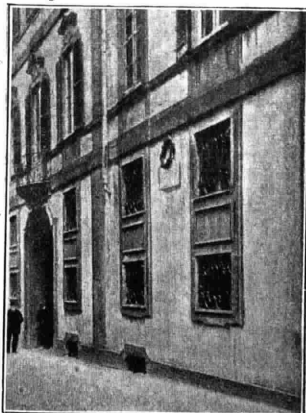

La casa dove morì il Maestro

se l'orgoglio legittimo di Donizetti esaltava, il cuore non cantava di gioia. Ormai era solo. Spentasi la moglie, senza figli e senza famiglia, « per chi lavoro? » egli si chiedeva.

Donizetti era un debole nella vita e come i deboli cercò di dimenticare nel disordine. I giorni viennesi del Maestro sono una serie di stravizi nei quali tenta di soffocare gli affanni profondi e nascosti. Negli eccessi di quelle orgie, i più trovano la ragione dello squilibrio che spense ogni luce nel cervello del Maestro. Ma, come giustamente osserva il Gabrielli, che è un appassionato ma fedelissimo biografo di Gaetano Donizetti, quei disordini non potrebbero essere piuttosto i segni del perturbamento che già cominciava? Gli ultimi anni precipitano e ci avviciniamo alla fine del maestro. Il *Don Sebastiano*, la sua opera più perdosa in cui forse l'ampia costruzione e l'elaborazione sono a detrimento dell'ispirazione, ma che pur conta delle pagine superbe, è più dirsi, il suo canto del cigno. Vecchio, quasi cadente a soli 50 anni, una paralisi gli uccide il pensiero. Siamo sulla vetta del Calvario.

Non possiamo accostarci agli ultimi anni del Maestro, senza sentirci stringere il cuore. Con un tranello, fingendo una chiamata da Vienna, si trasporta Donizetti in una casa di salute. Ma i medici nulla possono fare per lui. E' ormai finita. Lo si riporta in patria nella sua Bergamo. In uno stato di continua prostrazione, di completo assenteismo, egli trascina i giorni lunghi, le ore interminabili. Gli amici, i vecchi amici che lo adoravano vanno invano a trovarlo e invano cercano di destargli un ricordo qualunque che lo richiami anche per un attimo alla vita. Ma invano.

Una mattina, pochi giorni prima di morire, racconta il Gabrielli, il poeta Novaro va a trovare il Maestro. Povero Donizetti! Non è ormai che uno straccio d'uomo, con gli occhi spenti, da idiota, fissi nel vuoto. Lo chiama a più riprese. Tenta di scuoterlo. Invano tutto. Ad un tratto, gli occhi del sofferente hanno come un rapido baleno. La bella fronte del Maestro quasi si spiana, s'illumina come una volta, come nei bei tempi quando ad essa picchiavano, impazziti d'uscirne, le melodie divine e immortali. Le labbra si schiudono e accennano a mormorare un canto: la frase d'una delle sue opere: la *Linda*:

*A consolarmi affrettati...*

Ma subito le labbra livide si rinserrano ancora, gli occhi si rifanno vitrei e il Maestro ricade nella sua tragica inerzia. Chi, che cosa invocava col suo dolce canto il Maestro?

E morte?

La questa venne, liberatrice, l'otto Aprile del 1848.

NINO ALBERTI

*È usanza dei commedianti, quando non sanno la parte, di darne la colpa al suggeritore.*

C. GOLDONI

*L'emulazione è il segreto della grandezza dei popoli.*

G. MAZZINI

## TRANSATLANTICI DI UN TEMPO E TRANSATLANTICI D'OGGI

**E**siste ancora una certa categoria di persone alle quali una traversata oceanica, e persino un semplice viaggio marittimo, incute uno spavento ridicolo, apparendo loro poco meno di un cimento eroico!

Si tratta, in generale, di persone mature o anziane che dimostrano una vera fobia pel mare e che, talvolta, si preoccupano persino di dover salire, per pochi istanti, a bordo di una nave in porto!

Se poi cercate di illustrare a costoro gli infiniti e quasi perfetti ritrovati di sicurezza e di controllo di cui si dispone oggi sulle navi, essi sono pronti a citarvi la catastrofe del *Mafalda* (che era, dopotutto, un piroscafo ormai vecchio e logoro), oppure le frequenti notizie di sinistri marittimi che si leggono sui giornali e che riguardano quasi esclusivamente vapori da carico o velieri.

Un transatlantico di trent'anni addietro sta, invero, ad un vapore di linea moderno come la caravella di Colombo a un nostro vecchio piroscafo postale. E se tale affermazione può apparire esagerata a qualche profano, passeremo a una dimostrazione pratica.

Anzitutto, i piroscafi erano, trent'anni or sono, di dimensioni molto più limitate e d'un tonnellaggio che rappresentava, in media meno d'un quarto d'un discreto transatlantico moderno. Inoltre, la loro compartimentazione stagna era addirittura embrionaria e, in caso di una seria invasione d'acqua, serviva a ben poco.

Ma tale inconveniente, pur grave, era quasi secondario rispetto agli altri rischi che la navigazione oceanica presentava in quell'epoca.

I piroscafi, in genere, non disponevano che di una sola macchina e, di conseguenza, di una sola elica! Bastava un guasto all'apparato motore o a quest'ultima, bastava persino una semplice avaria al timone per immobilizzare la nave e ridurla in balia dei marosi! Ecco perchè i piroscafi, ancora all'inizio di questo secolo, portavano, di solito, l'albero di trinchetto armato di robusti e pesanti pennoni. Era, infatti, necessario disporre di un'abbondante velatura a bordo nel caso che la propulsione meccanica venisse ad un tratto a mancare.

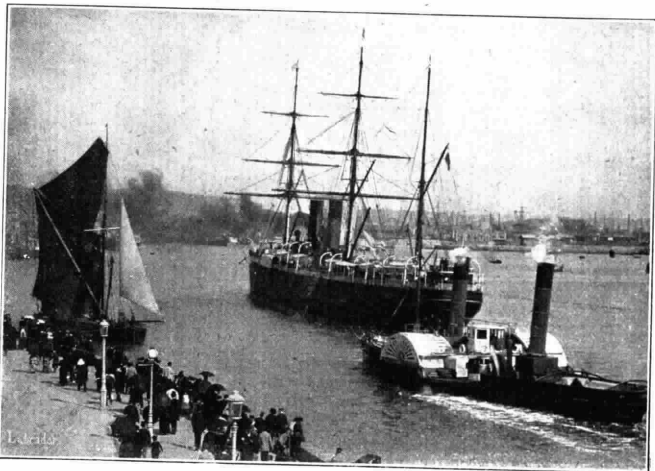

Un Transatlantico di 30 anni fa

Ma i piroscafi, per la loro stessa struttura lunga e sottile, governavano quasi sempre malissimo *sotto vela*.

A quei tempi mancava la radiotelegrafia. E, non appena un transatlantico, doppiando lo stretto di Gibilterra, vedeva spari in lontananza la terraferma europea, era come tagliato fuori del mondo, ridotto a un vero e proprio minuscolo mondo a sè, perduto nell'immensità oceanica e in balia degli elementi e delle onde.

Il numero dei piroscafi da passeggeri che in quell'epoca si perdevano misteriosamente, senza che mai più se ne avesse notizia era notevole, specie nella stagione degli equinozi e in quella invernale.

E non basta. Uno dei più grandi pericoli che ha sempre offerto la navigazione, il più subdolo, insidioso e indomabile di tutti, l'incendio a bordo, incombeva come una oscura minaccia.

A quell'epoca i piroscafi attraversavano l'Atlantico, trasportando di solito a bordo carichi ingentissimi di emigranti, gente misera e sporca, stipata sotto i ponti come vere e proprie mandrie umane, e spesso con poche riguardi alle più elementari norme dell'igiene, data la ristrettezza dello spazio disponibile a bordo. Di conseguenza, le epidemie si sviluppavano in un modo impressionante.

Come stupirsi dunque se colui che aveva in quei tempi attraversato almeno un paio di volte l'Atlantico posava ad eroe?

Oggi, invece, nulla appare più sicuro e piacevole di una traversata atlantica. Ditemo dippiù. Un grande *piroscafo moderno è, forse, più sicuro di un'abitazione stessa* che può essere sempre rovinata da un terremoto o da un incendio!

I progressi conseguiti per ottenere la più perfetta sicurezza in navigazione non si contano ed hanno dello sbalorditivo. L'Oceano è proprio vinto e domato e le probabilità che un transatlantico naufraghi, se pure esistono in teoria, sono quasi praticamente ridotte a zero.

I transatlantici moderni dispongono almeno di due apparati motori e, più frequentemente, di quattro con relative eliche, affatto indipendenti l'una dall'altra. Quindi anche con una macchina *fuori servizio* (ed anche con due e con tre nei piroscafi a quattro eliche) si potrà continuare la navigazione, se pure a velocità più ridotta.

Avviene un guasto ad un'elica? Le altre eliche intatte suppliranno al propulsore fuori servizio.

Accade, inoltre, un guasto al timone, tanto grave da non essere riparabile coi mezzi di bordo?

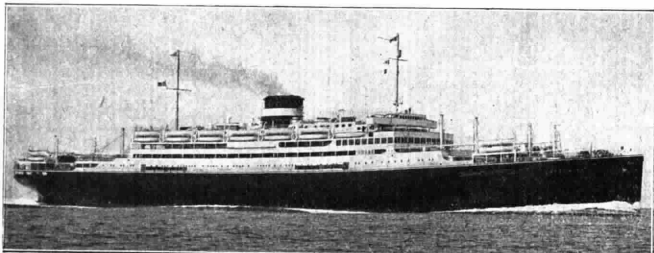

Motonave Italiana "Vulcania"

Niente paura! I piroscafi a due, tre, quattro eliche possono fare a meno del timone. Arrestando infatti un'elica o invertendo il moto di questa, si riesce egualmente a far virare un piroscifo anche su sé stesso se occorre (mettendo, ad esempio, un'elica in moto con marcia in avanti e l'altra con marcia indietro. Tutt'al più riuscirà faticoso, al timoniere, il mantenersi in rotta.



Salone di un piroscifo italiano

Il pericolo di rimanere così, in balla delle onde, è eliminato.

Si verifica una falla d'acqua per una causa qualsiasi? Ebbene, la compartimentazione stagna è così perfetta, robusta e resistente nei piroscifi moderni, che si è dato il caso straordinario di un vapore inglese, letteralmente tagliato in due, amputato, cioè, della sua parte prodiera e che, dopo poche, sommarie riparazioni, è riuscito a tornare in porto coi propri mezzi.

Neppure il temutissimo pericolo dell'incendio a bordo e, oggi, più da temere.

Esiste, infatti, sui moderni piroscifi, un meraviglioso apparecchio di controllo formato da una complessa tubazione nella quale l'aria contenuta in ogni singola stiva viene aspirata in continuità e portata dietro una spia di vetro situata nella camera nautica e posta sotto il continuo controllo dell'ufficiale di rotta.

La minima presenza di fumo in una stiva e persino quello di una innocua sigaretta accesa per sbadattaggine da un marinaio, viene immediatamente rivelato da uno speciale dispositivo luminoso elettrico.

E se il fumo persiste, con un semplice giro di chiave, l'ufficiale metterà in comunicazione il tubo con un serbatoio di anidride carbonica che saturerà istantaneamente la stiva dove ha inizio l'incendio, soffocando le fiamme sul nascere. L'anidride carbonica può essere sostituita dal vapore formato dalle caldaie.

Per le epidemie, inoltre, l'ampiezza dei locali, il numero sempre più scarso degli emigranti trasportati a bordo, le loro con-

dizioni igieniche grandemente migliorate, i rigorosi controlli sanitari alla partenza, i perfettissimi servizi medici di bordo rendono addirittura impossibile il divampare di una epidemia a bordo di un moderno transatlantico.

V'è infine, per tutte le evenienze, il servizio radio che a bordo dispone, di solito, di due apparati trasmettitori e che mantiene la nave in comunicazione continua con la terraferma e con le altre navi.

Il cielo coperto impedisce di fare il « punto astronomico »? Ebbene, la radiotelegrafia, nonché la istituzione di radiolari permettono un controllo continuo della rotta indipendentemente dal « punto ».

Il pericolo delle collisioni, in caso di nebbia e di foschia viene, infine, eliminato anche con speciali microfoni sottomarini e apparecchi a onde sonore per ottenere un'esatta misura, in qualsiasi istante che si desideri, delle profondità sottomarine sulle quali si naviga o della eventuale prossimità di scogli o di coste vicine.

Facciamo, infine, nostra l'ipotesi di un naufragio e di un abbandono forzato della nave.

La guerra europea, con la sua micidiale campagna dei sottomarini ci ha insegnato in questo campo molte cose e, sotto tale punto di vista, è stata benefica.

Pontiamo dunque che tutti i passeggeri debbano scendere nelle scialuppe. Queste, oggi, non solo sono in numero tale da con-

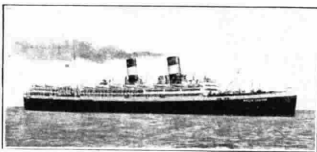

Transatlantico italiano « Giulio Cesare »

tenere, per legge, tutte le persone che possono trovarsi a bordo, ma sono anche robustissime e di una costruzione che le rende pressoché insommergibili.

Inoltre, l'equipaggio e gli stessi passeggeri sono frequentemente allenati in navigazione mediante falsi allarmi alle manovre di calare in acqua le barche di salvataggio e a radunarsi ordinatamente, in gruppi, accanto ad esse.

A tale uopo, ogni passeggero che si imbarca trova nella propria cabina una tabella dove è indicato il numero dell'imbarcazione sulla quale dovrà trovarsi in caso di abbandono della nave, nonché il ponte e il posto dove questa si trova. E, ad ogni segnale di allarme, egli è tenuto ad imbarcarsi sulla scialuppa indicatagli, dopo essersi munito del prescritto salvagente

che, nelle cabine, è sempre a portata di mano.

Anche per quest'ultima, quasi inammissibile ipotesi, dunque, si sono escogitati tutti i mezzi possibili per salvaguardare la vita dei viaggiatori. E, ammesso pure che i naufraghi debbano adoperare le imbarcazioni, essi non saranno per questo in balla del mare e dei venti.

Le innumerevoli scialuppe di salvataggio



Libreria di un Transatlantico italiano

gio di cui oggi è munito ogni transatlantico costituiscono, in realtà una vera e propria flottiglia dotata delle sue brave unità ammiraglie, rappresentate da potenti e grosse scialuppe a motore fornite d'un completo impianto di radiotelegrafia.

Che dire infine del temutissimo pericolo degli *ice-bergs*, le montagne di ghiaccio che s'incontrano nella stagione invernale sulla rotta del Nord America, il dove queste vengono a riunirsi in fascio a sud-est del Labrador è stato eliminato!

Dopo la terribile catastrofe del *Titanic* infrantosi nel 1913 contro un *ice-berg* con la perdita di ben 1313 persone, venne istituito un servizio internazionale di navi-pattuglia affidato agli Stati Uniti e mediante il quale la zona infestata dagli *ice-bergs*, trascinati al sud dalla corrente del Labrador, viene accuratamente perlustrata.

Concludendo, la navigazione oceanica ha subito negli ultimi anni radicali e benefiche trasformazioni. Essa si è evoluta al massimo grado, si è perfezionata ed ha accresciuto i mezzi di sicurezza e di garanzia in modo tale da offrire a chi attraversi l'Atlantico su un moderno piroscifo il massimo della garanzia e della comodità concepibile in mare.

PIETRO GERARDO JANSEN.

*I teatri cattivi sono tanto dannosi quanto le cattive chiese, perchè la civiltà moderna moltiplica rapidamente la classe per la quale il Teatro è Chiesa e Scuola.*

G. B. SHAW.

**Riparazioni** - Tarature - Collaudi - Rimodernazioni e Ricambio di apparecchi *antiquati* con apparecchi *moderni*

**« LA RADIO - CLINICA »**

Consulenze radiotecniche - Laboratorio scientifico

ING. PROF. L. & A. ROSSETTI - **NAPOLI** - VIA S. BRIGIDA, 24 (Interno)

## LA SPECOLA DELLE ARTI

### LA CRISI DEL TEATRO FRANCESE.

Crisi del teatro ovunque. In ogni senso, e nei riguardi di ogni forma di rappresentazione. Anche la stampa francese comincia ad essere allarmata delle condizioni in cui versa il teatro drammatico nella nazione che diede i natali a Molière. Ultimamente un collaboratore del *Petit Parisien* ha rilevato i limiti della intensa crisi. Egli ha osservato che il repertorio rappresentato nell'ultimo anno può dirsi, generalmente, pessimo se si fa astrazione da alcuni pochi lavori. Molto interessante è il fatto che l'articolista denuncia, e con un aperto linguaggio, le cause di questo marasma: tali cause non sono di natura artistica, ma piuttosto di indole personale. Si tratta anche qui del malanno delle *criches* letterarie ed artistiche le quali, un poco in ogni dove, imperano. E certo — almeno per quanto riguarda la Francia — esse conducono a risultati estremamente gravi. Ciò che rileva il collega francese è assai interessante, e mette conto di essere riferito.

### I COPIONI NON VENGO NO NEPPUR LETTILI...

Davvero istruttivo è l'apprendere come in Francia si segua un'abitudine che è diventata abbastanza comune anche ai capocomici ed ai direttori dei teatri italiani: questa che per solito i copioni presentati dagli autori non vengono neppure letti. Ciò secondo il collega francese, a tutto beneficio di un ristretto numero di autori, i quali si sono costituiti in una specie di società non dichiarata, la quale detiene tutti i posti di sbocco della produzione francese. Ne avviene che i capocomici rappresentano solo ed esclusivamente i lavori di codesti autori stretti in società... senza neppure preoccuparsi di indagare quale sia il valore delle produzioni che essi portano sulla scena. D'altra parte, invece, se i direttori di teatro (da noi, dovremmo invece dire i capocomici), leggessero la produzione degli autori che viene loro inviata accadrebbe ad essi di fare le scoperte più interessanti, perché è naturale che nella gran massa dei concorrenti non debbano mancare coloro i quali posseggono requisiti di ingegno e di reale capacità drammatica.

Il collega francese prevede che, andando di questo passo, la crisi si aggraverà sempre più. E per risolvere il male, egli propone che a scegliere i lavori degni della presentazione devono essere non più i capocomici, ma speciali commissioni apposta designate... Il rimedio è simpatico, ma nessuno, purtroppo, pensa che né in Francia, né altrove esso possa essere posto in atto!

### MISERIA E SUICIDI DI SCRITTORI.

Ho segnalato nella *Specola* della passata settimana le miserrime condizioni nelle quali versano gli autori ungheresi, i quali sono stati costretti a domandare al Governo che esso intervenga, con particolari sussidi, a loro favore. Ora giunge notizia che ora fra i

più noti scrittori ungheresi, il romanziere Stanislaw Kolnonski, disperato per le miserrime vicende della sua vita, ha troncato i suoi giorni suicidandosi. I particolari di questo suicidio sono pietosissimi: infatti il povero scrittore, che aveva esaurito tutti i mezzi di sostentamento, ha lasciato la moglie e la figlia nella più nera miseria. Esse sono state ritrovate in uno spoglio abbaio: erano coricate a letto e vi rimanevano perché assolutamente prive di vestiario. Il Kolnonski aveva scritto sette romanzi e quattro volumi di novelle e contava fra le personalità eminenti della moderna letteratura ungherese. Ecce lo nonostante non era riuscito a formarsi una esistenza tollerabile. Prima di gettarsi nelle onde del Danubio, dove doveva trovare la morte, il disgraziato scrittore scriveva una lettera in cui pregava la pietà degli amici perché soccorressero la moglie ed i figli. Immensa tristezza di questa verità, il cui scabro aspetto non muta col trascorrere dei secoli, per la maggioranza di coloro che consacrano la loro esistenza all'arte: *carmina non dant panem...*

### LO SVILUPPO DEL FILM SONORO...

I primi esperimenti del film sonoro e parlante che hanno avuto luogo anche in Italia hanno sollevato una infinità di discussioni e di commenti. L'impressione generale, per quanto i lavori rappresentati siano ormai vecchi di un anno, è che il cinematografo sia veramente arricchito di nuove possibilità, suscettive di mirabili sviluppi. È pertanto interessante conoscere il pensiero di uno delle personalità eminenti della cinematografia americana: Jesse L. Lasky, il quale ha fatto a un giornalista parigino notevoli dichiarazioni sull'imminente sviluppo del film parlante, e sulle nuove forme che la cinematografia è per assumere. Secondo il Lasky il film sonoro e parlante ha raggiunto in America la conquista completa ed assoluta del pubblico, sbancando completamente il film muto. Quasi tutti i cinematografi esistenti si sono trasformati mettendosi al corrente con le esigenze del film sonoro e parlante. Le sale che non danno i costi detti *tackies* rimangono completamente deserte.

### LE TRE FORME DEL FILM PARLANTE.

Posta in tal modo ed accertata la trionfale avanzata del film parlante, è evidente che si poneva anche il problema della sua utilizzazione in tutti quei paesi del mondo dove non viene parlata la lingua inglese e dove pertanto il film *parlato* nell'edizione originale americana non avrebbe possibilità di essere compreso per evidenti ragioni. Il Lasky, in ordine a questa difficoltà, ha prospettato la soluzione che, secondo lui, verrà adottata. Si produrranno dunque tre forme distinte di films. Vale a dire: il *film americano* (parlante al cento per cento), il *film internazionale* (musicato, cantato e sonoro), e finalmente il *film nazionale*. Che cos'è questo *film nazionale*? Niente altro che l'adattamento di un film parlato, a ciascuna nazione. Accadrà,

cioè, questo: che tutta la inscenatura generale del film rimarrà inalterata, ma le parti principali e parlanti saranno assunte da attori di ogni nazione. Avremo quindi di un solo film tante diverse edizioni, quanti saranno i paesi di esportazione. Data questa forma di risoluzione il Lasky ritiene che il trionfo del film parlante possa essere previsto con matematica certezza. — I vostri pubblici, — egli ha detto, — ignorano ancora l'attrazione favolosa esercitata da questo spettacolo. Ma vedrete che non appena esso sarà conosciuto, si determinerà a suo vantaggio, anche tra voi, un successo formidabile.

Il Lasky prevede però anche che le sale da cinematografo dovranno essere ingrandite, oppure se ne dovranno costruire di nuove, poiché la nuova forma di cinematografo richiederà masse di pubblico sempre più imponenti.

### IL FILM IN RILIEVO.

Jesse L. Lasky ha anche prospettato quali potranno essere i progressi che il cinematografo compirà in un immediato domani. Egli ha annunciato che si sta attualmente studiando in America il *film stereoscopico*. Questo genere di film permetterà, fra cinque anni al più tardi, giungere alla proiezione in colori naturali, e con un rilievo perfettamente plastico delle figure, ciò che darà l'illusione perfetta del vero. Si tratterà naturalmente di un cinema in rilievo parlante. Non è il caso di negare, che tutto ciò sia formidabilmente interessante.

### STORIA DELLA «CAVALLERIA RUSTICANA».

Il celeberrimo spartito mascagnano ha una storia che pochi conoscono, e che ora viene posta in luce da un giornalista. La *Cavalleria Rusticana* fu lì per lì per morire... prima di nascere! Sicuro. Si sa come vanno le cose nei concorsi. E anche quella volta i componenti la giuria, i maestri Sgambati, Marchetti e Galli, avevano scorso svogliatamente lo spartito... E naturalmente erano propensi a non tornarci più sopra. Quand'ecce giunge Felice Cavallotti, il quale era giudice letterario dei libretti. Il poeta della *Marcia di Leonida* era stato colpito dalla eleganza semplice e vigorosa del lavoro; ammirava la novella del Verga, e diceva tra sé che il maestro che s'era invaguito di quella trama dimostrava, perciò solo, un gusto notevole. Si mise dunque in testa di volere assolutamente sentire come il musicista, dal canto suo, avesse saputo superare le difficoltà del libretto. Il Cavallotti si recò in via Pasquirolo, dove era la sede dell'editore Sonzogno, trovò il Galli e lo Sgambati e il pregò di eseguire per lui un certo spartito intitolato *Cavalleria Rusticana*. I due acconsentirono, non senza avere dichiarato, sorridendo, che in quello spartito... non c'è proprio nulla di speciale!... Comunque Sgambati si mette al piano e suona... A poco a poco l'attenzione degli ascoltatori si accentua, finché Sgambati prorompe: «Stupendo!» Torna indietro e risuona. L'entusiasmo si accentua; poi ecco arrivare Sonzogno, il quale a sua volta trova tutto bellissimo. E fu così che la *Cavalleria* vinse la sua battaglia... Ma, come si vede, era stato il caso; anche se questo... caso si chiamava Felice Cavallotti...

# FOTOGRAFIA DEL SUONO

In queste brevi parole, quasi luminose e quasi melodiche, si compendiano i due grandi amori della mia vita... di animale domestico: quello per la fotografia (con qualche pretesa d'arte), e quello per la musica, fornita a domicilio come il gaz, la luce, o l'acqua potabile!

Ne l'edilizia americana, accanto ai vari servizi logistici sopra citati, figura infatti, ormai, anche la tubatura per la musica, con relative prese-*altoparlanti* in ogni camera, gabinetto... da bagno compreso. Cosa vuol dire il *comfort*!

Ma torniamo ai due grandi amori, non senza premettere ch'essi sono gemelli, e legittimi nella loro fusione, tant'è vero che nessun ottico ha ancora venduto una cornetta, un caudato pianoforte, o un clavicembalo, e tanto meno il famoso triangolo (antimassonico per eccellenza), mentre è assodato invece che la radiofonica ha fatti i suoi primi passi radiosi accanto alle lastre Cappelli ed ai Kodaks vetusti, vale a dire nelle stesse vetrine: balie abbaglianti.

L'apparecchio radio è quel tale strumento che, quand'è in piene funzioni come canoro podestà dall'ampia fascia tricolore tesa dalla pinguedine, vi somministra della buona musica senza filo, e quel che più importa senza filo... da torcere. Quando poi gracchia, è segno che le testoline calve e balzane, (dette *valvole* dai novellini, ed autentiche «professori di orchestra» da me... Marconi, ed altri... colleghi d'ugual forza), son malate d'esaurimento nervoso.

Trovatevi un cultore di fotografia che non si interessi ormai della fotografia dei suoni!

«E lei, ha il fegato di chiamarla fotografia dei suoni, la sua radio!...» — m'osserva di tanto in tanto, implacabile, Madame Piccipaci, una intelligente orientale che va in brodo di giuggiole al Conservatorio, ma che detesta la supereterodina.

— Partito preso, il vostro, Signora!

Si ha un bell'essere cavalieri, ma quando non mi si vuol riconoscere che la resa melodica ottenuta per via etera costituisce ormai la fedele proiezione della realtà, in tutto il suo meticoloso splendore di linea e di valori, io m'indennizzo pensando che Angora è ancora lontana dal polifonico occidentale, al quale nessuno contesta una fioritura spontanea di suonatori, ambulanti solo attraverso le più elette Accademie che la vostra miagalante Angora abbia mai sognate!

Madame Piccipaci! io m'inchino davanti la proteiforme vostra intelligenza, tanto rara e preziosa in una donna, ma in fatto di coscienze... radiofonica siete appena alle radici, voi!

Abbiate pertanto l'amabilità di versarmi ancora il moka vespertino, ed io vedrò di convertirvi, moderna castellana, al telaio supereterodino, ed ai filamenti che tessono la gentile trama d'argento, sulla quale si snoda Chopin!

Nei cinque chili dell'Annuario edito dall'Eiar, il collega Filippo Sacchi è con me d'accordo nell'osservare che l'umana ammirazione innanzi al prodigio è uno stato d'animo tutt'altro che antipatico, poiché dimostra che — dopo tutto — c'è sempre in noi quel tantino di bontà: *fonda-*

*mentale attributo dell'eroe!*

Sicuro! per esser eroi bisogna esser buoni, come per esser buoni occorre talvolta esser eroi.

Chiedetelo a chi abbia una moglie bisbetica!

Non vi commuove, non vi turba, dite, il piccolo forziere dei suoni che, allietato alla presa di corrente come un banalissimo ferro da stiro, vi reca i canti nostalgici di Stambul, la maestà Nibelunga, il sospirato misticismo del Palestina, le notturne campane del Natale Viennese, le pifferate d'Abruzzo, e tutto il sano folklore di sperdute contrade?

Pensate! la poesia del suono viene stavolta dal contatore che alimenta l'azzurra *vieilleuse*, veleggia attraverso una ragnatela di fili, si dà convegno nella fioca luce astrale d'una ampolla cristallina, erompe da una pittorosa membrana.

Spostando di un millimetro quel bottoncino, Londra dilegua nelle sue nebbie, si accosta Parigi tripidante, sorride lasciva Madrid, e Budapest ci accarezza con nenie ziganee!

Filippo Sacchi ha ben ragione quando afferma che la piccola scatola di palissandro non è soltanto un mezzo elegante per passare la sera, ma il più formidabile strumento di conoscenza e di dominio che l'uomo possa aver mai sognato di possedere, nemmeno nella dolce infanzia: sacra alle flautate magie.

La scienza ci ridà la favola ch'essa aveva uccisa, e Voi ostate inorgoglieri, quasi, per l'indifferenza colla quale accoglie il prodigio, stupendovi del mio raccoglimento!

Voi m'osservate che la faccenda è carina, ma vecchietta, tanto da riporla ormai in solajo.

...Un pizzico di bontà! ripeto, poiché, se per raggiunger il Conservatorio dovette arrischiare la vita in taxi, per gustar cinquanta o sessanta concerti europei, Conservatorio compreso, basta stacchiare la manina dalla poltrona del tiepido salotto; sigaretta alle labbra, moka sul *cabaret!*

...Leggendo, pranzando, danzando, flirtando, almanaccando infine, come faccio io, con la penna in mano.

(Inutile mi ricordate, per l'ennesima volta, che il famoso... *concerto europeo* non esisterà mai! Sapete bene che è proibito qualunque apprezzamento politico!...)

Quanto a me, sarò pazzo e stupido sino a far ridere le zanzare, ma, nel famoso silenzio, io non so scrivere, poiché soltanto il rumore mi dice qualche cosa, in una camera.

Il silenzio, non mi parla forte che in alta montagna, o tra i campi, a sera.

«Bisogno di suggeritore, dunque? Suonatore, perchè senza suggeritore?».

Può darsi! anche adesso, per esempio, i docili professori d'orchestra del mio R. D. 8. mi recano dalla lontana Polonia un ritmo voluttuoso, rievocante il settecento veneziano: cipria, trine, minuetto...

Nè vorrete adagiarmi su l'amaca dei vostri tenaci preconcetti! questa proiezione sonora non pecca in volume nè in sfumature!

Smettetete di chiamarla *riproduzione!* sono frequenze musicali sorprese in genuina

flagranza, e propagate integralmente, nel medesimo istante, ad una certa distanza... come avviene per gli ordini che trasmettete da una stanza all'altra alle fide ancelle, e che esse, per cattiveria soltanto, trovano (per usar il gergo radiofonico) *distorti, interferiti, metallici*, mentre non sono che trilli di rosignuolo nella foresta...

A riabilitare la radio, basterebbe che udiste (a quando, Signora?) un qualunque disco grammofonico (ch'io cordialmente detesto appunto perchè riprodotta!) attraverso un buon amplificatore, con elettrodinamico di classe!

Il disco diventa lo spunto, la vostra indifferenza si muta in commosso stupore.

Come in fotografia! l'ingrandimento celsella ed esalta i particolari, mettendo in garbata evidenza le delicate *nuances* del negativo: impercettibili ad occhio nudo.

Avete ragione due o tre anni fa, Signora, quando la radio era allo stadio di ricerca, ma oggi, oggi no! per giudizio concorde di musicisti, sommi quanto voi siete raffinata ed esigente!

E pur ammettendo che qualche apparecchiabile male impostato distorca ancora (come può stonare del resto un violino in pieno concerto!) perchè negare un po' di indulgenza alle faticose conquiste del genio, proprio Voi, eroina al punto da «*sentir pietà per la Roll-Royce quando tornate dal cielo sulla terra, nella vibrante cabina di un'aviolinca?*».

Signora Piccipaci, da brava! è tempo che, da fotogenica, diventiate radiofonica! ne sarò lieto io, per esser riuscito a convertirvi, ne guadagneranno le vostre ore di tedio, e ne guadagnerà l'Eiar... purchè, per abituale malignità, e dimenticando che il Conservatorio costa un occhio, non le negiate la quoterella d'abbonamento!

...Da chi sofisticata sul corano, c'è da aspettarsi di tutto... un po', vero Colantuoni?

Stop!

alabani  
giorgio



GRÉTRY

# LA SETTIMANA SPORTIVA

## AUTOMOBILISMO

Una corsa di regolarità che desta vivissimo interesse è quella che, alla sua prima edizione, si svolgerà nei giorni 8, 19 e 20 maggio, organizzata dall'Automobile Club di Milano: la prima Coppa Milano-San Remo.

Saranno ammesse vetture della categoria sport e turismo con motori di qualsiasi cilindrata, divisi in due gruppi e nove classi, per premi speciali: per gruppo, per classe, per rappresentanza, per costruttori, e individuali. Tutti i conducenti e tutti i passeggeri giunti a San Remo, riceveranno una medaglia ricordo. Alle signore guidatrici sono riservati, infine, originali e copiosi premi. I percorsi sono tre ed ognuno potrà scegliere a piacimento un itinerario. Il tempo minimo è fissato in sette ore: quello massimo in dieci ore, con media, cioè, di trenta chilometri.

La partenza avrà luogo la mattina del diciotto. A San Remo, intanto, si prepara un signorile programma di festeggiamenti.

Il calendario sportivo Nazionale, dopo la Targa Florio — di cui ci occupiamo più oltre — reca il Reale Premio Roma, corsa di velocità su circuito chiuso, valida per il campionato nazionale. Tre fattori fondamentali saranno la base del successo che anche quest'anno è assicurato a questa grande prova automobilistica che si svolgerà il ventisei maggio sul circuito delle «Tre Fontane» in Roma: il circuito non più mutato. Le norme del regolamento consone alle finalità sportive della manifestazione. La partecipazione dei più grandi campioni internazionali è ormai sicura.

Gli stranieri che sono stati protagonisti della più classica delle corse automobilistiche, la Targa Florio, saranno presenti anche a questa gara; si parla anzi con insistenza dell'intervento di un poderoso nucleo di guidatori tedeschi. I risultati tecnici e sportivi che deriveranno dall'effettuazione del Reale Premio Roma saranno senza dubbio notevolissimi.

Il 14 luglio 1929 si svolgerà la II Coppa dei Due Passi, gara automobilistica di regolarità sul percorso Doria-Passo di Creto-Montoggio-Passo della Scofera-Bargagli; e un mese dopo, dal 14 al 19 agosto, un criterium di regolarità quanto mai attraente e che assume anche un significato altamente patriottico: la corsa infatti è intitolata «Dalla Riviera al Brennero».

L'Automobile Club di Genova organizza poi un Raid Automobilistico Genova-Barcellona (3-5 ottobre 1929) cui potranno partecipare anche tutti i soci degli altri Automobili Club e che costituirà una nuova magnifica affermazione turistica e sportiva dell'automobilismo italiano, una vittoriosa prova ancora dello spirito organizzativo nostro. Il percorso sarà il seguente: Genova, San Remo, Ventimiglia, Ponte San Luigi, (Dogana Italo-Francese), Nizza, Aix, Nîmes, Montpellier, Perpignan, Col du Perthus (Dogana Franco-Spagnuola) Barcellona: km. 913 circa.

In senso inverso, lo stesso Automobile

Club di Genova organizza col patrocinio del R.A.C.I. una marcia di regolarità sul percorso Barcellona, Valencia, Madrid, Burgos, Santander, San Sebastiano, Pan, Carcassone, Bezic, Montpellier, Aix, Nizza, Genova (km. 2525 circa) marcia chiusa libera ai soci del R.A.C.I.

Domenica scorsa, sul piccolo circuito delle Madonie di 106 km. si è svolta la «XX Targa Florio automobilistica» e contemporaneamente la gara per la dodicesima «Coppa Florio automobilistica». Tanto per la Targa, quanto per la Coppa, la corsa si è svolta su cinque giri del circuito. Per le macchine di cilindrata fino a 1100 cmc., la corsa era limitata a tre giri del circuito pur essendo consentito il proseguimento della gara fino al compimento dei cinque giri.

Il tempo magnifico ha richiamato nelle tribune uno sceltissimo pubblico, numerosissimi sportivi venuti da ogni parte d'Italia e molti giornalisti italiani ed esteri.

## PUGILATO

L'incontro al Brown-Bernasconi, annunciato ai nostri lettori nel numero scorso è sfumato: il negro, cui il nostro simpatico Bernasconi doveva tentare, con buone probabilità, di togliere il titolo di campione mondiale dei pesi gallo, non potrà battersi solo perché... non detiene tale titolo!

Viene a cadere così il più grande avvenimento che osassero sperare gli sportivi italiani. Il vero campione del mondo dei pesi gallo risulterebbe essere l'americano Busy Graham.

In luogo del match Al Brown-Bernasconi, agli sportivi milanesi verrà offerto un altro avvenimento pugilistico importante,

e precisamente il match fra il campione d'Europa dei pesi medio-massimi Michele Bonaglia ed il campione tedesco della categoria, Muller.

Bonaglia, rientrato nella nativa Druent, reduce dalla tournée vittoriosa nell'America del Sud, riprenderà fra breve la preparazione per essere pronto per il match che si svolgerà con tutta probabilità al Velodromo Sempione nella prima metà del prossimo mese di Giugno.

In seguito Bonaglia partirebbe per gli Stati Uniti, dove il nostro campione è molto apprezzato. Siamo informati intanto che il forte boxeur romano Romolo Parboni ha lanciato regolare sfida al campione d'Italia, Mario Bosio, per la disputa del titolo nazionale dei pesi welters.

Come si ricorderà, Parboni e Bosio si trovarono già di fronte a Roma; sul ring dell'Adriano, e dopo una smagliante e vivacissima battaglia, chiusero per un giusto verdetto con un match nullo. Ma il popolare «uragano» romano non vuol lasciare nulla di intentato per raggiungere un titolo così allettante. Difficile ed in ogni modo prematuro far pronostici sull'incontro: certo dal lato tecnico e fisico, Bosio ha dei vantaggi innegabili su Parboni, il quale però è combattente inesauribile ed inesorabile, duro martellatore, generoso e tenace nella lotta.

Il 27 giugno avrà luogo a New York l'incontro fra il basco Paolino ed il tedesco Schmelling per il titolo mondiale dei pesi massimi.

Nella stessa città si svolgerà il 18 luglio il match fra il francese Pladner e l'americano Izzy Schwartz per il campionato mondiale dei pesi mosca.

Sembra assicurato infine che i campionati italiani di pugilato, per volontà delle alte gerarchie e della Presidenza del Coni, avranno luogo a Roma entro i termini fissati dal Regolamento della Federazione Pugilistica Italiana.

## IPPICA

La società ungherese nazionale di equitazione organizza un concorso ippico internazionale a Budapest dal 24 al 30 giugno a. c., al quale ha invitato tutte quelle nazioni dalle quali essa fu invitata a simili concorsi ippici. Tra gli invitati vi sono i cavalieri dell'Italia, dell'Austria, della Bulgaria, dell'Olanda, della Polonia, della Germania, della Svizzera e della Svezia.

Intanto siamo in grado di informare i nostri lettori che nei mesi di settembre e ottobre prossimi, si svolgerà a Stresa un grande Concorso Ippico Internazionale al quale si prevede una larghissima partecipazione italiana e straniera.

## CANOTTAGGIO

Poiché Roma ha declinato l'invito di assumere quest'anno l'organizzazione dei campionati Italiani di Canottaggio, la Federazione ha affidato detta organizzazione al Comitato di Pallanza che già a suo tempo ne aveva fatto richiesta. I campionati perciò si svolgeranno sul Lago Maggiore, nello specchio d'acqua fra Fondo Toce e Pallanza. Intanto la Federazione di Canottaggio ha già predisposto un variato programma di regate che culminerà appunto poi con i campionati nazionali di Pallanza. Rileviamo tra l'altro che il 19 maggio a Pavia e il 26 maggio a Salò avranno luogo le regate nazionali per la

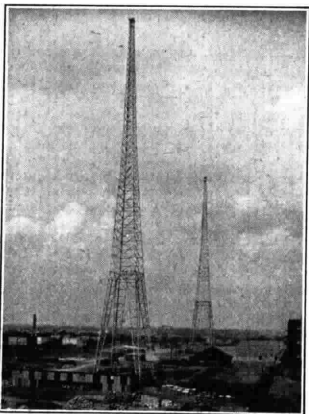

Le torri della stazione di Loksted  
b. Hamburg



Coppa Florio. A Torino avrà luogo nel giugno il XIX incontro fra gli equipaggi lombardi e piemontesi per la Coppa Roggero.

#### CALCIO

Nei prossimi mesi di settembre e ottobre la squadra calcistica della Palestra Italia di San Paulo del Brasile, campione brasiliana per parecchi anni ed ancora attualmente una delle maggiori squadre dell'America del Sud, compirà una « tournée » in Europa.

La società brasiliana trascorrerà molto tempo in Italia e si incontrerà così con squadre italiane.

Si annuncia contemporaneamente la prossima partenza per l'Europa di una forte squadra uruguayana che annovera nelle sue file diversi olimpionici dal nome notissimo. Nella sua tournée anche la squadra uruguayana toccherà l'Italia.

Intanto si apprende che l'apposita commissione dell'Associazione Argentina di F. B. ha dato parere favorevole alla tournée che si propongono di compiere in Argentina nella prossima estate, il « Torino F. C. » ed il « Bologna F. C. ».

Le due valorose squadre italiane, dopo essersi misurate con le squadre più forti dell'Argentina, è probabile fra l'altro la partita di rivincita fra il « Torino » ed il « Barracas ») passeranno in Brasile per combattersi una serie di incontri con le più forti squadre di Rio Janeiro e di San Paulo.

La progettata tournée si effettuerà, per quanto riguarda il Torino, con una squadra mista Torino-Roma.

Dopo la giornata rivoluzionaria che ha sconvolto inaspettatamente, ogni e qualsiasi pronostico, (a Torino i campioni d'Italia, inceptati nella più nera giornata, sono stati battuti dalla Pro Patria per 3 a 2; l'Ambrosiana, che si trova al terzo posto in classifica, ha colto una sconfitta incredibile sul campo della Lazio; il Roma si è lasciato superare dal Modena che nel girone di andata aveva battuto per 5 a 0), il proseguimento delle dispute del campionato di divisione nazionale viene ad assumere caratteristiche nuove, che lo rendono oggi più attraente ed appassionante che mai. Il pubblico segue questi ultimi incontri con un interesse eccezionale, dato che per molte squadre un posto invece che un altro nella classifica generale, può significare l'esclusione o meno nella divisione nazionale per il prossimo anno.

Domenica altre prove importanti si presentano sulla carta del massimo campionato: i baldi granata torinesi andranno a Prato, dove questa volta sono certi di strappare una vittoria: si ricordi, a proposito, che a Torino il Prato fu battuto per 9 ad 1. Partita incerta quella a Novara, dove si recherà il Modena, in ottima forma, e improbabile vittoria della Roma contro il Pro Patria che tende a risalire al suo posto: incontro decisivo, questo, per ambedue le squadre, e quindi incontro a grande andatura, senza soste ed esitazioni.

Il Casale ospiterà l'agguerrito Milano che cercherà di arricchire fuori casa il proprio bottino, mentre un'altra squadra piemontese scenderà, con baldanza e superiorità a Legnano. Completano il girone A gli incontri Livorno-Bari, a Livorno, Do-

minante-Triestina a Trieste, e Padova-Antalonta a Padova.

Nel girone B la Fiorentina, che inspiegabilmente ha imposto domenica scorsa una netta superiorità sulla Biellese, dovrà incontrare, a Pistoia, la Pistoiese, mentre il leader del girone stesso, il valoroso e poderoso squadrone della città felsinea, troverà un'altra probabile vittoria a Cremona.

Due battaglie decisive si giocheranno a Verona e a Fiume, ove scenderanno il Brescia minaccioso e la Lazio che vuol conservare il tanto agognato ottavo posto.

La Reggiana tenterà di ripetere la glo-

riosa giornata del dicembre scorso, quando in casa propria, vinse il Napoli per 8 a 2: ma i campioni partenopei che hanno in seguito compiuto un cammino più efficiente, contenderanno la vittoria agli emiliani e cercheranno la rivincita.

L'Ambrosiana riceverà i Veneziani, sui quali venderà la sconfitta di domenica scorsa: a Genova la Biellese tenterà l'intentabile, mentre nella città Sabauda i bianco-neri juventini dovranno sostenere — forse con esito fortunato — l'urto deciso dei corregionali Vercellesi.

CARLO SCAPARRO

## TRASMISSIONE DEI SUONI SULLE ONDE LUMINOSE

\*

### APPARECCHIO DIMOSTRATIVO TRASMETTENTE E RICEVENTE DELLA GENERAL ELECTRIC COMPANY

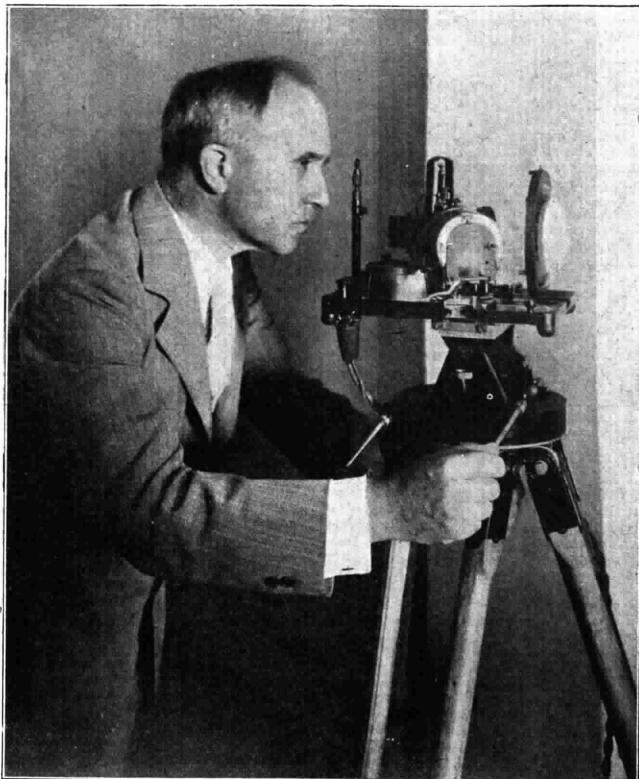

Il Sig. John Bellamy della General Electric Company che ha eseguito numerose esperienze trasmettendo suoni sulle onde luminose con l'apparechio ricevente.



Per evitare le interferenze con Radio-Marocco sono proibite le comunicazioni per mezzo della T. S. F. colle navi nel raggio di 20 Km. dalle ore 12,30 alle 14, dalle 16 alle ore 18 e dalle ore 20 alle ore 23.

Gli Stati Uniti fanno delle esperienze di collegamento per mezzo di onde corte colle Isole del Sud, precisamente con Taiti.

Le emissioni Radio-Tolosa sono attualmente ben ricevute a Gerusalemme ed a Bamako (Africa Occidentale).

E proprio una parigina della via Darnémont — Via che ha il suo posto di T. S. F. — che ha guadagnato il primo premio al concorso di « Vedettes », organizzato dal giornale *Paris Midi*.

Si sa che si trattava di identificare una ventina di artiste che cantavano o parlavano allo studio del « Grand Palais ».

Se certe identificazioni sono state relativamente facili — come per esempio Dranem, Mistinguett — le altre lo erano meno, come Jane Marnac, Pierly o Georgette, tanto più che la Torre, la quale non ha ancora la sua nuova lunghezza d'onda, non era nelle sue emissioni, d'una irriprensibile purità.

La Signorina Wlache — questo è il nome della premiata — ha guadagnato una automobile. Ella fu contentissima, tanto più che la gradita notizia era arrivata ad essa alla vigilia delle sue vacanze Pasquali delle quali il sole si faceva complice di tutte le escursioni verso le campagne lontane.

La Signorina Wlache ha dichiarato che le spiegazioni precise dello speaker le hanno specialmente facilitato di raggiungere la sua mèta. Perciò il Signor Andrea Delacour ha ricevuto l'altro giorno la visita d'una Signorina, la quale, senza altre spiegazioni, gli ha offerto un posto nella sua vettura per fare una passeggiata, per l'itinerario della quale, ella gli lasciava la scelta. Lusingato, ma alquanto spaventato di veder cascare sulla sua testa dei fulmini coniugali, il Signor Delacour ha declinato garbatamente questo amabile invito che fu ispirato da una gentile riconoscenza. Del resto non gli rincredere il suo rifiuto, perchè lui ha saputo in seguito che la Signorina Wlache, esperta in T. S. F., era una novizia nel guidare l'automobile perchè aveva ricevuto il permesso di guidare soltanto qualche ora prima.

La nuova potente Stazione trasmittente che verrà costruita dalle Poste francesi nell'Alsazia non sarà eretta a Strasburgo, ma a 220 Km., cioè a Brumall.

Dei consiglieri di Parigi hanno presentato al Consiglio Municipale una domanda che consiste nella creazione di un consiglio superiore della Radiodiffusione; per la ripartizione geografica per la concessione, per dieci anni, dei posti privati per la formazione e sorveglianza dell'esecuzione dei programmi da parte di gruppi corporativi consultativi d'un carattere disinteressato; rispetto dalla proprietà letteraria ed artistica per il controllo delle emissioni per mezzo d'un rappresentante Governativo e per l'istituzione d'una tassa annuale sugli apparecchi di ricezione, tassa di 200 franchi sugli apparecchi destinati alle audizioni pubbliche e tassate sulle valvole fissate in totale al 4% del loro prezzo di vendita al minuto.



Mr. Merlin Hall Aylesworth, Presidente della National Broadcasting Co. of America (attualmente in Europa) in compagnia del Direttore di Orchestra Damosch.

La Stazione radio Catalana è in piena riorganizzazione. Al cambiamento di lunghezza d'onda corrisponderà un miglioramento nei programmi.

Il Radio-circolo di Guyenne e di Guascogna ha effettuato un montaggio a galena, il cui prezzo di costo non è che di franchi 6,50 soltanto.

Parere che la primavera farà fiorire le esposizioni di T. S. F.: se ne annunciano da tutte le parti.

L'Esposizione di Bucarest avrà luogo dal 10 Maggio al 15 Giugno prossimo. Essa è internazionale e la sua inaugurazione coinciderà con l'apertura della prima Stazione Rumena di radiodiffusione.

Quella di Budapest è fissata al 15 Aprile e durerà fino al primo Giugno.

Finalmente Londra prepara la sua che si terrà, come d'ordinario, all'Olimpia. Già si annuncia una innovazione che pare dovrà avere un gran successo. Gli-espositori avranno la facoltà di fare delle dimostrazioni pubbliche dei loro apparecchi. Si costruiranno perciò delle cabine cubiche, le pareti delle quali saranno imbottite per evitare che gli espositori si disturbino.

E' da sperare che una tale misura si generalizzi e che nello stesso tempo gli eventuali compratori di automobili, p. es. possano, per mezzo d'una prova anticipata, rendersi conto del percorso della vettura che loro desiderano, e nello stesso tempo i seguaci dei sistemi senza fili potranno... de auditu apprezzare i meriti dell'apparecchio della loro scelta.

Parere, che c'è una crisi di elettricisti. Gli elettricisti sono rari o almeno gli operai elettricisti che consentono di fare dei piccoli lavori.

Gli appaltatori elettrici hanno l'obbligo d'assicurare al loro personale tali paghe che essi non possono più disturbare un operaio per una piccola riparazione. « Fate un'installazione completa, dicono loro, ed avrete un uomo a vostra disposizione ».

Parere — fate bene attenzione — che è la T. S. F. che è la causa di questa crisi. Gli appaltatori veramente avrebbero una sovrabbondanza di installazioni di T. S. F. Le giornate di sole che ci ha fatto venire la primavera, hanno portato veramente una enorme quantità di domande. Le persone che hanno apprezzato durante tutto l'inverno dei concerti gratuiti, vogliono godere in campagna degli stessi vantaggi e fanno installare nelle loro dimore d'estate dei nuovi posti di ricezione.

Questa spiegazione vale ciò che essa vale: quanto a noi non crediamo che il numero dei nuovi amatori si sia accresciuto in una tale proporzione, che esso abbia potuto assorbire tutta la mano d'opera del mercato dell'elettricità. Non sarebbe qui, al contrario, un abile pretesto per giustificare un aumento del prezzo?

Il signor Adolfo Formis, Ingegnere della Stazione di T. S. F. di Stoccarda, ha montato un apparecchio che prende nota della voce umana sopra un disco di celluloido.

Questo disco, fisso su qualunque grammofoono, riproduce le parole annotate perfettamente. Invece d'inviare una lettera ai propri amici si potrà inviare un disco che darà alla corrispondenza l'illusione della vostra reale presenza.

Negli Stati Uniti si contano attualmente 1.200 fabbriche che si occupano unicamente della costruzione del materiale T. S. F. Queste Ditte impiegano 320.000 persone e l'anno scorso esse sono riuscite a fare mezzo miliardo di dollari di affari.

Un Tribunale di Vienna ha condannato a L. 1.500 di multa un fabbricante d'apparecchi Radio motivando questa sentenza per il rumore da esso prodotto nelle ore non ammesse dalle prove per la scelta dei luoghi per l'installazione degli apparecchi.

Il costruttore ha fatto appello in Cassazione contro questa sentenza sostenendo che le prove dei suoi apparecchi non potevano essere fatte che quando i rumori della città non vanno contro la decisione municipale presa contro l'eccesso di rumori. I rumori da lui prodotti non entrano nella categoria dei disturbi notturni previsti dal Codice Penale.

La Corte di Cassazione ha accolto il suo reclamo ed ha firmato la sentenza precedente.

Ma non si può dire che non c'è un limite a questo diritto riconosciuto. Esso non è applicabile agli amatori che vorrebbero usare ad ogni ora un diffusore, troppo rumoroso ed occasionare in questo modo un vero fastidio ai loro vicini.

Fino adesso non si conoscono ancora dei casi di qualche radioamatore che fosse giuridicamente perseguito per i rumori notturni occasionati dal suo apparecchio nella sua dimora.

# UN SEMPLICE APPARECCHIO A ONDE CORTE

Voglio presentare ai radioamatori un circuito semplicissimo, economico, ma che ha dato brillantissimi risultati. Il circuito è un monovalvole montaggio « Bourne » che ha sul circuito anodico un'impedenza. L'aereo è aperiodico anziché accordato.

Non occorrono dilungazioni noiose perché lo schema è chiaro e tutti lo possono leggere senza difficoltà.

Il sottoscritto con detto apparecchio ha ricevuto stazioni lontanissime quali: Winnypeg (Canada), New-York, Pittsburg (ed altre americane).

Il record non sarebbe esagerato, ma bisogna tener conto della posizione infelice dell'aereo (troppo basso) e a ridosso di muri.

E' consigliabile non servirsi della terra. Sono state pure ricevute senza aereo e senza terra le stazioni di Bergen, Ongar, Lyon, Nauen con intensità R 7 - R 8.

Passeremo ora alla descrizione del circuito:

L<sub>1</sub> induttanza aereo

L<sub>2</sub> circuito oscillante

L<sub>3</sub> reazione

L<sub>4</sub> è l'impedenza

C<sub>1</sub> condensatore circuito oscillante

C<sub>2</sub> condensatori skuntato con resistenza 2-3 Megahom

C<sub>3</sub> condensatore circuito anodico reostato da 30 ohm.

Ottimi risultati si sono ottenuti con valvola « Telefunken R E 0.74 ». Per C<sub>2</sub> e C<sub>3</sub> è bene usare del tipo « Loewe », nel vuoto e così pure per la resistenza. Per C<sub>1</sub> deve essere ad avanzamento quadra-

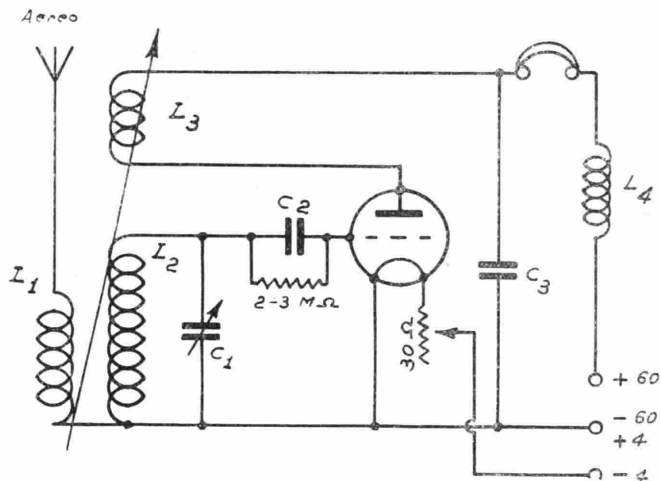

tico ed a minima perdita e senza verniero. E' consigliabile una manopola demoltiplicatrice. Il pannello è preferibile di alluminio perché serve da schermo. Le induttanze sono a gabbione e con un conveniente numero di spire a seconda delle lunghezze d'onda da ricevere. Vedere appresso qualche dato:

Per lunghezza d'onda 15-30 metri:

- L<sub>1</sub> spire 1 (una)
- L<sub>2</sub> » 5 (cinque)
- L<sub>3</sub> » 6 (sei)

Per lunghezza d'onda 30-60 metri:

- L<sub>1</sub> spire 3 (tre)
- L<sub>2</sub> » 10 (dieci)
- L<sub>3</sub> » 10 (dieci)

La impedenza L<sub>4</sub> può essere una bobina a nido d'ape da 75 (settantacinque) spire.

Per lunghezze d'onda inferiori ai 20 metri si usi una bobina a gabbione di 30 (trenta) spire.

Colla speranza che tutti provino questo ottimo onde corte, auguro a tutti ottima riuscita.

RINO MAESTRI.

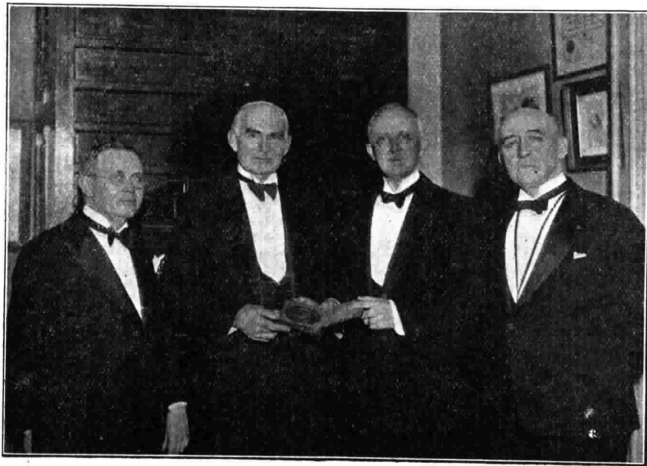

I PIONIERI AMERICANI DELLA RADIO

Da sinistra a destra: James W. Garside, Presidente della Jenkins Television Company e Presidente della De Forrest Corporation, Dr. Lee De Forest che riceve la medaglia John Scott, il Dr. Hobart A. Hare, vice Presidente della Board of Director of City Trust, Dr. Howard MacClenahan, Segretario della Franklin Institut



## SUPERETERODINA A 4 VALVOLE CON SCHERMATA DI USCITA

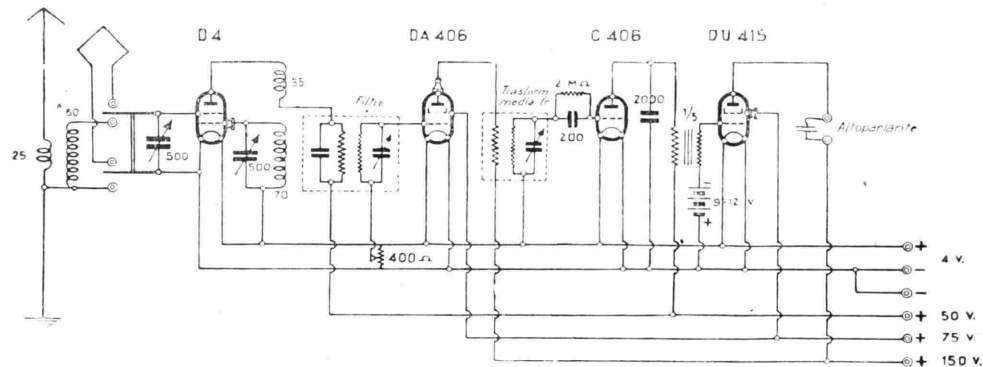

Il circuito descritto presenta alcuni notevoli vantaggi su altri apparecchi del genere progettati per la massima economia di alimentazione e la massima economia costruttiva.

Il numero delle valvole (quattro) è il più ridotto possibile. Si credeva correntemente che l'apparecchio costituito di tre elementi: valvola schermata in alta frequenza; valvola rivelatrice e valvola schermata in bassa frequenza, potesse divenire il centro d'attenzione dei tecnici costruttori e dei dilettanti, ma la soluzione non ha avuto il successo che gli assertori s'aspettavano poiché la scarsa selettività e la male intesa economica, hanno bocciato l'apparecchio prima di fargli assumere una diffusione... pericolosa. Questo apparecchio ha inoltre il difetto di reagire sull'aereo, cosa assolutamente inconcepibile in un moderno ricevitore.

Il super a quattro valvole che andiamo a descrivere, ha invece tutti i requisiti ragionevolmente richiesti da un moderno ricevitore radiofonico.

La prima valvola è una doppia griglia la cui griglia di lavoro è collegata al circuito d'entrata costituito da una induttanza (bobina o telaio), in parallelo con un condensatore variabile, mentre la griglia ausiliaria e la placca sono collegate all'oscillatore. Questa valvola ha la funzione del cambiamento di frequenza e disimpegna il lavoro normalmente affidato a due valvole separate.

Segue una schermata che sostiene il

ruolo di amplificatrice a media frequenza. Alla griglia di questa valvola si arriva attraverso il trasformatore-filtro, con due circuiti accordati insieme sulla frequenza media. La placca di questa valvola ha una tensione elevata mentre lo schermo ha circa la metà di tale tensione. Da questa valvola si passa alla rivelatrice mediante un trasformatore a frequenza intermedia accordato, ed attraverso il solito dispositivo resistenza e capacità in parallelo.

La valvola rivelatrice è del tipo comune ed è alimentata a tensione ridotta.

La valvola a bassa frequenza che sostiene da sola la funzione di amplificatrice delle correnti musicali è del tipo schermo e a grande coefficiente di amplificazione dell'ordine del centinaio. Seguita da un buon altoparlante questa valvola può dare il miglior successo. Dalla rivelatrice si passa alla valvola di uscita attraverso un buon trasformatore a bassa frequenza a rapporto piuttosto elevato. In bassa frequenza è stato adottato un solo stadio e ciò è giustificato dalla presenza della schermata di uscita che altrimenti non avrebbe ragione di essere adottata.

In quanto a materiale non è fuori luogo consigliare l'adozione di pezzi di ottima fattura dato che in questo ricevitore non va trascurata la questione del rendimento, e come si sa il rendimento dipende in modo assoluto dalla bontà del materiale adottato.

Si abbia particolare attenzione per i condensatori variabili che debbono essere del tipo a minima perdita. Buoni sono quelli

a variazione lineare di lunghezza d'onda; ottimi quelli a rigorosa variazione lineare di frequenza. Con quest'ultimo tipo è possibile costruire il ricevitore ad un solo comando senza l'adozione di un dispositivo di correzione nell'operazione di accordo.

Si può adottare indifferentemente il telaio e l'aereo. Volendo, previa inserzione di un condensatore d'arresto, si può usufruire dell'antenna luce.

La sensibilità di questo apparecchio permette di ricevere indifferentemente anche con il meno efficiente dei tre sistemi.

Questo ricevitore si può montare in cassetta portatile o in valigia.

I trasformatori a frequenza intermedia possono essere del tipo corrente. Occorrono, per essere precisi: un filtro ed un trasformatore; il nostro mercato ne offre di ottimi anche di fabbricazione nazionale. Così dicasi per l'oscillatore; si preferisca però un sistema ed accoppiamento alquanto serrato, se no si aumenti la tensione di placca della valvola oscillatrice.

La messa a punto dell'apparecchio si effettua con i criteri comuni a tutte le super. Si abbia particolare attenzione alle tensioni di placca delle quattro valvole che, essendo speciali, debbono essere regolate a punto giusto.

La taratura dell'apparecchio non presenta speciali difficoltà ma non è fuor di luogo raccomandare questo montaggio al dilettante che abbia già montato almeno una super comune.

G. BRUNO ANGELETTI.

Riparazioni - Tarature - Collaudi - Rimodernazioni e Ricambio di apparecchi antiquati con apparecchi moderni

« LA RADIO - CLINICA »

Consulenze radiotecniche - Laboratorio scientifico

ING. PROF. L. & A. ROSSETTI - NAPOLI - VIA S. BRIGIDA, 24 (Interno)

## PRIMO RADIO-RADUNO (RADIO RALLYE) AUTOMOBILISTICO A PADOVA

Una interessante manifestazione della Radio, ormai diffusa all'estero, ma ancora del tutto sconosciuta in Italia, è il Radio Raduno (Radio Rallye) Automobilistico che il Radio Club Padovano e l'Automobile Club di Padova organizzano per il 16 giugno 1929.

Vi partecipano automobili attrezzate (anche provvisoriamente) con apparecchio radio ricevente a telaio, e che abbiano a bordo almeno due persone; non è necessario che l'apparecchio radio sia di proprietà dell'automobilista.

All'ora di partenza vengono estratti a sorte i numeri d'ordine dei partecipanti i quali si mettono in ascolto. Una stazione trasmittente dell'E. I. A. R. chiama i concorrenti e dà a ciascuno il nome della località (distante 25-40 km.) verso la quale dovrà immediatamente partire, aggiungendo l'ora di appuntamento per la prossima tappa (dopo un'ora). Le tappe, con relativo ordine di movimento, saranno quattro: però verrà comunicato che, durante l'ultima tappa, saranno forse trasmessi dei contrordini, che dovranno essere eseguiti puntualmente; è ovvio perciò che durante questa ultima ora si dovrà stare in ascolto anche durante la marcia. Un ultimo ordine generale indicherà la località e l'ora di adunata.

La Giuria dovrà, per l'assegnazione dei premi — che saranno coppe o targhe per gli Enti, ed oggetti artistici, apparecchi radio, accessori per viaggio e sport, ecc.

per i concorrenti — stabilire una graduatoria con punti di merito (velocità in relazione alla distanza superata — tecnica dell'impianto) e di penalizzazione (arrivi ritardati, controlli mancati percorsi errati ecc.).

I controlli a firma ed ora di passaggio vengono stabiliti nei punti principali di incrocio dei diversi itinerari e ben visibili ai concorrenti: questi d'altra parte vengono forniti di apposita carta 1:100.000.

Le iscrizioni alla Radio-Raduno di Padova sono già aperte e si chiuderanno improvvisamente alla mezzanotte del 10 giugno. La tassa d'iscrizione è di L. 50 per ciascun concorrente (ridotta a L. 25 per i Soci del R. A. C. I. e per i Soci dei Radio Clubs regolarmente costituiti) e dovrà essere versata all'atto dell'adesione.

Associazioni, Società Sportive, Enti e Riviste di Sport e di Radio, Ditte di articoli sportivi, accessori per auto e per radio ecc., invieranno premi per tale importante manifestazione.

Regolamento verrà comunicato non oltre il 15 maggio e comprenderà pure lo elenco dei premi.

La manifestazione sarà completata nello stesso giorno dalla premiazione, sicché sarà a molti possibile partecipare senza dover pernottare a Padova.

L'indirizzo per le richieste di informazioni e di alloggio come anche per le adesioni è: Radio Club Padovano - Corso Vittorio Emanuele II, N. 6; Telef. 14-50 e per telegrammi: Radioclub Padova.

# DUBILIER

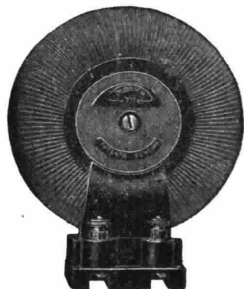

## Trasformatori toroidali

Toroid rosso 230 a 600 metri  
• bleu 750 a 2000  
cad. **L. 65**

con presa centrale sul second. **L. 70**

Riceventi a due e tre valvole  
di alta efficienza. Descrizione  
gratis a richiesta

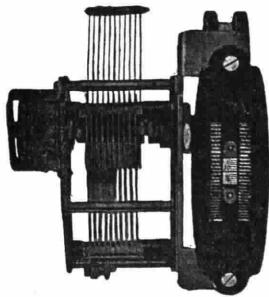

## Condensatori variabili K C

0,0005 oppure 0,0003  $\mu$  F.  
controllo a tamburo con demoltiplica  
cad. **L. 85**

Chiedere il nuovo Listino Radio  
agli Agenti Generali

Ing. S. BELOTTI & C.  
MILANO (114)

Tel. 62-061/062 - CORSO ROMA, 76-78

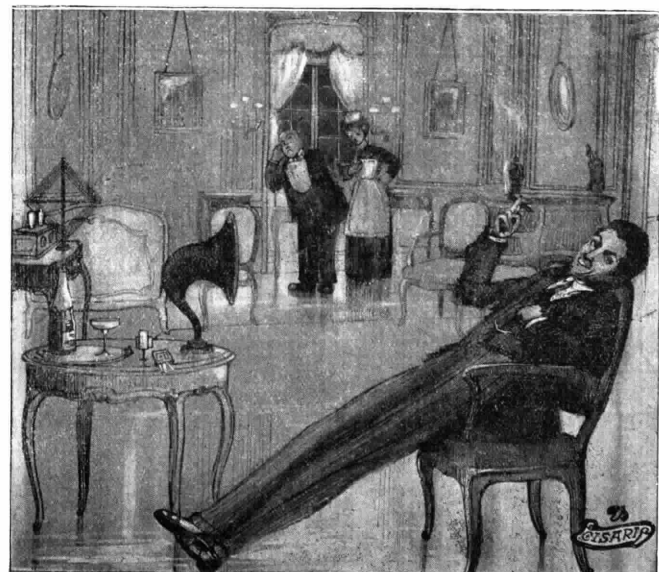

La RADIO!... un sigaro, un gocciolo di vino.... che serata stupenda!...

SEMPRE  
E OVUNQUE  
GLI STRUMENTI  
**BROWN**  
SONO I MIGLIORI

Rappresentante esclusiva  
per l'Italia, le Colonie,  
i Protettorati italiani e l'Albania



**SOCIETÀ ITALIANA APPARECCHI RADIO ELETTRICI**

Anonima con Sede in PIACENZA  
Via Roma, 35 - Telefoni 4-13 e 4-78  
Indirizzo Telegrafico: SIARE - Piacenza

**GARANZIA**  
Tutti gli strumenti  
**BROWN**  
venduti in Italia, devono  
portare la seguente dicitura  
Rapp. esclusiva per l'Italia  
**SIARE (Piacenza)**

della Ditta  
**S. G. BROWN - Ltd.**  
di LONDRA



IL PIÙ PERFETTO ALTOPARLANTE

Tipo **E** (4000 ohms)

È dotato di particolare potenza, chiarezza,  
purezza e sensibilità.

È costruito con i più perfetti criteri Elettro-  
magnetici ed Acustici.

Ha una forma moderna ed elegantissima.

Lire **560.-**



IL PICCOLO OTTIMO  
Altoparlante **BROWN**

Tipo **H. 4**

Dimensioni:

m/m. 255 x 175 x 195

Peso Kg. 0,900

Lire **225.-**

Dimensioni:

m/m. 500 x 300 x 360

Peso Kg. 2,300



Concessionario  
esclusivo per il  
Piemonte:

**Radio-Subalpina**

TORINO (106)  
Via Saluzzo, 15  
Telefono 40-247

Concessionario  
esclusivo per la  
Liguria:

**Silvio Costa e F.lli**

GENOVA  
Via 20 Settembre, 99 r  
Telefono 52-978

La S. I. A. R. E. e i  
Concessionari di Re-  
gione hanno sempre  
a disposizione del  
mercato, nel limite  
del possibile, un for-  
te quantitativo di  
Strumenti Brown di  
qualsunque tipo.

La S. I. A. R. E. può  
eseguire nelle pro-  
prie officine qualun-  
que riparazione agli  
Strumenti Brown.

**IL FAMOSO**  
Altoparlante

Tipo **H. 1**

(4000 ohms)

Conosciuto  
da tutti

Dimensioni:

m/m 533 x 300 x 320

Peso Kg. 2,270

Lire **660.-**



**GLI STRUMENTI**  
"BROWN",  
ALLA PORTATA  
DI TUTTI



vietato riprodurli senza autorizzazione. (Depositati al Ministero dell'Economia Nazionale - Ufficio Proprietà Intellettuale). Le Stazioni seguono in ordine alfabetico. La Direzione si riserva ogni facoltà di modificare i programmi. ALLE 20,30 DI OGNI GIORNO - ORA DESTINATA ALLE COMUNICAZIONI UFFICIALI DELL'EIAR - saranno annunciati gli eventuali cambiamenti. Le ore 13-14-19-19.40 sono riservate alle eventuali comunicazioni governative.

## ELENCO TRASMISSIONI SPECIALI DELLA SETTIMANA

### DOMENICA 12 MAGGIO

- MILANO - ORE 20,30 OPERA DAL TEATRO ALLA SCALA.  
NAPOLI - 21 SERATA FOLKLORISTICA DIRETTA DA E. MUROLO.  
ROMA - 20,45 OPERA «GIULIETTA E ROMEO» DALLO STUDIO.  
TORINO - 20,55 CONCERTO MUSICA ANTICA DIR. G. BENVENUTI.

### LUNEDI 13 MAGGIO

- MILANO - 20,30 «LA BAMBOLA DELLA PRATERIA», DI C. LOMBARDO OPERETTA DALLO STUDIO.  
NAPOLI - 21 «LA SERVA PADRONA» E IL «PICCOLO HAYDN» DALLO STUDIO.  
TORINO - 20,55 CONCERTO CLASSICO.

### MARTEDI 14 MAGGIO

- GENOVA - 21 COMMEDIA «LE PECORELLE» DI G. ROCCA DALLO STUDIO.  
MILANO - 20,30 CONCERTO MUSICA ANTICA ITALIANA DIR. G. BENVENUTI.  
NAPOLI - 20,45 OPERA DAL TEATRO S. CARLO.

### MERCOLEDI 15 MAGGIO

- NAPOLI - 21 «LA CHIACCHIERA CHE GIRA» COMMEDIA DI ZAMBALDI DALLO STUDIO.  
ROMA - 20,45 «LA CAMBIALE DI MATRIMONIO» DI ROSSINI DALLO STUDIO.

### GIOVEDI 16 MAGGIO

- MILANO - 20,30 «L'ODOLETTA» DI MASCAGNI DALLO STUDIO.  
NAPOLI - 21 «CINEMA STAR» OPERETTA DI GILBERT DALLO STUDIO.  
ROMA - 20,45 GRAN CONCERTO SINFONICO.  
TORINO - 20,55 CONCERTO MANDOLINISTICO.

### VENERDI 17 MAGGIO

- MILANO - 20,30 CONCERTO SINFONICO DALLO STUDIO.  
NAPOLI - 21 «FEDORA» DI GIORDANO OPERA DALLO STUDIO.  
ROMA - 20,45 «PAGANINI» OPERETTA DALLO STUDIO, MUSICA DI LEHAR.  
TORINO - 20,55 CONCERTO SINFONICO.

### SABATO 18 MAGGIO

- MILANO - 20,30 OPERA «L'ODOLETTA» DI P. MASCAGNI DALLO STUDIO.  
NAPOLI - 20,45 OPERA DAL TEATRO S. CARLO.  
ROMA - 20,45 CONCERTO BANDA GUARDIE DI FINANZA.

### DOMENICA 19 MAGGIO

- NAPOLI - 21 SERATA FOLKLORISTICA DIRETTA DA E. MUROLO.  
ROMA - 20,45 «UN BALLO IN MASCHERA» OPERA DI G. VERDI DALLO STUDIO.

-N.B. - Le trasmissioni dai Teatri: Scala, Reale dell'Opera, San Carlo, Carlo Felice Teatro Regio, annunciati nei programmi, potranno subire le variazioni delle limitazioni previste dalla legge 14/6/28, oltre che dai contrasti tempi di cartellone.

## DOMENICA 12 MAGGIO

**Bolzano** (1 BZ) - m. 455,9 - Kw. 0,2.  
12,30-12,45: Bollet. meteor. — Stefani — Musica riprodotta.

16-17,45: Dal Casino Municipale.  
20,30-20,58: Enit — Dopolavoro — Stefani — Notiziario sportivo.

21: Concerto variato dell'Orchestra EIAR e violoncellista Korbel.

*Prima Parte.* Orchestra EIAR: Saggaria: *Visione orientale* — Moreno: *Sognando, valzer* — Frontini: *Moresca*, intermezzo — Cherubini: *Anacreonte*, sinfonia — Mascagni: *Cavalleria rusticana*, fantasia — *Giornale Parlato* — *L'Eco del Mondo* di Alterocca.

*Seconda Parte.* Violoncellista Korbel: Accomp. piano: Lindecke: *Ninna nanna*

*Terza Parte.* Orchestra EIAR: Gastoldin: *Musica proibita*, melodia — Moszkowsky: *Danze spagnole 1 e 2* — Werner: *Meditando*, dalla suite *Miniature* — Gherutti: *Ricorda*, tango — Gheisa, fox di Dubois.

22,50-23: Stefani — Inni.

**Genova** (1 GE) - m. 387,1 - Kw. 1,2.  
10,30-11,15: MUSICA RELIGIOSA col commento del Prof. G. C. Benedi.

11,15: «L'Araldo Sportivo».

17-18: Musica ritrasmissa da un locale di Genova.

18-18,15: Enit e Dopolavoro.

20-20,05: Notizie Stefani.

20,05-21: CONCERTO VARIATO.

1) Sottili: *Oui, Oui* — 2) Margutti: *Violinata*, *czardas* — 3) Barbi: *fach e Jolmes*, black bottom — 4) Martelli: *Chagrin*, valse serenata — 5) Olsen: *Piccola rapsodia russa* — 6) Ciociano: *Alma criolla*, tango — 7) Scassola: *Dolce primavera* — 8) Kalman: *La ragazza olandese*.

20,30 circa: Notizie Sportive.

21: CONCERTO VOCALE E STRUMENTALE.

1) L. Vaccari: *Gli avvenimenti sportivi della giornata* — 2) Squadra di Bel Canto «Nuova Sturla» M° S. Rovere: a) *Belvedere*, canzone genovese; b) *Variété*, fox trot; c) *Son tutte rose*, tango-

# SUPERPILA

FIRENZE



CONDENSATORI VARIABILI

a perfetta variazione lineare  
di frequenza

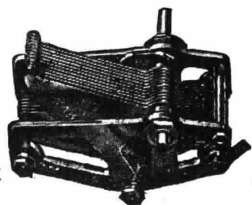

perfetti

sicuri

MANOPOLE A TAMBURO  
ED A DEMOLTIPLICA

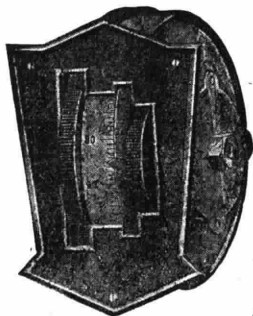

modelli

speciali

## LA METRODYNE RADIO (ditta Brunelli)

COMUNICA

La trionfale affermazione avuta in Italia degli apparecchi « Metrodyne » e la sempre crescente richiesta da parte della più eletta clientela, che riconosce nei Metrodyne gli apparecchi imbattibili per

**POTENZA - PUREZZA - SENSIBILITÀ**

ci ha consigliato di allargare l'attività dell'azienda con la costituzione di una Società Anonima con sede in Milano, trasferendovi tutta la organizzazione commerciale.

Dal 1 Maggio 1929 la Direzione Centrale degli affari viene pertanto assunta dalla

**S. A. R. A.**

SOCIETÀ ANONIMA RADIO AMERICANA

Corso Italia, 23 - Telef. 37-450

MILANO

Gli apparecchi Metrodyne sono ormai famosi nel mondo intero per la perfezione e la grandiosità delle riproduzioni orchestrali e saranno posti in vendita a prezzi ribassati.

Prima di acquistare qualsiasi altro apparecchio Radio ascoltate un Metrodyne! Lo preferirete.

CATALOGHI - OFFERTE - PROVE A RICHIESTA



— 3) Orchestra: Boito: *Mefistofele*, se lezione — 4) Basso A. Torarolo: a) Meyerbeer: *Roberto il Diavolo*, « Suore che riposaste »; b) Halevy: *L'Ebreo*, romanza (acc. piano) — 5) Orchestra: Gomez: *Lo Schiavo*, selezione — 6) Squadra di « Bel Canto »: a) *Réclame*, one step; b) *Quadretti zonezi*; c) *Malaga*, fox trot — 7) Orchestra: Donizetti: *Lucia di Lammermoor*, fantasia — 8) Basso A. Torarolo: Verdi: *Macbeth*, « Come dal ciel precipita »; b) Verdi: *Ermani*, « Infelice, e tu credevi » (acc. piano) — 9) Orchestra: Gluck: *Orfeo*, sinfonia.

22,45: Ultime notizie.

**Milano** (1 MI) - m. 504,2 - Kw. 7.

10-10,30: Lezione di inglese.

10,30-10,40: Spiegazione del Vangelo.

10,40-11,15: Concerto vocale e strumentale di musica religiosa.

12: Segnale orario.

12,5-13,45: E.I.A.R. Quartetto.

16,45 circa: Trasmissione da S. Siro della corsa: *Gran Premio Ambrosiano*.

16-1645: Commedia.

16,45-18: 1) Quintetto dell'E.I.A.R.: Dvorak: *Tre danze slave* — 2) Leroux: *Le Nil*, mezzo soprano G. Gottlieb —

3) Quintetto dell'E.I.A.R.: a) Puccini: *Turandot*, « Invocazione alla luna »; b) Délibes: *Suite* sul ballo « La sorgente »

— 4) Persico: a) *Notte*; b) *Fides*, mezzo soprano G. Gottlieb — 5) Quintetto dell'E.I.A.R.: D'Albert: *Tiefland*, fantasia

— 6) Respighi: *Par l'étreinte*, mezzo soprano G. Gottlieb — 7) Quintetto dell'E.I.A.R.: a) Borodine: *Nelle steppe dell'Asia Centrale*; b) De Nardis: *Canzonetta Abruzzese*.

18-19: E.I.A.R. Jazz.

20,20: Segnale orario.

Il celebre pianista Eugenio D'Albert, allievo di Liszt a Weimar, dopo avere raccolto grandi allori come concertista, sul finire del secolo scorso, limitò la sua brillante carriera di virtuoso, per dedicarsi con alacrità alla composizione.

Scrisse così in una ventina d'anni ben diciassette opere teatrali, tra cui *Tiefland*

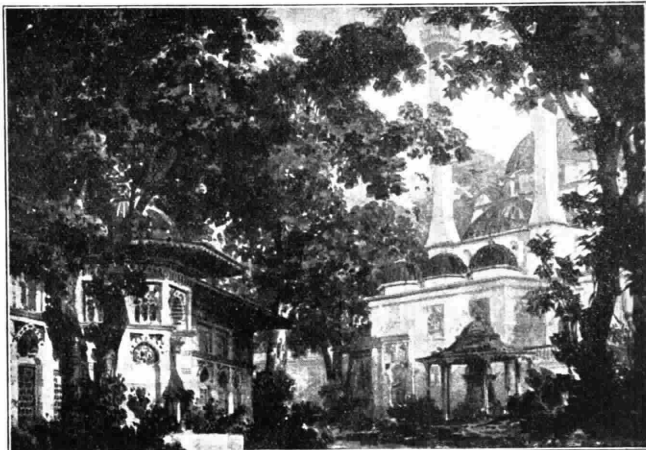

« I Lombardi alla prima Crociata » di Giuseppe Verdi - Atto III.

(Terra bassa) che ebbe, dal 1903 in cui apparve, straordinaria fortuna nei teatri tedeschi, inglesi e americani.

Quest'opera è di soggetto verista e a forti tinte e contiene musica stilisticamente eclettica, ma non priva di efficacia drammatica e di una certa generosità melodica.

— 6) Respighi: *Par l'étreinte*, mezzo soprano G. Gottlieb — 7) Quintetto dell'E.I.A.R.: a) Borodine: *Nelle steppe dell'Asia Centrale*; b) De Nardis: *Canzonetta Abruzzese*.

18-19: E.I.A.R. Jazz.

20,20: Segnale orario.

20,30-20,40: Enit e Dopolavoro.

20,40-20,50: C. A. Blanche: *Sui margini della storia*.

20,50-21: Ultime notizie.

21: Trasmissione di un'opera dal Teatro della Scala.

Dopo il 1° atto: Ten. Col. Cesare Ambrogetti: *Fabio, Mario e Fausto Filzi*.

Dopo il 2° atto: U. Tegani: *Città e Paesi*.

Dopo il 3° atto: Notizie sportive e Stefani.

**Napoli** (1 NA) - m. 333 - Kw. 1,5.

9,30: Lezione di lingua francese del prof. Verdier.

10: Musica sacra.

16,45: Bambinopoli.

17: CONCERTO DI MUSICA VARIA col concorso della sig.na S. Sorrentino.

Sassano: *Dichiarazione d'amore*, intermezzo; Orch. — Bracco: *Serenata*; Orch. — Tosti: *Dopo*, sopr. Sorrentino (acc. piano) — Cardillo: *Catari Catari*, melodia; Orch. — Tirindelli: *Mistica*, sopr. Sorrentino (acc. piano) — Ganne: *Hans il suonatore di flauto*, pot-pourri Orch. — Verdi: *La forza del destino* « Pace mio Dio » sopr. Sorrentino (acc. piano) — Candiolo: *Spasimo*, intermezzo; Orch. — Ponchielli: *Gioconda* « Voce di donna », sopr. Sorrentino (acc. piano) — Montanaro: *Serenata inutile*; Orch. — Drigo: *Les millions d'arlequin*, valzer; Orch.

17,30: Segnale orario.

20,30: Radiogiornale dell'Enit.

20,40: Comunicazioni Dopolavoro.

20,50: Notizie Stefani.

20,55: Cronaca del Porto e Navigaz. aerea

21: Segnale orario.



« I Lombardi alla prima Crociata » di Giuseppe Verdi - Atto II.

DALMONTE  
ACME  
MILANO



## Una volta

le nonne e le mamme trattenevano in casa i bambini raccontando, una dopo l'altra per lunghe ore, fantastiche novelle.

## Oggi

**un Apparecchio 'RAM'  
R. D. 2000**

racconta ai vostri bambini con una voce inesauribile cose ben più interessanti e li trattiene in

casa educandoli tanto con la musica che ingentilisce quanto con i racconti e le conferenze che educano ed istruiscono.

# 'RAM'

### Apparecchio R. D. 2000

lunghezza d'onda 220-600 m. 5 valvole  
altoparlante S. 702 S. A. F. A. R.

Domandate opuscoli e prezzi

RADIO APPARECCHI MILANO

**ING. GIUSEPPE RAMAZZOTTI**

65 Foro Bonaparte - MILANO (109) - Telefoni 36-406 e 36-864

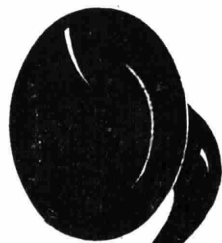

**FILIALI:** ROMA - Via del Traforo, 136.137.138 — GENOVA - Via Archi, 4 rosso  
NAPOLI - Via Roma, 35 — FIRENZE - Via Por Santa Maria — TORINO - Via S. Teresa, 13

*Che stazione è.....*



**Le continue modificazioni di lunghezza d'onda rendono oggi più che mai indispensabile possedere un**

**Ondametro Controllo**

che è il solo apparecchio che misura tutte le lunghezze d'onda con **lettura diretta in metri**

**Prezzo Lire 450 completo**

Serve tanto a cercare delle stazioni nuove, come ad individuare quelle sconosciute ed in molti casi può servire anche come filtro per la locale od altra stazione disturbatrice.

**Ditta UMBERTO MIGLIARDI - Via Fratelli Calandra N. 2 - TORINO**

21,02: CONCERTO DI MUSICA GIOIOSA E DIZIONI del comm. E. Murolo.  
*Prima Parte.* Mozart: *Don Giovanni*, ouverture; Orch. — Ricci: *Crispino e la comare* «bella siccome un angelo» (acc. orch., ten. R. Rotondo) — Auber: *Fra Diavolo* «Quell'uom dal fiero aspetto» (acc. orch., sopr. P. Bruno) — Usiglio: *Le Educande di Sorrento*, preludio atto 1°; Orch. — De Ferrari: *Pipelet* «Vieno a cara» duetto per sopr. e ten. (acc. orch.) P. Bruno e R. Rotondo.  
*Seconda Parte.* E. Murolo: *Conversazione col pubblico*; a) Domeniche napoletane. La messa. Il pranzo. La passeggiata; b) Poesie napoletane recitate da E. Murolo.

*Terza Parte.* Donizetti: *L'elisir d'amore*, selezione; Orch. — Donizetti: *Don Pasquale* «So anch'io la virtù magica» (acc. orch.) P. Bruno — Puccini: *Gianni Schicchi* «Avete torto» (acc. orch.) ten. R. Rotondo — Mascagni: *Le maschere*, Pavana; Orch. — Flotow: *Marta* «Nancy, no, Betty rimane» duetto per sopr. e ten. (acc. orch.) P. Bruno e R. Rotondo — Sassano: *La suocera e la nuora*, ouverture; Orch.  
 22: Radiosport.

22,55: Il Calend. e programma di domani.

**Roma** (1 RO) - m. 443,8 - Kw. 3.  
 10-10,45: Musica Religiosa vocale e strumentale.

13-14: Trio Radio.

17-18: CONCERTO ORCH. DELL'ALBERGO DI RUSSIA: negli intervalli musica vocale.

20,05-20,20: Comunicato Dopolavoro — Sport (20,15) — Notizie.

20,29-20,30: Segnale orario.

20,31-20,40: «Sfogliando i giornali».

20,45: SERATA D'OPERA ITALIANA.

Dramma lirico in 3 atti

**GIULIETTA E ROMEO**

Musica di R. Zandonai

Personaggi. *Giulietta Capuletto*, soprano M. Serra Massara; *Romeo Mon-*

Catalogo "ONDAMETRO.., e "RADDRIZZATORE.., gratis a richiesta

**RADDRIZZATORE**  
 DI CORRENTE A MOTORINO  
**L. ROSENGART**

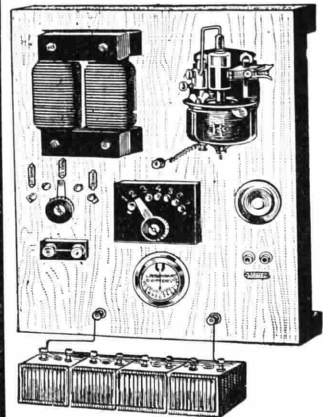

Carica qualunque accumulatore per Auto e per Radio da

**4-6-12-18-24 Volts**

con regime di carica regolabile

da 1 a 10 Ampères

con dispositivo per la carica delle batterie anodiche da

**40 - 80 - 120 Volts**

IL SOLO apparecchio che garantisce un consumo di corrente inferiore a L.1 per caricare un grosso accumulatore d'Auto ed inferiore a 30 cent. per caricare un accumulatore di Radio

teccio, tenore V. Tanlongo; *Isabella*, soprano G. Caputo; *Tebaldo*, fratello di *Giulietta*, baritono R. Scifoni; *Il Cantatore*, *Un Montecchio*, tenore P. D'Auria; *Una donna*, *Una jante di Giulietta*, mezzo soprano M. Rovani; *Gregorio*, *Un famigliaio*, tenore G. Salvatori; *Sansone*, *Barnabò*, basso A. Petris *Il Banditore*, *una jante*; baritono A. Pellegrino. Orchestra e coro EIAR.

Tra il 2° e il 3° atto: *Antichi spettacoli di Corte: Il teatro privato di Madama Pompadour*, confer. del dr. E. Contini.

Tra il 2° e il 3° atto: *Rivista di femminilità*.

22,50: Ultime notizie.

**Torino** (1 TO) - m. 275,2 - Kw. 7.

10,30-11,30: Musica sacra e spiegazione del Vangelo dall'Audit. Radioperfecta Chiappo.

12,30-13,30: Musica varia dall'Audit. Radioperfecta Chiappo.

16,45: Letture varie — Notizie.

17-18,15: Concerto Quintetto EIAR.

1) Blakemburg: *Festubel*, marcia —

2) Pennati-Malvezzi: *Tramonto* — 3)

Dunchill: *Danza del Tamburino* — 4)

Kälman: *La Principessa della Czarda*, fantasia — 5) Caludi: *Redzi* — 6) Fran-

chetti: *Germania*, fantasia — 7) Billi:

*Ramadan*, fox-trot.

20,25-20,30: Stefani e segnale orario.

20,30-20,55: Enit e Dopolavoro.

20,55-22,25: CONCERTO MUSICA ANTICA, dir. da G. Benvenuti.

22,25: Notizie *Gazzetta del Popolo*.

22,30-23,30: EIAR-Jazz-Melody.

**LUNEDI 13 MAGGIO**

**Bolzano** (1 BZ) - m. 455,9 - Kw. 0,2.

12,30-13: Bollett. meteor. — Stefani

— Musica riprodotta.

17,45-18: Cantuccio dei Bambini —

Stefani.

20,30-20,58: Enit — Dopolavoro —

Stefani.

21: Concerto variato: Orch. EIAR

e violin. L. Petroni.

AGENZIA ITALIANA

**ORION**

ARTICOLI RADIO ED ELETTROTECNICI

MILANO

Via Vittor Pisani, 4 - Telefono N. 64-467



## Preferite il materiale ORION-KREMENEZKY

**MANOPOLE DEMOLTIPLICATRICI DI PRECISIONE ORION.** —  
Le più diffuse ed apprezzate in Europa.

**TRASFORMATORI DI BASSA FREQUENZA ORION.** — I trasformatori di gran classe il cui diagramma di amplificazione in funzione della frequenza è una linea perfettamente orizzontale.

**ALTOPARLANTI ORION.** — Assoluta purezza di riproduzione.

**ALIMENTATORI DI PLACCA ORION.** — 5 tipi diversi per grandi e per piccoli apparecchi. Impiegabili con qualunque tensione di rete. Tipi speciali per alimentazione integrale in alternata di apparecchi a 3 o 4 valvole.

**RADDRIZZATORI ORION.** — Per la carica di batterie anodiche e di accensione.

**BLOCCHI SELF - TRASFORMATORE ORION.** — Con tutte le tensioni per realizzare apparecchi ad alimentazione integrale in alternata. Impiegabili con qualunque tensione di rete.

**VALVOLE A RADIAZIONI INVISIBILI ORION.** — L'ultimo trionfo in fatto di valvole — Potenza massima — Durata — Purezza.

*L'Agenzia Italiana ORION fornisce tutto il necessario per realizzare apparecchi di gran classe.*

**FILIALE:** Palermo - Corso Scinà, 128 - **RAPPRESENTANTI:** Torino - BINETTI & BARRERA - Corso S. Martino, 2  
**Genova** - MARIO SEGHIZZI - Via delle Fontane, 8 inf. 5 - Tel. 21-884 - **Firenze** - RICCARDO BARDUCCI - Via Cavour, 21  
**Napoli** - CARLO FERRARI - Largo S. Giovanni Maggiore, 30

*Prima Parte.* Orch. EIAR: Margutti: *Mariquita*, marcia — Carotti: *Danza delle bambole*, valzer lento — Cortopassi: *Luna di fuoco*, intermezzo — Keller: *Comedie Espagnole*, sinf. — Mascagni: *Guglielmo Ralcliff*, suntuo dell'opera.

*Seconda Parte.* Rocco G.: *Dizione di versi dannunziani*.

*Terza Parte.* Viol. L. Petroni, pian. M. Chesì: Corelli-Leonard: *La Follia*.

*Quarta Parte.* Orch. EIAR: Dvorak: *Humoresque* — Wilke: *Fantasia slava* — Sibelius: *Valse lirique* — Sglocco: *Max j Carlitos*, tango — Margutti: *Agnese*, charleston. 22,50- 23: Stefani — Inni.

**Genova** (1 GE) - m. 387,1 - Kw. 1,2.

12,15: Notizie Stefani.

12,20: CONCERTO VARIATO.

1) Berrutti: *Foot-balers*, marcia — 2) Mascagni: *Sì*, fantasia — 3) Martelli: *Yella*, serenata — 4) Savasta: *Sogno di Violetta*, intermezzo — 5) Gillet: *Pizzicati*, intermezzo — 6) Guarino: *Quiete*, berceuse — 7) Auber: *La Muta di Portici*, sinfonia — 8) Brunetti: *Su gli sci*, one step.

13,20: Borsa, cambi, ecc.

13,25-13,40: Enit e Dopolavoro. 16,30: Palestra dei piccoli — Fata musica — Fata Azzurra — Alichino — Marcia finale.

20-20,05: Notizie.

20,05-21: CONCERTO BRILLANTE.

1) Beltrami: *Voilà*, one step — 2) Angiolini: *Dama incipriata* — 3) Mattani: *Castigliana*, bolero — 4) Staffelli: *La mia serenata* — 5) Marengo: *Excelsior*, fantasia — 6) Mignone: *Rataplan*, fox-trot — 7) Chiarolanza: *Vanità*, charleston — 8) De Vecchi: *Guer-rin meschino*, marcetta buffa.

21: CONCERTO DI MUSICA TEATRALE.

1) Società Corale «Edelweiss» m. Devoti: a) Verdi: *I Lombardi*; b) Krautzer: *La chiesa*; c) Derilly: *Ronda* — 2) Orch.: Puccini: *Le Villi*, «La trengenda»; b) Leoncavallo: *I pagliacci*, tempo di minuetto e gavotta — 3) L. Vaccari: *L'attuale palcoscenico di prosa* — 4) Orch.: a) Zandonai: *Giulietta e Romeo*, intermezzo; b) Mascagni: *Iris*, serenata di Jor e danze — 5) Coro: a) Derilly: *La sera*; b) Veneziani: *Mattinata* — 6) Orch.: a) Giordani: *Il voto*, intermezzo; b) Verdi: *Aida*, marcia trionf.

22 circa: Dal Ristorante De Ferrari. 22,30: Prof. T. Curtarelli: *Conversaz. di letteratura*.

22,40-22,45: Cronaca del Porto — Mercato del grano e granone — Comunicati vari e notizie.

**Milano** (1 MI) - m. 504,2 - Kw. 7.

11,15-12,15: Musica riprodotta.

12: Segnale orario.

12,15: Notizie.

12,20-13,30: EIAR Quartetto.

13,30-13,35: Chiusura Borsa Milano.

13,35-14,30: Eiar-Jazz.

16,30-16,55: Cantuccio Bambini — Zia Elena — Letture.

17-18,30: Trasmissione dal Caffè-Ristorante Savini.

18,30-18,45: Comunic. Federaz. Ital. Consorzi Agrari — Notizie.

19,55-20,15: Enit e Dopolavoro.

20,20: A. De Angelis: *Fra le quinte di Locarno*.

20,25: Notizie Stefani e Mercati.

20,30: Segnale orario.

Trasmissione dell'operetta.

**LA BAMBOLA DELLA PRATERIA** di C. Lombardo

Dopo il 1° atto: F. Savorgnan di

## Esigete

questa marca di fama mondiale dal vostro fornitore abituale oppure ai seguenfi depositi di

### Radio Italia:

#### ROMA

Via Frattina, 82

#### GENOVA

presso Ditta Parma Guidano & C  
- Via Garibaldi, 8

#### TORINO

Via S. Quintino, 30 bis

#### FERRARA

presso U. Pavani - Piazza Pace, 49

#### PALERMO

presso Istituto A. Volta - Vico Castelnuovo, 12

presso **RADIO-ITALIA**  
9, via Due Macelli, 9  
ROMA

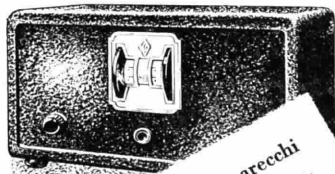

La bontà degli apparecchi  
**RADIOLA SFER** ha permesso di conquistare in pochi mesi il mercato. In modo particolare l'apparecchio SFER 28, supererodina di lusso a 6 valvole, ha incontrato il plauso generale per le sue ottime qualità ed il suo prezzo modesto.

apparecchi

# Radiola Sfer

L'assortimento **GRAWOR** soddisfa anche i più esigenti !!



Harmonia  
84 C 01

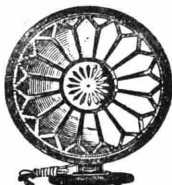

Melodia  
84 C 02



Simphonia  
84 C 03



Orchestra  
84 C 04



Choralion  
84 C 06

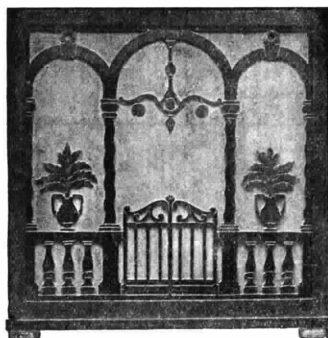

Sektorette  
84 C 14



D'afamma elettromagnetico  
(Pick-up) E 08



Un.tà per diffusor  
84 E 04



Ricevitore per altoparlante  
84 E 02



Per. keo  
84 B 01



Salon  
84 B 02



Concert  
84 B 03



Record  
84 B 04

*Esclusivisti per l'Italia* **CONTINENTAL RADIO**

MILANO - Via Amedei, 6

NAPOLI - Via G. Verdi, 18

# Körting

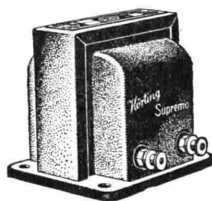

## il trasformatore

### veramente

### ottimo



Brazza: *Grande scienziato ed anima di poeta*. G. Ferraris.

Dopo il 2° atto: E. Cima Merelli: *Lettura di poesie di Carlo Porta*.

22,55: Notizie Stefani e Bollettino economico mondiale radiotelegrafico. 23-24: Eiar-Jazz.

**Napoli (1 NA) - m. 333 - Kw. 1,5.**

14: Borsa, cambi e notizie.

16,45: Boll. meteor. — Notizie.

16,50: Lettura.

16,58: Camera di Commercio: Mercati del giorno.

17: CONCERTO DI MUSICA VARIA col concorso della sig.na L. Zingaropoli,

Pennati Malvezzi: *Patria*, marcia; orch. — Bolzoni: *Minuetto*; orch. —

Tosti: *Ninna nanna*, soprano Zingaropoli (acc. piano) — Cerri: *Languore*,

intermezzo; orch. — Denza: *Vieni*, soprano Zingaropoli (acc. piano) — Suppè:

*Boccaccio*, pot-pourri; orch. — Tirindelli: *amore amore*, soprano Zingaropoli

(acc. piano) — Rinaldi: *Danza delle schiave*; Orch. — Mascagni: *M'ama non m'ama*, soprano Zingaropoli (acc. piano) —

Bolognese: *Serenata*, orch. — Auvray: *Walkover*, galop; Orch.

17,30: Segnale orario.

20,30: Radiogiornale Enit.

20,40: Comunic. Dopolavoro.

20,50: Notizie.

20,55: Cronaca del Porto e Navigazione aerea.

21: Segnale orario.

21,02: Intermezzo giocoso

*LA SERVA PADRONA*

di G. B. Pergolesi

e dell'opera in un atto

*IL PICCOLO HAYDN*

di A. Cipollini

Esecutori di *La serva padrona*:

*Serpina*, soprano P. Bruno; *Uberto*, basso comico G. Schotler.

Esecutori di *Il piccolo Haydn*.

*Giuseppe Haydn*, mezzo soprano A. Testa; *Marianna*, contralto O. Martorelli; *Porpora*, tenore R. Rotondo; *Anzolella*, soprano H. Hisor; *Il conte Kanitz*, basso comico G. Schotler.

22: Radiosport.

22,50: Ultime notizie.

22,55: Il Calendario e programma di domani.

**Roma (1 RO) - m. 443,8 - Kw. 3.**

13-14: Trio Radio.

14-14,10: — Borsa — Notizie.

16,35 - 17,29: — Notizie — Cambi

— Giornale del Fanciullo — Comunicaz. agricole.

17,30: Segnale orario.

17,30-18,30: CONCERTO DIURNO.

19,50-20,29: — Comunicati: Governatorato, Enit e Dopolavoro — Sport

(20,15) — Notizie — Cambi — Boll. Meteor.

20,29-20,30: Segnale orario.

20,30-20,40: — « Sfolgiando i giornali ».

20,45: SERATA DI MUSICA LEGGERA E COMMEDIA.

# Brandes



“Il nome che tutti debbono conoscere in radio”

L. 550

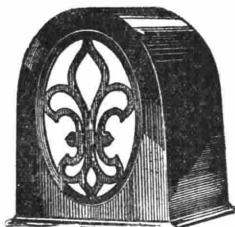

**L'ELLIPTICON**

Altezza cm. 33,5 - Larghezza cm. 26,  
Profondità cm. 18,3

## Il diffusore meraviglioso

Questo capolavoro della radioacustica, per il quale 675 lire erano già ottimamente spese, può ora acquistarsi con L. 550.

Soltanto chi ha avuto occasione di sentire l'Ellipticon sa lo straordinario godimento che si prova a sentire della musica riprodotta in modo *realmente perfetto*, ossia tale che nessuna anche lievissima sfumatura vada perduta od alterata.

**FATE LA PROVA:** Qualunque sia il diffusore o l'altoparlante di cui disponete, provate a staccarlo e ad attaccare l'Ellipticon. Sentirete una gradevolissima sorpresa, un godimento tutto speciale che non Vi era possibile provare prima e che Vi renderà entusiasta! Provate!

## Pagamento comodo

Soltanto L. 150 subito, il resto in comode rate mensili.

## 10 giorni di prova

A completo nostro rischio accordiamo 10 giorni di prova.

Se dopo 10 giorni dal ricevimento del diffusore Voi non sarete completamente soddisfatto, non avrete che a restituircelo e la somma già versata Vi sarà rimborsata.

**CHIEDETECI** le condizioni dettagliate staccando ed inviandoci sottostante tagliando.

*Agenzia Generale per l'Italia e Colonia*

**PRATI FRANCESCO**

Via Telesio 19 - MILANO (126 - Tel. 41954)

-----

**ditta Prati Francesco**

Via Telesio, 19 - MILANO (126)

Senza che ciò costituisca alcun impegno da parte mia, favorite inviarmi le condizioni dettagliate per lo acquisto di un Vostro diffusore Ellipticon Brandes.

Nome .....  
Indirizzo .....  
Città .....

**S.I.T.I.**

SOCIETÀ INDUSTRIE TELEFONICHE ITALIANE

VIA G. PASCOLI N. 14 - **MILANO** - N. 14 VIA G. PASCOLI

STAZIONI RADIOTRASMITTENTI E RICEVENTI  
PER USO COMMERCIALE, MARITTIMO E MI-  
LITARE. - APPARECCHI RADIORICEVENTI PER  
LE RADIOAUDIZIONI CIRCOLARI, ALIMENTATI  
DALLA RETE DI ILLUMINAZIONE (a 3, 4, 5, 6  
ed 8 valvole). - AMPLIFICATORI DI POTENZA  
E GRAMMOFONICI. - ALIMENTATORI DI PLACCA  
E DI FILAMENTO. - APPARECCHI DI MISURA.  
PARTI STACCATE PER L'AUTOMONTAGGIO.  
ACCESSORI: RIPRODUTTORI GRAMMOFONICI  
ALTOPARLANTI, DIFFUSORI, CUFFIE.





1) Richter: *Marcia dei granatieri*; Orch. — 2) Donati: *Quadretti villerecci*; a) *Aria nostalgica*; b) *Allegro festoso* (Baccanale); Orch. — 3) Canzoni napoletane (Primavera 1929); Ten. G. Barberini — 4) *Pezzi per « serrucho »* con accomp. strumenti a plectro — 5) *La Minora* nel suo repertorio eccentrico — 6) CHE PECCATO, commedia in un atto di Oreste Poggio; personaggi. Rosa, G. Scotto; *L'avvocato Ugo Sarti*, M. Felici-Ridolfi; *Italo, fratello di Rosa*, G. Venzi; *Il Commendatore*, A. Durantini; *Pippo*, V. Degli Abbati; *Bernieri*, L. Massi — 7) *Canzoni napoletane* (Primavera 1929), Ten. G. Barberini — 8) *Musica da ballo*: a) Baer: *Hello! come state?* fox trot; b) Zonaro: *L'estancia lontana*, tango; c) Liberati: *Dandy's black bottom*; d) Carlton: *Shinani*, one step; e) Dubois: *Paradis*, valzer boston; Orch. — 9) Vittorio Pinelli: *Imitazioni varie* — 10) Castorina: *Donne e fiori*; 11) Bixio: *Spazzacamino*; 12) Lanzetta: *Serenata del burattino*, Ten. A. Desideri; Accomp. strumenti a plectro — 13) Gio. Strauss: *Le mille e una notte*, suite di valzer; Orch.

22,50 *Giornale parlato* — Notizie.

**Torino** (1 TO) - m. 275,2 - Kw. 7.

12,30-13,30: Dall' Audit. Radioperfecta Chiappo.

16,45: Borsa e cambi — Notizie.

17-18,15: Concerto Quintetto EIAR. 1) Frontini: *Gloria*, ouverture — 2) Dyck: *Fioritura d'amore* — 3) Norton: *La Sesta* — 4) De Micheli: *In campagna* suite — 5) Somerville: *Danza degli zoccoli* — 6) Burgmeier: *Tapis d'Orient*, fantasia — 7) Call: *Trinacria*, rapsodia siciliana.

20,25-20,30: Stefani e segnale orario.

20,30-20,55: Enit e Dopolavoro.

20,55-22,55: CONCERT CLASSICO dir. M.<sup>o</sup> G. Gedda.

1) Corelli: Concerto Grosso del *Natale*; orch. — 2) Bach: *Concerto in mi bem.* per piano e orch., pianista E. Marchisio — 3) a) Handel: *Aria di Aci e Galatea*, sopr. M. Amstad e orch. — b) Bach: *Il gregge pascolo tranquillo*, aria per sopr. e clavic. e due flauti — 4) Handel: *Concerto per oboe e orch.*, solista prof. De Rosa — 5) Respighi: *Antiche arie e Danze per liuto*, Orch. — 6) Mozart: *Quintetto* per clarino e archi, solista prof. I. Morra — 7) Handel: *Aria dall'Oratorio Il Messia*, sopr. M. Amstad e orch. — 8) a) Tartini: *Cantù*, lento; b) Sammartini-Cantù: *Minuetto*, orch.

22,55-23: Notizie *Gazzetta del Popolo*. 23-23,30: EIAR-Jazz.



IL TELEFONO DEL RADIORARIO  
PORTA IL N. 86-239

## Ultimo Modello GEORGETTINE

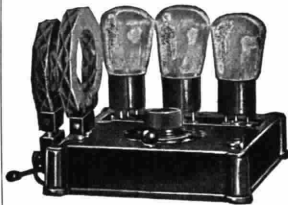

della

## SEIBT-RADIO di Berlino

Piccolo e potente apparecchio di elegante costruzione a 3 valvole. Riceve colla massima chiarezza la stazione locale ed alcune estere n altoparlante. È dotato del sistema di attacco per la riproduzione grammofonica - La sua bontà ed il suo prezzo modico lo renderanno preferito come i suoi predecessori.

Cercansi rappresentanti  
per alcune zone libere

Rappresentante Generale

## APIS S.A.

MILANO, (120)

Via Goldoni, 21 - Telefono 23-760

Deposito a Torino:  
presso la Ditta SUPPO & C.  
Corso San Maurizio, 53

## MARTEDI 14 MAGGIO

**Bolzano** (1 BZ) - m. 455,9 - Kw. 0,2.

12,30-13: Bollett. meteor. — Stefani — Musica riprodotta.

16-17,45: Dal Cas. Munic. conc. sinf.

17,45-18: Cantuccio dei Bambini — Stefani.

20,30-20,58: Enit — Dopolavoro — Stefani — Notiziario agr.

21: Serata Pucciniana.

Orch.: *Suor Angelica*, intermezzo — *Manon Lescaut*, suntuo dell'opera — *Ninna nanna*, berceuse — G. Cucchetti: *Dell'arte di Puccini* — Sopr. M. Bece: al piano M. Chesì: *Butterfly*, « Un bel di vedremo », aria — Duetto ten. Fassetta, sopr. M. Beche: *Butterfly*, finale atto 1<sup>o</sup> — Ten. Fassetta: *Butterfly*, « Fiorito asil » — Orch. EIAR: *La Bohème*, suntuo dell'opera — *Le Villi*, suntuo dell'opera — Tosca, suntuo dell'opera — *La Tregenda*.

22,50-23: Stefani — Inni.

**Genova** (1 GE) - m. 387,1 - Kw. 1,2.

12,15: Notizie.

12,20: Orchestra M<sup>o</sup> Carloni:

1) Honegger: *Danza di bimbi*, pezzo caratteristico — 2) Nucci: *Il tuo bel canto*, serenata — 3) Moussorgsky: *Marcia turca* — 4) De Micheli: *A zozzo*, intermezzo — 5) Glinka: *Rousslane et Luámila*, celebre introduzione — 6) Culetta: *Consuelo*, intermezzo spagnolo — 7) Schumann: *Selezione* su vari motivi dello stesso autore.

13,20: Borsa, cambi ecc.

13,25-13,40: Enit e Dopolavoro.

16,30-18: Dal Caffè « Diana ».

20-20,05: Notizie.

20,05-21: Musica variata (dischi fonografici).

21: Comp. Radiodramm. « Stabile di Genova ».

LE PECORELLE

tre atti di Gino Rocca

Tra il 1<sup>o</sup> ed il 2<sup>o</sup> atto: Dieci minuti di musica leggera.

Tra il 2<sup>o</sup> ed il 3<sup>o</sup> atto: Dischi fonografici.

Dopo il 3<sup>o</sup> atto: Luigi Facino: *Conversaz. di Radioelettrecon*.

22,40-22,45: Cronaca del Porto — Mercato del grano e granone — Comunicati vari e notizie.

**Milano** (1 MI) - m. 504,2 - Kw. 7.

11,15-12,15: Musica riprodotta.

12: Segnale orario.

12,15: Notizie.

12,20-13,30: EIAR Quartetto.

13,30-13,35: Chiusura Borsa Milano.

13,35-14,30: Eiar-Jazz.

16,30-16,55: Cantuccio Bambini — Anna Franchi: *Novelle originali*.

17-17,45: Quintetto EIAR: 1) Verdi: *Giovanna d'Arco*, sinfonia — 2) Valisi: *Tramonto*, intermezzo; 3) Giordano: *Andrea Chénier*, fantasia — 4) Dacrema: *Anatoliana* — 5) Siede: *Serenata*

# Tutto

per qualsiasi montaggio ed ai migliori prezzi

troverete nel

# CATALOGO SIRIEC

N. 13 - ANNO 1929 - VII

Per gli apparecchi riceventi richiedere il nostro catalogo "APPARECCHI"

*Invio gratuito!*

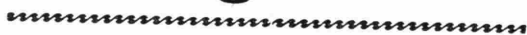

## SIRIEC

Soc. It. Radiofonica Industria e Commercio

ANONIMA CAPITALE VERSATO L. 600.000

**251, Via Nazionale - ROMA - Via Nazionale, 251**

**Telef. 40946 - 42494**

di maggio — 6) Moussorgsky: *Marcia turca*.

17,45-18: Comunic. Federaz. Ital. Consorzi Agricoli — Notizie.

19-19,55: Eiar-Jazz.

19,55-20,15: Erit e Dopolavoro.

20,15: E. Mazzolani: *Conversazione*.

20,25: Notizie Stefani — Mercati.

20,30: Segnale orario.

XVIII CONCERTO DI MUSICA VOCALE E ISTRUMENTALE ANTICA ITALIANA.

1) D. Scarlatti: a) *Sonata in fa minore*; b) *Sonata in mi*, pianista A. Gabbioneta

La musica clavicembalistica del Settecento — tolta quella di G. S. Bach — si può asserire che raggiunga il suo culmine con Domenico Scarlatti, figlio di quell'Alessandro, dei cui altissimi meriti, nell'evoluzione della musica italiana, abbiamo già altra volta scritto. Se nell'ultimo quarto del secolo decimottavo, con Haydn, con Clementi, con Mozart, la composizione clavicembalistica ha già piegato decisamente verso quegli ideali di espressione patetica, di ampiezza di sviluppo, di sonorità, che contraddistinguono la letteratura del pianoforte (il successore vittorioso dell'antico clavicembalo); nella prima metà di quel medesimo secolo, le grazie dello stile, il brio e la vivacità della materia ritmica, la fragile eleganza della fattura armonica, quasi sempre a due parti, la signorile disinvolture con cui sono introdotte impensate ardezze, segnano i caratteri indelebili di quella *maniera galante*, che è dominata interamente dalla originalità potente di un genio: Domenico Scarlatti.

Nella vasta produzione di questo nostro mirabile musicista si annoverano bensì alcune opere teatrali e parecchia musica sacra; ma la sua fama restò maggiormente affidata alle composizioni per cembalo, tra cui le *Sonate* rimaste occupano ben dieci volumi della raccolta curata da Alessandro Zongo.

Le sonate di D. Scarlatti hanno la particolarità di essere in un solo tempo, costruito nella forma bipartita.

— 2) Piccini: a) Aria dalla *Cecchina*, «Vieni nel mio sen», soprano M. Fiorenza; b) Aria dal *Falso Lord*, «O notte», mezzo soprano L. Sigalla; c) Duetto delle *Contadine bizzarre*, soprano M. Fiorenza e mezzo soprano L.

In vecchiaia e in gioventù

**Odontalbos**  
LANCEROTTI

sovrano dentifricio sei tu

I dentifrici ODONTALBOS sono originali solo se portano questo marchio

Laboratorio Igienico Moderno LANCEROTTI  
Vicenza

Sigalla — 3) N. Porpora: *Sonata VII* per violino, violinista J. Pin

Questo illustre rappresentante della scuola napoletana fu tra i più fecondi e i più apprezzati operisti del '700. Conteso da Corti, teatri, Cappelle e scuole in Italia e all'estero ebbe a più riprese dimora a Napoli (dove insegnò in due dei Conservatori locali) a Venezia, a Vienna, alla Corte di Dresda, a Londra ove fu chiamato direttore del teatro di Haymarket. Ap-

prezzatissimo come maestro di canto, ebbe per allievi il celeberrimo Farinelli, il Senesino, il Coffarelli, la Mingotti, etc. A Giuseppe Haydn fu per qualche tempo maestro di composizione, a Vienna.

Compositore fecondissimo, Nicola Porpora scrisse numerose opere teatrali (di 27 si ricordano i titoli) oratori, cantate, musica sacra e strumentale, sempre in stile assai accurato e tendente alla ricchezza armonica e contrappuntistica.

Per il violino e cembalo compose *Dodici Sonate*, che nell'antica intestazione portano il nome di *Fughe*, perchè alcune di esse hanno delle parti in stile fugato. Questa raccolta fu pubblicata a Venezia, quando il Porpora si recò colà nel 1745 al seguito dell'ambasciatore Corrar.

— 4) Leonardo Leo: a) *Siciliana*, soprano G. Vivante; b) Duetto dal *Demofronte*, soprano M. Fiorenza, tenore L. Rangoni; c) *Toccata in sol*, pianista A. Gabbioneta — 4) G. B. Pergolesi: Aria da *Lo frate innamorato*, soprano M. Fiorenza — 5) L. Vinci: Aria dall'*Artaserse*, tenore L. Rangoni — 6) Martucci: a) *Studio*; b) *Romanza senza parole* — 7) Martucci: *Pagine sparse*, cinque canti per tenore con acc. di piano, tenore L. Rangoni, pianista A. Gabbioneta. 22: Enzo Ferrieri: *Nord e Sud*.

6) a) Schumann: *Sonata in sol minore*; b) Mendelssohn-Liszt: *Sull'ali del canto*; c) Mendelssohn: *Rondò capriccioso*, pianista M. Vitali — 7) Grande Orchestra EIAR: Massenet: 2<sup>a</sup> Suite (*Scène Ungheresi*): a) Entrata in forma di danza; b) Intermezzo; c) Addio della fidanzata; d) Corteggio, benedizione nuziale — Waldeufel: *Les patineurs*, valzer.

22,55: Notizie Stefani e Bollettino economico mondiale radiotelegrafico.

**Napoli** (1 NA) - m. 333 - Kw. 14,5.

14: Borsa, cambi e notizie.

16,45: Boll. meteor. e notizie.

16,50: Lettura.

16,58: Camera di Commercio: Mercati del giorno.

17: CONCERTO DI MUSICA VARIA col concorso della sig.na E. De Martino.

Pleiffer: *Dans les buers*, intermezzo; orchi. — Galeotti: *Minuetto stile antico*, orch. — Tosti: *Ridonami la calma*, so-

**Ditta BOLZANI GRIMOLDI & C. - MILANO (123)** VIA CESARE BALBO, 9 TELEFONO N. 51-212

DI EUGENIO GRIMOLDI (CASA FONDATA NEL 1903)

Premiata Fabbrica Lombarda di Carrozze per Bambini, Bambole ed Infermi, Tricicli, ecc.

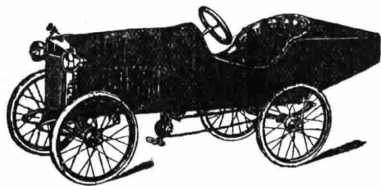

Charvettes  
Sede trasformabili per bambini  
Commissioni - Riparazioni  
Medaglia d'oro  
Camera di Comm. di Milano

CATALOGHI E PRESENTI  
GRATIS A RICHIESTA



# LOEWE RADIO

La marca che ha ottenuto il successo sulla Fiera di Milano

## Nel vuoto perfetto

su questo principio sono basati i ricevitori della Loewe Radio

## La novità della Fiera

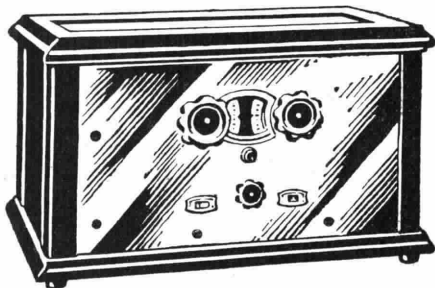

Apparecchio FE 63 a 9 valvole (3 bivalvole ed 1 trivalvola) senza trasformatori

Resistenze  
e  
Condensatori  
fissi



Nel vuoto perfetto  
Non debbono mancare in nessun apparecchio i classe.

Gli apparecchi a 2, 5 e 9 valvole sono **senza trasformatori** con circuito compreso nel vuoto della multivalvola stessa e garantiscono delle **ricezioni di una purezza** finora mai raggiunte

# LOEWE RADIO

## AGENZIA GENERALE ITALIANA

VIA ROMA, 365 - NAPOLI

Per le Tre Venezie rivolgersi alla ELETTRONAUTICA - FIUME



**RADIO**  
**DALLA PRESA DI**  
**CORRENTE**  
 SENZA BATTERIE  
 SENZA ACCUMULATORI  
**SOLO**  
**ARCOLETTE 3 W**  
 e  
**ARCOPHON 3**

PROSPETTI E LISTINI  
 A RICHIESTA

**"SIEMENS" Soc. An. - MILANO - Via Lazzaretto, 3**  
 REPARTO VENDITA MATERIALI RADIO

1903 1928

prano De Martino (acc. piano) — Cerri: *Momenti d'angoscia*, intermezzo; orch. — De Leva: *La Pavana*, soprano De Martino (acc. piano) — Adam: *Le chalet*, pot-pourri; Orch. — Volonino: *Non so più che vorrei*, soprano De Martino (acc. piano) — Cerri: *Rivière*; orch. — Viterbini: *Perché la lampada si spense*, soprano De Martino (acc. piano) — De Crescenzo: *Danse d'autrefois*; orch. — Chimeri: *Si presenta Arlecchino*, polka; orch.

17,30: Segnale orario.  
 20,30: Segnale orario — Radiogiornale Enit — Comunic. Dopolavoro — Notizie — Cronaca del Porto e Navigazione aerea.  
 20,45: OPERA DAL TEATRO S. CARLO.  
 22: Radiosport.  
 22,50: Ultime notizie.  
 22,55: Il Calendario e programma di domani.

**Roma (1 RO) - m. 443,8 - Kw. 3.**

13-14: Trio Radio.  
 14-14,10: — Borsa — Notizie.  
 16,35-17,29: — Notizie — Cambi — Giornale del Fanciullo — Comunicaz. agricolt.  
 17,30: Segnale orario.  
 17,30-18,30: *Concerto dell'Orchestra dell'Albergo di Russia*: negli intervalli musica vocale.  
 19,50-20,29: — Comunicati: Enit e Dopolavoro — Sport (20,15) — No-

tizie — Cambi — Boll. Meteor. 20,29-20,30: Segnale orario.  
 20,30-20,40: *Giornale parlato* — «Sfogliando i giornali».  
 20,45: CONCERTO VOCALE E STRUMENTALE col concorso del «Quartetto di Roma».

*Prima Parte.* 1) Haydn: *Quartetto n.º 7 in sol maggiore*; a) *Allegro con brio*; b) *Minuetto-Allegretto*; c) *Adagio*; d) *Finale - Presto*, esecutori: O. Zuccharini, F. Montelli, A. Perini e T. Rosati — 2) Donizetti: *Lucrezia Borgia «Nella fatal Rimini»*; 3) Gounod: *Faust «Quando a te lieta»*; 4) Marchetti: *Ruy Blas «C'era una volta una Duchessa...»*; mezzo soprano M. Willaume — 5) Vittorio Rieti: *Quartetto in fa maggiore*; a) *Allegro*; b) *Notturmo*; c) *Allegretto vivace*, esecutori: O. Zuccharini, F. Montelli, A. Perini e T. Rosati — 6) F. M. Martini: *Novella originale*.

*Seconda Parte.* 7) Meyerbeer: *L'Africana*, corteggio e marcia indiana del 4º atto; Orch. — 8) Ponicchielli: *Gioconda «Cielo e mar»*, tenore F. Caselli — 9) Cilea: *Adriana Lecouvreur*; a) *Io son l'umile ancella*, sopr. A. Valle; b) *Duetto Adriana e Maurizio*, sopr. A. Valle e ten. F. Caselli — 10) Fratelli Quinterio: *Anima allegra*, racconto, recitaz. di M. L. Boncompagni — 11) Castelnuovo Tedesco: *Il raggio verde*; 12) Ravel, *Giocchi d'acqua*, pian. M. Guetta Stern. — 13) Puccini: *Madama Butterfly*,

duetto finale del 1º atto, sopr. A. Valle e ten. F. Caselli.  
 22,50: — Notizie.

**Torino (1 TO) - m. 275,2 - Kw. 7.**  
 12,30-13,30: Dau' Audit. Radioperfecta Chiappo.

16,45: Borsa e cambi — Notizie.  
 17-18,15: Concerto Quintetto EIAR.  
 1) Azzoni: *Consalvo*, ouverture — 2) Caludi: *Ludicia*, intermezzo — 3) Smith: *La partenza* — 4) Amadei: *Impressioni d'Oriente* — 5) Loraine: *Salomé*, intermezzo — 6) Donizetti: *Favorita*, fantasia — 7) Staffelli: *Lord Brackson*, fox-trot.

20,25-20,30: Stefani e segnale orario.  
 20,30-20,55: Enit e Dopolavoro.  
 20,55-22,25: CONCERTO DI MUSICA LEGGERA.

1) Orchestra: Délibes: *Le roi dit*, ouverture — 2) Tenore N. Fasciolo: a) Valente: *Non canto per voi*; b) Mascagni: *Ballata* — 3) Mezzo soprano I. Guasconi: a) Lehár: *Frasquita*; b) Moletti: *Lontananza* — 4) Orchestra: Lehár: *Finalmente soli*, fantasia — 5) Livia Lo Faso: *La Moda* — 6) Tenore N. Fasciolo: Tirindelli: *Primavera* — 7) Mezzo soprano I. Guasconi: Botti: *Contemplazione*, acc. harmonium e piano — 8) Orchestra: Lombardo: *Madame de Tebe*, fantasia.

22,25: Notizie *Gazzetta del Popolo*.  
 22,30-23,30: Musica da ballo dalla sala Gay.

## MERCOLEDÌ 15 MAGGIO

**Bolzano** (1 BZ) - m. 455,9 - Kw. 0,2.

12,30-13: Bollett. meteor. — Stefani  
— Musica riprodotta.

16-17,45: Dal Cas. Munic. con. sinf.

16-17,45: Dal Cas. Munic. con. sinf.

17,45-18: Cantuccio dei Bambini — Stefani.

20,30-20,58: Enit — Dopolavoro — Stefani.

21: Concerto variato: Orch. EIAR.

*Prima Parte.* Gnecco: *Torero*, passo doppio — Margutti: *Vigneti d'Albaro*, valzer — Montanari: *Vita fantastica*, scherzo — Wagner: *Maestri Cantori*, sinf. — Cilèa: *Adriana Lecouvreur*, sunto atto 2.<sup>o</sup>.

*Seconda Parte.* G. Cuchetti: *Di Andreas Hofer*, critica storica.

*Terza Parte.* Orch. EIAR: Denardis: *Scene abruzzesi*, 2<sup>a</sup> suite — Moszkowski: *Danze spagnole* 3, 4, 5 — Mori: *Per farti sognare*, serenata — Roncalto: *Rivista*, tango — Lehàr: *Maschere*, one step. 22,50- 23: Stefani — Inni.

**Genova** (1 GE) - m. 387,1 - Kw. 1,2.

12,15: Notizie.

12,20: CONCERTO VARIATO.

1) Beltrami: *Voilà*, one step — 2)

Dubois: *Paradis*, valse boston — 3)

Schinelli: *Costa diva* — 4) Vall'ni: *D'a-*

*mor mi parla il cor*, valzer — 5) Lau-

rentis: *Samaritana*, fox trot. — 6) Dé-

libris: *Coppelia*, fantasia — 7) Mignone:

*Oggi è un'altra cosa*, intermezzo — 8)

Brunetti: *Il cavallino sbrigliato*.

13,20: Borsa, cambi ecc.

13,25-13,40: Enit — Dopolavoro.

16,30-18: Dal Caffè Diana.

20-20,05: Notizie.

20,05-21: Concerto di Musica BRIL-

LANTE dir. dal M<sup>o</sup> Margutti

1) Crisculo: *Danza burlesca* — 2)

Mignone: *Rataplan*, fox-trot — 3)

Giampieri: *Bambola*, gavotta — 4)

Sottili: *Melodia* — 5) Fall: *Rosa di*

*Stambul*, fantasia — 6) Cerri: *Momento*

*d'angoscia*, intermezzo — 7) Pa-

vese: *Miradas*, marcia.

PILE e BATTERIE

**Galvanophor**  
per tutte le applicazioni

MEZZANZANICA & WIRTH  
MILANO 115  
Via Marco d'Oggiono 7  
Telefono 30-930

21: CONCERTO DI VARIETÀ E SELEZIONE DI OPERETTE.

1) F. V. Cremascoli: *Spigolature ed impertinenze settimanali* — 2) Compagnia Filorica G. Donizetti: *Il casino di campagna*, operetta in un atto di Morando — 3) Comico V. G. Cardini: *nel suo repertorio* — 4) Orch.: *Musica brillante* — 5) Comico V. G. Cardini: *Canzoni allegre*.

22,30: G. R. Monti: *Illustraz. di Genova*.

22,40-22,45: Cronaca del Porto — Mercato del grano e granone.

**Milano** (1 MI) - m. 504,2 - Kw. 7.

11,15: Musica riprodotta.

12: Segnale orario.

12,15: Notizie.

12,20-13,30: EIAR Quartetto.

13,30-13,35: Chiusura Borsa Milano.

Abbonatevi al Radiorario

13,35-14,30: Eiar-Jazz.

16,30-16,55: Cantuccio Bambini — Musiche per violino e pianoforte. Duo Nova Merlini.

17-17,45: Quintetto EIAR: 1) Billi: *Patuglia messicana* — 2) Weber: *Invitation à la valse* — 3) Albeniz: *Capriccio spagnolo* — 4) Lattuada: a) *Sarabanda erotica*; b) *Per le vie di Siviglia*; c) *Serenata goliardica*.

17,45-18: Comunic. Federaz. Ital. Consorzi Agrari — Notizie.

19,55-20,15: Enit e Dopolavoro.

20,15: C. Brugnara: *Folklore italiano*.

20,25: Notizie Stefani — Mercati.

20,30: Segnale orario.

CONCERTO DI MUSICA LEGGERA.

20,30-21,15: Quintetto EIAR: 1) Burg-

mein: *Pulcinella innamorato*: a) Festa

popolare; b) *Serenata*; c) *Corteggio* — 2)

E. Bossi: a) *Valse charmante*; b) *Ba-*

*billage* — 3) Strauss: *Storielle del bosco*

*viennese*, valzer.

21,45: A. Colantuoni: *Di tutto un po'*.

22-22,30: Quintetto EIAR: 1) Ran-

zato: a) *Il tamburino arabo*; b) *Valzer*

*misterioso* — 2) Amadei: *Cinguettio di*

*passeri* — 3) Mozart: *Serenata* — 4) De

Micheli: *Danza di negri*.

22,30: Musica di varietà.

22,55: Notizie Stefani e Bollettino

economico mondiale radiotelegrafico.

**Napoli** (1 NA) - m. 333 - Kw. 1,5.

14: Borsa, cambi e notizie.

16,45: Boll. meteor. e notizie.

16,50: Lettura.

16,58: Camera di Commercio: Mer-

cati del giorno.

17: CONCERTO DI MUSICA VARIA col

concerto della sig.na G. De Guido.

Pleiffer: *Marche des chouans*, Orch.

— Dolmetsch: *Air de Ballet*; Orch. —

Tosti: *Per morire*, soprano De Guido

(acc. piano) — Gottnod: *La sera*, me-

lodia; orch. — De Curtis: *Lusinga* so-

prano De Guido (acc. piano) — Va-

lente: *I granatieri* pot-pourri; orch. —

Perilli: *Povera foglia* soprano de Guido

(acc. piano) — Burgmein: *Natale*, pezzo

caratteristico; Orch. — Massenot: *Pensee*

*d'autonne*, soprano De Guido (acc. piano) — Cerri: *Riccioli biondi*, valzer;

## Super-Elto

I MIGLIORI FUORI BORDO DEL MONDO

Nuovi modelli a 2 e 4 cilindri da 3 a 40 HP. tutti con silenziatori brevettati. I motori ELTO durante la stagione 1928 vvincono 52 primi premi in gare di velocità, 22 primi premi in gare di lunghi percorsi e si aggiudicano IL RECORD DEL MONDO ASSOLUTO ALLA MEDIA DI Km. 67,812.

Se volete un fuori bordo sicuro di facile messa in marcia, acquistate solo motori ELTO.

Agenzia generale per l'Italia e Colonie

ETTORE CERUTI - Milano - Via Revere, 3



Costruite da soli e con poca spesa un perfetto apparecchio radiofonico a 3, 5 od 8 valvole, con una delle nostre

## Scatole di montaggio

« Onde corte » a 3 valvole  
 « Neutrodina » a 5 valvole  
 « Supereterodina » ad 8 valvole

Ogni scatola contiene esattamente tutto quanto occorre per costruire l'apparecchio, tutte le parti delle migliori marche, il fanello frontale già forato e squadrato, nonché chiari schemi costruttivi. I circuiti sono scelti tra quelli che hanno dato il maggior rendimento.

Il montaggio può essere effettuato anche da un profano in poche ore.



Chiedere catalogo  
 ed informazioni:

**RADIO-RAVALICO - TRIESTE**

Via Imbriani, 16 - Cas. post. 100

# Domandate

*a chi usa Pile e Batterie*

# SUPERPILA



e vi sentirete confermare la loro superiorità indiscussa su qualsiasi altro tipo.

Vi convincerete che non può esistere un miglior sistema di alimentazione per il vostro apparecchio.

Con una minima spesa mensile esso vi garantisce la fedele riproduzione dei suoni, senza disturbi nè rumori.

# COMPAGNIA GENERALE SOCIETÀ ANONIMA DI ELETTRICITÀ

CAPITALE  
L. 32.000.000

OFFICINE IN MILANO PER LA COSTRUZIONE DI GENERATORI, TRASFORMATORI, MOTORI ED APPARECCHI ELETTRICI



RAPPRESENTANZA PER L'ITALIA E COLONIE DELLA

RADIO CORPORATION OF AMERICA



## “RADIOLA” 60

L'APPARECCHIO CHE HA MAGGIORMENTE RICHIAMATO  
L'ATTENZIONE ALLA FIERA DI MILANO

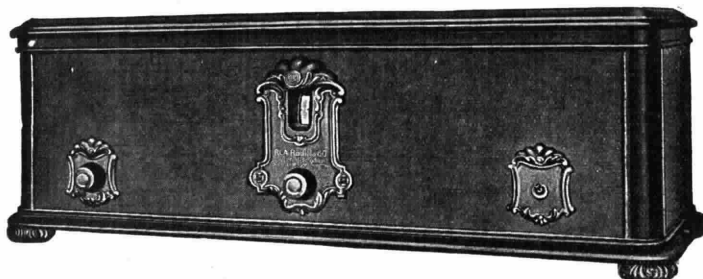

La più selettiva delle Radiole

Apparecchio Supereterodina alimentato direttamente dalla corrente alternata

— —  
VIENE FORNITO COMPLETO

con: 7 “RADIOTRON,, UY. 227  
1       ,,               UX. 171 A  
1       ,,               UX. 280

— —

*Prima di effettuare un acquisto, esigete dal vostro rivenditore la prova della  
“Radiola 60,,*



# COMPAGNIA GENERALE SOCIETÀ ANONIMA DI ELETTRICITÀ

CAPITALE  
L.32.000.000

OFFICINE IN MILANO PER LA COSTRUZIONE DI GENERATORI, TRASFORMATORI, MOTORI ED APPARECCHI ELETTRICI

RAPPRESENTANZA PER L'ITALIA E COLONIE DELLA  
RADIO CORPORATION OF AMERICA

**Circa 10.000 apparecchi "RADIOLA", sono già  
installati in Italia, con piena soddisfazione  
dei suoi acquirenti**

RAG. LUIGI BARBANTE  
FELTRE

112585

89

FELTRE, 20 Aprile 1929.VII

Corr.: Pa/p

Reparto: C.G.E.

Spett. Compagnia Generale di Elettricità

Milano (I24)

Via Borgognone 34

A stimata vs/ N.614/475 del 12 corrente.

Entusiasti del v/ materiale Radio che trattiamo da vario tempo con sviluppo sempre crescente, ci pregiamo avvertirvi che il n/ Titolare non mancherà di recarsi prossimamente alla Fiera Campionaria di Milano, e visitare i v/ Stand.

Cogliamo l'occasione per pregarvi di inviarci un buon numero di materiale reclame da distribuire ai n/ Clienti, fiduciosi di raccogliere quest'anno numerosi affari.

Gradite i più distinti saluti

*Luigi Barbante*  
 20/4/29  
 Risposto il...

TELEGRAMMI: RAG. BARBANTE - TELEFONO N. 15 CASILLA POSTALE N. 26  
C. P. E. BILIONI N. 829

8 MAR 1929

Vedansi Uffici di vendita a pag. 48

orch. — Frontini: *Amore infranto*, in-  
termezzo; Orchestra.  
17,30: Segnale orario.  
20,30: Radiogiornale Enit.  
20,40: Comunicaz. Dopolavoro.  
20,50: Notizie.  
20,55: Cronaca del Porto e Naviga-  
zione aerea.

21: Segnale orario  
21,02: COMMEDIA E MUSICA  
Elgar: *La corona delle Indie*, suite: a)  
Introduzione; b) Danza; c) Minuetto;  
d) Danza; e) Intermezzo; f) Marcia  
**LA CHIACCHIERA CHE GIRA**

commedia in 3 atti di S. Zambaldi  
Personaggi: *Lorenzo Renati*, A. Sca-  
turchio; *Placido*, M. De Gennaro; *Ca-  
simiro*, G. Sampieri; *Il sig. Graziotto*,  
M. Perone; *Il capo ufficio*, C. Steni; *Cle-  
mentina*, D. Fabbri; *Matilde Piani*, sua  
figlia, L. D'Amico; *Smelia Bassi*, O.  
Chiodetti.

Dopo il 1° atto: *Sarasate: Romanza  
andalusa* — Tirindelli: *Paquinade*, per  
violino, prof. G. Calveri.

Dopo il 2° atto: *Vieuxtemps: La  
chasse*, per violino, prof. G. Calveri.  
22: Radiosport.

22,50: Ultime notizie.  
22,55: Il Calendario e programma di  
domani.

**Roma (1 RO) - m. 443,8 - Kw. 3.**

13-14: Trio Radio.

14-14,10: Borsa — Notizie

16,35-17,29: *Giornale parlato* — No-  
tizie — Cambi — Giornale del Fan-  
ciullo — Comunicaz. agricola.

17,30: Segnale orario.

17,30-18,30: CONCERTO DIURNO col  
gentile concorso della sig.na D. Sleiter,  
soprano.

1) Benedetto Marcello: *Sonata in sol  
minore*, violone. W. Sommer — 2)  
Donizetti: *Elisir d'amore* « Come Paride  
vezzoso »; Carissimi: *Vittoria!* barit. C.  
Terni — 4) Brahms: *Berceuse*, sopr. D.  
Sleiter — 5) Mascagni: *Amico Fritz*,  
Duetto delle ciliege, sopr. D. Sleiter e  
ten. P. D'Auria — 6) Cassadio: *Serenata  
spagnola*; 7) Dunkler: *Capriccio un-  
gherese*, violone. W. Sommer — 8)

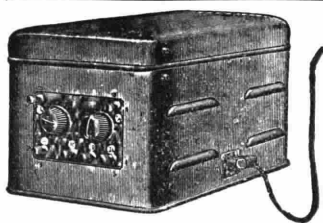

## ALIMENTATORE PLACCA E FILAMENTO L. 700

capacità fino 8 valvole - silenziosissimo

La migliore sostituzione delle Pile  
Accumulatori - Batterie Anodiche  
Funziona col solo innesto alla presa Luce

Ditta ALERE-OMNIA - MILANO  
Via Palazzo Reale N. 3 - Telefono N. 36 - 648

Massenet: *Manon* « Aria del sogno »,  
ten. P. D'Auria — 9) Verdi: *Rigoletto*:  
a) *Caro nome*, sopr. D. Sleiter; b) *Gran  
duetto finale* del 3° atto sopr. D. Sleiter  
e barit. C. Terni.

18,30-18,40: Servizio Radioatmosf.  
It. con Segnali Speciali dalla R. Scuola  
F. Cesi.

18,40-19,05: Lezioni di Radiotec. e  
Radiotelegr. Morse dalla R. Scuola F.  
Cesi.

19,50-20,29: — Comunicati: Enit e  
Dopolavoro — Sport (20,15) — No-  
tizie — Cambi — Boll. Meteor.

20,29-20,30: Segnale orario.  
20,30-20,40: — « Sfogliando i gi-  
ornali ».

20,45: SERATA D'OPERA ITALIANA.  
**LA CAMBIALE DI MATRIMONIO**  
Musica di G. Rossini

Esecutori: *Tobia Mill*, negoziante,  
basso comico C. di Cola; *Fanny*, sua  
figlia, sopr. V. Brunetti; *Edoardo Mil-  
fort*, ten. A. Sernicoli; *Slook*, negoziante  
americano, barit. A. Pellegrino; *Norton*,  
cassiere di *Mill*, ten. Giovanni Salva-  
tori; *Clarina*, cameriera di *Fanny*, me-  
zzo sopr. M. Gabrielli-Lazzari. Orche-  
stra dell'EIAR.

Con la *Cambiale di Matrimonio* rappre-  
sentata a Venezia, al « Teatro Giustiniani  
» il 3 novembre 1810, Gioacchino Rossi-  
ni, appena diciottenne, iniziò la sua  
sfolgante carriera di autore lirico.

Il geniale « maestro » uscito dalla se-  
vera scuola del sommo armonista e con-  
trappuntista padre Stanislao Mattei, era  
impaziente di cimentarsi nell'arringo tea-  
trale, ma certamente avrebbe dovuto as-  
spettare qualche anno, prima di veder  
realizzato il suo sogno, se il Marchese Ca-  
valli, che egli aveva conosciuto a Seni-  
gallia, non fosse venuto in suo soccorso,  
procurandogli una scrittura dall'impresario  
del *San Moisè* e un libretto da musicare:  
così venne alla luce *La cambiale di  
matrimonio*, che il pubblico veneziano ac-  
colse con spiccato favore. Ricordiamo che  
questa breve e spiritosa commedia musi-  
cale venne rappresentata insieme con una  
opera buffa del Farinelli, intitolata « Non  
precipitare i giudizi ossia la vera grati-  
tudine ». Rossini riuscì a battere comple-  
tamente il suo emulo — più anziano di  
lui e già molto accreditato — tanto che  
la produzione del Farinelli passò in secon-  
da linea e la stampa locale la trattò come  
una produzione « senza infamia e senza  
lode ».

L'argomento della *Cambiale di matrimo-  
nio* è abbastanza grazioso, per quanto sem-  
plice e ingenuo. L'intreccio si basa su di  
una lettera di cambio che un ricco ame-  
ricano del Canada, certo Slook, invia al  
suo corrispondente inglese Tobia Mill, im-  
pegnandosi di sposare a due giorni data  
od anche a vista quella ragazza, scelta dal-  
l'amico Mill, che gli presenterà la cambie-  
biale.

Sir Tobia concepisce fra sé il disegno  
di far presentare dalla propria figlia Fanny  
la cambiale di matrimonio al ricco cana-  
dese appena arriverà; e avviene infatti che  
la ragazza, senza sapere di che si tratti,  
consegna la lettera di cambio, chiusa in  
busta, a Slook. Questi allora, con un mi-

### SALDATURE PERFETTE

e inalterabili ottenute usando la pasta a saldare americana

## NOKORODE

assolutamente priva di acidi e di impurità e perciò adottata  
dalle principali fabbriche di radio-apparecchi

La scatola di 77 gr. L. 5

Chiedetela ai Negozianti Radio ed ai principali  
Negozianti di Ferramenta. Non trovandola, inviare  
vaglia di L. 5 al Rappresentante Generale che ne  
effettuerà l'invio franco di porto

Rappresentante Generale per l'Italia e Coesute

Francesco Prati Via Telesio, 19 Milano (126)  
Telefono 41954

### PER L'ACCENSIONE DEL FILAMENTO

Se volete evitare pericoli di contatti con  
la corrente stradale o con accidi, usate le

## PILE A SECCO "Z."

TIPO A.1 (1650 ore a 0.06 Amp) S.12. =

TIPO A.0 (2900 ore a 0.06 " ) " 20.50

TIPO A.00 (5000 ore a 0.06 " ) " 33. =

SCONTO 5% ai soci Touring Club e Assoc. Elettr. Italiana

FABBRICA PILE ELETTRICHE "Z." TORINO - Moncalieri 21

# TUNGSRAM BARIUM

## Serie 4 Volta



Tipo	Corrente d'accensione	Consumo corrente anodica	Pendenza m A/V	Coeff. d'ampl.
R 406	0.06 amp.	1.0 mA	1.4	25
G 405	A. F. . . . . 0.06 »	3.0 »	0.5	10
G 407	Riv. . . . . 0.06 »	4.0 »	1.5	10
G 409	Riv. . . . . 0.08 »	4.0 »	2.4	16.5
L 414	. . . . . 0.14 »	8.0 »	3.0	10
P 410	B. F. . . . . 0.10 »	8.0 »	1.5	5
P 414	B. F. . . . . 0.14 »	12.0 »	3.0	5
P 415	. . . . . 0.15 »	14.0 »	1.5	3.3

## DG 407 VALVOLA BIGRIGLIA

*SPECIALE PER CAMBIAMENTO DI FREQUENZA*

*Corrente d'accensione 0.07 amp. - Tensione anodica 50 volta*

Le VALVOLE

# TUNGSRAM BARIUM

sono scientificamente perfette - Usatele e vi persuaderete del loro  
altissimo rendimento

# TUNGSRAM

**SOCIETA' ANONIMA DI ELETTRICITA'**

Viale Lombardia, 48 - Telefono 24-325

## MILANO

# La perla degli apparecchi radio

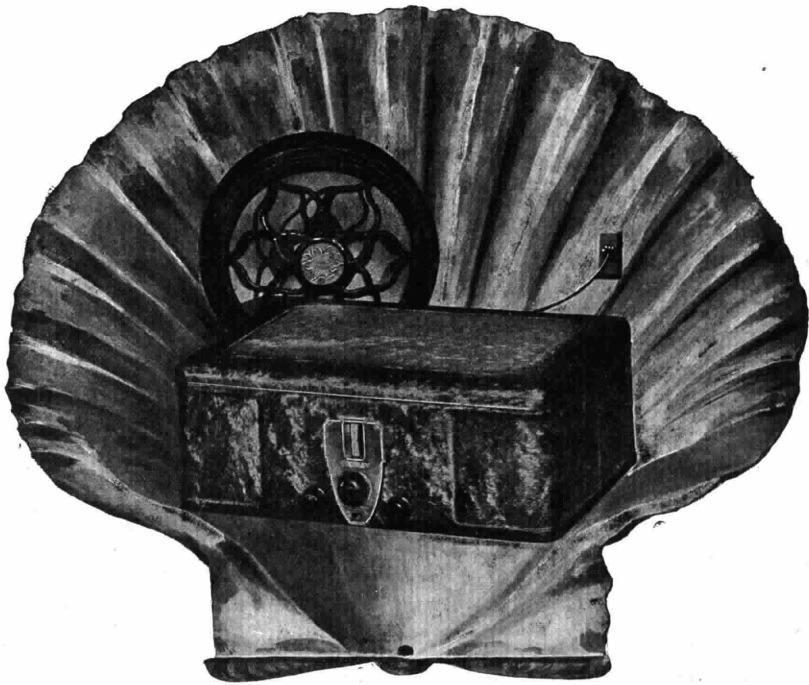

*Concessionaria esclusiva della*

## Crosley Radio Corporation

Ditta VIGNATI MENOTTI - Milano, Via Sacchi N. 9 - Laveno, Viale Porro N. 1

singolo grottesco di frasi galanti e di termini commerciali, si studia di esprimere alla giovane tutta la sua ammirazione e la sua grande felicità, ma Fanny fa di tutto per convincere il signore americano che essa non è affare per lui, e se non bastano gli altri argomenti, gli dice che in segreto ama Edoardo, dal quale è riamata.

Pazienza rinunziare al matrimonio, pensa Slook, ma come riuscire a liberarsi dall'impegno col padre, senza svelargli il segreto dei due giovani innamorati, cui ha promesso aiuto e protezione?

Sir Tobia infatti non vuol sentire scuse: protesta, si offende e lancia un guanto di sfida al canadese, che non ne comprende il significato, se non quando l'altro gli dice di scegliere: spada o pistola. La faccenda minaccia di farsi molto imbarazzante; ma Slook ha una trovata da commerciante geniale: egli gira la famosa cambiale all'ordine del signor Edoardo Milfort, il fortunato pretendente di Fanny e gli consegna il titolo legale del possesso: così la commediola ha, come era agevole prevedere, una felice conclusione.

Lo spartito consta di dodici pezzi, oltre i recitativi. Da notarsi la *Sinfonia* che può dirsi il prototipo di tutte le altre scritte posteriormente dal Rossini e che mostra, con la massima evidenza, le caratteristiche dello stile del maestro. Eccellente il terzetto *Quell'amabile visino*, come pure l'aria del soprano *Vorrei spiegarvi il giubilo*, nella quale apparisce un motivo che poi farà bella mostra di sé nel *Barbiere di Siviglia*. Deliziosamente arguto il duetto tra i due buffi e riboccante di tenerezza il duetto d'amore *Tornami a dir che m'ami*, pagina degna di lunga vita.

La *Cambiale* ebbe, nel 1810, una dozzina di rappresentazioni a teatro gremito e il Rossini ne trasse un utile di quaranta scudi: più volte, in seguito, il musicista si trovò a narrare la gioia da lui provata nel contare quei quaranta scudi che non aveva mai visto così riuniti l'uno sopra l'altro. Dopo questa prima vittoria il precocissimo di sé, e più che mai desideroso di affermarsi come operista fertile e audacemente innovatore. Due anni dopo, all'indomani del successo del *Tancredi*, lo Stendhal poteva scrivere di lui: «E' qui in Italia un uomo del quale si parla ormai più che di Napoleone: è un compositore di musica ed ha appena compiuto i vent'anni: si chiama Gioacchino Rossini...».

Nell'intervallo fra i due atti dell'opera:

1) Toddi: *Il Mondo per traverso - Buonumore a onde corte* — 2) *Giornale parlato* « Rivista delle Riviste » — 3) Bellini: *I Puritani*, scena finale del 2° atto, barit. V. Moreschi e basso A. De Petris — 4) Verdi: *I Vespri siciliani*, sinfonia, Orch.

22,50: — Notizie.

**Torino** (1 TO) - m. 275,2 - Kw. 7. 12,30-13,30: Dall' Audit. Radioperfecta Chiappo.

16,45: Borsa e cambi — Notizie. 17-18,15: Concerto Quintetto EIAR.

1) Gomes: *Il Guarany*, sinfonia — 2) Montanari: *Sul Palatino*, intermezzo — 3) Frontini: *Colloquio di bambole* — 4) Zeller: *Il venditore d'uccelli*, fantasia —

# BAL TIC

## Parti staccate ed accessori per costruzioni radiotelefoniche

« Materiale di classe che, dal sorgere della radiofonia, ha in Italia ottenuto e conservato fama di serietà indiscussa ».

- Condensatori variabili
- Microcondensatori
- Accoppiatori
- Zoccoli per bobine
- Zoccoli per valvole
- Blocchi amplificatori a res.-capacità
- Bobine a minima perdita con commutazione automatica per vasti campi di lunghezze d'onda
- Bobine speciali per montaggi e valvole schermate.

Concessionaria esclusiva



**Radio Apparecchi Milano**  
**Ing. G. RAMAZZOTTI**  
 Foro Bonaparte, 65 MILANO (109)  
 Telefoni 36-406 e 36-864

Consultare il Catalogo Generale che viene inviato gratis a semplice richiesta.

Filiali:

ROMA - Via del Traforo, 136-137-138  
 GENOVA - Via Archi, 4 r  
 FIRENZE - Via Por S. Maria  
 NAPOLI - Via Roma, 35  
 TORINO - Via S. Teresa, 13.

# SEKTORETTE - SEKTORPHON - GRAWOR?

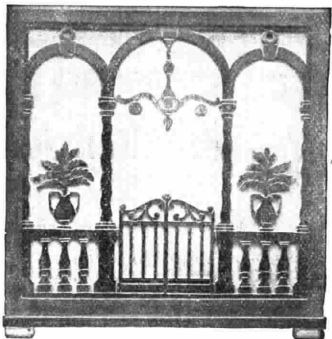

Sono i nuovi diffusori che la ben nota fabbrica di Berlino ha lanciato sul mercato ottenendo un incontrastato successo alla FIERA DI LIPSIA.

Costruito su principio assolutamente nuovo  
(Brevetto Grawor)

LA PIU' FEDELE RIPRODUZIONE DELLA MUSICA E DELLA PAROLA tanto per note basse che per quelle alte.

*Chiedeteli presso i migliori rivenditori  
oppure presso la rappresentanza generale per l'Italia  
o sue Agenzie:*

CONTINENTAL RADIO / MILANO Via Amedei. 6

AGENZIA DI NAPOLI: Via Verdi N. 18

## TEKADE CARICATORE PER ACCUMULATORI

Intensità { Massima 2 Ampères c.a.  
di carica Milliamp. 800 c.a.  
(per Accumulatori di 4 Volts).

Vi permette di aver sempre pronto l'accumulatore caricandolo sollecitamente in casa senza spesa nè disturbo.

*Basta inserire la semplice spina di attacco ad una presa della luce!*

**Non richiede alcuna vigilanza  
Completamente silenzioso,  
funziona con sicurezza**  
(senza valvole, senza acidi, senza lamine vibranti a scintilla)

*Nelle ordinazioni indicare il voltaggio della rete luce sulla quale deve funzionare.*

ESCLUSIVA GENERALE PER L'ITALIA:

**TEKADE -- Milano**  
VIA SCARLATTI, 11

Lire 125.

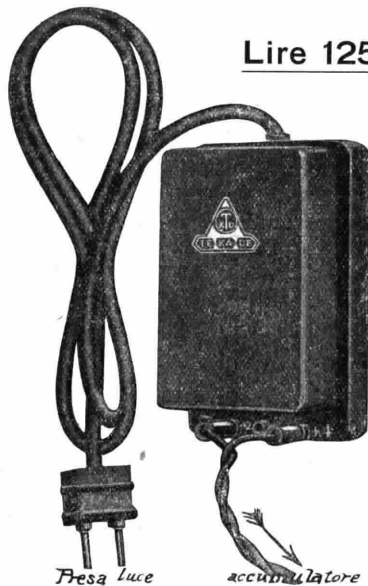

Pres. luce

accumulatore

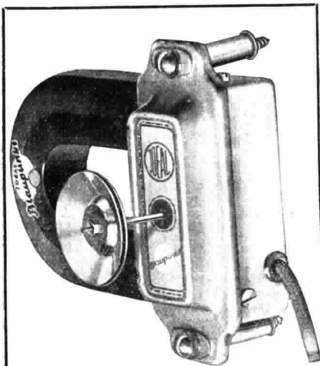

## Radio - Amatori

**VOI** che vi siete divertiti a costruire, montare, modificare e migliorare i vostri apparecchi radiocentrici

**VOI** che avete dovuto comperare gli altoparlanti e diffusori occorrenti, spendendo forti somme.

**VOI** ora potete costruire con poca spesa anche il vostro diffusore, potente e puro come i migliori esistenti sul mercato.

**VOI** dovete comperare il

# sistema

# Punto Bleu 66K

che vi soddisferà pienamente e che raccomanderete ai vostri amici

Chiedete il catalogo FM è l'indirizzo del venditore più prossimo alla vostra dimora, al

Rappresentante generale per l'Italia

**Th. Mohwinckel**

MILANO (112)

Via Fatebenefratelli, 7

5) Senesi: *Pupazzetti*, intermezzo — 6) Strauss: *Lo zingaro barone*, fantasia — 7) Rampoldi: *Nella nebbia*, one step. 20,25-20,30: Stefani e segnale orario. 20,30-20,55: Enit e Dopolavoro. 20,55-22,55: CONCERTO DI MUSICA VARIA.

1) Orchestra: Verdi: *Luisa Miller*, sinfonia — 2) Quartetto del Canzoniere (Calcina-Toso-De Maria-Thermignon): Brahms: dai *Valzer d'amore* — 3) Violinista E. Giaccone: Sarasate: *Zingaresca* — 4) Quartetto di violincelli (Palestrino-Monti-Camosso-Piccolenuto); b) M. Markus: *Adagio e fuga* — 5) Prof. D. S. Rastello: *Apoteosi di Don Bosco* — 6) Puccini: *Suor Angelica*, fantasia; orch. — 7) Quartetto del Canzoniere: a) Nasco: *Madrigale*; b) Anonimo; *Canto campagnolo* — 8) Debussy: *Petite suite*; orch. — 9) Tchaikowsky: *Suite internazionale*; orch.

22,55: *Notizie Gazzetta del Popolo*.  
23-24: Musica da ballo dal Caffè-Ristorante Alfiere.

### GIOVEDÌ 16 MAGGIO

**Bolzano** (1 BZ) - m. 455,9 - Kw. 0,2.

12,30-13: Bollett. meteor. — Stefani — Musica riprodotta.

16-17,45: Dal Cas. Munic. conc. sinf. 17,45-18: Cantuccio dei Bambini — Stefani.

21: Musica varia e Commedia. *Prima Parte*. Orch. EIAR: Werner: *Marcia Sabauda* — Margutti: *Serenatella spagnola* — Thomas: *Mignon* — Vittadini: *Anima allegra*, suntuo dell'opera — *Rivista delle Riviste* — Giornale parlato — Loillet: *Trio*, Palermi-Korbel-Dincas — Valente: *I granatieri*, pot-pourri operetta.

*Seconda Parte. Il balcone e la porta*, un atto di G. Cucchetti.

*Terza Parte*. Orch. EIAR: Musica da ballo.

22,50-23: Stefani — Inni.

**Genova** (1 GE) - m. 387,1 - Kw. 1,2.

12,15: *Notizie*.  
12,20: CONCERTO DI MUSICA LEGGERA  
1) Cerri: *Rapsodia lombarda* — 2) Parodi: *Valse d'amore* — 3) Schinelli: *Chissà, chissà, fox-trot* — 4) Silvestri: *Notte di luna*, intermezzo — 5) Valverde: *La gran via*, fantasia — 6) Lupetti: *Bambola di porcellana*, canzone — 7) Giuliani: *Maglie azzurre*.

13,20: Borsa, cambi ecc.  
13,25-13,40: Enit e Dopolavoro.  
16,30: La palestra dei piccoli — Fata musica — Zia dei perchè — Nonna Minerva — Cantastorie vagabondo — Marcia finale.

20-20,05: *Notizie*.  
20,05-21: Musica brillante.  
1) Betnasky: *Apache*, marcia — 2) Tora de Post: *Elegia* — 3) Mascheroni: *Sai tu perchè?* valse — 4) Olsen: *Pic-*

## Costruite un Apparecchio Elettrico

### col gruppo alimentazione O. S. R.

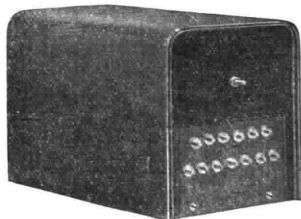

Esso contiene tutta l'alimentazione di placca e filamento in corrente alternata fino a 5 valvole per tensione qualsiasi di corrente alternata.

*Fornisce le tensioni*

4 volt per l'accensione del diodo d'alimentazione

4 volt per l'accensione del filamento della valvola a riscaldamento indiretto

1 volt per accensione delle valvole a riscaldamento diretto. Permette di prendere per mezzo di un partitore la tensione negativa di griglia.

*Dimensioni*

Altezza 125 m/m. - Lunghezza 180 - Larghezza 110

PREZZO L. 320,—

Sconto ai Dopolavoristi 10 %  
Schemi di montaggio GRATIS  
Scatole di montaggio elettriche a valvole schermate

*Uniche sul mercato*

**O. S. R. - MILANO**

Via Tre Alberghi, 28  
Tel. 86498

# ELECTRAD

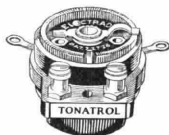

## TONATROL

### REGOLATORE DI TONO

Indispensabile  
in ogni apparecchio moderno

Concessionaria esclusiva:

Sec. An. Industriale Comm. Lombarda

Nuovissimo sistema brevettato a riempimento automatico della stilografica italiana

## COLUMBUS EXTRA

*Per riempire  
azionare il bottone  
premgomma.*



**Garantita per sempre**

Costruita con materiale infrangibile di primissima qualità.  
Pennini oro 14 Kar. con punte d'iridio levigata.  
Garanzia illimitata. Modelli colorati. Verde, rosso, viola, nero, marmorizzato.

Piccola L. 85 - Media L. 100 - Grande L. 120

In vendita presso i principali negozi

**Fabbrica Stilografiche EUGENIO VERGA**

C. Roma 80 - MILANO - Telefono 51843

A richiesta catalogo gratis

## LE RIPRODUZIONI NATURALI

non si possono ottenere con accessori imperfetti. Come l'obiettivo nella camera oscura è l'accessorio più importante per ottenere buone fotografie così nel radio apparato l'accessorio più importante per ottenere riproduzioni naturali è il trasformatore di bassa frequenza.

Con apparati che includono trasformatori comuni non si può gustare una riproduzione naturale. In questi apparati i toni più bassi non vengono *mai* amplificati; le note centrali sono riprodotte discretamente, gli acuti si perdono nel nulla. La voce diventa quindi irreale e le delicate sfumature musicali sono irrimediabilmente perdute.

Risultati eccellenti si possono ottenere usando solo trasformatori di accurata manifattura costruiti secondo determinati criteri scientifici e tecnici. La Società

### FERRANTI

la cui reputazione è riconosciuta nel mondo intero, costruisce trasformatori intervalvolari di rendimento qualitativo eccezionale.

L'apparato che include una coppia di trasformatori Ferranti è qualitativamente superiore. Per i cultori di musica sono raccomandati i *Super Audio trasformatori tipo AF5*

Con i trasformatori Ferranti, la riproduzione è uniforme per l'intera gamma delle frequenze musicali; la voce e la musica vengono rese al naturale e la fusione dei suoni nei complessi orchestrali è pastosa, nitida e potente.



FERRANTI tipo AF4 . . . L. 115.—  
FERRANTI » AF3 . . . » 160.—  
FERRANTI » AF5 . . . » 200.—

Questi trasformatori si possono usare in ogni apparato radioricente, sia nel primo che nel secondo stadio a bassa frequenza. Il tipo da adottare è dipendente dal bilancio esistente tra la qualità della riproduzione richiesta e la spesa.

Il radio-amatore desideroso di ottenere listini ed ogni ragguaglio tecnico circa il corretto impiego di questi trasformatori è invitato a scrivere all'

Agente Generale

**FERRANTI B. PAGINI**

Piazza Garibaldi, 3 - TRIESTE (107) - Piazza Garibaldi, 3



# 4 VALVOLE TELEFUNKEN

che ognuno dovrebbe conoscere!

**RE 054:** la valvola a consumo ridotto, per amplificazione a resistenza-capacità

**RE 064:** la valvola per tutti gli scopi, là dove si richiede piccolo consumo di accensione e di placca

**RE 074:** la valvola amplificatrice per alta frequenza, di grande potenza e piccolo consumo di accensione

**RE 084:** la valvola rificatrice, ideale dei più esigenti che, malgrado il minimo consumo, non solo rettifica, ma anche amplifica notevolmente

Richiedetele presso i rivenditori!

Le valvole con doppia garanzia!

PROGETTATE DA **TELEFUNKEN**

CONSTRUITE DA **OSRAM**



*cola rapsodia russa* — 5) Offenbach: *La bella Elena*, fantasia — 6) Vallini: *Fox de Pierette* — 7) Klepikoff Ferrari: *Sultan*, marcia.

21: CONCERTO STRUMENT. SINF.

1) Pianista Jacqueline Marcault: a) Bach-Tausig: *Toccata e fuga*; b) Scarlatti: *suite in sol* — 2) Orch.: Pick Mangiagalli: *Profili di Carnevale*, suite in 4 tempi — 3) Prof. M. Pedemonte: *Conversaz. music.* — 4) Orch.: Weber: a) *Invito al valzer*; b) Frugatta: *Sarabanda per archi soli* — 5) Pianista J. Marcault: a) Chopin: 1° *Preludio n. 16*; 2° *Studio n. 3°*, op. 25; b) Liszt: *Il pensieroso*; c) Brahms, 2° *Rapsodia* — 6) Orch.: Mendelssohn: *Sogno di una notte di estate*, ouverture.

22,30: Gabriello Di Bene: *Le grandi invenzioni e le recenti scoperte*.

22,30-22,45: Cronaca del Porto — Mercato del grano e granone — Comunicati vari e notizie.

**Milano** (1 MI) - m. 504,2 - Kw. 7.

11,15-12,15: Musica riprodotta.

12: Segnale orario.

12,15: Notizie.

12,20-13,30: Eiar Quartetto.

13,30-13,35: Chiusura Borsa Milano.

13,35-14,30: Eiar-Jazz.

16,30-16,55: Cantuccio Bambini —

La tesoriere delle fiabe (Letture).

17-18,30: Eiar-Jazz.

18,30-18,45: Comunic. Federaz. Ital. Consorzi Agrari — Notizie.

19,55-20,15: Enit e Dopolavoro.  
20,15: A. M. Giarella: *La realtà romanzesca*.

20,25: Notizie Stefani — Mercati.

20,30: Segnale orario.

G. M. Ciampelli: *Pietro Mascagni e «Lodoletta»*.

Trasmissione dell'opera

**LODOLETTA**

di P. Mascagni

Dopo il 1° atto: Riccardo Picozzi: *Dizione di versi*.

Dopo il 2° atto: E. Ferrari: *Nella luce del maestro - La legge della giustizia*.

22,55: Notizie Stefani e Bollettino economico mondiale radiotelegrafico.

23,15-24: Eiar-Jazz.

**Napoli** (1 NA) - m. 333 - Kw. 1,5.

14: Borsa, cambi e notizie.

16,45: Boll. meteor. e notizie.

16,50: Bambinopoli.

16,58: Camera di Commercio: Mercati del giorno.

17: CONCERTO DI MUSICA VARIA col concorso della sign.a F. Mercadante.

Longo: *Berceuse*; orch. — Longo: *Le campane di S. Petronio*, intermezzo;

orch. — Tosti: *Se tu canti*, soprano Mercadante (acc. piano) — De Micheli: *Angelus*, intermezzo; orch. — De Lucia:

*Il marinaio canta*, soprano Mercadante (acc. piano) — Lehár: *La vedova allegra*,

pot-pourri; Orch. — Verdi: *Rigoletto*.

«Tutte le feste al tempio», soprano Mercadante (acc. piano) — Masche-

roni: *Leggenda*; orch. — Bellini: *La sonnambula*, «Come per me», soprano

Mercadante (acc. piano) — Sagaria: *Luna e laguna*, intermezzo; orch. —

Piovano: *Cavallini a dondolo*, intermezzo; orchestra.

17,30: Segnale orario.

## Raddrizzatore di corrente "MAZ"



**L. 270.** —

completo di Valvole Philips carica da 2 a 120 volt - doppio trasformatore per alternata da 110 a 160 volt - silenziosissimo.

**Garanzia 2 Anni**  
per l'apparecchio

Ditta **ALERE ONANIA** - Milano  
Via Palazzo Reale, 3 - Tel. 36-648

# COMPAGNIA GENERALE SOCIETÀ ANONIMA DI ELETTRICITÀ

CAPITALE L. 32.000.000

OFFICINE IN MILANO PER LA COSTRUZIONE DI GENERATORI, TRASFORMATORI, MOTORI ED APPARECCHI ELETTRICI



RAPPRESENTANZA PER L'ITALIA E COLONIE DELLA  
**RADIO CORPORATION OF AMERICA**

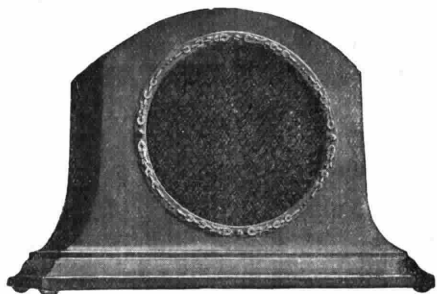

## ALTOPARLANTE 100-A L. 680

il più perfetto riproduttore della parola  
e della musica

costruiti fino ad oggi oltre  
**750.000 pezzi**

È l'Altoparlante che viene fornito colle  
"RADIOLA"

Se utilizzato con qualsiasi apparecchio radio ne aumenta notevolmente il rendimento

## «RADIOLA 18»

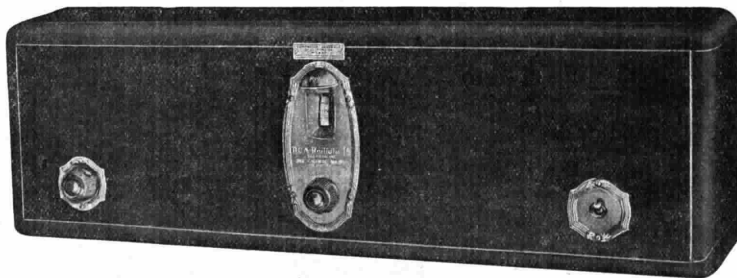

## La più diffusa delle Radiole L. 2.800

Uffici di vendita:

ANCONA - Corso Vittorio Emanuele, 18 - Telef. 4-10  
BARI - Via Andrea da Bari, 111-113 - Telef. 15-39  
BOLOGNA - Via Rizzoli, 3 - Telef. 66-56  
FIRENZE - Via Strozzi, 2 - Telef. 22-260  
GENOVA - Via XX Settembre, 18/2 - Tel. 52-351 e 52-352  
MILANO - Via Cordusio, 2 - Tel. 80-141 e 80-142

NAPOLI - Piazza Giovanni Bovio, 29 - Tel. 20-737  
PALERMO - Via Roma, 443 - Telef. 7-92  
ROMA - Via Condotti, 91 - Telef. 60-961 e 60-819  
TORINO - Piazza Castello, 15 - Telef. 42-003  
VENEZIA - Calle Larga XXII Marzo (Calle del Teatro  
S. Moisè), 2245 A - Telef. 7-95  
TRIESTE - Piazza S. Caterina, 4 - Telef. 69-69

Rappresentante per la Sardegna: Ing. S. Agnetti - CAGLIARI - Via N. Sauro, 2 - Telef. 48

20,30: Radiogiornale Enit.  
 20,40: Comunicaz. Dopolavoro.  
 20,50: Notizie.  
 20,55: Cronaca del Porto e Navigazione aerea.  
 21: Segnale orario.  
 21,02: Trasmissione dell'operetta in 3 atti

**CINEMA STAR**  
 di Gilbert

Artisti e orchestra dell'E.I.A.R.  
 22: Radiosport.  
 22,50: Ultime notizie.  
 22,55: Il Calendario e programma di domani.

**Roma** (1 RO) - m. 443,8 - Kw. 3.

13-14: Trio Radio.  
 14-14,10: — Borsa— Notizie.  
 16,35-17,20: *Giornale parlato* — Notizie — Cambi — Giornale del Fanciullo — Comunicaz. agricola.  
 17,30: Segnale orario.  
 18,30-18,40: Rassegna novità filateliche.

19,50-20,29: — Comunicati: Enit e Dopolavoro — Sport (20,15) — Notizie — Cambi — Boll. Meteor.  
 20,29-20,30: Segnale orario.  
 20,30-20,40: *Giornale parlato* — «Sfogliando i giornali».

20,45: CONCERTO DELLA GRANDE ORCHESTRA SINFONICA.

1) Rossini: *Il Turco in Italia*, ouverture; Orch. — 2) Massenet: *Scène alsacienne*, suite; a) *Domenica mattina*; b) *Al cabaret*; c) *Sotto i tigli*; d) *Domenica sera*; Orch. — 3) *La cerimonia del matrimonio romano e il ratto delle Sabine*, confer. del prof. G. C. Nispi-Landi — 4) Max Bruch: *Concerto in sol minore*, op. 26, per violino con accomp. orch.; a) *Preludio*; b) *Adagio*; c) *Finale*, violini. O. Zuccarini — 5) *Giornale parlato* — «*Rivista scientifica e di varietà*» — 6) Liszt: 2<sup>a</sup> *Rapsodia ungherese*; 7) Weber: *Moto perpetuo*, pian. M. Ceccarelli — 8) Mascagni: *Guardando la Santa Teresa del Bernini*, visione lirica; 9) Puccini: *Manon Lescaut*, intermezzo; 10) Wagner: *Tannhäuser*, marcia; Orch.  
 22,50: — Notizie.

**Torino** (1 TO) - m. 275,2 - Kw. 7.  
 12,30-13,30: Dall'Audit. Radioperfecta Chiappo.

16,45: Borsa e cambi — Notizie.  
 17-18,15: Concerto Quintetto E.I.A.R.  
 1) Verdi: *Giovanna d'Arco*, sinfonia — 2) Tartini: *Valzer Norge* — 3) Laurmouss: *Canzone d'Angelo* — 4) Flo-  
 tower: *Marta*, fantasia — 5) Ancliffe: *La Valle dei papaveri* — 6) Délibes: *La source*, suite — 7) De Cristoforo: *Ronda d'apaches*.  
 20,25-20,30: Stefani e segnale orario.

20,30-20,55: Enit e Dopolavoro.  
 20,55-22,55: Concerto di musica leggera. «Mandolinistica del Dopolavoro Aziende S.I.P.», dir. dal M.<sup>o</sup> Bonatti, col concorso del baritono G. Merlin e del tenore Fabrizio nel loro repertorio di canzoni italiane.

22,55: Notizie *Gazzetta del Popolo*.  
 23-24: Musica da Ballo dalla sala Gay.

**VENERDI 17 MAGGIO**

**Bolzano** (1 BZ) - m. 455,9 - Kw. 0,2.

12,30-13: Bollett. meteor. — Stefani — Musica riprodotta.  
 16-17,45: Dal Cas. Munic. conc. sinf. 17,45-18: Cucuccio dei Bambini — Stefani.  
 20,30-20,58: Enit — Dopolavoro — Stefani.

21: Musica classica.  
*Prima Parte*. Orch. E.I.A.R.: Mendelssohn: *La grotta di Fingal*, sinf. — Mozart: *Piccola musica notturna* — Beethoven: *Adagio cantabile della Patetica* — Beethoven: *Fidelio*, sinf.

*Seconda Parte*. Violin. N. Fontana Luzzatto, pian. M. Chesì: Schubert: *Ave Maria* — Gossec:  *Gavotta* — Pierné: *Serenata*.

*Terza Parte*. Orch. E.I.A.R.: Men-



**PILLOLE  
 DI  
 SANTA FOSCA  
 O DEL  
 PIOVANO**

**DUE SECOLI DI CRESCENTE SUCCESSO  
 PRESERVANO DA MALATTIE**

Esercitano una benefica azione allo stomaco, stimolano le funzioni del fegato, curano la stitichezza e le sue dannose conseguenze.  
 Inscritte nella Farmacopea Ufficiale Italiana  
 Scatola di 50 pillole Lire 3,30 (ovunque)  
**FARMACIA PONCIVENEZIA**

**RADIO LUX**

RASSEGNA MENSILE DI RADIOTECNICA

\*

**SOMMARIO**

LA CIOTOLA DI LATTE  
 LE INDUSTRIE ED I COMMERCII RADIO  
 L'INDUST 'A RADIO IN ITALIA  
 APPUNTI, SPUNTI E DISAPPUNTI ALLA FIERA DI MILANO  
 NUOVI ALTOPARLANTI E NUOVI RICEVITORI A CORRENTE ALTERNATA  
 IL NUOVO ALTOPARLANTE ELETTRODINAMICO  
 LE NOVITA' DELLA X FIERA DI MILANO  
 L'UMANITA' AL MICROFONO - Moderne concezioni della retorica e della drammatica, nelle radiodiffusioni  
 COLLEGAMENTI RADIO NELLE GRANDI SPEDIZIONI  
 L'ANGOLO DEL DILETTANTE - Un due lampade ultrasen-  
 sibile con quadro  
 ASPETTI DI VITA NEWYORKESE. UNA METROPOLI PROVINCIALE (nostra corrispondenza particolare)  
 DIRITTI ERARIALI E DIRITTI D'AUTORE (a carico degli utenti di apparecchi radiofonici)  
 VITA RADIOFONICA ITALIANA - Assemblea generale degli Azi. nisti della E.I.A.R.  
 LA PUBBLICITA' E PROPAGANDA RADIO  
 FOGLI DI NOTES  
 QUELLO CHE STAMPANO GLI ALTRI  
 CORRISPONDENZA  
 RADIO LUX INDEX - Guida radiotecnica Italiana

## TRASFORMATORI M. F. **BRUNET**

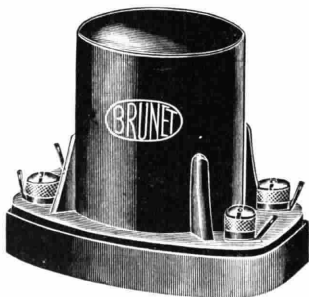

La grande amplificazione data dai trasformatori M. F. BRUNET permette di ridurre al minimo gli stadi di amplificazione di M. F.

Chiedere foglio descrittivo e schema di montaggio alla  
**SOC. AN. BRUNET - Via Panfilo Castaldi, 8 - MILANO**

## Valvole Termoioniche

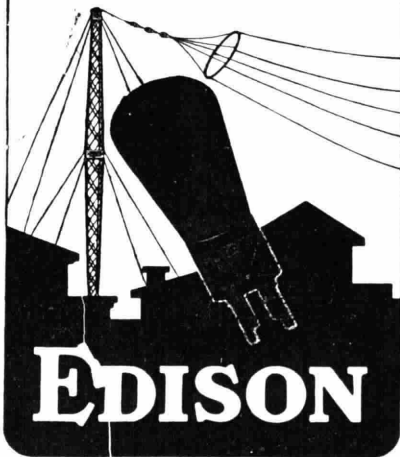

# EDISON

Il miglior ricevitore a telaio

## **SUPERMELODINA a 7 valvole**

**PREGI:**

*Sensibilità  
Potenza - Selettività  
Facilità di manovra - Eleganza  
Minimo ingombro*



*Riceve  
tutte le stazioni Europee con  
piccolo telaio  
Elimina la stazione locale*

**Prezzo apparecchio nudo L. 1500**

**Prospetti e preventivi a richiesta**

*Sconto ai rivenditori*

**CONTINENTAL RADIO - MILANO - Via Amedei N. 6**

*Agenzia: Napoli - Via Verdi, 18*

delssohn: *Sogno d'una notte d'estate* — Boccherini: 1) *Minuetto*; 2) *Sticiliana* — Chopin: *Valzer lento n. 2* — Mendelssohn: *Marcia nuziale*.

22,50-23: Stefani — Inni.

**Genova** (1 GE) - m. 387,1 - Kw. 1,2.  
12,15: Notizie.

12,20: CONCERTO VARIATO.

1) Mignone: *Ohbb, one step* — 2) De Vita: *Gaucht, tango* — 3) Gaudenzi: *A sera*, intermezzo — 4) Vallini: *Fata del Pierrot* — 5) Bayer: *La jata delle bambole*, fantasia — 6) Negiani: *Primavera di Bach* — 7) Chiarolanza: *L'antà*, charleston.

13,20: Borsa, cambi ecc.

13,25-13,40: Enit e Dopolavoro.

16,30-18: Dal Caffè Diana.

20-20,05: Notizie.

20,05-21: CONCERTO BRILLANTE.

1) Mattani: *Castigliana*, paso doble — 2) Dubois: *Gheisa*, fox trot — 3) Cerri: *Nella notte*, strimpellata — 4) Negri: *La macarena*, serenatella — 5) Martelli: *Regina d'Amore* — 6) Gilbert: *Il bel tempo del primo amore*, fantasia — 7) Rolando: *Messalina*, one step.

21: CONCERTO VOC. E STRUMENT.

1) Baritono P. M. Zennaro: *Lama: Tre canzoni napoletane* (acc. p.) — 2) Orch.: Meyerbeer: *La stella del Nord*, selezione — 3) P. Roberti: *Imitazione di un canzonettista francese* — 4) Orch.: Verdi: *Traviata*, selezione — 5) Baritono P. M. Zennaro: *Verdi: Don Carlos*, scena della morte (acc. di piano) — 6) Orch.: Meyerbeer: *La Dinorah*, sinfonia.

22: Dal Ristorante De Ferrari.

22,30: E. Mutti Ragazzi: *Conversaz. naturalistica*.

22,40-22,45: Cronaca del Porto — Mercato del grano e granone — Comunicati vari e notizie.

**Milano** (1 MI) - m. 504,2 - Kw. 7.

11,15-12,15: Musica riprodotta.

12: Segnale orario.

12,15: Notizie.

12,20-13,35: Quintetto EIAR.

13,30-13,35: Chiusura Borsa Milano.

13,35-14,30: Eiar-Jazz.

16,30-16,55: Cantuccio Bambini — Musiche per pianoforte. Aurelio Maggioni.

17-18,30: Eiar-Jazz.

18,30-18,45: Comunic. Federaz. Ital. Consorzi Agrari — Notizie.

19,55-20,15: Enit e Dopolavoro.

20,15: Paolo Teglio.

20,25: Notizie Stefani.

20,30: Segnale orario

CONCERTO SINFONICO

Grande Orchestra EIAR

*Prima Parte.* 1) Schumann: *Manfred*, ouverture



La più elegante, la più leggera, la più semplice nella manovra e quella dal rendimento superiore è la

## Dalgia Gody

fabbricata dagli Stabilimenti «Gody» costruttori di apparecchi radio fin dal 1912.

**Il solo nome  
Gody  
è la garanzia  
più sicura!!**

Dimensioni cent. 43 x 36 x 19  
peso Kg. 12, completa di  
diffusore, batterie e telaio  
chiuso nel coperchio

**Chiedere cataloghi, schiarimenti e dimostrazioni all'Agente Generale per l'Italia**

**La Radio Industria Italiana  
MILANO (108)  
Via Brisa, 2**

*Cercansi sub-agenti*

L'ouverture, che qui si eseguisce, ne è il preambolo introduttivo.

E' noto che nessuna delle opere di Byron, più del *Manfred*, reca traccia della genialità del disordine e della intima disperazione del poeta. L'azione, che si svolge tra le solitudini imponenti delle Alpi, ne fa un poema insieme sublime e incoerente.

Chi conosce lo spirito romantico di Schumann — ancora più esaltato negli anni che volgono al drammatico tramonto di quel nobile intelletto — non potrà quindi meravigliarsi se un tale poema abbia esercitato una grande seduzione sul suo animo.

E l'ouverture, dalla introduzione lenta piena di mistero, all'*allegro* concitato e drammatico, reca profonda l'orma di quella congeniale fusione di sentimenti, che stringe, nel nodo del romanticismo più acceso, poeta e musicista.

— 2) Sinigaglia: *Da Piemonte: a) Per boschi e per campi; b) Un balletto rusciano* — U. Morucchio: *Conversazione letteraria*.

*Seconda Parte.* Mozart: *Concerto in re maggiore* per violino e orchestra, solista Orlando Barera — Conferenza.

*Terza Parte.* 1) Bettinelli: *Tre danze antiche* per arpa ed archi: a) *Sarabanda; b) Minuetto; c) Giga*

Anche Angelo Bettinelli, la cui produzione si è aggirata più specialmente nel campo dell'operetta e della lirica da camera, ha inteso il fascino aristocratico che emana dalle antiche danze, nate nel '600 e rinite dai compositori del secolo seguente in *Suites*.

Si tratta dunque di un lavoro di evocazione stilistica, a cui ben si addice la strumentazione a soli archi. L'aggiunta dell'opera può fare — sino a un certo punto — le veci dell'antico clavicembalo. Le tre danze qui riunite sono: la *Sarabanda*, in tre quarti, di carattere pomposamente sentimentale e di origine spagnuola; il *Minuetto*, in tre quarti, leggiadro ed elegante originario del Poitou in Francia; la *Giga*, vivace, e di struttura fugata, collocata di solito come finale nelle antiche *suites*. E' di origine italiana.

— 2) Mulè: *Sicilia canora: a) Una notte a Taormina* (con solo di tenore); b) *Fioriscan gli aranci*

S. Mulè: Sicilia Canora.

Questa composizione del direttore del Conservatorio di Santa Cecilia in Roma e neodeputato alla Camera, consta di quattro parti, di cui se ne eseguirono qui due: *Una notte a Taormina* e *Fioriscan gli aranci*.

Nel primo episodio, al senso descrittivo contenuto nel titolo è dato sviluppo unicamente con mezzi melodici, tratti dalla maniera di canto di cui è fecondo il popolo siciliano. Alle frasi cantabili proposte dal fagotto e svolte dagli altri legni, si intercala più tardi una melodia appassionata, cantata da una voce di tenore, e intrecciata più tardi, con chiaro effetto polifonico, dagli elementi melodici dell'inizio.

Nel secondo episodio si avvicendano due idee principali: l'una svolta tematicamente nel ritmo di uno scherzo dal movi-

Per l'omonima tragedia di Giorgio Byron, Roberto Schumann scrisse un poema sinfonico vocale in tre parti, con declamazione, soli, cori e orchestra, che gli costò tre anni di lavoro, dal 1848 al 1851.

La  
 “Combinazione Standard”

*APPARECCHIO 2514*  
*ALTOPARLANTE 2007*

Il PHILIPS 2514 è l'APPAREC-  
 CHIO TIPO che riunisce tutte le  
 qualità dei migliori apparecchi  
 riceventi.

E' realmente l'apparecchio fun-  
 zionante direttamente sulla rete  
 di corrente alternata.

UNA SPINA DA INSERIRE...  
 ED E' TUTTO QUELLO CHE  
 VOI DOVETE FARE.

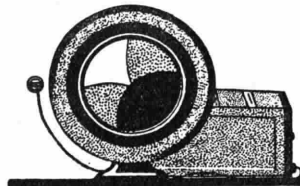

**PHILIPS**

mento piuttosto moderato, la seconda, annunciata dalle viole, melodicamente distesa. Su questo ampio canto s'innestano qua e là incisi del primo tema.

— 3) Rossini: *Il Barbiere di Siviglia*, sinfonia.

22,55: Notizie Stefani e Bollettino economico mondiale radiotelegrafico.  
23-24: Eiar-Jazz.

**Napoli (1 NA)** - m. 333 - Kw. 1,5.

14: Borsa, cambi e notizie.  
16,45: Boll. meteor. e notizie.  
16,50: Convers. con le signore.  
16,58: Camera di Commercio: Mercati del giorno.

17: CONCERTO DI MUSICA VARIA col concorso della signa D. Nardi.

Staffelli: *La mia serenata*, intermezzo; Orch. — Pennati Malvezzi: *Tramonto intermezzo*; Orch. — Bettinelli: *Mattino di sole*, sopr. D. Nardi (acc. p.) — Manno: *Invocazione*, intermezzo; Orch. — Tirindelli: *Morte dolce*, sopr. D. Nardi (acc. p.) — Bellini: *Selvaggia*, pot-pourri; Orch. — Grego: *Caduta di foglie*, sopr. D. Nardi (acc. p.) — Eilemberg: *Sérénade des mandolines*, Orch. — Mascheroni: *Madonna bruna*, sopr. D. Nardi (acc. p.) — Wachs: *Mazurka coltiana*; Orch. — Dolmetsch: *Fontaccini*, pezzo caratteristico; Orch.

17,30: Segnale orario.  
20,30: Radiogiornale Enit.  
20,40: Comunicaz. Dopolavoro.  
20,55: Cronaca del Porto e Navigaz. aerea.

21: Segnale orario.  
21,02: Opera in 3 atti

FEDORA  
di U. Giordano

Esecutori. *Fedora*, sopr. E. Jannuzzi; *Olga*, sopr. B. Citarella; *Loris*, ten. C. Ferrero; *De Siriez*, barit. R. Aulicino; *Desirè*, ten. A. Burri; *Cirillo*, barit. F. Mancini; *Gretch*, basso G. Schotler. Artisti coro e orchestra della E.I.A.R.

22: Radiosport.  
22,50: Ultime notizie.  
22,55: Il Calend. e programma di domani.



I Radiomatori che se ne intendono, sanno che per ottenere ricezioni veramente perfette, debbono alimentarle i propri apparecchi con le Batterie elettriche recanti questa marca, favorevolmente nota da molti anni. Coi più recenti nuovi progressi i prodotti di questa fabbrica sono stati riconosciuti migliori anche a quelli delle più celebrate fabbriche straniere.

FABBRICA DI PILE E BATTERIE  
ELETRICHE DI OGNI TIPO E  
PER QUALSIASI APPLICAZIONE

**ALFIO VANELLI**  
SOMMA LOMBARDO (MILANO)

**Roma (1 RO)** - m. 443,8 - Kw. 3.

13-14: Trio Radio.  
14-14,10: — Borsa — Notizie.  
16,35-17,29: — Notizie — Cambi — Giornale del Fanciullo — Comunicaz. agricole.

17,30: Segnale orario.  
17,30-18,30: Concerto Orchestralina dell'Albergo di Russia: negli intervalli musica vocale.

19,50-20,29: — Comunicati: Governatorato, Enit, Dopolavoro — Sport (20,15) — Notizie — Cambi — Boll. Meteor.

20,29-20,30: Segnale orario.  
20,30-20,40: — « Sfogliando i giornali »

20,45: SERATA D'OPERETTA

Operetta in tre atti

PAGANINI  
Musica di F. Lehár

Personaggi. *Maria* Anna Elisa, B. Masini Papi; *Felice Baciocchi*, R. Vinci; *Nicolo Paganini*, G. Domar; *Bartucci*, impresario di Paganini, E. Sanna; *Marchese Pimpinelli*, T. Angeletti; *Bella Giretti*, A. Sabbadini; *Contessa De Laipza*, V. Farri. Orchestra e coro E.I.A.R.

Tra il 1° e il 2° atto: *Il Radio-Travaso*.  
Tra il 2° e il 3° atto: *Giornale parlato «L'Eco del mondo»* rivista di attualità di Guglielmo Alterocca.  
22,50: — Notizie.

**Torino (1 TO)** - m. 275,2 - Kw. 7.  
12,30-13,30: Dall'Audit. Radioperfecta Chiappo.

16,45: Borsa e cambi — Notizie.  
17-18,15: Concerto Quintetto E.I.A.R.  
1) Ragni: *Preludio romantico* — 2) Barbirolli: *Apparizione*, valse — 3) Lotter: *La mia piccola Billiken* — 4) Amadei: *Suite Medioevale* — 5) Collin: *Piccola pesca* — 6) Kälman: *Il capo degli zingari*, fantasia — 7) Mascheroni-Mari: *Rosa*, one step.

20,25-20,30: Stefani e segnale orario.  
20,30-20,55: Enit e Dopolavoro.  
20,55-22,55: CONCERTO SINFONICO Orch. E.I.A.R. e organo espressivo «Mustel» dir. M.<sup>o</sup> G. Gedda.

1) Grieg: *Holberg*, suite per orch. d'archi — 2) Karg-Elert: *Aquarellen* op. 27: a) *Ballade*; b) *Idylle*; c) *Angelus*, organo «Mustel» (G. Croveri Sobrero) — 3) Max Bruch: *Concerto in sol minore* per violino e orch., violin. prof. C. Pagliassotti — 4) Rameau: a) *Les Tendres plaints*; b) *Musette*; c) *Egyptienne*, organo «Mustel» (G. Colongo) — 5) Grieg: Concerto per piano e orch., pianista V. Lautard — 6) Karg-Elert: a) *Quasi Minuetto*; b) *Scherzino*; c) *Ideale*, organo «Mustel» e piano, G. Colongo-Croveri-Sobrero) — 7) Rossini: *Guglielmo Tell*, sinfonia, orch.

22,55-23: Notizie Gazzetta del Popolo.  
23-23,30: E.I.A.R.-Jazz.

## II Diffusore Elettrodinamico



Tipo A  
Lire 544

## HEGRA

con bobina mobile  
ad eccitazione 4 o 6  
Volt accumulatore  
oppure 110 a 220  
Volt corrente  
continua



Tipo B  
Lire 744

Chiederci opuscolo

**L. MAYER - RECCI**

Telefono 64-080 - MILANO (129) - Via A. Cappa 11n. 7

## TUTTO ELETTRICO!

Apparecchio PHILIPS N. 2515 per la ricezione in forte altoparlante della stazione locale o vicina; alimentato direttamente dalla rete a corrente alternata (luce)

**COMPLETO Lire 975**

Audizioni di prova, senza impegno, nel nostro negozio, tutti i giorni durante le ore di trasmissione.

**L'apparecchio più potente - più puro - di più facile manovra**

**A. FRIGNANI - MILANO (127)**

VIA PAOLO SARPI, 15 - TELEF. 91803

**TUTTO PER LA RADIO**

Riparazione apparecchi - cuffie - altoparlanti

# FREED- EISEMANN RADIO

AGENZIA GENERALE  
COMPAGNIA GENERALE  
RADIOFONICA  
— MILANO —

Via Broletto. 37 - Tel. 81093

Apparecchio  
Freed  
Eisemann  
Mod. 80 W in  
cassetta di noce  
scuro.  
8 valvole  
tutto elettrico  
costa solo  
L. 3750. —  
(completo di  
valvole)  
Il diffusore  
come da figura  
costa Lire  
950. —



Uffici  
di Vendita,

## VOI NON POTETE PERDERE !

### PAROLA UMANA E MUSICA REALE !...

Sarete perfettamente sicuri se direte al vostro fornitore "mandatemi un Freed Eisemann", aggiungendo il modello che preferite.

L'apparecchio radio famoso, fino da quando ebbero inizio le radio diffusioni, non vi potrà dare se non piene soddisfazioni.

Catalogo illustrato gratis a richiesta N. 148

FREED EISEMANN RADIO CORPORATION  
Brooklyn, N. Y.

SICILIA	Gr. Str. Giacomo Salvatore
SARDEGNA	Via Dighlam, 40 - Palermo
	Impianti e Forniture Elettriche - Piazza Carlo Po, 10, 11 - Cagliari
ROMA	Orsico A. - Vigano S. A. - Corso Umberto I, 121
TORINO	Ditta Ing. G. Rey & C. - Via S. Franc. d'Assisi, 17
GENOVA	Orsico A. - Vigano S. A. - Via XX Settembre, 31 n.
VENEZIA	Ditta Ambrosio A. - Corte del Teatro Goldoni, 404
PADOVA	Ditta Ambrosio A. - Via Roma, 80
VICENZA	Ditta Armetlin Raffaele - Via Trieste, 16
BERGAMO	Ditta Ferrari Orsini & C. - Via G. Quaracchi, 12
COMO	Casa Musicale Baracoda - Zanoli - Via Induno, 10
VERCELLI	Ditta scapola Roseno - Via Carlo Alberto, 10
ALESSANDRIA	Ditta G. Vacotti e Figli - Via Alessandro III, 19
VIGEVANO	Ditta Principi Francesco - Via Principe Amedeo, 6
BIELLA	Ditta Allaria Elio - Via Umberto, 55
CASTELLANZA	Ditta Tizio Caracchio C. - Via Umberto, 37
GALLARATE	Ditta Tenconi M. - Via Mazzini, 16
RUSTO ARSIZIO	Ditta Colombo G. - Daniele Cressi, 1
DOMODOSSOLA	Ditta Colombo G. - Via G. Verdi, 9
VARESE	Ditta Colombo e Micochi - Corso Roma, 11
RAVENNA	Ditta Magini - Orsico
NOVARA	Casa Musicale Laguardi - Piem. - Via Cayoux, 1
TRENTO	Ditta Rie - Conina E. & C. - Via Roma



## SABATO 18 MAGGIO

**Bolzano** (1 BZ) - m. 455,9 - Kw. 0,2.

12,30-13: Bollett. meteor. — Stefani — Musica riprodotta.

16-17,45: Dal Cas. Munic. conc. sinf. 17,45-18: Cantuccio dei Bambini — Stefani.

20,30-20,58: Enit — Dopolavoro — Stefani.

21: Concerto variato: Orch. EIAR e violonc. Korbcl.

*Prima Parte.* Orch. EIAR: Criscuolo: *Monelli in testa*, marçetta — Amadei: *Visione*, valzer — Cimarosa: *Matrimonio segreto*, sinfonia — Rasa: *Il ruscello*, intermezzo — Verdi: *I Lombardi*, scena e terzetto atto 3°.

*Seconda Parte.* Violonc. Korbcl, acc. piano: C. Gui: Cantabile.

*Terza Parte.* Orch. EIAR: Ponchielli: *Gioconda*, « Danza delle Ore » — Petri: *Acqua cheta* — Senigallia: *Danze piemontesi* — Margutti: *Piccola araba*, tango — Lehär: *Notte sul mar*, fox. 22,50-23: Stefani — Inni.

**Genova** (1 GE) - m. 387,1 - Kw. 1,2, 12,15: Notizie.

12,20: CONCERTO DI MUSICA LEGGERA.

1) Donati: *Fantasia africana* — 2) Presenti: *Minuetto per archi* — 3) Gigliani: *A te sola*, serenata — 4) Margutti: *Vigneti d'Albaro*, valse — 5)

Hervé: *Santerellina*, fantasia — 6) Vaccari: *Topolina*, one step.

13,20: Borsa cambi ecc.

13,25-13,40: Enit e Dopolavoro.

16,30-18: Dal Caffè Diana.

20-20,05: Notizie.

20,05-21: MUSICA LEGGERA.

1) Pavesi: *Miradas*, marcia — 2)

Mariotti: *Abbandono*, poemetto — 3)

Burgmein: *Natale*, serenata — 4) To-

sti: *L'ultima canzone* — 5) Fall: *La*

*rosa di Stambul*, fantasia — 6) Mignone:

*Impressioni partenopee* — 7) Gnaga:

*Maloya*, marcia.

21: CONCERTO VOC. E STRUMENT.

1) Tenore L. A. Cuneo: Puccini:

*Tosca* « Recondite armonie »; b) Lotti:

*Pur dicesti bocca bella* (acc. di piano) —

2) Orch.: Smetana: *La sposa venduta*,

ouverture — 3) G. B. Parodi: *Imita-*

*zioni e parodie* — 4) Orch.: Meyerbeer:

*Ugonotti*, fantasia — 5) Tenore L. A.

Cuneo: a) Donizetti: *La favorita* « Una

vergin, un angiol di Dio »; b) Handel:

*Ahi mio ben*; c) Puccini: *Bohème* Questa

è Mimi » (acc. di piano) — 6) Orch.:

Auber: *Fra Diavolo*, selezione.

22: Dal Circolo Marina Mercant.

musica da ballo.

22,30: Gemma R. Monti: *Conversaz.*

*sull'artigianato*.

22,40-22,45: Cronaca del Porto —

Mercato del grano e granone — Comu-

nicatei vari — Notizie.

**Milano** (1 MI) - m. 504,2 - Kw. 7.

11,15-12,15: Musica riprodotta.

12: Segnale orario.

12,15: EIAR Quartetto.

13,30-13,35: Chiusura Borsa Milano.

13,35-14: Eiar-Jazz.

16,30-16,55: Cantuccio Bambini —

E. Oddone: *I canti dei campi*.

17-17,45: EIAR Quintetto.

1) Wallace: *Marilana*, ouverture —

2) Tchaikowsky: a) *Melodia*; b) *Romanza senza parole* — 3) Ansell: *Suite*

*pastorale* — 4) Mascagni: *Silvano*, bar-

carola — 5) Mendelssohn: *Rondò ca-*

*pricioso*.

17,45-18: Comunic. Federaz. Ital.

Consorzi Agrari — Notizie.

19-19,55: Eiar-Jazz.

19,55-20,15: Enit e Dopolavoro.

20,15: C. A. Ardu: *Osservatorio in-*

*dustriale*.

20,25: Notizie Stefani — Mercati.

20,30: Segnale orario.

CONCERTO VARIATO.

1) Quintetto EIAR: Massenet: *Scene*

*napoletane* — 2) Verdi: *Ernani*, « O dei

verdi anni miei », baritono N. Bertini-

nelli — 3) Mozart: a) *Don Giovanni*,

« Vedrai carina »; b) *Le Nozze di Figaro*,

« Non so più cosa son cosa faccio », so-

prano M. Frattini — 4) Quintetto

EIAR: Leoncavallo: *Pagliacci*, fanta-

sia — 5) Ponchielli: *Gioconda*, « Cielo e

mar », tenore A. Ferrara — 6) Schu-

mann: *Sonata* per piano e violino, M.°

# Ing. ANGELO FEDI

Via Quadrorno, 4 - MILANO - Via Quadrorno, 4

Telefono N. 52-188

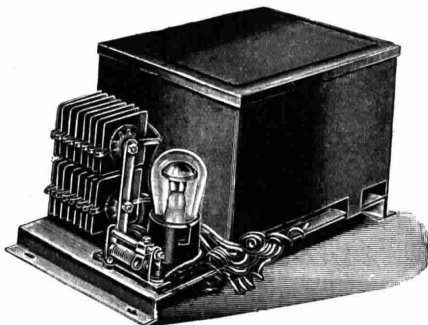

## CHASSIS 134 F.

Nuovo modello di alimentatore integrale che la ditta "FEDI" presenta ai costruttori.

Siete diffidenti ?

Chiedetecelo in prova per tramite del vostro fornitore.

A. Rossi, pianista e prof. P. Casale, violinista - 7) Sodini: *Dizioni Dannunziane* — 8) Meyerbrer: *Dinorah*, « Ombra leggera », soprano M. Frattini — 9) Quintetto EIAR: Borodine: *Al Convento* — 10) Giordano: *Andrea Chénier*, « Nemico della Patria », baritono N. Bertinelli — 11) Boito: *Mefistofele*, « Dai campi, dai frati », tenore A. Ferrara — 12) Quintetto EIAR: Saint-Saëns: *Sansone e Dalila*, fantasia — 13) Délibes: *Lakmé*, aria della campanella, soprano N. Frattini — 14) Verdi: *Il Trovatore*, « Il balen del suo sorriso », baritono N. Bertinelli — 15) Quintetto EIAR: a) Wagner: *La Walkyria*, canto di primavera; b) Rimsky Korsakoff: *Il volo del moscone*.

22,55-23: Notizie Stefani e Bollettino economico mondiale radiotelegrafico.  
23,15-24: Eiar. Jazz.

**Napoli** (1 NA) - m. 333 - Kw. 1,5.  
14: Borsa, cambi e notizie.  
16,45: Boll. meteor. e notizie.  
16,50: Lettura.  
16,58: Camera di Commercio: Cronaca del Porto.

17: CONCERTO DI MUSICA VARIA col concorso della sig.na M. Monti.  
Bayer: *Rosa d'amore*, marcia; Orch. — Cerri: *Gavotta*, pizzicato; Orch. — Tosti: *2ª mattinata*, sopr. M. Monti (acc. p.) — Colomer: *Papillons d'oro*, caprice ballet; Orch. — Tirindelli: *Portami via*, sopr. Monti (acc. p.) — Kal-

man: *La principessa della Czarda*, potpourri; Orch. Cosentino: *Povera stanza mia*, sopr. M. Monti (acc. p.) — Gounod: *Romeo e Giulietta*, valzer di Giulietta; Orch. — Franchi: *Nella*, sopr. Monti (acc. p.) — Gillet: *La réponse du berger à la bergère*, gavotta; Orch. — Auvray: *Danae*, suite de valse; Orch.

17,30: Segnale orario.  
17,35: Estrazioni del R. Lotto.  
20,30: Segnale orario — Radiogiornale Enit — Comunicaz. Dopolavoro — Notizie — Cronaca del Porto e navigaz. aerea.  
20,45: Opera dal R. Teatro S. Carlo.  
22: Radiosport.  
22,50: Ultime notizie.  
22,55: Il Calend. e programma di domani.

**Roma** (1 RO) - m. 443,8 - Kw. 3.

13-14: Trio Radio.  
14-14,10: — Borsa — Notizie.  
16,35-17,29: — Notizie — Cambi — Giornalino del Fanciullo — Comunicaz. agricola.  
17,30: Segnale orario.  
17,30-18,30: CONCERTO DIURNO DI MUSICA ITALIANA.  
1) Frescobaldi: *Aria* sulla 4ª corda (trascrizione di M. Corti); 2) Pugnani-Kreisler: *Preludio e Allegro*, violini. N. Ranieri — 3) Cavalli: *Donzelle, fuggite*, canzone; 4) Jacopo Peri: *Giòite al canto mio*, dall'opera « Euridice » sopr. G.

Stenova — 5) Platti: *Sonata in do maggiore*; 6) Ferrara: *Gavotta e Toccata*, piano G. Teofani Zannoni — 7) Mascagni: *Ballata di maggio*; 8) Ponchielli: *Gioconda*, aria del suicidio, sopr. G. Stenova — 9) Rossini: *Alard*, preghiera; 10) D'Ambrosio: *Canzonetta*, violini. N. Ranieri.

18,30-18,40: Servizio Radioatmosf. It. con Segnali speciali della R. Scuola F. Cesi.

18,40-19,05: Lezioni di Radiotecn. e Radiotelegr. Morse dalla R. Scuola F. Cesi.

19,50-20,29: — Comunicati: Enit e Dopolavoro — Sport (20,15) — Notizie — Cambi — Boll. Meteor.

20,29-20,30: Segnale orario.  
20,30-20,40: Comunicato Ufficio Internaz. Lavoro di Ginevra.  
20,45: CONCERTO BANDA DELLA R. GUARDIA DI FINANZA dir. dal M<sup>o</sup> G. Manente.

1) Foroni: *Ouverture in do minore*; 2) Franck: *Redenzione*, intermezzo sinfonico; 3) Gasco: *Italia! Italia!*, canto popolare di guerra (1915), banda della R. Guardia di Finanza — 4) LA CENA DI PIERRETTE, commedia in un atto di Nicola D'Aloisio. Personaggi. *Renato Doria*, E. Piergiorgio; *Pierrette*, S. di Sangiorgio; *Paolo Selvi*, A. Durantini; *Doretta*, L. Pedrini; *Cecè*, G. Venzi: *Il cameriere*, N. N. — 5) Catalani: *La Wally*, fantasia; 6) Manente: *Senza*

# KUPROX

*No Bulbs • No Liquids • No Noise*

Montatevi Voi stessi l'alimentatore di filamento. Con mezz'ora di facile lavoro, Voi avrete eliminate tutte le noie degli accumulatori.

Scatola di montaggio A: per ricevitori sino a 5 valvole micro . . . . . L. 200.—  
" " B: " " " " 10 " " . . . . . » 250.—  
" " C: " " " " americani a 8 valvole micro . . . . . » 350.—

Queste scatole comprendono: i trasformatori, studiati per i voltaggi e frequenze italiane; le unità KUPROX belle e pronte; i condensatori da 2500 MF cadauno e le induttanze.

RIVOLGERSI ALL'

AMERICAN RADIO Co., Soc. An. Ital. - Galleria Vittorio Emanuele, 92 - Milano - Telef. 80-434 ed alle sue dirette Rappresentanzè.

confini, sinfonia, banda RR. GG. Finanza — 7) Lucio D'Ambrà: *La vita letteraria e artistica* — 8) Schubert: *Serenata*; 9) Melchiorre: *Scherzo*, 10) Mancinelli: *Cleopatra*, marcia trionfale, banda RR. GG. Finanza.  
22,50: — Notizie.

**Torino** (1 TO) - m. 275,2 - Kw. 7.  
12,30-13,30: Dall'Audit. Radioperfecta Chiappo.

16,45: Borsa e cambi — Notizie.  
17-18,15: Concerto Quintetto EIAR.  
1) Auber: *Fra Diavolo*, sinfonia — 2) Rossi: *Valse Charmante* — 3) Flecter: *Riconciliazione* — 4) Jones: *Geisha*, fantasia — 5) Pietri: *Palomita*, serenata spagnola — 6) Donizetti: *La figlia del Repperto*, fantasia — 7) Moletti: *Katilah*, fox-trot.

20,25-20,30: Stefani e segnale orario.  
20,30-20,55: Enit e Dopolavoro.  
20,55-22,55: CONC. DI MUSICA VARIA.

1) Rossini: *Il barbiere di Siviglia*, sinfonia; orch. — 2) Verdi: *Otello*, «Credo», baritono D. Bosio — 3) Pjarré: *Impromptu Caprice*, arpa, P. Mayer — 4) Délibes: *Lakmé*, aria delle campanelle, soprano P. Guerra — 5) U. Lacc: *I trovatori in Italia* — 6) Catalani: *La Vally*, fantasia; orch. — 7) Boccherini: *III Sonata*, per violoncello e piano (M.<sup>o</sup> Gedda e Gallino) — 8) Verdi: *Traviata*, «Di Provenza il mar», baritono D. Bosio — 9) Tedeschi: a) *Pattuglia spagnola*; b) *Al ruscello*, arpa.

P. Mayer — 10) Donizetti: *Elixir d'amore*, «Prendi per me sei libero», soprano P. Guerra — 11) Bizet: *Arylesienne*, 2<sup>a</sup> suite, orch. — 12) Grieg: *Danze Norvegesi*, orch.  
22,55: Notizie *Gazzetta del Popolo*.  
23-24: Musica da ballo dal Caffè-Ristorante Alfieri.

## DOMENICA 19 MAGGIO

**Bolzano** (1 BZ) - m. 455,9 - Kw. 0,2.  
12,30-13: Bollett. meteor. — Stefani — Musica riprodotta.

16-17,45: Dal Cas. Munic. conc. sinf.  
17,45-18: Cantuccio dei Bambini — Stefani — Agenzia Fidas.  
20,30-20,58: Enit — Dopolavoro — Stefani — Notiziario sportivo.

21: Concerto variato.  
*Prima Parte*. Orch. EIAR: Cortopassi: *Rusticanello* — Margutti: *L'Oriente*, danza — Adam: *S'io fossi Re*, sinfonia — Dvorak: *Slavische tange* n. 4 — Simon: *Fiore del peccato*, fantasia — *Eco del Mondo* — Giornale parlato.

*Seconda Parte*. Violin. prof. Palermi, acc. piano: Corelli: *Sonata*.  
*Terza Parte*. Orch. EIAR: Till: *Serenata* — Lehár: *Eva*, suntuo operetta — Petillo: *Palpitante*, valzer lento — Taverna: *No Haj Plata*, tango — Botto: *L'asmetto di Doll*, one step.

22,50-23: Stefani — Inni.

**Genova** (1 GE) - m. 387,1 - Kw. 1,2.

10,30: Musica religiosa col commento del prof. G. Benedi.

11,15: Armando Gianello: *L'Avaldo Sportivo*.

17-18: Musica dal circolo Marina Mercant.

18-18,15: Enit e Dopolavoro.

20-20,05: Notizie.

20,05-21: CONCERTO VARIATO.

1) Scassola: *Corteggio*, marcia — 2) Cortopassi: *Bambole di Parigi* — 3) Staffelli: *Gondoliera veneziana* — 4) Gaudenzi: *Romanza per violino* — 5) Bettinelli: *Il ve della réclame*, fantasia — 6) Fonzo: *Amore nordico*, one step  
20,30: Notizie sportive.

21: CONCERTO VOC. E STRUMENT.

1) L. Vaccari: *Gli avvenimenti sportivi della giornale* — 2) Orch. Bellini: *Norma*, sinfonia — 3) Pianista Vittorina Prosperi: a) Scarlatti: *Sonata*; b) Chopin: *Notturmo n. 11, op. n. 1*; 2<sup>o</sup> Studio n. 5 — 4) Orch.: Audran: *Miss Fleyet*, selezione — 5) Pianista V. Prosperi: Liszt: *Evocia* — 6) Orch. Vittadini: *Antma allegra*, selezione — 7) Pianista V. Prosperi: a) Schumann: *Alla fontana*; b) Enesco: *Toccata*; c) Barbieri: *E' questa l'intima parola* — 8) Orch.: Mascagni: *Iris*, inno al sole — 9) R. Zezoni: *Conversazione di letteratura straniera* — 10) Orch.: Rossini: *Il Guglielmo Tell*, sinf.

22,45: Notizie.

L'autenticità dei radiorecettori della «Kolumbian Company» è comprovata dalla qui riprodotta marca di fabbrica.



Il ricevitore a 7 valvole modello 1929 è costruito secondo i più recenti suggerimenti della scienza.

Concessionaria esclusiva per l'Italia e Colonia:

**DITTA "RADIOPHON"**

PIAZZA OBERDAN, 12

**NAPOLI**

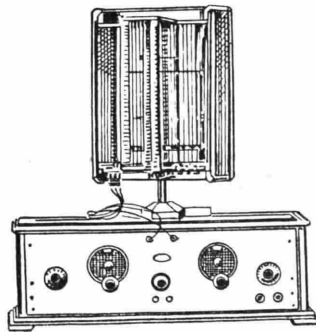

Il sei valvole "Radione", ultradina schermata a valvole schermate. Riceve in altoparlante con telaio di 35 cm. lato le stazioni europee ed americane da 12 a 3500 m. d'onda

**Peso 12 kg. misura del mobile 700 x 340 x 250 mm.**

Costruttore: Ing. NIKOLAUS ELTZ - Vienna  
Marca registrata

Prospetti ed offerte gratuitamente dal Depositario:

**Ufficio Tecnico Industriale Ing. LODOVICO FISCHER**

TRIESTE - Viale Regina Elena, 1 - TRIESTE

**Milano** (1 MI) - m. 504,2 - Kw. 7.

10-10,30: Lezione di inglese.  
10,30-10,40: Spiegazione del Vangelo.  
10,40-11,15: Concerto vocale e strumentale di musica religiosa.  
12: Segnale orario.  
12,5-13,45: EIAR Quartetto.  
16-16,45: Commedia.  
16,45-18: 1) Quintetto EIAR: a) Grieg: *Huldigungs Marsch*;

Questo pezzo fa parte, come finale, di una breve *suite*, che il caposala dei musicisti norvegesi scrisse per uno dei drammi della trilogia *Sigurd* di Björnson. La *Huldigungsmarsch* ha il carattere di una marcia trionfale, composta di una prima parte dall'incedere solenne e pomposo, e di una seconda parte, più mossa, il cui tema sin copato dà luogo, a metà del suo sviluppo, a un episodio a canone.

Termina con la ripresa della prima parte, conclusa da un *grandioso*.

b) Sammartini: *Canto amoroso*; — 2) a) Tosti: 2ª *Mattinata*; b) Bettinelli: *Serenata d'inverno*, soprano A. Liotta Viscuso — 3) Quintetto EIAR: Vitali: *Ciaccona* (solista prof. V. Brun. dell'EIAR) — 4) Puccini: *Tosca*, «Vissi d'arte», soprano A. Liotta Viscuso — 5) Quintetto EIAR: Bolzoni: a) *D'inverno in soffitta*; b) *Minuetto* — 6) Leoncavallo: *Pagliacci*, «Stridono lassù», soprano A. Liotta Viscuso — 7) Quintetto EIAR: Pennati: *Capriccio spagnolo*.

18-19: Eiar-Jazz.  
20,20: Segnale orario.  
19,55-20,15: Enit e Dopolavoro.  
20,15: C. A. Blanche: *Sui margini della storia*.

20,25: Ultime notizie.  
20,30: Segnale orario.  
G. M. Ciampelli: *Pietro Mascagni e «Lodoletta»*.

Trasmissione dell'opera:

L O D O L E T T A  
di P. Mascagni

Dopo il 1º atto: U. Tegani: *Città e Paesi*.

Dopo il 2º atto: E. Lancellotti: *Linee di Galateo automobilistico*, Parte I.

Dopo il 3º atto: Notizie sportive e Stefani.

**Napoli** (1 NA) - m. 333 - Kw. 1,5.

9,30: Lezione di lingua francese del prof. E. Verdier.  
10: Musica sacra.  
16,45: Babinopoli.  
17: CONCERTO DI MUSICA VARIA col concorso della signa M. Quartulli.  
Scuotto: *Tormento*, intermezzo, Orch. — Pennati Malvezzi: *Canto triste*, Elegia Orch. — Tosti: *Segreto*, sopr. Quartulli (acc. p.) — Pennati Malvezzi: *Canto d'amore*, intermezzo, Orch. Tosti: *Perdutamente*, sopr. Quartulli (acc. p.) — Pietri: *La donna perduta*, pot-pourri. Orch. — Tirindelli: *O primavera*, sopr. Quartulli (acc. p.) — Scuotto: *Intermezzo nostalgico*; Orch. — Mascagni: *La serenata*, sopr. Quartulli (acc. p.) — Staffelli: *Godeviti la vita*, intermezzo, Orch. — Mascheroni: *Tre*, canzone fox trot; Orch.

17,30: Segnale orario.  
20,30: Radiogiornale Enit.  
20,40: Comunicaz. Dopolavoro.  
20,50: Cronaca del Porto e Navigaz. aerea.  
21: Segnale orario.

21,02: CONCERTO DI MUSICA TEATRALE e DIZIONI del comm. E. Murolo.  
*Prima Parte*. Thomas: *Il cid*, ouverture; Orch. — Meyerbeer: *Dinorah* «Sei vendicata assai» barit. R. Aulicino (acc. p.) — Massenet: *Erodiade* «O sospirato di» sopr. M. Barengo (acc. p.) — Ponchielli: *La Gioconda* «Danza delle ore»; Orch. — Lacetti: *Hoffmann*, duetto atto 2º per sopr. e barit. (acc. orch.) M. Barengo e R. Aulicino (acc. p.) — Mascagni: *Cavalleria Rusticana*, selez.; Orch.

*Seconda Parte*. a) E. Murolo: *Chiaccherata col pubblico* — *Figure scomparse* — *Napoli quarantottesca* — *Don Michele Cimorelli amico di Napoleone*. b) *Poesie antiche e moderne recitate da E. Murolo*.

*Terza Parte*. Leoncavallo: *Zazà*, «Zazà piccola zingara» (acc. orch.) barit. R. Aulicino — Mascagni: *Iris*, «S'era malata la mia amica bambola» sopr. M. Barengo (acc. p.) — Cilèa: *Adriana Lecouvreur*, intermezzo atto 4º; Orch. — Verdi: *La Traviata* «Pura siccome un angelo» duetto per sopr. e barit. (acc. orch.) M. Barengo e R. Aulicino — Wagner: *Il vascello fantasma*, ouverture, Orch.

22: Radiosport.  
22,55: Il Calend. e programma di domani.

**Roma** (1 RO) - m. 443,8 - Kw. 3.

10-10,45: Musica religiosa vocale e strumentale.  
13-14: Trio Radio.  
17-18,30: *Concerto Orchestra del l'Albergo di Russia*; negli intervalli musica vocale.  
20,05-20,29: Comunicato Dopolavoro — Sport (20,15) — Notizie.  
20,29-20,30: Segnale orario.

20,31-20,40: «Sfogliando i giornali».  
20,45: SERATA D'OPERA ITALIANA  
Opera in 4 atti:

UN BALLO IN MASCHERA  
Musica di G. Verdi

Esecutori. Riccardo Conte di Warwick, ten. F. Caselli — Renato, Barit. R. Scifoni; Amelia, sopr. I. Lombardi; Ubrica, mezzo sopr. B. Bianchi; Oscar, paggio, sopr. V. Brunetti; Silvano, marinaio, ten. G. Salvatori; Samuel, basso A. De Petris; Tom, basso A. Pellegrino. Orchestra e coro EIAR.  
Tra il 2º e il 3º atto: G. Milanese: *Novella marinara*.

Tra il 3º e il 4º atto: «Rivista della femminilità» di Madama Pompadour.  
22,50: Notizie.

**Torino** (1 TO) - m. 275,2 - Kw. 7.

10,30-11,30: Musica Sacra e spiegaz. del Vangelo dall'Audit. Radioperfecta Chiappo.

12,30-13,30: Musica varia dall'Audit. Radioperfecta Chiappo.  
18,45: Letture per bambini - Notizie.

17-18,15: Concerto Quint. EIAR.  
1) Mozart: *Don Giovanni*, ouverture — 2) Billi: *Amor brudant*, valse — 3) Sarasate: *Romanza Andalus* — 4) Ganne: *I Saltimbanchi*, fantasia — 5) Frontini: *Seguidilla*, serenata — 6) Fall: *La Principessa dei dollari*, pot-pourri — 7) Mascheroni: *Madonna Bruna*, tango — 8) Mendes: *Soldatini di ferro*, one step.

20,25-20,30: Stefani e Segnale orario.  
20,30-20,55: Enit e Dopolavoro.

20,55-22,25: CONCERTO DI MUSICA VARIA.

1) Orchestra: Rossini: *La Cenerentola*, sinf. — 2) Pianista M. Zanfi: Martucci: a) *Scherzo*; b) *Serenata*; c) *Tarantella* — 3) Orch.: Sgambati: *Gavotta e Vecchio Minuetto* — 4) Quartett del Canzoniere, (sopr. S. Calcina, M. sopr. Toso, ten. De Maria, barit. Thermignon); a) Schumann: *Gli Zingari*; b) Gounod: *Prière du Soir* — 5) Orchestra: Puccini: *Tosca*, selezione — 6) Violin. E. Giaccone-Veracini-Franzoni-Ciaccona — 7) Quartetto del Canzoniere: a) Ricordi: *La Vergine di Sunam*; b) Cherubini: *Marcia Vocale* — 8) Orch.: Borodine: *Danze* nell'op. Princip. Igor.  
22,25: Ultime Notizie della Gazzetta del Popolo.

22,30-23,30: Musica da ballo dal Caffè Ristor. Alfieri.

COME?

devo fare a quartrè questa piccola notissima ferita che non vuole cicatrizzarsi?

Usa, leggendo prima le istruzioni, «PURISAN» liquido (flac. 100 gr. o 200 gr.) e sapone che puoi acquistare nelle buone farmacie o drogherie.

Soc. An. (SID-EST) Via Privata Casella, 7.  
MILANO (Rip. Musocco)

Coloro che inviano l'importo per l'abbonamento al Radiorario al prezzo ridotto di L. 30,30 sono invitati ad indicare il Numero della loro licenza per l'anno in corso.

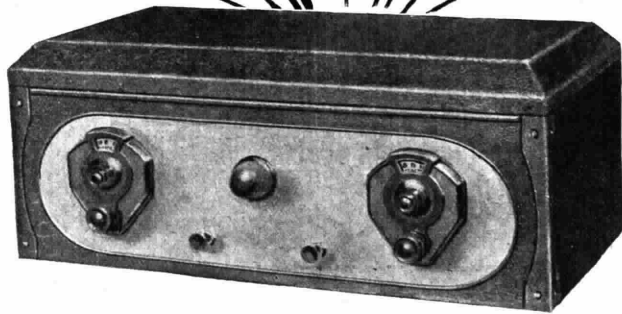
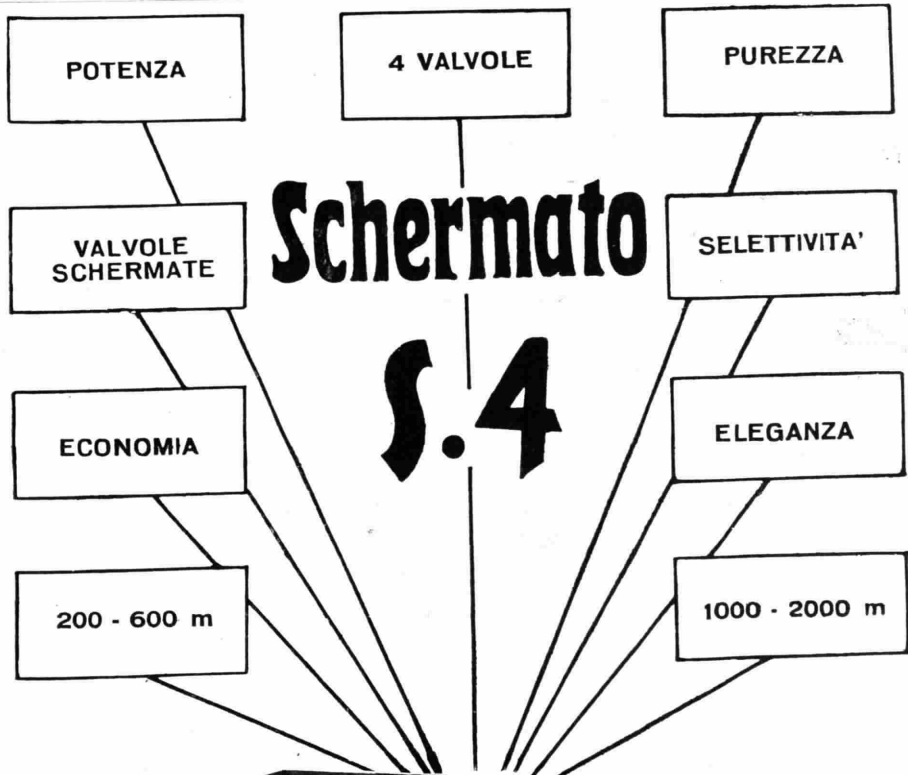

Nuovissimo apparecchio a 4 valvole schermate per ricezioni in telaio od antenna in forte altoparlante. Passaggio dalle onde medie alle onde lunghe senza cambiamento di bobina. Completamente schermato. splendida presenza esterna. Lire 1150.

*L'ULTIMA NOVITÀ DELLA RADIOTECNICA!*

**RADIO-RAVALICO - TRIESTE**  
 Casella Postale 100  
 Via M. R. Imbriani, 16

*Alla Radiofonia sono  
aperfi nuovi orizzon-  
fi dalle*

**VALVOLE  
COSSOR**



Costruite con il nuovo  
" **KALENISED  
FILAMENT,** "

che ha realizzato :

- Lunghissima durata
- Sensibilità superiore
- Massimo rendimento
- Purezza di suono
- Uniformità di costruzione.

**IN VENDITA PRESSO I  
MIGLIORI RIVENDITORI**

Annuncio della **Soc. An. BRUNER**  
Via P. Castaldi, 8 - MILANO - Via P. Castaldi, 8

**TUTTI I PRODOTTI PHILIPS**

Troverete da

**MILANI & PINI**

Via C. Correnti, 8 - MILANO - Telefono. 87-819

**APPARECCHI  
ALTOPARLANTI  
ALIMENTATORI  
RADDRIZZATORI  
TRASFORMATORI  
PICK - UP  
VALVOLE**

CHIEDERE LISTINO ILLUSTRATO  
FORTI SCONTI A RIVENDITORI AUTORIZZATI

*Società Ericsson Italiana*

GENOVA - Via Assarotti N. 42

**Materiali Radiotelefonici**

ERICSSON - F. A. T. M. E. - ROMA  
ERICSSON STOCCOLMA, VIENNA, PARIGI

**Svenska Radioaktiebolaget**  
STOCCOLMA

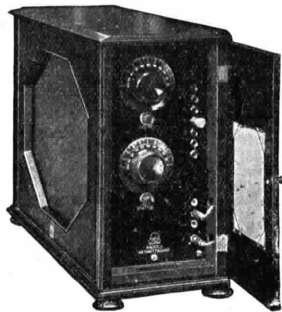

Apparecchio ricevente con diffusore completamente alimentato  
dalla corrente di illuminazione



Le stazioni sono raggruppate per nazione e disposte in ordine di lunghezza d'onda. Le nazioni seguono in ordine alfabetico. Le stazioni relais sono elencate sotto le principali. Le ore dei programmi sono riferite al meridiano dell'Europa Centrale.

## LE PIU' IMPORTANTI TRASMISSIONI ESTERE DELLA SETTIMANA

### DOMENICA 12 MAGGIO

PRAGA - CONCERTO MUSICHE DI SMETANA.  
LONDRA - CANTATA DI BACH.  
BUDAPEST - OPERA DAL TEATRO REALE DELL'OPERA.

### LUNEDI 13 MAGGIO

STOCCARDA, FRIBURGO NELLA BRISGOVIA, FRANCOFORTE - « REGINA », OPERA ROMANTICA IN TRE ATTI DI A. LORTZING.  
LONDRA - SECONDO ATTO DEL « SIGFRIDO », — TRASMISSIONE FOTOGRAFIE.

### MARTEDI 14 MAGGIO

FRANCOFORTE SUL MENO, CASSEL, STOCCARDA - SERATA DI CANTO DI GIOVANNI MANURITTA, TENORE ITALIANO.  
KATOWICE - OPERA DAL TEATRO POLACCO.  
MADRID - CONCERTO SINFONICO (BACH, RAVEL, BEETHOVEN, WAGNER).

### MERCOLEDI 15 MAGGIO

PRAGA - « REQUIEM » DI DVORAK.  
AMBURGO, KIEL, ANNOVER, BREMA, FLENSBURGO - « DER LIEBE AUGUSTIN », OPERETTA IN TRE ATTI DI L. FALL.  
DAVENTRY 5 GB - TRASMISSIONE FOTOGRAFIE.  
KATOWICE - CONCERTO MOZARTIANO.  
BARCELONA - CONCERTO MENDELSSOHNIANO (ORCHESTRA E CANTO).

### GIOVEDI 16 MAGGIO

BRESLAVIA, GLEIWITZ - « TERRA BASSA », DRAMMA MUSICALE IN DUE ATTI DI E. D'ALBERT.  
DAVENTRY 5 GB - CONCERTO (ELGAR E STRAUSS).  
BARCELONA - OUVERTURE N. 3, « LEONORA », BEETHOVEN.  
BERLINO, KOENIGSBERG - « SALOMÉ » ORATORIO DI HAENDEL.

### VENERDI 17 MAGGIO.

LONDRA - TRASMISSIONE FOTOGRAFIE.  
BUDAPEST - OPERA DAL TEATRO REALE DELL'OPERA.

### SABATO 18 MAGGIO

PRAGA - « LA NINFA », OPERA DI DVORAK.  
DAVENTRY 5 GB - TRASMISSIONE FOTOGRAFIE.  
MADRID - SELEZIONE DEL « DON PASQUALE » DI DONIZETTI (CANTO E ORCHESTRA).

## DOMENICA 12 MAGGIO

### AUSTRIA

Vienna - m. 519,9 - Kw. 15.

15:45: Concerto pomeridiano dell'Orchestra J. Holzer, con il concorso del cantante E. Arnold e di pianista — 17:45: Descrizione di viaggio — 18:30: Madre e bambino. Recitazioni concerto vocale con accompagnamento di pianoforte, in occasione del « Giorno della madre » — 19:35: Sonata per pianoforte di Beethoven — 20: Segnale orario, meteorologia — 20:05: Deve il Mister Brown essere condannato?, farsa per la radiofonia da un fatto vero di V. H. Fuchs e G. Wolf. Indi concerto serale dell'Orchestra H. Morawetz: Pezzi di Offenbach, Pucik, Verdi, Drdla, Fr. Kreisler, Fr. Lehár, J. Hellmesberger, Hoch, J. Strauss, Kohlmann, W. Borchert, Jurek. Poi radiodiffusione di immagini.

### BELGIO

Bruxelles - m. 511,9 - Kw. 1,5.

17: Orchestra (riproduz.) — 18: Pei ragazzi — 18:30: « Polydor » — 19:30: Giornale parlato — 20:15: Concerto orchestrale con concorso cantatrice: La Gazza Ladra, Rossini (sinfonia); La Trota, Schubert, Berceuse dell'Elefante, Debussy; La Mosca, Nastrocci (violoncello); Il Somarello, Ibert (orch.); Il Colibri, Chausson; I due colombi, Messager; Gli Anitroccoli, Chabrier. Il Bove sul tetto, Milhaud — 21: Pianoforte: Plebea danzante, Sevanents; Rondò in la min., Mozart; Preludio in la min. Debussy; Capriccio Spaguolo, Rimsky Korsakow; Aria (Penelope), Fauré; Y-zell, Pierné (orchestra); Rapsodia in mi bem., Brahms; Studio concertante in do min., Chopin; Gretna Green, Guiraud — 22:15: Recentissime.

### CECOSLOVACCHIA

Bratislava - m. 277,8 - Kw. 0,5.

16:30: Concerto: Sonata N. 5, Haendel; Due melodie, Novotny; Ballata in la bem. magg., Chopin. Due melodie, Kunc; Romanza, Svendsen; Minuetto, Tuma; Polonese in la bem. magg. Op. LIII, Chopin; Canzoni slovacche, Ivrdy — 17:30: Per gli operai — 18: Conferenza — 18:25: L'Industria e il Commercio nell'antichità — 19: Notizie sportive (da Praga) — 19:5: Danze (da Brno) — 19:45-22:15: V. Praga — 22:20: Danze.

**Praga** - m. 343,2 - Kw. 5.

16.30: Concerto da Brno — 17.30: Per gli operai: Conferenza; Tamburini — 18: Emissione tedesca; Tamburini — 18: — 19: Sport — 19.5: Danze (da Brno) — 19.45: La festa delle madri (conf.) — 20: Conferenza — 20.30: Canzoni popolari — 21: Musiche di Smetana; Ouverture Shakespeariana; Riccardi III; Scherzo della Sinfonia trionfale; Poema sinfonico — 22: Ora; Notizie — 22.15: I teatri — 22.20: Danze da Bratislava — 23: Ora

**Brno** - m. 432,3 - Kw. 3.

16.30: Concerto: Il matrimonio sfumato, Sebor; Suite poetica, Dvorak; Jenoufa, Janacek (fant.); Elegia, Jindrich; La sposa venduta, Smetana (fant.) — 17.30: Per gli operai (da Praga) — 18: Emissione tedesca: Notizie — 18.5: V. Praga — 18.55: Racconti pei ragazzi — 19: Notizie sportive (da Praga) — 19.5: Danze — 19.45: La Corsica e i suoi abitanti — 20: V. Praga — 20.30: Musiche di Foerster: Giorni di sole (canto); I sogni (ciclo per piano); L'Eterno desio (canto) — 21: Concerto da Praga — 22.15: Ora; Notizie. I programmi del giorno seguente; I teatri — 22.20: Danze (da Bratislava).

**Kosice** - m. 265,5 - Kw. 5,000.

16.30: Per le signore: Lettura; Orchestra; Consigli di Toilette; Canzoni Slovacche; Recitazioni; Orchestra — 19: Conferenza (in Ungherese) — 19.15: Giardinicoltura — 19.35: Conferenza — 20: Ora; Carillon; Notizie — 21.15: Musiche

di Smetana: Proemio; Recitazione; Danze ceche; Poema sinfonico «Boemia»; Quartetto; Galoppo; Quartetto — 22: Notizie; Emissione ungherese.

## FRANCIA

**Parigi (P. Parisien)** - m.336,3 - Kw. 0,5.

20.45: Dischi; Conferenza. Informazioni — 21: Concerto: Tancredi, Rossini (sinfonia); Eugenio Oneghin, Tschaikowsky (selezione) — 21.25: Informazioni — 21.30: Scherzo e finale della sinfonia in mi bem., Gounod — 22: Informazioni. Concerto: Mignon, Thomas (selez.); Réverie, Debussy; Nozze del Villaggio, Godard.

**Parigi (Radio L.L.)** - m. 370 - Kw. 0,5

15: Dodici ballabili (Jazz e Cantò) — 21: Concerto — 22: Carillon di Fontenay.

**Tolosa** - m. 382,7 - Kw. 8.

Tutti i giorni: 20: Borsa di Parigi; Cambi; Cereali (Borsa del Commercio di Parigi); Notizie del giorno — 20.30: Concerto — 21: Carillon dell'ora — 22.15: Giornale parlato dell'Africa del Nord; Recentissime.

20.30: Concerto: Marcia, Planquette; Te Deum, Bruckner; Aria, Bach — 20.45: Concerto: Melodia, Rubinstein (violoncello); Giardino sotto la pioggia, Debussy (piano); Nola, Arndt (Saxofono); Strofe, René (corno) — 21: Orchestra: Ovv., Patria, Bizet; Entrata dei Gladiatori, Fucik; Sfilata dei Gladiatori, Blankendurg — 21.25: Concerto: Aria (Rigoletto), Verdi;

Idem (Fortunio), Messenger; Idem (Cavalleria Rusticana), Mascagni; Idem (Mirella), Gounod; Due arie (Thais), Massenet — 21.45: Otto ballabili — 22.15: Giornale parlato dell'Africa del Nord.

**Parigi (Radio Paris)** - m. 1744 - Kw. 3

16.30: Concerto (Intervallo: Informazioni — 18.30: Grammofoono: Orchestra, Canzone; Orchestra Balalaïke; Serenata di Gounod; Dio dell'Or (Faust), Gounod; Le Campanie di Corneville, Planquette (orchestra); La Figlia di Madama Angot (orchestra); Favola di La Fontaine (Recitazione); Tango Padilla; Canzone (Orchestra) — 19: Comunicato Agricolo e risultati corse — 19.30: Informazioni — 19.45: Due numeri di Guignol (Intervallo: Pulcinella) — 20.30: Varietà (Intervallo: Rassegna della stampa e informazioni).

**Parigi, Torre Eiffel** - m. 1480 - Kw. 5

18.45-20.10: Giornale Parlato; Racconto poliziesco; Lettura poesie; Risultati sportivi; Risultati corse — 20.10: Previsioni tempo — 20.20-22: «I Piattori», Commedia di Racine.

## GERMANIA

**Breslavia** - m. 321,2 - Kw. 4.

**Gleitvitz** - m. 326,4 - Kw. 4.

16.40: Schizzi storici — 17.10: Ritrasmisione iplica da Amburgo: Il Gran Premio di Amburgo — 17.40: Parla il nostro corrispondente mondiale: Ermidio T. Wagner — 18: Le nostre condizioni

RADIO ITALIA



# LE VALVOLE TERMOIONICHE

**RADIO  
RADIO=  
TECHNIQUE**

**SONO LE  
PIÙ ECONOMICHE  
E LE MIGLIORI**

- R. 75 - Valvola universale.
- R. 76 - La migliore detrectrice.
- R. 77 - B. F. finale ad elevata pendenza.
- R. 78 - B. F. a resistenza e capacità.
- R. 79 - Pentodo per B. F.
- R. 43 - La regina delle bigriglia.

S. A. RADIO ITALIA

ROMA — Via Due Maccelli, 9 — ROMA

Chiedetele al vostro fornitore abituale  
oppure ai seguenti Depositi di Radio Italia

**TORINO**

Via S. Quintino, 30 bis

**PALERMO**

Istit. ALES. VOLTA  
Vico Castelnuovo, 12

**GENOVA**

Soc. PARMA GUIDANO & C.  
Via Garibaldi, 8

**MILANO**

S. A. BRUNET  
Via Panf. Castaldi, 8

**FERRARA**

Ditta U. PAVANI  
Piazza Pace, 49





# ELENCO DELLE STAZIONI TRASMITTENTI RADIOFONICHE DELL'EUROPA

Kc.	Lung. d'onda	Poten- za in Kw. Ant.	STAZIONE	Kc.	Lung. d'onda	Poten- za in Kw. Ant.	STAZIONE	Kc.	Lung. d'onda	Poten- za in Kw. Ant.	STAZIONE
150	2000	7	Kowno	703	426.7	1	Madrid (EAI-7)				
162	1852	6.5	Huizen	712	421.3	4	Francoforte sul Meno	1040	288.5	0.13	Liverpool
172	1744	12	Parigi	721	416	10	Kattowice			0.33	Edimburgo
178	1680	15	Charkov	723	415	0.3	Bilbao	1050	285.7	0.05	Udellava (SMZP)
182	1648.3	20	Königswusterhausen (Zeesen)	730	411	1	Dublino (2 RN)			—	Limoges
192	1562.5	25	Daventry (5 XX)	735	408	—	Reval	1060	283	0.7	Berlino (O)
200	1500	20	Lahiti	739	406	1.3	Berna			0.7	Stettino
202	1485.1	12	Parigi (Torre Eiffel)	748	401.1	1	Glasgow (5 SC)			—	Viipuri
207	1450	—	Mosca			—	S. Sebastiano	1070	280.4	4	Königsberg
216	1385.7	8	Varsavia	750	400	—	Tampere	1071	280	0.5	Rennes
222	1351	20	Motala			1.5	Mont de Marsan			—	Liegi
250	1200	—	Costantinopoli	757	396.3	—	Bucarest	1080	277.8	0.5	Bratislava
260	1153	2	Boden			0.13	Plymouth			—	Barcellona
280	1071	7.5	Kalundborg	766	391.6	4	Amburgo	1090	275.2	—	Bordeaux (Lafayette)
280	1071	5	Hilversum	775	387.1	1.2	GENOVA			7	TORINO
297	1010	0.25	Basilea	784	382.7	3	Frederikstadt			—	Hudiksvall (SMSL)
300	1000	10	Leningrado	784	382.7	3	Tolosa	1100	272.7	—	Norrköping (SMVV)
364	825	—	Mosca	790	379	—	Leningrado			—	Sheffield (6 FL)
387	775	1.2	Kiew	793	378.3	1	Manchester (2 ZX)	1100	272.7	0.7	Kaiserslautern
395	760	0.25	Ginevra	802	374.1	4	Stoccarda			—	Strasbourg
417	720	1	Oestersund	810	370.4	0.8	Helsingfors	1120	267.9	0.7	Münster
441	680	0.6	Losanna	811	370.2	1.5	Siviglia			—	Lilla
		—	Friburgo	820	365.9	1	Bergen	1130	265.5	0.4	Trollhättan (SMXQ)
520	577	—	Hamar	829	361.9	4	Lipsia			2	Kosice
		2.5	Lubiana	838	358	2	Londra (2 LO)	1140	263.2	4	Colonia
530	566	0.7	Augsburg	847	354.2	0.5	Graz	1150	260.9	0.13	Leeds (2 LS)
		0.7	Hannover	855	350.5	10	Göteborg (SASB)			10	Hörby
550	545	0.6	Sundswall	865	346.2	2	Barcellona (EAI 1)	1150	260	1	Tolosa
		20	Budapest	874	343.2	5	Praga	1170	256.4	—	TRIESTE
559	536.7	4	Monaco	883	339.8	1	Copenaghen	1180	254.2	—	Mährisch-Ostrau
568	528.2	2	Riga			6.5	Huizen	1190	252.1	0.5	Juan les Pins (Nizza)
577	519.9	20	Vienna, Rosenhügel	892	336.3	1.5	Poznan			0.7	Cassel
586	511.9	1	Bruxelles			—	Paris (Petit Parisien)			0.7	Kiel
595	504.2	7	MILANO	901	333	1	NAPOLI	1200	250	0.5	Linz
604	496.7	1	Oslo			—	Falun (SMZK)			—	Eskilstuna (SMUC)
613	489.4	0.63	Zurigo	910	329.7	0.7	Brema			0.2	Kolmar
622	482.3	25	Daventry (5 GB)	919	326.4	6	Gleiwitz	1230	243.9	0.25	Säffe (SMTS)
627	478.2	5	Lione (PTT)	928	323.2	1	Cardiff (5 WA)	1240	241.9	0.1	Newcastle (2 NO)
629	476.9	4	Charkov	932	321.8	2	Radio Vitus			1	Rjukan
631	475.4	4	Berlino	939	321.2	4	Breslavia	1250	240	4	Norinberga
635	472.5	5	Lione	946	317.1	0.7	Dresda			—	Viipuri
649	462.2	15	Langenberg	955	314.1	—	Sofia	1260	238.1	—	Kiruna (SMTG)
655	458	0.8	Parigi (PTT)	965	311.2	1	Cracovia	1260	238	1.5	Bordeaux
657	456.7	0.6	Wilna			—	Lisbona	1270	236.2	—	Orebro
		0.7	Aquisgrana	964	311.2	1	Aberdeen (2 BD)	1300	230.8	0.25	Borås (SMBX)
		—	Danzica	968	310	—	Radio Agen	1300	230	—	S. Etienne
		—	Porsgrund	973	308.3	0.35	Zagabria (Agram)			—	Halsinborg (SMYE)
		0.7	Upsala (SMRM)	980	306.1	—	Casablanca	1310	229	—	Malmö (SASC)
658	455.9	—	Aales	990	303.7	0.5	Marsiglia			—	Umca (SMSN)
		0.1	Tromsö	991	302	1	Belfast (2 BE)	1350	222.6	1	Cork (6 CK)
		—	Helsingborg	1000	300	0.2	Varberg (SMSU)	1359	220.7	—	Lussenburgo
		0.5	Klagenfurt			—	Algeri			1	Plensburg
		—	Innsbruck	1010	297	—	Oporto	1370	219	—	Korlstad (SMXC)
658	455	2	Belgrado			—	Notodden			0.25	Ornsköldsвик (SMZA)
659	455.9	0.2	BOLZANO	1040	288.5	0.13	Stoke (6 ST)	1390	215.8	0.25	Halmstad (SMSB)
676	443.8	3	ROMA	1020	294	0.13	Swansea	1400	214.3	—	Jakobstad
		1.5	Stoccolma (SASA)	1030	291.3	0.5	Lione	1420	211.3	—	Beziers
685	438	0.25	Malmberget (SMXO)	1020	294	0.12	Bradford (2 LS)	1430	209.8	—	PALERMO
694	432.3	2.4	Brün	1040	288.5	0.13	Hull (6 KH)	1470	204.1	—	Gelle (SMXF)
701	427.7	1.5	Grenoble			1	Dundee	1480	202.7	—	Christinehamn (SMTY)
		—				—	Bournemout	1490	201.3	—	Jönköping (SMZD)
		—				—		1495	200.7	—	Biarritz
		—				—		1530	196	—	Karlskrona (SMSM)

di oggi e di ieri di fronte allo Stato — 18.45: Concerto di cetra. Pezzi di Gruenwald, Reigersberg — 19.15: Meteorologia — 19.18: Parla il lavoratore. «I piaceri ed i dispiaceri di un impiegato dirigente» — 19.45: Concerto di flauto. Musiche di Chopin-Zanke, Strauss-Suzuka, Demersman — 20.15: Trattamento serale — 22: Notizie serali — 22.30-24: Musica da ballo.

**Koenigsberg** - m. 280,4 - Kw. 4.

16.30-18: Concerto della R. O. — 18.10: L'industria ottica — 18.45: In occasione del «Giorno della madre»: recitazioni — 19.30: Le fatiche ed i piaceri del viaggiare del secolo XVIII — 20.5: Serata d'opera. Concerto della R. O. con musiche di Kreutzer, Weber, Flotow, Schubert, Lortzing — 22.10: Notizie della stampa, corriere sportivo — 22.30-24.30: Musica da ballo, ritrasmessa da Berlino.

**Lipsia** - m. 361,9 - Kw. 4.

**Dresda** - m. 317,1 - Kw. 0,75.

16: Senff-Georgi con programma proprio — 17.10-17.40: Ritrasmisione sportiva. Corse ippiche. «Il Gran Premio di Amburgo» — 17.40: Il mese di maggio. Vecchie e nuove canzoni cantate sul liuto di Ermano Munk di Annover — 18.30: Seconda conferenza: Gite di un pittore nella Spagna — 19: Conferenza: Il destino della vita di artisti — 19.30: Concerto di una società corale maschile, con il concorso di flautista, tenore, pianista. Cori, musiche, canzoni di Mozart, Gossec, Hasse, Goldmark, Wagner, A. Starck, Blumer, Millöcker, G. Wohlgenuth, Koschat, H. Heinrich — 21: Radio-azione. «Volo transatlantico», di Arno Schirokauer — 22: Segnale orario, bollettino della stampa, corriere sportivo. Indi, fino alle 24.30: musica da ballo ritrasmessa da Berlino.

**Stoccarda** - m. 374,1 - Kw. 4.

**Friburgo nella Brisgovia** - m. 577 - Kw. 0,75.

18: Segnale orario, corriere sportivo — 18.15: Teatro e sport — 18.45: L'ora dei poeti: Martino Lang — 19.15: Segnale orario, corriere sportivo — 19.30: Da Baden-Baden: «Requiem» di Giuseppe Verdi, con il concorso di orchestra, cori, solisti — 21.30: Serata varia. Indi notizie, corriere sportivo.

**Amburgo** - m. 391,6 - Kw. 4.

**Brema** - m. 329,7 - Kw. 0,75.

**Kiel** - m. 250 - Kw. 0,75.

16.30 (per Kiel, Amb., Flensburg): Ballate di Ermanno Bossdorf. Lettura. (per Brema e Annover) Canzoni varie. Concerto della R. O. con cantante e pianista — 17.15: Ritrasmisione ippica: Il Gran Premio di Amburgo — 17.30: Cose viste e sentite d'un corrispondente mondiale — 18: Da Berlino: Pensieri del tempo — 18.55: Meteorologia — 18.55: Ritrasmisione dal teatro cittadino di Schwerin: Prima esecuzione: «Die schöne Lau», opera fiabesca in sei quadri di Giulia Kerwey — 22: L'ora attuale, notizie diverse — 22.30-1: Concerto divertente e di musica da ballo — 22.55: Meteorologia per i mari.

**Francoforte sul Meno** - m. 421,3 - Kw. 4.

**Cassel** - m. 250 - Kw. 0,75.

16-17: L'ora della campagna. In occasione della «Giornata della madre» conferenza del pastore L. Nuëdling: «La mia madre» — 17-18: Concerto della R. O., con il concorso di contralto e di pianista. Pezzi di Reger, Beethoven — 18-18.20: H. Griimm: recitazioni proprie — 18-20: 18.50: Conferenza: Tecnica e cultura — 18.50-19.10: H. P. Weitz: poesie proprie. Indi conferenza — 19.30: Da Baden-Baden: «Requiem» di Verdi. Indi in occasione della «Giornata della madre» trattamento letterario, in seguito concerto di musica da ballo.

**Langenberg** - m. 462,2 - Kw. 25.

**Colonia** - m. 263,2 - Kw. 4.

16.5-16.30: L'ora della lettura — 16.30-18: Concerto del vespero, con il concorso di orchestra e di una società corale maschile. Musiche e cori di Rossini, Dvorak, Offenbach, Urbach, Strauss, Oscheit — 18-18.40: Conferenza ritrasmessa da Berlino — 18.45-19.10: L'ora dell'operaio «Il movimento delle maestranze tedesche verso la fine dell'anno 1848» — 19.15-19.35 Sesta conferenza del ciclo: «La città, costituzione ed amministrazione» — 19.40-20: Conferenza: Tolstoj e la sua opera — 20: Ciclo di Mozart: Esecuzione di due opere di Mozart, durante l'intermezzo azione riguardante un fatto vero della gioventù di Mozart. Indi ultime notizie, corriere sportivo, fino alle 24 musica notturna e da ballo.

**Berlino** - m. 475,4 - Kw. 4.

**Berlino O.** - m. 283 - Kw. 1,5.

**Magdeburgo** - m. 283 - Kw. 1,5.

**Stettino** - m. 283 - Kw. 1,5.

16: Conferenza sulle cantate di Bach — 16.30: Trasmissione grammofonica — 17-19: Concerto da thè (ritrasmisione da un albergo). Indi «Pensieri del tempo» — 19: Radio-propaganda — 19.30: Il conferenza: Travestito da monaco indù fino alle frontiere del Tibet — 20: «Marta», opera in quattro parti di Flotow. Indi segnale orario, meteorologia, recentissime, corriere sportivo, radiotelegrafie. Indi, fino alle 24.30, musica da ballo, con intermezzi vocali.

**Monaco di Baviera** - m. 536,7 - Kw. 4.

**Norimberga** - m. 240 - Kw. 4.

16.55: Pomeriggio, vario. Concerto del Radio-Trio e di pianista — 17.45: Ricordi di Guglielmo Leibl. Conversazione — 18: Conferenza: Il parlamentarismo, come è, e come dovrebbe essere — 18.50-19.40: L'ora della musica da camera del Trio Zilcher. Musiche di Ravel, Zilcher — 19.45: Corriere sportivo, meteorologia — 20: L'ora di Riccardo Wagner. Concerto della R. O., con il concorso di soprano, di contralto e di tenore — 21: Il radio-specchio — 21.15: Concerto divertente della R. O., con il concorso di cantanti e di violinista. Pezzi di Verdi, Bizet, Xieumtups, Tschakowsky — 22.20: Notizie serali — 22.45-23.30: Concerto e musica da ballo. Ritrasmisione.

## INGHILTERRA

**Londra (2 LO)** - m. 358 - Kw. 3.

**Davertry (5 XX)** - m. 1562,5 - Kw. 25

15.30: Banda: La Cenerentola, Rossini (sinfonia). Soprano: Voi che sapete (Nozze di Figaro), Mozart; Ruggia di Maggio, Sterndale Bennett. Banda: Lohengrin, Wagner (selez.). Baritono: Due ballate popolari. Banda: 5 pezzi di Schumann Improvviso; Ballo dell'orso; Canto della Sera; A. Rimpiazzino; Marcia (canzone popolare). Soprano: Tre ballate (Ireland, Standorf, Rogers). Banda: Seconda polonese, Liszt. Baritono: Tre ballate (Keel, Ireland, Hely Hutchinson). Banda: Tre bozzetti irlandesi, Ansell — 17: (dal Biosopgate Institute). Organo: Aria per tromba, Purrell; Aria, Purrell; Aria popolare, E. Bossi; Fantasia e fuga, Bach. Due Poemi d'Autunno, Bonnet — 17.30:

Richiedete presso il vostro fornitore le batterie:

**MAXIMUM** Prem. Fabbrica Italiana  
Pile e Batterie Elettriche

**PALLME & MOTTA - NAPOLI**

VIA MARINA, 94 - Stabilimento: Via Donnalbina, 14  
TELEFONO N. 250-29



Cercarsi  
Rappresentanti  
per Zone libere



**RADIOAMATORI**

per le vostre saldature, adoperate unicamente

**TINOL**

in filo o pasta - riunisce metallo e deossidante.

In vendita presso i negozi di ferramenta e di Radio.

**LOTARIO DICKMAN**  
MILANO (120) - Via Carlo Goldoni, 3 - Telefono 24-307

«L'Eloquenza Inglese» — 17.45-18.15 circa: (dalla Ch. del Messia, Birmingham). Cantata numero due di Bach in sette parti — 19.55: Culto, da S. Martino — 20.45: La buona causa della settimana — 20.50: Tempo; Notizie; Annunzi locali. (Dav. solo) Previsioni marittime — 21.5: Orchestra archi: Concerto, Humphries (Giovanni); Toccata, Marcello — Suite in do, Purcell; Quintetto per piano e archi, Chignell. Contralto: Tre melodie di Duparc (Invito al viaggio; Estasi; Lamento). Orchestra: Andante grazioso e Capriccio, R. Fuchs; Minuetto, Bolzoni; Berceuse e valzer, G. Hollaender. Contralto: Aria, John Dowland; Ballata, Giles Earl. Melodia tradizionale; Berceuse, Byrd. Orchestra: Concerto in do, Bach; Arietta, Felix White — 22.30: Epilogo — 22.40-23: (Dav. ventrosolo: da Cardiff). La Fratellanza silenziosa.

**Davey (5 GB)** - m. 482,3 - Kw. 30.

15.30: Musica da camera: Quartetto in la per archi (quattro tempi), Schumann; Quattro Lieder di Schumann (soprano). Minuetto e trio e Bourrée di Bach (quart. archi). Quattro Lieder di R. Strauss (soprano); Quartetto op. novantasei per archi, Dvorak (quattro tempi) — 17: Lettura poesia — 19.50: Culto, da S. Martino, con Antifona di Mendelssohn — 20.45: (Birmingham). La buona causa della settimana — 20.50: Tempo; Notizie — 21: (Birm.). Coro: Ballata popolare. Baritono: Quattro canti (Muriel Herbert, Ivy Klein, P. Warlock, M. Shaw). Violino: Preludio «Il Diluvio», St. Saëns. Il Nastro sventolante, Conperin. Coro: Dolce mese di maggio, German. Contralto: Tre canti (R. Eden, Del Riego, Mac Fadyen). Coro: Melodia delle Ebridi. Tenore: Tre canti (Stanley Taylor, Lane Wilson, Quilter). Coro: Occhi beati, Elgar — 21.55: (Birm.). Baritono: Tre canti (V. Williams, Austin, Boyce). Violino: Romanza, Svendsen; Minuetto, Porpora, Lamento Celtico, Harry Farjeon. Contralto: Stride la vampa (Il Trovatore), Verdi; Alberi, Rasbach; Alleluia, O' Connor Morris. Tenore: ...ria (Semele), Haendel. Coro: In quest'ora, Piniuti — 22.30: Epilogo.

### JUGOSLAVIA

**agabria** - m. 308,3 - Kw. 0,75.

16.30: Ritrasmisione sportiva: Incontro di calcio — 18.30: Descrizione di viaggio: La Riviera francese — 19: Antica musica

da pianoforte — 19.30: In francese: Impressioni di viaggi nella Jugoslavia — 19.45: Notizie culturali e della radio-società — 19.50: Introduzione alla ritrasmissione serale — 20: Ritrasmisione dell'Opera dal Teatro Nazionale. Durante gli intermezzi notizie della stampa e meteorologia.

### NORVEGIA

**Oslo** - m. 496,7 - Kw. 1,5.

19.15: Il tempo; Notizie — 19.30: Conferenza — 20: Segnale orario — Orchestra: Ouv., «Fra Diavolo, Anber; Andante ed concerto n. 3, St. Saëns; Selezione Mendelssohniana, Pétas; Poema sinfonico, Halvorsen; Lamento, Liadov; Intermezzo (L'amico Fritz), Mascagni; Reminiscenze di Grieg, Urbach; Romanza (Mignon), Thomas; Selez., La vedova allegra, Lehar — 21.30: Il tempo; Notizie — 21.50: Conferenza — 22.5: Rectazione — 22.45-24: Danze (Dischi).

### POLONIA

**Poznan** - m. 336 - Kw. 1,500.

15.15-17.30: Concerto sinfonico da Varsavia — 17.30: Varie — 17.50: Audizione dei ragazzi — 18.20: Soprano — 18.50: Piano: Tre mazurche, Chopin — 19: Bollettino Associazione gioventù cattolica — 19.20: Conferenza da Varsavia — 19.45: «Silva rerum» — 20.5: Varie — 20.30: Concerto da Katowice (dalle 21 alle 21.15: Letteratura da Varsavia) I teatri e i cinema; Comunicati — 22: Segnale orario; Comunicati — 22.30: Radiofotografia — 23-24: Ballabili riprodotti.

**Katowice** - m. 416,1 - Kw. 10

18.20: Audizione Letteraria da Varsavia — 19: Annunzi vari — 19.20: Mezz'ora allegria — 19.56: Segnale orario; Bollettino meteorologico — 20.30 Arpa: Leggenda, Tschaiakowsky; Canto, Palloni. Cantatrice: Janek, Zeleński (Aria); Halka, Moniuszko (Aria). Arpa: Fantasia sopra Arie slave, Falladové; Melodia Spagnuola, tedeschi. Cantatrice: Manon Lescaut, Puccini (Aria); Macbeth, Verdi (Aria). Viola e Arpa: Cavatina, Saint Saëns; Berceuse, Ravel. Cantatrice: La Wally, Catalani (Aria) Il Cie. Massenet (Aria) — 21: Recitazioni — 21.15: Concerto (cont.) — 22: Bollettino Meteorologico; Notizie; Sport — 23: Danze.

**Cracovia** - m. 314,1 - Kw. 1,5.

15.15: 18.20; 20; 21; 22.23: V. Varsavia — 17.30: Conferenza — 17.35: Impressioni d'un viaggio in Italia — 19: Varie; Comunicato sportivo — 19.10: Audizione letteraria — 19.56: Segnale d'ora — 20.30; 21.15: V. Katowice — 23-24: Musica riprodotta.

**Varsavia** - m. 1385,7 - Kw. 10.

15.15: Trasmissione dalla Filarmonica — 17.30: La lotta per la libertà della Bulgaria — 17.55: Ricordi storici — 18.20: Audizione letteraria e musicale — 19: Varie — 19.20: Il romanzo e la novella giapponese — 19.45: Comunicati — 19.56: Segnale orario — 20: Audizione umoristica — 20.30: Orchestra: Ouv., I marinari, Flotow. Quattro scene balletto (Kassya), Delibes. Tenore: Aria (Jeanott), Zeleniski. Aria (Mignon), Thomas — 21: Letteratura — 21.15: Clarino: Concerto op. 47, Verhey. Tenore: Canzone, Moniuszko; Serenata, Gall; Mattinata, Tosti. Orchestra: Serenata, Drdla; Balletto Trizgano (sei tempi), Laisne; Kuyaviak, Lada — 22: Comunicato aviazione e meteorologico — 22.5: Passatempi intellettuali — 22.25: Comunicati P. A. T. — 22.40: Comunicati Polizia e sportivo — 23-24: Ballabili riprodotti.

### SPAGNA

**Barcelona (EAJ 1)** - m. 350,5 - Kw. 3.

21: Sport; Mercati agricoli e bestiame — 21.15: Orchestra: Fox, Confrey; One step, Molas e Fuscant; Sardana, Carbonell; Selez., El Puñao de Rosas, Chapl; Notturmo, D'Ambrosio — 21.45: Recitazione umoristiche — 22: Campane cattedrali; Il tempo — 22.5-23: Concerto: Ouv., Re Stefano, Beethoven (orchestra); Elegia di una Rosa, Verne; Erodiade, Massenet (cantatrice); Minnetto del Settimino, Beethoven; Serenata, Albeniz; Serenata inutile, Brahams; La violetta, Mozart; Aria, Lotti (cantatrice); Villanella, D'Ambrosio; Ouv., (preziosa, Weber).

**Madrid (EAJ 7)** - m. 375 - Kw. 1,5.

19: Campane; Dodici ballabili — 22: Campane; Segnale orario. Orchestra: Settimino, Beethoven (sei tempi) — 22.30: Banda (riproduz.) — 24-1: Campane; Banda (cont.).

## Cav. Armando Dansi

OFFICINE ELETTROMECCANICHE

VIALE IPPODROMO 48 - VARESE - TELEFONO NUM. 153

\*

Calamite permanenti per tutte  
le industrie

## APPARECCHIO Tipo 2515

completamente alimentato in alternata  
per la ricezione della stazione locale  
in forte altoparlante

L'ultima novità della Casa PHILIPS-RADIO  
completo L. 975

lo trovate presso la Ditta

## GRONORIO & C.

MILANO

Via Melzo, 34 - Telefono 72-034

# ZENITH-RADIO

AUMENTA E COMPLETA LA  
MERAVIGLIOSA SERIE DELLE VALVOLE  
**oxyd - filament**

ONORE E VANTO DELLA PRODUZIONE ITALIANA



*di tappa in tappa!*  
ai tipi C 406, L 408, U 415, U 418,  
si aggiungono:

**DA 406**

4 V. - 0.06 Amp.

oxyd filament

coeff. d'impl. 150

VALVOLA SCHERMATA  
per alta frequenza

**DU 415**

4 V. - 0.15 Amp.

oxyd filament

coeff. d'impl. 100

VALVOLA a DOPPIA GRIGLIA di POTENZA e  
VALVOLA SCHERMATA per BASSA FREQUENZA

**W 450**

oxyd filament 4 V. - 0.5 Amp. Pend. 3.5 MA

VALVOLA FINALE D'ALTA POTENZA  
OSCILLATRICE per ONDE CORTISSIME

**C 1100**

oxyd filament 1V. - 1 Amp.

VALVOLA AMPLIFICATRICE  
per corrente alternata

**R 4050**

oxyd filament 4V. - 0.5 Amp. Corr. erogata

40 MA

VALVOLA RADDRIZZATRICE  
a una placca

**R 4100**

oxyd filament 4V. - 1 Amp. Corr. erogata

80 MA

VALVOLA RADDRIZZATRICE  
a due placche

**P 720**

7V. - 2 Amp.

VALVOLA AMPLIFICATRICE FINALE  
DI SUPERPOTENZA  
per amplificatori grammofonici

**R 7200**

7V. - 2 Amp.

VALVOLA RADDRIZZATRICE  
a due placche  
per amplificatori grammofonici

PER LISTINI E CATALOGHI  
INDIRIZZARE:

## LE VALVOLE ZENITH

si trovano presso i migliori negozi  
e presso i Rappresentanti:

per il Piemonte:

**F. BLANC & C. - TORINO**  
VIA M. CRISTINA 55 bis - Tel. 43933  
VIA S. QUINTINO 6 - Tel. 49382

per le Tre Venezie:

**MARIO POGGIO - TRIESTE**  
VIA BOCCACCIO 1

per la Liguria:

**ISTITUTO ELECTRA - GENOVA**  
VIA S. BERNARDO 10/3 - Tel. 22097

per il Lazio:

**A. CORTINI - ROMA**  
PIAZZA MIGNANELLI 22 - Tel. 64387

per la Sicilia:

**PATRICOLO & C. - PALERMO**  
PIAZZA MARINA 86 - Tel. 1173

per la Lombardia

**BOSSI & QUALITA' - MILANO**

VIA ABEDEI 9 - Tel. 84-079

**SOC. AN. ZENITH - MONZA**

## SVEZIA

Stoccolma (SASA) - m. 438 - Kw. 1,5.  
 Motala - m. 1351,3 - Kw. 30.  
 Malmö - m. 229 - Kw. 1.

16: Musica leggera da Göteborg — 17: Programma per Ragazzi — 17.55: Carillon Palazzo di Città — 18: Culto — 19.15: Azione drammatica — 20.15: (dall'Accademia di Musica) Coro: Preghiera, Eriksson; Estate, Wideen; Maggio, Söderman; Sul lago, Schumann; Addio, Idem; Canzone Tzigana, Idem; Aria (Alceste), Gluck (con orchestra); I due granatieri, Schumann (Idem); Tre canti sacri, Schubert — 21.15: Notizie; Il tempo — 21.45: Coro: Ballate popolari, Södermann; Canto del mattino, Gade.

## SVIZZERA

Berna - m. 406 - Kw. 1,5.

15.30-17.30: Concerto pomeridiano dell'Orchestra del Kursaal — 19.29: Segnale orario, meteorologia — 19.32-20: Conferenza riguardante il soggiorno giovanile di C. F. Meyer nella Svizzera francese — 20.20.45: Concerto d'organo. Composizioni di maestri francesi — 20.45-21: Orchestra — 21.21-21: Il quarto d'ora attuale — 21.20-22: Concerto orchestrale d'una orchestra italiana — 22.22.15: Corriere sportivo, notizie, meteorologia — 22.15-22.40: Concerto orchestrale.

Zurigo - m. 489,4 - Kw. 1,5.

20: Concerto di violoncello con il concorso di pianista e della R. O. — 21: Concerto d'un Quintetto di Circeasi — 22: Recentissime, notizie del giornale «N.Z.Z.»

Losanna - m. 680 - Kw. 0,75.

15.30-17.30: Orchestra da Berna — 20: Lettura (Maeterlinck) — 20.15: Notizie Sportive — 20.30: Concerto: Aria, Haendel; «Ave rerum», Mozart (violino e piano); Minuetto, Mozart; Andante della Sinfonia spagnola, Lalo; Romanza, Buffa (Cantatrice); Idem, Debussy (cantatrice); Le Campanie, Debussy (Idem); Preludio della Suite «Bergamasca» (Idem); La fanciulla dai capelli di lino, Idem (Idem); Due Studi, Chopin (Idem), Sera, Fumè (canto, violino e piano); Le culle, Idem (Idem); Sei canzoni popolari (canto e piano) — 22: Recitazioni e grammofono.

Ginevra - m. 760 - Kw. 0,5.

21.15 :20.30: V. Losanna.

## UNGHERIA

Budapest - m. 545 - Kw. 20.

16: Scuola Libera per Radio: Canzoni; Conferenze (Intervallo 16.45 circa: Ora; Il tempo) — 17.25: Varietà — 19: Dischi — 19.30: Rappresentazione al Teatro dell'Opera — (22.30 circa: Ora; Il tempo); Musica Tzigani riprodotta.

## LUNEDÌ 13 MAGGIO

## AUSTRIA

Vienna - m. 519,9 - Kw. 45.

16: Concerto pomeridiano del quartetto Silving, con il concorso di cantante e di pianista. Due arie di Puccini, musiche di Haroldy, K. Sommer, Adam, Wieniawsky, Gounod, J. Strauss, Eßlinger, Nedbal, Karpf, Dreyer — 17.20: L'ora della gioventù — 18.10: Conferenza del cielo: «Attraverso l'Austria» — 18.40: Quadri della storia teatrale viennese (II) — 19.10: Conferenza sull'esposizione primavera-estate della «Wiener Sezession» — 19.20: Prime rappresentazioni teatrali a Vienna — 19.55 Segnale orario, meteorologia — 20: Ballate di Carlo Loewe. Cantante e pianista — 20.30: Ritrasmisione da Varsavia. Indi concerto serale d'una orchestra di jazz, con il concorso di solista. Dopo radiofotografie.

## BELGIO

Bruxelles - m. 511,9 - Kw. 1,5.

17: Concerto trio con concorso cantatrice — 18: I poeti e la gastronomia — 18.15: Storia della navigazione aerea — 18.30: Dischi — 19.30: Giornale parlato — 20.15: Dischi — 20.30: Concerto De-fauw dal Conservatorio (Intervallo: Attualità). Recentissime.

## CECOSLOVACCHIA

Bratislava - m. 277,8 - Kw. 0,5.

16.30: Orchestra da Praga — 17.30: Recitazione — 17.50: Il Don Carlo di Schiller (conf.) — 19: V. Praga — 19.5: Varietà (da Brno) — 19.45: Conferenza da Praga — 20.30: Concerto da Varsavia; Notizie; Congresso Società Ginnastica «Orel».

Praga - m. 343,2 - Kw. 5.

16: Tendenze dei Mercati dell'Europa centrale — 16.10; 16.20: Due conferenze d'igiene — 16.30: Musica militare — 17.30: Corso di Serbo-croato — 17.45:

Emissione tedesca: Notizie, conferenza — 18.15: Notizie agricole — 18.25: Conferenza per gli operai — 19: Ora; Notizie — 19.5: Varietà (da Brno) — 19.50: La coltivazione del tabacco in Cecoslovacchia — 20.30: Concerto da Varsavia — 22: Ora; Notizie — 22.15: Congresso della Società Ginnastica «Orel» — 22.20: I teatri — 22.25: Musica riprodotta — 23: Ora.

Brno - m. 432,3 - Kw. 3.

16.30: (Per le signore); Conferenza; Concerto: Le campane dell'Eremito, Mailart ouv.; I Racconti di Hoffmann, Offenbach; La Modella, Suppé (ouv.); Pot-pourri, La Geisha, Jones; Conferenza — 17.30: Corso di Serbo croato (da Praga) — 17.45: Emissione tedesca: Notizie; Due conferenze — 18.15: Conferenza musicale — 19: Notizie da Praga — 19.5: Varietà — 20.30: Concerto da Varsavia — 22.20: I programmi del giorno seguente; I teatri.

Kosice - m. 265,5 - Kw. 5,000.

17.10: Musica riprodotta 20: Ora; Carillon; Notizie — 20.15: Orchestra — 21.5: Serata popolare — 22: Notizie; Borsa; Emissione in ungherese.

## FRANCIA

Parigi (Radio L.L.) - m. 370 - Kw. 0,5.

21: Corso facile d'Inglese — 21.15: Concerto: Quattro Selezioni, L'Uccello di Fuoco, Strawinsky (Dischi); Ouv., Egmont, Beethoven; Seconda arabesca, Debussy; Canto d'Autunno, Guillemin; Minuetto, Lullu; Selez., Manon, Massenet; Toreador e Andalus, Rubinstein; Romanza, Swendsen (Violino); Il Menestrello, Wieniawsky (Violino) — 22: Carillon di Fontenay.

Tolosa - m. 382,7 - Kw. 8.

20.30: Cobia spagnuola; Sei canzoni — 20.50: Varietà musicale — 21: Introduzione al numero seguente — 21.15: Concerto; Valzer, Chopin (piano); Polonese, Chopin (orchestra); Ouv., Veronica, Messager; Ouv., I saltimbanchi, Ganne — 21.30: Recitazione poesia — 21.35: Aria (Il Barbiere di Siviglia), Rossini; Duetto (Manon), Massenet — 21.50: Recitazione poesia — 21.55: Aria (Il Giocatore di Notre Dame), Massenet; Due arie (Faust), Gounod; Romanza (Madama Butterfly), Puccini — 22.5: Recitazione poesia — 22.10: Aria (Lakmé), Delibes; La Tolosa, Deffès — 22.15: Giornale parlato dell'Africa del Nord.

## SOC. TA ANGLO ITALIANA RADIOTELEFONICA

ANONIMA - CAPITALE LIT. 500.000,- - SEDE IN TORINO

## nel vostro interesse!...

Prima di fare qualsiasi acquisto di Materiale o di Apparecchi Radiotelefonici, chiedeteci con una semplice cartolina i nostri Listini, Cataloghi, Opuscoli (che vi invieremo gratis) ove troverete tutto quanto vi occorre, comprese le ultime e più interessanti novità.

Vendita per Genova: Lorenzo Biaggini - Piazza Martinez, 4 (rosso) - Telefono 52-756

Indirizzare: SOCIETÀ ANGLO ITALIANA RADIOTELEFONICA

UFFICIO DIFFUSIONE E RECLAM - Via Arcivescovado, 10 - TORINO



**P. rigi** (Radio Paris) - m. 1744 - Kw. 3.

15.45: Musica Sinfonica — Canto e danze — 16.45: Borsa di Londra; Cotonari al Havre e a Liverpool; Caffè al Havre e a New York; Metalli; Informazioni — 18.30: Borsa di New York — 18.35: Grammofono: Monologo Comico; «A Francesca», M. Costa (Fisarmonica); Mogador, Benches e Dumont (canto); Serenata, Toselli (violino); Il Barbiere di Siviglia, Rossini (duetto); Rapsodia in azzurro, Gershwin (Jazz); Paesaggio, Hahn (canto); Il Reliquario, Padilla (orchestra); Canzone (orchestra) — 19.5: Comunicato agricolo; Risultati corse — 19.25: Corso di contabilità 19.45: Rame; Comunicati vari; Metalli; Informazioni — 20: Orticoltura — 20.15: «Le Preziose Ridicole» di Molière — 20.40: Quotazioni mercati americani — 20.45: Camerata Madrigalisti: Quattro canzoni del tempo di Francesco I, Clavicembalo. Sarabanda, Gagliardi e Alemanda. De Chambonnieres; Corrente, D'Anglebert; I piccoli mulini a vento, Couperin; Il Carillon di Citera, idem; I Baccanali, idem.; Camerata Madrigalisti: Madrigale, Di Lasso; Tre Canzoni (Costeley, De La Grotte, De Bertrand) Clavicembalo; La Gioiosa, Daquin; La Rondinella, id.; Suite in re (cinque pezzi), Rameau; Camerata Madrigalisti: Sei Canti (Mauduit, idem, De Caurroy, Le Jeune, id., id. Clavicembalo e orchestra; Tre Acquarelli, M. Rosgen-Champion. (Intervalli: Rassegna della Stampa e Informazioni).

**Parigi, Torre Eiffel** - m. 1480 - Kw. 5

18.45-20.10: Giornale parlato; Il Postiglione; Un re d'ur in Caldea; La quindicina teatrale; Cronaca Giudiziaria — 20.10: Previsioni tempo — 20.20-22: Concerto: Arie di Balletto, Nivard (Orchestra); Fantasia, Mozart (Piano); Il ritorno dei malattieri, Cools (Orchestra); Addio, Fauré (cantatrice); Parla una fanciulla, De Bréville (Cantatrice); Danze arabe, Grumbach (orchestra); Bucoliche, Pillois (Flauto e piano); Inno alla morte, Filippucci (orchestra); Marcia op. 12, Prokofieff (piano); L'amore delle tre melarance, Idem (idem); Preludio op. dodici, Idem (idem); Minuetto, Filippucci (Orchestra); Cavalli di legno, Debussy (cantatrice); Il prato, Idem (idem); Valzer (Isolino), Messenger (Orchestra).

### GERMANIA

**Breslavia** - m. 321,2 - Kw. 4.

**Gleitvitz** - m. 326,4 - Kw. 4.

16: Lettura — 16.30: Musica da Camera di M. Reger. Concerto strumentale — 18:

Conferenza — 18.25: Selezione del dramma «Menschen des Unterganges» di R. Fitzek — 19.25: Meteorologia — 19.30: Conferenza di scienza religiosa — 19.50: Bollettino d'arte e di letteratura. Recitazioni con conferenza d'introduzione — 20.15: «La sorella». Novella di Ermano Kesser. Indi concerto del violinista Stefano Frenkel, con accompagnamento di pianoforte. Musiche di Suk, Tiessen, Wladigeroff. St. Frenkel, Nick — 22: Notizie serali, risposte a quesiti radiotelevisivi.

**Koenigsberg** - m. 280,4 - Kw. 4.

16: L'ora letteraria della gioventù — 16.30-18: Concerto divertente di musiche di Marschner, Borodin, Leoncavallo, Siede, Ralf, Henselt, Sinding, Smetana — 18.15: Lo sport ippico nell'Oriente. Conf. — 18.50: L'ora dei libri — 19.25: Lettura inglese — 20: Ritrasmisione da Berlino. Lettura di poesie — 20.35: Musica da camera, Quartetto per archi di Z. Kodaly — 21.10: Pel divertimento. Concerto della R. O., di cantante, di violinista. Pezzi di Ziehrer, Rotter-Grothe, Beccé Michaelow, Frey-Friedmann, Steiberg-Frank-Stolz, Percy, ecc. — 22.10: Meteorologia, notizie della stampa, corriere sportivo — 22.20-24: Musica da ballo ritrasmessa da Berlino.

**Lipsia** - m. 361,9 - Kw. 4.

**Dresda** - m. 317,1 - Kw. 0,75.

16: Lezione di francese — 16.30: Concerto della R. O. con musiche di Mozart, Verdi, Tschaiakowsky, Humperdinck, Grieg, Lecocq — 17.45: Notizie della radio-propaganda — 18.20: Prognosi del tempo, segnale orario — 18.30-18.55: Lezione d'inglese per principianti — 18.55: Posti per i disoccupati — 19: Il duomo di Meissen. Conf. — 19.30: Sesta conferenza: Il tipo di donna predominante nel succedersi dei tempi — 20: Charles de Coster (in occasione del 50° compleanno della sua morte) — 21: Musica sacra protestante. V. J. S. Bach. Concerto orchestrale-corale e di solisti, con conferenza d'introduzione — 22: Segnale orario, prognosi del tempo, corriere sportivo, notizie della stampa. Indi, fino alle 24, concerto divertente e di musica da ballo.

**Stoccarda** - m. 374,4 - Kw. 4.

**Friburgo nella Brisgovia** - m. 577 - Kw. 0,75.

16.15: Concerto pomeridiano della R. O. con il concorso di cantante e di pianista. Frammenti di opere tedesche di Beethoven, Cornelius, Brunn, Lortzing, Krutzner, Loeffler, Humperdinck, Wagner, Flo-

low — 18: Segnale orario, meteorologia, notizie agricole, bollettino del mercato di lavoro — 18.15: Conferenza — 18.45: Consigli radiotecnici — 19.15: L'ora del poeta. H. Ph. Weitz legge opere proprie — 19.45: Conferenza: Uomini celebri del Baden — 20.15: «Regina», opera romantica in 3 atti di Lortzing. Indi: da Friburgo, Concerto d'una società di mandolini e di chitarre, con il concorso del Quartetto Schubert e d'un tenore. Musiche di Schubert, Mozart, Kollmanek, Salvetti, Reh, Koeler, Schubert. Indi notizie.

**Amburgo** - m. 391,6 - Kw. 4.

**Brema** - m. 329,7 - Kw. 0,75.

**Kiel** - m. 250 - Kw. 0,75.

16.15: L'ora della gioventù tedesca — 17: Conferenza sul «Johanneum» di Amburgo, in occasione del IV centenario della sua esistenza — 17.30: Abbasso il progresso! II, Telefono ed auto che significano? (conf.) — 17.55: Meteorologia, bollettino della polizia — 18: Cose diverse della radio-propaganda — 18.30: Cose diverse della radio-propaganda (II) — 19.25: L'ora dei lavoratori. XXV conferenza: L'arte ed il modo di vedere la vita — 19.55: La Borsa serale di Francoforte. Meteorologia — 20: Conferenza riguardante lo sport del tiro — 20.10: Concerto orchestrale-vocale con programma variato. Quindici numeri — 22.10: L'ora attuale. Notizie diverse — 22.40: Ritrasmisione di stazioni di fuori — 23.55: Meteorologia per i mari.

**Francoforte sul Meno** - m. 421,3

Kw. 4.

**Cassel** - m. 250 - Kw. 0,75.

17-18.30: Concerto della R. O. Frammenti di opere di Nedbal, Granichstaeden, Lehár, Kalman, Eysler, Kuennecke. Durante l'intermezzo notizie della radio-società ed altre informazioni — 18.30-18.45: Il quarto d'ora dell'amministrazione postale tedesca. L'orario ufficiale del Reich. (conf.) — 18.45-19: Le radiostazioni nella Francia (conf.) — 19-19.25: Questioni dell'educazione e della tutela. (Conf.) Indi altra conferenza — 19.45-19.55: Saggi di letteratura inglese — 19.55-20.15: Lezione d'inglese — 20.15: Da Stoccarda: «Regina», opera di Lortzing. Indi, da Cassel, concerto orchestrale.

**Langenberg** - m. 462,2 - Kw. 25.

**Colonia** - m. 263,2 - Kw. 4.

16-16.25: L'ora della signora. Conversazione sull'esposizione «Tecnica nella casa» a Essen 1929 — 16.35-17: Il mondo nel tiro — 17-17.45: La radio della gio-

APPARECCHI RADIO RICEVENTI

(7 NOVITÀ)

**VENTURADIO - SAVOIA - BREMERTULLY**

AUDIZIONI E INFORMAZIONI

A. VENTURINI - Viale Abruzzi N. 34 - MILANO

ventà — 17.45-18.30: Concerto del vespero. Trasmissione grammofonica — 18.30-18.50: Conferenza sugli enigmi dell'anima degli animali — 19.15-19.40: Conversazione spagnuola — 19.40-20: L'ora dei genitori — 20: Collegium musicum. Violoncellista, pianista. Musiche di Mozart, Beethoven, R. Volkmann, Tschai-kowsky. Indi ultime notizie, corriere sportivo, informazioni commerciali, poi fino alle 24 ritrasmissione del concerto da un ristorante.

**Berlino** - m. 475,4 - Kw. 4.

**Berlino O.** - m. 283 - Kw. 1,5.

**Magdeburgo** - m. 283 - Kw. 1,5.

**Stettino** - m. 283 - Kw. 1,5.

16: La lotta contro i parassiti nella casa e nel cortile — 16.30: Lettura — 17-18: Concerto divertente dell'orchestra E. Roos Pezzi di Lortzing, Svendsen, Rameau, Meyerbeer, Tosti, Razigade, Teike, Brahms. Indi notizie della radio-propaganda ed informazioni dell'Ufficio di collocamento

18.30: Lezione d'inglese per principianti 19-19.30: Due conferenze — 19.55: Radiografate — 20.05: Teodoro Daembler legge poesie proprie, con conferenza d'introduzione — 20.30: Ritrasmisione del programma di Varsavia. Concerto orchestrale. Indi segnale orario, meteorologia, poi, fino alle 24.30, musica da ballo.

**Monaco di Baviera** - m. 536,7 - Kw. 4.  
**Norimberga** - m. 240 - Kw. 4.

16: Lettura — 16.30-17.30: Concerto divertente dell'orchestra E. Haensler. Pezzi di Lortzing, Waldeufel, Lehar, Offenbach, Schestak, Moretti, Freudenthal, Love, Meisel — 17.40: La radio degli scacchi — 18.10: La vita del lavoro. Conferenza: Comunità e previdenza — 19: Lezione di inglese — 19.30: Concerto divertente del Radio-Trio, con il concorso di tenore e di pianista. Musiche, canzoni, arie, ecc. di Flotow, Massenet, Seasola, Rachmaninoff, Ponchielli, Tschai-kowsky-Kreisler, Waldteufel, Lehar — 21.45: Musica da camera di recentissima creazione. Concerto strumentale di opere di E. Tsch., F. Buechtger — 22.20: Notizie serali.

## INGHILTERRA

**Londra** (2 LO) - m. 358 - Kw. 3.

**Daventry** (5 XX) - m. 4562,5 - Kw. 25

15.30: Danze — 16.15: Orchestra (riproduz.) — 17.15: Pei ragazzi: Recitazione; Pianoforte; Il Tennis; Soprano — 18: Apicoltura — 18.15: Segnale Greenwich; Tempo; Notizie — 18.30: Che cosa pensa la nuova generazione (discussione) — 18.45: Opere di Franck per organo (dal Bishopsgate Institute) — 19: Critica teatrale — 19.15: Interludio musicale — 19.25: Lettura in francese — 19.45: Secondo atto del «Sigfrido» dal teatro Covent Garden — 21.15: Emissione politica — 21.45: Tempo; Notizie; Annunzi locali; (Dav. Solo): Previsioni marittime e prezzi bestiame da macello — 22.5: Baritone — 22.20: Musiche di Sydney Baynes: Marcia; Chi la dura la vince (Ouverture); Due canti (baritono con orchestra); Valzer; Crepuscolo (Intermezzo); Due canti (baritono); Suite orchestrale; Marcia — 23.5: Una mano di «Auction Bridge» commentata — 23-24: Ballabili riprodotti — 24-0.15: Trasmissione fotografica.

**Daventry** (5 GB) - m. 482,3 - Kw. 30

16: Soprano: Il mio giardino meraviglioso, Dorothy Bigelow; Canto popolare; Basso: Cuppi boschi, Lulli; Mia signora, Boyceson Treharne; Soprano: Ballata, Lieurance; Uccelli a sera, Coates; Basso: Canzone, Wolsey Charles; Alla fiera di Grendon, P. Mare — 16.30: Danze; Canzonettista — 17.30 (Birm.): Pei ragazzi: Recitazione; Soprano; Baritono; Ragione della vecchia Torre — 18.15: Segnale Greenwich; Tempo; Notizie — 18.30 (Birm.): Orchestra: Raimondo, Thomas (Ouv.); Basso: In un giardino persiano, L. Lehmann (Aria); Canto nuziale, Poniatowski; Orchestra: Principessa di Kensington, German (Selez.); Piano: Ballata in la bem. op. 47, Chopin; Orchestra: Valzer, Tschai-kowsky; Basso: Tre canti (W. Wallace, Margetson, Sterndale Bennett); Pianoforte: Tre novallette, Medtner; Orchestra: Potpourri, Kettelbey — 20 (Birm.): Orchestra; Baritono — 21: Tempo; Notizie — 21.15: Emissione politica 21.45: Violino: Sonata in mi minore, Veracini; Andante in do e Gavotta rondò in mi, Bach; Improvviso, Bloch; Visione ebraica, Idem — 22.15-23.15: Ballabili riprodotti.

## JUGOSLAVIA

**Zagabria** - m. 308,3 - Kw. 0,75.

17.30: Ritrasmisione del concerto dall'Europa-Palace Cinematografo — 18.45: Notizie della stampa — 19.30: Alfabeto musicale — 19.45: Conferenza in francese: Come si trovano delle antichità? — 20: Lezione d'inglese — 20.15: Notizie culturali e della radio-società — 20.25: Introduzione alla ritrasmissione serale — 20.30: Ritrasmisione da Varsavia — 22.30: Notizie della stampa e meteorologia.

## NORVEGIA

**Oslo** - m. 496,7 - Kw. 1,5.

18: Concerto: Serenata, Piernè; La Bella Galatea, Suppè; Aria, Pizzetti; Romanza Gustavson; Canzone, Signe Lund; Tarantella, D'Ambrosio; Valzer N. 2, Durand; Romanza, Rubinstein; Polka di Concerto, Grünfeld; Berceuse, Godard; Sogno di un Negro, Myddleton; Marcia di Radetzky, Strauss — 19: Detattura per stenografi — 19.15: Il tempo; Notizie — 19.30: Corso di tedesco — 20: Segnale orario; Azione drammatica — 21: (da Bergen) Conferenza — 21.30: Il tempo; Notizie — 21.50: Attualità — 22.5: Trio in fa magg. (4 tempi), Per Winge.

## POLONIA

**Poznan** - m. 336 - Kw. 1,500.

16.40: Le core ippiche (conf.) — 17.5: Lezione di Scacchi — 17.30: Conferenza Biblioteche Popolari — 17.55: Lieder di Strauss e di Rozicki — 18.20: Musiche per Clarino — 18.50: Varie — 19.15: «Silva rerum» — 19.40: Conferenza di Radio — 20: Corso di francese — 20.30: Concerto da Varsavia (Intervali: I teatri e i

cinema; Comunicati) — 22: Segnale orario; Comunicato P. A. Z. — 22.15: Radio-fotografia — 23: Emissioni a onde corte (da 33.7 a 27.3).

**Katowice** - m. 416,4 - Kw. 10.

16: Fanfara dal campanile della Chiesa della Vergine di Cracovia — 16.20: Dischi — 17: Conferenza — 17.25: Conferenza di Radio — 17.55: Concerto da Cracovia — 18.25: Concerto da Varsavia — 18.50: Annunzi vari — 19.10: Letteratura — 19.40: Comunicati e segnale orario — 20: Conferenza Giuridica — 20.30: Concerto da Varsavia — 22: Bollettino Meteorologico; Notizie — 23: Conferenza (in francese).

**Cracovia** - m. 344,1 - Kw. 1,5.

16: Trasmissione dalla Torre della Ch. di N. D.: Canti di maggio — 16.45: Bollettino Giovani Esploratori — 17: Attualità — 17.25: Conferenza — 17.55: V. Varsavia — 18.50: Varie — 19.10: Corso di francese — 19.56: Segnale d'ora — 20: Fanfara dalla Torre di N. D.; Comunicazione sportiva — 20.30: Concerto internazionale da Varsavia — 22: Trasmissione da Varsavia; Comunicati — 23-24: Musica riprodotta.

**Varsavia** - m. 1385,7 - Kw. 10.

16: Grammofono — 17; 17.25: Due Conferenze — 17.55: Musica riprodotta — 18.50: Varie — 19.10: Corso di francese — 19.35: Comunicati — 19.56: Segnale orario — 20.30: (dalla Filarmonica) orchestra: Rapsodia Lituana, Karłowicz. Piano e orchestra: Fantasia polacca, Paderewski. Soprano. Orchestra: «Harmonie» (sei tempi), Szymanowski — 22; 22.25; 22.40: Come lunedì — 22.5: Conferenza — 23: Ballabili riprodotti.

## SPAGNA

**Barcellona** (EAJ 1) - m. 350,5 - Kw. 3

17.30: Sestetto e grammofono alternati; Blues, Alonzo (sestetto); Farandola (L'Arlesiana), Bizet (orchestra); Charleston, Galeza (sestetto); Canzone, Turina (cantatrice); Scottish, Oltra (sestetto) — 18: Mercati internazionali, Borse e cambi — 18.10: Sestetto: Pericon, Palanca; Notizie; Pianola; Sestetto: Serenata, Palan; Sardanà, Maristany — 20.30: Un episodio della vita di Cortez — 21: Borse e cambi — 21.5: Rivista comica della settimana in versi — 21.15: Orchestra: Marcia, Fernandez; Valzer, Strauss — 21.25: Cantatrice: Jote aragonesi — 21.50: Orchestra: Arioso, Delibes; Serenata moresca, Chapl — 22: Campana cattedrale; Il tempo; Notizie — 22.5-23: Due Suites «L'Arlesiana», Bizet.

**Madrid** (EAJ 7) - m. 376 - Kw. 1,5.

19: Campana; Segnale orario; Borsa. Orchestra: Ouv., Le rovine di Atene, Beethoven. Mezzo soprano: Aria (Don Sebastiano), Donizetti; Aprile, Tosti; Notturno galante, Del Villar. Orchestra: Suite «Botton d'oro» (quattro parti), Piernè. Mezzo soprano: Melodie, Hahn; Farfala, Lasalla; Fior delicato, Tabyo. Orchestra: Berceuse, Ravel; Marcia, Strauss — 20.25: Recentissime.

Abbonatevi al Radiorario

## SVEZIA

Stoccolma (SASA) - m. 438 - Kw. 4,5.  
Motala - m. 1351,3 - Kw. 30.  
Malmö - m. 229 - Kw. 1.

17: Grammofono — 18: Per ragazzi — 18.30: Musica leggera da Göteborg — 19.15: Corso d'inglese — 19.45: La nuova legislazione — 20.15: Concerto: Ott. Rosamunda, Schubert; Concerto per violino e orchestra op. sessantuno, Beethoven — 21.15 Notizie; Il tempo — 21.45: Attualità.

## SVIZZERA

Berna - m. 406 - Kw. 4,5.

16-16.30: Concerto orchestrale — 16.30-17: L'ora dei libri — 17-17.30: Concerto orchestrale — 18.15-19: Trasmissione grammofonica — 19-19.28: Conferenza radio-tecnica — 19.29: Segnale orario, meteorologia — 19.30-20: Conferenza: L'artigianato artigiana nel Canton Tetra — 20-20.30: Canzoni di Strauss e di Beethoven, con il concorso di tenore e di pianista — 20.30-21: Concerto della R. O. — 21-22: Concerto ritrasmesso da Losanna — 22-22.15: Notizie, meteorologia, fine della trasmissione.

Zurigo - m. 489,4 - Kw. 4,5.

16: Concerto dell'Orchestra Carletti (ritrasmissione) — 17.15: Conferenza per le signore — 17.45: Meteorologia — 19.30: Segnale orario, meteorologia — 19.33: Conferenza medica riguardante malattie mentali durante la gravidanza — 20: Concerto orchestrale con il concorso del solista di oboe Marcello Safflet — 20.45: Tra animali. L'ora di recitazioni con musica — 22: Meteorologia, recentissime e notizie del giornale « N. Z. Z. ».

Losanna - m. 680 - Kw. 0,75.

16.45: Grammofono — 18: Concerto — 19.30: Bollettino meteorologico — 19.32: Corso di Tedesco — 20: Orchestra: Marcia (Lohengrin), Wagner; I Maestri Cantori, Idem; Aria, Liszt; Concerto in mi bem. Liszt (Piano e Orchestra); Sinfonia in re magg., Mozart (tre tempi) — 21: Concerto: Aria, Lullì (Tenore); L'Assenza, Salvatore Rosa (Tenore); Ouv., Ifigenia in Aulì, Gluck (Tenore); La Valchiria, Wagner; (Tenore); Ouv., Prometea, Beethoven (Orchestra); Canzone triste, Dupare (Tenore); Fortinno, Messager (Tenore); Balletto; Isolina), Messenger (quattro parti) — 22: Il tempo, comunicati; Piccola posta — 22.15: Letture.

Ginevra - m. 760 - Kw. 0,5.

20.15: Cambi; Il tempo, Segnale d'ora — 20.20: Corso d'Inglese — 20.55: Cronaca umoristica della settimana — 20.45: V. Losanna — 22.5: Notizie.

## UNGHERIA

Budapest - m. 545 - Kw. 20.

16: Per le Signore — 16.45: Ora; Tempo; Altezza dell'Acqua; Informazioni — 17.10: Corso di slovacco — 17.40: Tzigani — 18.45: Corso di tedesco — 19.30: V. informazioni della Stazione — 20.30: V. Varsavia (Intervallo 22.10 circa: Ora; Tempo; Informazioni); Jazz (riproduz.).

## “ ORKESTRON ”

il nuovo strumento musicale

Ha ottenuto alla Fiera di Milano il meritato successo dimostrato praticamente dalle vendite eseguite a:

*Casè Principesche e nobiliari - Personalità - Grandi Alberghi - Stazioni climatiche - Locali pubblici di Primo Ordine - Grandi Restaurant - Cinema - Sale da ballo.*

Orkestron in mobile  
di lusso . . . . . L. 9.000  
Orkestron Pierce  
Airo . . . . . » 9.500  
Super Orkestron  
Pierce Airo . . . » 13.000  
Pierce Airo Otto (Il  
più moderno ed economico degli apparecchi riceventi) » 3.400

## Amplificatori

Altoparlanti Moving-Coil  
Motori elettrici - Pick-Up  
Accessori e Mobili

## FARM

Fabbrica Apparecchi Radionoi Mazza

MILANO

Via Spallanzani, 6  
Tel. 22-504

Fabbrica propria specializzata  
in mobili per Radio.

## MARTEDI 14 MAGGIO

## AUSTRIA

Vienna - m. 519,9 - Kw. 45.

16: Concerto pomeridiano dell'Orchestra O. Dostal, con il concorso di cantante (arie di Puccini e Lehár). Musiche di Sullivan, J. Strauss, Urbach, Zarzycki, Goldmark, Lehár, Silving, Ziehler — 17.40: L'ora della musica per i fanciulli — 18: La radio della salute pubblica. Conferenza riguardante il concime — 19: Lezione di francese — 19.30: Lezione d'inglese — 19.55: Segnale orario, meteorologia — 20: Concerto-academia ritrasmesso dall'Istituto per l'educazione dei ciechi. Concerto vocale-orale-istrumentale con conferenza d'introduzione — 21.40: Concerto corale d'una società corale. Cori di H. Schuetz, J. Brahms, Max Reger. Indi radiofotografie

## BELGIO

Bruxelles - m. 511,9 - Kw. 4,5.

17: Trio — 18: Corso di francese — 18.30: Dischi — 19.30: Giornale parlato — 20.15: (Intervallo alle 21: Attualità) — 21.45: La Scienza pura e l'industria — 21.55: Danze — 22.15: Recentissime.

## Cecoslovacchia

Bratislava - m. 277,8 - Kw. 0,5.

16.30: Concerto: Sonata in do diesis min. Op. XXVII Numero due, Beethoven; Don Giovanni, Mozart (aria); Carmen, Bizet (aria); Canzonetta, Tsciaikowsky; Ave Maria, Schubert; Due Romanze, Jensen. Canzoni Slovacche, Idem; Mazurca, Zarzycki — 17.30: Recitazione — 17.50: Azione drammatica — 18.45: Lezione di Slovacco — 19: V. Praga — 19.5: Concerto da Brno; Conferenza — 20.30, 22; 22.20: V. Praga.

Praga - m. 343,2 - Kw. 5.

16: Tendenze dei mercati dell'Europa centrale — 16.10; 16.20: Due conferenze 16.30: Concerto: Suite balletto « La bella addormentata » (5 parti) Tsciaikowsky, romanza in si min., Paganini; Tamburino, Leclair; Berceuse, (Jocelin), Godard; Reminiscenze di Lumbye, Fétas; Invito alla danza, Weber-Berlioz — 17.30: Corso d'inglese da Brno — 17.45: Emissione tedesca: Notizie; Conferenza — 18.15: per gli operai — 19: Ora; Notizie — 19.5: Concerto orchestrale da Brno; Conferenza — 20.30: Concerto: Ifigenia in Aulide, Kluck (ouv.); Amarilli, Cassini; Tarantella Napoletana, Rossini; Schiaccianoci, Tsciaikowsky (balletto); Studio, Chopin « Veni Creator »; Gwielodmski; « Aprì, Giovanni », Idem; Guglielmo Tell, Rossini (Fant.); Barbieri di Siviglia, Rossini (Aria e Intermezzo); Le lacrime, Gretschinow; Canzone orientale, Rimsky Korsakow; L'allodola, Alabiev; Notturno, Borodin; Lucia di Lammermoor, Donizetti; Aida, Verdi (Fant.) — 22: Ora; Notizie — 22.15: I teatri — 22.20: Ora; Notizie; Ballabili riprodotti — 23: Ora.



**Brno** - m. 432,3 - Kw. 3.

17.20: Corso d'Inglese — 17.45: Emisione tedesca: Notizie; Due conferenze — 18.15: Letteratura — 19: V. Praga — 19.5: Orchestra: Amleto, Tscziakowsky (ouv.), Snegrotcka, Rimsky Korsakow; Polse in la magg., Wieniawski; Danza Spagnola numero due, Tscziakowsky; Poema, Fibich; Dal vecchio al nuovo mondo, Dvorak; Occhi azzurri, Sevek; Danze ceche, Smetana — 20.15: Conferenza — 20.30: Concerto da Praga — 22.15: I programmi del giorno seguente; I teatri — 22.20: Ballabili da Praga.

**Kosice** - m. 265,5 - Kw. 5,000.

17.10: Concerto: L'isola, Novak; Canzone di Nitra, Idem; Elegia, Krust; Serenata, Braga; Serate di Vienna, Schubert-Liszt; Berceuse, Tauber; La Principessa, Heinrich; Due Lieder, Schubert; Valzer e Danza in la magg., Dvorak; All'Amata, Schmitt; Umroeca, Weiner; Berceuse (Yocelyn), Godard — 19.5: Corso di francese — 19.20: Per dilettanti di Radio — 19.35: Conferenza — 23: Ora; Notizie — 20.30: Concerto da Praga — 22: Notizie; Emisione in ungherese.

## FRANCIA

**Parigi (P. Parisien)** - m. 336,3 - Kw. 0,5

20.45 e 21.25: Come domenica — 21: Concerto: Patria, Bizet (Ouv); Oratorio « Maria Maddalena », Massenet (Selez.) — 21.30: Orchestra: Andantino quasi allegretto e finale, Sheherazade, Rimsky Korsakow — 22: Informazioni. Concerto: Marouf, Rabaud; Sarabanda, Debussy; Danza norvegese, Grieg.

**Tolosa** - m. 382,7 - Kw. 8.

20.30: Musica militare: Cinque marcie — 20.50: Conferenza — 21.22.15: Concerto: Due arie (Il Re d'Ys), Lalo; Coro nuziale (Lohengrin), Wagner; Aria (Sigurd), Meyer, Due arie (Boris Goudoumou, Musorgsky) — 21.15: Cinque valzer (Brosen, Wolfenfel, Bravin, Strauss, Favilla) — 21.45: Otto ballabili — 22.15: Giornale parlato dell'Africa del Nord.

**Parigi (Radio Paris)** - m. 1744 - Kw. 3.

15.45: Orchestra: Ouv., La Dama Bianca, Boieldieu. Violoncello: Canto slavo, Sachs; Bagatella, Rattmann. Orchestra: Bambola Cinese, Zoubaloff. Piano: Le

Ore dolenti, Dupont. Orchestra: Leggendata, Massenet. Violino: Sonata, Mozart. Orchestra: Sinfonia Leggendaria, Godard — 16.45: Come lunedì — 18.30: Borsa di New York — 18.35: Grammfono: Principissima, Padilla (orchestra); Canzone, Scott; Variazioni su un tema di Corelli, Tartini-Kreisler (violino); Prologo (I Pagliacci), Leonecavallo. Sinfonia, La Traviata, Verdi; (Aria) Amleto, Thomas; L'Oro e l'Argento, Lehar (orchestra); Canzone Parigina, Granichstaedten; Jazz — 19.5: Comunicato Agricolo e risultato corse — 19.30: Corso d'Inglese — 19.45: Come lunedì — 20: Cronaca letteraria — 20.30: Quotazioni mercati Americani — 20.35: Concerto musiche di Andran (Intervalli: Rassegna della Stampa e Informazioni).

**Parigi, Torre Eiffel** - m. 1480 - Kw. 5.

18.45-20.10: Giornale parlato; Il postiglione; L'influenza francese in Oriente; Attualità Scientifiche; Cronache giudiziarie; Automobilismo — 20.10: Previsioni tempo — 20.20-22: Concerto.

## GERMANIA

**Breslavia** - m. 321,2 - Kw. 4.

**Gleivitz** - m. 326,4 - Kw. 4.

16: Conferenza d'arte riguardante B. Vautier — 16.30: Concerto della R. O., con musiche di Gade, Wagner, Goldmark, Rubinstein, Iljinsky, Skrajbin, Arensky, Moszkowski, Becca, Braunfels — 18: L'ora della musica. Conferenza: Vie e scopi della nuova musica — 18.30: Lezione di francese per iniziati — 19.25: Meteorologia — 19.25: Casi giuridici della vita quotidiana. Conf. — 19.50: Uno sguardo ai tempi — 20.15: «La grande passione, commedia di R. Auerleimer — 22: Notizie ritrasmesse da Berlino, in di notizie serali, informazioni dell'Associazione dei radioscoltori slesiani.

**Koenigsberg** - m. 280,4 - Kw. 4.

16: Conferenza sulle più importanti imprese e progressi nell'aviazione durante il 1920 — 16.30-18: Concerto divertente di musiche di Balfe, Lecocq, Monti, Strauss, Rachmaninoff, Lehar, Kuennecke, Delibes — 18.20: La previdenza per la madre nel passato e nel presente. Conf. — 18.50: L'ora del lavoro. Che significa la radiofonia per gli operai? — 19.25: Lezione di francese — 20.05: Riccardo Wagner: Concerto orchestrale, con il concorso di so-

lista — 21.30: Novelle di Davide Luschnat, lette dall'autore — 22.10: Meteorologia, notizie della stampa, corriere sportivo — 22.30-24: Concerto divertente e di musica da ballo.

**Lipsia** - m. 361,9 - Kw. 4.

**Dresda** - m. 317,4 - Kw. 0,75.

16.30: Concerto popolare orchestrale, eseguito dall'Orchestra sinfonica di Lipsia. Opere di Gade, Schubert, Mozart, Beethoven, Weber, Chopin. Durante l'intermezzo, alle 16.50, prognosi del tempo, segnale orario, notizie della radio-propaganda — 18.5: La radio della Signora — 18.30-18.55: Lezione di francese per iniziati — 18.55: Posti per i disoccupati — 19: Conferenza: Principii fondamentali dell'allenamento — 19.30: Conf.: Forza ed educazione — 20: Concerto dell'Orchestra cittadina dell'Opera di Chemnitz — 22: Segnale orario, prognosi del tempo, corriere sportivo, notizie della stampa. Ind. di, fino alle 24, musica da ballo.

**Stoccarda** - m. 374,1 - Kw. 4.

**Friburgo nella Brisgovia** - m. 377 - Kw. 0,75.

16.15: Concerto pomeridiano della R. O., con il concorso di cantante e di pianista. Musiche, canzoni di J. Becca, Saint Saëns, Wagner, Hohmann-Webau, Wolf, Bantock, J. Strauss, Waeldchen — 18: Segnale orario, meteorologia, notizie agricole e delle radio-società della Germania meridionale — 18.15: Avvenute capitate 100 anni fa a Stoccarda al poeta alessandro A. Stoerber — 18.45: Radio-tecnica per tutti — 19: Conferenza. 19.30: L'ora del poeta: H. Brandenburg — 20: Da Francoforte. Serata di canto del tenore Giovanni Mamritta. Ind.; da Stoccarda, fiumi e monti tedeschi. Recitazioni, canto, la R. O. In seguito notizie.

**Amburgo** - m. 391,6 - Kw. 4.

**Brema** - m. 329,7 - Kw. 0,75.  
**Kiel** - m. 250 - Kw. 0,75.

16.15: L'ora degli autori: Giulio Havemann (solo per Amb.) per Kiel, Flensburg, Annover, Brema concerto con programma diverso per le singole stazioni — 17: Conferenza riguardante l'esecuzione pratica d'un controllo igienico del latte — 17.25: Le ragazze giovani d'oggi di fronte all'amore ed il matrimonio — 17.45: Concerto da thè della radiopropaganda (per Brema) Meteorologia, eventuali notizie d'i-

# L'Alimentatore di Filamento "Fantom",

È il risultato di uno studio fatto attraverso altri tipi in commercio, seguendo concetti tecnici dedotti dall'uso pratico degli stessi radio dilettanti. — Senza impiego di accumulatori. Adatto a tutti gli apparecchi radio —

Typo **F 1** - Volta 4 - Ampères 1,5 L. 425.—

**A. FANTON Laboratorio Radio - VICENZA** Telef. 4-50

nondancio, bollettino della polizia. Indi concerto della radio-propaganda — 18.25: Ritrasmissione da Luebeck: «I Maestri cantori di Norimberga», opera di R. Wagner — 23.30: L'ora attuale, notizie diverse — 23.55: Meteorologia per i mari.

**Francoforte sul Meno** - m. 421,3 - Kw. 4.

**Cassel** - m. 250 - Kw. 0,75.

15.05-15.35: L'ora della gioventù — 15.55-16.05: Il radio-servizio della massaiva — 16.35-18.05: Concerto della R.O. ritrasmissione da Stoccarda. Durante l'intermezzo notizie della radio-società ed altre informazioni — 18.10-18.30: Lettura — 18.30-18.40: Dieci minuti di consigli per l'amico del giardino — 18.40-19: Da Cassel — Conferenza — 19.19-20: Conferenza: Visite mediche e meditazioni sulla ginnastica nella scuola — 19.20-19.40: Lezione di francese — 19.40-20: Corso di stenografia — 20: Ritrasmissione da Stoccarda: Serata di canto di Giovanni Mannurita, tenore italiano. Indi nuove sonate per violoncello, Violoncellista e pianista.

**Langenberg** - m. 462,2 - Kw. 25.

**Colonia** - m. 263,2 - Kw. 4.

16-16.25: L'ora dei libri per la gioventù — 16.30-17: Conferenza: Il teatro dell'avvenire — 17-17.45: Conferenza sul nuovo regolamento degli esami nelle scuole superiori — 17.45-18.30: Concerto del vespero, con il concorso di tenore e di pianista. Musica di Schubert, Chopin, R. Strauss, Grieg, Wagner — 18.30-18.50: Lettura — 19.15-19.40: Conversazione francese — 19.40-20: Ciclo di conferenze: Il movimento delle cooperative — 20-22.30: Concerto serale della piccola R.O. Pezzi di Bennet, Wagner, Grieg, Puccini, Waldteufel, Donisch, Paclernegg, Bysler. Durante l'intermezzo: La canzone popolare tedesca (15). Concerto vocale con accompagnamento di violino, violoncello e di pianoforte. Indi ultime notizie, corriere sportivo, radio-propaganda.

**Berlino** - m. 475,4 - Kw. 4.

**Berlino O.** - m. 283 - Kw. 1,5.

**Magdeburgo** - m. 283 - Kw. 1,5.

**Stettino** - m. 283 - Kw. 1,5.

16: Chiacchierata tecnica — 16.30: «Madre e bambino». Poesia di A. Fliegel. Letta dalla scrittrice — 17.18: Concerto variato. Indi notizie della radio-propaganda — 18.10: L'ora dei libri — 18.40: Maestri dell'arte classica. IV B. E. Murillo — 19.05-19.30: Altre due conferenze — 20: Radiofotografie — 20.10: Trattenimento serale. Indi ritrasmissione del concerto divertente dall'Hotel Excelsior — 21.30: «La città insonne». Ritrasmissione dalla vita berlinese. Indi notizie, segnale orario, meteorologia, corriere sportivo, radiofotografie.

**Monaco di Baviera** - m. 536,7 - Kw. 4

**Norimberga** - m. 240 - Kw. 4.

16.30: Lettura — 17: Gita attraverso il mondo delle piante — 17.30: Concerto del vespero del Quartetto Anny Rosenberger. Musiche di Komzak, Schloegel, Lehar, Jessel, J. Strauss, Caylor, Ruby — 19: La storia di Stati europei — 19.15-19.45: Il (nuovo) Presidente americano — 19.45: Scene della tragicommedia musicale «Don Chisciotte» di Guglielmo Kienzi, con il

concorso della R. O. e di baritono e del compositore — 20.45-22.15: Attraverso cinque piani. Serata varia — 22.20: Notizie serali — 24.30-1.30: Concerto notturno (trasmissione grammofonica).

## INGHILTERRA

**Londra (2 LO)** - m. 358 - Kw. 3.

**Davertry (5 XX)** - m. 1562,5 - Kw. 25

16: Orchestra (riproduz.) — 16.15: Scuole: Astronomia e meteorologia — 16.30: Orchestra (riproduz.) — 17.15: Pei ragazzi: Sestetto Selezioni Gilbert e Sullivan; Racconto — 18: Lettura poesie — 18.15; 18.45: Come lunedì — 18.30; 19.15: Interludi musicali — 19: Vacanze in Patria e all'estero — 19.25: Vita degli Uccelli — 19.45: Orchestra: Marcia Nuziale, Glazunov; Ruy Blas, Mendelssohn (ouv.). Soprano con orch. Aria di Rosina (Barbier), Rossini. Orchestra: Suite di tre Acqueforti, Ketelbey. Variazioni Giapponesi, Vidal, Valzer, Komzak. Soprano: Primavera, Rachmaninov; Il Thè, Koehlin; Io l'amo, Grieg; L'Isola felice, Chabrier; Orchestra: Danza Boema, Bizet; Suite balletto (La Korrigan), Widor — 20-20.30 (Dav. solo): Biologia — 21: Tempo; Notizie — 21.15: Cultura musicale — 21.35: Annunzi locali; (Dav. solo). Previsioni: marittime e prezzi bestiame da macello — 21.40: Varietà (cinque) e ballabili — 22.40-24: Ballabili riprodotti.

**Davertry (5 GB)** - m. 482,3 - Kw. 30.

16 (Birm.) orchestra: Amleto, Bach (ouverture). Soprano con orch. Romeo e Giulietta, Gounod (Valzer cantato); Canzone (Manon Lescaut), Auber; Orchestra: Fantasia sul «Sogno d'una Notte ecc.» di Mendelssohn. Oboe: Andante in sol, Mozart. Soprano: Tre Canti (Wolf, Regner, Grieg). Orchestra: Sera su la montagna, Grieg; Berceuse, Grieg. Oboe: Pavana per

una Infanta defunta, Ravel — 17.15; (Birm.). Orchestra: Suite «Sul fiume Jhelum», Woodforde Finden — 17.30 (Birm.). Pei ragazzi: Azione drammatica. Duetti contralti; Fagotto — 18.15; 22: Come lunedì — 18.30; Danze. A soli Tromba; Numero di varietà Dialettale — 19.45: Artista di Rivista — 20: Commedia di Strindberg — 21.30 (Birm.). Contralto; Solisti fagotto; Coppia varietà — 22.15-23 (dal Bishopgate Institute). Cembalo: Preludio e Fuga, Buxtehde; Toccata in re min., Idem. Violino: Sonata in la min. senza accompagnamento, Pissendel. Cembalo: Preludio e Fuga, Bach.

## JUGOSLAVIA

**Zagabria** - m. 308,3 - Kw. 0,75.

17: Pomeriggio jugoslavo, con il concorso del Radioquartetto — 19: Meteorologia, notizie della stampa — 19.05: Conferenza della società per la lotta contro la tubercolosi di Zagabria — 20: Trattenimento serale in occasione del terzo anniversario della sua fondazione. Musica jugoslava. Concerto vocale-strumentale.

## NORVEGIA

**Oslo** - m. 496,7 - Kw. 1,5.

18.35: Per la casa — 19.15: Il tempo; Notizie — 19.30: Corso d'inglese — 20: Orchestra: Preludi per 4 violini, Haaland; Corteo, Delmas; Sestetto Manon, Massenet; Notturmo, Liszt; Farfalla, Grieg; Berceuse, Signe Lund; Suite di Balletto, Popy; Valzer, Waldteufel — 21.30: Il tempo; Notizie — 21.50: Attualità — 22.5: Conferenza.

## POLONIA

**Poznan** - m. 336 - Kw. 1,500.

16.35: Il giuoco del polo (conf.) — 17: Corso di francese — 17.25: I costumi antichi — 17.55: Concerto da Varsavia — 18.35: Recitazioni (da Vilno) — 18.50: Varie — 19.20: Opera da Katowice (Intervalli: I teatri e i cinema, Comunicati) — 22.30: Segnale orario; Comunicati P. A. T. — 22.45: Ballabili riprodotti — 23.30: Radiofotografia.

**Katowice** - m. 416,1 - Kw. 10.

16: Dischi — 17: Storia Nazionale — 17.25: Conferenza — 17.55: Concerto da Varsavia — 18.35: Recitazioni — 18.50: Annunzi vari — 19.20: Trasmissione dell'Opera dal Teatro Nazionale. Bollettino Meteorologico e Notizie.

**Cracovia** - m. 314,1 - Kw. 1,5.

15.10: Canti di maggio dalla Torre di N. D. — 16.15; 17.50: V. Varsavia — 17: La Fauna dei Fiori e dei Laghi Polacchi — 17.25: Rassegna della Radio — 18.35: Recitazioni poetiche da Vilno — 18.50: Varie — 19.10: Comunicati — 19.20: Opera da Katowice; Comunicati da Varsavia.

**Varsavia** - m. 1385,7 - Kw. 10.

16: Aviazione — 16.15: Piccola posta pei ragazzi — 17: Il Tennis (conf.) — 17.25: Conferenza da Katowice — 17.55:

Batteria "per tutti". Anodica ricaricabile, la sola in commercio a **Chiusura ermetica**

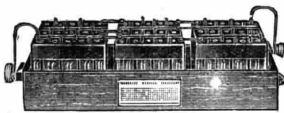

funzionamento perfetto, una presa intermedia ogni 2 Volt,

80 Volt **L.170.** —  
90 Volt L. 190. — 100 Volt L. 210. —  
120 Volt L. 250.

**Ditta Alere Omnia**

Via Palazzo Reale, 3

MILANO

Telef. 36-648

Orchestra: Polonese, Dworakowski; Intermezzo Arabo, Lindsey; Berceuse, Nevin; Improvviso, Leoncavallo; Danze Esotiche, (Schieferazade), Schmaltdich; Il Soldatino di Piombò, Kockert; Czardas, Lindsay-Theimer — 18.35: Recitazione poesie (da Vilno) — 18.50: Varie — 19.20: Trasmissione dell'Opera da Poznan (Intervallo: I teatri). Dopo la trasmissione: Comunicati Aviazione, Meteorologico, Polizia, Sportivo e P.A.T.

### SPAGNA

**Barcellona (EAJ 1) - m. 350,5 - Kw. 3**

17.30: Fox, Durward (sestetto); Pasodoble e Jota (La alegría de la Huerta), Chusca (grammofono); One step, Rosillo (sestetto); Valzer, Agesta (sestetto); Romanza (Aida), Verdi (Disco di Fleta); Scottish, Bas (sestetto) — 18: Mercati internazionali, Borsa e cambi — 18.10: Conferenza per le signore — 18.30: Notizie; Sestetto: Pasodoble, Porroll; Selez, I Pagliacci, Leoncavallo; Pericon, Torrens; Sardana, Molas — 20.30: Corso d'inglese — 21: Borse e cambi — 21.5: Troupe vocale; Sei Sardanas — 22: Campana cattedrale; Il tempo — 22.5: Cantatrice: Catena d'amore, Romeu; Aria (La Morisca), Palissa; Canzone spagnuola, Obradors; Canzone indiana, Rimsky Korsakow — 22.30-23: Orchestra: Intermezzo (Il ballo di Luigi Alonso), Jimenez; Malaguena, Albeniz; Preludio in do diesis min., Rachmaninov; Aragones, De Falla.

**Madrid (EAJ 7) - m. 375 - Kw. 1,5**

19: Campana; Borsa; Pei ragazzi — 19.30: Sei ballabili — 20.25: Notizie — 22: Campana; Segnale orario; Borsa. Orchestra: Concerto in re min. (tre tempi), Bach; Il valzer, Ravel (Poema); Sesta sinfonia, Beethoven (tre tempi); Preludio, Parsifal, Wagner; Danza dei garzoni (Maestri Cantori, Wagner; Ouv., Tannhäuser, Idem — 24: Campana; Cronaca notizie del giorno; Recentissime; Ballabili riprodotti.

### SVEZIA

**Stoccolma (SASA) - m. 438 - Kw. 1,5**

**Motala - m. 1351,3 - Kw. 30.**

**Malmö - m. 229 - Kw. 1.**

17: Grammofono — 18: Pei ragazzi (da Sandvall) — 18.40: Stenografia — 18.55: Conigliatura — 19.15: (dalla Chiesa di S. Engelherbert) Organo; Preludio e fuga, Bach; Tre arie, Idem — 19.45: Conferenza — 20.15: (da Gävle) Banda militare; Marcia militare, Möller; Ouv., Halka, Moniuszko; Serenata napoletana, Rivelli; Selez., Surcouf, Planquette; Valzer, Ekström; Suite Svedese, Ottoson; Danza Americana, Peterson-Berger; Marcia, Sousa — 21.15: Notizie; Il tempo — 21.45-22.15: Attualità.

### SVIZZERA

**Berna - m. 406 - Kw. 1,5.**

16-16.30: Concerto orchestrale — 16.30-17: La mezz'ora della signora. Conf. — 17-17.30: Concerto orchestrale — 19.29: Meteorologia, segnale orario — 19.30-20: Conferenza in francese. Il giro del mondo d'una cronista — 20-22.30: (da Basilea) «Gaspardone», operetta in tre atti di Carlo Milloecker. Dopo il secondo atto notizie, meteorologia.

**PILLOLE  
DI  
SANTA FOSCA  
DEL  
PIOVANO**

**DUE SECOLI DI CRESCENTE SUCCESSO  
PRESERVANO DA MALATTIE**

Esercitano una benefica azione allo stomaco, stimolano le funzioni del fegato, curano la stitichezza e le sue dannose conseguenze.

*Inscritte nella Farmacopea Ufficiale Italiana*

Scatola di 60 pillole Lire 3,30 (ovunque)

**FARMACIA PONCIVENEZIA**

**Zurigo - m. 489,4 - Kw. 1,5.**

16: Concerto dell'Orchestra Carletti (ritrasmissione) — 17.15: Musica grammofono — 17.45: Meteorologia — 19.30: Segnale orario, meteorologia — 19.33: Per l'agricoltura. Conferenza — 20: Audizioni vocali: canzoni italiane ed arie tedesche. Cantante e pianista — 20.50: Concerto di violoncello — 21.30: Concerto divertente della R. O.

**Losanna - m. 680 - Kw. 0,75.**

16.15: Grammofono — 18: Per le signore — 18.15: Concerto — 18.30: Bollettino Meteorologico — 19.32 Conferenza — 20: Orchestra: Sinfonia incompiuta, Schubert (due tempi) — 20.30: (dalla Cappella dei Terreaux) Preludio e fuga in sol magg. per organo, Bach; Magnificat, Bach (Soli, coro, organo e orchestra) — 21.20: Orchestra: Sinfonia, L'Italiana in Algeri, Rossini; Intermezzo lirico, Beccè; Valzer, Waldteufel; Mattinata, Leoncavallo; I Moschettieri al Convento, Varnel-Tavan (Fant.); Entrata dei Boiardi, Halvorsen — 22: Il tempo; Informazioni — 22.5: Grammofono.

**Ginevra - m. 760 - Kw. 0,5.**

19.45: Grammofono — 20.15: Informazioni — 20.20: Conferenza pedagogica — 20.40: Violoncello — 21: Orchestra; Ouv., Ratto al serraglio, Mozart; Balletto (Rosamonda), Schubert; Pagina d'album, Wa-

gner; Sogni, Idem; Piccola Suite, Guignard; La scatola dei balocchi, Debussy — 22.15: Notizie.

### UNGHERIA

**Budapest - m. 545 - Kw. 20.**

15.30: Pei ragazzi — 16.45: Come lunedì — 17.10: Al Museo Nazionale — 17.40: Musica viennese — 18.50: Conferenza — 19.30: Tre recitazioni drammatiche; Musica Tzigani riprodotta.

## MERCOLEDÌ 15 MAGGIO

### AUSTRIA

**Vienna - m. 519,9 - Kw. 15.**

16: Concerto pomeridiano dell'orchestra K. Haupt, con il concorso di cantante (Aria e canzone di Verdi, Schumann). Pezzi di Strauss, Verdi, Strecker, Haupt, Maringer, Zeller, Baldoni, Whitemann — 17.30: L'ora dei fanciulli. Il cane, il nostro amico più caro — 18.05: L'arte decorativa nelle settimane festive — 18.15: Conferenza — 18.45: Lezione di esperanto — 19: L'ora delle Camere per operai ed impiegati — 19.30: Lezione d'italiano per iniziati — 20: Segnale orario, meteorologia — 20.05: Serata varia — 21: Il microfono ambulante. Retrasmissione del

canto degli usignuoli da un parco, con spiegazioni. Indi musica leggera serale, poi radiofotografie.

## BELGIO

**Bruxelles** - m. 541,9 - Kw. 4,5.

17: Concerto trio con concorso cantatrice — 18: La letteratura sotto Enrico IV — 18.15: Cos'è l'Eloquenza — 18.30: Dischi — 19.30: Giornale parlato — 20.15: Fisarmonica — 20.30: Concerto sinfonico — 22.15: Recentissime.

## CECOSLOVACCHIA

**Bratislava** - m. 277,8 - Kw. 0,5.

16.30: Concerto: Ratto del serraglio, Mozart; Roberto il Diavolo, Meyerbeer (ballata); Fantasia in fa min., Chopin; Manon, Massenet (Aria e Gavotta); Blisir d'amore, Donizetti (aria); Tre romanze, Bella, La Rosa della rimembranza, Foerster; Romanza, Schneider-Trnavsky; Canzoni Slovacche — 17.30: Racconto per ragazzi — 17.50: Enrico Ford (conf.) — 19: VB. Praga — 19.5: Commedia (da Brno) — 19.50 (da Praga): «Requiem», di Dvorak; Ora; Notizie.

**Fraga** - m. 343,2 - Kw. 5.

16: Borsà — 16.10: Conferenza — 16.20: Peri ragazzi — 16.30: Marionette (da Brno) — 17.20: Conferenza — 17.35: Emissione tedesca; Notizie; Conferenza per gli operai — 18.15: Notizie agricole — 18.25: Per gli operai — 19: Ora; Notizie — 19.5: Commedia (da Brno) — 19.50 (dalla Sala Smetana) «Requiem» di Dvorak — 22: Ora; Notizie — 22.15: I teatri.

**Brno** - m. 432,3 - Kw. 3.

16.30: Peri ragazzi; Marionette; Racconti — 17.35: Emissione tedesca — 17.45: V. Praga — 18.15: Rassegna della settimana — 19: V. Praga — 19.5: Commedia — 19.50 (da Praga): «Requiem», di Dvorak; Ora; Notizie — 22.15: I programmi del giorno seguente; I teatri.

**Kosice** - m. 265,5 - Kw. 5,000.

17.10: Concerto orchestrale — 19: Conferenza (in ungherese) — 19.15: Notizie agricole ed economiche — 19.35: Conferenza — 19.50: (da Praga) «Requiem», di Dvorak — 22: Notizie; Emissione in ungherese.

## FRANCIA

**Parigi (Radio L.L.)** - m. 370 - Kw. 0,5.

21: Corso facile d'inglese — 21.15: M. Barré (Conf.) — 21.30: Concerto: Ouv., I Diamanti della Corona, Auber; Al mulino, Volpatti; Marcia Tzigana, Reyer; Valzer (Patria), Paladilhe; Il Campanello d'argento, St. Saëns; Fetonte, Idem — 22: Carillon di Fontenay.

**Tolosa** - m. 382,7 - Kw. 8.

20.30: Corni da caccia: Sei pezzi — 21: Concerto; (Intervallo: Quattro ballabili) — 21.15: Giornale parlato dell'Africa del Nord.

**Parigi (Radio Paris)** - m. 1744 - Kw. 3.  
16.45: Orchestra: Ouv., Hégewia, Gluck. Piano: Tema e variazioni, Schubert. Or-

chestra: Oletta, Février. Violino: Grave, Février-Moreau; Tarantella, Popper. Orchestra: Icaro, Trémisot. Orchestra: Balletto Funambulesco, Filippucci — 16.45: Come lunedì — 18.30: Borsa di New York — 18.35: Grammofono: Tango, Caro-Lorenz. Canzone, Ouvrad; Berceuse, Renard (violino); Canzone napoletana, Ponzio; Dopo un sogno, Patré (cantatrice); Alla Spagnuola, Glazounov (Quartetto); Quartetto comico; A solo Fisarmonica; Tango, Padilla — 19.5: Come lunedì — 19.25: Corso d'inglese — 19.45: Come lunedì — 20: Th. Gautier (conf.) — 20.30: Come martedì — 20.35: Concerto con violonista (Intervallo: Rassegna della Stampa e Informazioni).

**Parigi, Torre Eiffel** - m. 1489 - Kw. 5.

18.45-20.10: Giornale parlato; Il postiglione; La cultura delle perle; I giovani esploratori; La moda; La radio per tutti; Nei corridoi di Temi — 20.10: Previsioni tempo — 20.20: Concerto: Aurora sulla Landa, Tchesnokoff (orchestra); Nei boschi, Löst (Piano); Marionette, Lefeln, (piano); In gondola, Idem (idem); Calma bianca, Tchesnokoff (orchestra); Musiche di Nageotte-Wilbouchevitz (canto); Passato lontano, Teiafkowsky (orchestra); 4 Gai Asli (quattro canti), Bourliello; Piramo e Tisbe, Trémisot (orchestra); Due Bozzetti Spagnuoli, Laparra (piano); Ritorno, Schmitt (orchestra); Musiche di Nageotte Wilbouchevitz (canto); A solo violoncello; Immortalità, D'Ha e Bourliello (cantatrice); Danze nostrane, Jaquet (orchestra).

## GERMANIA

**Breslavia** - m. 321,2 - Kw. 4.

Gleiwitz - m. 326,4 - Kw. 4.

16.30: L'ora della gioventù — 17: Musica da ballo — 18: I musei dell'Alta Slesia. Conf. — 18.25: Conferenza medica: Ci occorre un paio d'occhiali? — 19.10: Meteorologia — 19.15-19.35: Due conferenze diverse — 20: «Acis e Galatea», pastorale di G. F. Haendel per solisti, coro, orchestra. Indi da Gleiwitz, allegri quartetti vocali di Pelm, Piber, H. May, Mueller — 22: Notizie serali e conversazione teatrale.

**Koenigsberg** - m. 280,4 - Kw. 4.

16: L'ora dei giuochi ritmici per i piccoli — 16.30-18: Concerto divertente con pezzi di Herold, Lenschner, Heinicke, Gillet, Beyer, Tschakowsky, Meyerbeer, Moszkowsky — 18.15: L'ora dei genitori — 18.50: Conferenza sulla Costituzione — 19.15: Concerto — 19.20: Lezione d'inglese — 20.05: Concerto divertente, 7 pezzi di Ohlsen, Ponchielli, Czibulka, Noeltge, Rotter-Kaper, Micheli, F. Hummel — 20.50: Paolo Verlaine, la sua vita rievocata dalle sue poesie e dalle sue confessioni di Alfredo Hein — 21.30: Serenate. Musica a fiato, Musiche di Mozart, Haydn — 22.15: Meteorologia, notizie della stampa. Corriere sportivo — 22.30-24: Concerto divertente e di musica da ballo.

**Lipsia** - m. 361,9 - Kw. 4.

Dresda - m. 347,4 - Kw. 0,75.

16.35: Concerto della R.O. con musiche di Reznicek, Bantock, Emma, Fall, Kalfman — 17.45: Notizie della radio-propa-

ganda — 18.5: Bollettino del mercato di lavoro — 18.20: Prognosi del tempo, segnale orario — 18.30: Lezione di spagnolo per principianti — 18.55: Bollettino del mercato di lavoro — 19: Il problema della musica per la radiofonia — 19.30: Ritrasmisioni dal Nuovo teatro di Lipsia. Prima esecuzione «Schwanda der Dudselspeiffler», opera popolare in due atti di J. Weingeyer — 22: Segnale orario, prognosi del tempo, bollettino della stampa, corriere sportivo. Indi, fino alle 24, musica da ballo.

**Stoccarda** - m. 374,1 - Kw. 4.

Friburgo nella Brisgovia - m. 577 - Kw. 0,75.

16: Filatelia per la gioventù — 16.15: Ritrasmisioni d'un caffè-concerto — 18: Segnale orario, meteorologia, notizie agricole — 18.15: I cento anni del politecnico di Stoccarda — 18.45: La Turchia d'Oggi — 19.15: L'Alta Baviera — 19.45: Conferenza riguardante la costruzione di case proprie — 20: Dell'opera di Mozart, 14. serata. Conferenza d'introduzione, concerto dell'Orchestra filarmonica di Stoccarda, con il concorso di solisti — 21.15: «Ein Viertel Tiroler Adlers», una allegria radiazione di Carlo Koestlin. Indi notizie.

**Amburgo** - m. 391,6 - Kw. 4.

Brema - m. 329,7 - Kw. 0,75.

Kiel - m. 250 - Kw. 0,75.

16.15: E' arrivato il mese di maggio! Recitazioni e canzoni sul lino — 17: Musica del «rocob» Concerto della R. O. e di pianista con musiche di Mozart e Dittersdorf — 18: Concerto divertente della R. O. — 18.45: La radio degli scacchi — 18.55: Relazioni culturali tra la Bassa Germania e la Germania del Nord nel medioevo (conf.) — 19.20: La Borsa serale di Francoforte, il mercato frutta e verdura di Amburgo, meteorologia — 19.25: Ritrasmisione dall'Opera cittadina di Hannover: «Der liebe Augustin», operetta in tre atti di L. Fall — 22.30: L'ora attuale. Notizie diverse — 23: Ritrasmisione del concerto da caffè-ristoranti — 23.55: Meteorologia per i mari.

**Francoforte sul Meno** - m. 421,3 - Kw. 4.

Cassel - m. 250 - Kw. 0,75

16.35-18.05: Da Stoccarda: Concerto della R. O. Durante l'intermezzo, solisti — 18.10-18.30: L'ora dei libri — 18.45-19.05: Conferenza — 19.25-19.40: Un quarto d'ora di scienza naturale — 19.40-19.50: Saggi di letteratura francese — 19.50-20.15: Trasmissione grammofonica. Dischi sulla «Valchiria» di R. Wagner — 21.15: Serata varia.

**Langenberg** - m. 462,2 - Kw. 25.

Colonia - m. 263,2 - Kw. 4.

16-16.25: Il mondo nel libro. Nuove poesie tedesche — 16.35-16.55: Conferenza: Le conseguenze psicologiche della meccanizzazione del lavoro. Indi altra conferenza — 17.45-18.30: Concerto del vespero di pezzi di Auber, Dubourgth, Fresco, Frederiksen, Dvorak, Tschakowsky — 18.30-18.50: Sulla riforma della legge sul matrimonio. Quarta conferenza — delle cooperative — 19.40-20: Conferen-

za: Della teoria e della pratica dell'economia — 20: Romantici. L'orchestra della R.O. con il concorso di pianista, Musiche di Schumann, Grieg, Raff, Thulieu, Rudi, Stephan, Durante l'intermezzo: La Isola, azione di H. Euleberg. Dopo il concerto ultime notizie, corriere sportivo, radio-propaganda, fino alle 24 ritrasmissione del concerto dall'Hotel «Zur Post» di Elberfeld.

**Berlino** - m. 475,4 - Kw. 7.

**Berlino O.** - m. 283 - Kw. 1,5.

**Magdeburgo** - m. 283 - Kw. 1,5.

**Stettino** - m. 283 - Kw. 1,5.

16.30: «La rivista dei fanciulli» — 17-18: Concerto divertente con musiche di Schubert, Rossas, Weninger, Fall, Yoshitomo, Norden, Krausz, Stolz, Benatzky, Brahms; Ralph. Indi radio-propaganda — 18.30: Cambiamenti spirituali nella Cina — 19: Questioni giuridiche del giorno — 19.30: Problemi dell'opera III conf. — 20: Radiofotografie — 20.05: Ciò che si dice — 20.30: Concerto orchestrale della R. O. con musiche di Mendelssohn, Liszt, Tschakowsky — 21.30: «Primavera su Berlino», di H. Brenner. Letto dallo stesso scrittore. Indi segnale orario, meteorologia, recettissime, corriere sportivo, radiofotografie. Poi, fino alle 24.30, musica da ballo.

**Monaco di Baviera** - m. 536,7 - Kw. 4.

**Norimberga** - m. 240 - Kw. 4.

16: Concerto del Trio Q. Huber. Musiche di Mendelssohn, Mozart, Waldteufel, Weber, Grossmann, Lehar, Donaldson — 17: L'ora dei fanciulli — 17.45: La radio della gioventù — 19: Conferenza: La radiofonia nella Francia — 19.30: Terza Conferenza: Atletica leggera — 20: Concerto divertente della R. O. con il concorso di soprano. Musiche di Plotow, Lortzing, Brull, Humperdinck, Reger, Ast (tre canzoni per soprano ed orchestra), Braga, Gungl, Schuber-Berté — 21.45: L'ora del radio-cabaret — 22.20: Notizie serali — 22.45-24: Musica da ballo. Ritrasmissione.

## INGHILTERRA

**Londra (2 LO)** - m. 358 - Kw. 3.

**Daventry (5 XX)** - m. 1562,5 - Kw. 25

15.45: Pianoforte e Quartetto Archi — 17.15: Pei ragazzi — 18; 18.40; 19.15: Interludi Musicali — 18.15; 18.45: Come lunedì — 18.30: Giardinicoltura — 19: Conferenza da Liverpool — 19.25: Storia dello sviluppo della vita inglese — 19.45: Banda: Le Nozze di Figaro, Mozart (ouv.). Finale Quarta Sinfonia, Tschakowsky. Tenore: Ballate e romanze (Barker, Phillips, Leoncavallo). Banda: Tre danze antiche e Mascherata, Respighi; Scherzo e Trio della prima sonata per pianoforte, Schubert. Tenore: Tre ballate (M. Kent, Weartherly, W. C. James). Banda: Faust, Gounod (Danze) — 21: Tempo; Notizie — 21.15: Emissione politica — 21.45: Annunzi locali (Daventry solo) Previsioni marittime e prezzi bestiame da macello — 21.50: Arpicordo: Ciaconna, Haendel. Violino e Arpicordo: Sonata di Anonimo tedesco, Arpicordo: Sonata (Gli uccelli e il cuccolo), J. J. Walther. Arpicordo: Fantasia cromatica e Fuga, Bach — 22.35: Lettura poesia — 23-24: Ballabili riprodotti.

**Daventry (5 GB)** - m. 482,3 - Kw. 30.

15.30: Banda da Twickenham; Marcia slava, Tschakowsky; I naufragatori, Smythe (Ouv.); La Canzone di Solveig (per cornetta), Grieg; La bottega fantastica, Rossini; Respighi (selez.); Coro maschile. Banda: Il Uca di York, Byng Johnson; Chitarra Spagnola, Work; Invito al Valzer, Weber; Pagina d'Album, Wagner; Danza graziosa, Sullivan; Suite Miniatura, Coates; Arie (Gaia Inghilterra), German; I maestri Cantori, Wagner (ouv.) Rile Britannica; Inno Nazionale — 17: Danze; Canzonettista — 17.30: (Birmingham) Pei ragazzi; Recitazione; Banjo; I Primi esploratori Artici; Canzonettista — 18.15. 22: Come lunedì — 18.30 (Birm.) Orchestra, Tito, Mozart (ouv.); Terzo Cannone, Coleridge Taylor. Contralto: Io t'amo, Grieg; L'Imprevisto, Schott; Pre-ludio, idem; Fiori del vento, Austin. Orchestra: Guarda guarda, Jones (selez.). Violino: Minuetto, Martini; Antica danza, Dussek; Minuetto, Haydn; Gavotta, Gossec; Danza tedesca, Dittersdorf. Orchestra: Aida, Verdi (fant.). Contralto: L'ultima foglia, Homer; La Piccola strada tortuosa, Ronald, G. Nel bosco, idem — 19.40 (Birm.) violino: Poema ungherese, Lederer; Notturno, Chopin-Wilhelmj. Orchestra: Madama Libellula, Fincke (Suite balletto) — 20: (Birm.) Varietà (sei) e danze — 21.15: Emissione politica — 21.45: Varietà musicale — 22.15-23.15: Ballabili riprodotti — 23.15-23.45: Trasmissione fotografica.

## JUGOSLAVIA

**Zagabria** - m. 308,3 - Kw. 0,75.

17: Lettura di fiabe — 17.30: Concerto pomeridiano — 18.45: Meteorologia — 19: Conferenza in lingua francese — 19.15: Ciclo di conferenza: L'organizzazione della lotta contro il cancro — 19.30: Lezione d'inglese — 19.45: Notizie culturali e della radio-società — 19.50: Introduzione alla ritrasmissione serale — 20: Ritrasmissione da Praga: A. Dvorak: Requiem — 22: Notizie della stampa, meteorologia.

## NORVEGIA

**Oslo** - m. 496,7 - Kw. 1,5.

18.45: Canto — 19.15: Il tempo; Notizie — 19.30: Conferenza — 20: Segnale orario; Orchestra: Sinfonia N. 1, Sinding (quattro tempi); Pagina di Grieg, Rapsodia N. 1, Halvorsen; Romanza, Svendsen (violino); Carnevale Norvegese, Svendsen — 21.30: Il tempo; Notizie — 21.50: Attualità — 22.5: Recitazione.

## POLONIA

**Poznan** - m. 336 - Kw. 1,500.

16.45: Conferenza — 17.5: I racconti popolari — 17.25: Audizioni per ragazzi — 17.55: L'ora delle sorprese — 18.50: Varie — 19.15: Notizie dell'Esposizione — 19.35: Conferenza (in francese) — 20: Rassegna settimanale — 20.30: Musica militare — 20.55: Piano: Improvviso, Schubert; Rondò capriccioso; Mendelssohn; Polonese, Mazurca e ballata, Chopin; Offerta, Schumann-Liszt; Carnevale, Grieg; Autunno, Moszkowski — 21.35: Audizione

Letteraria (da Cracovia) — Intervalli: I teatri e i cinema; Comunicati) — 22: Segnale orario; Comunicati P. A. T. — 22.20-23.30: Ballabili riprodotti — 23.30: Radiofotografia.

**Katowice** - m. 416,1 - Kw. 10.

16: Dischi — 17; 17.25: Conferenze — 17.55: Concerto da Varsavia — 18.50: Annunzi vari — 19.10: Conferenza — 19.45: Comunicati; Bollettino Meteorologico; Segnale orario — 20.15: Musiche di Mozart: Sonata in si bem. N. quindicesimo (tre tempi); Fantasia in do min. sopra un tema di Glück; Variazioni in sol magg.; Sinfonia Concertante in mi bem. (3 tempi) — 21.35: Audizione letteraria da Cracovia — 22: Bollettino meteorologico; Notizie; Sport — 23 (in francese): Piccola Posta; Lettura di traduzioni dal polacco.

**Cracovia** - m. 314,1 - Kw. 1,5.

17: Esecuzioni ciclistiche — 17.25: Dallo Stato medioevale allo Stato moderno — 17.55; 19.36; 20.5; 22.5: V. Varsavia — 18.50: Varie e comunicati — 19.10: Piccola posta — 19.56: Segnale d'ora — 20: Fanfara dalla Torre di N. D. — 20.15: Concerto da Katowice — 21.35: Audizione letteraria — 23.24: Musica riprodotta.

**Varsavia** - m. 435,7 - Kw. 10.

16: Grammofono — 17: Conferenza — 17.25: Piccola Posta — 17.55: (Musica russa) Orchestra; Ouv., La Vita per lo Zar, Glinka; Romanza, Bakalajnikow; Polonese, Rubinstein. Soprano: Romanza, Czernow; Idem, Glier, orchestra; Danza, (Boris Goudnow), Musorgski; Valzer della serenata per archi, Tschakowsky; Danza Tartara (Principe Igor), Borlino. Soprano: Romanza, Travlin; Idem, Tschakowsky; Elegia, Rimsky Korsakow — 18.30: Varie — 19.10: La Spedizione Polacca al Kamern — 19.35: Piccola Posta agricola — 16.56: Segnale orario — 20.5: (Musici) Esposizione di Poznan — 20.15 (dall'Esposizione). Antiche musiche polacche: Conferenza; Polonese, Krebs, Polonese; Sebastian Bach; Due Polonesi, W. F. Bach; Rondò alla polacca, Mozart; Polonese per quartetto Piano, Telemann; Polonese per quartetto archi, Stamitz; Quattro arie di cantate di Bach con accompagnamento quartetto; Due Sonate di Telemann (due violini e piano, Violino, Viola e piano). (Intervallo: I teatri) — 21.35: V. Cracovia — 22-24: Come lunedì.

## SPAGNA

**Barcellona (EAJ 4)** - m. 350,5 - Kw. 3.

16: Trio; Marcia — 16.5: Conferenza educativa — 16.15: Intermzzo musicale — 16.25: Conferenza istruttiva — 16.35: Intermzzo musicale — 16.45: Racconti dei ragazzi — 16.55: Intermzzo musicale — 17.30: Sestetto e grammofono alternati; Blues, Billy Brown (Sestetto); Canzone, Alvarez (Disco di Tito Schipa); One step, Fuscari (sestetto); Valzer Gioia, Cotò (sestetto); El Barberillo de Lavapiés, Barberi (banda); Fado, Millan (sestetto) — 18: Mercati internazionali, Borse e cambi — 18.10: Sestetto: Pasodoble, Refalá e Galés; Selez.; Amleto, Thomas; (Intervallo: Notizie); Pericou, Vidal; Danza,

Guerrero; Sardana, Breton — 20.30: Corso di grammatica spagnuola — 21: Borse e cambi; Bollettino sanitario — 21.5: Orchestra: Pasodoble, Vivas; Selez., I diamanti della Corona, Barbieri; Valzer lento, Worsley; Ridda di Folletti, D'Ambrosio; Aria di danza, D'Ambrosio — 21.45: Lettura — 22: Campane cattedrali; Il tempo; Notizie — 22.5-23.15: Concerto Mendelssohniano: Ouv., San Paolo (orchestra); Canzoni italiane (cantatrice); Andante con moto della Sinfonia italiana; Gondoliera veneziana (cantatrice); Canzone di primavera (idem); Sogno d'una Notte di mezza Estate (tempi per orchestra).

**Madrid** (EAJ 7) - m. 375 - Kw. 1,5.

19: Campane; Borsa; Dischi nuovi (con commento) — 20.45: Recentissime — 22: Campane; Segnale orario; Borsa. Orchestra: Suite «Scène andaluse» (quattro parti), Massenet — 22.30: Banda (Riproduz.). 24-0.30: Campane; Cronaca notizie del giorno; Banda (cont.).

### SVEDIA

**Stoccolma** (SASA) - m. 438 - Kw. 1,5.

Mota<sup>a</sup> - m. 1351,3 - Kw. 30.  
Mali <sup>o</sup> - m. 229 - Kw. 1.

17: Grammofono — 18: Pei ragazzi — 18.30: Fisarmonico — 18.55: Giardinicoltura — 19.15: Conferenza — 19.45: Ballate Popolari (Soprano) — 20.15: Quartetto archi op. dodici N. uno, Mendelssohn — 20.45: Varietà — 21.15: Notizie; Il tempo — 21.45: Danze.

### SVIZZERA

**Berna** - m. 406 - Kw. 1,5.

16-17.45: Concerto pomeridiano — 17.45-18.15: L'ora dei fanciulli — 18.15-19: Trasmissione grammofonica — 20: Segnale orario, meteorologia — 20-20.30: Conferenza di astronomia — 20.30-21: Concerto della R. O. — 21-21.45: Concerto di violoncello — 21.45-22: Orchestra — 22-22.15: Notizie, meteorologia — 22.15-22.45: Concerto orchestrale.

**Zurigo** - m. 489,4 - Kw. 1,5.

16: Solito — 17.15: Per la gioventù — 17.45: Meteorologia, i prezzi della Fed. svizzera degli agricoltori — 19.30: Segnale orario, meteorologia — 19.33: Il giornalista nell'Aula del Tribunale — 20: «Una serata nelle Alpi austriache». Canto, musica ecc. con il concorso d'una compagnia teatrale austriaca di Graz — 22: Meteorologia, recentissime e notizie del giornale «N. Z. Z.».

**Losanna** - m. 680 - Kw. 0,75.

16.15: Ballabili riprodotti — 18: Pei ragazzi — 20: Bollettino meteorologico — 20.5: Conferenza agricola — 20.30: Trio fisarmoniche — 21: Il dialetto del Vand — 21.45: Grammofono (Canto) — 22.30: Il tempo.

**Ginevra** - m. 760 - Kw. 0,5.

19.54: Grammofono — 20.15: Informazioni — 20.20: Geografia — 20.45: Orchestra: Valzer, Komzak; Danza delle ore

(La Gioconda), Ponchielli; Pavana e Siciliana, Fauré; I Pescatori di perle, Bizet; Passo dei fiori, Delibes; Selez., O Kay, Gershwin — 22.5: Notizie.

### UNGHERIA

**Budapest** - m. 545 - Kw. 20.

15.30: Alfabeto Morse — 16.10: Lettura — 16.45: Come lunedì — 17.10: L'arte Italiana Moderna (Conferenza del Dir. dell'Istituto Ungherese di Roma) — 17.40: Musica orchestrale leggera — 18.45: Piccola posta — 19.20: Corso d'italiano — 20: Quintetto, Szolt (archi e piano); Canto; Quintetto in fa min., Brahms — 21.35: Ora; Tempo; Informazioni; Sport — 21.45 Conferenza in francese; Musica Tzigani riprodotta.

## GIOVEDÌ 16 MAGGIO

### AUSTRIA

**Vienna** - m. 519,9 - Kw. 15.

16: Concerto dell'orchestra Silving, con il concorso di cantante (Arie di Mozart e Meyerber). Pezzi di Chopin, Reim, Kremser, Bach, Loewe, Verdi, Buday, Reitingler, Fr. Lehner, Fr. Suppé, Ralph Erwin, W. Rosen — 17.20: L'ora della musica per la gioventù — 17.40: Bollettino di viaggio e di turismo — 18: Conferenza — 18.20: Conferenza: Il cavallo nei tempi della forza motrice — 19: Conferenza del ciclo: Cura ed educazione del bambino — 19.30: Lezione d'inglese per principianti — 20: Segnale orario, meteorologia — 20.05: La viennese nel succedersi dei tempi. Conferenza, recitazioni, concerto vocale-strumentale. Indi concerto serale di musica divertente. Radiofotografie.

### BELGIO

**Bruxelles** - m. 511,9 - Kw. 1,5.

17: Concerto orchestrale con concorso cantrice — 18: Corso di fiammingo — 18.30: Bollettino coloniale — 18.35: Dicali (e orchestrali) — 20.30: L'arte del 20.15: Erodiate, Massenet (selezioni vocali e orchestrali) — 20.30: L'Arte del canto (conferenza) — 21: Attualità — 21.30 Musica leggera con jazz a due pianoforti — 22.15: Recentissime.

### CECOSLOVACCHIA

**Bratislava** - m. 277,8 - Kw. 0,5.

16.30: Concerto: Trio per flauto, oboe e piano Op. 74; Goepfart; Adagio per flauto e piano, Beethoven; Gondoliera per flauto, oboe e piano, Hillmann; Sonata per oboe e piano, St. Saëns — 17.30: Conferenza — 17.50: Letteratura — 18.5: Musica riprodotta — 19: V. Praga — 19.30-22: V. Praga.

**Praga** - m. 343,2 - Kw. 5.

16: Tendenze dei mercati dell'Europa Centrale — 16.10: L'estrazione della nicotina dal Tabacco — 16.20: Pei ragazzi — 17.30: Corso di Serbo-croato — 17.45: Emissione tedesca: Notizie; Due conferenze — 18.25: Emissione agricola —

18.35: Per gli operai — 18.45: Conferenza — 19: Ora; Notizie — 19.30: La Cattedrale di S. Guido a Praga — 19.45: Recitazione — 20.30: Violoncello: Ouv., Turandot, Weber; Secondo concerto, De Sweet; Mormorio di zefiro, Jensen; Reverie, Debussy; Serenata spagnuola, Popper; Lamento, Mario; La filatrice, Dmukler; Rapsodia spagnuola, Chabrier — 21.40: Concerto: Suite campestre, Fibich; Danze morave, Janacek; Canzoni ceche, Smetana — 22: Ora; Notizie — 22.20: I teatri — 23: Ora.

**Brno** - m. 432,3 - Kw. 3.

16.30: Per le signore: Conferenza. Musica riprodotta; Conferenza — 17.30: Corso di Serbo-croato da Praga — 17.45: Emissione tedesca: Notizie; Due conferenze — 18.25: Conferenza — 19: Conferenza — 20.430: Concerto con coro: Tre canti, Chlubna; Sonata per flauto, Haba; Il Pellegrino, Goldbach (canzoni); Per l'Amata, Kapral — 21.30: Canzoni di marinai — 22: V. Praga; Notizie; Sport — 22.25: I programmi del giorno seguente.

**Kosice** - m. 265,5 - Kw. 5.000.

17: Orchestra — 19.20: Conferenza Letteraria — 19.35: Lettura — 20: Ora; Carillon — 20.5: Notizie — 20.15: Concerto: Invano. Novak; Vecchia melodia, Idem; Tre canti, Fibich; Quartetto melodie, Konvalinka — 20.45: Danze — 22: Notizie; Borsa; Emissione in ungherese.

### FRANCIA

**Parigi** (P. Parisien) - m. 336,3 - Kw. 0,5.

20.4 e 21.25: Come domenica — 21: Concerto: Ouverture occasionale, Haendel; Parsifal, Wagner (processione) — 21.30: Orchestra: Andante e Allegro del Concerto Brandeburghese n. due, Bach; Scherzo, Schumann — 22: Informazioni. Concerto: Rosamunda, Schubert (Intermezzi). Dardano, Rameau (Rigaudon); Valzer (Il Corsaro), Delibes.

**Tolosa** - m. 382,7 - Kw. 8.

20.30: Fisarmonica: Valzer degli Assi, Georges; Boston di Mezzanotte, Puig; Valzer, Gardony; Non ho che questo, Le noir — 20.45: Quattro tanghi cantati (Fidel Negro, Bachicha, Ferazano, Bertaud e Serrano) — 21: Concerto: Marcia dei Dollari, Romsberg; Ouv., La sposa, Lecoq; Marcia ungherese, Berlioz; Suite balletto, Popy (5 parti); Valzer, Popy; Polca, Allier; (Intervallo: Quattro canzonette) — 22.15: Giornale parlato dell'Africa del Nord.

**Parigi** (Radio Paris) - m. 1744 - Kw. 3.

15.45: Musica sinfonica; Canto e danze — 16.45: Come lunedì — 18.30: Borsa di New York — 18.35: Grammofono: Tango, Padilla; Mattinata d'Amore, Monti; Thais, Massenet (A solo violino). Il Tempo delle cilliege. Renard; Quattro canzoni di bimbi, Inghelbrecht; Aria (Manon), Gassenrotte, Marcia, Padilla; Macchinetta, Mabaroché e Claret; Fisarmonica; Fox trot cantato, Rose-Waren — 19.5; 19.25; 19.45: Come lunedì — 20: La Telegrafia senza fili nell'antichità — 20.30: Come martedì — 20.35: «La Bella Elena», di Offenbach (canto e orchestra). (Intervallo: Rassegna della Stampa e Informazioni).

**Parigi, Torre Eiffel** - m. 1480 - Kw. 5

18.45-20.10: Giornale parlato; Il postiglione; Il cinquantenario dell'Istituto Agronomico; Aeronautica; Conferenza agricola; Il cinema; Cronaca giudiziaria — 20.10: Previsioni tempo — 20.20-22: Concerto (canzoni, Jazz e Varietà).

### GERMANIA

**Breslavia** - m. 321,2 - Kw. 4.

**Gleitwitz** - m. 326,4 - Kw. 4.

16: L'ora dei libri — 16.30: «Overtures predilette. Concerto della R. O. con musiche di Boieldieu, Amber, Flotow, Mailart, Kéler Béla, Nicolai, Reissiger, Rossini, Thomas — 18: Della storia dell'industria tedesca dell'Alta Slesia — 18.25: Altra piccola conferenza — 19: Il diritto d'abitare e d'affittare — 19.25: La parola alla Slesia. Parla il Presidente governativo dott. Poeschel — 19.30: Meteorologia — 19.50: Introduzione all'opera serale — 20: Ritrasmisione dal Teatro cittadino di Breslavia: «Terra Bassa», opera di E. d'Albert. Indi notizie serali, fino alle 24 concerto divertente e di musica da ballo. Poi, soltanto per Breslavia, dalle 24.30-1.30 concerto notturno della R. O.

**Könnigsberg** - m. 280,4 - Kw. 4.

16-17.30: Concerto divertente di musiche di Adam, Huntley, Coates, Zeilbeck, Kalman, Schaeffer, Eysler, Pesch — 17.30: Voi conoscete la vostra Patria? II — 18.20: Conferenza medica riguardante l'influenza del tabacco sulla salute — 18.50: L'ora dei mestieri. Conf. — 19.20: L'ora del canto. Concerto corale con 10 pezzi — 20: Ritrasmisione da Berlino: «Salomè» oratorio di Haendel. Indi meteorologia, notizie, corriere sportivo.

**Lipsia** - m. 361,9 - Kw. 4.

**Dresda** - m. 317,1 - Kw. 0,75.

16: Concerto — 17.45: Notizie della radio propaganda — 18.5: Radio-ariale — 18.20: Prognosi del tempo, segnale orario — 18.30: Lezione di spagnolo per principianti — 18.55: Bollettino del mercato di lavoro — 19: «Lassalle». Seconda conferenza — 19.30: Conferenza sul nuovo Stato ecclesiastico — 20: Concerto popolare orchestrale eseguito dall'Orchestra Kaufmann — 21: Musica da camera di Beethoven eseguita dal Quartetto d'archi di Dresda — 22: Radio-gogna — 22.5: Segnale orario, prognosi del tempo, notizie, corriere sportivo.

**Stoccarda** - m. 374,1 - Kw. 4.

**Friburgo nella Brisgovia** - m. 577 - Kw. 0,75.

16.15: L'ora dei fiori — 16.45: Da Francoforte: Concerto pomeridiano — 18: Segnale orario, meteorologia, notizie agricole — 18.15: Dallo studio dei giornalisti. Conf. — 18.45: L'appartamento sano, la prima condizione per evitare la tubercolosi. Conferenza medica — 19.15: Conferenza riguardante la scelta della professione — 19.45: I nuovi libri sulla guerra. Conf. — 20.15: Da Francoforte: «Tragedia americana», radioazione di F. W. Bischoff. Indi, da Stoccarda, concerto divertente dell'Orchestra filarmonica di Stoccarda, con il concorso di solisti. Pezzi di Rossini, Chabrier, Bizet, Lortzing, Offenbach, J. Strauss. Indi notizie.

**Amburgo** - m. 391,6 - Kw. 4.

**Brema** - m. 329,7 - Kw. 0,75.

**Kiel** - m. 250 - Kw. 0,75.

16.15 (per Amb. e Brema): Sor Juana Inez de la Cruz, la poetessa messicana (conf.). (per Kiel e Flensburg): Teodoro Storm. Lettura di sue opere. (Annover): Concerto della R. O. di ballabili. (per Kiel e Flensburg): Concerto di violino. — 17: Conferenza: Miniature di Amburgo — 17.30: Il culto della musica nel «Johanneum» (conf.) — 17.55: (per Brema): Solito — 18: Concerto della R.-Propaganda — 18.45: Il quarto d'ora della massafia (conf.) — 19: Conferenza: Ida Alberg, l'artista più grande della Finlanda — 19.25: Conferenza medica riguardante il massaggio — 19.55: La Borsa serale di Francoforte. Meteorologia — 20: (per Amb., Kiel, Brema e Flensburg): «Doggerbank», dramma della Bassa Germania in un atto di G. Fock. (per Annover): Concerto d'arpa. Musiche di Godefroid, Scarlatti, Bach, Gluck, Cesti, Schwartzkopf, Francois, con il concorso di soprano, arpista e flautista — 21.15: Perù. Sesta serata secondo il bollettino del prof. dott. A. Goldschmidt — 22.20: Notizie diverse — 23: Ritrasmisione del concerto da caffè-ristoranti — 23.55: Meteorologia per i mari.

**Francoforte sul Meno** - m. 421,3 - Kw. 4.

**Cassel** - m. 250 - Kw. 0,75.

16.35-18.05: Concerto della R. O. con il concorso di soprano. Musiche di Smetana (45 anniversario della sua morte, 12 maggio 1884). Durante l'intermezzo notizie della radio-società ed altre informazioni. — 18.10-18.30: Lettura — 18.30-18.45: Conferenza solo per Cassel — 19.05-19.45: «Nao Hius», una tragedia della Bassa Germania in cinque atti di E. Schoeneweg. Conferenza e lettura — 19.45-20.15: L'ora del giornale di Francoforte «Frankfurter Zeitung» — 20.15: «Tragedia americana», radio-azione di F. W. Bischoff. Indi recitazioni di H. Reimann.

**Langenberg** - m. 462,2 - Kw. 25.

**Colonia** - m. 263,2 - Kw. 4.

16-16.25: Seconda conferenza: Un viaggio nel Nord — 16.35-17: E. Kaestner legge opere proprie — 17.5-17.25: Conferenza su: «Ulrico di Wilamowitz-Mellendorff» — 17.25-17.45: Conferenza sull'attuale lirica tedesca — 17.45-18.30: Concerto del vespero con musiche di Meyerbeer, Michéls, Berlioz, Ohlsen, Gamme — 18.30-18.50: Il buon tedesco — 19.15-19: Lezione di spagnolo — 19.40-20: Terza conferenza del ciclo: L'uomo giovane — 20-20.30: «In un posto qualsiasi della Germania occidentale» — 20.30: Musica serale, con il concorso di orchestra e di violinista. Pezzi di Schubert, Kreisler, Lanner. Indi canzoni, duetti, scene di Ferdinand Raimund. In seguito ultime notizie, corriere sportivo, informazioni commerciali, fino alle 24 ritrasmissione del concerto dal «Caffè Corso» di Dortmund.

**Berlino** - m. 475,4 - Kw. 4.

**Berlino O.** - m. 283 - Kw. 1,5.

**Magdeburgo** - m. 283 - Kw. 1,5.

**Stettino** - m. 283 - Kw. 1,5.

16: Lo sport nella professione e nella scuola — 16.30: La scena d'amore nella poesia tedesca. Saggi di lettura con conferenza d'introduzione — 17: Musica da camera di Haydn, Pfitzner, eseguito dal quartetto Brünner. Indi radio-propaganda, notizie dell'Ufficio di collocamento — 18.10: Sul nuovo senso del cameratismo. (conf.) — 18.35-19: Altre due piccole conferenze — 19.30: Le relazioni commerciali della Germania. «L'Impero inglese» — Ritrasmisione da Magdeburgo: Salomè, oratorio di Haendel in tre parti per solisti, coro ed orchestra. Durante l'intermezzo radiografiche, segnale orario, meteorologia, recentissime, corriere sportivo. Dopo, fino alle 24.30, musica da ballo.

**Monaco di Baviera** - m. 536,7 - Kw. 4.

**Norimberga** - m. 240 - Kw.

16.30: Lettura — 17: Lo specchio dei libri — 17.30: Concerto del Quartetto A. Rosenberger, con il concorso di soprano e di pianista. Musiche di Urbach, Mozart, Schubert (tre canzoni), Ralf, Gruenfeld, Brahms (canzoni), Gounod, Schubert — 19: Lezione di francese — 19.30: Del diritto della vita quotidiana. Il mio vicino ed io. Prima Conferenza — 20: Musica da camera di J. Haydn, Mozart eseguita dal gruppo di musicisti da camera dei Filarmonici berlinesi — 21: Lettura — 21.30: Canzoni allegre e duetti sul luto — 22.20: Indicazione della prossima ritrasmissione d'opera, notizie serali.

### INGHILTERRA

**Londra (2 LO)** - m. 358 - Kw. 3.

**Daventry (5 XX)** - m. 4562,5 - Kw. 25

16: Contralto; Pianoforte; Banda — 17.15: Pei ragazzi: Due recitazioni; Baritone — 18: Bollettino Associazione Radio — 18.15; 18.45: Come lunedì — 18.30: Prezzi derrate agricole — 18.35; 19.15: Interludio musicale — 19: Romanzi nuovi — 19.25: La Storia della Cina — 19.45: Artista di Rivista. — 20: Commedia di Strindberg — 21.30: Concerto — 22: Tempo; Notizie — 22.15: Annunzi locali (Daventry solo) Previsioni marittime — 22.20: Attualità — 22.35-24: Danze.

**Daventry (5 GB)** - m. 482,3 - Kw. 30.

15: (da Bournemouth) Orchestra: Overture Accademica, Brahms; Prima Sinfonia, Beethoven; Pezzo di Concerto per pianoforte e orchestra, Goedeke. Piccola Serenata per archi (quattro tempi), Mozart; I Preludi, Liszt — 16.30: (Birmingham). Organo di cinema: Se fossi Re, Adam (Ouv.); Minuetto, Beethoven. Baritone (Arv.); Beethoven; Il Giorno dei Morti, Strauss. Organo: Valzer spagnuolo, Senti; Marcia Solenne, Elgar; Potpourri di Valzers, Somers. Baritone: Due Canti (Stephenson, Cowen). Organo: Suite «Le belle Domeniche», Fauchey — 17.20: (Birmingham). Pei ragazzi: Recitazione; Varietà; Violino; Recitazione — 18.15: Come lunedì — 18.30: Organo Cattedrale di Coventry: Preludio e Fuga, Bach; Siciliana, Scarlatti. Fantasia e toccata, Stanford; Studio in si min., Schumann; Mar-

Abbonatevi al Radiorario

cia Imperiale, Ilgar — 19: Danze; Solista Tromba; Varietà dialettale — 20: (dal Palazzo del Popolo) Orchestra: Il Sogno di Geronzio, Ilgar (Preludio). Contralto con orchestra: Tre visioni del Mare, Ilgar. Orchestra: Tre dici variazioni Enigma Ilgar — 21: (dallo studio) Tempo; Notizie — 21.15: Orchestra: Don Giovanni, R. Strauss. Contralto: Quattro della Rosa, Strauss (Valzer) — 22: (Birmingham) orchestra: Cinque scene napoletane, Massenet. Soprano con orchestra: Proserpina (Manon), Massenet. Orchestra: Prosperina, St. Saëns (Intermezzo); Tarantella, Godard. Soprano: Canzone della farfalla, Mouton; Natale, Weckerlin; C'era una volta, Monsigny; Tamburino, Tiersot. Pantomima, Weckerlin — 22.40-23.15 (Birmingham) Orchestra: Kassya, Delibes (balletto).

**JUGOSLAVIA**

**Zagabria** - m. 3.38,3 - Kw. 0.75.

17: Lezione di francese — 19.15: Notizie culturali della radio-società — 19.20: Introduzione alla trasmissione serale — 19.30: Concerto sinfonico ritrasmissione da Praga — 21.30: Notizie della stampa, meteorologia — 21.40: Musica leggera serale.

**NORVEGIA**

**Oslo** - m. 496,7 - Kw. 1.5.

18.45: Per ragazzi — 19.15: Il tempo. Notizie — 19.30: Corso di Esperanto — 20: Segnale orario; Orchestra: Concerto grosso in re minore, Haendel; Andante Minuetto della Sinfonia in re maggiore, Mozart; Rapsodia N. 4, Brahms; Pastorale d'Estate, Honnegger; Suite dal «Cavaliere della Rosa» di Strauss — 21 (da Bergen): Conferenza — 21.30: Il tempo; Notizie — 21.50: Attualità — 22.5: Cantatrice: Romanza, Tschakowsky; Canto di Maggio, Beethoven; Il Re degli Ontani, Schubert; Due Canti, Kjerulf; Due Canti (Börresen, Elling) — 22.35-24: Danze (Dischi).

**POLONIA**

**Poznan** - m. 336 - Kw. 1.500.

16.35: Recitazione — 16.50: Viaggio in Poesnania — 17.5: Alfabeto Morse — 17.25: Conferenza — 17.55: Concerto da Varsavia — 18.50: Varie — 19.15: Conferenza agricola — 19.40: Piccola Posta agricola — 20: Corso di francese — 20.30: Organo Corali e concerto N. uno, Bach — 21: Soprano: Pur diebst, Lotti; Aria (La Bohème), Puccini; Aria (Otello), Verdi; Due canti boemi, Dvorak — 21.15: V. Varsavia. (Intervalli: I teatri e i cinema; Comunicati) — 22: Segnale orario; Comunicato P. A. Z. — 22.15: Radiofotografia — 23.24: Emissioni a onde corte (da 33.7 a 27.3).

**Katowice** - m. 446,1 - Kw. 10.

16: Dischi — 17: Conferenza — 17.25: Piccola Posta — 17.55: Concerto da Varsavia — 18.50: Annunzi vari — 19.10: Conferenza — 19.35: Alfabeto Morse — 19.56: Bollettino meteorologico e segnale orario — 20: Conferenza — 20.20: Concerto da Varsavia — 21.15: Audizione Letteraria da Varsavia — 22: Bollettino meteorologico; Notizie — 23: Danze.

**Cracovia** - m. 314,1 - Kw. 1.5.

16.15: Azione drammatica (dal Racconto «Stalky e Co.», di Kipling) — 17: Per le Signore — 17.25: Tagore (conferenza) — 17.55: 20.30; 22.23: V. Varsavia — 18.50: Varie — 19.10: Corso d'Inglese — 19.56: Segnale d'ora — 20: Fanfara da Nostra Donna; Comunicati — 23.24: Musica riprodotta.

**Varsavia** - m. 1385,7 - Kw. 10.

16: Comunicato Lega difesa antiera — 16.15: Programma per ragazzi — 17: Libri nuovi — 17.25: Conferenza per le Signore — 17.55: Piano: Due preludi, Pachelbalski; Chiaro di luna, Debussy; Preludio in do magg., Prokofiev; Oberek, Szymanowski. Soprano: Aria (La Pulzella di Orléans), Tschakowsky. Piano: Due bozzetti, Wielhorski. Due Mazurche, idem; Studio in la min., idem; Fraumento; L'ombra di Chopin. L'arrivo; Le mie Rose e l'Estate, (Wielhorski) — 18.50: Varie — 19.10: Conferenza agricola — 19.35: Comunicati — 19.56: Segnale orario — 20.20: Concerto (Intervallo: I teatri) — 21.15: Recitazione — 22: Comunicato Aviazione e meteorologico — 22.5: Conferenza — 22.15: Comunicati P. A. T. — 22.40: Comunicati Polizia e Sportivo — 23.24: Ballabili riprodotti.

**SPAGNA**

**Barcellona** (EAJ 1) - m. 350,5 - Kw. 3.

17.30: Sesteto e grammofono alternati: Fox, Palau (sestetto); Romanza (Madama Butterfly), Puccini; One step, Molas e Font (sestetto); Valzer, Demaret (sestetto); Romanza Trizgana (Quartetto Balalaika, Orchestra); Scottish, Bas (sestetto) — 18: Mercati internazionali, Borse e cambi — 18.10: Sestetto: Pasodoble, Magenti; Selez., L'Epifania, Serroano; Pericon, Renato e Orné; Sardana, Catalá; Notizie — 18.30: Racconti, Indovinelli, Poesie ecc. — 18.40: Lettura (conf.) — 18.50: Le strade di Barcellona — 20.30: Due conferenze — 21: Orchestra: Marcia, Kenneth e Alford Selez., La alegria de la Huerta, Chueca; Tango, Cotó; Ballo Flamenco, Fernandez — 21.25: Canzonettista; Quattro canzonette — 21.45: Scena dei Fratelli Quintano — 22: Campane cattedrali; Il tempo; Notizie — 22.5 (dal Palazzo delle Belle Arti): Organo: Preludio in si bem. magg., Muset Ferrer; Aria del concerto in re min., Haendel; Pastorale, Guilmant; Nadala, Romeu; Fantasia in sol min., Bach — 22.50: Orchestra: Ouverture N. 3, Leonora, Beethoven.

**Madrid** (EAJ 7) - m. 375 - Kw. 1.5.

19: Campana; Borsa; Dodici ballabili — 20.25: Notizie — 22: Campana; Segnale orario; Borsa. Orchestra: Piccola Suite (quattro parti). Debussy. Trasmissione da un teatro — 24.0.30: Campana. Cronaca notizie del giorno; Recentissime — Segue trasmissione teatrale.

**SVEZIA**

**Stoccolma** (SASA) - m. 438 - Kw. 1.5.

**Motala** - m. 1351,3 - Kw. 30.  
**Malmö** - m. 229 - Kw. 1.

17: Grammofono — 18: Sermone — 18.30: Musica leggera — 18.40: Stenografia — 18.55: Conferenza agricola — 19.15: Corso di francese — 19.45: (da Upsala)

Gli animali preistorici — 20.15: Orchestra: Ouv., Il Flauto Magico, Mozart; Sinfonia N. sette, Beethoven — 21.15: Notizie; Il tempo — 21.45: Orchestra: Capriccio spagnolo, Rimsky Korsakov; Berceuse, Järnefelt; Preludio, Idem; Suite N. uno «Peer Gynt», Grieg; I preludi, Liszt.

**SVIZZERA**

**Berna** - m. 406 - Kw. 1,5.

17-17.45: Concerto orchestrale — 17.45-18.15: Conversazione infantile in francese — 18.15-19: Trasmissione grammofonica (musica seria) — 20.22: «Nella patria del grande Pietro» (Pietro Rosegger). Serata con il concorso d'una compagnia teatrale austriaca di Graz — 22.25: Notizie, meteorologia — 22.15-22.45: Concerto dell'orchestra del Kursaal.

**Zurigo** - m. 489,4 - Kw. 1,5.

16: Solito — 17.15: Per i fanciulli — 17.45: Meteorologia — 19.30: Segnale orario, meteorologia — 19.33: Conferenza — 20: Concerto della R. O. dedicato a R. Wagner — 20.40: L'ora di Lilli Haller, organizzata dalla Società degli scrittori svizzeri, con il concorso della R. O. — 22: Meteorologia, recentissime, notizie del giornale «N. Z. Z.».

**Losanna** - m. - 680 Kw. 0,75.

16.5: Grammofono — 18: Concerto — 20: Bollettino meteorologico — 20.2: Lezione d'Italiano — 20.30: Libri nuovi — 20.45: Grammofono — 21: Concerto di violoncello e piano (da Basilea) — 22: Il tempo; Comunicati — 22.5: Grammofono.

**Ginevra** - m. 760 - Kw. 0,5.

19.45: Grammofono (Danze) — 20.15: Informazioni — 20.20: Conferenza — 20.40: La Traviata, Verdi (Dischi) — 22.30: Notizie.

**UNGHERIA**

**Budapest** - m. 545 - Kw. 20.

16: Scuola Libera per Radio; Vecchie danze ungheresi; Conferenze — 17.10: Conferenza agricola — 17.40: Trizgani — 18.50: Stenografia — 19.25: Corso d'Inglese — 20 (Accademia di Musica); Coro di Zagabria — 21.40: Violino e piano (Intervallo 22.15 circa: Ora; Tempo; Altezza dell'acqua; Informazioni; Sport); Dischi.

**VENERDI 17 MAGGIO**

**AUSTRIA**

**Vienna** - m. 549,9 - Kw. 15.

16: Concerto dell'orchestra H. Himmer. Pezzi di Weber, Fucik, Urbach, K. Reinicke, Fr. Samary, E. May, Fr. Lehár, Scharwenks, J. Strauss — 17.15: Accademia. Concerto vocale-strumentale — 18.10: Bollettino settimanale di cultura fisica — 18.30: Le più grandi dighe del mondo (conf.) — 19: L'ora delle Camere per il commercio, per i mestieri e per l'industria (conf.) — 19.30: Lezione d'italiano per iniziati — 20.10: Segnale orario, meteorologia — 20.15: «Ernstin Ninetta» (Principessa Ninetta), operetta in tre atti di Giovanni Strauss. Indi radiofotografie.



## BELGIO

**Bruxelles** - m. 514,9 - Kw. 1,5.

17: Orchestra (riproduz. — 18: Letteratura fiamminga — 18.15: Contabilità e Diritto commerciale — 18.30: Bollettino coloniale in fiammingo — 18.35: Dischi — 19.30: Giornale parlato — 20.15: Concerto — 21: Attualità — 21.5: Segue concerto — 22.15: Recentissime.

## CECOSLOVACCHIA

**Bratislava** - m. 277,8 - Kw. 0,5.

16.30: Concerto: Sonata per violoncello e piano in re magg., Miasovsky; Sonata per violoncello e piano Op. XVIII, Rubinstein — 17.30: Conferenza — 17.50: Musica riprodotta — 18.25: Lezione di Slovacco — 19.22; 22: V. Praga.

**Praga** - m. 343,2 - Kw. 5.

16: Tendenze dei mercati dell'Europa Centrale — 16.5; 16.15: Due Conferenze — 16.25: Sonata per violoncello e piano, Vojacek; Quartetto archi, Idem — 17.25: Corso d'inglese — 17.40: Emissione tedesca: Notizie; Due conferenze — 18.15: L'esposizione del bestiame da macello — 18.25: Per gli operai — 19: Ora; Notizie — 19.5: Conferenza — 19.20: Orchestra — 19.50: Lettera — 20.40: Musica popolare Ouv., La modella, Suppé; Canzoni popolari; Concerto per trombone, Graef; Canzoni popolari; Scherzo Tarantella, Wieniawski; Santarella, Hervé (Fant.) — 21.35 Piano; Scene infantili, Shumann; Marcia Militare, Idem — 22: Ora; Notizie — 22.15: I teatri — 22.20: Musica popolare — 23: Ora.

**Brno** - m. 432,3 - Kw. 3.

17.30: Corso d'Inglese — 17.45: Emissione tedesca: Notizie; Due conferenze — 19.22.15: V. Praga — 22.15: I programmi del giorno seguente; I teatri — 22.20: Musica popolare da Praga.

**Kosice** - m. 265,5 - Kw. 5,000.

17.10: Musica riprodotta — 19.20: Emissione ungherese: Conferenza — 19.35: Corso di francese — 20: Ora; Carillon — 20.5: Notizie — 20.15: Concerto op. 1, Stamitz — 20.50: Concerto orchestrale — 22: Notizie; Emissione ungherese.

## FRANCIA

**Parigi (P. Parisien)** - m. 336,3 - Kw. 0,5  
20-21: Undici Pezzi per Jazz.

**Parigi (Radio L.L.)** - m. 370 - Kw. 0,5.

21: Corso facile d'Inglese — 21.15: Conferenza — 21.30: Musiche di Planquette: Selezione, Il Talismano (Orchestra); Berceuse (Panurgo); Due Arie e Coro (Le Campanie di Corneville); Due Duetti e Quintetto (Surconf); Sei Selezioni, Rip — 22: Carillon di Fontenay.

**Tolosa** - m. 382,7 - Kw. 8.

20.30: Musica militare: Danza (J. Plebe), Maquier; La Brabazonna, Capenhaut; Marcia dei Cadetti, Sousa — 20.45: Concerto: Due arie (Thais), Massenet; Aria

(La perla del Brasile), David; Idem (La Bohème), Puccini — 21: Concerto; Intervallo: Quando il re venne alla guerra, Koeman; Arioso, Borodin; Berceuse «Sadko», Rimsky Korsakow; La leggenda di Cristo di Tsciaikowsky, per coro — 23: Giornale parlato dell'Africa del Nord.

**Parigi (Radio Paris)** - m. 1744 - Kw. 3

15.45: Orchestra: Suite Rusticana, Monton. Violoncello: Tre Pezzi, Busser. Orchestra: Scaramouche, Messager. Piano: Barcarola, Rulmann; Sonata, Scarlatti. Orchestra: Erodiade, Massenet; Botton d'oro, Pierné — 16.45: Come lunedì — di Carnevale, Borel Clerc; Tango cantato, 18.30: Borsa di New York — 18.35: Gramofono: Dimmi di sì, Harry Revel. Sera De Silva; Aria (Sigurd), Reyher; Danza Macabra, Saint Saëns; Ave Maria, Gounod; Valzer, Wolter (orchestra); Fox trot cantato, Hammerstein; Idem., Kart Rodgers — 19.5: Come lunedì — 19.30: Corso di inglese — 19.45: Come lunedì — 20: Conferenza Musicale (con Dischi) — 20.30: Preludio e Ronda Allegra, Fievet (Corno e Orchestra); Salammbô, Reyher (canto e orchestra) (intervalli); Rassegna della Stampa e Informazioni).

**Parigi, Torre Eiffel** - m. 1480 - Kw. 5

18.45-20.10: Giornale parlato; Il postiglione; La donna francese nelle colonie; I lavoratori intellettuali; I negri; Attualità scientifiche — 20.10: Previsioni tempo — 20.20-22: Concerto.

## GERMANIA

**Breslavia** - m. 321,2 - Kw. 4.

**Gleivitz** - m. 326,4 - Kw. 4.

16: La radio della signora — 16.30: Concerto divertente di una orchestra di fisarmonica. Pezzi di Schicke, Suppé, Strauss, Jessel, Rhode, Flotow, Fetras, Urbach, Translateur, Reckling — 18: Conversazione: «Primavera nel «Katzengebirge» — 18.20-18.45: Due conferenze — 19.25: L'ora del lavoro — 19.50: Lettera inglese — 20: Concerto della «Schlesische Philharmonie»: La Sesta sinfonia di A. Bruckner. Indi radio-cronaca — 22: Notizie serali e lezione di stenografia.

**Koenigsberg** - m. 280,4 - Kw. 4.

16: La radio della massaia. Conf. — 16.30-18: Concerto divertente con pezzi di Suppé, Waldteufel, Puccini, Rhomé, Hiltz, Clemens — 18.20: La radio dell'agricoltura. Conf. — 18.50: Conferenza riguardante Kant — 19.25: Lezione di francese — 20: Ritrasmisione da Berlino: Concerto popolare orchestrale — 21.15: Il quartetto di violoncello del teatro cittadino di Danzica. Concerto di composizione di G. Goltermann, J. Klengel, J. Lachner, D. Popper, J. Hannemann — 22.15: Meteorologia, notizie della stampa, corriere sportivo — 22.30-24: Concerto divertente e di musica da ballo.

**Lipsia** - m. 361,9 - Kw. 4.

**Dresda** - m. 317,4 - Kw. 0,75.

16.30: Duetti. Due cantanti, suonatori di flauto e di fagotto. Opere vocali, strumentali di Cornelius, Schumann, Beethoven, Brahms, Dvorak, E. Frank, K. Prehl,

Weber — 18.5: Conferenza in esperanto — 18.20: Prognosi del tempo, segnale orario, radio-propaganda — 18.30: Lezione d'inglese per iniziati — 18.55: Bollettino del mercato di lavoro — 19.19.30: Due conferenze — 20: E. W. von Waltershausen con composizioni proprie: concerto orchestrale-orale e di solisti diretto dal compositore — 21.15: Ossip Kalenter di Dresda legge opere proprie — 22: Segnale orario, prognosi del tempo, corriere sportivo, Indi, fino alle 24: musica da ballo.

**Stoccarda** - m. 374,1 - Kw. 4.

**Friburgo nella Brisgovia** - m. 577 - Kw. 0,75.

16.15: Concerto della R. O., con il concorso di cantante e di pianista. Musiche, arie, canzoni di Reissiger, J. Strauss, K. Eichhorn, Gluck, Listz, Delibes, Mussorgsky, Torjussen, Lehar. Translateur, Brahms — 18: Concerto della radio-propaganda — 18.30: Quadri della Corsica, Il. 19.19.30: Altre due conferenze — 19.50: Segnale orario, meteorologia — 20: Concerto dei cori Dayton-Westminster (Ohio Stati Uniti d'America). Cori di Palestrina, Lotti, Bach, Grieg, Cristianiens, Brahms, Johnson, Dickinson, Indi trasmissione grammofonica, notizie, corriere sportivo, la radio degli scozchi.

**Amburgo** - m. 391,6 - Kw. 4.

**Brema** - m. 329,7 - Kw. 0,75.

**Kiel** - m. 250 - Kw. 0,75.

16.16: Concerto vocale-strumentale. Per Brema solo: Lettura di storie — 17: L'ora delle fiabe di Frida Schanz. In occasione del LXX compleanno della poetessa — 18: Concerto della radio-propaganda — 18.30: Lezione d'inglese per iniziati — 19: Radio-propaganda; L'ora del Vesod. — 19.30: La radio dell'escursionismo — 19.50: La borsa serale di Francoforte. Il mercato frutta e verdura di Amburgo — 19.55: Ritrasmisione dalla Chiesa San Nicola; Concerto festivo in occasione del'Assemblea della Società per il Germanesimo all'Estero dal sedici al venti maggio. Audizioni corali, con il concorso di solisti e di orchestra di opere di Bralms, A. Huth, K. Thomas — 21.45: Piccolo concerto dell'Orchestra Scarpa — 22.30: L'ora attuale, notizie diverse — 23.55: Meteorologia per i mari.

**Francoforte sul Meno** - m. 421,3 - Kw. 4.

**Cassel** - m. 250 - Kw. 0,75.

16.34-17.15: Il pomeriggio della signora. Indi conferenza per le signore — 17.45-18: Da Stoccarda: Concerto della R. O. Durante l'intermezzo, solito — 18.10-18.30: Lettura — 18.30-18.50: L'ora della radio-società «Suedwestdeutscher Radio-Club» — 18.50-19.10: Conferenza letteraria sull'opera di Goethe «Faust II» — 19.10-19.30: Dialogo tra Brentano e E. Glaeser — 19.30-19.50: Venti minuti di tecnica e di scienza — 19.50-20: Rivista settimanale delle pellicole — 20-21: Ritrasmisione da Stoccarda: Concerto del «Dayton-Westminster-Coro» — 21: Concerto sinfonico di pezzi di Weber, Haydn, Schubert, R. Strauss.

**Langenberg** - m. 462,2 - Kw. 25.

**Colonia** - m. 263,2 - Kw. 4.

16-16.25: L'ora della signora. Conferenza riguardante la casa — 16.30-17: L'ora del poeta Federico Wolf — 17-17.45: La radio della gioventù — 17.45-18.30: L'ora della musica da camera. Opera di Riccardo Gress, eseguite da suonatori di flauto, oboe, clarinetto, corno, fagotto, viola e piano — 18.30-18.55: «Soest», storia e cultura di una città vestfalica. Conferenza — 19.15-19.40: Conversazione inglese — 19.40-20: Conferenza di giurisprudenza — 20-20.55: Musica serale. Concerto della piccola R. O. Pezzi di Suppé, Meyerbeer, de Teye, Schumann, Tschaiowsky, Liszt, Micheli — 21: Musica solitaria. Concerto del Quartetto Queling che eseguisce pezzi di Mozart, Schubert, Brahms. Indi ultime notizie, corriere sportivo, informazioni commerciali, musica notturna e da ballo.

**Berlino** - m. 475,4 - Kw. 4.

**Berlino O.** - m. 283 - Kw. 1,5.

**Magedburgo** - m. 283 - Kw. 1,5.

**Stettino** - m. 283 - Kw. 1,5.

16: La lotta contro i parassiti nel giardino durante l'estate. Conf. — 16.20-18: Concerto divertente dell'Orchestra del dott. Beccé. Musiche di Korngold, Kaempfert, Dematzky, Beccé, Marsden, Puccini, Schubert, Tschaiowsky, Niemann, Coates, U. Giordano. Indi radio-propaganda ed informazioni dell'ufficio di collocamento — 18.35-19: Due piccole conferenze — 19.30: Conferenza sul complesso di artisti della Scala di Milano e sulle loro rappresentazioni a Berlino — 20: Leone Jessel: Concerto della R. O., diretto dallo stesso compositore — 21.05: Radio-fotografie. Indi concerto orchestrale, con il concorso di solisti. Musiche di Beethoven, Brahms; indi segnale orario, meteorologia, recentissime, corriere sportivo, radio-fotografie.

**Monaco di Baviera** - m. 536,7 - Kw. 4.

**Norimberga** - m. 240 - Kw. 4.

16: Concerto divertente dell'Orchestra G. Frank. Ritrasmissione — 17: Lettura — 17.40: Bollettino letterario per i maestri — 18.10: Per la nostra agricoltura. Conferenza — 19: Chi si chiama moderno? Conf. — 19.30: Conferenza: La situazione nella Cina — 19.45: Artisti di Monaco su dischi grammofonici — 20.30: Recitazioni allegre: Hans Reimann — 21.15: Concerto sinfonico della R. O., con il concorso di solista. Musiche di G. Frank, Waltershausen — 22.20: Notizie serali — 22.30: Importanti radio-notizie — 22.45: Rivista settimanale di sport.

## INGHILTERRA

**Londra (2 LO)** - m. 358 - Kw. 3.

**Daventry (5 XX)** - m. 1562,5 - Kw. 25

15.30: Concerto per le Scuole: Quintetto Mezzo soprano — 16.15: Orchestra di cinema — 17.15: Pei ragazzi: Recitazione; Canzoni Negre; Numero Varietà (Pelle-rossa) — 18: Pasticceria — 18.15; 18.45: Come lunedì — 18.30: Bollettino Ministero Agricoltura — 19: Sullo schermo — 19.15: Interludio Musicale — 19.25: La Storia dell'Europa moderna — 19.45: La Lega Imperiale dell'Opera — 20: Orchestra: 1.

Califo di Bagdad, Boieldieu (Ouv.); Sinfonia in mi bem., Mozart — 20.35: Orchestra: Suite «Schiacianoci», Tschaiowsky — 21: Tempo; Notizie — 21.15: Emissione politica — 21.45: Annunzi locali (Daventry solo). Previsioni marittime e prezzi bestiame da macello — 21.50: Varietà (due); Danze; Varietà — 23: Numero a sorpresa — 23.11-24: Ballabili riprodotti — 24-0.15: Trasmissione fotografie.

**Daventry (5 GB)** - m. 482,3 - Kw. 30.

16: Danze; Canzonettista. Solista Tromba — 17: Conferenza — 17.45: (Birmingham) Pei ragazzi: Conferenza di Cricket; Baritono — 18.15; 22: Come lunedì — 18.30: (Birmingham) Orchestra: La Zingarella, Balfé (Ouv.); Passo dei fiori, Delibes (Valzer). Contralto: Canto del Merlo, Head, Violino: Berceuse, Townsend. Orchestra: Selezione Melodie popolari, Squita, Weatherly. Orchestra: Cavalleria Rusticana, Mascagni (Selez.). Pianoforte: Valzer capriccio, St. Saëns. Contralto: Due ballate (Coleridge Taylor, Gartner). Orchestra: Selezione Melodie Popolari, Squire; Le Nozze della Rosa, Jessel — 20: Rivista — 21: (Birmingham) Pianoforte: Preludio e ballata di Chopin; Idillio, Due Fiabe, Danza fiorata di Medtner, Pastorale e Capriccio, Scarlatti (Emissione politica alle 21.15) — 22.15-23.15: Ballabili riprodotti.

## JUGOSLAVIA

**Zagabria** - m. 308,3 - Kw. 0,75.

20: Conferenza del Prof. Dott. Maric — 20.15: Conferenza della Società per la lotta contro la tubercolosi di Zagabria — 20.30: Notizie culturali e della radio-società — 20.35: Serata di canto di Anka Koscevic-Badalic, con accompagnamento di pianoforte e con conferenza d'introduzione — 21.50: Notizie della stampa, meteorologia — 22: Musica leggera serale.

## NORVEGIA

**Oslo** - m. 496,7 - Kw. 1,5.

18: Pei ragazzi — 18.45: Quartetto in sol minore, Grieg — 19.15: Il tempo; Notizie — 19.30: Serata di gala — 20: Segnale orario — 21.30: Il tempo; Notizie — 21.50: Attualità — 23-1: Danze.

## POLONIA

**Poznan** - m. 336 - Kw. 1,500.

16.40: Audizione pei ragazzi — 17.25: Conferenza (da Cracovia) — 17.55: Piano e Baritono — 18.50: Varie — 19.15: Conferenza — 19.40: «Silva rerum» — 20: Cori scolastici. (Intervalli: I teatri e i cinema; Comunicati). — 22: Segnale orario; Comunicati P. A. Z. — 22.20: Ballabili riprodotti — 23-24: Radiofotografia.

**Katowice** - m. 416,1 - Kw. 10.

16: Dischi — 17: Conferenza da Varsavia — 17.25: Storia Nazionale — 17.55: Concerto da Varsavia — 18: Annunzi vari — 19.10: Conferenza — 19.45: Comunicato Sportivo. Bollettino Meteorologico e segnale orario — 20: Conferenza Musicale — 20.15: Concerto da Varsavia — 22: Bollettino Meteorologico; Notizie — 23: Cassette delle lettere (in francese).

**Cracovia** - m. 314,1 - Kw. 1,5.

17: Le escursioni geografiche scolastiche — 17.25: Libri nuovi — 17.55: Concerto da Varsavia — 18.50: Varie — 19.10: Attualità — 19.35: Turismo — 19.56: Segnale d'ora — 20: Fanfara N. D.; Comunicato sportivo — 20.15: Concerto e comunicati da Varsavia.

**Varsavia** - m. 1385,7 - Kw. 10.

15.50: Grammofono — 17: Conferenza — 17.25: Idem da Cracovia — 17.55: Orchestra a plettro: Ouv., La Dama di Picche, Suppé; Valzer (Faust), Gounod; Senenata (I milioni d'Arlecchino), Drigo; Czardas (Lo Spettro del Voivoda), Grossman; Canzone di Studenti russi; Danze — 18.50: Varie — 19.10: Igiene e Medicina — 19.25: Comunicati — 19.56: Segnale orario — 20: Conferenza Musicale — 20.15: Concerto sinfonico dalla Filarmonica (Intervallo: I Teatri). Dopo il Concerto: Comunicati Aviazione, Meteorologico, Polizia, Sportivo e P.A.T.

## SPAGNA

**Barcellona (EAJ 1)** - m. 350,5 - Kw. 3.

17.30: Sestetto e grammofono alternati: Fox, Arom e Canals (sestetto); La canzone dell'oblio (canto); One step, Arredo (sestetto), Valzer, O'tra (sestetto); Canzone d'amore e di guerra, Martinez Valls (T'nore); Sardana, Vilalta (sestetto) — 18: Mercati internazionali, Borse e cambi — 18.10: Conferenza per le signore — 18.30: Notizie; Pianola; Sestetto: Pasodoble, Gainza; Mazurca, Cotó; Pregheira tenera, Mouten — 20.30: Corso di solfeggio — 21: Borse e cambi — 21.5: Orchestra: Ouv., Poeta e contadino, Suppé; Minuetto della Sinfonia N. 3, Mozart — 21.20: Jazz: Sei ballabili — 22: Campane cattedrale; Il tempo; Notizie — 22.5-23.30: Scene di commedia.

**Madrid (EAJ 7)** - m. 375 - Kw. 1,5.

19: Campane; Borsa; Corso di divulgazioni sociali — 20: Sei ballabili — 20.25: Recentissime — 22: Campane; Segnale orario; Borsa; Sette danze argentine cantate; Otto canti flamenchi; Otto canti galliziani — 24-0.30: Campane; Cronaca notizie del giorno; Recentissime; Ballabili riprodotti.

## SVEDIA

**Stoccolma (SASA)** - m. 438 - Kw. 1,5.

**Motala** - m. 1351,3 - Kw. 30.

**Malmö** - m. 229 - Kw. 1.

16: Avvenimento sportivo — 17.30: Grammofono — 18: Pei ragazzi — 18.30: Musica leggera — 19: Per la casa — 19.15: Corso di Tedesco — 19.45: (da Halmsstad) Dieci anni nell'India Meridionale — Corso di Tedesco — 19.45: (da Halmstad) — 20.15: Concerto: Improvviso sopra una Gavotta di Gluck, Reinecke (Due pianoforti); Andante, Haendel (viola); Adagio, Haydn (viola); Romanza op. 51, Grieg (Due pianoforti); Adagio, Corelli (viola); Andante cantabile, Nardini (viola); valzer, Strauss (due pianoforti) — 21.15: Notizie — Il tempo.

## SVIZZERA

Berna - m. 406 - Kw. 1,5.

16-17.45: Concerto orchestrale — 20: Segnale orario, meteorologia, bollettino di turismo dell'automobile Club svizzero — 20.05-20.30: La musica della settimana — 20.30-20.45: Orchestra — 20.45-21.15: L'ora ceca. Concerto vocale-instrumentale — 21.35-22: Concerto orchestrale — 22-22.15: Notizie, meteorologia — 22.15-22.45: Concerto orchestrale.

Zurigo - m. 489,4 - Kw. 1,5.

16: Solito — 17.45: Concerto d'una trasmissione grammofonica — 17.45: Meteorologia, i prezzi del mercato settimanale di Zurigo — 19.30: Segnale orario, meteorologia — 19.32: «English talk» — 20: Duetto di violino. Concerto di due violinisti e della R. O. — 20.40: Deda Dell'antica canzoni inglesi antiche e moderne, con accompagnamento di pianoforte. In un piccolo concerto della R. O. — 22: Solito.

Losanna - m. 680 - Kw. 0,75.

16.15: Grammfono — 18: Per le signore — 18.15: Concerto — 20: Bollettino meteorologico — 20.2: Lezione d'Inglese — 20.30: Musiche d'Opere di Hervé; Conferenza; Alleluia (Santarellina); Arietta (La moglie di papà); La canzone del reggimento (Idem); Aria delle quattro stagioni (Il Piccolo Faust); Duetto (Santarellina) — 22: Il tempo; Comunicati — 22.10: Grammfono.

Ginevra - m. 760 - Kw. 0,5.

19.45: Grammfono — 20.15: Conferenza per le signore — 20.35: Esperanto — 20.45: Cantatrice (Melodie Italiane antiche e moderne) — 21: Recitazioni Drammatiche — 22.5: Notizie; Bollettino turistico.

## UNGHERIA

Budapest - m. 545 - Kw. 20.

16: Per i ragazzi — 16.45: Come lunedì — 17.10: Danze — 18: Conferenza in tedesco — 18.50: Corso di francese — 19.30: Rappresentazione al Teatro dell'Opera — (22.30 circa: Ora, Tempo, Informazioni, Corse); Musica del ro. Regg. Fanteria Honved.

## SABATO 18 MAGGIO

## AUSTRIA

Vienna - m. 519,9 - Kw. 15.

16: Concerto pomeridiano dell'orchestra A. Hummer. Balli popolari e nazionali di tutte le nazioni — 17.15: Fiabè per i grandi ed i piccoli, con il concorso di cantante sul liuto — 17.45: La Scala di Milano (conf.) — 18.15: Conferenza — 18.50: E. Wolf-Ferrari: Rispetti. Cantante e pianista — 19.30: Pentecoste nell'usanza popolare austriaca — 19.55: Segnale orario, meteorologia — 20: «S. Nallerl» azione popolare con canto in cinque atti di Carlo Morré. Indi concerto serale dell'orchestra L. Werbs. Musiche di Weber, Fuchs, E. Grieg, Gounod, Fall, O. Goetz, Engelmann, Fr. Recktenwald. Poi radiofotografia.

## BELGIO

Bruxelles - m. 511,9 - Kw. 1,5.

17: Ballabili riprodotti — 17.45: Corso d'inglese — 18.30: Dischi — 19.30: Giornale parlato — 20.15: Messaggio dei ragazzi del paese di Galles — 20.20: Concerto con coro Quartetto — 21: Attualità — 21.5: Segue concerto — 22.15: Recentissimi e comunicato esperantista.

## CECOSLOVACCHIA

Bratislava - m. 277,8 - Kw. 0,5.

16.30: V. Praga — 17.30: Per le signore — 17.50: Conferenza — 18.10: Marionette — 19 (da Praga): Ora; Notizie. Lettura; «La Ninfa» di Dvorak; Notizie — 22.25: Musica popolare da Praga.

Praga - m. 343,2 - Kw. 5.

16.10: La moda — 16.20: Conferenza — 16.30: La giornata della buona volontà; Conferenza; Messaggio dei ragazzi gallesi; Cori di ragazzi — 17.30: La motocicletta — 17.40: Per gli operai — 17.50: Notizie agricole — 18: Emissione tedesca; Notizie per ragazzi — 19: Ora; Notizie — 19.5: Lettura — 19.20: (dal Teatro Nazionale) «La Ninfa» di Dvorak (con Proemio) — 22.30: Notizie; I teatri — 22.55: Musica popolare.

Brno - m. 432,3 - Kw. 3.

16.30: V. Praga — 17.30: Conferenza — 17.45: Rassegna della settimana — 18: Trasmissione tedesca; Notizie; Orchestra — 19.25.50 (da Praga); Ora. Notizie; Lettura; «La Ninfa» di Dvorak; Notizie — 22.50: I programmi del giorno seguente — 22.25: Musica popolare da Praga.

Kosice - m. 265,5 - Kw. 5,000.

17.30: Per i ragazzi — Marionette — 18.40: Rassegna generale, musicale, letteraria ed economica della settimana — 19.20: (da Praga) «La Ninfa» di Dvorak — 20.30: Recentissimi; Emissione ungherese.

## FRANCIA

Parigi (P. Parisien) - m. 336,3 - Kw. 0,5.

20.25 e 21.25: Come domenica — 21: Concerto «Mozart», di R. Hahn (Ouv.); Il Cuore e la Mano, di Lecocq (Sélez) — 21.30: Seconda Parte della Suite Indiana per orchestra, Mac Dowell — 22: Informazioni. Concerto; Suite Francese, Casadesu; Acquarelli, F. Le Borne; Festa a Bruges, Bliémand.

Tolosa - m. 382,7 - Kw. 8.

20.30: Orchestra: Tre danze (Brodiade), Massenet; Le fanciulle-fiori (Parsifal), Wagner — 20.55: Due frammenti dell'«Aiglon», di Rostand (Recitazione) — 21: Musica militare: Sei marcie — 21.25: Sette canzonette — 21.45: Otto ballabili — 22.15: Giornale parlato dell'Africa del Nord.

Parigi (Radio Paris) - m. 1744 - Kw. 3.

15.45: Per i ragazzi — 16.15: Danze — 16.45: Come lunedì — 18.30: Borsa di New York — 18.35: Grammfono: Angela meci, Rapé-Pollack; Andalus, Beethoven e Dumont; Madrigale, Simonetti (violino); Favola di La Fontaine (Recitazione); Il Dubbio (orchestra Balalaik); Aria, Werther, Massenet; Cake-Walk, Debussy; La Canzone delle Messi d'Oro, Daria; Valzer, Wayne (Fisarmonica); Tango cantata,

to, Bianco — 19.5: Come lunedì — 19.30: Corso d'interpretazione musicale — 20: Conferenza — 20.15: Canto: Aria (Requiem), Verdi; Aria (Ballo in Maschera), Idem. Violino: Aria, Bach; Ricardo, Tschaiakowsky. Minuetto, Porpora-Kreisler — 21: Danze (Intervalli: Rassegna della Stampa e Informazioni).

Parigi, Torre Eiffel - m. 1480 - Kw. 5.

18.45-20.10: Giornale parlato; Il postiglione; Consigli d'Igiene; Viaggio in Tunisia; Le opere sociali; Cronache giudiziarie; La domenica sportiva; Storielle — 20.10: Previsioni tempo — 20.20-22: Serata artistica regionalista.

## GERMANIA

Breslavia - m. 321,2 - Kw. 4.

Gleitvitz - m. 326,4 - Kw. 4.

16.15: Concerto della R. O. con pezzi leggeri di Lincke, Lubbe, Borchert, Dostal, Ralph — 17.45: Le pellicole della settimana — 18.20: Dieci minuti di esperanto — 18.30: Il giovane e lo sport. Conferenza — 19.25: Questioni dell'Europa orientale — 19.50: Dal centesimo al millesimo. Una serie di dialoghi. Secondo dialogo — 20.15: Cordialissimi saluti per Pentecoste. Concerto della R. O. — 22: Notizie serali — 22.30-24: Musica da ballo.

Koenigsberg - m. 280,4 - Kw. 4.

16-18: Concerto divertente della R. O. — 18.15: Bollettino dei mercati mondiali — 18.30: La Costituzione della Germania. II. parte — 18.55: Lettura del radiogramma in esperanto — 19: Ciò che si dice — 19.30: Lezione d'inglese — 20.10: «Grossstadtluft» (Aria di metropoli), commedia in 4 atti di O. Blumenthal e G. Kadelburg — 22.10: Meteorologia, notizie, corriere sportivo — 22.30-24: Concerto divertente e di musica da ballo.

Lipsia - m. 361,9 - Kw. 4.

Dresda - m. 317,1 - Kw. 0,75.

16: La radio degli scacchi — 16.30: Concerto della R. O. Musiche di fable: Mendelssohn, Tschaiakowsky, Humperdinck, Nicodé, Suck — 17.45: L'ora della radio-propaganda — 18: Consigli radio-tecnici — 18.20: Meteorologia, segnale orario — 18.30: Lezione di francese per principianti — 18.55: Posti per i disoccupati — 19.19.30: Due conferenze — 20: «Il Mister Brown deve essere condannato?», farsa - per la radiofonia di V. H. Fuchs e G. Wolf — 22: Segnale orario, prognosi del tempo, notizie, corriere sportivo, indicazioni sul radio-programma domenicale, indi, fino alle 24.30: musica da ballo, ritrasmessa da Berlino.

Stoccarda - m. 374,1 - Kw. 4.

Friburgo nella Brisgovia - m. 577 - Kw. 0,75.

16.30: Concerto da thè ritrasmesso dal «Pavillon Excelsior» — 18: Segnale orario, meteorologia — 18.05: Conferenza sull'aneddoto — 18.55: Da Karlsruhe: Ritrasmessione sportiva. Incontro di calcio di due squadre operaie Svizzera-Germania — 19.40: Corso di contabilità — 20.15: Corriere sportivo — 20.30: Serata Slava. Indi radiocabaret dei comici. Poi notizie fino alle 24.30: musica da ballo (grammfono).

**Amburgo** - m. 391,6 - Kw. 4.  
**Brema** - m. 329,7 - Kw. 0,75.  
**Kiel** - m. 250 - Kw. 0,75.

16: Conferenza sull'origine dei cognomi (III) — 16.15: L'educazione del corpo e il modo-no movimento della gioventù. Conferenza in occasione del IV centenario del « Johannese » — 16.35: Lettura: « 17: Kreiserliana ». Concerto d'un violinista e di pianista — 18: Carbone bleu (conf.) — 19.35: Meteorologia — 20: Festa popolare nel maggio. Allegre gite nel maggio in Amburgo e dintorni — 22.30: L'ora attuale. Notizie diverse — 23.1: Musica da ballo dell'orchestra Scarpa — 23.55: Meteorologia per i mari.

**Francoforte sul Meno** - m. 421,3 - Kw. 4.

**Cassel** - m. 250 - Kw. 0,75.

16.35-18.05: Concerto della R. O.: nuova musica da ballo. Durante l'intermezzo solito — 18.10-18.30: Lettura — 18.30-18.50: Lezione di esperanto — 18.50-19.10: La buca delle lettere — 19.10-19.30: La radio degli scacchi — 19.30-20: Che significa la festa di Pentecoste? (Conf.) — 20-21: Concerto popolare corale con il concorso di coro maschile — 21: Operetta di P. Lehar: « La mazurka bleu ». Indi musica da ballo.

**Langenberg** - m. 462,2 - Kw. 25.

**Colonia** - m. 263,2 - Kw. 4.

16-16.25: L'ora dei poeti: P. Ernst — 16.25-16.45: Rivista economico-politica — 16.50-17.15: Quinta conferenza sulla riforma della legge sul matrimonio — 17.15-17.45: Lezione d'inglese — 17.45-18.30: « Good will days ». Concerto d'un coro infantile, con conferenza d'introduzione — 18.30-18.50: L'umor — nella letteratura mensile — 19.15-19.40: L'ora dell'operato. Conferenza sulla attività del segretario delle associazioni operaie. Indi altre conferenze — 20: Serata varia. Poi ultime notizie, corriere sportivo, informazioni commerciali, indi, fino all'una del mattino musica notturna e da ballo.

**Berlino** - m. 475,4 - Kw. 4.

**Berlino O.** - m. 283 - Kw. 1,5.

**Magdeburgo** - m. 283 - Kw. 1,5.

**Stettino** - m. 283 - Kw. 1,5.

16: Conferenza: Peching e Nanking — 16.30: Lettura — 17.18: Ritrasmissione del concerto da thè dall'Hotel Bristol. Indi radiopropaganda e notizie dell'Ufficio di collocamento — 18.10: Rivista mensile di sport — 15.35: VII conferenza: L'Idealismo tedesco — 19-19.30: Due conferenze diverse — 20: Radiofotografie — 20.05: « La cassa nera », un fonomataggio del dott. Fr. Hoellering. Indi segnale orario, meteorologia, recentissime, corriere sportivo, radiofotografie. Poi, fino alle 24.30, ritrasmissione dall'Hotel Esplanade: musica da ballo.

**Monaco di Baviera** - m. 536,7 - Kw. 4.

**Norimberga** - m. 240 - Kw. 4.

16: Concerto divertente del Radio-Trio. Musiche di Lortzing, Mascagni, Rieder, Fauchey, Philippucci, Wörford-Finden, Schirrmann, Brahms — 17.05: L'ora di canto, con il concorso di contralto e di pianista. Canzoni di Brahms e di R. Trunk — 17.30: Il radio-amatore nel Museo tedesco. Seconda Conferenza — 18: Concerto

di cetra. Pezzi di Albrecht, D. Tauche, Translateur, A. Huber, Chlumsky — 18.30: Bollettino del mercato di lavoro — 19: La buca delle lettere — 19.30: Concerto divertente della R. O., con il concorso di soprano. Opere di J. Strauss, Offenbach, Lecocq, Gfaller, Zeller, O. Strauss, Kalman — 20.30: Serata di R. Reimann: « Nausea », farsa in sette quadri di H. Reimann e Toni Impekoven — 22.24: Concerto e musica da ballo. Ritrasmissione dal « Caffè Arkadia » di Monaco.

## INGHILTERRA

**Londra (2 LO)** - m. 358 - Kw. 3.

**Davertry (5 XX)** - m. 1562,5 - Kw. 25

16: Danze — 17.15: Per ragazzi: Fiaba di Grimm, drammatizzata — 18; 18.30: Interludi musicali — 18.15 (con Annonzi e Bollettino Sport); 18.45: Come lunedì — 19: I programmi musicali della settimana prossima — 19.15: Resoconto Campionato femminile di golf — 19.20: Orchestra: Dama di Picche, Tschaikowsky. Tenore: Due Canti (Coleridge Taylor, Del Riego). Orchestra: Carmina, R. King. Danza del grillo, Buccalossi: Giardino nella pioggia, Carol Gibbons. Contralto: Tre canti (M. Head, Idem, R. Eden). Orchestra: L'unica, Eckersley; Due danze norvegesi, Grieg. Tenore: Tre canti (Brewer, Liddle, Somerset). Orchestra: Un giorno in qualche luogo, Rapee; Danza spagnola De Falla; Aria sonolenta, Wright. Contralto: Segreto, Wolf; Le Bermude, A. Collins; Lied, Brahms. Orchestra: Scene marine, Fletcher — 21: Tempo; Notizie — 21.15: La settimana a Londra — 21.30: Annonzi locali. (Davertry solo) Previsioni marittime e prezzi bestiame da macello — 21.35: Rivista — 22.35-24 Ballabiti riprodotti.

**Davertry (5 GB)** - m. 482,3 - Kw. 30

15.30: (Birmingham) Banda; Marcia di Gnomi, Eilemberg; Benvenuto Cellini, Berlioz (Ouv.) Contralto: Tre Canti (Clutsam, Woodford Findem, Squire) Banda: Appuntamento, Aletter; Minuetto « del Bove », Haydn Numero varietà. Banda: Selezione Canti popolari, Sanderson. Contralto: Aria Inglese; Aria Scozzese; Aria Irlandese; Aria Galles; Numero varietà. Banda: Czardas, Strauss; Galopp, Lumbye — 17: Soprano: Nozze di Figaro, Mozart (Due arie). Violoncello: Berceuse, Schubert; Melodia, Paderewski; Rosmunda, Schubert (Balletto). Soprano: Fiale, E. J. Wolff — 17.30 (Birmingham); Per ragazzi; Recitazione; Varietà, canzonettista — 18.15: (con annunci e bollettini sport) — 22: Come lunedì — 18.30: 22.15: Bollettino sport da Birmingham — 18.35: Quintetto: Madama Butterfly, Puccini (Selez.). Basso: Tre canti di E. Martin — 19.10: Quintetto: Intermezzo, Canto del mattino, Falene e farfalle, Danze (Elgar). Basso: Tre ballate (Lambert, Molloy, Phillips) — 19.38: Quintetto: Tre danze (Tom Jones, German); Il Giardino di Allah, Ronald (Selez.) — 20: (Birmingham) Varietà (5) e Danze — 21: (Birm.) Orchestra: Il Flauto Magico, Mozart (Ouv.). Baritone con Orchestra: Aria (Ivanoe), Sullivan. Pianoforte e Orchestra: Concerto in do, K. Bruckshaw. Orchestra: Boemina, Smetana — 22.30: (Birm.) Orchestra: (Carmen, Bizet (Preludio), Baritone: Tre lieder, Schubert. Pianoforte: Quattro pagine di Mac Dowell. Orchestra: Quartata sinfonica, Schumann — 23.15-23.45: Trasmissione fotografica.

## JUGOSLAVIA

**Zagabria** - m. 308,3 - Kw. 0,75.

19: Della letteratura mondiale. Lettura — 19.30: Lezione di lingua francese — 19.45: L'ora dei libri — 20: Trattenimento in occasione del « Goodwill-Day » — 21: Musica leggera serale — 23: Notizie della stampa e meteorologia.

## NORVEGIA

**Oslo** - m. 496,7 - Kw. 1,5.

17.45: Per ragazzi — 19.15: Il tempo. Notizie — 19.30: Conferenza — 20: Segnale orario; Orchestra: Preludio, Olsen; Selezione, Carmen, Bizet; Intermezzo, Andahl; Melodia Svedese, Pettersen-Berger; Potpourri, Manfred; Serenata, Translateur; Danza di Guerra indiana, Lumbye; Valzer, Svendsen; Marcia, Johansen — 21 (da Bergen): Conferenza — 21.30: Il tempo; Notizie — 21.50: Attualità — 22.5 Fisarmonica — 22.35-24: Danze (Dischi).

## POLONIA

**Poznan** - m. 336 - Kw. 1,500.

16.45: Corso d'inglese — 17.10: Conferenza — 17.30: Recitazioni — 17.55: V. Cracovia — 18.50: Varie — 19.15: Intermezzo musicale — 19.45: Per le signore 20: (dal Gran Teatro) « Santa Ludmila », Oratorio di Dvorak. Intervalli: I teatri e i cinema; Comunicati — 22: Segnale orario; Comunicati P. A. Z. — 22.15: Radiofotografia — 22.45: Varietà (Mandolinisti; Soprano; Monologhi; Tenore) — 24.2: Concerto.

**Katowice** - m. 416,1 - Kw. 10.

16: Dischi — 17: Conferenza — 17.25: Piccola posta per ragazzi — 17.55: Audizione per ragazzi e per la gioventù — 18.50 Annonzi vari — 19.10: Conferenza d'Igiene — 19.55: Bollettino meteorologico e segnale orario — 20: Concerto da Varsavia — 22: Bollettino meteorologico; Notizie — 23: Danze.

**Cracovia** - m. 314,4 - Kw. 1,5.

17: I Pronomi vecchio-polacchi — 17.25: Corso d'italiano — 17.55; 20; 22-23: V. Varsavia — 18.50: Varie e comunicati — 19.10: Politica estera — 19.56: Segnale d'ora — 23-24: Musica riprodotta.

**Varsavia** - m. 1385,7 - Kw. 10.

16: Grammofono — 17: Conferenza — 17.25: Passeggiate artistiche per Varsavia — 17.55: Vedi Cracovia — 18.50: Varie — 19.10: Radiocronaca — 19.35: Comunicati — 19.56: Segnale orario — 20: Concerto (Intervallo: I teatri) — 22: Comunicato meteorologico — 22.05: 22.25; 22.40. 23-24: Come lunedì.

## SPAGNA

**Barcellona (EAJ 1)** - m. 350,5 - Kw. 3.

17.30: Sestetto e grammofono alternati: Fox, Golden-Nussbaum (Sestetto); Trantella, Rossini (canto); Charlestone, Tabuerna e Maria (Sestetto); Valzer, Moles (Sestetto); Canzone Andalusia, Valverde (cantatrice); Scottish, Valls (sestetto) — 18: Mercati Internazionali, Borse e Cambi — 18.10: Sestetto: Pasodoble, Marquina; Selez., Gli Sparvieri, Guerrero (Intervallo: Notizie); Sardana, Sancho Marraco; Pericon, Blanch; Selez., Il Trovatore, Verdi — 20.30: Corso di francese — 21: Borse e

cambi — 21.5: Orchestra: Fox trot, Barclay e Noble; Valzer, Stept; Selez., La Viejeita, Caballero; Danza persiana, Guirand; Melodia, Chaminade — 21.50: Lettura del Messaggio dei Fanciulli del Paese di Galles ai Fanciulli di tutte le Nazioni — 22: Campane Cattedrale; Il Tempo; Notizie — 22.5: V. Madrid.

**Madrid (EAJ 7)** - m. 375 - Kw. 1,5  
19: Campane; Borsa; Dodici Ballabili — 20.25: Notizie — 22: Campane; Segnale orario; Selez., Don Pasquale, Donizetti (Soli, coro e orchestra); Nel Intervallo: Messaggio dei fanciulli del paese di Galles ai fanciulli di tutto il mondo; Cronaca notizie del giorno, Recentissime.

### SVIZZIA

**Stoccolma (SASA)** - m. 438 - Kw. 1,5.

**Motala** - m. 1351,3 - Kw. 30.

**Malmö** - m. 229 - Kw. 1.

17: Musica leggera (da Malmö) — 17.50: Avvenimento sportivo — 18: Coro maschile: Canti di Bellman (due), Kjerrull, Wohlfart, Körping, Josefsen, N. N., Abt — 19: Ballabili vecchi — 20: Da un Teatro di Riviste — 21: Attualità — 21.15: Notizie; Il tempo — 23-1: Danze.

### SVIZZERA

**Berna** - m. 406 - Kw. 1,5.

16-17.40: Concerto orchestrale — 17.40-17.45: Lettura dell'appello dei bambini di Wales — 17.45-18.15: Una mezz'ora dall'amico della natura — 18.15-19: Trasmissione grammofonica — 20-20.30: Conversazione sulla storia del ristorante di Berna: « Kornhäuser » — 20.30-21: Concerto orchestrale — 21-22: Ritrasmisione del secondo atto dell'opera di R. Wagner: « Tannhäuser » dal Teatro cittadino di Berna — 22-22.15: Notizie, meteorologia — 22.15-22.45: Concerto orchestrale — 22.45-24: Radio-dancing.

**Zurigo** - m. 489,4 - Kw. 1,5.

16: Solito — 17.15: Concerto d'una società di fisarmonica — 17.45: Meteorologia, i prezzi della Federazione svizzera degli agricoltori — 19: Concerto di campagne delle Chiese di Zurigo — 19.15: Segnale orario, meteorologia — 19.18: Questioni vitali; Conferenza — 20: Concerto del Radio-Quintetto — 20.30: Radio-azione della « Scena libera » di Zurigo. Una serie di radio-quadri per la Radio-Zurigo di J. B. — 21.15: Concerto d'una società di mandolini e di chitarre, con il concorso di cantante — 22: Meteorologia, recentissime, notizie del giornale « N. Z. Z. ».

**Losanna** - m. 680 - Kw. 0,75.

16.15: Ballabili riprodotti — 18: Concerto — 20: Bollettino meteorologico — 20.2: Programma di Berna — 22: Il tempo; Comunicati — 22.10-23: Danze.

**Ginevra** - m. 760 - Kw. 0,5.

19.45: Grammfono — 20: Carillon e Segnale d'ora dalla Cattedrale di San Pietro — 20.5: Informazioni — 20.10: (Giornata della Buona Volontà) Messaggio dei fanciulli Gallesi; Messaggio degli scolari Ginevrini; Tre cori fanciulle — 20.35: Concerto: Valzer (Il Conte di Lussemburgo), Lehar; Fantasia su melodie di Loehr; Selez., La Quacchera, Monckton;

Numero varietà; Czardas, Michiels; Tre romanze, Tosti; Selez., La principessa Ti-Ti-Pa, Stolz — 22: Notizie — 22.10-23: Ballabili riprodotti.

### UNGHERIA

**Budapest** - m. 545 - Kw. 20.

16: Conferenza dell'Uff. Centrale Statistica — 16.45: Come lunedì — 17.10: Audizione letteraria — 18: Canti ungheresi con accomp. Tzigani — 19: Lettura — 19.35: Musica Orchestrale leggera — 21.15 Azione drammatica — 22: Ora; Tempo; Informazioni; Musica Tzigani riprodotta.

## CORSO DI LINGUA INGLESE A IMI

tenuto dal Prof. Mario Hazon

Domenica 12 maggio 1929

### GRAMMATICA.

REGOLE SPECIALI PER LA TRADUZIONE DI ALCUNI TEMPI.

A) I. Sono tre anni che l'ama.

Egli l'ama da tre anni.

*He has loved her three years oppure (for) (these) (for these) three years.*

II. Sono tre ore che scrivo.

Scrivo da tre ore.

*I have been writing three hours.*

III. *He had loved her three years when...*

*I had been writing three hours when...*

B) I. Egli l'ha amata tre anni.

*He loved her (for) three years.*

II. Ho letto tutto Shakespeare.

*I have read all Shakespeare.*

Altri esempi:

*I have not seen him for some time.*

*Have you been in Italy long?*

*We have been working ten hours.*

*He has worked all his life.*

*I saw you yesterday.*

*Where have you been?*

### LETTURA

*The Blind Boy*

O say what is that thing called Light

Which I must ne'er enjoy;

What are the blessings of the sight,

O tell your poor blind boy!

Jou talk of wondrous things you see,

Jou say the sun shines bright;

I feel him warm but how can he

Or make it day or night?

My day or night mysels I make

Whene're I sleep or play;

And could I even keep awake

With me'twere always day.

With heavy sighs I often hear

Jou mourn my hapless woe;

But sure with patience I can bear

A loss I ne'er can know.

Then let not what I cannot have

My cheer of mind destroy;

Whilst thus I sing, I am a king,

Altho'ugh a poor blind boy.

*Colley Cibber* (1671-1757).

## CORSO DI LINGUA FRANCESE A INA

tenuto dal Prof. Verdier

RIASSUNTO DELLA LEZIONE

PLURIELS IRREGULIERS:

*Aieul*, dans le sens d'ancêtre, a pour pluriel *aieeux*. Quand il désigne le grand-père paternel et le grand-père maternel; il fait *aieuls*.

*Ciel* fait *cieux* au pluriel quand on parle du firmament. En terme de peinture, de climat, il fait *cieis*.

*Oeil*, organe de la vue, fait *yeux* au pluriel. On dit aussi, au figuré, les *yeux* du pain, du bouillon, du fromage. On dit encore, en terme de jardinage: greffer à un, deux, trois *yeux*. Dans les mots composés formés avec *oeil*, le pluriel se forme en ajoutant S.

*Travail* fait *travaux* au pluriel. Il fait *travaillis* quand il désigne une machine destinée à maintenir les chevaux vieilles quand on les ferre.

*Ail* fait au pluriel *ails* dans le langage ordinaire, mais en botanique on préfère la forme: *aïls*.

Les noms tirés des langues étrangères forment le pluriel avec un S quand on l'usage les a rendus tous à la française. Plusieurs mots venant de l'italien ont cependant conservé la formation plurielle de l'italien.

VERBES IRREGULIERS: *Se voir* et *se taire*.

### VOCABULAIRE:

*Noms qui ne s'emploient qu'au singulier*: l'argent, le pain, le modeste, la justice, la candeur, l'agriculture, la chimie, l'astrologie, le lait, le vrai, le boire, le manger.

*Noms qui ne s'emploient qu'au pluriel*: les armées, les catacombes, les décombres, les débris, les entrailles, les fiançailles, les frais, les funérailles, les matériaux, les moeurs, les ténèbres, les vivres.

Formation de pluriels avec les mots du vocabulaire et interrogations.



## AVVISI A PAGAMENTO

Lire 0,70 la parola, minimo L. 7,—

Pagamento anticipato

SUPERETERODINA bigirgia sette valvole funzionamento ottimo vende occasione privato militeducato completa telaio valvole. Casella A.

Si fa presente che le richieste di cambiamento di indirizzo saranno prese in considerazione solo se accompagnate dall'importo di L. 1 (in francobolli) per il cambiamento della targhetta di spedizione.



# CONSULENZA TECNICA

Il servizio è gratuito per gli abbonati al Radiorario. Le risposte verranno date in ordine d'arrivo senza eccezione alcuna. Ogni quesito deve portare nome, cognome ed indirizzo dell'abbonato e la relativa fascetta di spedizione, accompagnandolo con uno schizzo in inchiostro nero. La corrispondenza va diretta a:

**«RADIORARIO» (Sezione Consulenza) Corso Italia, 1-MILANO**

Volendo costruire un alimentatore di placca, chiedo se è possibile fare, i condensatori fissi da:  $Mf. 1-2-3$ .

Se si può desidererei, sapere il numero occorrente, fogli di stagnola: lunghezza cm. 100, larghezza mm. 90, e spessore  $1/10$ , dielettrico carta bakelizzata; per la formazione di detti condensatori.

ROSSI PIETRO

Per ottenere il numero di fogli di stagnola da  $100 \times 90$  mm. occorrenti per costruire i condensatori a voi necessari vi occorre applicare la seguente formula:

$$C = K \frac{S}{4 \pi e}$$

della quale:

C = capacità del condensatore in unità elettrostatiche.

S = superficie dell'armatura in cm. q.

e = spessore del dielettrico in cm.

k = costante dielettrica.

Esempio: Trovare la capacità di un condensatore le cui armature hanno una superficie di  $1 \text{ dm.}^2$  e siano separate da uno strato d'aria  $\epsilon = 1 \text{ mm}$ . Sostituendo i valori nella suddetta formula e tenendo presente che per l'aria  $K = 1$

$$= \frac{100}{4 \pi e} = \frac{100}{1,256} = 79,58 \text{ unità elettrostatiche.}$$

Si voglia costruire un condensatore di MF le cui armature siano costituite da stagnola isolata con uno spessore di  $1 \text{ mm}$ .

5 carta paraffinata.

1 MF = 900000 unità elettrostatiche

K per la carta paraffinata = 2,5

$$\frac{900.000 = 2,5 \frac{S}{4 \times \pi \times 0,1} \text{ da cui}}{S = \frac{900.000 \times 4 \times 3,14 \times 0,1}{2,5}}$$

2,5. S = 1.130.400

S = 450.000 mc. q.

Poiché ogni foglio di stagnola ha la superficie di  $90 \text{ cm.}$  occorreranno per formare le armature del condensatore da 1 MF 50.000

$$\frac{90}{50.000} = 5000 \text{ fogli di stagnola.}$$

Usando isolante di spessore più sottile numero dei fogli diminuisce.

Con analoghi calcoli voi riuscirete a trovare facilmente il numero di fogli per condensatori di maggiore capacità.

Volendo sentire tutte le stazioni italiane e alloparlante, pregherei gentilmente, se poteste indicarmi il tipo di apparecchio necessario (il minimo) sia con o senza antenna. Per famiglia. Grazie anticipata. Con stima

B. DALLA LIBERA.

Ottimi apparecchi adatti per ricevere stazioni anche lontane oltre i 1000 Km. vengono offerti da varie Ditte che fanno la pubblicità nel «Radiorario». Queste Ditte danno anche i prezzi degli apparecchi.

Vi consigliamo nel caso dovete acquistare di prenderne un in prova che voi potreste trattenere nel caso che esso vi desse i risultati da voi desiderati.

Avendo un apparecchio ricevente ad una valvola a reazione, del quale allego lo schema e date le ultime disposizioni sugli apparecchi a reazione, desidero sapere se è possibile modificare il presente schema o diversamente avere un'altro schema al massimo di due valvole con il minor materiale e spesa occorrente.

Con ossequi

EMILIO MEDVES.

Potete modificare il vostro apparecchio seguendo le indicazioni da noi date ad alcuni abbonati nella Consulenza dei N. 16, 17 e 18 del «Radiorario».

Nel caso voi decideste di rifare il vostro apparecchio con poca spesa vi sarà possibile di montare quello descritto da «G. B. Angeletti» nel N. 16 del «Radiorario».

I vostri abbonati vi sono grati della nuova distribuzione delle lunghezze europee pubblicata nel n. 6 del «Radiorario».

I predetti poi vi sarebbero gratissimi se in una nuova prossima tabella ci fareste il regalo di aggiungere la potenza in Kw. di ciascuna stazione... come fanno i migliori giornali esteri («Radio Times» inglese) e «Radio Magey» (francese) e così altrove. Queste potenze in kw. sono una preziosa guida nel cercar di identificare posti emettitori, almeno per ricevitori... profani... come il sottoscritto!

Queste tabelle sono tra le materie le più interessanti della R. O., ed i nostri lettori ve ne saranno sempre più riconoscenti. Grazie anticipate

Dev. ZAFFAGNI

Nel «Radiorario» verrà d'ora in poi pubblicata regolarmente una tabella con le lunghezze d'onda e relativa potenza delle stazioni radiotrasmittenti.

Il sottoscritto, abbonato N. 30515 possiede un apparecchio Superondina 8 valvole, con aereole e durante la ricezione avverte delle interruzioni, ogni qualvolta vengono adoperati gli interruttori della luce, dell'abitudine e dei quartieri adiacenti.

Adoperato un interruttore, la macchina cessa immediatamente di funzionare e do-

po qualche secondo riprende gradualmente, però prima di riprodurre i suoni o le voci regolarmente emette un urlo fortissimo; prego perciò codesta Spett. Direzione indicarmi il mezzo di eliminare detto inconveniente.

Ringraziamenti ed ossequi

GIOVANNI DE DOMENICO

Invece di adoperare quale aereo la rete di illuminazione, vi conviene di adoperare più vantaggiosamente un aereo interno o, ancora meglio, se vi è possibile, uno esterno.

Ho costruito un neutrodina 5 valvole tipo Haeffline 5.

Impiego come accessori: accumulatore Scaini 4 V., Alimentatore di placca Philips tipo N. 3002, Alloparlante Philips tipo N. 2016, antenna esterna quadrilatera poliedrica lunga 6 metri.

L'apparecchio è stato costruito col seguente materiale: condensatori variabili Unda da 300 cm., valvole Telefunken per A. F. 074-114 per la rivelatrice e B. F. 054; Tr. B F Ht rapporto 1/3, 1/4, condensatori fissi Mameu; rivelatrice N. 6882a, telefono 56036 Tr. 1/3 N. 65356 e uno Aller da 0,0002 U. F. per Antenna; resistenza fissa «Dubiler» tipo Dumetohna da 2 Mohm, 2 neutrocondensatori a tubo di vetro, potenziometro Sili 300 ohm, 3 ricalcati «Z» semifissi. Le 2 valvole bassa frequenza sono senza ricalcati.

I risultati sono: abbastanza volume di suono, poca selettività; Milano si sente in 4 punti dei condensatori e cioè a 90-80 70-20 gradi, Tolosa pure a 65 e 25 circa. La ricezione specialmente delle onde 250-350 è difficilissima e disturbatissima quando si può ricevere, è un continuo scoppietto e fischi.

Nella manovra dei condensatori l'apparecchio fischia forte e quasi continuamente; è molto difficile la ricerca delle stazioni e non se ne ricevono che 5 o 6 e male.

—Manovrando il potenziometro succede alle volte che sparisce la stazione che si sta ricevendo e ne sopravviene un'altra, succede pure spesso di ricevere due stazioni contemporaneamente.

Sarei lieto se potreste indicarmi eventuali modifiche da apportarvi.

Ringraziamenti e distinti saluti

PIERPAOLI CARLO

Potrete provare a rendere il vostro apparecchio più selettivo facendolo precedere da qualche stadio di amplificazione ad alta frequenza oppure da un filtro come è indicato nella Consulenza del «Radiorario» numero 18.

## UN APPARECCHIO A TRE VALVOLE IN ALTERNATA DI FACILE COSTRUZIONE

Lo schema (fig. 1) di questo piccolo apparecchio, da me realizzato, e che mi permette di ricevere in alto parlante le principali Stazioni Europee può interessare i radio-amatori che leggono il Radiorario.

Fornito di un alimentatore costituisce un apparecchio in alternata.

I valori delle varie parti che lo compongono sono riportati sullo schema stesso.

Le valvole usate sono V1, Philips B442; V2, Philips 475; V3, Philips B443 pentodo.

La tensione dello schermo deve essere la metà di quello applicato alla placca. Il potenziometro che spunta il filamento della terza valvola è necessario per trovare il centro elettrico del filamento stesso.

Sullo zoccolo della B 443 si trova un morsetto che corrisponde alla seconda griglia e che va posto alla medesima tensione della placca.

Nella figura 2 sono contenuti tutti i dettagli necessari per la costruzione dell'impedenza che trovasi nel circuito anodico della prima valvola.

Lo schermo indicato in punteggiato intorno al circuito della prima valvola e comprendendo la valvola stessa è indispensabile.

ALBERTO MUSSI



Figura 2



figura 1

## Una cosa che non bisogna dimenticare

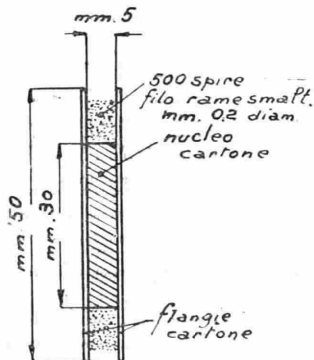
REGIO DECRETO-LEGG E N. 2207 PUBBLICATO SULLA «GAZZETTA UFFICIALE» DEL 13 DICEMBRE 1927.

TITOLO III.

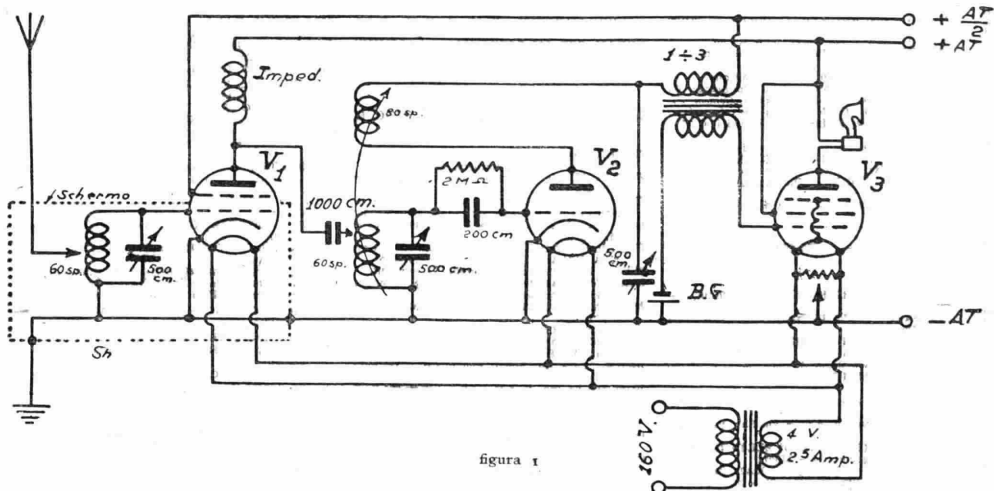
SANZIONI PER I RADIOASCOLTATORI NON MUNITI DI LICENZA-ABBONAMENTO.

ART. 18.

Oltre al personale di cui all'art. 16 del R. decreto 23 ottobre 1925, n. 1917, sono competenti ad accertare contravvenzioni gli ufficiali, sottufficiali e militi della Milizia Nazionale.

ART. 19.

In caso di fondato sospetto di contravvenzioni tutti gli ufficiali di cui al citato R. decreto-legge potranno eseguire perquisizioni domiciliari secondo le conformità prescritte dagli articoli 167 e 171 del Codice di procedura penale.

ART. 20.

La pena pecuniaria di cui al 3° comma dell'art. 21 del citato R. Decreto 23 ottobre 1927, comminata contro gli abusivi detentori di apparecchi è stabilita in L. 500.

L'importo annuo della licenza-abbonamento alle radioaudizioni è di L. 75 se pagato in una sola volta e di L. 87 se pagato a rate mensili di L. 7,25 ciascuna. Le licenze-abbonamento vengono rilasciate dagli uffici Postali, e nel caso del pagamento in una sola volta, anche dalle Sedi dell'E.I.A.R.

Si fa presente che le richieste di cambiamento di indirizzo saranno prese in considerazione solo se accompagnate dall'importo di L. 1,- (in francobolli) per il cambiamento della targhetta di spedizione. Per facilitare la più sollecita evasione delle richieste stesse, indicare il numero dell'abbonamento.

# Elenco delle Ditte inserzioniste di pubblicità diviso per articoli

Le sigle C. RV., RP. a fianco di alcuni nominativi indicano se trattisi di Costruttori, Rivenditori, Rappresentanti

## Cat. 1ª — Accumulatori.

ACCUMULATORI O.H.M. - Via Palmieri, 2 - Torino  
ACCUMULATORI TUDOR - Soc. Gen. Acc. Elettrici - Melzo  
AGENZIA POLAR - Via Eustachi, 56 - Milano  
CDL BRUNO ANDREA - Via Demidoff, 11 - Portoferraio  
FAB. ACCUM. HENSEMBERGER - Monza  
L'ACCUMULATORE - Via Palazzo Reale, 3 - Milano  
SAMPO' SEBASTIANO - Corso Regina Margherita, 2 - Torino  
SIEMENS - Via Lazzeretto, 3 - Milano  
STAEER - Corso V. Emanuele, 167 - Napoli  
ZAMBURLINI - Via Lazzarotto, 17 - Milano

## Cat. 2ª — Alimentatori.

AG. ITALIANA ORION - Via Vittor Pisani, 4 - Milano  
AMERICAN RADIO Co. - Soc. An. It. - Galleria Vittorio Emanuele, 92 - Milano  
APIS S. A. - Via Carlo Goldoni, 24 - Milano  
AURIEMMA LUIGI - Corso Garibaldi, 63 - Napoli  
AZZARELLI ARMINIO (Körting) Viale Lombardini, 8 - Milano  
FANTON ANGELO - Via Principe Umberto, 43 - Vicenza  
F.A.R.M. (F. Mazza) - Via L. Spallanzani, 6 - Milano  
F.I.R.A.M. - Via Massena, 34 - Torino  
FISCHER Ing. LUDOVICO - Studio Tecnico - Via Boccaccio, 25 - Trieste  
NORA RADIO - Via Piave, 66 - Roma  
PHILIPS-RADIO - Via Bianca di Savoia, 18 - Milano  
PI. PONTI - Via Menforte, 14 - Milano  
R.A.M. Ing. Ramazzotti - Foro Bonaparte, 65 - Milano, Filiali: Roma, Napoli, Genova, Firenze, Torino (Vedi indirizzi nelle inserzioni)  
Ing. Prof. L. e A. ROSSETTI - S. Brigida, 24 - Napoli  
SIEMENS - Via Lazzeretto, 3 - Milano  
SUC. ANGO ITALIANA RADIOTELEFONICA - Via Arcivescovado, 10 - Torino  
SOC. AN. IND. COMM. LOMBARDA - Via S. Andrea, 18 - Milano  
WIENSIEN/ANGER K. H. - Via S. Tomaso, 8 - Milano

## Cat. 3ª — Altoparlanti e Cuffie.

AG. ITALIANA ORION - Via Vittor Pisani, 4 - Milano  
ALTOPARLANTI-LE LAS - 31 Avenue Trudaine - Paris (9)  
ANGLO AMERICAN RADIO - Via S. Vittore al Teatro, 19 - Milano  
APIS S. A. - Via Carlo Goldoni, 34-36 - Milano  
AZZARELLI ARMINIO - Viale Lombardini, 8 - Milano  
BRUNET Soc. An. (RP) - Via P. Castaldi, 8 - Milano  
BUSCAGLIA Ing. F. e C. - Via San Paolo, 9 - Milano  
COMPAGNIA GENERALE DI ELETTRICITA' - Via Borgognone, 34 - Milano  
COMPAGNIA GENERALE RADIOFONICA (Vigano) - Via Broletto, 37 - Milano  
CONCIAIINI Ing. PIETRO - Via XX Settembre, 38 - Padova  
CONTINENTAL RADIO - Via Amedei, 6 - Milano Filiale: Via Verdi, 18 - Napoli  
G. FRANCO e C. - Via della Vigna Nuova, 26 - Apparecchi 'Lumophon' - Firenze  
GOBBO UMBERTO - Piazza Emilia, 5 - Milano  
LA RADIO INDUSTRIA ITALIANA - Via Brisa, 2 - Milano

LEVINE Ing. G. - Via Torino, 95 - Roma  
MAYER RECHI - Via Cappellini, 7 - Milano  
MIGLIAVACCA Rag. A. - Via Cerva, 36 - Milano  
MOHWINKEL TH. - Via Fatebenefratelli, 7 - Milano  
NORAMA RADIO - Via Piave, 66 - Roma  
PAOLETTI e FANTACCI Ing. Rag. (Celestino) - Via del Sole, 8 - Firenze  
PRATI FRANCESCO - Via Teseo, 19 - Milano  
RADIO CROSELY CINCINNATI - Agenzia per l'Italia - Laveno  
R.A.M. Ing. Ramazzotti - Foro Bonaparte, 65 - Milano, Filiali: Roma, Napoli, Genova, Firenze, Torino (Vedi indirizzi nelle inserzioni)  
Ing. Prof. L. e A. ROSSETTI - S. Brigida, 24 - Napoli  
S.A.F.A.R. - Viale Malno, 20 - Milano  
SALVADORI AGUSTO - Via delle Mercede, 34 - Roma  
SAMUEL STERNKAR - Vienna xx Klosterneuburgerstrasse, 66  
SELECTA RADIO - Via Roma, 365 - Napoli  
S.I.R.A.R.E. - Via Roma, 35 - Piacenza  
SIEMENS - Via Lazzeretto, 3 - Milano  
SIMANDI BORIS V. - c. G. Verdi, 1 - Gorizia  
S.I.R.A.C.E. - Corso Italia, 13 - Milano  
S.I.R.I.E.C. - Via Nazionale, 251 - Roma  
S.I.T.I. - Via G. Pascoli, 14 - Milano  
SOC. ANGO ITALIANA RADIOTELEFONICA - Via Arcivescovado, 10 - Torino  
SOC. AN. IND. COMM. LOMBARDA - Via S. Andrea, 18 - Milano  
SOC. ANON. RADIO ITALIA - Via Due Mactelli, 9 - Roma  
STAEER - Corso V. Emanuele, 167 - Napoli  
STAZIONE ELETTRICA ITALIANA - Via Vittoria Colonna, 9 - Milano  
A. C. TESINI - Piazza Cardinal Ferrari, 4 - Milano  
UFFICIO MARCONI - Via Condotti, 41 - Roma  
VIGNATI MERVIO - Laveno - Via Porro, 1  
VORAX - SOC. AN. COSTRUZIONI MACCHINE INDUSTRIALI - Viale Piave, 14 - Milano  
E. ZWITZUSCH e C. G. M. H. - Telesbo Charlottenburg (Germania)

## Cat. 4ª — Apparecchi Radio completi.

A.F.A.R., ACC. A. MATTET e C. - Vendita a rate - Piazza S. Ambrogio, 2 - Milano  
AGUIERRE ING. ROMEO Soc. Anon. (C) - Via Corridori, 37 - Milano  
ALLOCCIO BACCINI e C. - Ingegneri-Costruttori (C) - Corso Sempione, 95 - Milano  
A.M. RADIO (ANTORE) - Via Dante, 18 - Milano (RV)  
AMERICAN RADIO Co. - Soc. An. It. (C) - Galleria Vittorio Emanuele, 92 - Milano  
APIS S. A. (RP) - Via C. Goldoni, 24 - Milano  
ATLANTIC RADIO (C) - Via della Stazione, 1 - Borgo Torinese  
AURIEMMA LUIGI (C) - Corso Garibaldi, 63 - Napoli  
B. L. BOSIO - Corso Galileo Ferraris, 37 - Torino  
BROADCASTING SOC. ITAL. (RP) - Piazza Sempione, 8 - Milano  
BRUNELLI - Ag. Metro Elettr. Co. - Galleria Umberto I, 38 - Napoli  
BUSCAGLIA Ing. F. e C. (RP) - Via S. Paolo, 9 - Milano  
CASA DELLA RADIO DI E. CANTONE (RV) - Via Maria Vittoria, 1 - Torino  
CAVALLANI e MUSANTI - Vico Fortuna, 4 - Genova  
CHIAPPO FELICE - 'Pianoforti-Radiofono' - Piazzale Vittorio Veneto, 15 - Torino  
COMPAGNIA GENERALE DI ELETTRICITA' (RP) - Via Borgognone, 34 - Milano  
COMPAGNIA GENERALE RADIOFONICA (Vigano) (RP) - Via Broletto, 37 - Milano  
CONCIAIINI Ing. PIETRO (RV) - Via XX Settembre, 38 - Padova  
CONTINENTAL RADIO (RP) - Via Amedei, 6 - Milano Filiale: Via Verdi, 18 - Napoli  
CORRETTI SILVIO e F. (RV) - Via XX Settembre 99 - Genova  
DUPRE' e COSTA - Radio (C e RV) - Vicolo Scuole Pie, 20 - Genova (da Piazza Cinque Lampade)  
ETABLISSEMENTS RADIO L.L. (C) - Avenue Trudaine, 31 - Paris (9)  
F.A.R.M. (F. Mazza) (C) - Via L. Spallanzani, 6 - Milano  
F.A.R. SOC. AN. (C) - Via dell'Indipendenza, 8 - Livorno  
FIRAM - Via Massena, 34 - Torino  
FISCHER Ing. L. - Studio Tecnico (RP) - Via Boccaccio, 25 - Trieste  
FRACARRO F.LLI - Castellonaro Veneto.  
G. FRANCO e C. - Via della Vigna Nuova, 25 - Apparecchi 'Lumophon' - Firenze  
FRIGNANI A. (RP) - Via D. Sarpi, 15 - Milano  
ING. A. GIANBROCCO - Off. Radiotecniche Meridionali - Via Medina, 72 - Napoli  
GOBBO UMBERTO - Piazza Emilia, 5 - Milano  
GRONORIO e C. (RV) - Via Meizo, 34 - Milano  
INDUSTRIE RADIO ELETTRICHE (C) - Via Macenta, 2 - Torino  
KALDOR BRUNO - Via S. Giov. sul Muro, 14 - Milano  
LAB. RADIODI. ITALO-AMERICANO - Piazza Cardinal Ferrari, 4 - Milano  
LA F.I.OTECNICA - Via R. Sanzio, 5 - Milano  
'LA MECCANOELTRICA' di UGO SAMA' - Via Mazzini, 6 - Brescia - Filiale: Cremona, Corso Garibaldi, 10 - Milano  
LA RADIO INDUSTRIA ITALIANA (RP) - Via Brisa, 2 - Milano  
LEVINE Ing. G. (RP) - Via Torino, 95 - Roma  
L. LOEWÉ RADIO (C) - Wiesnweg, 10 - Berlino - Steglitz  
MACAZZINI ELETTROTECNICI (RP e RV) - Via Manzoni, 26 - Milano  
MACAZZINI RADIO (RV) - Via alla Nunziata, 18 - Genova  
MIGLIARDI UMBERTO - 'Alteradio' - Via Fratelli Calandra, 4 - Via Cerva, 36 - Milano  
MIGLIAVACCA Rag. A. - Via Cerva, 36 - Milano  
MOHWINKEL TH. (RP) - Via Fatebenefratelli, 7 - Milano  
NORA RADIO (RP) - Via Piave, 66 - Roma  
PAOLETTI e FANTACCI Ing. Rag. (C) - Via del Sole, 8 - Firenze  
PERESENTI GIOVANNI - Via Cesana, 82 - Torino  
PI. PONTI - Via Menforte, 14 - Milano  
RADDIODINA S. A. (C) - Piazza Mirabeolo, 2 - Milano  
'RADIO SIGMA' - Vico della Fortuna, 4 - Genova  
RADIO VITTORIA (C) - Corso Giugliano, 14 - Torino  
RADUM di G. BOTNER (RV) - Via Roma, 39 - Padova  
R.A.M. Ing. G. Ramazzotti (C) - Foro Bonaparte, 65 - Milano, Filiali: Roma, Napoli, Genova, Firenze, Torino (Vedi indirizzi nelle inserzioni)  
RAVALICO D. E. (C) - Via M. R. Imbriani, 16 - Trieste  
REIN GIULIO - Via Tre Alberghi, 28 - Milano  
Ing. Prof. L. e A. ROSSETTI - S. Brigida, 24 - Napoli  
ROTA Ing. FRANCESCO (RV) - Via S. Biagio dei Librai, 14 - Napoli  
SALVADORI AGUSTO (RP) - Via delle Mercede, 34 - Roma  
SAMUEL STERNKAR - Vienna xx Klosterneuburgerstrasse, 66  
SELECTA RADIO (RP) - Via Roma, 365 - Napoli  
S.I.R.A.R.E. (C) - Via Roma, 35 - Piacenza  
S.I.B. (Strut. Invenz. Brev.) - Via Unione, 10 - Milano  
SIEMENS (C) - Via Lazzeretto, 3 - Milano  
SIMANDI BORIS V. - c. G. Verdi, 1 - Gorizia  
S.I.R.A.C.E. (RP) - Corso Italia, 13 - Milano  
S.I.R.I.E.C. (C) - Via Nazionale, 251 - Roma  
S.I.T.A.R.E. (C) - Via G. Pascoli, 14 - Milano  
S.I.T.I. (C) - Via G. Pascoli, 14 - Milano  
SOC. ANGO ITALIANA RADIOTELEFONICA (C) - Via Arcivescovado, 10 - Torino



SOC. AN. IT. PHILIPS RADIO - Via Bianca di Savoia, 18 - Milano

SOC. AN. IND. COMM. LOMBARDA (RP) - Via S. Andrea, 18 - Milano

SOC. ANON. RADIO ITALIA - Via Due Macelli 6 - Roma

SOC. ERISSON ITALIANA - Via Assarotti, 42 - GENOVA

STAIER - Corso V. Emanuele, 167 - Napoli

A. C. TESINI (RP) - Via Durini, 14 - Milano

TUNGSTEN (RP) - Piazza Borsa, 8 - Napoli

UFFICIO MARCONI (C) - Via Condotti, 11 - Roma

V.A.P. VERDONI-ANTOGNETTI-PEDRAGLIO - Via Cesarea, 86 rosso - Genova

VENTURATO (C e RP) - Viale Abruzzi, 34 - Milano

VIGNATI MENOTTI - Agenzia Radio Crosley - Laveno

E. ZWITZUSCH & C. G. m. b. H. (C) - Salzauer Strasse, 6-7 - Charlottenburg (Germania)

### Cat. 5<sup>a</sup> - Batterie e Pile a secco.

COPPOLA MARIO - Batterie Sole - Via Voghera 6-15 - Roma.

ELEKTRISK BUREAU ITALIANO - Via Fratelli, 10 - Roma

FABBRICA ITAL. PILE ELETTRICHE «Z» - Corso Mucalieri, 21 - Torino

FABBRICA ITALO SVIZZERA DI PILE - Certosa Rivarolo (Genova)

Zeporis MILANO - S.I.R.I.E.F. - Via Giacomo Leopardi - FIRENZE - Bianchi Filiberto - Via Tornabuoni, 13 - ROMA - S.I.R.I.E.F. - Via delle Carrozze, 77 - NAPOLI - Cuomo Luigi - Largo Monteliveto, 6 - PALERMO - Oddo Salvatore - Via Isoni, 10

I.E.N.A. Ind. Electroh. - Via Butera, 13 - Palermo

I.N.A.S. Industria Nazionale Pile a Secco - Via Cimone - Varese

MESSA & C. - Via Rasori, 14 - Milano

MEZZANZANICA & WIRTH - Via Marco D'Oglio, 7 - Milano

PALLME & MOTTA - Premiata Fabbrica Pile e Batterie Elettriche - Maximun - Via Marina, 94 - Napoli

PIRELLA IL CARBONIO - Viale Basilicata, 6 - Milano

SUPERPILA Soc. An. - Via Riguccio Galluzzi, 16 - Firenze

VANELLI ALFIO - Somma Lombardo (Milano)

### Cat. 6<sup>a</sup> - Condensatori.

AG. ITALIANA ORION - Via Vittor Pisani, 4 - Milano

ALLOCCIO BACCHINI & C. - Ingegneri-Costruttori (C) - Corso Sempione, 95 - Milano

BELOTTI Ing. S. & C. - Corso Roma, 76-78 - Milano

BRUNET Soc. An. (RP) - Via P. Castaldi, 8 - Milano

CASA DELLA RADIO DI E. CANTONE - Via Maria Vittoria, 1 - Torino

F.A.R. Fabrication d'Appareils Radioelectriques (C) - 31 Avenue Trudaine - Paris (9)

IND. RADIFONICHE ITALIANE - Via Trieste, 41 - Roma

LA RADIO INDUSTRIA ITALIANA (RP) - Via Brisa, 2 - Milano

MAYER RECCI (RP) - Via Cappellati, 7 - Milano

MOHWINKEL TH. - Via Fatebenefratelli, 7 - Milano

NORA RADIO - Via Piave, 66 - Roma

PERKOVICH - Via G. Carducci, 22 - Trieste

«RADIO SIGMA» - Vico della Fortuna, 4 - Genova

R.A.M. Ing. G. Ramazzotti (C) - Foro Bonaparte, 65 - Milano. Filiali: Roma, Napoli, Genova, Firenze, Torino. (Vedi indirizzi nelle inserzioni)

ROTTI - Via Riguccio Galluzzi, 18 - Firenze

SIEMENS - Via Lazzaretto, 3 - Milano

S.I.T.A. - Via G. Pascoli, 14 - Milano

SOC. ANGLIO ITALIANA RADIOTELEFONICA - Via Arcevescovado, 10 - Torino

SOC. AN. IND. COMM. LOMBARDA - Via S. Andrea, 18 - Milano

SOC. SCIENTIFICA RADIO - Viale Guidotti, 51 - Bologna

### Cat. 7<sup>a</sup> - Detector e Cristalli.

AG. ITALIANA ORION - Via Vittor Pisani, 4 - Milano

NORA RADIO - Via Piave, 66 - Roma

S.I.B. (Sfrutt. Invenz. Brev.) - Via Unione, 1 - Milano

SIEMENS - Via Lazzaretto, 3 - Milano

S.I.T.A.R. - Via Roma, 20 - Torino

VENTURA - Corso Porta Vittoria, 58 - Milano

ZAMBURLINI - Via Lazzaretto, 17 - Milano

### Cat. 8<sup>a</sup> - Raddrizzatori (Carica Accumulatori).

AGENZIA POLAR - Via Eustachi, 56 - Milano

AMERICAN RADIO Co. Soc. An. It. - Galleria Vittorio Emanuele, 92 - Milano

AZZARELLI ARMINIO - (Körting) Viale Lombardia, 8 - Milano.

DEL BRUNO ANDREA - Via Demidoff, 11 - Portoferraio

F.A.R.M. (F. Mazza) - Via L. Spallanzani, 6 - Milano

L'ACCUMULATORE - Via Palazzo Reale, 3 - Milano

MIGLIARDI UMBERTO «L. Rosengart» - Via Fratelli Calandra, 2 - Torino

NORA RADIO - Via Piave, 66 - Roma

OFF. PIO PION (C) - Via Lambro, 6 - Milano

Ing. PONTI - Via Monforte, 14 - Milano

SAMPO SEBASTIANO - Corso Regina Margherita, 12 - Torino

SIEMENS - Via Lazzaretto, 3 - Milano

S.I.T.A.R. - Via Roma, 20 - Torino

SOC. ANGLIO ITALIANA RADIOTELEFONICA - Via Arcevescovado, 10 - Torino

SOC. SCIENTIFICA RADIO - Viale Guidotti, 51 - Bologna

WIENSDANGER K. H. - Via S. Tomaso, - Milano

### Cat. 9<sup>a</sup> - Riparazioni Apparecchi.

AGUSTONI Ing. ROMEO Soc. An. - Via Corridoni, 37 - Milano

ATLANTIC RADIO (C) - Via della Stazione, 1 - Borgaro Torinese

FRANZANI A. - Via P. Sarpi, 15 - Milano

LABOR. RADIOD. ITALO-AMERICANO - Piazza Cardinal Ferrari, 4 - Milano

«LA MECCANOELETRICA» di UGO SAMA - Via Mazzini, 6 - Brescia. Filiale: Cremona, Corso Garibaldi, 22

PERCOVICI - Via G. Carducci, 22 - Trieste

REIN GIULIO - Via Tre Alberghi, 28 - Milano

RADAI DI LUGI Ing. Prof. L. e A. ROSSETTI - S. Brigida, 24 - Napoli

Ing. Prof. L. e A. ROSSETTI - S. Brigida, 24 - Napoli

ROTTI Ing. FRANCESCO - Via S. Biagio del Librali, 14 - Napoli

SOC. ANGLIO ITALIANA RADIOTELEFONICA - Via Arcevescovado, 10 - Torino

Ing. R. TARTUFARI - Via del Mille, 24 - Torino

V.A.P. VERDONI-ANTOGNETTI-PEDRAGLIO - Via Cesarea, 86 rosso - Genova

### Cat. 10<sup>a</sup> - Strumenti di misura.

ALLOCCIO BACCHINI & C. - Ingegneri-Costruttori (C) - Corso Sempione, 95 - Milano

BELOTTI Ing. S. & C. (RP) - Corso Roma, 76-78 - Milano (Strumenti originali Weston)

F.A.R. Fabrication d'Appareils Radioelectriques (C) - 31 Avenue Trudaine - Paris (9)

LA RADIO INDUSTRIA ITALIANA (RP) - Via Brisa, 2 - Milano

PAGNINI BRUNO - Agenzia FERRANTI Piazza Garibaldi, 3 - Trieste

SIEMENS (C) - Via Lazzaretto, 3 - Milano

S.I.T.A. - Via G. Pascoli, 14 - Milano

ZAMBURLINI (RP) - Via Lazzaretto, 17 - Milano

### Cat. 11<sup>a</sup> - Trasformatori B. F.

ALLOCCIO BACCHINI & C. - Ingegneri-Costruttori (C) - Corso Sempione, 95 - Milano

AZZARELLI ARMINIO - (Körting) Viale Lombardia, 8 - Milano.

BRUNET Soc. An. (RP) - Via P. Castaldi, 8 - Milano

F.A.R. Fabrication d'Appareils Radioelectriques (C) - Avenue Trudaine, 31 - Paris (9)

LA RADIO INDUSTRIA ITALIANA - Via Brisa, 2 - Milano

MOHWINKEL TH. - Via Fatebenefratelli, 7 - Milano

NORA RADIO - Via Piave, 66 - Roma

PAGNINI BRUNO - Agenzia FERRANTI - Piazza Garibaldi, 3 - Trieste

Ing. PONTI - Via Monforte, 14 - Milano

R.A.M. Ing. G. Ramazzotti (C) - Foro Bonaparte, 65 - Milano. Filiali: Roma, Napoli, Genova, Firenze, Torino. (Vedi indirizzi nelle inserzioni)

ROSSI & STEFANUTTI - Via Monte di Pietà, 1 A - Milano

S.I.T.A. - Via G. Pascoli, 14 - Milano

SOC. ANGLIO ITALIANA RADIOTELEFONICA - Via Arcevescovado, 10 - Torino

E. ZWITZUSCH & C. G. m. b. H. - Salzauer Strasse, 6-7 - Charlottenburg (Germania)

### Cat. 12<sup>a</sup> - Trasformatori ad alta ed a media frequenza.

ALLOCCIO BACCHINI & C. - Ingegneri-Costruttori (C) - Corso Sempione, 95 - Milano

ATLANTIC RADIO (C) - Via della Stazione, 1 - Borgaro Torinese

F.A.R. Fabrication d'Appareils Radioelectriques (C) - Avenue Trudaine, 31 - Paris (9)

«LA MECCANOELETRICA» di UGO SAMA - Via Mazzini, 6 - Brescia. Filiale: Cremona, Corso Garibaldi, 22

MOHWINKEL TH. - Via Fatebenefratelli, 7 - Milano

NORA RADIO - Via Piave, 66 - Roma

R.A.M. Ing. G. Ramazzotti (C) - Foro Bonaparte, 65 - Milano. Filiali: Roma, Napoli, Genova, Firenze, Torino. (Vedi indirizzi nelle inserzioni)

Ing. Prof. L. e A. ROSSETTI - S. Brigida, 24 - Napoli

ROSSI & STEFANUTTI - Via Monte di Pietà, 1 A - Milano

S.I.T.A. - Via G. Pascoli, 14 - Milano

SOC. ANGLIO ITALIANA RADIOTELEFONICA - Via Arcevescovado, 10 - Torino

SOC. AN. IND. COMM. LOMBARDA - Via S. Andrea, 18 - Milano

### Cat. 13<sup>a</sup> - Accessori e parti staccate.

AG. ITALIANA ORION - Via Vittor Pisani, 4 - Milano

ALLOCCIO BACCHINI & C. - Ingegneri-Costruttori (C) - Corso Sempione, 95 - Milano

«AL RADIO AMATORE» - Via Dante, 18 - Milano

ANGLO AMERICAN RADIO - Via S. Vittore al Teatro, 19 - Milano

ATLANTIC RADIO (C) - Via della Stazione, 1 - Borgaro Torinese

AURIELMA LUGI - Corso Garibaldi, 63 - Napoli

BELOTTI Ing. S. & C. - Corso Roma, 76-78 - Milano

G. L. BOSIO - Via Galileo Ferraris, 37 - Torino

BRUNETTI - Agenzia Metro Electric Co. - Galleria Umberto I, 83 - Napoli

BRUNET Soc. An. (RP) - Via P. Castaldi, 8 - Milano

CAVALARI & MUSANTI - Vico Fortuna, 4 - Genova

CONTINENTAL RADIO - Via Amedeo, 6 - Milano. Filiale: Via Verdi, 18 - Napoli

COSTA SILVIO F. - Via XX Settembre, 99 - Genova

GRESPI - Via Torino, 55 - Milano

DUPRE' & COSTA - Rndio (C e RF) - Vico Scuole Pie, 20 F. - Genova (da piazza Cinque Lampade)

F.A.R. Fabrication d'Appareils Radiotelegraphiques (C) - 31 Avenue Trudaine - Paris (19)

F.A.R. Soc. An. - Via Indipendenza, 8 - 1° ritorno  
FERRERO PAOLO - Via Duchessa Giolanda, 18 - Torino

FRACARRO F.lli - Castelfranco Veneto.

G. FRANCO & C. - Via della Vigna Nuova, 26  
Apparecchi «Lumiphon» - Firenze

FRIGNANI A. - Via P. Sarpi, 15 - Milano

ING. GIAMBROCCO - Officine Radiotelegrafiche Meridionali - Via Medina, 72 - Napoli

GOBBO UMBERTO - Piazza Emilia, 5 - Milano

GRONROU & C. - Via Melzo, 34 - Milano

INDUSTRIE RADIO ELETTRICHE - Via Magenta, 2 - Torino

IND. RADIOFONICHE ITALIANE - Via Tritone, 61 - Roma

LA FILOTTECNICA - Via R. Sanzio, 5 - Milano

LA MECCANOELETRICA DI UGO SAMA - Via Mazzini, 6 - Brescia. Filiale: Cremona Corso Garibaldi, 22.

LA RADIO INDUSTRIA ITALIANA - Via Ibris, 2 - Milano

LA RADIOVENETA DI A. FERRARA - Via Teatro Filarmonico, 28 - Verona

MAGAZZINI ELETTROTECNICI - Via Mazzini, 26 - Milano

MAGAZZINI RADIO - Via alla Nunziata, 18 - Genova

MAYER RECCI - Via Cappellini, 7 - Milano

MILANI & PINI - Via C. Correnti, 13 - Milano

SOC. ANON. MONTI & MARTINI - Via Comelico, 41 - Milano

MOHWINKEL TH. - Via Fatebenefratelli, 7 - Milano

NORA RADIO - Via Piave, 66 - Roma

PERESSUTTI GIOVANNI - Via Cesana, 82 - Torino

Ing. C. PONTI - Via Morigi, 13 - Milano

PRATI FRANCESCO - Via Telesio, 19 - Milano

RADIODINA Soc. An. - Piazza Mirabello, 2 - Milano

RADIO VITTORIA - Corso Grugliasco, 14 - Torino

RADIUM DI G. BOTNER - Via Roma, 39 - Padova

R.A.M. Ing. G. Ramazzotti (C) - Foro Bonaparte, 65 - Milano. Filiali: Roma, Napoli, Genova, Firenze, Torino. (Vedi indirizzi nelle inserzioni)

RAVALICO D. E. - Via R. M. Imbrinari, 16 - Trieste

Ing. Prof. L. e A. ROSSETTI - S. Brigida, 24 - Napoli

SAMUEL STERNKLAAR - Vienna xx Klosterneuburgstrasse, 66

SELECTA RADIO - Via Roma, 363 - Napoli

SIEMENS (C) - Via Lazzaretto, 3 - Milano

S.I.R.I.E.C. - Via Nazionale, 251 - Roma

S.I.T.I. - Via G. Pascoli, 14 - Milano

SOC. ANGLIO ITALIANA RADIOTELEFONICA - Via Arivescovado, 10 - Torino

SOC. AN. IND. COMM. LOMBARDA (RP) - Via S. Andrea, 18 - Milano

SOC. AN. RADIO ITALIA - Via Due Macelli, 9 - Roma

SOC. SCIENTIFICA RADIO - Viale Guidotti, 51-2° - Bologna

STANDARD ELETTRICA ITALIANA - Via Vittoria Colonna, 9 - Milano

Ing. F. TARTUFARI - Via dei Mille, 24 - Torino

TUNGSTENO - Piazza Borsa, 8 - Napoli

VENTURADIO - Viale Abruzzi, 34 - Milano

VORAX - SOC. AN. COSTRUZIONI MACCHINE INDUSTRIALI, Viale Piave, 14 - Milano

ZAMBELLINI - Via Lazzaretto, 17 - Milano

E. ZWIEHUSCH & C. G. m. b. H. - Saluber Strasse, 6-7 - Charlottenburg (Germania)

### Cat. 14ª - Valvole.

AG. ITALIANA ORION - Via Vittor Pisani, 4 - Milano

APIS S. A. - Via Carlo Goldoni, 21 - Milano

BRUNELLI - gen. Metro Electric Co. - Galleria Umbra, 83 - Napoli

CONTINENTAL RAD O. - Via Amedei, 6 - Milano. Filiale: Via Ve. II, 18 - Napoli

CRESPI - Via Ori, 55 - Milano

EDISON CLER CI - Via Breggi, 4 - Milano

LEWEE RADIO - Wiesenweg 10 - Berlin Stglitz

MILANI & PINI - Via C. Correnti, 8 - Milano

SELECTA RADIO - Via Roma, 365 - Napoli

SIEMENS - Via Lazzaretto, 3 - Milano

SOC. ANGLIO ITALIANA RADIOTELEFONICA - Via Arivescovado, 10 - Torino

SOC. AN. IND. COMM. LOMBARDA - Via S. Andrea, 18 - Milano

SOC. AN. ITAL. PHILIPS RADIO - Via Bianca di Savoia, 18 - Milano

SOC. AN. RADIO ITALIA - Via Due Macelli, 9 - Roma

SOC. AN. TUNGSRAM - Viale Lombardia, 48 - Milano

UFFICIO MARCONI - Via Condotti, 11 - Roma

ZENITH Soc. An. - Via G. Borgazzi, 19 - Monza

### Cat. 15ª - Amplificatori di Potenza.

AZZARELLI ARMINIO - Viale Lombardia, 8 - (D. & R.) - Milano

### Cat. 16ª - Varie.

ADREMA - Macchine per indirizzi - Via Legnano, 34 - Milano

A.F.A.R. - Apparecchi Fotografici a Rate - Piazza S. Ambrogio, 2 - Milano

BOLZANI & GRIMOLDI - Via C. Gallo, 9 - Milano

CERUTI - Motori Fuori Bordo «Super Elito» - Via Revere, 3 - Milano

CHIAPPO FELICE, «Pianoforti - Radiofonia» - Piazza Vittorio Veneto, 18 - Torino

COOP. FARMACEUTICA - Via Fossione, 8 - Milano

COSTA & G. OTTINI - Rovereto (Trento) - Milano: Ing. Frachetti - Via F. Casati, 19

DANSI ARMANDO - Calamite - Viale Ippolito, 4 - Varese.

DICKMANN LOTARIO - Via C. Goldoni, 3 - Milano

ELETRONAUTICA - Palazzo Adria - Firenze

FAVA & C. - Via E. Vernazza, 51 r - Genova

GABBIONITA - Pompe - Via P. Umberto, 10 - Milano

GORLI & FIGLI - Pianoforti - Corso Roma, 40 - Milano

LABORATORIO IGIENICO MODERNO - Lazzaretto - Borgo Padova (Vicenza)

EVINRUDE - Motori fuori Bordo - Carlo Po - Chivasso - Via S. Maria Redegonda, 10 - Milano

CHAVUIRE - Scudi per auto: 4 tipi di Motori fuori Bordo - Carlo Po - Chivasso - Via S. Maria Redegonda, 10 - Milano

LOMBARDI - Motori «Johnson» - Piazza Mirabello, 2 - Milano

PONCI Farmacia (Pillote di S. Fosca) - Venezia

RAVENNA - Laboratorio Ottico - Corso L. A.ires, 41 - Milano

RICORDI - Casa Edificata Musicale - Via Berchet, 2 - Milano

RONZONI - Materiale Fotografico - Piazza S. Ambrogio, 2 - Milano

SIEMENS (C) - Saldatori elettrici - Via Lanza, 2 - Milano

Soc. An. CIOCCOLATO PERUGINA - Perugia

Soc. Naz. Prodotti Chimici Farmaceutici - Viale Eugenio Beati, 15 - Milano

SOC. CROMATURA METALLI, - Via San Prospero, 1 - Milano

ULRICH MAX G.M.B.H. - Svenkau bei Leipzig

VERGA EUGENIO - Penne Stilografiche - Corso Roma, 80 - Milano

VIGANO - Materiale Ottico e Fotografico - Via Broletto, 37 - Milano

### LABORATORIO COSTRUZIONI ACCUMULATORI ED APPARECCHI ELETTRICI

SEB. SAMPÒ

TORINO - Corso Regina Margherita, 2 - TORINO

Tutto per l'alimentazione dei radiorecettori a corrente alternata

Trasformatori per Alimentatori per valvole Raytheon L. 80

Trasformatori per Alimentatori per valvole raddrizzatrici a filamento » 90

Trasformatori per Alimentazione integrale (Placca, Griglia e Filamento) » 130

Trasformatori per Alimentazione di placca, con avvolgimento diretto per filamento delle valvole a corrente alternata » 100

Impedenze di tutti i valori da L. 25 a L. 60 cad.

Condensatori per Alimentatori di Placca e Filamento, Resistenze potenziometriche, Cassette di zinco per schermatura

Alimentatori completi, Raddrizzatori per carica accumulatori, ecc. a prezzi specialissimi.

## Lire 75.-

(Lire 72.- abbonamento, L. 3 diritto di licenza a favore dello Stato) è il prezzo della licenza-abbonamento alle radioaudizioni nel caso di pagamento globale anticipato per l'anno intero. Nel caso di pagamento a rate mensili, l'importo annuo della licenza-abbonamento è di L. 87 pagabili in L.7,25 al mese (L. 6 abbonamento, L. 0,25 quota di diritto di licenza, L. 1 a favore dell'Amministrazione postale).

# THE MAGNAVOX COMPANY

OAKLAND (California)

---

ALTOPARLANTE ELETTRODINAMICO

# MAGNAVOX

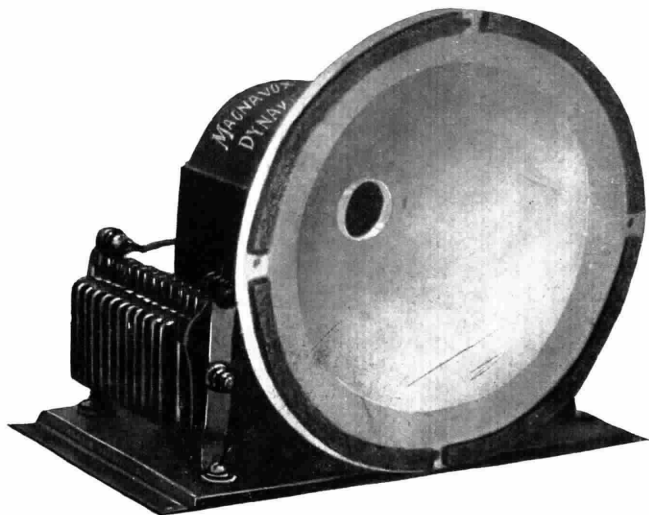

LE CUI  
PROPRIETÀ TECNICHE E RIPRODUTTIVE  
LO FANNO RITENERE  
IL MIGLIORE

---

*Concessionaria esclusiva:*

**Soc. An. Industriale Commerciale Lombarda**

Via S. Andrea, 18 - MILANO



**FRESHMAN**  
YOUR ULTIMATE RADIO

L'apparecchio radio tutto elettrico che riproduce con magnifica intensità, con ricchezza di sfumature e con la massima purezza è il FRESHMAN Modello N. 11

**ARTURO C. TESINI - Via Durini, 14 - MILANO (104)**