

RADIOCORRIERE

SETTIMANALE DELL'ENTE ITALIANO AUDIZIONI RADIOFONICHE

DIREZIONE E AMMINISTRAZIONE: TORINO - VIA ARSENALE, N. 21 - TELEFONO 55

UN NUMERO SEPARATO L. 0,80 - ABBONAMENTO ITALIA E COLONIE L. 36 - PER GLI ABBONATI DELL'E.I.A.R. L. 30 - ESTERO L. 75

PUBBLICITÀ: SOCIETÀ S.I.P.R.A. - TORINO - VIA BERTOLA, N. 40 - TELEFONO 55

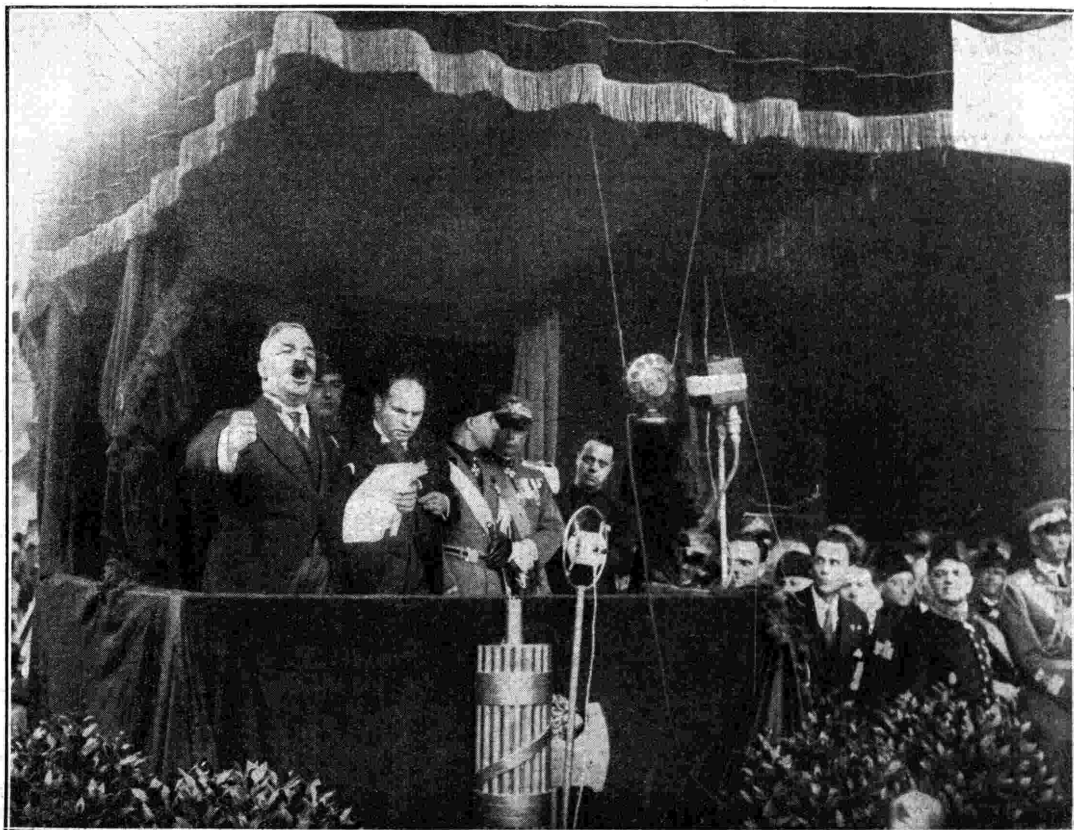

Il Ministro Ciano e l'on. Delcroix alla celebrazione di Palianza.

Fotogr. Ottolenghi.

MARCAL

PHONOLA

LA REGINA DELLE SUPERETERODINE

L.3000

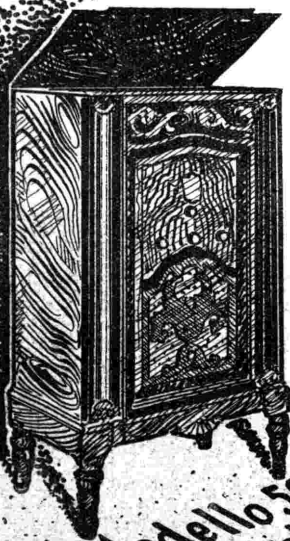

Principali Esclusivisti per la vendita

BARI - ACQUAVIVA DELLE FONTI - F.LLI GRILLI
 CATANIA - A DE LIETO & C. - *Quattro Canti*
 FIRENZE - ANGELO MORANDI - *Via Lamberti 3*
 MILANO - RICORDI & FINZI - *Galleria Vitt. Em.*
 NAPOLI - F.LLI CURCI - *Via Roma 304 - 305*
 PALERMO - DITTA CAMPOCHIARO - *Via Trapani 2*
 ROMA - RADIO RIMA - *Via del Tritone 129*
 TORINO - E. D. CANTONE & C. - *Via Ospedale 11*
 VENEZIA - FONORADIO TONINATO - *Mercerie-Calle
 Ballotte 4866*

RADIOFONOGRAPFO

Modello 503
 8 Valvole

Soc. An. FIMI - MILANO - Via S. Andrea 18 - Telefono 72-441 - 72-442
 Stabilimenti in Saronno - Telefono 1-14

RADIOCORRIERE

DIREZIONE E AMMINISTRAZIONE: TORINO - VIA ARSENALE, N. 21 - TELEFONO 55

LA RADIO EDUCATIVA E RURALE

Una delle più luminose personalità del mondo radiotecnico, Mr. Lee de Forest, l'indisusso inventore della valvola a tre elettrodi, in un indirizzo rivolto all'Associazione dei radioringegneri di New York, attribuiva in gran parte il crollo dei prezzi subito dagli apparecchi radiofonici, e specialmente dalle valvole, al diminuito interesse che dimostra ora il pubblico degli Stati Uniti per le radiodiffusioni.

Badate, egli diceva, attualmente ogni casa americana ha la sua radio; ma gli apparecchi non sono più azionati così frequentemente come prima. Se al pubblico non si offre al più presto l'opportunità di godere di almeno quattro o cinque ore giornaliere di programmi selezionati, l'industria radiofonica si avvia a sicura rovina.

Dal suo canto, I. E. Robinson, uno dei più autorevoli membri della Federal Radio Commission, non si peritava a predire come prossima la ribellione dei radioauditori americani contro gli eccessi reclamistici della radiodiffusione.

Più forte è la pressione che da qualche tempo esercita sull'opinione pubblica, e sullo stesso Congresso, il «National Committee on Education by Radio», sorto sotto gli auspicci del Dipartimento dell'Interno, allo scopo di promuovere ogni manifestazione educativa della radio e la sua divulgazione negli ambienti scolastici e rurali.

Detto Comitato ha inviato proprii membri in Europa per eseguire un accurato studio sull'organizzazione delle radiodiffusioni nei vari Stati e ne ha reso pubblico il resoconto, anche allo scopo di far rilevare i vantaggi dell'esercizio prevalentemente unitario della radiofonica europea e gli inconvenienti a cui dà luogo il liberismo radiofonico dell'Unione stellata.

Soprattutto, il Comitato chiede il controllo governativo sui programmi, che costituirebbe, secondo le indagini svolte, la forza della radiofonica europea, e chiede altresì alla Commissione Radio Federale numerose onde da destinarsi alle stazioni che svolgono programmi educativi per le scuole urbane e rurali.

Naturalmente, tali richieste hanno incontrato una forte opposizione da parte dei cosiddetti «Commercial Broadcasters», i quali, secondo il Comitato educativo, tendono ad accaparrarsi il monopolio dell'etere nelle bande assegnate alle radiodiffusioni.

Per risonanza, anche nel Canada si è sviluppata analoga campagna a favore della radio educativa, la cui eco è giunta nelle stesse aule parlamentari. Così, nell'ultima sessione, i propugnatori di tali manifestazioni tennero a far rilevare che

nelle scuole della Gran Bretagna un milione di ragazzi ascolta, per un breve periodo della giornata, apposite conferenze fatte su vari soggetti da personalità del mondo scientifico, tecnico ed artistico inglese, e che in Inghilterra si sono costituiti più di 200 gruppi privati di adulti che seguono, in determinate ore serali, appositi corsi di lezioni su la storia, la letteratura, l'astronomia, la musica, ecc.

In complesso, tanto le insistenti richieste per il miglioramento e la disciplina dei programmi, quanto quelle intese a sviluppare le radiotrasmissioni a scopo didattico, agricolo e rurale, appaiono come correnti di un unico grande movimento, volto a dare alle radiodiffusioni nuovi sviluppi ed un indirizzo sensibilmente diverso da quello prevalente fino ad oggi nel Nord-America. Si capisce, pertanto, come nelle relazioni del «National Committee on Education by Radio» si tenga soprattutto a mettere in rilievo che nei principali Stati europei la radio, pur avendo mantenu-

to la sua funzione di spettacolo, senza aver perduta completamente quella — peraltro meno apprezzata — di araldo commerciale, ha assunto pressoché ovunque una funzione nazionale di prim'ordine, della quale gli Stati politicamente ed eticamente più progrediti sono particolarmente gelosi.

Non bisogna però credere che negli Stati Uniti vi sia mancanza assoluta di trasmissioni a scopo educativo. Esse esistono invece già da vari anni; ma i propagandisti le vorrebbero più estese, meglio difese e più disciplinate.

E' noto infatti che, fra le prime stazioni di radiodiffusione sorte nel territorio americano, parecchie erano gestite direttamente da scuole, e difatti, già nel 1922, ben 57 fra «colleges» ed università eseguivano regolari programmi giornalieri a scopo educativo.

In questi ultimi anni, poi, alcune delle principali organizzazioni radiofoniche private, come la «Radio Corporation of America» ed il «Columbia Broadcasting System», inaugu-



Arturo Maspicati, Vice Segretario del Partito Nazionale Fascista, ha commemorato il 24 Maggio al microfono di Milano, esaltando il Fante, genuina espressione del popolo, che depose il grigio-verde per indossare la Camicia nera e che monta da oggi la guardia all'ara del Milite Ignoto.

ravano le cosiddette « American Schools of the Air », dando così la possibilità ad un numero enorme di allievi di seguire corsi regolari sui più svariati argomenti.

Fra tali corsi merita di essere segnalato quello musicale istituito da Walter Damrosch, il noto direttore della New-York Symphony Orchestra, consistente in lezioni accoppiate a produzioni musicali dell'Orchestra medesima, che si giudica sia stato seguito da quattro o cinque milioni di adepti.

Nel campo dell'insegnamento rurale occupano un posto preminente le trasmissioni della « Ohio School of the Air »,

fatte dalla stazione di Cincinnati della « Radio Crosley Corporation », e che sono ricevute normalmente nei distretti agricoli di 24 Stati dell'Unione. A tutto il febbraio 1931 si contavano negli Stati Uniti 59 stazioni di radiodiffusione destinate esclusivamente a scopi educativi, rispetto ad altre 554 che svolgono programmi normali.

In Europa, dove 34 Stati si contendono, per le proprie necessità radiofoniche, i pochi canali esistenti nella parte dello spettro radio assegnato alle radiodiffusioni, non sembra possibile che possano sorgere, accanto alle attuali stazioni, altre stazioni a scopo esclusivamente

educativo. Di necessità, si dovranno pertanto utilizzare, per le trasmissioni scolastiche e rurali, le stesse stazioni adibite ai programmi artistici.

L'organizzazione radiofonica italiana, con l'attrezzamento tecnico che risulterà alla fine dell'anno X e le provvidenze già sapientemente disposte nella legislazione radioelettrica elaborata dal Governo fascista, appare del tutto idonea per sviluppare, più largamente di quanto non sia ora fatto, i programmi educativi e quelli destinati alle masse rurali, con le modalità già in parte approvate dai competenti organi governativi.

G. M. F.

IL CONSORZIO DELL'OPERA LIRICA

Il Consorzio italiano dell'opera lirica ritrae il seguente comunicato:

A seguito di una riunione tenutasi presso la Corporazione dello Spettacolo, sotto la Presidenza dell'on. Gino Pierantoni, alla quale sono intervenuti i rappresentanti dei principali teatri lirici sovvenzionati del Regno nonché il Segretario Generale del Consiglio delle Corporazioni, comm. Anselmo Anselmi, ed i rappresentanti dell'Associazione delle Industrie dello Spettacolo, e i cui partecipanti furono subito dopo la riunione ricevuti da S. E. il Ministro Bottai, si è avuta leri una seduta straordinaria dei rappresentanti dei teatri consorziati con l'intervento del conte Paolo d'Ancona, del Duca Visconti di Modrone, dell'on. Marchi, del gr. uff. Senner Mataloni, del dott. Forges Davanzati, del prof. Crisostomi Marini, dell'on. Mule, del gr. uff. Beretta, del gr. uff. Barberi, del M^o Tremfinaglia, del dott. Cochetti, del M^o Labroca.

Il Consorzio ha senz'altro perfezionato l'ingresso nel proprio seno dell'Eiar e dell'Ente Autonomo del Politeama Fiorentino, accogliendo a rappresentanti dei due Enti in seno al Comitato Direttivo del Consorzio, per l'Eiar il Direttore Generale ing. Chiodelli ed il dott. Cochetti, e per il Politeama Fiorentino l'on. Guglielmotti; per l'altro rappresentante l'Ente del Politeama Fiorentino si è riservato di far conoscere al più presto il nominativo.

Ha inoltre proceduto al completamento dell'Ufficio di Presidenza, eleggendo vice-presidente il conte d'Ancona e il gr. uff. Senner Mataloni.

L'avv. de Pirro ha constatato che a seguito dell'ampia discussione avvenuta, il Consorzio nella sua nuova formazione inizia per-

manente, come a suo tempo convenuto, perfezionando la sua attività con l'integrale applicazione dei patti contenuti nell'atto costitutivo senza che da oggi in poi alcuna eccezione o temperamento di sorta intervenga a modificarne l'azione, e cioè:

a) tutti gli Enti consorziati si sono formalmente impegnati per la prossima stagione a scritturare gli artisti occorrenti avvalendosi esclusivamente degli uffici del consorzio che assumono definitivamente la vera funzione di organo esecutivo degli enti consorziati;

b) i teatri concretano l'azione di collaborazione preveduta dal patto consorile attraverso la esecuzione di determinati impegni che vengano chiaramente precisati.

Con ampia esauriente disamina si è trattata la situazione generale del teatro lirico in Italia e soprattutto in riferimento alla situazione dei grandi teatri lirici consorziati.

Si è constatato che la situazione generale ha modificato profondamente le possibilità del pubblico e conseguentemente anche quelle dei teatri, imponendo la necessaria revisione dei metodi di gestione delle stagioni, soprattutto per quanto si riferisce al costo complessivo dello spettacolo. Pertanto i rappresentanti dei teatri presenti alla riunione hanno deliberato ed assunto preciso impegno di rivedere il costo di tutti gli elementi che concorrono alla formazione dello spettacolo, tenendo

presenti però le giuste esigenze dei prestatori d'opera meno remunerati, e ciò onde realizzare i più rigidi criteri di economia per fronteggiare così la situazione attuale.

Per quanto si riferisce in particolare modo alla messa in scena delle opere nuove, i teatri prenderanno precisi accordi nell'azione di coordinamento dei cartelloni che sarà compiuta in seno al Consorzio e ciò nell'intento di limitare allo stretto necessario le spese occorrenti per l'allestimento delle stagioni.

L'Eiar, prende atto, non senza compiacimento, di quanto il Consorzio comunica in merito agli accordi conclusi nella sua recente assemblea. Del Consorzio fanno parte le principali organizzazioni di opera lirica d'Italia; con l'ingresso della Eiar si stringono saldi legami tra la radio e il teatro lirico, sgombrando il terreno da ogni errata prevenzione che le trasmissioni radiofoniche potessero comunque nuocere alle sorti delle rappresentazioni teatrali. Gli scopi e le direttive che il Consorzio stesso si prefigge, risultano evidenti dal comunicato che pubblichiamo: esso assicura agli artisti, senza finalità speculative, stabilità di condizioni e continuità di occupazione e, d'altra parte, con un processo di unificazione organizzativa, concorre ad alleviare le gravi difficoltà economiche e di gestione tra le quali si dibatte il teatro lirico a causa della crisi generale. L'Ente Radiofonico Italiano, che già quest'anno facendo capo all'Ente consorziale per la scelta e la scrittura degli artisti ha portato un contributo notevole al suo funzionamento, è lieto di poter concorrere a quella più vasta azione che deve realizzarne il funzionamento integrale.



Serata memorabile

Serata memorabile, quella di domenica 29 maggio. Memorabile perché per la prima volta in Italia si tentava l'esecuzione per radio di una opera della mole del *Tannhäuser* wagneriano; memorabile perché la appassionata fatica di tutti coloro che collaborarono alla buona riuscita dello spettacolo, artisti, tecnici e dirigenti dell'Eiar, fu compensata dall'unanime, entusiastico consenso degli ascoltatori vicini e lontani.

Difatti, non appena si spense la eco della brillante fanfara con la quale si chiude il primo atto del *Tannhäuser* i telefoni delle stazioni settentrionali dell'Eiar si misero a squillare con insistenza: era la prima eco del successo che confermava il riconoscimento di quel lavoro che si va compiendo per il miglioramento e l'innalzamento del livello delle nostre trasmissioni.

Gli artisti, che non hanno tradito l'aspettativa, sembrava sentissero quell'ondata di entusiasmo che andava ingrossandosi intorno a loro e non risparmiavano le loro forze. Altamente drammatica e riuscita la scena del torneo nella quale il tenore Melandri ha saputo darci ancora una volta la prova delle sue possibilità vocali ed interpretative. Commovente e pura la tecnicamente difficilissima preghiera di Elisabetta, resa in maniera superiore dalla Helm. Ardente ed impetuosa l'interpretazione della Burck nella parte di Venera.

Il baritone Castello, uno dei primi cantanti della radio italiana, ha riconfermato la giusta sua fama di artista versatile ed ha colorito sapientemente la propria parte. Tutti gli altri interpreti hanno superato se stessi per dare al quadro generale una giusta coloritura. Superbi i cori e l'orchestra sotto la guida dei rispettivi maestri.

L'allestimento del *Tannhäuser*, che può essere considerato un omaggio alla memoria del Grande di Bayreuth, rappresenta perciò una tappa importante del cammino che l'Eiar ha intrapreso sulla via che condurrà la radiofonia italiana al raggiungimento delle mete prefisse, per la maggiore gloria dell'Italia nel mondo.

LA RADIO IN CAMPAGNA

Da quando ci ha la radio, a tutte l'ore, nella mia casa c'è rivoluzione: il merlo fascia ariete a perfezione, e il pappagallo fa l'annunciatore.

Con pale, imbuto, pentole e coperci i bimbi fanno un jazz indiato; il cane s'è di molto emancipato e coi felini più non vuole altri.

La serva ama la musica profano, e ti canta l'Aida e il Trovatore con la grazia che canta la Furlana.

La capra sa belare in do minore, e per mangiarsi il cacco di Lubiana, ieri, il gatto m'ha rotto il diffusore!

SILVIO RIZZO.

L'APOTEOSI DEL CONDOTTIERO



A Pallanza, nel giorno anniversario di quella entrata in guerra che fu per il generale Luigi Cadorna un impegno quasi sovrumano, data l'ancora insufficiente preparazione dei mezzi bellici e, diciamo pure, l'incompleta preparazione della resistenza interna, a Pallanza, sul Verbano e scolpito nel granito del Verbano, è stato scoperto il monumento della riconoscenza, e dell'espiazione.

Riconoscenza che, per fortuna, non fu tardiva, perchè l'avvento del Governo fascista fece anche in questo giustizia, e il Condottiero che, vestito in borghese, assistette quasi in incognito al passaggio funebre del Milite Ignoto viaggiante verso Roma, fu richiamato in servizio e fu insignito del bastone di Maresciallo d'Italia.

Espiazione, però, sempre necessaria, perchè gli onori supremi, sebbene resti ancora a tempo, non bastarono certo a rimarginare le ferite inferte nell'anima di lui.

Il 24 maggio, a Pallanza, la radio era presente come l'antico aedo che non mai disertava i luoghi sacri agli eroi ed alla loro esaltazione. Non la cetra eptacorde di limitata risonanza, ma le onde innumerevoli e irresistibili dell'etere raccolsero le parole di celebrazione e di apoteosi.

Non faremo la cronaca dell'avvenimento. Tutti gli italiani sanno del rito compiuto a Pallanza; ogni regione, ogni città era presente con gli elmetti acciaccati dei fanti, con le fiamme verdi degli alpini, con le piume dei bersaglieri, con le granate d'argento delle Guardie del Re, con i nastri dorati dei marinai; era presente con i suoi figli migliori tutta la Patria italiana stretta in-

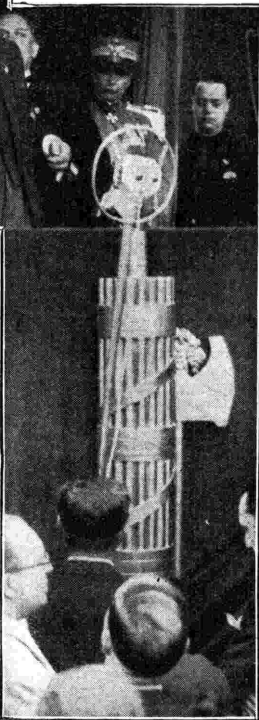

torno all'agosto, degnissimo figlio del Comandante della III Armata, intorno all'ammiraglio Costanzo Ciano, l'eroe di Cortellazzo, intorno al Maresciallo Gaetano Giardino, difensore e custode del Grappa, intorno, infine, a Carlo Del Croix, il veggente che ha vinto le tenebre e che porta a tutti e dappertutto la parola luminosa, essenza di dolore, di amore e di verità.

S. E. Ciano, Ministro delle Comunicazioni, dovette certamente compiacersi che la radio, da lui così amorosamente vigilata e tutelata, avesse la missione di diffondere, in profondità più ancora che in estensione, il messaggio che il Duce gli aveva affidato:

« Tutti gli italiani che fecero la guerra e ne conservano l'orgoglio, sono oggi presenti a Pallanza, attorno al monumento che tramanderà nei secoli la memoria e la gloria di Cadorna. »

« Placate, ormai, le passioni attraverso la completa cognizione degli eventi, il popolo italiano riconosce a Cadorna i meriti dell'organizzatore e del Capo che non disperò mai. »

« Tutte le guerre, e specialmente la guerra mondiale, ebbero alterne vicende, durante le quali Condottieri e Popoli mostrarono la loro tempra e le loro virtù. »

« L'Italia in grigio-verde e camicia nera è degna di onorare Cadorna non solo nel granito, ma nelle opere, esaltando la Vittoria, promuovendo la Giustizia e rispondendo sempre alla voce della Patria. »

Parole di bronzo che resteranno a corollario del bollettino della Vittoria e le integra magnificamente il giudizio di Carlo Del Croix, laddove, nella commossa e commovente orazione, il Gran Mutilato afferma:

« L'Uomo che aveva picchiato ostinatamente, non si era ingannato e in quello sforzo che aveva potuto sembrare fine a se stesso, si temprò non solo l'anima di nostra gente per la prima volta messa tutta alla prova, ma si maturarono i fatti che dovevano avere compimento un anno dopo. »

E più oltre:

« A poco a poco sotto il suo gesto calmo, dalla torbida e agitata marea delle folle incalzate e dei destini incalzanti emersero i lineamenti della battaglia che, da lui ordinata, divampò la stessa notte in cui lasciò il tumulto del campo per la più dolorosa delle solitudini. »

E « la battaglia d'arresto », la prima del Piave, gloriosissima, di cui non ancora ben nota è la storia né chiara, l'importanza nel giudizio della intera Nazione, fu combattuta

ta dove il Condottiero aveva indicato, sulle sponde del Piave inviolato, sulla vetta del Grappa invincibile e degli Altipiani insormontabili; e fu vinta. Il nemico, imballanzito, sicuro ormai di aver travolto ogni resistenza, si spezzò la fronte contro l'imprevisto ostacolo di un esercito che sembrava miracolosamente risorto, come Anteo, ricuperando le forze mentre sembrava atterrato.

La terra sacra della Patria diede all'esercito le forze sovrumane di resistere e di respingere, ma « i lineamenti della battaglia d'arresto » li aveva tracciati Luigi Cadorna.

E il suo nome, sinonimo di resistenza, di pazienza, di volontà che non si piega al destino, sta per grandeggiare sul coronamento di poppa di uno degli esploratori veloci della nostra Marina da guerra che traggono l'augurio, il mōnito e il comandamento dai « Condottieri ».

Nel granito del Verbano l'immobilità dell'apoteosi secolare, nell'acciaio della nave da guerra, velocissima, l'impeto gagliardo pronto a scattare per le nuove difese e per le nuove offese: così Luigi Cadorna, principe della Guerra, resta presente tra noi.

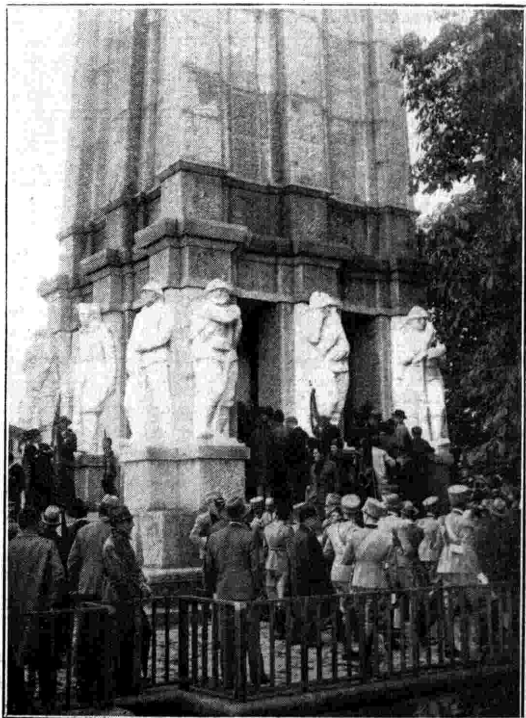

SUSURRI DELL'ETERE

A Marco S. P.

Dunque, caro nipote mio, poiché tu, il più giovane degli aviatori d'Italia e forse d'Europa, coi tuoi vent'anni che ti porti come una rosa fra le labbra e come un riso di sole nel cuore; dunque, poiché hai preso parte, guidando un tuo veloce e leggero aeroplano, al Radio-avio-auto-raduno, terminato nel cielo trionfale di Roma, davanti al Duce, hai diritto a un saluto nei « Susurri » di questa settimana; anche perché sei accorso a una gara al cui successo collaborarono le due maggiori fra le recentissime innovazioni scientifiche: l'aviazione e la radiofonia.

E, se tu non lo voglia, tu che non dai peso alla fatica ed al rischio, il saluto va caldo e cordiale alla tua giovinezza, che per essere, di tutte le giovinezze volanti per il cielo della Patria, la più fresca è la più nuova, assume figura e funzione di simbolo della più fresca e più nuova fra le generazioni italiane.

Martedì scorso, mentre seguivo le fasi del raduno attraverso le informazioni radiofoniche, ad un tratto, chissà perché, mi è venuto a mente il ricordo del « martedì » dei miei vent'anni, quando, allievo della Facoltà di Belle Lettere dell'Accademia Scientifica-Letteraria di Milano, mi recavo, in quel giorno della settimana, alla Biblioteca Ambrosiana per assistere alla lezione di paleografia tenuta dal celebre monsignor Ceriani, sostituito qualche volta da un dottore assistente che si chiamava don Achille Ratti (questo sì, che ha fatto un altissimo volo, poiché ora si chiama Pio XI!); e la lezione consisteva nella decifrazione paziente, meticolosa, noiosa, di alcune riproduzioni di palinsesti mezzo cancellati, di codici pressoché illeggibili. Questo era il « martedì » dei miei vent'anni! Beato te, nipote mio, che, quando avrai la mia età, potrai ricordare come a vent'anni tu fossi il più giovane dei piloti d'Italia e passassi le tue giornate, non a respirare odor di muffa nelle vecchie biblioteche, bensì a temprarti i polmoni e l'anima nel cielo divino che incoronava la primavera romana.

Ma a te, nel 1915, quando eri bambino e il maggio fiorito ti prometteva la gioia delle ore lietamente passate a giocare in giardino, d'improvviso, la dichiarazione di guerra ha mutato la vita, ha sconvolto la famiglia, senza che tu sapessi bene perché tuo padre era partito vestito da ufficiale, perché tua madre era

preoccupata... La morte schiudeva le braccia; tu, come migliaia e migliaia di bambini tuoi coetanei, hai sentito in quegli anni gracchiare nel cielo i corvi che tornavano dal Cerso: sapevi appena che cosa fosse la morte, ma ad ogni passo la incontravi per via, negli accompagnamenti funebri dei militari spentisi all'ospedale, nel volto sbiancato e smagrito di altri piccini che recavano sul braccio una fascia nera con in mezzo una stella d'argento...

Venuta da quell'infanzia, oggi, vivendo in mezzo a una pace precaria, la tua generazione possiede il senso, che non ebbe la mia, dell'immanenza di avvenimenti grandiosi, tragici e fausti ancor non si sa. Voi avvertite che il vostro destino vi prepara alle esperienze oscure, ma certe, sempre riservate dalla storia ai giovani affacciatisi alla vita dopo le catastrofi immani con il compito della ricostruzione faticosa e tenace. E un istinto, biologico prima che psicologico, vi spinge a prepararvi a quelle responsabilità ardue e complesse.

L'esercizio e le competizioni dello sport rappresentano per voi uno fra i massimi elementi di codesta preparazione. Quando ti sei dato al più moderno, al più audace degli sports, tu pen-

savi forse soltanto al piacere immediato del volo, all'ebbrezza della rapidità senza ostacoli materiali, alla voluttà del rischio continuamente sfidato e vinto. Ma, in realtà, tu chiedevi all'aviazione quella disciplina che, per la tua generazione, fa dell'ardimento sportivo una scuola civile e morale. Scuola di audacia, scuola di spirito indomito, scuola di animo invitto, di controllo psichico e di serenità ottimista; l'aviazione per te, giovanissimo fra gli aviatori, è una fucina d'energia: essa, come ogni altro sport per gli altri ragazzi della tua età, concorre a fornire all'Italia quelle falangi di giovani che il Fascismo può, quando il voglia, lanciare in qualsiasi parte del mondo, pronti a qualsiasi battaglia: giovani, che non si pascono di vacue ideologie, che non s'inebriano di sterili miti, che parlano forse più di meccanica che di ideale, più di comodità che di sentimentalismi, ma, equilibrati di mente, agili di muscolo, sanno giocare, con un bel coraggio meditato e riflessivo, nelle più temibili imprese, la vita, che pure amano e pregiano con tutti i suoi godimenti e con tutti i suoi doni; giovani, che freddi e sorridenti affrontano il pericolo, per l'amore del gesto, ma anche per l'onore che da quel gesto ge-

neroso può venire all'Italia. Ragazzi ammirabili, in cui tutto, cervello, muscoli, nervi, funziona come un motore perfetto, anche quando si gettano allo sbaraglio di un rischio che forse è disperato, con una sigaretta e un sorriso tra le labbra e col canto dentro l'anima delle strofe appassionate ed ardenti di *Giovinezza!*

Forse, di questa vostra spiritualità d'ardimento, voi ragazzi d'oggi non possedete intera coscienza e perciò avete il buon gusto di non menarvene vanto, anche perché non amate le sottigliezze psicologiche e sfidiate dal bizantineggiare sulle tendenze, preferendo lasciarvi guidare dai fatti. Non vi soddisfanno le astrazioni scenderiane, ma vi entusiasmano le imprese immediate e la vostra sensibilità poetica spunta sovente attraverso qualche residuo della candida purità che la guerra, negandovi le dolcezze dell'infanzia, vi ha permesso di conservare.

Noi eravamo stettici a vent'anni. O, peggio ancora, credevamo d'esserlo...

Ah sì, veramente, nipote mio, fra la mia generazione e la tua si spalanca un abisso! Ma mi piace che oggi, al contrario di quanto accadeva al tempo in cui io avevo vent'anni, quando, qualunque strada della vita si scegliesse, s'era sempre noi giovani a trovarci ai piedi di un penitente di aspra salita, al sommo del quale guardavamo troneggiare gli anziani in pancefollie, mi piace oggi d'essere ancora io che guardo in alto, ma per vedere stavolta te, giovanissimo fra i più giovani aviatori italiani, che voli arditamente fra i nuovi aquiloni, cui sembrano troppo piccoli quei cieli e quei destini della Patria che a noi — vecchi d'oggi... o di domani — pareva, a sognarli così grandi come già ora sono, pareva, dico, di trasvolare nelle zone dell'utopia e della retorica.

Così ti ho seguito e « capito », nipote mio, mentre volavi, e coglievi nell'etere ed eseguivi obbediente i comandi trasmessi dalla radio: quel tuo volo era un esercizio sportivo e quei comandi erano poco più che regole di un gioco: ma ho la sensazione precisa che il giorno in cui tu dovessi volare in un cielo nemico e quei comandi fossero per azioni di difesa e d'offesa tu non saresti né meno calmo, né meno sicuro. Meravigliosa gioventù, questa vostra d'adesso, che s'addestra a sapersi imporre, per le ore solenni della storia, la disciplina del sacrificio antiutopistico e del coraggio antiretorico...

G. SOMMI PICENARDI.

CENSIMENTO RADIOFONICO

R. D. L. 3 marzo 1932, N. 246 - Art. 5:

Tutti coloro che detengono apparecchi radioriceventi e parti di essi soggetti a tassa e dispositivi atti alle radioaudizioni dovranno entro il 4 luglio 1932 denunziare ad un Ufficio Postale od all'Ente concessionario il tipo dell'apparecchio a mezzo dell'apposito modulo. Di detto modulo una parte dovrà essere custodita dall'interessato per esibirla su eventuale richiesta degli agenti autorizzati.

In caso di inosservanza delle disposizioni di cui al 1° comma del presente articolo è dovuta una ammenda da un minimo di L. 200 ad un massimo di L. 1000 ».

Le schede per il Censimento si ritirano presso gli Uffici Postali e presso gli Uffici dell'Eiar. Dopo la compilazione esse devono venire restituite ad uno di detti uffici, i quali provvedono a rendere valida la denuncia, consegnando all'interessato il tagliando ricevuta.



L'ANTENNA

(Disegno di Carlo Bini)

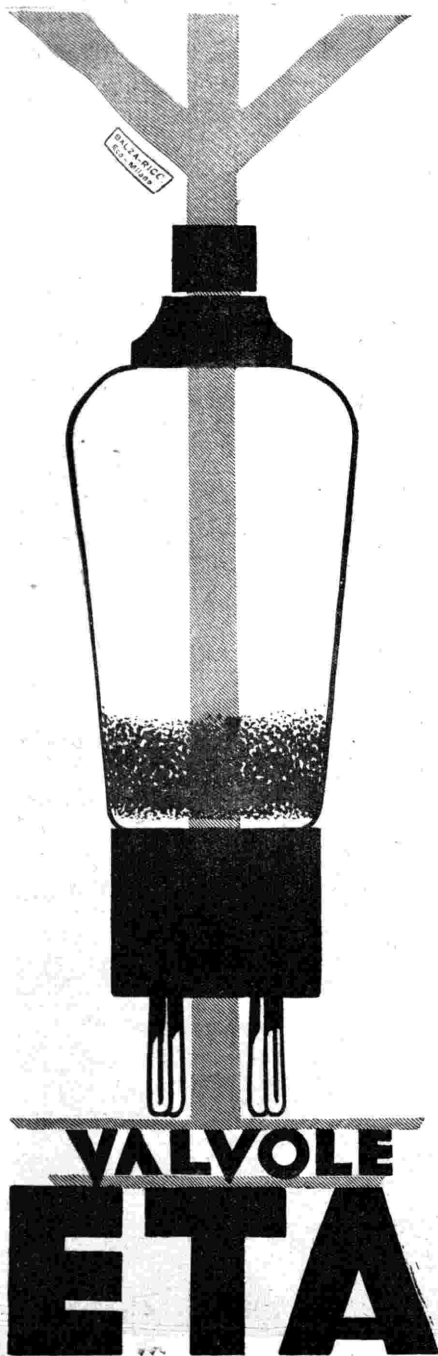

VALVOLE TERMOIONICHE RICEVENTI

TIPO AMERICANO ED EUROPEO

VALVOLE RADDRIZZATRICI A VUOTO SPINTO

VALVOLE TRASMETTENTI

DI QUALSIASI TIPO E POTENZA

Le valvole «ETA» sono costruite con la tecnica più perfezionata, sfruttando l'esperienza dei più noti ed apprezzati laboratori scientifici americani.

Rivenditori di valvole ETA in tutta Italia:

TRIESTE	"	"	"	Ditta	F.lli Avanzo - Corso Vitt. Eman. III, 8
VICENZA	"	"	"	S.V.A.R. - Soc. Veneta App. Radio - Stradella Filippini, 1	
COMO	"	"	"	G. B. Gorli & Figli - Via P. Carcano, 7	
PAVIA	"	"	"	F. Marucci - Corso Vittorio Emanuele, 118	
TORINO	"	"	"	F.lli Alessio - Via Bonafous, 7	
NOVARA	"	"	"	Soc. El. Ind. Gili & C. - C. Reg. Maigh., 2	
GENOVA	"	"	"	Giuseppe Acerbi - Via E. Raggio, 2-4-6	
BOLOGNA	"	"	"	Fonoradio - Via Indipendenza, 23	
FIRENZE	"	"	"	A. Nannucci - Via F. Zanetti, 4	
LIVORNO	"	"	"	Pietro Napoli - Corso Vitt. Emanuele, 47	
LIVORNO	"	"	"	Bardini & Monetti - Via de Larderei, 27	
NAPOLI	"	"	"	Tungsteno Radio - Piazza della Borsa, 8	
NAPOLI	"	"	"	Selecta Radio - Via Roma, 365	
NAPOLI	"	"	"	Omnia Radio - Via Roma, 35	
BARI	"	"	"	Ing. V. A. Pollice - Piazza Umberto I, 14-15	
REGGIO CALABRIA	"	"	"	Eugenio Cardea - Via Crocefisso, 58	
PALERMO	"	"	"	Soc. Conc. App. Soc. S. I. R. A. C. - Via E. Parisi, 4	
CAGLIARI	"	"	"	Umberto Barlucchi - Via dei Mille, 4	
				ecc. ecc.	

Sirac

Concessionaria esclusiva
per l'Italia e Colonie

MILANO - Piazza L. V. Bertarelli, 1

Negozi di Vendita:

MILANO - Corso Italia, 6

Filiale:

NAPOLI - Via Giuseppe Verdi, 18

La perfezione in Radio:

" ATWATER KENT, "

DALLA VOCE D'ORO

SUPERETERODINA a 7 VALVOLE

Modello Midget tipo 90

**SELETTIVITÀ - POTENZA
SENSIBILITÀ**

**PERFETTA QUALITÀ
DI RIPRODUZIONE**

GENERALMENTE si dice che sarebbe assurdo non ammettere l'universo infinito e lo si dice con ragione, perché l'immagine di un universo finito è contro la nostra intuizione e, direi, contro la nostra stessa logica, se una considerazione di principio puramente geometrica, riservata di consueto alle ardue elucubrazioni dei grandi pensatori, non ponesse la questione dell'infinità dell'universo fra le poche complesse che forse non verranno risolte mai.

Finché nei porci il quesito dell'infinità dell'universo noi ci limitiamo a considerare il nostro cosmo tridimensionale identificato con l'universo intero, la conclusione che questo sia infinito è l'unica alla quale possiamo ed anzi dobbiamo pervenire; ma se ammettiamo la possibilità di esistenza d'un mondo tetradimensionale e magari di altri a più di quattro dimensioni, le semplici considerazioni che ci hanno portato ad ammettere con sicura coscienza il nostro universo tridimensionale infinito, perdono non solo ogni carattere di assolutezza, ma addirittura ogni consistenza.

Fissiamo innanzitutto il significato di due termini molto usati che vengono spesso confusi tra loro: il limitato e l'infinito. L'infinità contiene in sé l'illimitatezza e questa è condizione necessaria, ma non sufficiente per quella. Così una superficie sferica è illimitata, ma non infinita. Si noti il termine «superficie sferica», perché la «sfera» è una porzione di spazio a tre dimensioni limitata dalla sua superficie esterna e conseguentemente anche finita. Per essere quindi esatti, dobbiamo dire che per noi è inconcepibile un universo «limitato» e non un universo «finito».

Supponiamo che su di una superficie sferica striscino abitanti bidimensionali, esseri cioè senza spessore, lunghi e larghi, che non possono e non potranno mai concepire la terza dimensione; l'altezza; e supponiamo pure che il raggio di curvatura di detta superficie sferica sia così grande rispetto agli abitanti che a questi risulti praticamente impossibile percepire nemmeno la curvatura della loro superficie. Chiariamo meglio l'ipotesi: l'ordine di grandezza di tale superficie sferica rispetto agli abitanti non è, come è facile intendere, nella proporzione della terra all'uomo, ma in quella del nostro cosmo tridimensionale a noi stessi.

Le indagini del nostro essere a due dimensioni strisciante sulla sfera sono pertanto limitate entro un breve raggio, che, pur essendo magari enorme rispetto alla grandezza degli abitanti, è sempre pochissima cosa in confronto alla vastità della superficie sferica. Analogamente nel nostro universo gli strumenti moderni giungono, è vero, ad investigare nebulose lontane migliaia d'anni-luce, ma sono pur sempre estremamente miopi per l'immensità che ci circonda. Supponiamo infine che il nostro essere bidimensionale non abbia possibilità materiale di grandi spostamenti per allargare e completare il suo campo d'osservazione, come a noi non è dato portarci nei vari punti del nostro universo per conseguire il medesimo scopo.

È INFINITO L'UNIVERSO?

Ora, questo individuo piano, pure scrutando la superficie del suo mondo in tutte le direzioni, pure facendo misure e triangolazioni d'ogni sorta, non riuscirebbe a percepire l'esistenza di una curvatura del suo universo. E quindi parimenti possibilissimo che anche il nostro mondo a tre dimensioni sia così immensamente grande rispetto a noi stessi, che ci risulti praticamente impossibile percepire la sua curvatura, anche nelle misure delle immense distanze che siamo riusciti

che contiene tutti gli altri infiniti spazi semoventi.

Allora ci si para subito dinanzi una domanda ansiosa: se il nostro universo a tre dimensioni illimitato e finito è contenuto e forse viaggia in un universo a quattro dimensioni, dov'è l'universo illimitato e finito a due dimensioni ch'è contenuto e forse si muove nel nostro? Questo cosmo bidimensionale deve esserci, ma non è dato a noi pensarci e tanto meno vederlo sotto qualunque forma materializzato per la

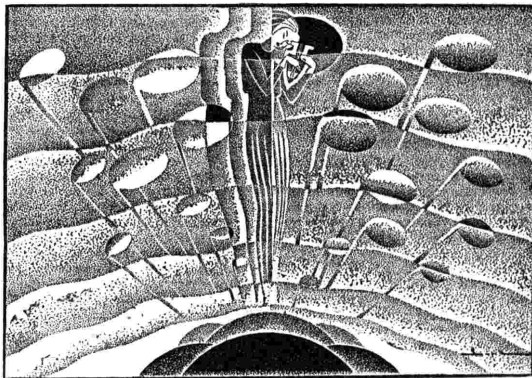

ti a sondare con i potentissimi mezzi d'oggi.

Ma, a parte tale impossibilità materiale, a vietarci la percezione del nostro spazio curvo c'è l'insormontabile manchevolezza del pensiero, per cui un essere bidimensionale non può concepire la terza dimensione, uno tridimensionale la quarta e così via.

Ciononostante non è fuori luogo pensare che il nostro essere piano, pur senza l'ausilio del concetto, si ponga con mezzi matematici d'indagine, interpretati dal solo raziocinio, alla ricerca del raggio di curvatura della sua superficie sferica e che noi stessi si faccia altrettanto per determinare la curvatura del nostro spazio tridimensionale.

Escludiamo a priori le complicazioni, prospettate da taluni scienziati, d'una curvatura variabile da punto a punto, oppure costante nello spazio e variabile nel tempo: la prima è troppo artificiosa per essere posta fra i modi della natura, la seconda, reale o meno, non infirma affatto lo spirito delle considerazioni che andiamo svolgendo.

Se, come abbiamo dianzi visto, il nostro essere bidimensionale può vivere su d'una superficie sferica contenuta in uno spazio a tre dimensioni e magari moventesi in esso, senza avere una materiale percezione della cosa, non è da escludersi che anche il nostro cosmo sia contenuto e magari si muova in un altro cosmo tetradimensionale e questo a sua volta in uno a cinque dimensioni e così via fino allo spazio assoluto a infinite dimensioni

inevitabile manchevolezza del nostro pensiero, la cui essenza si appoggia e si confonde nel continuo tridimensionale e forma con esso un tutto inscindibile che pone un veto assoluto ad ogni indagine concettuale esorbitante il campo tridimensionale, sia nei suoi elementi costitutivi (mono e bidimensionali), sia nei continui a più di tre dimensioni.

Le nostre indagini devono quindi orientarsi soltanto verso la ricerca razionale ed analitica del raggio di curvatura dell'universo tridimensionale. Per esempio, osservando una stella, possiamo tentare di determinare la curvatura della linea visuale, curvatura che sarebbe poi quella unica del nostro spazio tridimensionale. I più perfezionati mezzi d'indagine non ci hanno finora rivelato tale curvatura, ma ciò è dovuto, più che all'imperfezione degli strumenti, al fatto che tutti i mezzi tridimensionali di cui possiamo disporre seguono, nella struttura costituzionale e nei loro movimenti, la curvatura del nostro spazio; sarà quindi ben difficile poter eludere questa intrinseca proprietà della materia e dei suoi movimenti per osservare obiettivamente la curvatura d'una linea visuale, d'una retta qualsiasi del nostro cosmo.

Il nostro spazio a tre dimensioni a curvatura costante, così come lo abbiamo definito, presenta dunque queste interessanti caratteristiche geometriche: ogni retta è una circonferenza, ogni piano è una superficie sferica, ogni cilindro è un

toro, più infinito si confonde e si identifica con meno infinito.

Le nostre normali sensazioni e i postulati che reggono tutto l'edificio del nostro artificioso sapere ne sono rivoluzionati. Ma si tratta di una rivoluzione e sui generis, perché, mentre ci dice che la linea visuale congiunge la nostra pupilla con un punto luminoso, il cammino della luce, la più breve distanza fra due punti sono apparenze rette, ma in realtà linee a infinite curvature, ci autorizza a fondare tutte le nostre argomentazioni non esorbitanti lo spazio tridimensionale sulle realtà apparenti del nostro universo, essendo tutti i fenomeni di esso, pure nella loro relatività rispetto al tutto, perfettamente indipendenti, nei vincoli logici che li legano, dagli altri spazi meno e più dimensioni.

Torniamo a considerare la nostra superficie sferica, mondo bidimensionale illimitato di esseri piani. Essa ha un centro di curvatura ch'è il centro della sfera: cioè un mondo bidimensionale a curvatura costante avente un centro di curvatura ch'è un punto dello spazio a tre dimensioni. Per analogia possiamo dedurre che il nostro mondo tridimensionale avrà un centro di curvatura che sarà un punto dello spazio a quattro dimensioni (punto cioè a cui competono attributi infinitesimi tetradimensionali). E così di seguito per morti a quattro e più dimensioni.

Questi centri curvatura di spazi successivi coincidono tutti? Essi per essere paragonati nelle loro posizioni dovrebbero venire osservati nell'ultimo universo a infinite dimensioni che contiene tutti gli altri. Ma per trasportare un punto in un tale universo sono necessarie infinite coordinate, il che è quanto dire: la posizione di un punto nell'ultimo universo assoluto è indeterminata; cioè non esiste nel creato un riferimento assoluto, l'assoluto si identifica con il tutto.

Concludiamo. Sempre per analogia e con un logico sviluppo di illusioni siamo giunti a costruire idealmente un maestoso edificio che, come non ha e non può avere basi sperimentali, non può parimenti essere incrinato da nessuna realtà. La critica è vana, perché siamo quasi ai confini dell'intelletto e nessuno può quindi battersi dinnanzi.

Soffermandoci un momento su questa visione imponderabile: quando ammiriamo con l'animo rapito la fittizia gloria del sole all'aurora o la sua immateriale ruina al tramonto sul fondo pazzamente pollicrom del cielo, noi abbracciamo col pensiero le immensità astrali, varchiamo la soglia ch'è in noi e fuori di noi del nostro infinito a tre dimensioni e ci affacciamo affascinati sull'altro universo ed oltre questo sugli infiniti altri di cui noi siamo un'essenza infinitesima, e pensiamo sgomenti e smarriti alla povertà del nostro cosmo tridimensionale ed alla meschinità del nostro globo che ci conduce meccanicamente verso spazi e destini inconoscibili.

L'infinito non è dunque l'infinito del nostro spazio, ma l'infinito dello spazio assoluto a infinite dimensioni contenente infiniti spazi.

CUGLIELMO DI GIOVANNI.

PRANZO CON HUBERMANN

Un nome celebre: Bronislaw Hubermann e lo scrittore francese Carlo Du Bos, esordito di perfetta finezza e civiltà francese, sono ospiti stasera in casa del duca Tommaso Gallarati Scotti.

La qualità degli ospiti viene incontro al clima spirituale della casa e la conversazione è cordiale e vivace.



Bronislaw Hubermann.

Abbiamo insieme ammirato, prima di pranzo, alcuni quadri famosi, a loro agio, nella luce di questi saloni un eccezionale quadro di Cesare da Sesto, un altro attribuito nientemeno che a Leonardo, un Borgognone, una nobile madonna del Buttinioni, che incanta di sé tutta una parete...

E poi ancora Procaccini e Magnasco, mentre dall'alto ci domina un affresco del Tiepolo.

Si parla di conferenze, perché, chi più, chi meno, ognuno di noi ne è vittima e colpevole. Lo scrittore francese, che ha appena parlato su Goethe, ricorda: «L'altro ieri ascoltando, alla riapertura d'una celebre pinacoteca, due troppo lunghi discorsi inaugurati, sono stato preso da una vera angoscia: «Je pensais que sur toute conférence plane une espèce de malheur».

A dir vero, dopo la bella conferenza di Du Bos, durata un'ora e tre quarti, una dama ha avuto la gentilezza di osservargli: «Ci avevamo promesso una conferenza di due ore, e voi ci avete rubato un quarto d'ora!».

Hubermann, fondatore di Paneuropa, riprende questo suo tema preferito. Discorre della necessità che per qualunque intesa europea la cosiddetta opinione pubblica sia favorevolmente preparata. Qualcuno accenna che le maggiori rivoluzioni sono sempre avvenute inconsapevolmente, con propositi diversi dal fine che poi hanno raggiunto. Il più spesso iniziate in forma d'idillio, sono sboccate poi nella tragedia o viceversa.

Forse che, chiede qualcuno, la rivoluzione francese è stata fatta con fini consapevoli e precisi?

Hubermann tende a porre in valore l'importanza di valori economici nel provocare lo sbocciare della rivoluzione. Du Bos, col suo sorriso così riservato, obietta un pensiero giusto e chiarificatore.

Lo spirito francese è profondamente ugualitario. Questo spiega la diffidenza che il francese nasconde in cuore per tutte le personalità di genio. E poiché il livello medio della cultura francese è relativamente elevato, molti possono concedersi il piacere di partecipare alla vita intellettuale e spirituale, mentre altrove la massa del pubblico è inclinata piuttosto a essere spettatrice di grandi individualità. I grandi funzionari, gli abati, che vivevano nel fasto a Versailles, lontani dal luogo in cui si svolgevano le opere a cui dovevano sovrintendere, erano troppo pallesse iniquità perché essa non suscitasse la reazione di un popolo così ugualitario.

L'influenza degli intellettuali nei movimenti e nelle tendenze dello spirito fanno ricordare che in questi giorni si sono tenute a Milano, a Vienna, a Budapest riunioni e congressi di grandi istituzioni letterarie, storiche, filosofiche per una possibile cooperazione intellettuale fra i diversi Paesi. Non ritengo che possa esistere cooperazione in un ordine che, come quello della vita cerebrale e creativa, è eminentemente individualistico e inclino a credere che le istituzioni di questo carattere sono piuttosto surrogati di

agenzie di viaggio, esperte nel preparare progetti, itinerari, banchetti, accoglienze ed onori.

Hubermann conferma che funzioni ben più valide di cooperazione intellettuale sono state compiute, ad esempio, dal papato e anche dalla cultura italiana, e più recentemente dalla cultura francese. Al che un ospite obietta: «In questo senso un concerto di Hubermann, che rende magico il più universale linguaggio: la musica, esercita la più grande influenza in fatto di scambio e cooperazione intellettuale».

Non mi lascio sfuggire l'occasione elegante di sostenere che la forza della Radio vale in questo senso più di qualsiasi mezzo d'ogni tempo. Tanto più che mi sarebbe cara una rivincita sul grande violinista che ha pubblicato alcuni articoli appunto contro le trasmissioni radiofoniche.

«Vi prego di ascoltarli bene, dice Hubermann, perché vi è, su questo tema, qualche equivoco da chiarire. E' assurdo opporsi a una forza come la Radio. Si possono ammirare i lavori degli artigiani, ma non si può vivere oggi in un mondo da cui fossero cancellate le macchine. Non è dunque contro la Radio che io ho scritto i miei articoli, ma contro alcune organizzazioni pratiche diffuse in Europa che tendono a sfruttare l'artista senza dargli un compenso adeguato al numero stragrande degli ascoltatori che fruiscono dell'opera sua. Vi sono Paesi in cui perfino il Governo chiede alla Radio il 60% degli introiti».

«Ecco un caso, dico io, che non si può certo dire avvenga in Italia, dove il Governo è troppo consapevole

della potenza della Radio per non darle tutto l'appoggio di cui ha bisogno».

«Certo: ma io sono costretto a non lasciarmi trasmettere nel vostro bel Paese, rara eccezione, soltanto perché non mi possano ascoltare i radioamatori di quei Paesi che si trovano nelle condizioni che ho accennato».

Di questa dichiarazione lusinghiera per noi mi dovrò ricordare a poco più tardi, quando un'improvvisa telefonata mi avvertirà che una celebre cantante si è ammalata e che si deve cercare un grande solista per il giorno dopo.

Mi avvicino a Hubermann, che sta godendosi un gelato bianco rosso con pacata soddisfazione, e con l'aria più innocente gli domando consiglio. Non oso chiedere il suo intervento, ma forse egli può aiutarci a trovare, a suggerire, a rendere più facile l'impegno. Si esamina il panorama degli artisti europei. Si fa qualche nome. Io sollevo alcune accorte obiezioni. Hubermann continua a godersi il suo gelato e tace. Finito il gelato, nel vano di una porta mi dice: «Lunedì io farò un concerto benefico. Se volete trasmetterlo e se disponete di 25.000 lire, io le dono all'Opera pia». E aggiunge: «Vi dico questo tout à-fait pour sympathie personnelle, perché per me ne avrei chiesto almeno 36.000!».

«Un po' troppo — dico senza scompormi e con la più tranquilla disinvoltura —, ma prima di domandarvi vi daremo una risposta. E grazie della simpatia personale!».

ENZO FERRIERI.

IL CANTUCCIO DI RADIO-TRIESTE

Un elogio di S. E. Renato Ricci

E' stato già rilevato come, per una generosa e nobilissima iniziativa sorta tra i piccoli radioamatori del cantuccio «Ballila, a noi!» di Radio Trieste, un numero notevole di apparecchi radiorecipienti abbia potuto

esser consegnati ai Comitati dell'Opera Nazionale Balilla delle borgate e delle frazioni rurali del Carso. Fu questa una delle opere più benefiche del cantuccio triestino, che nella zona di confine e in più lontane regioni svolge opera educativa, in efficace collaborazione con le organizzazioni fasciste.

Un ambito riconoscimento ufficiale di tale attività è pervenuto ora a «Mastro Remo», mentre egli si accinge a presentare coi tipi dell'Editore Cappelli di Bologna, in un gajo e interessante volume ricco di illustrazioni e di pupazzetti, la storia e i ricordi dei primi sei mesi di «Ballila, a noi!» e delle sue iniziative.

Infatti, per il volume ciarino — che recherà il titolo «Mastro Remo si confessa» — S. E. Fon. Renato Ricci, Sottosegretario di Stato all'Educazione Nazionale e Presidente dell'O.N.B., ha indirizzato la seguente lettera-prefazione al giornalista triestino Mario Granbassi (alias «Mastro Remo»):

«Caro Granbassi, La ringrazio molto per l'attività che Ella spiega — dall'italianissima stazione di Radio Trieste — a favore dei nostri piccoli organizzati. Il successo da Lei ottenuto nelle conversazioni radiofoniche, si ripeterà certamente anche nel libro che di queste parla.

Cordiali saluti fascisti. Renato Ricci».

Il volume Mastro Remo si confessa — che sarà accolto certamente con molto interesse e con soddisfazione dagli amici del cantuccio triestino dell'Eiar — può essere prenotato fin d'ora con vaglia di lire 5 presso la Libreria Editrice Cappelli, Corso Vitt. Emanuele, 12 - Trieste.



Il balilla Sandro Pinto al microfono di Radio-Trieste.



Liliana Scarpa, la piccola, valente Biancarosa della radiofavola «Il reuccio e il suo cruccio».

Il trio italiano

Questo trio è ormai ben noto ai radiomattori che leggono il Radio-corriere. Poche settimane fa, anzi, questo giornale annunciava una audizione del trio a Palermo, nella quale — nessuno sa il perché — al nome di Casella veniva sostituito quello di un altro valoroso pianista: Guido Agosti. Da questo erroneo annuncio non pochi furono indotti a pensare che il « Trio italiano » si fosse sciolto o per lo meno trasformato. Mentre invece esso vive di fiorente vita e si prepara a maggiormente intensificare e valorizzare la sua azione di arte e di italianità. Il trio — che si potrebbe chiamare familiarmente: « il trio degli A » — si recherà infatti il prossimo inverno in Inghilterra, dove lo scorso gennaio a Londra ha eseguito dodici concerti che gli valsero il memorabile successo a proposito del quale il Times scrisse: « The I. Tris a combination of the first order » (29 gennaio 1932), e poi andrà in Olanda, a Parigi ed a Berlino.

Questo complesso di eccezionali artisti cominciò le sue « gesta » artistiche nel gennaio 1931 in un Paese piuttosto... fuori mano: in Egitto. Compiuto questo esperimento (che si potrebbe definire « in corpore vile ») se non si temesse di mancare di riguardo verso la patria dei Farraoni), il trio decise di rimanerne unito e di dedicarsi ad una intensa azione concertistica in Italia ed all'estero. E non è difficile il prevedere che in breve tempo questo trio avrà conquistato all'Italia una nuova posizione artistica di primissimo ordine nel campo della musica da camera internazionale.

Il segreto della rapida riuscita di questo complesso è dovuto — oltreché al valore di ogni singolo componente — alla fusione perfetta dei tre temperamenti e delle tre sonorità in un risultato finale omogeneo e compatto, il quale possiede sempre un quartetto di archi, ma che non raggiunge quasi mai un trio col pianoforte. Come scrisse L. Colacicchi nel Popolo di Roma il 27 febbraio 1932: « E' veramente un solo strumento che suona in questo caso, uno strumento che si chiama trio anziché pianoforte, tromba o clarinetto. La sua voce è perciò una ed armoniosa, regolata da un gioco dinamico e ritmico coordinato e preciso, come si regola con una sola mano l'intero movimento di una macchina. Gli è che questo trio possiede oltre tutto un'ammalgama meravigliosa nel pianoforte di Casella, il quale pianoforte è come il cemento della costruzione fonica edificata dal trio ».

Se si osserva ancora che ad un simile pianista si siano aggregati quel violinista di prim'ordine che è Alberto Poltronieri, già capo di uno dei migliori quartetti oggi esistenti al mondo), e quel violoncellista di classe mondiale che è Arturo Bonucci, artisti entrambi che appartengono al gruppo così esiguo dei virtuosi di reale intelligenza e sensibilità, sarà agevolmente spiegato come la fusione di questi tre artisti abbia dato nascita ad un insieme più unico che raro.

Possa il « Trio italiano » far giungere nelle più lontane terre la voce nostra, la voce di quell'Italia che — dopo secolare abbandono — ritrova oggi le gloriose tradizioni strumentali dei nostri padri e rivendica vittoriosamente alla nostra nazione una tradizione sinfonica e da camera che pareva perduta per sempre...



IL BARBIERE DI SIVIGLIA di G. Petrosellini Musica di G. Paoletti.

Strada in Siviglia con la casa di Bartolo da un lato. Il conte Almaviva, avvolto in un gran mantello sero, passeggiava sotto le finestre, sperando di veder Rosina. Si tira in disparte quando entra Figaro, che compone sulla chitarra una canzone e la trascrive appoggiando il foglio a un ginocchio. Il Conte rientra e riconosce il barbiere, dal quale è riconosciuto. Si fanno reciprocamente le confidenze: il Conte è innamorato di Rosina. Figaro ebbe varie vicende, non tutte piacevoli, che lo ridussero a farsi barbiere. I due s'interpongono all'apparire alla finestra di Rosina con Bartolo. La fanciulla cerca di nascondere una carta, dicendo che la canzone dell'« Inutili precauzione », e poiché il tutore vorrebbe strappargliela di mano, finge che il vento gliela porta via e la lascia cadere. Bartolo scende per raccogliarla, ed essa fa cenno al barbiere di portarla via. Bartolo, uscito in strada, non trova più nulla e rincasa brotoloando e giurando che mai più aprirà la finestra, mentre il Conte legge il biglietto, in cui Rosina lo invita a far il nome suo e il suo stato. Intanto Sta per ubbidire, dopo aver accettato il consiglio di Figaro di fingersi ubriaco e munito del biglietto di alloggio per entrar nella casa di Bartolo, allorché questo esce, dicendo di volersi recare a Don Basilio per affrettar le nozze con la pupilla. Tornata deserta la via, il Conte si mette a cantare, dicendo d'essere il povero Lindoro innamorato e, dopo una strozza di risposta di Rosina, si sta con Figaro per trovarlo all'occasione.

Nella sua camera Rosina ha finito di scrivere la lettera di risposta a Lindoro, e s'augura di potersi servir di Figaro per fargliela recapitare. La conseguenza, infatti, di soppiatto il barbiere, contro il quale Bartolo è furibondo, perché gli addormento un servo che non può più dir parola tanto ha da sbadigliare, e rese l'altro pressoché stupido a forza di farlo sfarnutire. Dopo la comica entrata di tali servitori, Bartolo s'ingrazia Don Basilio, che viene a cantargli i portentosi effetti della calunnia, e si ritira con lui. Seguono le scene in cui Bartolo non si lascia sedurre dalle menzogne di Rosina, cui minaccia perpetua clausura, e poi quella del Conte che si finge un soldato preso dal vino. Come nel « Barbiere » rossiniano, il Conte, fingendo la descrizione d'una battaglia, riesce a scambiare un biglietto con Rosina prima di andarsene. Bartolo vuol veder il biglietto, e Rosina, fingendo uno svenimento, riesce a cambiarlo con la lettera d'un cugino.

Anche il secondo atto è ben poco diverso dal corrispondente nel capolavoro rossiniano. Il Conte si pregetta a Bartolo fingendosi un baccelliere scolaro di Don Basilio e, per restare, deve lasciar in mano del tutore il biglietto ricevuto il mattino da Rosina. Va poi la scena della lezione: l'entrata di Figaro, l'artificio di questi per impadronirsi della chiave della gelosia, il buffo ingresso di Don Basilio che s'ostina a rimanere quando più vede tutti d'accordo nel volerlo allontanare, e infine l'imprudenza degli amanti, che lasciano scoprir il loro segreto da Bartolo. Questi, dopo aver scacciato il Conte e il barbiere, fa credere a Rosina, cui consegna il biglietto ricevuto dal Conte, che Lindoro è un impostore e che finge amore per lei per poterla cedere per danaro ad Almaviva. Sdegnata, la fanciulla si promette per rappresaglia al tutore, ch'è esse tosto per cercare il notaio e i testimoni. Ma Almaviva, en-

trato per la finestra con Figaro, fa presto a convincer Rosina che proprio lui è il Conte e non Lindoro. Un breve scontro di gioia, che lascia a insediare al tre di riprendere in tempo la via della finestra, perché Bartolo portò intanto via la scala. Ma non tutto il male vien per nuocere. Entra il notaio con Don Basilio, il barbiere fa credere al primo che la coppia da unir in matrimonio è quella di Rosina e del Conte, mentre Almaviva riesce, con una borsa d'oro, ad aver presto ragione degli scrupoli di Don Basilio, che si presta con Figaro a far da testimone. Quando Bartolo entra trionfante con un alcade e alcuni alguazil, trova il matrimonio già compiuto.

(Casa Musicale Ricordi - Milano).

L'ITALIANA IN ALGERI di A. Anelli Musica di G. Rossini.

Una sala dell'appartamento di Mustafa, Bey d'Algeri. Sforzo della moglie Elvira, il Bey confida ad Halv, capitano dei suoi corsari, di volerla sposare, per sforsare, a un giovane italiano, il favorito Lindoro. Nello stesso tempo egli ordina ad Halv di procurargli entro sei giorni ad ogni costo un'italiana. Lindoro da tre mesi non vede la sua Isabella, rimasta in Italia, e continua a sospirare per lei, ma non osa resistere al volere di Mustafa, per quanto cerchi di guadagnare tempo. La fortuna assiste Halv, permettendogli di catturare un vascello sul quale è l'italiana Isabella, donna bellissima, che ha un tutore compagno di nome Taddeo. Isabella si era messa in viaggio per raggiungere il suo Lindoro. Raggiunta dai corsari, non si perde d'animo, e si fa passare per nipote di Taddeo, col quale dopo un litigio fa la pace. Lindoro, intanto, finge di piangere a Mustafa, consola Elvira, promettendole di farle trovar in Italia marito e amanti. L'atto si chiude con la presentazione a Mustafa, gongolante, di Isabella. Nella sala del Bey Isabella, riconosciuto Lindoro ed è lui riconosciuto, quando sa che Mustafa, per disfarsi di Elvira, la vuole sposare a Lindoro, essa monta in furia e fa una comica scena al Bey che, già cotto per la bella italiana, non sa resistere.

Nell'atto seguente Mustafa, per ingraziarsi Taddeo che ritiene zio d'Isabella, lo fa nominare Grande Kaimakan a patto che egli l'aiuti ad entrar nelle grazie della nipote. Ma Taddeo, che ha un debole per Isabella, è poco disposto a ciò, e comincia ed è traspare dagli ordini ricevuti quando non ubbidisce al segnale dello starnuto di Mustafa, che vorrebbe star solo con Isabella. Questa continua intanto con le sue civetterie a far girare la testa al Bey, che non s'accorge d'un piano d'evasione escogitato da Lindoro. Il giovane innamorato d'Isabella propone a Mustafa di lasciarsi nominar Pappafici, promettendogli che così egli sarà vittorioso in ogni amore. Pappafici si diventa solo con un'iniziazione, durante la quale bisogna dormire, bere e mangiare, e non curarsi di quanto avviene d'intorno. Mustafa, sempre più invaginato d'Isabella, acconsente, e si presta alla cerimonia, della quale Lindoro approfitta per ubriacare gli Eunuchi e per fuggire con Isabella, Taddeo e i compagni. Quando Mustafa s'accorge dell'inganno, è troppo tardi. Non gli resta che rassegnarsi tra le braccia della fedele Elvira, mentre un coro riepilogando dicendo che la bella italiana venuta in Algeri insegna agli amanti gelosi ed altri che a tutti, se vuole, la donna la fa.

(Casa Musicale Ricordi - Milano).



Il Trio italiano.

DALLE RIVE DELL'ARNO

PRIMAVERA FIORENTINA

Il vasto programma della « Primavera Fiorentina » è già, quasi per intero, attuato.

La città che già vide avvenimenti insigni e fiori, esempio di perfetta aderenza al suo nome lilliale, come « a miracol mostrare » dello splendore artistico che l'immortale nei secoli, da più di due mesi echeggia del rumore delle manifestazioni che vi si succedono con consensi sempre crescenti e folle innumerevoli di visitatori. Vien fatto di pensare, considerando lo spirito animatore della nostra « primavera », alle età favolose in cui poeti, artisti, mecenati in gara col popolo arricchivano di fronde sempre fresche il serto che incoronava la nostra divina Firenze. E, a parte i più o meno indovinati accostamenti e le filate retoriche, non è, questo che noi viviamo nella nostra regione in gara con le altre per la grandezza d'Italia, un periodo di fecondità senza pari da cui domani scaturirà il prodigio della nostra potenza? C'è nel prossimo passato dell'anteguerra qualcosa che soltanto somigli alla invidiata fioritura di opere di cui adesso, ogni giorno più, la nostra città s'arricchisce?

Non si può non riconoscere che i segni meravigliosi del nostro tenace, incessante progredire per tutte le vie siano stati, tutti, tracciati dal Fascismo che ha saputo risvegliare nella coscienza del nostro popolo l'imperativo della nostra missione nel mondo. Missione, s'intende, di civiltà ai cui sviluppi mirabilmente contribuisce la nostra « primavera ».

Quale sia l'importanza di essa nel vasto quadro delle attività italiane si può desumere dopo una rapida occhiata a tutto ciò che è stato fatto finora, a ciò che ancora si dovrà fare.

Inaugurata con la seconda Fiera nazionale dell'Artigianato che vide, raccolta nel palazzo delle esposizioni al *Parterre* di San Gallo, il fior fiore della nostra produzione artigianale dall'Alto Adige alla Sicilia, la « Primavera Fiorentina » s'offre, in una forma altamente leggiadra, all'ammirazione del popolo: inghirlandando di verde finestre e balconi, il trapano della gamma più varia che sia dato immaginare in un'esposizione di vasi fiori. Aveva avuto già inizio al Politeama fiorentino la stagione sinfonica a cui han seguito, nel maggio, lo svolgimento dei due grandi concerti della Filarmonica di Berlino diretta dal Furtwangler e una stagione lirica importantissima. Si son così potute avere nel nostro massimo teatro, acquistato o non è molto dal Comune di Firenze che ne ha fatto il tempio dell'arte lirica, edizioni perfette della *Walkiria*, della *Bohème*, della *Sonnambula*, del *Meisfotele*, della *Tosca*, di *Pirotta* e *Cavalleria*, della *Norma*, che

hanno convocato pubblici strabocchevoli di entusiasmo. Le bellezze di tali opere, rese pienamente dai celebri artisti cui ne è stata affidata l'esecuzione, sono state gustate da un numero assai più vasto di ascoltatori mediante le trasmissioni radiofoniche che la nuovissima e potente stazione fiorentina dell'*Eiar* ha organizzato per tutte le consorelle del gruppo Nord. E già che il discorso cade sulla musica non si possono non ricordare i concerti dati ogni sabato, a iniziativa degli « Amici della musica », nella Sala Bianca di Palazzo Pitti e il secondo concerto all'aperto sotto le logge degli Uffizi e quello per la inaugurazione della nostra radiotrasmittente che suscitò nel l'immenso pubblico accorso ad ascoltarli veri deliri d'entusiasmo e di commozione.



Il corteo storico schierato in Piazza della Signoria.

La rassegna dei « numeri » artistici della nostra « primavera » non sarebbe completa se non si rammentasse l'attività dell'Istituto Fascista di Cultura dove, tutti i lunedì, nel superbo salone del Brunelleschi al Palazzo di Parte Guelfa si sono svolti importanti programmi con soli e musica da camera, quella del Conservatorio, del Lyceum, dell'Istituto Francese e dell'Istituto Britannico. Per l'anno venturo si sta organizzando quello che il Duce, con felice pittorica espressione, ha chiamato il « Maggio Musicale Fiorentino », che farà, ogni tre anni, di Firenze la Salzborg d'Italia.

La quarta Fiera internazionale del Libro, inaugurata alla presenza di S. M. il Re il 30 dello scorso aprile, ha richiamato in Firenze l'espressione più chiara e tangibile del pensiero europeo e dell'organizzazione industriale che lo diffonde nel mondo. Nonostante il disagio economico di cui tutti i paesi in questo momento soffrono non è esagerato affermare che la quarta edizione della Fiera del Libro è, sotto tutti i rispetti, una rassegna

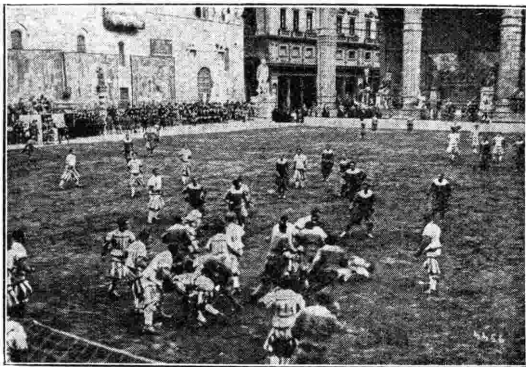

Una fase della partita.

più nutrita e ordinata di quella che nel 1928 ebbe sede nella nostra città. Vi figura infatti un maggior numero di nazioni europee e la completa la « Mostra nazionale del libro del

vera Fiorentina », quelle ricreative, sportive e mondane sono alla loro volta varie e interessanti. Interessanti sono riuscite, senza dubbio, la « Mostra della moda » avvenuta alla « Pergola », la « Mostra canina » che ha riunito alle Cascine i campioni più pregiati della cionofilia internazionale e il Concorso ippico internazionale che ha adunato i più celebri cavalieri e le più audaci amazzoni di tutta Europa. Che dire poi delle partite di calcio in costume del 500? Quella giocata in Piazza della Signoria l'altra si disputerà il 24 giugno), insieme con la Processione di Grassina, lo Scoppio del Carro, con le feste di Legnaia per l'incoronazione del « Duca dei Broccoli », ha dimostrato come nel nostro popolo sia ancora vivo e potente il fascino delle gloriose tradizioni. Nel campo sportivo abbiamo avuto manifestazioni di primissimo ordine come la partita internazionale di calcio tra Italia (B) e i cattedi ungheresi, il Campionato nazionale di scherma tra i Giovani Fascisti, gare di atletica, il giro ciclistico della Toscana; altre manifestazioni dovranno svolgersi in giugno a conclusione del programma sportivo.

A completare gli avvenimenti che per questa nostra « primavera » erano stati indetti è intervenuta quest'anno una manifestazione nuova: la « Mostra vinicola », promossa dal Consiglio provinciale dell'Economia, che aveva alle sue... dipendenze la « Bottega del vino » aperta con felice, geniale e toscana intuizione sotto le Logge del Mercato Nuovo.

Al quadro non manca nulla: accanto alle opere dell'ingegno, quello del braccio; i prodigi dell'organizzazione industriale e le alte suggestioni dell'arte e del pensiero, e, intorno a tutto e su tutto, la salda volontà di preparare un domani migliore al nostro Paese.

SERGIO CODELUPPI.



Se queste sono le manifestazioni, diremmo, culturali della « Prima-

SERATA A TRE

Serata di nervi in famiglia - Il marito ha rifiutato un nuovo vestito alla signora, che, per contro, ha inventato una emicrania alla ennesima potenza per impedire al marito di uscire e trovarsi con gli amici al Caffè - Il temporale è in aria.

LUI (tanto per ingannare il tempo e far venire l'ora di andare a letto senza essere obbligato a parlare colla moglie, si è avvicinato alla radio e tenta di cogliere qualche stazione. Ma l'apparecchio non risponde ai suoi tentativi che con qualche scricchiolio a intermittenza).

LEI (visibilmente offesa). Si direbbe che questa sera anche il tuo apparecchio abbia il tuo temperamento. Non parla, e se parla non fa che brontolare e scattare per dire delle cose insulse.

LUI (filosoficamente). Si vede che avrà moglie anche lui...

LEI (ironica). Spiritosa questa... Te l'hanno detta gli amici del Caffè?...

LUI (c. s.). Lo sai che i miei amici, felici loro, sono tutti scapoli e quindi non conoscono le beatitudini del focolare domestico.

LEI (c. s.). Perché non hai fatto anche tu come loro? Così avresti potuto correre con tranquillità la cavallina dietro alla prima gonnina che ti fosse capitato di incontrare sulla tua strada.

LUI. L'ho fatto, ma la fatalità ha voluto che incontrassi subito te e tutto è finito in sul nascere.

LEI. Anche questa spiritosaggine è dei tuoi amici?

LUI. Fa come credi. Se ti piace pensarlo, accomodati...

LEI (a nervi tesi). Sei di una gentilezza squisita...

LUI (scerfaco). Effetto del clima domestico!

LEI. Puoi ringraziare la mia emicrania se non ti rispondo per le rime.

LUI (tace e riprende a manovrare l'apparecchio che d'un tratto pare risvegliarsi dal suo letargo e rivisargli del mutismo durato troppo a lungo con un chiasso assordante).

LA RADIO. Per chi vuol viver bene senza astii e senza affanni, senza nervi e senza penne per chi vuol viver cent'anni...

LEI (scattando). Vuoi o non vuoi

far tacere questo orribile apparecchio? Mi rintraona terribilmente nelle orecchie e chi ne va di mezzo è la mia testa.

LUI. Se credi che l'urlare faccia passare l'emicrania...

LEI (sullo stesso tono). Se credi che sia possibile farsi udire con questo po' po' di fracasso parlando a mezza voce...

LUI. Nessuno ti obbliga a parlare... Se poi non vuoi sentire la radio, ci sono altre camere nell'alloggio.

LEI. O posso prendere la porta e ritornarmene da mia madre, non è vero?

LUI. Lascia stare tua madre, per carità...

LEI. Di' pure che ti è terribilmente antipatica. Tanto non è una novità.

LUI. Ouff!... Siamo alle solite?...

LEI. Ed è a me che lo domandi?

LUI (incominciando a perdere la pazienza). Senti, cara, se vuoi farmi andare in bestia non hai che da continuare su questo tono.

LEI (provocante). Sarebbe molto carino vedere un asino a cavallo di sé stesso.

LUI (ironico). Spiritosa questa... Te l'hanno insegnata le amiche ai tuoi tè?...

LEI. E perché no? Le mie amiche sono tutte sposate e conoscono molto bene il genere «uomo».

LUI. Care tutte le tue amiche... Deliziosi i vostri tè... E i mariti lavorano tutto il giorno per voi, per mantenervi belle, eleganti...

LEI (continuando). E privarci poi di un vestito... Questo perché ci vogliono belle ed eleganti.

LUI. Ti compatisco...

LEI. Non ho bisogno della tua compassione.

LUI. Già, avresti bisogno di altro... di una cosa che io lo!

LEI (strillando). Anche battermi vorresti?... (Alzandosi di scatto) Non mi fermerò un minuto di più in questa casa. Torno da mia madre!...

LUI. Oh! basta, sai. Se credi di farti passare i nervi col farli venire a me, ti avverto che ti sbagli e di molto.

LEI (sfidandolo). Toccami se sei capace...

LUI. Se credi di farmi paura... (Conciliante) Suvvia, stiamo calmi. Toh! per farti piacere chiudo la radio (chiude l'apparecchio).

LEI (ironica). Oh! come sei generoso!... Visto che non riesci a far nulla di buono e l'apparecchio non risponde che con scricchioli ai tuoi comandi, eccoti a fare il gentile. Ma non attacca, sai...

LUI. Basta, il dico, se no...

LEI (pronta). Se no...

LUI. Se no... niente, ecco tutto. Ed ora lasciamci in pace.

(Una pausa. LUI si è affondato in una poltrona ed accende una sigaretta).

LEI (passeggia canticchiando a mezza voce).

LUI. Una vocina meravigliosa...

LEI. Sempre migliore della tua radio.

(Nuova pausa. LUI continua a fumare. LEI si avvicina all'apparecchio e rimette la corrente).

LA RADIO. ...e rappresenta l'ultima novità in fatto di abiti da sera. Mariti, un po' di generosità, che diamo! Le vostre mogli acquisteranno un maggior fascino se...

LUI. E' eccitante questa trasmissione stasera. Chiudi l'apparecchio e andiamo a dormire.

LEI (fa mostra di non sentire).

LA RADIO. Una signora veramente elegante deve continuamente rinnovare il proprio guardaroba se vuol fare bella figura e, ciò che più conta, farla fare al proprio marito. Non è d'altro consiglio quello che vi diamo, signori uomini, ma qualche cosa di più: un ammonimento per la vostra vita futura.

LUI. Vuoi o non vuoi farla tacere? Non ti dà più l'emicrania?...

LEI (c. s.).

LA RADIO. Moglie felice, casa beata. Mariti, la vostra felicità consiste nell'eleganza delle vostre mogli!

LUI (sbuffando). Ouff!... Non ci mancava che questa!

LEI (ironica). E' la tua radio che parla. Dovresti fare un poco più di attenzione a quello che dice...

LUI. Se non lo faccio si è per un riguardo a te che non puoi assolutamente sopportarla.

LEI. E chi ha mai detto delle eresie simili? Ti prego di non farmi dire delle cose che non penso.

LUI. Santa innocenza!...

LEI. E poi e poi... anche se le avessi dette, capirai... con l'emicrania che ho stasera...

LUI. Sì sì... cerca pure delle scuse che ne hai bisogno.

LEI (secca). Non ho bisogno di niente.

LUI. Quand'è così...

(Nuova pausa. LA RADIO riprende).

LA RADIO. La felicità domestica è sovente basata sul filo sottile della lama di un rasoio. Basta un nonnulla, e subito ci si trova faccia a faccia con l'abisso... Incomprensioni, paroloni grossi come case, must lunghi, emicranie improvvise e fortissime delle mogli, e nervi a tutto spiano dei mariti. La casa diventa un campo di battaglia e marito e moglie diventano nemici acerrimi che si odiano l'un l'altra. E questo perché? Perché elementi estranei si introducono nella discussione, cose di poco conto assurdo ad una importanza capitale. Invece di immergersi nel benessere della propria casa, tra moglie e marito si creano dei dislivelli odiosi che non dovrebbero esistere.

(Durante la parlata della RADIO LUI si è alzato, si è avvicinato all'apparecchio ed ha fatto per chiuderlo, ma LEI gliel'ha impedito. Ora tutti e due, quasi contro voglia, sono presso all'apparecchio attenti alle parole).

LA RADIO. Ma non bisogna spaventarsi troppo. Come per tutte le cose di questo mondo, vi è un rimedio anche per questo. Un niente, un uovo di Colombo, ma chi ci aveva pensato? Un buon caffè, ecco tutto. Favorisce la digestione, toglie dal capo le idee balzane, pervade il corpo di una beatitudine che fa vedere le cose sotto una aureola rosa di felicità. Il caffè della casa...

LUI (toglie la corrente). E' stupido tutto ciò...

LEI. Semplicemente odioso...

LUI. Toh! per la prima volta stasera siamo dello stesso parere...

LEI. Già... (Una pausa, poi quasi con noncuranza) Sarà meglio suonare per il caffè... Non l'abbiamo ancora preso stasera!...

JIM.

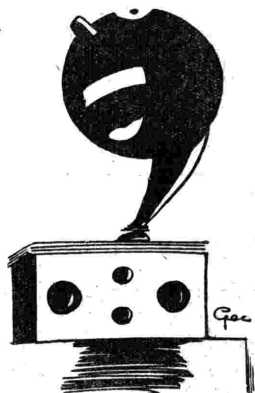



MILANO - TORINO - GENOVA
TRIESTE - FIRENZE



..RADIOINDISCREZIONI..



Aldo Rosani.

GIOVEDÌ 9 GIUGNO 1932 - Ore 20.30

L'APPUNTAMENTO IN CIELO

RADIOCOMMEDIA IN QUATTRO TEMPI DI
PIERO MAZZOLOTTI

L'avventura si inizia e conclude a San Remo, da un pomeriggio all'altro di un giorno d'estate, oggi. L'azione segue i personaggi nella vita, quindi si svolge in località ed ambienti diversi ed il passaggio da un luogo all'altro è precisato con caratteristiche segnalazioni auditive che valgono ad individuare il nuovo ambiente in cui i personaggi agiscono. Il "gong", non sarà usato che alla fine di ognuno dei quattro episodi, allorché l'azione subisce una sospensione di tempo.



Bianca Aresi.



Vittorio Sandri.



Comm. Achille Aresi.

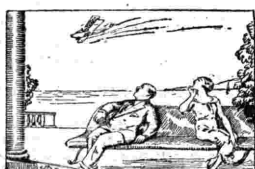

Abbiamo raccontato l'aneddoto di quella vecchia che volle offrire il suo obolo alla stazione di Parma perché « non era giusto che ricevesse gratuitamente le radiotrasmissioni ». Un altro avvenimento curioso: un parigino ha lasciato in un ristorante una ragguardevole somma alla P.T.T. « perché possa migliorare i suoi programmi »!

Il maestro Gretry nel sud « saggi sulla musica » ha studiato l'influenza che esercita la musica su certi animali. Il cane è un animale molto sensibile ed è nemico dei rumori striduli; i cavalli preferiscono il suono della tromba. I gatti sono... meno musicofili, ma anche essi soggiacciono all'influenza di alcuni strumenti. Gretry ha studiato particolarmente l'attrazione della musica sui topi e sui ragni; uno di questi ultimi, infatti, scende sullo strumento ogni qualvolta l'autore attacca a suonare. I serpenti sono facilmente soggiogati dalle modulazioni dei flauti; ma gli animali... più musicali sono i passeri che arrivano persino a ripetere fedelmente le note che suonano. Naturalmente, queste influenze valgono anche se trasmesse per altoparlante.

L'umorista spagnolo Ramon Gomez de la Serna è un grande appassionato della radio. Fedele al microfono di Radio-Barcellona, inventa quotidianamente geniali trovate per divertire gli ascoltatori così da rendere le sue « Chiacchierate » uno degli elementi più attraenti del microfono catalano. Un giorno imita il clonk in una conferenza ricca di verve. L'indomani intervista una sirena per conoscere ciò che avviene in fondo al mare; chiacchiera quindi con illustri spiriti e passa, poi, a riprodurre la vita del Circo imitando al vero la voce degli animali. Con una frusta nella destra e un tubo lungo cinque metri in bocca, Bionon ha riprodotto la lotta tra il domatore e il leone.

Nella stazione di Radio Barcellona è stata inaugurata un'aristocratica lapide che ricorda come quella stazione fu la prima ad annunciare l'avvento della Repubblica in Catalogna.

La radio danese ha bandito un concorso per una radio-commedia con premi di 5000, 3000 e 2000 corone. Il concorso si chiude il 10 agosto.

In Germania si fa attraverso la radio un'intensa propaganda per il cavallo, a base di conferenze regolari, anche negli Stati Uniti gli interessi ippici sono in tutti i programmi trasmessi, onde incoraggiare lo sviluppo della razza equina.

Il 22 giugno avrà luogo la prima trasmissione d'opera dallo Staatlicher Oper di Berlino alle stazioni inglesi della B.B.C. Verrà trasmesso il « Sansone e Dattila » al quale seguiranno, il 10 luglio, « I Vesperi siciliani », e poi altre opere da alcuni grandi teatri tedeschi.

Sono stati fatti degli esperimenti per l'installazione della radio a bordo delle scialuppe di salvataggio dei porti di Ostenda e di Zeebrugge onde permettere ai loro equipaggi di restare in comunicazione con le stazioni di terra installate a terra. Gli esperimenti sono riusciti soddisfacenti.

IL RINGIOVANIMENTO DI FAUST

Vorrei sapere per quale ragione si è propensi a credere che il dottor Faust, prima del patto col diavolo, fosse un povero vecchio semi cadente e che, dopo il patto, sia improvvisamente ringiovanito. (Parlo del Faust di Goethe). Nel poema del massimo scrittore tedesco, una sola scena può far sospettare tal cosa, la scena cioè della caverna della strega dove viene propinato al dottore «Un beverone — secondo l'espressione di Mefistofele — che gli farà veder Elena in ogni femmina». In realtà però non si assiste ad alcun ringiovanimento vero e proprio, sibbene ad una maggiore adeguazione del dottore alla vita che si vive giorno per giorno, dopo la bevuta.

In altre parole Faust, quando gli è stata largita la bevanda, dal campo teorico e speculativo, passa a vivere una vita pratica e null'altro. Secondo me Faust non era vecchio prima del patto, né divenne giovane dopo. E ciò per vari motivi.

Prima di tutto la crisi di disperazione da cui il dottore è stato quasi indotto al suicidio, prima del suono delle campane annunzianti la Pasqua, non è propria dei vegliardi. Il vecchio, qualunque sia stato il corso della sua esistenza, qualunque siano state le esperienze negative in essa fatte, non si ucciderà mai, perché è ad essa troppo affezionato: dato che se la sente sfuggire giorno per giorno. Il rimpianto per quanto non si è fatto, che è il più terribile di tutti, lo assalirà, è vero, talvolta; ma non colla forza ossessionante con cui Faust è stato assalito. Ciò perché i sensi attutiti smorzano in certo qual modo la violenza del desiderio e perché, quando si è giunti nell'età in cui non si vive che nei propri ricordi, questi ricordi hanno in sé una tal forza dolce e nostalgica che, attraverso di essa, si vede tutta la nostra esistenza trascorsa, anche se triste ed uggiosa, desiderabile.

Faust poi, per la stessa ragione, se fosse realmente vecchio, per quanto uomo superiore, non saprebbe sottrarsi all'essere un *ludator temporis acti*, un barbogio bronfalone che proietta nel passato tutte le sue aspirazioni. Egli invece le proietta nel futuro e, se rimpiange, o meglio maledice il passato, lo fa perché questo non gli ha creato una base pel futuro stesso che considera prossimo a terminare. Intendiamoci, prossimo a terminare come espressione di vita attiva. Ora qual è quel vecchio che rimpiange di non più poter fare qualcosa pel futuro, se tutto quanto poteva compiere lo ha già compiuto?

Se Faust fosse vecchio, sarebbe un essere psicologicamente sbagliato. Né si può ammettere che Goethe possa esser incorso in un errore così madornale.

Faust invece è un uomo nella sua completa maturità di spirito e di corpo: un uomo tra i quaranta ed i quarantacinque anni, che, dopo aver agito, studiato, meditato, distrutto e costruito, sempre nel cam-

po astratto, arriva con piena coscienza di sé ad una di quelle svolte della vita, che si possono chiamare *periodi di revisione*, nei quali, dinanzi al pensiero che ci rimane ancor poco tempo di vita attiva (il poema goethiano non è che il dramma dell'attività), mentre infinite cose ancora ci restano da compiere, dinanzi al pensiero che il tempo ci sfugge inesorabilmente ed alla sensazione che siamo per abbandonarci le forze, siamo assaliti da uno sconforto terribile, derivato dal paragone quanto si è fatto con quanto ci rimane ancora da fare, senza tuttavia aver la speranza che le nostre imprese possano esser condotte a termine, e col dubbio se debba lasciarsi a mezzo ciò che rappresentava l'unica mèta dei nostri sforzi.

Da questo sconforto, come fonte ristoratrice, rampolla spesso il desiderio di mutar vita, di abbandonarsi al tumulto delle sensazioni più violente ed attuali, seppellendo il vecchio «io» ed affermandone uno nuovo che però la conoscenza piena del nostro carattere ci dimostra impossibile a realizzarsi.

In tali momenti quanto si è fatto ci appare ben meschino di fronte all'«io» beffardo che irride continuamente i nostri sforzi anche più arditi e nobili, di fronte a quello scetticismo che conosce a fondo il valore di tutto e tutti, determinando spesso uno sdoppiamento della personalità, per cui coesistono gli ideali della giovinezza con la riflessione cinica propria di chi sta

per uscirne. Sdoppiamento reso visibile dal dualismo, dalla contrapposizione Faust-Mefistofele che, in ultima analisi non sono se non due aspetti diversi della medesima persona. Mentre l'uno aspira a qualcosa di sovrumano, vede tutto bello, buono, puro; e l'altro, che ha fatto tesoro di esperienze, è pronto a sviscerare quanto si cela sotto tale bellezza, bontà e pureità. Mentre l'uno vuol conquistare la donna del cuore colle pratiche romantiche proprie dei giovani, l'altro, più pratico, le offre i gioielli! La vecchiaia di Faust sta tutta qui ed il dramma sorge tutto da questo contrasto in cui non è Faust il vecchio, sibbene Mefistofele, colui che, nel momento opportuno, modera le intemperanze del primo, gli raccomanda «di non uscir fuori dalla sua parte» e che si rivela tutto intero nella descrizione della capitale che vorrebbe. Ricordate?

«Nel cuore della città, fondachi ed di commestibili per i borghesi, vicoli stretti, pinacoli aguzzi, mercato limitato, cavoli, rape, cipolle; e banchi di beccaio ove le mosche s'accalcano per divorare le carni polpose. Là trovi, ad ogni istante, «fetore ed operosità. Poi grandi «piazze, strade spaziose per darvi «una cert'aria di grandezza; e infine, dove non vi è più alcuna «porta a limitare lo spazio, sobborghi a vista d'occhio. Mi diverrebbe il rumoreggiare delle carrozze, il tumulto della gente che va e viene, l'eterno movimento «confuso di questo sparpagliato «formicaio e sempre, sia a cavallo,

«sia in carrozza, sarei io il punto «centrale, onorato e riverito dalle «miriadi. Poscia mi fabbricherei, in «un luogo ameno, un castello di «stile grandioso per andarci a di- «porto, con boschi, colline e pia- «nure, prati e campi messi a giar- «dino con grande magnificenza. «Lungo i tappeti dei muri verdeg- «gianti vorrei vi fossero sentieri «allineati ed ombre condotte con «arte, cascate cadenti di roccia in «roccia e getti d'acqua d'ogni specie. In seguito, per le donne, per «le belle donne fabbricherei piccole «cassette comode e maestose. Vorrei «passare colà ore infinite in una «solitudine bellissima e socievole».

Non abbiamo qui forse l'espressione del pensiero, più che di un piccolo borghese, di un uomo stanco delle lotte per la vita? Stanco di dover sempre inseguire i propri sogni sublimi e chimerici? Quando tali sogni costano fatica a realizzarsi, non trovano forse una beata sosta in quanto è *immutabile nel secol?* La mente allora torna sul già fatto ed in quello solamente vede il bello, anche se questo è meschino, è l'espressione dei secoli passati misto, con mostruoso ibridismo, a quanto è proprio dei nostri giorni.

Faust adunque che lotta, spera, ama, odia, uccide, si redime non è che una personalità più ricca delle altre, ma sempre la stessa dal principio alla fine. Il ringiovanimento di Faust, in fondo, non è che lo sdoppiamento cosciente dei due esseri che lo compongono, in un momento in cui si è tratti di tornar al passato, stanchi di guardar al futuro; in cui si è tratti a tornar fanciulli quando si ha già l'esperienza dell'età matura.

MARIO MONGUIDI-BOLDI.

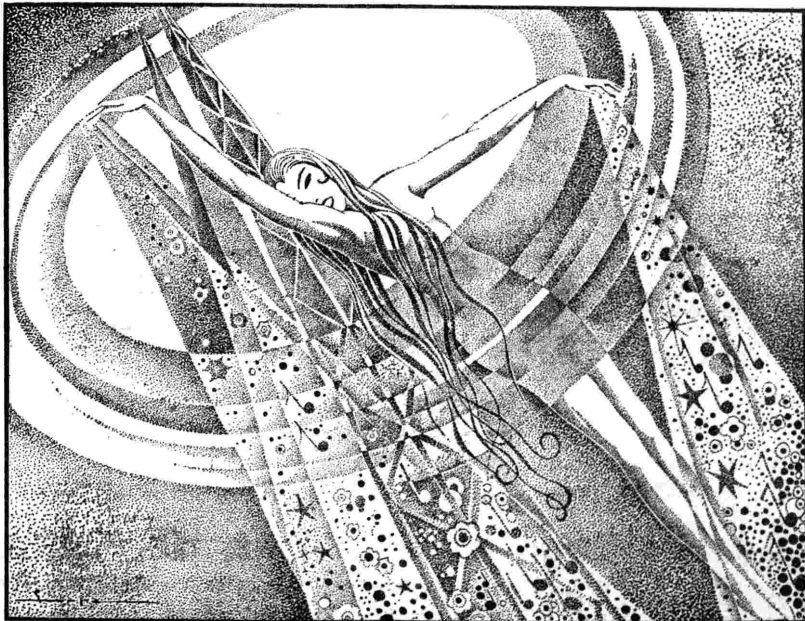



GLI AMICI DEI PICCOLI

Due grandi amici dei nostri bambini:
Mago Blu, che li incanta con le sue
fiabe meravigliose ed avvincenti, e

CROSLEY=BABY

IL SUPERLATIVO 5 VALVOLE

che permette loro di sentirle raccon-
tare dalla viva voce del Mago

L. 1200 - Tasse comprese, più L. 26 supplemento tasse valvole R. D. 4 Aprile - **L. 1200**

Radio Crosley Italiana di Vignati Menotti

Sede Centrale: LAVENO - Telefono 19

Amministrazione: Viale Porro, 1 - Stabilimento: Via Ceretti, 2 - Filiali: MILANO - Foro Bonaparte, 16 - VARESE - Corso Vitt. Eman., 19

CURIOSITÀ SCIENTIFICHE

Oggi l'aeroplano viene anche adoperato per fotografare dall'alto la superficie del suolo ed ottenere il materiale necessario per formare una precisa cartografia. Con l'uso di una nuova macchina fotografica aerea a cinque obiettivi, inventata dal maggiore J. W. Bagley e costruita a Wright Field dai tecnici del Corpo aeronautico dell'esercito americano, in sole tre ore di tempo è stato recentemente fotografato da un apparecchio in volo un territorio

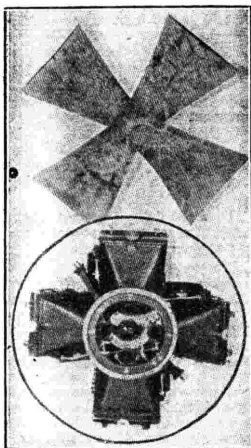

La nuova macchina fotografica aerea con cinque obiettivi. In alto, una fotografia riprodotta con la forma di una croce maltese.

dell'estensione di ben 3600 miglia quadrate. La macchina fotografica posta sotto l'aeroplano, in modo che la sua lente centrale sia in posizione verticale rispetto al campo di visione, mentre lateralmente, disposte con un determinato angolo d'inclinazione verso l'esterno, si trovano le altre quattro lenti, che consentono la presa di una zona più estesa. Le distorsioni prodotte da queste quattro lenti vengono

corrette con una macchina speciale prima dallo sviluppo delle pellicole. Ogni figura riprodotta ha la forma di una croce maltese.

Il Governo canadese s'interessa dei prodotti del mare fino al punto di avere istituito un laboratorio speciale presso il dipartimento della pesca allo scopo di accertare quali caratteristiche ed utilità essi dimostrino nell'interesse dei consumatori e della scienza in generale. Nelle ricerche scientifiche fatte con le ostriche, i tecnici addetti a tale lavoro hanno trovato che esse sono indicatissime per cooperare a prevenire l'anemia in quelle persone che per la loro costituzione fisica hanno tendenza a diventare povere di sangue. Questi tecnici hanno dichiarato che le ostriche, oltre a contenere una grande quantità di ferro e di rame, sono ricche di vitamine indispensabili alla salute umana. Il rame favorisce la fissazione del ferro nel sangue e contribuisce all'arricchimento dei globuli rossi. Gli ammalati di anemia non possono però guarire se non con la cura delle ostriche, essendo necessario che ricorrono anche ai rimedi recentemente trovati dagli uomini di scienza, consistenti negli estratti di fegato di mammiferi e di volatili.

È stato dimostrato che il cervello umano assorbisce più zucchero dei muscoli più importanti del corpo, come quelli delle gambe e delle braccia, quando è in funzione e non riposa. Per arrivare a tale conclusione sono state esaminato oltre trecento persone e la scoperta, che non ha solamente carattere di curiosità, può riuscire utilissima nello studio dei disordini mentali e nervosi in base alla relazione che passa tra il consumo dello zucchero e le funzioni dell'organo del pensiero. Già si conosceva che le persone sottoposte ad una grande fatica muscolare consumano più zucchero di quelle che stanno a riposo o quasi, zucchero che perviene ai muscoli attraverso i vasi sanguigni. Gli esperimenti di tal genere si fanno con le analisi continue del sangue dei soggetti esaminati. Così per accertare la quantità di zucchero consumata dal cervello il sangue è stato esaminato prima che pervenisse al cervello, attraverso un'arteria, e poi quando ne era uscito, attraverso la vena giugulare, prima ancora che si meschiassi con l'altro sangue del corpo.

lano i tavoloni di legno con le macchine da falegnami. Le parti taglianti di questa macchina rimangono sempre stazionarie, mentre i pezzi da lavorare si muovono assieme al tavolo su cui sono fissati. Il tavolo mobile che costituisce una specie di piattaforma, è talmente largo che può contenere un centinaio di persone, tanto in piedi che sedute. La immensa piattatrice può essere considerata come uno dei capolavori dell'industria meccanica moderna, sia per la sua mole che per il funzionamento.

L'immensa piattatrice destinata a piallare il ferro, l'acciaio o altri metalli.

L'esercito inglese è stato dotato di un nuovo carro di assalto anfibio, cioè di un « tank » che è capace di correre sul terreno, raggiungendo su una strada anche

disarmo e per il raggiungimento della pace mondiale, è ricoperto di una lamiera di acciaio che resiste ai proiettili dei fucili, militari, anche quando i colpi siano



la velocità di quaranta miglia all'ora, e di attraversare ai più larghi fiumi con i mezzi propri, filando sull'acqua a circa sei nodi all'ora. Questo nuovo ordigno di guerra, venuto alla luce durante le discussioni preparatorie per il

tirati a brevissima distanza. Porta due uomini ed è armato come gli altri carri di assalto più pesanti. Durante le prime prove del « tank » anfibio, il pubblico l'ha potuto osservare mentre attraversava il Tamigi.

Un chimico tedesco è riuscito a produrre l'alluminio trasparente, introducendo alcune sostanze speciali nella preparazione di una lega di questo metallo, la quale mantiene tutte le proprietà del metallo originale, ma nello stesso tempo acquista la caratteristica di lasciar passare la luce. Fino ad ora la luce che ha attraversato questa lega di alluminio trasparente si mostra di una tinta giallognola, però il detto chimico continua a lavorare per trovare il mezzo di eliminare anche il color giallo e riuscire a produrre un metallo trasparente come il vetro. Queste sono le speranze e le assicurazioni date da lui, tanto che molte fabbriche si sono prenotate per ottenere dall'inventore le prime lastre perfette, che verrebbero adoperare in vece del vetro. Se le speranze e gli sforzi saranno coronati da successo, non sarà difficile che i comuni vetri usati per le finestre, che, come si sa, sono molto fragili, possano essere sostituiti con le lastre di alluminio trasparente. Ma in questo caso il chimico tedesco farebbe un vero miracolo scientifico.

È stato accertato che la carie dei denti viene favorita dalla saliva della bocca e precisamente dalla sua qualità, la quale dipende dalla composizione chimica del sangue. Questi accertamenti rappresentano il frutto di parecchi anni di esperienze di alcuni medici americani, i quali ritengono che per evitare che i denti si guastino basta usare cibi appropriati, capaci di far pervenire nel sangue quelle sostanze indispensabili per il mantenimento di una sana dentatura. In altre parole, col solo cibo si può d'ora in poi, almeno secondo i detti medici, prevenire ed anche curare la carie. La saliva può essere mantenuta in ottime condizioni con una determinata proporzione di fosforo, mentre il calcio ed i fosfati sono necessari per poter mantenere lo smalto dei denti. I piselli, i fagioli, le uova ed il latte sono ricchi di fosforo, quindi possono essere preferiti. Il calcio abbonda negli spinaci, nelle lattughe, nei cavoli e nella frutta. Non bisogna però trascurare i cibi che contengono vitamina D, se si vuole mantenere i denti sani, e tale vitamina è presente nell'olio di pesce, nel rosso d'uovo, nel burro e nel latte.

La trapiantazione dei grossi alberi non è una cosa tanto semplice, perché novantanove volte su cento si perdono inutilmente il tempo e la fatica, per il fatto che la pianta muore presto dopo essere stata trapiantata nel nuovo sito. Per ottenere buoni risultati occorrerebbe preparare l'albero in modo che le sue radici non si spostino dalla terra che le circonda e quindi bisogna scavare un largo cerchio della profondità di diversi metri intorno alla base e disporre tanti tavoloni contro la terra che circonda le radici, in modo che rimanga saldamente ferma. Con tale sistema è stata recentemente trasportata da un posto all'altro una grossa magnolia, ma la spesa è stata veramente enorme.

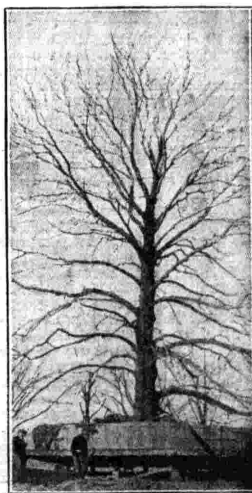

Come è stata trapiantata una grossa magnolia.

Amplificatore fonografico e ricevitore per la stazione locale

Lo schema che riportiamo è un amplificatore a corrente alternata da usare con diaframma elettrico per la riproduzione dei dischi oppure con circuito accordabile per la ricezione della stazione locale.

L'applicazione è evidente: può essere usato presso qualche piccolo locale pubblico, qualche Istituto, Dopolavoro, ecc., dove si vogliono ottenere addizionali di musica fonografica oppure di trasmissioni della stazione locale per gli scopi didattici e dilettevoli affini alla radio stessa.

La parte radio-elettrica (a) di questo complesso non è molto sviluppata poiché crediamo che la stazione locale possa pienamente rispondere allo scopo di una manovra semplice e sicura come quella che si ritiene indispensabile dove l'apparecchio viene usato per varie ore del giorno e da mani differenti.

L'amplificatore consiste in due valvole accoppiate a resistenza e capacità. La prima valvola perciò ha un coefficiente di amplificazione piuttosto elevato (abbiamo adottato la AR 495 che ha 85 di amplificazione senza essere schermata ed è perciò chiamata la valvola miracolo). Il secondo stadio comporta l'uso di una valvola P 460 che ha, come è noto, 12 wats di alimentazione anodica.

L'accensione è a 4 V come la precedente, quindi le due valvole possono essere alimentate dallo stesso secondario S3 del trasformatore di alimentazione.

L'altoparlante è un elettrodinamico adatto alla valvola di uscita usata e la sua eccitazione serve da impedenza di filtro.

L'alimentazione (D) si effettua mediante un trasformatore ed una valvola raddrizzatrice nonché il dispositivo di filtro e di polarizzazione di griglia.

Il trasformatore ha un primario adattabile alle varie reti (125-160-220 V) e da cui viene derivata una tensione fissa qualunque sia il voltaggio della rete per alimentare il motore fonografico (b), che del resto potrebbe essere inserito direttamente sulla rete.

Il secondario S1 del trasformatore di alimentazione provvede all'alta tensione. Si tratta semplicemente di una semionda, poiché la valvola usata, ed il cui filamento si alimenta con S2, è appunto ad una sola placca. Il collegamento di questa valvola è fatto in modo da porre la placca verso il negativo.

All'uscita della valvola è disposto un condensatore da 2 μ F e per la tensione adatta segue l'eccitazione dell'altoparlante (2500 Ω) ed all'uscita si ha un altro condensatore da 4 μ F anch'esso per la tensione che indicheremo più avanti.

Considerando ora l'apparecchio come amplificatore fonografico e cioè con il commutatore nella posizione di destra e con i collegamenti 1-3 e 2-4 effettuati, si ha che la prima valvola funziona con le seguenti caratteristiche: catodo a massa, griglia polarizzata negativamente 1,5 V attraverso una resisten-

za da 2 M Ω e una resistenza a 0,1 M Ω X, mediante la resistenza di ritorno R2. Nell'attacco tra le resistenze da 2 a 0,1 M Ω vi è derivato un by-pass da 0,1 μ F.

Il pick-up è derivato sulla resistenza di 2 M Ω . La placca ha la tensione positiva di 200 V attraverso una resistenza da 0,1 M Ω per abbassare la tensione (tanto che al suo estremo è disposto un condensatore da 0,1 μ F) e una resistenza di placca di 1 M Ω .

La valvola finale ha il catodo (filamento) a massa attraverso il centro del secondario S3 che lo riscalda. La griglia è polarizzata attraverso le resistenze di 1 M Ω e

resti escluso, mentre sono inseriti la bobina di sintonia con il relativo condensatore, attraverso il condensatore di rivelazione. Si fa a meno della reazione.

La polarizzazione di griglia di questa valvola è ridotta a zero senza peraltro modificare quella della valvola di potenza.

La bobina adatta è rappresentata in figura. Il filo sarà, per i diametri segnati, copertura smalto-seta.

Il materiale occorrente è elencato qui sotto:

Un motore fonografico (Collaro, Paillard) provvisto di interruttore automatico

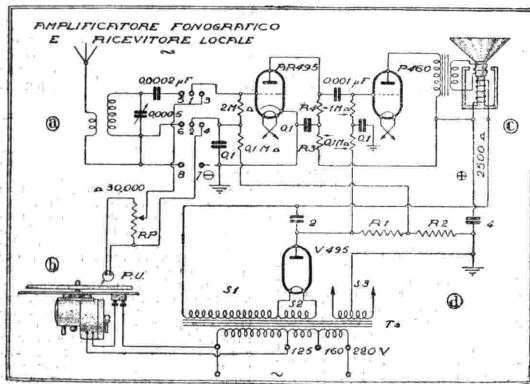

0,1 M Ω mediante le resistenze R1 ed R2.

Sulla resistenza di 1 M Ω verso la griglia è piazzato il condensatore di collegamento da 0,001 μ F, dal lato opposto vi è il condensatore da 0,1 μ F quale *shunt*, verso massa.

La placca è alimentata attraverso il primario a bassa resistenza del trasformatore del dinamico.

La valvola P 460 funziona con 200 V e 45 mA di placca, con 30 V di negativo di griglia. Posto che la corrente della AR 495 possa essere al massimo di 5 mA, si hanno 50 mA.

L'alimentatore deve fornire 200 V per le placche + 125 V (2500 \times 0,65) per l'eccitazione, 30 V circa per la polarizzazione di griglia, in totale poco più di 350 V.

Per questa ragione, usando una valvola V 495 il secondario S1 deve fornire 350 V a corrente alternata con 50 mA.

Le resistenze R1+R2 per 30 V (50 mA) sono complessivamente 600 Ω , riserbando ad R2 la ventesima parte, cioè 30 Ω .

Per il funzionamento radio si inserisce l'apposito circuito (a) collegando 1-5; 2-6; 7-8 (quest'ultimo collegamento può restare effettuato anche durante il funzionamento fonografico) in modo che il pick-up

Un pick-up ad alta resistenza, completo di regolatore potenziometrico «RP» (da 30.000 Ω (Safar, Paillard, ecc.).

Un altoparlante elettrodinamico per valvola di potenza a bassa resistenza interna (1150) e alta corrente. Eccitazione 2500 Ω con possibilità di sopportare 50 mA (Safar, Allocchio e Bacchini, Geloso, Siti ed altri).

Un trasformatore di alimentazione «T» con primario universale da 50 W circa (si calcoli il motore fonografico) ed i secondari:

S1 = 350 V e 60 mA;

S2 = 4 V e 1,1 A;

S3 = 2 \times 2 V e 2 A (Geloso,

Ricolfi e Cesari, Stac, ecc.).

Un circuito radio formato di un trasformatore d'aereo con relativa bobina di sintonia e con condensatore variabile da mezzo millesimo. Questo condensatore può essere del tipo a dielettrico solido (economico).

Aggiungasi il condensatore di reazione da 0,0002 μ F.

Il materiale per il circuito può essere acquistato presso qualsiasi negoziante.

I condensatori fissi debbono essere scelti in rapporto alle tensioni di funzionamento. Perciò, per esempio, il condensatore da 2 e quello da 4 per il filtro debbono rispondere ad una funzione di esercizio di 350 V. Altri condensatori da 0,1 debbono essere adatti al loro specifico funzionamento, e cioè uno sopporta la tensione di circa 200 V (alimentazione di placca della AR 495), gli altri due possono essere calcolati per tensioni minori. Vi è un condensatore da 0,001 per l'accoppiamento intervalvolare. Questi condensatori potranno essere scelti tra i modelli della nota fabbrica italiana Microfarad.

La scelta delle resistenze deve essere fatta con molta attenzione specie in base alla corrente che debbono sopportare. Vi sono due resistenze da 0,1 M Ω che non debbono avere passaggio di corrente. Una da 0,1 M Ω deve permettere il passaggio di qualche mA (R3). Una resistenza da 2 M Ω non deve lasciar passare corrente, mentre delle due da 1 M Ω una (R4) deve lasciar passare qualche mA, mentre l'altra non è chiamata a lasciar passare corrente. La resistenza R1 è di 570 Ω e la resistenza R2 di 300 Ω . Entrambe debbono consentire il passaggio di 50 mA.

Le valvole sono del tipo: AR 495 metallizzata, P 460, V 495 della Tungram.

Necessitano tre portavalvole, uno a 5 piedini, l'altro a 4 piedini, ed il terzo a 3 piedini adatti alle forti intensità di accensione.

Uno chassis metallico su cui poggiano i vari organi componenti.

La messa a punto di questo amplificatore è di estrema semplicità. Basta assicurarsi che le valvole funzionino nei valori sopra indicati. Questi valori corrispondono a quelli prescritti dal catalogo.

G. BRUNO ANGETTI.

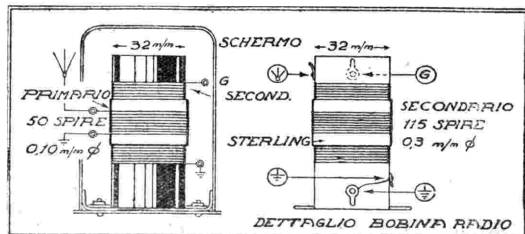

★ ★ SULLE SOGLIE DEL FIRMAMENTO

GIOVE, IL GIGANTE DEI PIANETI

Due pianeti, nelle notti illuni e con atmosfera perfettamente serena e tranquilla, riescono talvolta a produrre tenuissime ombre: Venere e Giove. Quest'ultimo, elevandosi abbastanza sull'orizzonte e brillando pure nelle più alte ore della notte, più frequentemente produce il non raro fenomeno che, tuttavia, non è di una intensità atta a richiamare l'attenzione anche di quelli che non ne facciamo oggetto di speciali osservazioni.

Per il gigante dei mondi planetari la produzione di quell'effetto comune agli astri maggiori non rappresenta la vana parvenza d'un scettro irrisorio dandoci invero una ben pallida idea della reale grandezza ed importanza dell'astro smagliante che nel nostro Sistema occuperebbe il posto del Sole ove mai questo venisse a mancare.

Certo mesatta è l'idea che molti si formano nella nostra provincia celeste: un Sole di non eccessiva grandezza rispetto agli altri astri giganti che s'aggirano per gli spazi siderali, ed intorno ad esso un ristretto numero di corpi oscuri che vivono unicamente nella sua irradiazione luminosa. Accomunare nello stesso rango l'immenso Giove e il piccolo Mercurio, il meraviglioso Saturno e l'ultimo degli asteroidi il cui diametro raramente supera i cento chilometri, è un generalizzare farraginoso, empirico, inconcludente. Varia, senza alcun dubbio, è la sorte riservata ai componenti il corteggio del Sole, come diverso ha dovuto essere il modo in cui essi si sono formati... Troppo semplice, ingenua e pretenziosa quella teoria che un bel giorno pretese render conto di tutti gli enigmi che ancora permangono immutati — e forse immutabili — sulla genesi dei soli e dei mondi.

Non riteniamo far torto ai cortesi lettori e tanto meno alle gentili lettrici col ricordare come il pianeta Giove da solo superi in peso tutti i suoi confratelli uniti insieme, come il suo diametro equatoriale sia non meno di 11 volte superiore a quello della Terra (e non parliamo che del solo diametro lasciando immaginare al lettore il rapporto tra le superfici e i volumi rispettivi), come la sua massa corrisponda ad un millesimo circa di quella del sole.

Una prima suddivisione dei pianeti del sistema solare balza evidente, irrefutabile, essenziale, al semplice esame sommario dei dati rispettivi: Mercurio, Venere, la Terra e Marte vanno uniti in unica categoria non essendo eccessivo il divario che esiste tra le loro dimensioni, le densità, le condizioni fisiche stesse alla loro superficie. Altra ne formano, e radicalmente diversa dalla precedente per un numero considerevole di ragioni, Giove, Sa-

turno, Urano, Nettuno e, — perché no? — forse anche Plutone. Meno intimamente legati al luminare centrale, sembrano questi ultimi, e, tra essi, il magnifico Giove domina incontrastato in quelle alte regioni, al centro di un sistema di astri che ben poco hanno da invidiare agli stessi pianeti del sistema solare.

Nei rari e deliziosi momenti in cui la nostra fantasia avida di voli ar-

Giove non subirà la stessa sorte dei confratelli minori perché come un piccolo sole azzurrino continuerà ad illuminare il suo corteggio, minuscolo Sistema in miniatura. Quando i milioni di chilometri avranno sensibilmente aumentata la distanza, del Sistema solare non scorderemo che una magnifica coppia celeste formata dal Sole — stella d'oro — e da Giove — stella azzurrina.

Possono ben dirsi quelli due soli gravitanti intorno al comun centro

Milton nell'immaginoso colloquio dello Zanella. Un tempo era comune credenza che la natura avesse orrore del vuoto; oggi le scoperte siderali ci apprendono, con ben altra certezza, com'essa paventi la solitudine.

Anche le condizioni fisiche che il telescopio e lo spettroscopio ci rivelano alla superficie dell'astro smagliante che attualmente rifugge maestoso nella costellazione del Leone, non lungi da Regolo, concordano pienamente nel farlo ritenere un piccolo sole aureolato d'azzurro. Privato con ogni probabilità, di un nucleo solido centrale affatto comune ai pianeti, circondato da una densa atmosfera attendibilmente alquanto luminosa, in preda a sconvolgimenti violenti non dissimili da quelli che avvengono sul sole, e che in breve ne mutano la configurazione apparente, tutto ciò non può che vieppiù confermare come altre mansioni furono ad esso assegnate al di là di quelle di modesto tributario del sole.

Giorni rapidissimi si avvicendano lassù a notti ugualmente brevi. La stessa rotazione del pianeta non uniforme a tutte le latitudini e variante, in modo uniforme, dall'equatore alle zone polari, rientra nel numero dei fenomeni caratteristici solari ed è una nuova conferma dell'assunto in parola.

Nessun pianeta, di certo, è riuscito a ravvivare gli spazi deserti nei quali si aggira di un numero maggiore di folgoranti pericoli cometari di quanto non abbia fatto Giove. Molte comete, dai vuoti intersiderali son venute a noi imperiosamente chiamate dall'attrazione potentissima del sole secondario del nostro sistema, e tante altre sono state costrette a modificare il proprio corso uniformemente ai suoi voleri.

La distanza che ci separa da quel Mondo enorme, molto superiore a quella del Sole, è un elemento che impedisce la giusta valutazione del posto che esso occupa tra gli astri che al Sole fanno corona. Gli abitanti di Marte, ove mai ne esistano, fruiscono in ciò di più favorevoli circostanze.

Un piccolo cannocchiale astronomico od anche terrestre consente su quel pianeta bellissime osservazioni: le fasce equatoriali e il mutevolissimo spostamento dei quattro maggiori satelliti, cioè degli « astri medici ». Ma di questo brillante corteggio ci occuperemo prossimamente.

CRISTOFORO MENNELLA.

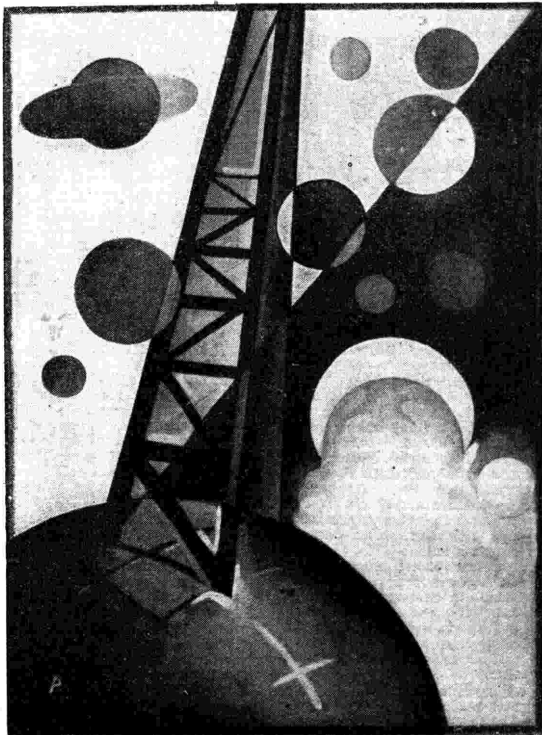

diti verso piagge sconosciute dell'infinito riesce a divincolarsi dai saldi legami della ragione e calcolatrice e ci trasporta, anelante, verso le profondità misteriose dell'inaccessibile zenit, la nostra minuscola Terra che « un vetusto orgoglio dell'universo salute reina » è la prima ad uscire dal rango degli astri maggiori. Venere, Mercurio e Marte scenderanno ben presto dall'augusto soglio su cui li collocava la mitica concezione dell'universo di evi ormai lontani, mentre il Sole continuerà a brillare fulgidissimo nella notte oscura che non si ravviva più dei suoi splendori.

di gravità o, per lo meno, un sole ed un satellite gigante. Dei pianeti circolano intorno al Sole d'oro, tra cui la nostra Terra; altri — ben nove — intorno al satellite, mentre all'esterno tre grandi pianeti, e forse più, cingono in amplissime orbite il sistema binario.

Tali sistemi doppi e multipli variamente colorati sono affatto comuni nei cieli:

...scender di soli

Fitta una pioggia per l'immenso lo viti,
Quali di rosa colorati e d'oro,
Quali d'indaco aspersi...

diceva il grande Galilei al giovine



VETRINA

« Scrivere per i giovanissimi e per le menti semplici è sempre compito arduo; scrivere per loro sopra così formidabile argomento — la vita del Duce — è impresa che dà un brivido ansioso.

« Ho voluto imprimere alle mie pagine l'andatura del racconto: ho scritto come se avessi avuto, dinanzi a me, Balilla ed Avanguardisti, Giovani e Piccole Italiane, immobili, a seguir le mie parole... »

Così Aldo Pasetti, esperto collega e buon camerata che dà tanta parte della sua attività giornalistica al « Popolo d'Italia », spiega le intenzioni del suo nuovo libro: *Il Duce*, pubblicato in questi giorni dalle edizioni « Liber » Milano.

Una vita del Duce? Ve ne sono altre e pregevolissime ma questa di Aldo Pasetti merita un posto a parte perché parla al pubblico che è più caro a « Lui »: i giovani, le speranze dell'avvenire, coloro che dovranno continuare la marcia e portare più oltre la fiaccola accesa della Rivoluzione delle Camicie Nere, facendola splendere su tutte le mete raggiunte e su tutte le vette conquistate...

Naturalmente, Aldo Pasetti ha adottato uno stile facile, piano, uno stile fascisticamente immune da ogni orpello retorico, chè il suo volume è soprattutto un atto di fede.

Narrata così, semplicemente, ai giovani, la vita del Duce si illumina di aspetti nuovi, è vista in una luce di misticismo, ha già del miracolo. Chè il miracolo e la predestinazione non si possono negare se risalendo con Aldo Pasetti il fiume veloce del tempo rifacciamo, passo a passo, il lungo percorso compiuto dal figlio del fabbro romagnolo, che fu viandante, muratore, artiere e, nello stesso tempo studente, autodidatta e che attraverso sofferenze che ci stringono il cuore e opponendo ad esse l'indomabile resistenza della sua volontà, solo contro tutti e contro tutto, « trovò l'Italia » e la condusse vittoriosa e pacificata, a Roma. Che messo di esempi di amor filiale, di dignità personale, di coscienza, di fierezza possono trovare i giovani imparando perfettamente dal libro di Aldo Pasetti la storia di questa grande vigilia epica che fu la giovinezza tormentata di Benito Mussolini!

Da così umili inizi a così eccelsa altezza: il volo d'un'aquila.

Consigliare ai babbi e alle mamme di donare ai figliuolini il racconto della vita del Duce scritto da Aldo Pasetti ci sembra superfluo: è un libro che non può e non deve mancare in ogni famiglia italiana.

In tema di libri per la gioventù dobbiamo ricordare *Nova Progenie*, un'antologia per le scuole medie inferiori compilata da Onorato Castellino e Vincenzo Peloso e pubblicata dalla Società Editrice Internazionale di Torino. Un'antologia per le scuole che però costituisce anche un'ottima lettura per le famiglie. Gli autori, adeguandosi ai tempi e alla mentalità della gioventù mo-



derma innamorata del nuovo « forte di muscoli, disciplinata, serena e soprattutto memore », hanno compilato un libro di lettura che è un panorama dell'Italia vista nei suoi molteplici aspetti, studiata con amore nei suoi innumerevoli volti di animatrice, di ispiratrice, di educatrice. I poeti della tradizione classica e romantica non vivono qui in pedantesca clausura ma accolgono con benevolenza i nuovi, quelli che sono stati in trincea e che hanno vissuta la doppia passione della guerra e della riscossa civile; gli scrittori paludati acconsentono benignamente a trovarsi in compagnia con i giornalisti agili che vivono l'avvenimento del giorno, con gli studiosi del fatto storico, economico, politico, con i volgarizzatori del progresso tecnico.

Ad esempio, abbiamo letto con piacere pagine dedicate alla radiofonìa ed alla televisione; questa assenza di misoneismo che di rado s'incontra in un'antologia considerata dai più come una specie di museo della letteratura nazionale e un freddo cimitero di nomi di cui si può parlare perchè ormai incisi sulle lapidi funebri, dà all'antologia di Onorato Castellino e Vincenzo Peloso un'impronta di freschezza. È un libro vario, vivo, attuale; un compendio di informazioni, di notizie, di ragguagli. E anche i cosiddetti « grandi » possono leggerlo e consultarlo con molto profitto.

È uscita l'ottava edizione del classico libro italiano della radiotecnica, conosciuto da ormai nove anni

sotto il binomio *Montù-Radio*, tanto in Italia che all'estero ove si è diffuso in numerose edizioni straniere.

Il *Come funziona e come si costruisce una stazione radio* che uscì nel 1923 in prima edizione ed è, attraverso 8 edizioni susseguite in 9 anni, diventato l'imponente *omnium* enciclopedico della radio; consta, nella attuale magnifica edizione 1932, di 1000 pagine con 1000 incisioni, 93 tabelle e 56 modernissimi circuiti (Ulrico Hoepli editore, Milano, lire 60).

Conviene osservare subito che la ottava edizione forma un'opera *completamente nuova* e tutta differente dalle precedenti edizioni: opera originale e compiuta in ogni sua parte. S'inizia con nozioni elementari e sposte con cristallina chiarezza di radiotecnica, per svolgere poi una magistrale teoria e pratica della valvola termionica, la radiorecezione, i trasformatori AF e BF (calcolo e costruzione), le resistenze, gli altoparlanti, gli alimentatori per radiorecettori, i filtri elettrici e loro calcoli, il controllo di volume, la verifica e messa a punto di radiorecettori e componenti, l'ubicazione e l'eliminazione dei difetti o guasti più svariati, il calcolo e la costruzione degli amplificatori. Un nuovissimo capitolo intitolato *Il Laboratorio del radiotecnico* interesserà vivamente il costruttore e sperimentatore: contiene fra l'altro pretepo su radiorecettori e relativi dispositivi, generatori di segnali, oscillatori BF a battimenti, misuratori di resa, voltmetri a valvola, dispositivi per allineamento di condensatori variabili multipli, per il

LIBRARIA

controllo di bobine d'induttanza, per la verifica di cortocircuiti negli avvolgimenti, prova radiocomplessi, eccetera.

Completamente rifatti sono in questa 3ª edizione i circuiti dei radiorecettori con aggiunta di numerosi schemi dei più moderni e tipici radiorecettori commerciali.

I capitoli sulla teoria delle valvole e sulla teoria degli amplificatori hanno subito notevolissimi ampliamenti con largo corredo di dimostrazioni matematiche in forme però sempre accessibili. Numerosissime nuove tabelle danno dati tecnici e commerciali utili sui prodotti radiotecnici: valvole, altoparlanti, bobine AF e BF, trasformatori BF, ecc.

La presente 3ª edizione di *Montù-Radio* contiene infine, gradita ed utilissima novità, un vocabolario di ragguaglio della terminologia radio in quattro lingue (italiano, francese, tedesco, inglese).

Si chiede il volume all'editore U. Hoepli, Milano (104), franco ovunque contro rimessa di L. 60; oppure lo si ordini contro assegno postale.

Cesare Meano, autore di un simpatico libro di « notazioni » intitolato *Ho udito solo io*, offre al pubblico un'opera di più vasta mole, un romanzo. Ma è proprio « romanzo » *Questa povera Arianna*, edita molto dignitosamente da « Al 4-20 » (leggere «al quattro venti»), Torino?

Piuttosto è, come lo definisce bene Editore Gozzani, « la storia di due anime ». Meglio, dunque, a nostro giudizio, assai meglio di un romanzo chè poco importa ormai al pubblico di apprendere le vicende di personaggi inesistenti. Qui siamo di fronte a « due anime » e Cesare Meano le analizza così intimamente, le studia, le osserva, le sorprende con una acutezza di indagine e con una precisione di linguaggio tutt'altro che comuni ai nostri giorni. Un libro scritto bene, pieno di cose belle, dette sobriamente, limpidamente, un libro che dimostra la maturità di questo scrittore che rifugge da ogni forma di esibizionismo e segue nobilmente l'ispirazione.

È uscito il numero 2-3 di *Giovanissima*, la bella rivista mensile per i ragazzi e le famiglie che si pubblica a Roma, piazza di Spagna 9, ed è diretta dal nostro caro amico e collega prof. Cesare Ferri.

Nel ricco fascicolo, che si presenta adorno di una copertina allegorica del pittore Enzo Battagliano raffigurante la Croce e l'Aquila romane che irradiano luce di verità e potenza di volontà dominatrice per il mondo, notiamo, tra l'altro: il Grande Concorso aviatore e la Posta di Nonno Raro. Raccomandiamo vivamente la lettura di *Giovanissima*, ottimo complemento del « Radiocorriere » e di tutte le « comic-bricce » radiofoniche.

Choon Y. Perdöfer

IL CORSARO dell'INFINITO

romanzo

Puntata N. 26.

«I buoni sentono in ogni attimo di vita questo invisibile e dolce compagno che Dio ci manda a fianco della culla e distacca con pena dalla nostra bara. Tu sei solo, mio povero fratello, disperatamente solo, avvilito di solitudine, malato d'impossibili filosofie, illuso di artifici».

— Ho ancora sui piedi la polvere dei regni eterni che io ho percorso.

— Il Creatore non può lasciarsi sorprendere dalla creatura.

— Ho vissuto il suo paradiso. So ciò che l'uomo deve fare in vita per piacergli. La vostra morale colma gli abissi dell'ombra. La carne avvilita fa rossa sul lastrico dell'inferno, in attesa del castigo. Ed è castigo terribile ed eterno.

— Verrò ancora per questa strada a leggere il mio breviario. Tu fatti trovare qui in questo campo. Discorreremo ancora.

— Se avete la speranza di riguadagnare la mia anima al vostro credo, risparmiatela la strada, don Romualdo.

— Tu non puoi respingere il Signore che per mia bocca vuole convincerti.

— Non respingo voi, respingo la vostra bugia.

— La tua ostinazione è armata.

— Essa è pronta a tutto.

— Offendi la terra che lavori, la casa che ti ripara, il cielo che ti guarda. Tua moglie sa tutto?

— Sa tutto.

— E non ha spavento?

— S'è messa in salvo. E' scappata dalla mia casa. Ha portato via mio figlio. La riprenderò, la persuaderò. E' questione di tempo. La vita trascorsa m'ha insegnato ad essere paziente.

— Tu non hai questo diritto.

— Ogni uomo è missionario della propria idea e mia moglie e mio figlio m'appartengono.

— Essi sono di Dio.

Don Romualdo era rincasato con l'animo turbato. Abituato a guardar dentro le anime solitamente buone e consuete della gente di Rupemarina, non aveva mai pensato che in una creatura potesse agitarsi tanta tempesta, nascondersi tanto peccato.

Pensava ora che il paese aveva il suo lebbroso da isolare; un nemico terribile alle porte; un lupo insonne che veniva a fiutare alle porte del suo ovile. Ma anche se alla parete della canonica fosse stato appeso un fucile, egli, don Romualdo, non sarebbe uscito a guardare l'indemoniato. Quella notte sognò di muovere incontro a Benvenuto con la mansuetudine e l'umiltà di Francesco in cerca del lupo di Gubbio. Sognò di accarezzargli i capelli e di battergli la schiena col pugno chiuso per vedergli uscir di bocca per sempre diavoletti sibilanti e perfidi, i pensieri che offendevano il suo Crocifisso.

A Rupemarina il dramma di Ca' Bardò si ripesse. Mancavano da tempo in paese i motivi delle chiacchiere e quello che ora offriva il caso di Benvenuto svegliava la curiosità di tutti.

Qualcuno era passato davanti ai cancelli di villa alta e aveva cercato di cogliere qualche momento della vita del Redan; ma i cani lassù abbaiavano come dannati e bisognava tirar via.

Nelle brevi corse che Benvenuto aveva fatto in paese s'era sentito addosso gli occhi di tutti, assediato dalla curiosità degli uomini.

— Capirete — diceva la gente —, dopo due anni di matrimonio lasciare casa e marito, all'improvviso...

— Bislaccia e capricciosa quella donna l'è sempre stata.

— Ma cosa volete mai saperne voi? Chissà, povera anima, che non abbia anche preso qualche botta. Questi uomini che san di diavolo, sono maneschi e prepotenti.

— Io già, quando la vidi allo stalletto col fiore bianco in capo non l'invidiai di certo. Lo dissi forte e piano: mi tengo volentieri il mio uomo e la mia miseria.

— Ma se lui, Benvenuto, pare un santo! E' taciturno, evita le compagnie.

— Il mio uomo dice di non averlo mai visto entrare dal Goto, l'oste di Ca' de' Ferri.

— Se non l'ha visto lui che c'è sempre!

— Ho sentito dire che lo sposo ci abbia la mania di Dante, che mi pare sia un poeta del tempo antico.

— E cioè?

— Pretende d'aver toccato inferno, purgatorio e paradiso.

— E con tutto questo nega Cristo?

— Dice che laggiù non l'ha incontrato.

— Ma quello è pazzo da chiudere!

— Al Monte Ursaro c'è una vecchia che strappa i diavoli di corpo. Perché non gli portano quell'uomo?

— E Marianna scappò per questo?

— Ci dite poco!

— E il bambino?

— Per il bambino che la donna s'è portata via dicono che Benvenuto giri intorno alla siepe della villa alta come il lupo che sente odor d'agnello...

Invero Benvenuto aveva sentito il distacco da suo figlio. E la notte, solo come un'anima del purgatorio, saliva a villa alta e, appoggiato ai cancelli, sentiva suonare le ore al campanile di Rupemarina.

L'alba l'aveva molte volte sorpreso lassù; molte volte la luce del giorno era traboccata nel suo cuore al momento in cui pareva che il desiderio di morire stesse per travolgerlo.

Fu proprio in uno di questi giorni di dolore ermetico che, passando per una piazzetta di Rupemarina, Benvenuto fu scorto da un gruppo di ragazzetti appena usciti di scuola. I monelli s'additarono il giovane uomo che passava cercando l'ombra delle case:

— E' pazzo — disse uno.

— Gli tiriamo un sasso e scappiamo.

— Io ci sto.

— Anch'io.

Uno dei ragazzi, rosso di capelli, si chinò, raccolse un sasso e lo lanciò contro Benvenuto.

— Dalli al matto!

— Gli si vede la coda!

— Sa d'inferno...

Altri sassi volarono e tra il baccano della gente che si faceva sugli usci e alle finestre e chiamava altra gente a vedere, e i ragazzi che s'eran fatti più arditi e stringevano in un cerchio armato l'uomo, non si capiva più nulla.

Benvenuto s'era fermato e, addossatosi al muro bianco d'una casa, guardava con occhi fulminanti il codazzo che l'inseguiva. All'improvviso sentì crollare dentro di sé ogni ragione di odio per tutta quella gente: ma una grande amarezza l'assalì. L'assalì un desiderio di morire, di chiedere perdono a tutti, specialmente ai bambini, specialmente ai vecchi. Egli si sarebbe volentieri ingnocchiato sul selciato, avrebbe volentieri baciata la terra, avrebbe volentieri pianto. Ma lo lasciassero andare in silenzio, lo lasciassero morire nella consueta solitudine. Non l'avevano anche troppo punito portandogli via suo figlio? Cosa voleva infine quella folla ostile?

(Continua).

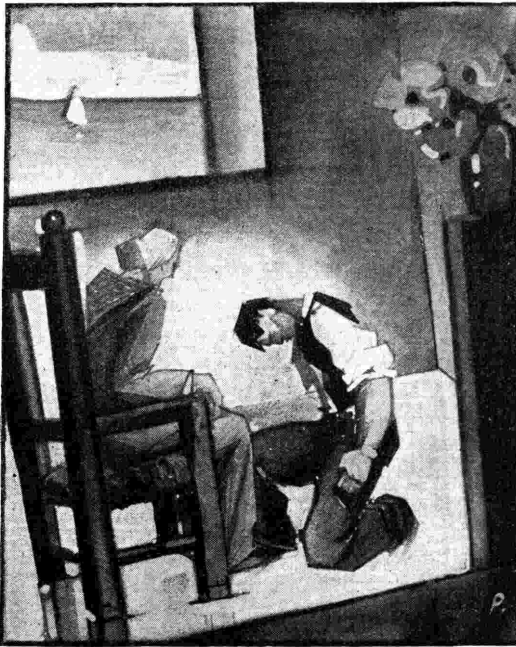

Non sapevo che tu avessi sciupato così il cuore che ti diedi.

DIZIONARIETTO TECNICO DI UMBERTO TUCCI

(CONTINUAZIONE VEDI NUMERO 22)

Ciò è facile ammettere ricordando che la lunghezza d'onda di un circuito oscillante è proporzionale alla radice quadrata della capacità. Cioè, per ottenere una lunghezza d'onda doppia, occorre che la capacità sia quadruplicata. E la forma speciale delle piastre consente appunto un tale risultato dato che, come facilmente vedesi in figura, ad uno spostamento di un certo numero di gradi dell'asse di rotazione, si ha una capacità totale sempre uguale al quadrato della capacità corrispondente alla posizione precedente.

Per maggiori schiarimenti vedete alla voce « Condensatore ».

QUADRO.

Collettore d'onde costituito da un circuito chiuso, formato una bobina piatta od un solenoide, generalmente svolta su di una incastellatura isolante a croce, in legno. E' formato da un conduttore di rame o bronzo (meglio se a treccia; vedi alla voce « Conduzione superficiale ») di un diametro sino a qualche millimetro e di una lunghezza da pochissimi metri sino a diverse decine di metri.

Il quadro o telaio può anche essere di forma esagonale, rettangolare o circolare per quanto la forma più comune sia quella quadrata. Comunque, resta immutato il suo nome che deriva appunto dalla forma quadrata. Esso è più selettivo di un aereo esterno ma è meno efficace poiché raccoglie una minore quantità di energia irradiata da ciascuna stazione trasmittente. Se da una parte ciò rappresenta uno svantaggio, dall'altra ciò permette una notevole riduzione di interferenze, parassiti, disturbi in genere.

E' noto che il tipo di ricevitore che più comunemente lavora a mezzo del telaio è la superetero-

me una bobina sulla quale la componente magnetica orizzontale del campo creato dalla stazione trasmittente agisce per induzione. Insieme al condensatore d'arcordo

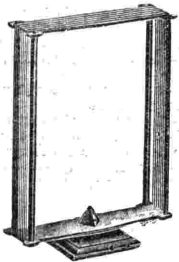

Fig. 451.

esso forma un circuito oscillante che può essere accordato sulla stazione desiderata.

Il quadro o telaio può anche essere usato per trasmissioni di piccolissima portata e potenza, ma esso è più particolarmente adatto per la ricezione. Esso sostituisce (sempre per apparecchi ricevitori che lo consentano) il complesso aereoterra ed, infatti, gli estremi del conduttore, costituente il telaio stesso sono collegati, rispettivamente, ai morsetti antenna e terra del ricevitore.

Abbiamo già detto che il quadro è un circuito chiuso e possiamo aggiungere che esso non è altro che il *secondario* di un trasformatore il quale è influenzato dal campo magnetico che si irradia da una qualsiasi stazione trasmittente. Come collettore d'onde il telaio ha delle particolari proprietà che lo rendono preferibile all'aereo esterno, ma sempre e beninteso quando l'apparecchio ricevitore sia molto sensibile oppure quando trattasi di ricezioni ricchissime o locali. La prima proprietà particolare del quadro è il ridotto numero di disturbi nella ricezione e ciò dipende particolarmente dalla ridotta lunghezza del conduttore che lo costituisce e perché esso è interno e vicinissimo all'apparecchio ricevente. Ma è naturale che, insieme ad una maggiore purezza, si abbia anche una intensità di ricezione inferiore a quella ottenuta a mezzo di un aereo esterno.

L'altra proprietà è la direzionalità, cioè che aumenta la selettività di tutto il complesso ricevente. Infatti, un quadro o telaio, trovandosi nelle due condizioni estreme indicate dalla fig. 452, offre, nella

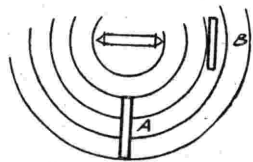

Fig. 452.

posizione A, il massimo di potenza di ricezione e, nella posizione B, il minimo di potenza di ricezione, minimo che arriva sino a zero.

Dalla figura si nota, quindi, che quando il telaio si trova con il piano verticale delle sue spire rivolto verso la stazione trasmittente, potendo essere influenzato da un maggior numero di onde, offre una forte audizione mentre che, viceversa, nella posizione B si ha un minimo di audibilità. Cioè, come abbiamo già accennato, il quadro consente di escludere quasi completamente la ricezione di qualche stazione di lunghezza di onda anche prossima a quella su cui si è sintonizzati, ma che non si trova nella stessa posizione come orientamento.

Per essere precisi dobbiamo aggiungere che la direzionalità del quadro, giusto come è anche accennato graficamente con la figura 452, subisce, da una zona all'altra, delle lievi variazioni dovute alla vicinanza di oggetti metallici, linee di trasporto di energia elettrica, ecc.

E' anche noto che la proprietà di direzionalità del quadro è usata per la individuazione di stazioni trasmettenti ed anche per stabilire

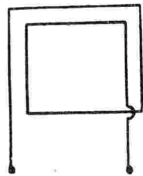

Fig. 453.

« il punto » di un qualsiasi mobile, aereo o navale, che ignori la sua posizione. Su tale argomento abbiamo dato alcune notizie alla voce « Goniometria », alla quale riman-

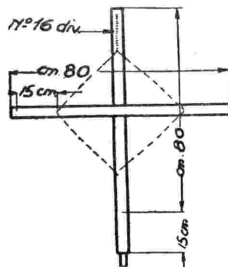

Fig. 454.

diamo la oramai purtroppo solita urica e cortese lettera di Tremiti.

Un quadro o telaio si indica graficamente come nella fig. 453 mentre che, con le figure precedenti, abbiamo rappresentati i tipi più comuni di questo collettore d'onda. Naturalmente le dimensioni, la lunghezza e sezione del conduttore da usarsi sono in proporzione alla gamma di lunghezza d'onda che si desidera ricevere. Abbiamo già accennato che il telaio deve essere considerato come un circuito chiuso e, quindi, non ha il potere di irradiazione necessario per avere delle trasmissioni. Ma, eccezionalmente e per piccole portate e potenze, esso può anche servire per trasmissioni. In tal caso

la lunghezza d'onda emessa deve essere il doppio, in metri, del lato del quadro (di forma quadrata) usato per la trasmissione tenendo presente che, in certi casi, per evitare di adottare delle dimensioni grandissime, si usano delle inaltanze aventi un campo più aperto, cioè di maggiori dimensioni.

Restando nel campo della ricezione, che più sicuramente può interessare il nostro lettore, diremo che un tipo di quadro adatto, generalmente, per la ricezione su onde medie, è quello accennato schematicamente con la fig. 454. Esso rappresenta una croce in legno ben secco (taggio, noce) di un paio di centimetri di spessore e delle dimensioni accennate in figura. Alle singole estremità si fissano delle strisce di ebanite o bakelite e su queste, a qualche centimetro dai punti esterni, si fanno 15 incisioni distanti un centimetro fra di loro. Alla parte inferiore, inizio della spirale piatta, queste incisioni saranno 15.

Si userà una treccia di rame o bronzo (anche coperta da isolante, cioè il comune conduttore per impianti elettrici) di qualche millimetro di spessore. Gli estremi, cioè inizio e fine della spirale, prolungati opportunamente e muniti di apposite *banane* o *forcelle*, andranno collegati ai serrafili aereo e terra ovvero a quelli corrispondenti al « telaio » dell'apparecchio ricevente.

Per le onde lunghe lo stesso telaio dovrà avere una lunghezza di un metro per il lato corto e di m. 1,10 per quello lungo e le incisioni dovranno essere 30 per ogni braccio e 31 per quello inferiore, fatte ad una distanza di 6 o 7 millimetri fra di loro. Le spire saranno 30, quindi, ed anche in questo caso si potrà usare del conduttore di qualche millimetro.

Prima di chiudere questa voce non vogliamo mancare di accennare alla possibilità di improvvisare un quadro o telaio servendosi di una qualsiasi porta interna, in legno. Su questa si fissano dei comuni isolatori per impianto elettrico o per campanelli formando due diagonali di un quadrato o di un rettangolo. Partendo dall'estremo di una di queste diagonali si avvolge il filo, a spirale, fissandolo con un poco di spago sotto la gola dell'isolatore. Gli estremi saranno portati all'apparecchio ricevente nel mentre che, chiudendo od aprendo la porta, si provvederà all'orientamento di questo quadro di fortuna.

QUANTITA' DI ELETTRICITA'.

L'unità di quantità di elettricità è il *Coulomb* (vedi) il cui simbolo è *Q* e che corrisponde alla emissione di un numero di elettroni pari al numero 10 elevato alla 19ª potenza. Il *Coulomb*, con esattezza, si può definire che è « la quantità di elettricità trasmessa dalla corrente di 1 *Ampere* in un secondo. Cioè, ed inversamente, l'*Ampère* è quella corrente costante che trasmette 1 *Coulomb* in un secondo.

(Continua)

U. JUCCL

dina e derivati. Ma, generalmente, può darsi che l'aggiunta di una buona valvola schermata in A F in un ricevitore può supplire, alla diminuita potenza per il funzionamento con quadro in luogo di un aereo esterno.

Il telaio può essere formato da una spirale piatta (fig. 450) nel qual caso ve ne sono anche di smontabili o pieghevoli in maniera che, quando non debbono funzionare, possono chiudersi ed occupare un minimo spazio oppure essere a forma di solenoide (figura 451) e fra questi sono da notarsi anche quelli a forma circolare che più si avvicinano alla costruzione di una ordinaria bobina di induttanza.

Comunque il telaio funziona co-

IL FAMOSO « NUMERO 6 ».....

Il cervello di Napoleone vi mise la mano - Massimo d'Azeglio vi tolse i piedi - Vani rimpianti di due Personalità: una illustra e l'altra che sta illustrandosi - Un periplo unico al mondo - La Via Lattea - La piazza dei sospiri - Dulcis in fundo.

Troppe menti brancolano al buio, troppe cuori vivono nell'ansia, troppe penne in pena chiedono... Ed il mio animo coperto di gelatina ultra-sensibile ne è impressionato; alle interrogazioni non può e non sa mantenersi sulla negativa. Ecco mi dunque ad una positiva risposta agli interroganti. « Vuoi dirmi, Baffo, che cosa è mai questo « Numero 6 » che tratto tratto appare sul Radiocorriere? ».

Si capisce che la domanda è fatta da quei disgraziati lettori che solo da quest'anno si tuffano nelle glorie del Radiocorriere. Però il N. 6 ha tali glorie, cotai vanti, da giustificare quei che se ne parli un po' a lungo.

Che il numero 6 sia un tram, lo sa perfino Margherita Russo il grazioso « Fiocco Bianco » che oggi il Radiocorriere lega al suo ceppo schioppettante. Però, per non confondervi subito la testolina, dirò che con il numero 6 non s'intende già un carrozzone che rechi questo splendido numero, ma un tram della linea N. 6 di Torino. Mi fu fatto osservare che linee N. 6 ne esistono pure in altre città. Ma non si tratta che d'imitazioni spesso dannose al consumatore.

Il 6 è già per se stesso il più bel numero: quello d'uso corrente e comune ed alterata. Se lo dica per esempio a te, Campanula, che ti trepida m'interrogò su questo famoso tram, s'io, dunque, ti dico: « cinque cara, quattro graziosa, sette monella » e ti dico: sei carina, sei graziosa, sei monella, tu chi hai il fatto tuo e se mi rispondi: sei citrullo, io ho il fatto mio. Trovatemi un altro numero che gentilmente si presti a questi usi ed abusi! Si può anche dire: sei un amore... e ditemelo pure. Qui, intanto, oltre il « sei » c'è l'« 6 ». Ebbene è sei un « 6 » equivalente a 6 volte 1 oppure a sei 1 addizionati. Provatevi, se vi regge il cuore e lo studio, a far la moltiplicazione o l'addizione ed avrete per totale 6. Portatelo!

Veniamo senz'altro al tram della linea N. 6: al numero sei per essere sicuri.

Buona parte del percorso venne fatto eseguire da Napoleone, e appunto per questo venne chiamato Napoleone Buona-

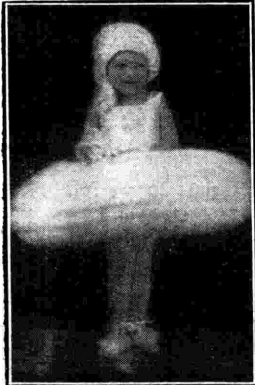

Rosalba Raja, di anni quattro.

parte. Veramente il grande condottiero, nel tracciare la strada, non lesinò i chilometri. Infatti a percorrere tutta dal suo nasere in Piazza Statuto al termine, si è in Francia. Il tram non segue però tutto il percorso Napoleonico.

Intanto è un fatto noto e constatato che nel N. 6 non viaggiano che persone di più alta levatura di quelle che vanno a piedi, ma è anche certo che molti per godere l'onore di viaggiare su questo numero, rinunciano all'automobile. Quando si pensa che per dare più respiro a questo tram s'è battuta già la più centrale e elegante delle strade di Torino: via Roma! Se permettete vi farò compiere il percorso di questo tram per illuminare la mente di quanti di voi vivono troppo lungi per goderne i pregi e per incitare i miei lettori torinesi a dare la preferenza a questa linea anche se debbono recarsi in altra località.

Il nostro periplo « transceanoico » s'inizierà da Porta Nuova, di fronte la stazione la cui facciata è tra le tre o quattro più belle d'Europa. (Abbiate pazienza, lettori milanesi). Lasciamo la stazione e veniamo al tram. Intanto eccoli Massimo d'Azeglio.

Da un'ottantina d'anni stava lì con i piedi sopra la stufa ed a capo nudo (occorre avere i piedi caldi e la testa fresca, e Massimo conosceva le massime igieniche), se ne stava lì le braccia al senconsueto a sbirciare l'arrivo dei treni quando, che è che non è, un tre anni fa lo si prega di tirarsi un tantino indietro per cedere il posto al N. 6. Ed ora è pur sempre lì, Massimo d'Azeglio, sopra la sua stufa in posto Napoleonica e pianta gli occhi sulla targa del numero sei e borbotta: « Vedemelo transire così sotto il naso e non poterne far uso! ». Tutte le volte ch'io passo in tram davanti all'illustra, occorre mi volga verso la stazione perché quello sguardo che sega il N. 6 mi fa pena. Intanto, anche se siamo al 4 giugno, il tram svolta in via Venti Settembre e poco dopo sfiora delicatamente la piazza Paleocapa che è al lato sinistro del magnifico giardino di Porta Nuova.

Al lato destro parallela e idiegliche dimensioni c'è piazza Lusergne.

Dirò che molti, in luogo di pronunciare il nome di Paleocapa con l'accento sull'a, pronunciano Paleocapa. L'anno scorso due miei conoscenti si accorciarono le presentazioni ad asserire, uno che si doveva pronunciare Paleocapa e l'altro invece che era errato e doveva dirsi Paleocapa. La discussione andò per le lunghe, e siccome ciascuno rimaneva con il proprio convincimento, si rivolsero a me tutto testimone della disputa: « Sentiti un po', Baffo. Direi: va' in piazza Paleocapa o va' in piazza Paleocapa? ». Io, in risposta: « Direi: Va' in piazza Lagrange! ».

Ma intanto il tram è penetrato nella zona atenea alle grandi banche: ci son varie fermate, ma io sempre le salto tutte. Le salterò anche ora per sboccare senz'altro in via Garibaldi.

La piazza 6 ha spesso l'onore di ospitare Gigi Michelotti (chi sa come si rode di non chiamarsi Michelotti), ma credo che via Garibaldi, Giba la percorra ben di rado da cima a fondo. Vede una latteria e scende a bere il latte caldo; incontra un caffè e scende a pigliare un cappuccino; trova un altro locale e vi piglia un caffè. Per Gigi Michelotti, via Garibaldi è la via latte, in mezzo alla quale brilla qualche stoffa in fissa. Poi quando scende ed entra in tipografia, per un fenomeno astronomico, Gigi stesso si muta nel pianeta Marte. Sorre triste per i suoi satelliti.

Intanto il tram pur privato di così illustre personalità, prosegue ed eccolo in piazza Statuto. In mezzo c'è il monumento al traforo del Ceniso. Non è già



Ferrero Gregorio, di anni tre.

una buca, ma una piramide di macigni dai quali sgorga una cascata d'acqua. I macigni sono tratti dal traforo, l'acqua no. Sui blocchi di pietra sono dei giganti di marmo. Credo rappresentino dei seguaci del regime alcolico i quali preferiscono farsi accoppiare piuttosto di finire nella serosa d'Europa o nel laghetto sottostante.

Ai piedi della piramide un seme d'uva, capitativi chissà come, naeque, ed ora una rigogliosa vite vi s'intreccia a dimostrare che acqua e vino hanno un'invincibile simpatia. Piazza Statuto è bellissima con le Alpi nello sfondo. Fu nel '48 che Carlo Alberto attraversando questa piazza si disse: « Perbacco! Qui c'è già piazza dello Statuto ed io non l'ho pronunciato ancora! ». L'indomani era colta fatta! Piazza storica, dunque. E subito s'inizia superbo il Corso Francia che è l'altro corso Napoleone. I traccio e feci eseguire per dar passo, come ho detto, al N. 6.

Si giunge rapidi in piazza Bernini, ch'io chiamo la piazza dei sospiri, poiché ci sono l'Istituto Duchessa Isabella, le Scuole Magistrali, il Liceo Cavour. Pensate ai sospiri di questi giovani! Però c'è pure la Casa dei Balilla e qui non si sospira, ma si respira una primavera via italiana, come par giungla dalle Alpi vicine.

E contro queste Alpi il tram N. 6 s'avventa; ma non però nessuna intenzione di cozzarvi contro e sa far le cose benino: prosegue fino a che s'arresta. E qui, « dulcis in fundo », un supposto profumo di cioccolata avvolge e tram e passeggeri... Laggiù fra gli alberi azzurrognoli occhieggia Collegno...

Tornando indietro, il percorso ad un punto subisce una variante, ma non è il caso di addentrarsi in queste particolarità.

Quello che è importante far notare, è che la linea N. 6 è percorsa da persone per bene. La cosa succede anche per le altre linee, ma qui c'è un'aria speciale di distinzione. C'è, ad esempio, una premura nei giovani a cedere il posto alle signore allor che i suddetti stanno per scendere. Basterebbe il fatto che Francesco Sullioti è un abituale viaggiatore per dare un concetto della grande importanza di questo tram. Pensate un giovane sui 18 anni che già tanto fa parlare di sé. La gloria è lui che la dà al tram, ed è questo che l'offre a Sullioti? (il quale vorrebbe anch'egli retrocedere di due numeri). Non c'è illustre personalità che venga a Torino, che non salga sul N. 6. Recentemente vi salì pure l'illustra Umbertoucci. Prudentemente non aveva con sé il Dizionario, poiché il tram ad un'opera di tanto peso non avrebbe resistito. Vi capito l'anno scorso la Radiocorriente Annetta e subito il tram prese sotto un cavallo». Forse Annetta intendeva lo pigliasse sopra. Ma chi sa ragionava, vedrà la suprema delicatezza del N. 6 che in luogo di prendere sotto un 40 cavalli si limitò al minimo possibile: uno solo, e chi sa con quale garbo! Ma sopra prende il fiore di Torino e talora accoglie anche un tulipano...

PERCHÈ ?

Inizio le risposte ai perché. Peccato che molti abbiano presentato domande tali che non ammettono una risposta scherzosa. Altri « perché » non è nemmeno conveniente trattarli poiché esulano dallo spirito denaturato di questa pagina. Per non far attendere troppo i concorrenti passerò i perché alla spicciolata. Cioè: invece di rispondere ai sei perché d'ogni concorrente rispondo a questo ed a quello per ritornare via via a smaltire il gruppo di ogni concorrente.

Italianissima. - Perché la maggior parte dei soldati si fa fotografare con la sigaretta in bocca o altrimenti in mano?

R. — Per far vedere che son bocche da fuoco e nel secondo caso che hanno fatto la mano al « tiro ».

Mario F. Maiani, un caro bimetto ha sei domande graziose. Non so separarle e rispondo a tutte:

Perché i giganti sono così grandi?

R. — Perché hanno le « g » ambe (gambe) lunghe.

Perché le mamme son così piccini?

R. — Perché possono occupare tutto il cuore della mamma.

Perché le foglie morte son gialle?

R. — Perché dopo esser vissute al verde vogliono morire nell'oro.

Perché le rose son tanto belle?

R. — Per dire a noi che la bellezza ha le sue spine. Se non punge se stessa, punge chi vuol coglierla... o l'ha colta.

Perché nel cielo brillano le stelle?

R. — Il cielo è come un grande schermo da cinematografo e come in questo brillano le « stelle ».

Perché le mamme son buone e belle?

R. — Perché son mamme e vedono e si vedono con gli occhi del cuore.

Gattina Griglia. - Perché i figli delle galine si chiamano pulcini?

R. — Essendosi dato questo nome ai figli dei galli lo si è conservato per quelli delle galine.

Perché il pavone ha le belle penne e la coda lunga e la femmina no?

R. — Il vestito degli uccelli non costa nulla. Se costasse sarebbe più bella la... pavona.

Fiocco bianco.

Margherita Russo è il fiorellino sbocciato nell'Aiuola d'Amore del già Aviatore di Guerra ed ora « calligrafo patentato del Radiocorriere » Alberto Russo. Il grazioso fiorellino ha trovato ad attendere esultanti e felici i Genitori ed i piccoli Angelina e Francesco. La minuscola Margherita crescerà lieta e bella e sana nel dolce nido, tanto più che le parole d'affetto del babbo le sentirà e non dovrà né ora, né più avanti leggerle!... Il Radiocorriere sorride alla piccola-culla e fa i più affettuosi auguri.

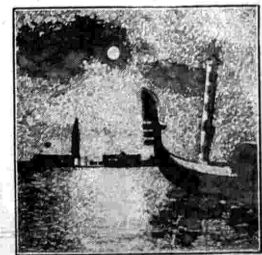

(Disegno di «Argo»).

QUESTO

è lo chassis dell' **A.L.77**

che è stata LA PRIMA SUPERETERODINA a 7 valvole con pentodo finale di potenza e doppio filtro di banda, costruita completamente con MATERIALE e MAESTRANZE ITALIANE. Anche tutt'ora alla FIERA di MILANO sono risultate evidenti le sue ottime qualità, in confronto degli altri apparecchi dello stesso tipo.

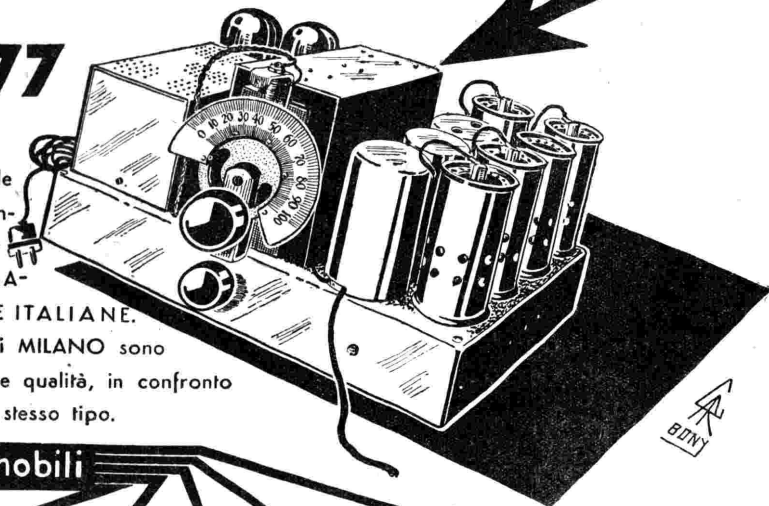

Esso viene montato nei **mobili**

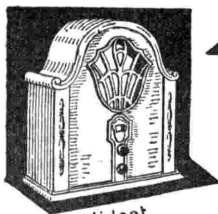

Midget

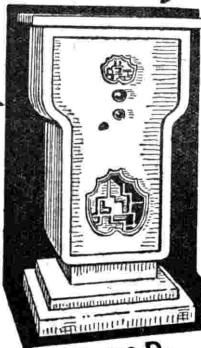

Stile 900 D.

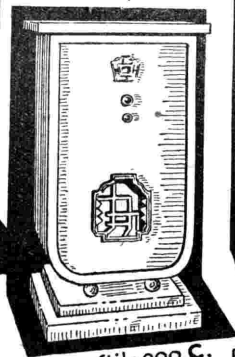

Stile 900 C.

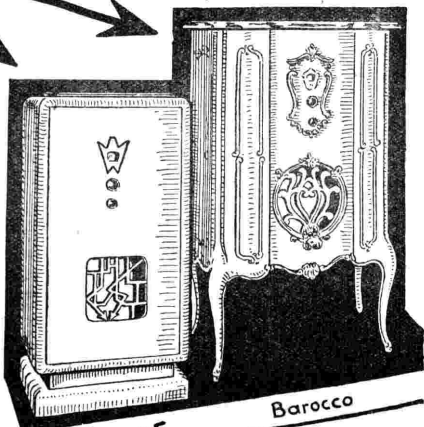

Barocco

RIVOLGETEVI:
**ANSALDO
LORENZ S.A.**

SEDE CENTRALE:
GENOVA-CORNIGLIANO

Telefoni 41293 - 42145 - 42176

OD AGLI UFFICI DI:
ROMA: Via XX Settembre 98 G. Tel. 44417
MILANO: Via S. Maria Fulcorina 18 - Tel. 16610
TORINO: Via Cassini 36 - Tel. 44959

radio ANSALDO LORENZ

RADIOFORARIO



In America, nel 1931, ben 110.000 proprietari di auto hanno fatto installare la radio sulle loro macchine. Il prezzo medio di una di tali installazioni è sui 55 dollari e, nello scorso anno, si sono venduti 600.000 dollari di apparecchi speciali.

Seconda l'Unione Internazionale Radio, una stazione lavora da 132 mila 339 minuti all'anno a 110.952 minuti. La musica è stata trasmessa in Danimarca per il 54% dei programmi; in Inghilterra per il 61%; in Austria per il 49% e in Germania per il 45%. Il record delle conferenze è stato battuto dalla Cecoslovacchia con il 26,58% sui programmi.

Si dibatte dunque la questione sulla necessità di una musica « scritta espressamente per il microfono tenendo conto dei difetti attuali dello stesso ». La polemica è interessantissima, sia per gli argomenti pro che per gli argomenti contro. Questi ultimi, naturalmente, si trincerano dietro la « caducità » di una musica scritta per condizioni di trasmissione e di ricezione che domani, forse, non esisteranno più; senza tener conto che anche la musica può eseguire i perfezionamenti della radio. Il maestro Eric-André Sermette assennatamente osserva: « Le vere attività che potranno far propendere veramente la musica radiofonica saranno quelle che sapranno dare al microfono i suoni di esso recitava, i toni che accetta ed abbellisce, le orchestrazioni specialissime che richiede ».

La I.N.R. ha ridotto per il microfono l'ormai celebre opera: « Il cavallino bianco » che sarà trasmessa dalle diverse stazioni belghe nella sua nuova edizione radiofonica.



L'Associazione Radiofonica della Francia del Nord ha battuto il record... di soci giovani avendo inscritto nei suoi elenchi Rachele-Lea-Dorchies... dell'età di dieci anni!!! Il padre della piccola, ardente radioamatore, non appena la sua pupilla è venuta al mondo, prima di denunciarla allo stato civile ha pensato di inscrivere alle radiofonici!!! Ritmo di vita ultramoderna!

Le stazioni dell'I.N.R. d'ora in avanti, trasmettono un'ora e mezzo in più al giorno.

RADIOINDISCREZIONI

In molti paesi del Nord Europa è in gran voga la « radiodistribuzione ». Si tratta della radio inviata a domicilio sui fili del telefono. Basta una spina ed un altoparlante per ricevere. Il quato più grande già è che il radiobonotto deve ricevere « ciò che gli vien trasmesso » ed è così privato della gioia sovrana del radioamatore, cioè vagabondare per le onde eteree alla ricerca affannosa ed affascinante di una stazione lontana. Ciò è più attinente al fantasioso carattere latino ed è forse questa la ragione per cui la radiodistribuzione si è diffusa soltanto nei paesi nordici.

Il direttore generale della polizia spagnola ha decretato che ogni proprietario di apparecchio radio che faccia reazione sull'antenna, disturbando quindi i radioamatori vicini, dovrà, entro quindici giorni, rendere inoffensivo il suo apparecchio, pena la confisca del « corpo del reato » e l'immediata assoluzione ad usare per l'avvenire qualsiasi apparecchio radio!



Elezioni ultramoderne. Un candidato francese, Dommange, nelle ultime elezioni ha usato un sistema indubbiamente inedito ed originale. Ha registrato i suoi discorsi fonograficamente e ne ha spedito i dischi ai capi-elettori di ogni circondario. Sembra che il metodo sia risultato efficace poiché Dommange è stato eletto. Il sistema, però, deve essere stato un po' costoso dato che molti elettori, ricevuto il disco, hanno pregato il candidato di mandar loro... anche un fotografo, non possedendone affatto!!! Altri candidati, che hanno trasnesso i loro discorsi per radio, hanno fornito parecchi Collegi di apparecchi riceventi che sono stati collocati in modo che la maggioranza degli elettori potessero sentire la loro parola.

Come i suoi predecessori, anche il nuovo presidente Lebrun è un appassionato radioamatore. Ha fatto installare cinque apparecchi riceventi nel suo appartamento all'Eliseo e continuerà con passione a manovrare i condensatori.

Un gruppo di reporters tedeschi, austriaci e svizzeri ha fatto, attraverso la stazione di Vienna — in collegamento con Monaco, Stoccarda, Svizzera Romanda, Langenberg, Francoforte e Koenigsberg — il racconto delle peripezie di un viaggio al Vorarlberg e sul lago Bodense, la regione più pittoresca alla frontiera tra la Germania, Austria e Svizzera. Naturalmente il radioreportage che in tre ore di trasmissione ha presentato gli aspetti più caratteristici di una escursione di otto giorni, era un fonomontage, anzi il record dei fonomontages!!!

La Radio polacca, oltre essere alle prese con la Radio bolscevica che le inonda il territorio con trasmissioni comuniste, lotta anche contro la Radio lituana, la quale della stazione di Kovno diffonde trasmissioni destinate a Vilna, che considera come città lituana ingiustamente annessa alla Polonia. La Società delle Nazioni ha l'incarico di sbrigliare questa intricata matassa.



In Ungheria la popolazione agricola soffre visibilmente della crisi e la Radio ungherese, tenendo conto appunto di questo fatto, studia il sistema di sviluppare la radiofonica in modo che ogni contadino, con un semplice apparecchio a galena, possa, dovunque si trovi, ricevere la stazione di Budapest. Si è quindi stabilita l'eruzione di quattro importanti stazioni relais da 2 a 5 kw., che lavoreranno su una stessa lunghezza d'onda. La prima di tali stazioni, a Magyarovar, è stata ultimata e ritrasmette i programmi di Budapest.

In Argentina, malgrado la crisi, il numero dei radiobonotati è salito a mezzo milione e la vendita di apparecchi radio è in continuo aumento. Sono concessi ai compratori pagamenti rateali che raggiungono anche i 30 mesi. L'Argentina possiede attualmente 43 stazioni, ben 20 delle quali a Buenos Aires, tutte private, tranne la comunale che trasmette gli spettacoli dell'Opera.



Le « onde infantili » parigine hanno organizzato uno strano referendum. Hanno interrogato le più grandi personalità delle lettere, delle arti, della politica sul loro amore verso i cani e i gatti, quale dei due animali preferiscano e su come hanno baltezzato o baltezzerebbero eventualmente i loro amici quadrupedi. Le divertenti risposte sono state trasmesse dal microfono di Parigi.

La radioscloastica di Francoforte ha invitato un radioconferenziere francese che già lo scorso anno aveva parlato su « Le canzoni infantili francesi » — a tenere una conferenza ai piccoli tedeschi su lafontaine e le sue favole. La trasmissione ha ottenuto un grande successo sui piccoli di Francoforte, a giudicare almeno dal gran numero di lettere ricevute dalla stazione. La radioscloastica tedesca non esita a far venire i suoi conferenziere da Parigi e da Londra. Più di 20 mila scuole, su 55 mila, in Germania, sui monte di apparecchi recettori e seguono regolarmente le trasmissioni scolastiche, che son tenute due volte alla settimana. Le ure, di carattere generale, sono trasmesse da tutte le stazioni del Reich, le altre dalle stazioni locali. In Germania si pubblicano anche periodici speciali, che stampano, in anticipo, il riassunto delle « radiodirezioni », illustrando, onde facilitarne la comprensione, i programmi si compongono di musica, folklore, lingue estere, storia, scienze, geografia.

Il servizio di statistica della Radio tedesca ci informa che il 25% delle famiglie tedesche possiede un apparecchio ricevente e che la maggioranza dei radiobonotati è fornita dagli operai: il 47,5%.



Le stazioni tedesche sono le più mattiniere delle stazioni europee. Alle sei trasmettono una lezione di esercizi fisici subito seguita dal solito concerto mattutino. Non è, dopo tutto, spiacevole esser destati da un po' di musica allegra. Può ben predisporre per tutta la giornata!

Tornato il bel tempo, son tornate le competizioni di piccoli viaggiatori tra il Nord della Francia e il Belgio. La stazione Radio P.E.T. Nord ha ricominciato a trasmettere, ogni domenica, le informazioni utili a tali gare.

L'ONDA DI PRATO SMERALDO

In relazione a prove tecniche di trasmissione attualmente in corso, la stazione ad onde corte di Roma (Prato Smeraldo) trasmette con m. 25.4 nei giorni di Domenica, Lunedì, Mercoledì e Sabato, e con m. 80 nei giorni di Martedì e Venerdì.

una nuova combinazione

per i possessori di un
APPARECCHIO RADIO

COLLARO

il più potente motore elettrico ad
induzione munito di nuovo dispo-
sitivo brevettato per l'arresto in

VALIGIA FONOGRAFICA



Corredato di un ottimo **Pick-up**.
Regolatore di volume della voce
ed ogni accessorio fonografico.

opuscolo descrittivo a richiesta

Ing. GINO CORTI

Via Appiani, 2 - MILANO - Telef. 67-756

PRECISIONE

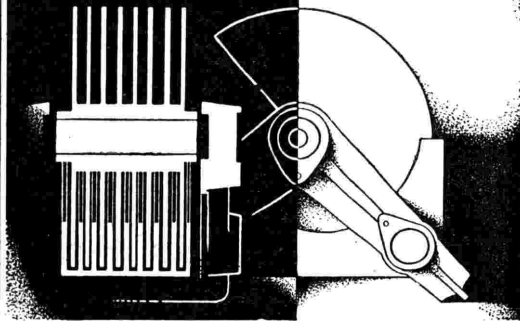

Abituati a costruire i condensatori varia-
bili SSR di alta precisione fresati nel
blocco, noi abbiamo portato anche nella
produzione dei condensatori multipli, più
economici, per monocomando, concetti
progrediti di tecnica e severità di con-
trollo quali ancora nessuna fabbrica era
usa applicare per simili costruzioni.

L'alto valore del certificato di taratura che
accompagna ogni multiplo "SSR DU-
CATI 402", deve essere compreso e
sfruttato in pieno da tutti coloro che ap-
plicano un simile condensatore ad un
comando unico.

La delicatissima messa a punto di ogni
"402", non deve quindi mai essere meno-
mata, specie da chi poi non ha istru-
menti esatti per riportare il condensatore
al grado di precisione con cui lascia la
fabbrica.



SSR 402

SUPERTRASMISSIONI

Roma-Napoli-Milano-Torino-Genova - Trieste - Firenze - Ore 13,30: *Finale del Gran Premio automobilistico di Monza.*
 Roma - Napoli - Bolzano - Ore 20,45: *Fior di neve*, operetta di G. Blanc.
 Milano - Torino - Genova - Trieste - Firenze - Ore 20,30: *Tannhäuser*, opera di R. Wagner, diretta dal M^o A. Pedrollo

DOMENICA

5

SUPERTRASMISSIONI

Bucarest - Ore 20,5: *Il ratto del serraglio*, opera di W. A. Mozart.
 Langenberg - Ore 20: Concerto corale e orchestrale con Tasso, poema sinfonico per grande orchestra, di F. Liszt.
 Lipsia - Ore 19,45: *La vedova scaltra*, opera di E. Wolf-Ferrari (dal Teatro di Weimar).

MILANO-TORINO-GENOVA TRIESTE-FIRENZE

Milano: kc. 905 - m. 331,4 - kw. 7/70 %
 Torino: kc. 1008 - m. 273,7 - kw. 1/100 %
 Genova: kc. 959 - m. 312,8 - kw. 10/70 %
 Trieste: kc. 1211 - m. 217,7 - kw. 10/100 %
 Firenze: kc. 598 - m. 501,7 - kw. 20/100 %

9,40: Giornale radio.
 9,55: Campane e messa cantata dalla Cattedrale di S. Giusto.
 11: Spiegazione del Vangelo (Milano-Trieste): P. Vittorino Facchinelli; (Torino): Don Giacomo Fino; (Genova): P. Valeriano da Finale; (Firenze): Mons. Emanuele Magri.
 11,20: Consigli agli agricoltori: (Milano-Firenze): «Verso la meliora» (Dott. C. Basso) - (Torino-Genova): «La potatura verde dei fruttiferi e della vite» (Dott. C. Rava) - (Trieste): «Concimazioni nitriche in copertura» (Dott. Giulivo).
 12,20 (Trieste): Disco Fonoglotta: Lezioni 55^a e 56^a di lingua tedesca (pagine 232, 235, 236, 239 della Guida).

12,30-13,30 (Milano-Torino-Genova): CONCERTO VARIATO: 1. Kreisler: *Una notte a Granada*; 2. Scasola: *Stella Maris*; 3. Schinelli: *Ombre sul Nilo*; 4. Canzone; 5. Zeller: *Il venditore d'uccelli*, fantasia; 6. Mascaroni: *Carezze*; 7. Canzone; 8. Cilea: *Gloria*, fantasia; 9. Culotta: *Burlesca*; 10. Canzone; 11. Lecocq: *1 fantacini*; 12. Bion: *Con la bambiera*.

12,30-13 (Trieste-Firenze): Dischi.
 13: Segnale orario ed eventuali comunicazioni dell'E.I.A.R.
 13-13,30 (Trieste-Firenze): Vedi Milano-Torino-Genova.
 13,30: Trasmissione dall'Autodromo di Monza della fase finale del GRAN PREMIO AUTOMOBILISTICO.
 16: MUSICA DA BALLO - Negli intervalli: Descrizione della fase finale del GIRO D'ITALIA CICLISTICO - Notiziario artistico.

STAGIONE LIRICA DELL'EIAR
 MILANO - TORINO - GENOVA - TRIESTE - FIRENZE
 Ore 20,30

TANNHAUSER

OPERA IN TRE ATTI DI RICCARDO WAGNER

PERSONAGGI:
 IL LANGRAVD basso Romeo Morlani
 TANNHAUSER tenore Antonio Melandri
 WALTER tenore Alberto Marchiondi
 BITEROLF baritone Gaetano Morelato
 ENRICO tenore Mario Signorilli
 REINMARC basso Natale Villa
 ELISABETTA soprano Amy Helm
 VENERE soprano Lotte Burk
 UN PASTORE soprano Elena Benedetti
 QUATTRO PAGGI Due soprani N. N.
 Due contralti N. N.



18,15-18,25: Giornale radio - Notizie sportive: Risultati e classifiche del campionato Italiano di calcio, Divisione Nazionale, e resoconto degli altri principali avvenimenti.
 18,25 (Torino): Radio-giornalino di Spumellino.
 19: Comunicazioni del Dopolavoro.
 19,5-20 (Trieste): RADIO-QUINTETTO: 1. Loubé: *Sono soltanto una clown*; 2. Cerato: *Bimbo e bimba*; 3. Katscher: *L'ultimo perdono*; 4. De Micheli: *Danza dei negri*; 5.

Lehár: *Il paese del sorriso*, selezione; 6. Crisuloco: *Piccola Cardas*; 7. Waldteufel: *Senpre o mai*.
 19,5 (Milano - Torino - Genova - Firenze): 1. Di Piramo: *Mantones de Manila*; 2. Canzone; 3. Primi: *Rose Marie*, fantasia; 4. Canzone.
 19,30: Segnale orario ed eventuali comunicazioni dell'E.I.A.R.
 19,31-20 (Milano - Torino - Firenze): Dischi.
 19,31-20 (Genova): MUSICA VARIA: 1. Amadei: *Zeffiro*; 2. Canzone; 3. Viama: *Ronda orientale*; 4. Amadei:

Suite gotiardica; 5. Ranzato: *Pattuglia di tzigani*.
 20: Giornale radio - Notizie sportive - Dischi.
 20,30: Inni nazionali.

Tannhäuser
 Opera in 3 atti di R. WAGNER, Direttore d'orchestra M^o ANGIO PEDROLLO, Direttore del coro M^o O. VERTOVA (Edizioni Ricordi)
 Negli intervalli: Conversazione di Carlo Veneziani - Notiziario teatrale e letterario - Giornale radio.
 Dopo l'opera: Ultime notizie.

ROMA-NAPOLI
 Roma: kc. 680 - m. 441,2 - kw. 50/100 %
 Napoli: kc. 941 - m. 318,8 - kw. 15/60 %
 ROMA ONDE CORTE (2 RO): kc. 11.810 - m. 25,4 - kw. 9/50 %

9,40 (Roma): Notizie.
 9,45 (Roma): Consigli agli agricoltori.
 10 (Roma): Lettura e spiegazione del Vangelo (Padre dott. Domenico Franzé).
 10,15 (Roma): Musica religiosa.
 10,45-11 (Roma): Annunci vari di sport e spettacoli.

12,30-13,30: CONCERTO DI MUSICA LEGGERA - Parte prima: 1. Gori: *Rex, marcia*; 2. Marazziti: *Cateri* (soprano Lascaris e comico Ricci); 3. Abbati: *La canzone del mare* (tenore Stella); 4. Frittelli: *Lo scatonone dei sogni* (soprano Lascaris); 5. Neri: *Fior del Colorado*; 6. Del Polo: *Canta la laguna* (soprano Gorella Gori); 7. Di Lazzaro: *Elisabette* (soprano Lascaris e comico Ricci) - Parte seconda: Canzoni dal 1900 al 1945: 4. Lama: *Tic-tic, Tite-ta* (soprano Lascaris e comico Ricci); 2. De Curtis: *Tramonto d'un sogno* (tenore Stella); 3. Magliani: *Bel soldatin* (soprano Lascaris); 4. Simi: *Addio, signora!* (soprano Gori); 5. Gill: *Gina mia* (comico Ricci); 6. Mario: *Ladra* (soprano Gori); 7. Lama: *Addio del Bersagliere* (soprano Lascaris); 8. Tagliaferris: *Perché mi baci* (tenore Stella); 9. Falvo: *La più bella del villaggio* (soprano Lascaris e comico Ricci).

13,30: Segnale orario - Eventuali comunicazioni dell'E.I.A.R.
 Trasmissione dall'Autodromo di Monza della fase finale del GRAN PREMIO AUTOMOBILISTICO, 16,15 (Napoli): Bambinopoli - Bollettino meteorologico.
 16,45: Notizie sportive.
 17-18,15: CONCERTO VOCALE E STRUMENTALE.
 19,25 (Napoli): Cronaca dell'Idroporto.

CALZE ELASTICHE
 Nuovissimo tipo. Senza cuciture, fornite direttamente al cliente su misura, morbissime, porossissime, riparabili, lavabili.
NON DANNO NOIA ALCUNA
 Chiedere (sped. gratis e discreta) catalogo illustrato con quesito sulle varie misure, spiegazioni per prendere da se stessi le misure, e listino prezzi alla Fabbrica di calze elastiche « C. ROSSI fu TITO » uff. dir. di S. MARGHERITA LIGURE.

ROMA - NAPOLI - MILANO - TORINO - GENOVA - TRIESTE - FIRENZE - PALERMO - BOLZANO
 Ore 13,30

AUTODROMO DI MONZA

TRASMISSIONE DELLA FASE FINALE DEL GRAN PREMIO AUTOMOBILISTICO

DOMENICA

19,30: Comunicati del Dopolavoro e Notizie.
20: Segnale orario - Eventuali comunicati dell'E.I.A.R. - Musica riprodotta.
20,30: Notizie sportive.
20,45: Inni nazionali.

Fior di neve

Operetta in tre atti.
Musica del M° G. BLANC.
diretta dal Maestro A. PAOLETTI.
Negli intervalli: Carlo Salsa: « Provvedimenti contro la gelosia » - L'Eco del mondo.
Dopo l'operetta: Ultime notizie.

BOLZANO

Kc. 815 - m. 368,1 - kw. 1/100 %
10,30-14: Musica religiosa.
12,30: Segnale orario - Eventuali comunicati dell'E.I.A.R. - Pio Callari: « Notiziario sportivo » - Dottor Toma: « Consigli agli agricoltori ».
12,55: FOLCLORE ALTO ATESSINO. Concertista di cetra Massimo Sparer. Cantante Rodolfo Hechensteiner (Jodler) - Alla fine: Musica riprodotta.
13,30: Trasmissione dall'Autodromo di Monza della fase finale del GRAN PREMIO AUTOMOBILISTICO.
13,55-14: Le campane del Convento di Gries.
17: Musica riprodotta o ritrasmessa.
18: Notiziario sportivo.
20: Segnale orario - Eventuali comunicati dell'E.I.A.R. - Notizie sportive - Comunicazioni del Dopolavoro - Trasmissione di dischi.
20,45: Inni nazionali.

Fior di neve

Operetta in tre atti.
Musica del Maestro G. BLANC.
(Vedi Roma-Napoli).

PALERMO

Kc. 572 - m. 524,5 - kw. 3/70 %
10,40: Musica religiosa.
11,5: Dott. Berna: « Consigli agli agricoltori ».
12,45: Giornale radio.
13: Musica riprodotta.
13,30: Segnale orario - Eventuali comunicati dell'E.I.A.R. - Bollettino meteorologico - Trasmissione dall'Autodromo di Monza della fase finale del GRAN PREMIO AUTOMOBILISTICO.
17,30-18,30: MUSICA VARIA: 1. A. Mariotti: *Orient express*; 2. Scassola: *Piccola geisha*; 3. Lehár: *Il paese del sorriso*, fantasia; 4. Amadei: *Capricci di bimba*; 5. Grieg: *Berceuse* (violinista V. Manno); 6. Puccini: *Turandot*, fantasia; 7. Billi: *Campagne a sera*; 8. Vidale: *Susan*.
Negli intervalli: Notizie sportive.
20: Comunicazioni del Dopolavoro - Giornale radio.
20,20: Notizie sportive.
20,25-20,45: Musica riprodotta.
20,30: Segnale orario - Eventuali comunicati dell'E.I.A.R.

20,45:

Concerto sinfonico

diretto dal M° A. LA ROSA PARODI.

Parte prima:

- Inni nazionali.
- Mendelssohn: *Sinfonia italiana*.
- Longo: « La Sticilia nella *Divina Commedia* », conversazione.

Parte seconda:

- Porpora-Gui: *Sonata* in re maggiore.
- Frank: *Psiche*.
- Borodin: *Danze del principe Igor*.
Notiziario teatrale.
Dopo il concerto: Canzoni di varietà.
22,55: Ultime notizie.

PROGRAMMI ESTERI

LE STAZIONI SONO DISPOSTE IN ORDINE DI NAZIONALITA'

AUSTRIA

VIENNA
Kc. 580 - m. 488,6 - kw. 15/80 %
GRAZ
Kc. 852 - m. 352,1 - kw. 7/80 %
15,25: Concerto vocale e strumentale.
16,25: « Miracoli numerici », chiacchierata.
16,50: Risultati del Derby austriaco. — 17,10: Concerto orchestrale.
18,35: Chiacchierata sulla Rumania.
19: Conversazione. — 19,30: Notiziario. — 19,40: Lecco: *La figlia di madama Angot*, opera comica in tre atti. — 21: Atti di opere: 1. Giordano: *Una romanza dalla Fedora*; 2. Puccini: *Una romanza dalla Giordano*; 3. Bizet: *Un'aria della Carmen*; 4. Id.: *Un'aria del Pescatore di perle*; 5. Mozart: *Un'aria del Flauto magico*; 6. Ciaikovski: *Un'aria della Dama di picche*; 7. Rimski-Korsakof: *Canzone del mercante indiano*; 8. Rozkycki: *Aria dall'opera Casanova*; 9. Moniusko: *Atakotiah*. — 22,40: Danze (Jazz band).

BELGIO

BRUXELLES I (Francese)
Kc. 589 - m. 509,3 - kw. 15/80 %
17: Concerto dell'orchestra della stazione. — 18: Concerto di dischi. — 19,15: Conversazione religiosa. — 19,30: Giornale parlato. — 20: Concerto dell'orchestra della stazione diretta da André: 1. Hahn: *Selezione di Ciboulette*. Nell'intervallo: Bozzetto radiofonico di André Blandin. 2. Brani di musica richiesti dagli ascoltatori. — 22: *Giornale parlato*. — 22,10: Ritrasmisione di un concerto dalla Sala Melmire di Anversa. — 23: FINE.

BRUXELLES II (Fiamminga)
Kc. 888 - m. 337,8 - kw. 15/80 %
17: Concerto di musica da ballo ritrasmessa. — 18,15: Dischi. — 19,15: Conversazione religiosa. — 19,30: Giornale parlato. — 20: Trasmissione di una serata variata da un club di Lovanio. — 21: Letture. — 21,15: Concerto di musica brillante: 1. Offenbach: *Ouverture dell'Orfeo all'Inferno*; 2. Lehar: *Valzer dal Conte di Lussemburgo*; 3. Slep: *Danze olandesi*; 4. Kochman: *Fox-trott fantasia sul Barone zingaro*; 5. Léonard: *Gallo e galline* (violino); 6. Rossini: *Fantasia sul Barbero di Siviglia*; 7. Novur: *Campagne al chiaro di luna a Valparaiso*, tango; 8. Confrey: *Il gattino sul pianoforte*. — 22: Giornale parlato. — 22,10: Trasmissione di un concerto da una sala privata di Anversa. — 23: FINE.

CECOSLOVACCHIA

PRAGA
Kc. 614 - m. 488,6 - kw. 120/80 %
16-17,30: Trasmissione da Moravská-Ostrava (concerto orchestrale). — 18-18,45: Trasmissione in tedesco - Una serata nel Nord della Boemia (canzoni, recitazione e conversazione). — 19: Concerto dell'orchestra della stazione diretta da R. Kubin (cinque numeri di musica popolare. — 20-22,30: Trasmissione da Bratislava - In un intervallo: Notizie sportive. — 21: Segnale orario. — 22: Segnale orario. — 22,30: Ultime notizie - Rassegna della giornata - Informazioni sportive. — 22,50: Informazioni del Radio-giornale. Programma di domani. — 22,55-23,30: Dischi.
BRATISLAVA
Kc. 1076 - m. 278,8 - kw. 13,5/60 %
19: Come Praga. — 20: Lecco: *Girofle Girofle*, operetta in tre atti. — 22,30: Come Praga. — 22,50: Informazioni - Programma di domani.
BRNO
Kc. 878 - m. 341,7 - kw. 32/80 %
19: Trasmissione da Praga. — 20: Come Bratislava. — 22,30: Come Praga. — 22,50: Informazioni del Radio-giornale. — 22,55-23,30: Come Praga.
KOSICE
Kc. 1022 - m. 293,5 - kw. 2,6/80 %
19: Come Praga. — 20: Come Bratislava. — 22,30: Come Praga. — 22,50: Programma di domani. — 22,55-23,30: Come Praga.
MORAVSKA-OSTRAVA
Kc. 1137 - m. 263,8 - kw. 11,2/80 %
19: Come Praga. — 22: Come Bratislava. — 22,30: Come Praga. — 22,50: Programma di domani. — 22,55-23,30: Come Praga.

DANIMARCA

KALUNDBORG
Kc. 260 - m. 1153,8 - kw. 7,5/80 %
COPENAGHEN
Kc. 1067 - m. 281,2 - kw. 0,75/80 %
8,30: Lezione di ginnastica. — 10: Trasmissione religiosa. — 11,30: Meteorologia. — 11,45: Notiziario. — 12: Campagne - Concerto. — 13: Lezione d'inglese. — 13,20: Lezione di tedesco. — 13,40: Lezione di francese. — 14: Trasmissione religiosa. — 15,30: Concerto. — 16,30: Per i bambini. — 17: Conferenza. — 18,20: Conferenza. — 18,50: Meteorologia. — 19: Notiziario. — 19,15: Segnale orario - Bollettino sportivo. — 19,30: Conferenza. — 20: Campagne - Musica danese. — 20,20: Concerto vocale.

— 21,20: Concerto orchestrale e vocale.
— 22,10: Notiziario. — 22,20: Concerto.
— 23: Musica da ballo. — 24: Campagne.

FRANCIA

BORDEAUX-LAFAYETTE
Kc. 988 - m. 304 - kw. 18/75 %
18,30: Radio-giornale. — 20: Cronaca degli es-confronti. — 20,40: Estrazione dei premi. — 20,50: Musica riprodotta. — 21: Musica riprodotta (orchestra, solisti, cantata).
MARSIGLIA
Kc. 950 - m. 315 - kw. 1,6/70 %
20,20: Risultati sportivi della giornata. — 20,30: Ritrasmisione da altre stazioni.
PARIGI P. P. (Poste Parision)
Kc. 914 - m. 328,2 - kw. 60/80 %
19: Dischi - Informazioni - Comunicati. — 19,30: Concerto di musica riprodotta. — 20,30: Dischi - Conversazione - Informazioni. — 20,45: Concerto vocale ed orchestrale: 1. Saint-Saens: *Preliudio del Dilario*; 2. Joh. Strauss: *Vienue all'opera*, valzer; 3. Debussy: *Piccola suite*; 4. Herold: *Selezione di Le Pré-aux-Clercs*; 5. Massenet: *Selezione del Werther*; 6. Godard: *Huonno pastore*; 7. Messager: *I due piccioni*, balletto; 8. Lacombe: *Serenata* per violoncello e orchestra; 9. Gounod: *Marcia a corteo della Regina di Saba*. — 22,45-22,50: Ultime informazioni.

PARIGI TORRE EIFFEL

Kc. 207 - m. 1445,8 - kw. 13/80 %
18,15: Trasmissione per i fanciulli. — 19,15: Giornale parlato (Informazioni). — 19,45: Giornale parlato (breve conversazione). — 20,20: Bollettino meteorologico. — 20,30-22: Concerto di dischi offerto da una ditta privata.

RADIO PARIGI

Kc. 174 - m. 1724,1 - kw. 75/80 %
17,45: Musica riprodotta. — 18,45: Concerto orchestrale. — 20: Concerto variato: 1. Holzmann: *Old faithful*; 2. U. Firtzel nel suo repertorio; 3. Razingale: *Alitto postumato*; 4. Kreutzer: *Una notte a Granada*. — 20,30: Informazioni - Cronaca sportiva - Notizie di stampa - Meteorologia. — 20,45: Concerto vocale e strumentale: 1. Herold: *Le pre aux clers*; 2. Alcune arie cantate; 3. Luchesi: *Fanciulla di sogno*; 4. Ketybel: *Sul Volga*; 5. Andran: *Gillette de Narbonne*; 6. Messager-Bernicci: *Francisco dalle catze blu*; 7. Finck: *Nella ombra*; 8. André: *Buon tabacco*.
Negli intervalli: Notizie della sera - Informazioni.

STRASSBURGO

Kc. 869 - m. 345,2 - kw. 11,5/70 %
15,45: Musica riprodotta. — 16,15: Conferenza in tedesco: « L'orientazione professionale e la scuola popolare ». — 16,30: Concerto (vedi Marsiglia). — 18: Conferenza medica in francese: « Malattie infettive ». — 18,15: Risultati sportivi. — 18,20: Chiacchierata sportiva. — 18,30: Concerto della radio-orchestra. — 19,30: Notiziario. — 19,45: Musica di jazz. — 20,30: Concerto: 1. Garnier: *Marcia*; 2. Bruneau: *Messidorio*, intermezzo sinfonico; 3. Lalo: *Ouverture del Re d'Ys*; 4. Wagner: *Marcia e coro nuziale del Lohengrin*; 5. Watelle: *Senza paura* - Intermezzo; Chiacchierata; 6. Milloti: *Luigi XVI*; 7. Ravel: *Rapsodie per una infanzia defunta*; 8. Massenet: *Fantasia della Manon*; 9. Chopin: *Polonaise* n. 4; 10. Ranski: *Sambre et Meuse*. — 22,30: Musica da ballo.

TOLOSA

Kc. 770 - m. 385,1 - kw. 8/48 %
17: Lezione di esperanto. — 17,15: Ultime notizie. — 17,30: *Arte di opere*. — 17,45: Concerto orchestrale. — 18,15: Alcune canzoni. — 18,15: Orchestra viennese. — 18,30: Risultati delle corse dei cavalli. — 18,45: Concerto vocale. — 19: Concerto orchestrale: 1. Weber: *Un'aria del Franco tiratore*; 2. Gounod: *Un'aria del Fausto*; 3. Wagner: *Alcuni brani del Sigfrido*. — 19,30: Informa-

ASMA - FEBBRE DA Fieno

I sofferenti di questa terribile malattia hanno oggi a disposizione coll'apparecchio **ULTRA-RAYON**, un sistema scientifico ed efficace di cura, a mezzo d'irradiazione diretta delle cavità nasali. **Meravigliosi immediati risultati**. Indicato anche nei comuni raffreddori, emicrania, grippe, malattie croniche dei seni frontali, nevralgie facciali, dolori agli orecchi. **Cura rapida, semplice, gradovole**. Costo apparecchio L. 150
Informazioni ed acquisti presso Ing. **MICHELE ANDREINI - MILANO**
Bastioni Garibaldi, 3
Telefono 45-789



zioni varie. — 19.45: Musica militare. — 20: Arie di opere: 1. Alfano: Due arie dalla *Risurrezione*; 2. Bizet: Due arie dalla *Carmen*. — 20.15: Orchestra argentina. — 20.30: Arie di opere. — 20.45: Alcune melodie. — 21: Orchestra viennese. — 21.30: Selezione di alcuni filius sonori. — 21.45: Concerto di fisarmonica. — 22: Musica militare. — 22.15: Canzoni spagnole. — 22.30: Giornale parlato dell'Africa del Nord - Notizie varie. — Dalle 22.45 alle 23.15: Musica inglese. — 23.15: Concerto variat.o — 23.30: Concerto sinfonico moderno. 1. Rabaud: *Variations su canzoni russe*; 2. Messager: Balletto di *Isolina*. — 24: Notiziario.

satempo. — 19.45: Bollettino sportivo. — 20: Concerto corale ed orchestrale (ritrasmissione da Wuppertal-Elberfeld) 1. Liszt: *Tasso*, poema sinfonico per grande orchestra; 2. Due canzoni per coro; 3. Brahms: *Rapsodia* per contralto, coro ed orchestra; 4. Volbach: *L'ami dell'umanità*, per coro e grande orchestra; 5. Schumann: *Tema e variazioni* per grande orchestra; 6. Philipp: *Messa solenne sinfonica*, per coro misto, soprano, organo e grande orchestra. — 22.10: Bollettini diversi. — 22.30.24: Musica da ballo ritrasmissione da Berlino.

MUEHLACKER
 kc. 832 - m. 380,5 - kw. 60/70 %
 16: Concerto Orchestrale. — 18: Wilhelm Kiefer legge delle sue opere. — 18.50: Commemorazione del poeta Holderlin. — 19.30: Musica viennese. — 20: Venti Franceschi. — 21: Notiziario. — 22.45: Danze (da Vienna).

GERMANIA

AMBURGO
 kc. 806 - m. 372,2 - kw. 1,5/50 %
 16: Reportage di una partita di palla al cestro giocato in Svizzera. — 17.45: Reportage di una corsa motociclistica. — 17: Concerto corale. — 18.10: Reportage e conversazione sul circo di Hagenbeck. — 18.40: Concerto di composizioni strumentali di Mozart (tra le meno note). — 19.30: Reportage da una sala di ginnastica femminile. — 19.40: Bollettino sportivo. — 19.55: Meteorologia. — 20: Concerto vocale e orchestrale - Composizioni popolari (21 numeri). — 22: Notiziario e bollettini diversi. — 22.20: Attualità. — 22.30: Concerto di musica da ballo ritrasmissione.

LIPSIÀ
 kc. 1157 - m. 259,3 - kw. 2/50 %
 15.30: Concerto vocale e strumentale. — 16.30: Horts Biernath: *La cassetta*, radio-commedia. — 17.30: Concerto corale. — 18: Radio reportage dal Westerland. — 19: Cronaca sportiva. — 19.45 (da Weimar): Ermanno Wolf-Ferrari: *La vedova scaltra*, opera. — 22.15: Notiziario. — Fino alle 24: Danze.

INGHILTERRA

DAVENTRY NATIONAL
 kc. 103 - m. 1554,4 - kw. 30/80 %
 LONDON NATIONAL
 kc. 1147 - m. 261,5 - kw. 50/80 %
 NORTH NATIONAL
 kc. 995 - m. 301,5 - kw. 50/80 %
 16.15: Shakespeare: *Amleto*, tragedia adattata per il microfono da Barbara Burnham. — 19.15: Lettura della Bibbia. — 20: Servizio religioso dallo studio. — 20.45: L'appello della Buona Causa. — 20.50: Notiziario. — 21.5: Concerto dell'orchestra municipale di Bourneville diretta da Sir Geoffrey, con Isobel Baillie, soprano, e Arthur Cox, tenore: 1. Javaloyes: *El Ataneta*, marcia spagnola; 2. Auber: Ouverture della *Corona di diamanti*; 3. Hayken: *Serenata*; 4. Mozart: *Un'aria nelle Nozze di Figaro*, soprano; 5. Finck: *Selezione da composizioni di Schubert*; 6. J. Strauss: *Rose del sud*, valzer; 7. Tre arie per tenore; 8. Byrne: *Pini sussurranti*, orchestra con solo di xilofono; 9. Mascagni: *Selezione dalla Cavalleria rusticana*. — 22.30: Epilogo.

BERLINO
 kc. 710 - m. 419 - kw. 1,5/50 %
 16.40: Concerto orchestrale. — 17.50: Conversazione sul cinematografo. — 18.15: Danze e *Heder* di 5 secoli (11 numeri). — 18.55: Trasmissione di una partita di water-polo. — 19.25: Conversazione. — 19.50: Notizie sportive. — 20: Lecocq: *Il duchino*, opera comica in tre atti. — 20.10: Notizie sportive. — Bollettini vari. — Indi, fino alle 24.30: Musica da ballo.

MONACO DI BAVIERA
 kc. 563 - m. 532,9 - kw. 1,5/50 %
 16: Concerto orchestrale. — 17.20: Lettura di una novella. — 17.45: Concerto d'organo. 1. Bossi: *a Canlo della sera*, opera (2, b) *Offertorio*, opera (10); 2. Canzoni per baritono e organo; 3. Liszt: *Fantasia e fuga*. — 18.10: «Dakotney», conferenza. — 18.30: Recitazioni umoristiche (con accompagnamento di liuto). — 19: Concerto di violino e piano: 1. Sammartini-Sandheimer: *Introduzione*; 2. Baquin-Mann: *Il cecoco*; 3. Cartier-Kressler: *La caccia*; 4. Elgar: *La capricciosa*; 5. Dvorak: *Danze slave*; 6. Saint-Saens-Isay: *Capriccio*; 7. Galkin: *Serenata*. — 19.25: Meteorologia - Cronaca sportiva. — 19.40: Schizzo. — 20: L. Fall: *Il caro Augustin*, operetta in 3 atti. — 22.20: Notiziario. — 22.45: Venti di Vienna.

LONDON REGIONAL
 kc. 843 - m. 355,5 - kw. 50/80 %
 15.45: Concerto della banda militare della stazione - Negli intervalli: Arie per baritono. — 17.17.30: Seconda conversazione sulla Cina moderna. — 20: Servizio religioso da una chiesa di Brighton. — 20.45: L'appello della Buona Causa. — 20.50: Notiziario. — 21: Notizie regionali. — 21: Musica da camera (negli intervalli): Arie per sopra-

BRESLAVIA
 kc. 923 - m. 325 - kw. 1,5/50 %
 16.20: Concerto orchestrale di musica varia. — 17.10: Conversazione. — 17.30: *Cabaret* su dischi. — 18.15: Reportage di una partita di calcio. — 19: Concerto di musica per flauto. — 19.20: Meteorologia. — 19.25: Lettura di una relazione di viaggio. — 20: Trasmissione da Berlino. — 22: Notiziario e bollettini diversi. — 22.30: Musica da ballo ritrasmissione da Berlino. — 24: Fine.

FRANCOFORTE
 kc. 770 - m. 389,8 - kw. 1,5/50 %
 16: Venti Muehlacker. — 18: Reportage dal Westerland. — 18.50: Ricordi su Wilhelm Basch, conversazione. — 19.30: Renato Mordò e Trude Wessely: *Grande attrici*, radio-recita. — 20: Concerto orchestrale: 1. Dvorak: *Concerto* per violoncello in si minore; 2. Selezioni da opere; 3. Vecchia musica popolare viennese. — 22.20: Notiziario. — 22.45: Danze.

MIDLAND REGIONAL
 kc. 762 - m. 306,9 - kw. 25/80 %
 16.15: Concerto di una banda militare. — 17: Venti London Regional. — 19.50: Funzione religiosa. — 20.45: Appello per la Buona Causa. — 20.50: Notiziario. — 21.5: Concerto dell'orchestra della stazione, diretto da F. Cantelli, con J. Vates (baritono); 1. Urbach: *Nel Palazzo di musica di Mendelssohn*, fantasia; 2. Tre arie per baritono; 3. Frlini: *Echi del bosco*; 4. Lacombe: *Mattinata primavera*; 5. Siede: *Farfala d'oro*, valzer-idillio; 6. Tre arie per baritono; 7. Quiter (ed.): *Drink to me only with thine eyes*; 8. Dvorak: *Quarta danza slava* in fa; 9. Due arie per baritono; 10. Rosse: *Intermezzo di Monsieur Beaucaire*. — 22.30: Fine.

HEILSBURG
 kc. 1085 - m. 276,5 - kw. 60/70 %
 16: Commemorazione di Goethe e di Zelter. — 17: Concerto orchestrale — 18.30: Cinque storie di biriboni. — 19: In memoria di Eduard Morike: Poesie e prosa. *Heder* di Schumann, Brahms, Wolf. — 20.15: Concerto di musica popolare tedesca. — 22.15: Notiziario e fino alle 0.30: Danze.

KOENIGSWUSTERHAUSEN
 kc. 153,5 - m. 1634,9 - kw. 60/70 %
 16.15: «Paesaggi tedeschi», conferenza. — 16.40: Concerto da Berlino. — 18: Conferenza. — 18.30: Lettura di poesie di Holderlin. — 19.30: «L'Europa e la libertà politica», conferenza. — 20: Verdi: *I Vespri siciliani*, opera in tre atti - Indi: Notiziario e fino alle 0.30: Danze.

NORTH REGIONAL
 kc. 625 - m. 480 - kw. 50/80 %
 15.45: Concerto dell'orchestra della stazione. — 17.17.30: Venti London Regional. — 20: Servizio religioso da una chiesa. — 20.45: L'appello della Buona Causa. — 20.50: Notiziario. — 21.5: Venti London Regional. — 22.30: Epilogo.

LANGENBERG
 kc. 635 - m. 472,4 - kw. 60/70 %
 16.30: Concerto orchestrale di musica popolare. — 18: Conversazione. — 18.40: Conversazione. — 19: Un'ora di pas-

LUBIANA
 kc. 621 - m. 575,5 - kw. 2,5/60 %
 15.15: Dramma. — 16: Canzoni nazionali (cori). — 16.45: Lezione divertente. — 17: Concerto di balalaika. — 20: Quartetto della stazione. — 21.25: Concerto vocale. — 22: Notiziario. — 22.15: Concerto di quintetto.

ZAGABRIA
 kc. 977 - m. 307 - kw. 0,75/60 %
 17: Danze (dischi). — 19.30: Notizie varie. — 19.45: «Come possiamo difenderci dalla tubercolosi», conferenza. — 20: Selezione di opere. — 21: Dobriza Cesaric legge alcune liriche sue. — 21.15: Frammento di opera. — 22.30: Meteorologia - Notizie. — 22.45: Danze.

OSLO
 kc. 277 - m. 1085 - kw. 60/70 %
 Il programma non è arrivato.

ZAGABRIA
 kc. 977 - m. 307 - kw. 0,75/60 %
 17: Danze (dischi). — 19.30: Notizie varie. — 19.45: «Come possiamo difenderci dalla tubercolosi», conferenza. — 20: Selezione di opere. — 21: Dobriza Cesaric legge alcune liriche sue. — 21.15: Frammento di opera. — 22.30: Meteorologia - Notizie. — 22.45: Danze.

NORVEGIA
 kc. 277 - m. 1085 - kw. 60/70 %
 Il programma non è arrivato.

OLANDA
 HILVERSUM
 kc. 1013 - m. 296,1 - kw. 7/80 %
 16.40: Concerto di un'orchestra di fisarmoniche a fiato. — 17.40: Conversazione letteraria. — 18.25: Trasmissione religiosa dallo studio con canto. — 19.40: Segnale orario. — 19.41: Notiziario. — 19.55: Concerto dell'orchestra da camera della stazione, con canto: 1. Joh. Strauss: *Falzer viennese*; 2. a) Miilcker: *Valzer di sogno*; b) Kalmann: *Tango*; c) Kanneke: *Romanza nella Banda Lisotta*; 3. a) Gillet: *Balagneta*; b) Bolzoni: *Minuetto*; 5. Chopin: *Polacca* in la maggiore. — 20.40: Conferenza.

LUNEDÌ SERA dalle 21 alle 22 dalle Stazioni Radio di Milano-Torino-Genova-Trieste-Firenze-Roma-Napoli

DICIANNOVESIMA TRASMISSIONE DELL'ORA STANDARD CONCERTO

CON IL CONCORSO DEL QUARTETTO ROTH E DELL'ARPISTA ADA RUATA SASSOLI

SOCIETÀ ITALO-AMERICANA PEL PETROLIO - GENOVA

DOMENICA A

5

— 20.55: Trasmissione del Concerto al Concertgebouw diretto da M. Ed. van Beinum, con M. Alexander Schmuiler (violino). I. Ciaikovski: *Concerto op. 35* per violino e orchestra; 2. Ciaikovski: *Overture solenne 1812*. — 21.45: Dizione. — 22.10: Musica brillante dell'orchestra di Kovacs hajos, con canto. — 22.50: Musica brillante dell'orchestra di Kovacs hajos. — 23.40: Fine

HUIZEN

kc. 160 - m. 1875 - kw. 7/80 %

10.25: Conversazione sulla crisi agricola. — 19.50: Risultati di foot-ball. — 19.55: Concerto dell'orchestra della stazione. (I-dici numeri di musica brillante e da ballo). — 21.20-22.40: Epilogo per coro.

POLONIA

VARSAVIA

kc. 212 - m. 1411,8 - kw. 120/80 %

16.5: Trasmissione di una festa del lavoro. — 10.45: Conferenza su Garibaldi. — 17: Concerto popolare composto di composizioni di Moniuszko. — 18: Informazioni varie. — 18.20: Composizioni di Moniuszko per coro e orchestra (da Vilna). — 19.15: Varie. — 19.35: Corrispondenza e consigli tecnici. — 19.50 (dal Gran Teatro di Varsavia): Ciaikovski: *Halla*, opera (direttore dell'orchestra T. Mazurkiewicz). - Nel primo intervallo: Quarto d'ora letterario - Nel secondo intervallo: Programma di domani - Bollettini diversi - Nel terzo intervallo: Bollettino sportivo. — 23.10: Musica da ballo.



COMPLETATE IL GODI
MENTO DI UNA
BUONA AUDIZIONE
FRAMANDO LA SQUA
SITA SIGARETTA

REGINA

KATOWICE
kc. 734 - m. 406,7 - kw. 12/70 %

16.45: Consulenza tecnica. — 17: Concerto popolare (composizioni di Moniuszko). — 18.20: Composizioni di Moniuszko per coro e orchestra. — 19.35: Audizione letteraria. — 19.50 (dal Teatro Nazionale di Varsavia): Moniuszko: *Halla*, opera. — 23.10: Musica da ballo.

VILNA

kc. 531 - m. 585 - kw. 16/80 %

19.15: Canzoni lituane con accompagnamento di piano. — 19.30: Programma di domani. — 19.35-23: Trasmissione da Varsavia.

ROMANIA

BUCAREST

kc. 761 - m. 394,2 - kw. 12/100 %

16: Per i contadini. — 17: Concerto brillante. — 18: Notiziario - Segnale orario. — 18.10: Concerto orchestrale. — 19: Conferenza. — 19.40: Dischi. — 20: Segnale orario. — 20.5: Mozart: *Il ratto dal serraglio*, opera in 3 atti - Nell'intervallo: Notiziario.

SPAGNA

BARCELONA

kc. 860 - m. 348,8 - kw. 7/6

16-17: Concerto di dischi. — 18.30: Concerto di dischi. — 19: Concerto dell'orchestra della stazione. — 19.30: Concerto vocale (baritone). — 20: Conversazione agricola in catalano. — 20.10: Concerto vocale (soprano) e dell'orchestra della stazione. 1. Schubert: *Sinfonia incompiuta*; 2. Massenet: Una romanza dalla *Mimosa*; 3. Borzak: *Overture di Cavalletta*; 4. Puccini: Una romanza nella *Tosca*; 5. Verdi: Un'aria nella *Forza del destino*. — 21: Concerto di musica da ballo da un albergo. — 22: Trasmissione per le signore (N. 96 di *Radiofonica*, rivista rivista per le signore. — 22.15: Dischi (a richiesta degli ascoltatori). — 23.45: Concerto di musica popolare. — 24: Fine.

MADRID

kc. 707 - m. 424,3 - kw. 1/3

20-21.30: Campane dal Palazzo del Governo - Dischi (a richiesta degli ascoltatori). — 22.30: Campane dal Palazzo del Governo - Segnale orario - Concerto bandistico - Concerto di piano e canzoni popolari. — 1: Campane dal Palazzo del Governo - Fine.

SVEZIA

STOCOLMA

kc. 689 - m. 435,4 - kw. 55/80 %

GOETEBORG

kc. 912 - m. 251,8 - kw. 10/80 %

HOERBY

kc. 1167 - m. 257 - kw. 10/80 %

MOTALA

kc. 222 - m. 1348,3 - kw. 30/70 %

16.45: Chiacchierata sul foot-ball. — 17: Per i fanciulli. — 17.30: Recitazione. — 18: Vespri. — 19.35: Viaggio in Svezia, conversazione. — 19.55: Musica brillante. — 20.50: Radio-recita. — 22: Concerto orchestrale: 1. Grieg: *Sonata in sol maggiore*, op. 13; 2. Jordan: *Canzon*; 3. Sinding: *Impromptu*, op. 31; 4. Id.: *Mormorio di primavera*; 5. Paulina Hall: Tre canzoni.

SVIZZERA

RADIO SUISSE ALEMANIQUE

kc. 653 - m. 459,4 - kw. 60/75 %

16.30: Lettura di brani di prosa. — 17: Concerto di dischi. — 17.30: Canti della Sinagoga con accompagnamento di piano. — 18.30: Conversazione inglese. — 19: « Come si stampa un giornale quotidiano », reportage. — 19.40: « Etica sportiva e cristiana », conversazione. — 20.15: Ivry Müller: *Job*, oratorio per soli, coro ed orchestra. — 21.30: Meteorologia - Notiziario.

21.45: Concerto dell'orchestra della stazione. — 22.15: Notiziario sportivo.

RADIO SUISSE ROMANDE

kc. 743 - m. 403,8 - kw. 25/80 %

18: Concerto di dischi. — 19: Conversazione religiosa (protestante). — 19.30: Continuazione del concerto. — 20: Pagine di scrittori romantici, letture. — 20.20: Concerto dell'orchestra della stazione (musica romantica). — 20.45: Melodie romantiche per soprano e piano. — 21.15: Concerto dell'orchestra della stazione: Musica brillante e popolare. — 22: Previsioni meteorologiche - Notiziario. — 22.15: Fine.

UNGHERIA

BUDAPEST I

kc. 545 - m. 550,5 - kw. 18,5/70 %

17.15: Concerto corale. — 18: Conversazione. — 18.30: Concerto orchestrale: 1. I. S. Bach: *Overture in re maggiore*; 2. Volkmann: *Serenata in fa maggiore*; 3. Grieg: *Suit.*. — 20: Recita. 21.50: Concerto dell'orchestra zigana. Imre Magyari - Indi: Danze.

BUDAPEST II

kc. 1428 - m. 210 - kw. 3

15: Dischi - Dalle 18.30 alle 24: Voci Budapest I.

U.R.S.S.

MOSCA KOMINTERN

kc. 202 - m. 1481,5 - kw. 100,80 %

MOSCA STALIN

kc. 707 - m. 424,3 - kw. 100,90 %

15: Concerto orchestrale. — 18.30: Ora letteraria. — 17.30: Concerto di musica ceca. — 18.30: Concerto del ciclo «Musica russa». — 20: Conferenza in tedesco sulla sollevazione di Kron-

stadt. — 21.10: Ultime notizie. — 21.30: Rassegna della *Pravda*. — 21.55: Segnale orario dalla Torre del Cremlino.

MOSCA SPERIMENTALE

kc. 416,8 - m. 720 - kw. 20

10.45: Scienziati al microfono. — 17.25: Rimsky-Korsakoff: *La fiaba dello zar Saltan*, opera. — 21.55: Segnale orario dalla Torre del Cremlino.

STAZIONI EXTRAEUROPEE

ALGERI

kc. 823 - m. 364,5 - kw. 10

20: Danze. — 20.15: Concerto Mozartiano: 1. Conferenza su Mozart; 2. Ouv. di *Così fan tutte*; 3. *Mozzello*; 4. *Trio* n. 3 in mi minore; 5. Coro dei sacerdoti dal *Flauto magico*; 6. Un'aria delle *Nozze di Figaro*. — 21: Concerto orchestrale: 1. Mendelssohn: *Bray Bus*; 2. Liszt: *Rapsodia ungherese*; 3. Luigini: *Balletto egiziano*; 4. Fauré: *Elegia*; 5. Donizetti: *La Favorita*; 6. Grieg: *Peer Gynt*; 7. Massenet: *Balletto del Cid*; 8. Saint-Saens: *Danza macabra*; 9. Verdi: *Rigoletto*.

ANGORA

kc. 195 - m. 1538 - kw. 7

16: Concerto orchestrale. — 16.30: Musica orientale. — 17: Orchestra della stazione. — 17.30: Musica orientale. — 18: Concerto d'arpa.

RABAT

kc. 720 - m. 816,4 - kw. 2,5

17-18: Musica riprodotta. — 20.30: Musica riprodotta. — 20.45: Giornale parlato - Bollettino meteorologico - Notiziario dell'agenzia Havas. — 21.33: Concerto orchestrale offerto dall'Associazione « Gli amici di Radio-Marocco » (I-dici numeri di musica varia e dischi). — 23: Ritrasmissione o musica riprodotta.



La musica Jazz moderna

con i suoi melodici ritmi di danza... soltanto con valvole di alto rendimento, con le nuove Valvole VALVO è udibile fedelmente ritrasmessa!

Rappresentante Generale per l'Italia:

RICCARDO BEYERLE - MILANO
Via A. Applani, 1 - Telefono 64-704



VALVO

Rappresentanti per Firenze e Provincia:

Fratelli ILARDI A. & O. - FIRENZE - Via Cavour, 64 - Telefono 25-713

*Consultate il dentista
almeno due volte all'anno*



470

Tutto bene!

**Continui ad usare
i dentifrici GIBBS!**

Ecco ciò che, consultando il loro dentista, si sentono dire le persone che adoperano regolarmente il Sapone Dentifricio GIBBS o la Pasta Dentifricia GIBBS a base di sapone.

Solo il sapone può produrre una schiuma capace a pulire completamente e perfettamente la dentatura, schiuma che s'insinua anche in quelle minime cavità, dove non può giungere l'azione dello spazzolino.

Quindi sia il Sapone Dentifricio GIBBS che la Pasta Dentifricia GIBBS a base di sapone, sono tali da assicurarVi l'asepsia completa della bocca ed una dentatura candida e splendente.

Usate sempre il Sapone Dentifricio GIBBS o la Pasta Dentifricia GIBBS a base di sapone.

Esigeteli ovunque!

S. A. Stabilimenti Italiani Gibbs - Milano



Mucci

Basta udirlo

per convincersi delle qualità del

TELEFUNKEN 342

il famoso radiorecettore a 5 valvole

Riceve bene le stazioni europee - è di manovra facile anche ad un bambino - è signorile - e moderno - ha una voce impareggiabile - è il Radiorecettore che s'impone

Prezzo, completo di valvole ed altoparlante

L. 1780

tasse governative comprese

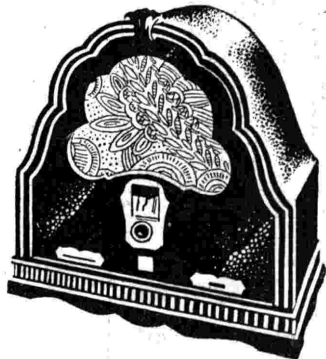

SIEMENS SOC. ANONIMA
REPARTO VENDITA RADIO SISTEMA TELEFUNKEN

3 Via Lazaretto MILANO (118) - Via Lazaretto, 3
Filiale: ROMA - Via Prati, 50 - 51



TELEFUNKEN

UN GIUDIZIO DELLA GRANDE ARTISTA LIRICA ITALIANA LUISA TETRAZZINI



Salemme
/31

R. C. A. prodigiosi questi apparecchi, che mi offrono piacevoli sensazioni per la perfetta trasmissione di suoni e voci. Augurî, perchè veramente la fama mondiale di questi apparecchi è pienamente giustificata.

LUISA TETRAZZINI

Radiolette R C A

Un ottimo apparecchio di eccellente rendimento con valvole schermate e pentodo finale. Altoparlante elettrodinamico.

Prezzo di vendita

In contanti
L. 1350

A rate L. 270 in contanti e 12 effetti mensili da L. 95 cadauno.

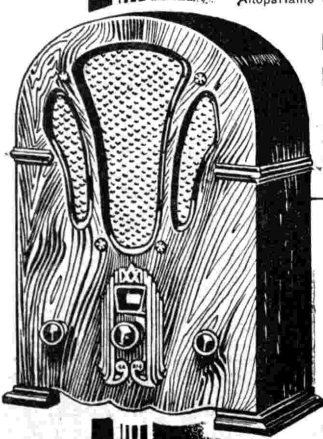

Nell'ammontare del prezzo di vendita non è compreso l'importo per la licenza d'abbonamento alle radioaudizioni di L. 80 annue, obbligatoria a sensi di legge.

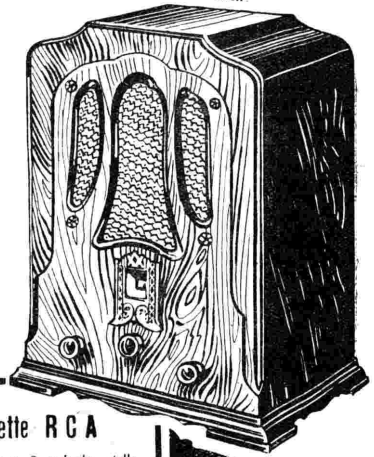

Superette R C A

Supereterodina a 8 valvole, delle quali 3 schermate (comprese 2 di supercontrollo) e 2 pentodi finali di potenza in push-pull. Altoparlante elettrodinamico.

Prezzo di vendita

In contanti L. 2475

A rate L. 495 in contanti e 12 effetti mensili da L. 175 cadauno.

RCA

COMPAGNIA GENERALE
DI ELETTRICITÀ

GE

SUPERTRASMISSIONI

Roma - Napoli - Milano - Torino - Genova - Trieste - Firenze - Ore 21: **Concerto strumentale del Quartetto Roth e dell'arpista A. Ruata Sassoli.**

Bolzano - Ore 20: **Concerto variato e commedia.**



SUPERTRASMISSIONI

Amburgo - Ore 19,20: **Cavalleria leggera, operetta di Suppé (dallo Studio).**

London Regional - Ore 20: **Concerto di piano di Lilius Mackinnon. Brani di Brams, Bach, Chopin e altri.**

MILANO-TORINO-GENOVA TRIESTE-FIRENZE

Milano: kc. 905 - m. 331,4 - kw. 7/70 %
Torino: kc. 1096 - m. 273,7 - kw. 7/100 %
Genova: kc. 959 - m. 312,8 - kw. 10/70 %
Trieste: kc. 1211 - m. 247,7 - kw. 10/100 %
Firenze: kc. 598 - m. 501,7 - kw. 20/100 %

8,45: Giornale radio.
8,30: Lista delle vivande.
11,45-12,30 (Milano-Torino - Genova - Firenze): **MUSICA VARIA: 1. Suppé: La dama di picche**, introduzione; 2. Eberle: *Meyerbeeriana*, fantasia; 3. Canusso: *Racconto d'amore*; 4. Giordano: *Il volo*; 6. Hipp: *La rosetera*; 7. Marsaglia: *Nella pineta*; 8. Schertzinger: *Il principe consorte*, fantasia; 9. Giov. Strauss: *Tesoro*; 10. Yessel: *I coltini di Sumatra*; 11. Fassy: *Beniamino*.
12,30: Trasmissione di dischi.
12,45: Giornale radio.
13: Segnale orario - Eventuali comunicazioni dell'E.I.A.R.

13-14 (Trieste): **QUINTETTO: 1. Fragna: Marcia Umberto**; 2. Bonelli: *Canzone vespertina*; 3. Kapplusch: *Buona notte, piccola*; 4. Ranzato: *I monelli forestali*, fantasia; 5. Zuculli: *Amor di stelle*; 6. Amadei: *Invano*; 7. Pavani: *Vergine folle*; 8. Gnecco: *Colore di Spagna*; 9. Senigaglia: *Carezza*; 10. Stocchetti: *Bambolina bella*.

13,1-14,30 (Milano - Torino - Genova - Firenze): **CONCERTO VARIATO: 1. Paër: Sargino**, introduzione; 2. Waldteufel: *I fiori*; 3. Amadei: *Festa campestre*; 4. Canzone; 5. Lombardo: *La casa innamorata*, fantasia; 6. Canzone; 7. Scassola: *Suite pastorale*; 8. Canzone; 9. Lindemann: *Magi in Oriente*; 10. Kostal: *Marcia della libertà*.

13,45 (Milano): Borsa.
13,55 (Torino): Borsa.
14 (Genova): Borsa.
14,5 (Firenze): Borsa.
14,40 (Trieste): Borsa.
16,15: Giornale radio.
16,30 (Milano - Torino - Genova - Firenze): **Cantuccio dei bambini: Maero blu: Rubrica dei perché** - (Trieste): «Ballata, a noi» di Maestro Remo - **Giochetti della radio** - La radionovella per i piccoli.

16,45 (Milano - Torino - Genova - Firenze): **MUSICA VARIA: 1. Gatto: Pio Percipio**; 2. Mariotti: *Pavana dogale*; 3. Canzone; 4. Guarino: *Slavica*, suite; 5. Canzone; 6. Amadei: *Vi amo, signora*; 7. Canzone; 8. Donizetti: *L'elisir d'amore*, fantasia; 9. Pattacini: *Il cavallierizzo*.

16,45 (Trieste): **QUINTETTO: 1. Pedrotti: Tutti in maschera**, ouverture; 2. Zimmer: *Notte d'estate sul Reno*; 3. Ferraris: *Canzone di mezzanotte*; 4. Corlopassi: *Canzone sentimentale*; 5. Verdi: *Aida*, selezione; 6. Di Spirito: *Nostalgia*; 7. Romeo: *In Amburgo sull'Elba*; 8. Cergogli;

MILANO - TORINO - GENOVA
TRIESTE - FIRENZE - ROMA - NAPOLI
Ore 21

XIX CONCERTO

offerto dalla
**SOCIETA' ITALO - AMERICANA
DEL PETROLIO**

col concorso del

QUARTETTO ROTH
E DELL'ARPISTA
ADA RUATA SASSOLI

STANDARD

Appuntamento al Luna Park; 9. Calderoni: Lago Maggiore.

17,50-18: Giornale radio - Comunicazioni dell'Enit.

18,45: Comunicazioni dei Consorzi agrari e della R. Società Geografica.
19,5: Comunicazioni dei Dipolavoro.

19,10-20 (Milano - Torino - Genova - Firenze): **Trasmissione di dischi.**

19,10-20 (Trieste): **QUINTETTO: 1. Stocchetti: Banderillos**; 2. Benatzky: *Maschera danzante*; 3. Chiappina: *Testina cara*; 4. Sartorio: *Ombre di notte*; 5. Amadei: *Mattinata*, dalla suite giordiana; 6. Bayer: *Tcho-Tcho-San*; 7. Chavrt: *Ghiaccio bollente*; 8. Stolz: *La canzone è finita*.

19,30: Segnale orario ed eventuali comunicazioni dell'E.I.A.R.

20: Giornale radio - Bollettino meteorologico.

20,25: **CONCERTO VARIATO: 1. Ponicchelli: I Lituani, sinfonia; 2. Amadei: *Delusione*; 3. Nedbal: *Sangue potaceo*, fantasia; 4. Delmas: *Fuga***

di pagliacci; 5. Brunelli: *Barcarola napoletana*; 6. Lincke: *Metropoli*, marcia.

20,50: Libri ed autori.

21:

Dicennovesimo Concerto

OFFERTO DALLA SOCIETA' ITALO-AMERICANA DEL PETROLIO
col concorso del QUARTETTO ROTH e dell'arpista ADA RUATA SASSOLI.

Prima parte:

Debussy: *Quartetto opera 10* (animé, assez vif, andantino, moderé, animé) - **Esecutore il QUARTETTO ROTH: 1° violino Feri Roth, 2° violino Jenò Antal, viola Ferenc Molnar, cello Albert Van Doorn.**

Seconda parte:

Musiche per arpa eseguite dalla arpista ADA RUATA-SASSOLI:
1. Bach: *Bourrée*.
2. Scarlatti: *Pastorale*.

3. **Canzoni popolari francesi del XVII secolo: a) Il etait une bergère; b) Le petit roy d'Yvetot.**
4. Debussy: *Prémère arabesque*.
5. Salzedo: *Tourbillons*.
Terza parte:
Mozart: *Quartetto in si bemolle maggiore* (Quartetto di caccia). Allegro, minueto, adagio, allegro - **Esecutore il QUARTETTO ROTH.**

22:

La forza fienaia

Commedia in un atto di LADY GREGORY.

Persnaggi:
Bartolo Fallon - Ernesto Ferrero
Signora Fallon, sua moglie
Giulietta De Riso

Jack Smith - Riccardo Tassani
Un giudice di pace Aldo Silvani
Signora Tarpey, fruttaiola

Ada Cristina Ambrante
Signora Tully - Ala Ottaviani
Gianni Erty - Mario Bessati
Timoteo Casey - Gioto Tompessini
Uno poliziano - Elbio Croce
Giacomo Ryan - Emilio Galvi
Dopo la commedia: Dischi.

23: Giornale radio.

ROMA - NAPOLI

Roma: kc. 680 - m. 441,2 - kw. 50/100 %
Napoli: kc. 941 - m. 318,8 - kw. 1,5/60 %
ROMA ONDE CORTI (2 RD): kc. 11.810
m. 25,4 - kw. 9/50 %

8,15-8,30 (Roma): Giornale radio - Comunicazioni dell'Ufficio presagi.

12-14: Musica riprodotta.

12,45: Previsioni del tempo.

13,15: Giornale radio - Borsa - (Napoli): Notizie - Borsa.

13,30: Segnale orario - Eventuali comunicazioni dell'E.I.A.R.

17: Cambi - Giornale del fanciullo - Giornale radio - Comunicazioni Ufficio presagi.

17,30-18,15: **CONCERTO STRUMENTALE E VOCALE: 1. Schumann: Sonata in la minore per violino e pianoforte; a) appassionato, b) allegretto, c) vivace** (violinista Giacomina Protto e pianista Nelly Africano); 2. a) Ferrò: *Ninna-nanna strapaesana*, b) Casella: *Due canzoni francesi antiche: 1° Rêves d'or*

TORINO

Sono cominciate le consegne del

NUOVO CROSLLEY BABY

5 Valvole - Potente - Melodioso - Selettivo

L. 1226
TASSE COMPRESSE

Concessionari esclusivi:
INDUSTRIE RADIO
Ing. G. L. COLONNETTI & C. - TORINO
Via Ospedale, 6 - Telefono 45-478



17,55-18: Comunicazioni del Dopolavoro.

20: Segnale orario - Eventuali comunicati dell'E.I.A.R.

Concerto variato

1. Beethoven: *Le rovine di Atene*, sinfonia; 2. Amadei: *Vi amo, signora*; 3. Cori: *Canli del mare*; 4. Deszenzani: *Gialtoneri*.

«Libri ed autori», lettura.

5. Elgar: *Saluto d'amore*; 6. Brusson: *Improvviso*; 7. Leonecavallo: *La Bohème*, fantasia; 8. Cortopassi: *Passa la serenata*.

21: Notiziario artistico.

21,40:

Vince chi torna

Commedia in 1 atto di A. GAGNA.

Alla fine della commedia: Giornale radio - Giornale dell'Enit - Musica riprodotta o ritrasmessa fino alle 22,30.

PALERMO

Kc. 572 - m. 524,5 - kw. 3/70 %

12,45: Giornale radio.

13-14: MUSICA VARIA (sestetto):

1. Mariotti: *Se-si-sa, Susy*; 2. Ranzolo: *Dolci ecrucuzza*; 3. Lehar: *Clo-*

rd, fantasia; 4. Penno: *E' maggio*, intermezzo; 5. Rimsky-Korsakov: *Chant hindou* (violinista V. Mannò); 6. Puccini: *Madame Butterfly*, fantasia; 7. Ranzolo: *Il tamburino arabo*, intermezzo; 8. Vidale: *Nichy*.

13,30: Segnale orario - Eventuali comunicazioni dell'E.I.A.R. - Bollettino meteorologico.

17,30-18,30: Musica brillante e da ballo.

20: Comunicazioni del Dopolavoro - Radio-giornale dell'ENIT - Notiziario agricolo - Comunicato della Reale Società Geografica Italiana - Giornale radio.

20,20-20,45: Musica riprodotta.

20,30: Segnale orario - Eventuali comunicati dell'E.I.A.R. - «Libri ed Autori», lettura.

20,45: Trasmissione fonografica delle opere:

Pagliacci

di R. LEONCIVALLO.

Cavalleria rusticana

di P. Mascagni.

Negli intervalli: Guerrieri: «I sindacati cantierini del Medio-Evo», conversazione - Notiziario artistico.

22,55: Ultime notizie.

PROGRAMMI ESTERI

LE STAZIONI SONO DISPOTE IN ORDINE DI NAZIONALITA'

AUSTRIA

VIENNA

Kc. 586 - m. 517,2 - kw. 15/80 %

GRAZ

Kc. 852 - m. 352,1 - kw. 7/80 %

16,45: L'educazione fisica alle scuole di Vienna - 17: Concerto orchestrale. - 18,05: Critica teatrale. - 18,30: Comunicati scolastici. - 18,35: Lezione di inglese. - 18,55: Conferenza sull'esposizione di architettura. - 19,35: Concerto orchestrale. 1. Mozart: *Quv del Flauto magico*; 2. Beethoven: *VI Sinfonia in la maggiore*; 3. Schubert: *Quv. di Rosamunda*; 4. Id. VIII Sinfonia in la minore; 5. J. Strauss: *Pizzicato*, polka; 6. Id.: *Sul bel danubio azzurro* - 21,30: Trasmissione sperimentale *Carta sonora* (Saggio di brani di musica impressi sulla carta). - 22: Reportage della gara di scherma per il campionato austriaco. - 22,15: Notiziario - 22,30: Concerto orchestrale

BELGIO

BRUXELLES I (Francese)

Kc. 859 - m. 509,3 - kw. 15/80 %

17: Concerto dell'orchestra sinfonica della stazione di Charles Walpoit. - 18: Concerto di dischi. - 18,15: Conversazione sul folclore e la meteorologia popolare. - 18,30: Concerto di violino: «La danza attraverso i tempi ed i paesi». - 19: Concerto di dischi. - 19,15: «La situazione economica dell'Europa: la Germania», conversazione. - 19,30: Giornale parlato. - 20: Concerto dell'orchestra sinfonica della stazione diretta da Jean Kumpfs. 1. Ciaikovski: *Capriccio italiano*. - 20,15: Ernest D'Herilly: *La zippiera*, commedia in un atto. - 20,30: Continuazione del concerto: 2. Mozart: *Serenata*. - 20,45: Lettura di poemi dedicati a Giacomo Leopardi. - 21: Ripresa del concerto: 3. Lalo: *Rapsodia norvegese*; 4. Massenet: *Elegio* (violoncello solo); 5. Bizet: *Suite dell'Arlesienne*; 6. Bolmann: *Minuetto gotico*; 7. Debilès: *Pas des fleurs*; 8. Glazounof: *Serenata*; 9. Rimski-Korsakov: *Il volo del calabrone*; 10. Gounod: *Balletto dal Faust*. - 22: Giornale parlato. - 22,10: Radio-trasmissione di una serata di danze. - 23: Fine.

BRUXELLES II (Fiamminga)

Kc. 888 - m. 337,8 - kw. 15/80 %

17: Concerto dell'orchestra della stazione diretta da Charles Walpoit. - 18: Concerto di dischi. - 18,15: Il folclore del mese di giugno», conversazione. - 18,30: Concerto di dischi. - 19,15: I cinque minuti di Pirreke Pirrewit. - 19,30: Giornale parlato. - 20: Concerto dell'orchestra della stazione diretta da Charles Walpoit: 1. J. Strauss: *Marcha Holsteizy*; 2. Waldteufel: *Sempre o quannai*; 3. Nco Postol: *Il tè delle cinque da Stolz*, pot-pourri; 4. Mannfred: *Sogno di carnevale*, intermezzo; 5. Mannfred: *La parata di bebè*, pezzo di genere; 6. Ray Stillwell: *Chichte*, solo di trombone; 7. J. Strauss: *Polka francese*; 8. Michaeloff: *Da me, rum!* - 20,45: Declamazione lirica. - 21,10: Continuazione del concerto: 1. Nells: *London marche*, one step; 2. Messenger: *Balletto d'Isolina*; 3. Oscar Strauss: *Fantasia sul Sogno d'un valzer*; 4. *Soll per due pianoforti*; 5. Lucchesi: *It's hard to forget*, valzer; 6. J. Gade: *Gestosa*, lungo tanzgo; 7. Leo Fall: *Fantasia in forma di jazz sulla Principessa dei dollari*. - 22: Giornale parlato. - 22,10: Concerto di musica da ballo. - 23: Fine.

CECOSLOVACCHIA

PRAGA

Kc. 614 - m. 488,6 - kw. 120/80 %

17,45: «La scelta delle letture», conversazione. - 17,55: Consigli pratici per le massale. - 18,55: Conversazione e bollettino agricolo. - 19,15: Conversazione per gli operai. - 19,25: Informazioni in tedesco. - 19,30: «Razionalizzazione dello sfruttamento», conversazione in tedesco. - 19: Trasmissione da Moravska-Ostrava. - 20,21,5: Trasmissione da Brno. - 21: Segnale orario. - 21,5: E. Saxlova: *Trio* per clarinetto, fagotto e piano. - 21,30: Concerto di piano di Ch. Solc: 1. Vit. Novak: *I briganti*, sonatina; 2. Blumer: *Intermezzo e variazioni su un'aria aria popolare*; 3. Martinu: *Danza ceca*. - 22: Segnale orario. - 22: Ultime informazioni - Cronaca della giornata - Informazioni sportive. - 22,15: Informazio-

ni del Radiogiornale - Programma di domani. - 22,20-23: Trasmissione da Bratislava.

BRATISLAVA

Kc. 1076 - m. 278,8 - kw. 13,5/60 %

19: Come Moravska-Ostrava. - 20: Come Brno. - 20,5: Come Praga. - 22,15: Programma di domani - Informazioni. - 22,20-23: Musica brillante dell'orchestra della stazione (nove numeri).

BRNO

Kc. 878 - m. 341,7 - kw. 32/80 %

19: Come Moravska-Ostrava. - 20: Autori satirici - Torza sedula - Autori satiri - Frammenti di Lavori di Cecof, Krifof, Teff, Avereenko, Tolstoj, ecc.). - 21,5: Concerto di balalaika, eseguito da studenti russi - Canzoni popolari e nazionali. - 22: Come Praga. - 22,15: Informazioni del *Radio-jornale*. - 22,20-23: Come Bratislava.

KOSICE

Kc. 1022 - m. 293,5 - kw. 2,6/80 %

19: Concerto di un'orchestra di mandolini - Musica brillante e da ballo. - 20: Come Brno. - 21,5: Concerto dell'orchestra della stazione: 1. Goldmark: *Ouverture di Salmata*; 2. Humperduch: *Fantasia sulla pantomima Il miracolo*; 3. Mussorski: *Copak*, danza russa; 4. Janacek: *Fantasia sull'opera Jenjafa*; 5. Bvorak: *Danza slava*, n. 5. - 22: Come Praga. - 22,15: Programma di domani. - 22,20-23: Come Bratislava.

MORAVSKA-OSTRAVA

Kc. 1137 - m. 263,8 - kw. 11,5/80 %

19: Musica da ballo dell'orchestra della stazione - Quindici numeri. - 20: Concerto vocale e strumentale: 1. Mozart: *Concerto per violino in la maggiore*; 2. Due arte per baritone; 3. Chopin: *Fantasia in fa minore per piano*; 4. Wagner: *Un'aria dal Lohengrin*, per baritone. - 21: Concerto orchestrale di musica brillante e da ballo. - 22: Come Praga. - 22,15: Programma di domani. - 22,20-23: Come Bratislava.

DANIMARCA

KALUNDBORG

Kc. 260 - m. 1153,8 - kw. 7,5/80 %

COPENAGHEN

Kc. 1067 - m. 281,2 - kw. 0,75/80 %

15,30: Concerto - Nell'intervallò alle 16,15: Recitazione. - 17,40: Notiziario. - 17,50: Conferenza. - 18,20: Lezione d'inglese. - 19: Meteorologia. - 19: Notiziario. - 19,15: Segnale orario. - 19,30: Concerto. - 20,30: Conferenza agricola. - 21: Trasmissione di una visita in un Museo. - 21,45: Notiziario. - 22: Musica danese.

FRANCIA

BORDEAUX-LAFAYETTE

Kc. 986 - m. 304 - kw. 13/75 %

19,30: Informazioni e quotazioni di borsa - Mercuriali. - 19,40: Cronaca sportiva. - 19,55: Estrazione dei premi. - 20: Conferenza di igiene. - 20,15: Ultime notizie. - 20,30: Concerto di musica classica.

MARSIGLIA

Kc. 950 - m. 315 - kw. 1,8/70 %

17: Per le signore. - 17,30: Musica riprodotta. - 18: Informazioni dall'agenzia *Havus*. - 18,15: Radio-giornale. - 19,15: Musica riprodotta. - 20: Conferenza sulle colonie dell'Africa del Nord. - 20,45: Chiacchierata sportiva. - 20,30: Concerto orchestrale: 1. Hervé: *Ouverture del Piccolo Faust*; 2. D'Ambrosio: *Canzonetta*; 3. Waldteufel: *Doctores*; 4. Iahn: Selezione da *Ciboulette*; 5. Lehar: Selezione da *Amore di zingari*; 6. Prullier: *Roperta apicciosa*; 7. Drugo: *Serenata dei Milioni di Arlecchino*; 8. Godard: *Il successo di Metrelli*; 9. Secolla: *mazurka*; 9. Marie: *In broccio*; 10. Lecocq: *Il duchino*; 11. Waller: *Serenata spagnuola*; 12. Armand: *Al diavolo*; 13. Strauss: *Sul bel Danubio azzurro*.

PARIGI P. P. (Poste Parisien)

Kc. 914 - m. 325,2 - kw. 60/80 %

19: Dischi - Informazioni - Comunicazioni. - 19,30: «Un'idea per settimana», conversazione. - 20,30: Dischi - Con-

pour ton sommeil (berceuse del XVII secolo, 2. *Flageolet*, c) Halyav; 3. *LEBRA*, «El due venir» (soprano Maria Viviani); 3. a) Debussy: *Minuetto*, b) Castelnovo Tedesco: *Ritmi* (violinista Giacomina Protto).

18,15-18,25: Giornale dell'Enit. 18,55 (Napoli): Cronaca dell'Idroporto - Notizie sportive.

19: Notizie agricole - Comunicati del Dopolavoro - Giornale radio - Sfogliando i giornali.

20: Segnale orario - Eventuali comunicati dell'E.I.A.R. - «Libri ed autori» - Musica riprodotta.

20,45: Notizie sportive - Notizie varie.

21:

Dicianovesimo Concerto

OFFERTO DALLA

SOC. ITALO-AMERICANA DEL PETROLEO ed il concorso del QUARTETTO BOTH e dell'arpista ADA RUATA-SASSOLI. (Vedi Milano - Torino - Genova - Trieste - Firenze).

22:

Musica leggera

1. Bixio: *Non va* (orchestra).
 2. De Serra: *Come una tucolata* (soprano Rosa Moretti).
 3. Valenti: *Anema nera* (tenore Gino Ruggiero).
 4. Staffelli: *Mezzanotte* (soprano Diana D'Ello).
 5. Bixio: *Passa il torero* (orchestra).
 6. De Curtis: *L'ammare vene e* (tenore Ruggiero).
 7. Mariotti: *Biglietto rosa* (soprano Moretti).
 8. Katscher: *Wunder bar*, fantasia di danze (orchestra).
 9. Mascheroni: *John* (soprano D'Ello).
 10. Kaper: *Suona la balalaika* (orchestra).
 11. Falvo: *Uocchie d'arragnate* (tenore Ruggiero).
 12. Staffelli: *Floretiera* (soprano Moretti).
 13. Mariotti: *La canzone del perché* (soprano D'Ello).
 14. Wlastoff: *Pat Trik* (orchestra).
- 22,55: Ultime notizie.

BOLZANO

Kc. 815 - m. 368,1 - kw. 1/100 %

12,30: Segnale orario - Eventuali comunicati dell'E.I.A.R. - Bollettino meteorologico.

MUSICA BRILLANTE - 1. Pisechek: *Radio, marcia*; 2. Bonelli-Marengo: *Se verrà quel di*; 3. Henschel: *Poursuite de Sylvainis*; 4. Gaudiosi: *Vicino a te*; 5. Siede: *Maggiolini*; 6. Maraziti: *Cubano*; 7. Lehar: *Federica*, selezione; 8. Mariotti: *La canzone del perché*.

13,30: Giornale radio - Comunicati dei Consorzi Agrari.

17: La palestra dei bambini: a) La cugina Rita; b) La Zia del perché. 17,30: Trasmissione di dischi.

versazione - Informazioni. - 20.45: Concerto offerto dal giornale *Le haut parleur*. - 21.45: Musica da ballo. - 22.45-22.50: Ultime informazioni.

PARIGI TORRE EIFFEL

kc. 207 - m. 1445,8 - kw. 13/60 %
 18.45: Presentazione di filmi nuovi. - 19.45: Giornale parlato (informazioni). - 19.45: Giornale parlato (brevi conversazioni). - 20.20: Bollettino meteorologico. - 20.30: L'ora allegra (canzoni, macchiette, danze, ecc.). In seguito: George Courteline: « Le bilancie », commedia in un atto. - 21.35-22.25: Mezzora di musica variata con il concorso di Rose Cornaz. 1. Bellmon: Due brevi pezzi (XVIII secolo); 2. M. Costa: *La bina nuova*; 3. Grotet: *Galvatta*; 4. Zin, Zin, Zin, marcia orchestra di mandolini e chitarre.

RADIO PARIGI

kc. 174 - m. 1724,1 - kw. 75/90 %
 15.45: Corso di chiusura della Borsa valso di Parigi - Corso dello zucchero a Parigi e a New York - Corso dei grani a Chicago-Winnipeg (19 avviso). - 18.30: Corso dei grani a Chicago-Winnipeg (2° avviso) - Meteorologia - Comunicati agricoli - Informazioni varie. - 19: Cronaca cinematografica: « Un grande insensatore americano: King Vidor ». - 19.10: Rassegna libraria. - 19.30: Lezione di Inglese. - 19.45: Informazioni varie. - 20: Radio-recita. - Nell'intervallo, alle 20.30: Informazioni - Risultati sportivi - Meteorologia. - 21.15: Notizie di stampa.

STRASBURGO

kc. 880 - m. 345,2 - kw. 11,5/70 %
 16.45: Conferenza scientifica. - 17: Concerto della radio-orchestra. - 18: Chiacchierata in francese: Cronaca letteraria del mese. - 18.15: Chiacchierata in tedesco. - 18.30: Concerto della radio-orchestra. - 19.30: Notiziario. - 19.45: Concerto della radio-orchestra: 1. Gluck: Ouverture di *Alceste*; 2. Haendel: *Un'aria*; 3. Schumann: *4 Canzoni d'una volta*; 4. *Serenata*; 5. G. Paganini: *Paradiso*; 6. *Chaminade: Roma d'Autunno*, aria; 7. *Loewy: Fantasia sulla Fuglia di madama Angot*. - 22.30: Serata di recita francese.

TOLOSA

kc. 779 - m. 385,1 - kw. 8/48 %
 17: Trasmissione di immagini. - 17.15: Quotazioni di Borsa e cambi. - 17.30: *Arie di opere*. - 17.45: Danze. - 18: *Arie di opere*. - 18.15: Orchestra argentina. - 18.30: Mercuriali - Risultati delle corse. - 18.45: Concerto vari. - 19: Concerto orchestrale. 1. Weber: Ouverture di *Preloisa*; 2. Berlioz: *Carnevale romano*. - 19.15: Ultime notizie. - 19.30: Dischi. - 20.30: Lezione di Inglese. - 20.45: Concerto di fisarmonica. - 20.45: Alcune arie di opere. - 21: *Arie di opere*: Massenet: Tre arie di *Don Quichotte*. - 21.15: Musica militare. - 21.30: *Musica viennese*: 1. Brautwagner: *Le nozze di Cenrotola*; 2. Waldteufel: *Facino*; 3. Waldteufel: *Estudiantina*; 4. Translauteur: *La vita sul Prater*; 5. Hall: *Turbin*; 6. Waldteufel: *España*; 7. Ivano-

vic: *Le orde del Danubio*; 8. Waldteufel: *I pattinatori*. - 22: Selezione di filmi sonori. - 22.15: *Arie di opere*: 1. Puccini: *La Bohème*; 2. Ganne: *Hans*; 3. *Il suonatore di flauto*. - 22.30: Il giornale parlato dell'Africa del Nord - Notizie varie. - 22.45: A soli vari. - 23: Concerto variato. - 24: Notiziario. - Dalle 0,5 alle 0,30: Musica inglese.

GERMANIA

AMBURGO

kc. 806 - m. 372,2 - kw. 1,5/50 %
 16: Trasmissione per i fanciulli. - 16.30: Concerto orchestrale ritrasmissione da Breslavia. - 17.30: Conversazione di economia. - 17.55: Recitazioni e lettura di composizioni letterarie in dialetto. - 18.35: Radio-dialogo per gli operai. - 18.55: Mercuriali e quotazioni di Borsa. - 19: Attualità. - 19.15: Meteorologia. - 19.20: Suppe: *Catolera leggera*, opera in tre atti. - 20.35: Concerto orchestrale - Composizioni di J. Gun' (sei numeri). - 21.5: « L'uomo nel dramma sociale », conversazione, con audizione letteraria e musicale. - 22: Notiziario e bollettini diversi. - 22.20: Rassegna della quindicina.

BERLINO

kc. 716 - m. 419 - kw. 1,5/50 %
 16.30: *Grieg: Lied* per piano e canto (soprano). - 16.50: Concerto strumentale. - 17.30: Per i giovani. - 17.50: Conversazione sulla musica nel teatro giapponese (con illustrazioni musicali). - 18.30: Conferenza. - 18.50: Comunicazioni. - 18.55: Notizie radiofoniche. - 19: Attualità. - 19.10: Concerto corale. - 19.40: Conferenza sullo Zuluere. - 20: Radio-recita tragicomica. - 21.10: Notizie sportive e varie. - 21.40: Concerto di musica tedesco-berno-avvicinata (9 numeri). - 22.40: Notiziario e bollettini vari - Indl, fino alle 24.30: Musica da ballo.

BRESLAVIA

kc. 923 - m. 325 - kw. 1,5/50 %
 16: Trasmissione per i fanciulli. - 16.30: Concerto dell'orchestra della stazione. Musica brillante e popolare. - 17.30: Mercuriali - In seguito: Rassegna di libri di nuova edizione. - 17.50: « Problemi culturali d'attualità », conversazione. - 18.45: Rassegna delle riviste. - 18.55: Quindici minuti di Inglese. - 19.50: Conversazione su un giardino locale. - 19.10: Meteorologia. In seguito: Concerto di dischi. - 19.55: Meteorologia. - 20: Ernst August Voelke: *Das Lussuriantleben*, suite lirica, poema di Max Brautwender; - 20.50: Notiziario. - 21: Concerto di un coro misto di quattro voci con accompagnamento di pianoforte. - 22: Notiziario e bollettini diversi. - 22.25: Conversazione sullo sport ippico. - 22.40: Consuetudine tecnica. - 24: Fine.

FRANCOFORTE

kc. 770 - m. 389,8 - kw. 1,5/50 %
 16.55: Notizie economiche. - 17: Concerto orchestrale. - 18.15: Rassegna economica. - 18.25: « Le colonie come compensazione economica », conferenza. - 18.50: Lezione di Inglese. - Dalle

19.30 alle 22.40: Vedi Muehlacker. - 22.40: Segnale orario - Notizie varie. - 22.55: Concerto da Monaco.

HEILSBRES

kc. 1085 - m. 276,5 - kw. 60/70 %
 16.30: Concerto di Breslavia. - 17.30: Chiacchierata linguistica. - 17.45: Rassegna di libri. - 18.25: Conferenza sulla città di Danzica. - 19: « La serenità », conferenza medica. - 19.25: Conferenza su Maometto e l'Islamismo. - 20: Concerto dedicato a Haydn: 1. *Sonata in do minore*; 2. *Sonata in mi bemolle maggiore*; 3. *Sonata in si bemolle maggiore*. - 20.45: Alfred Muhr: *L'età appassionala*. (Il poeta Friedrich Hebel e la sua epoca), radiorecita. - 22 (Circa): Notiziario.

KOENIGSWUSTERHAUSEN

kc. 183,5 - m. 1034,9 - kw. 60/70 %
 16.30: Concerto da Berlino. - 17.30: « In appassionala », Meteorologia canonica », conferenza. - 18: « Il naturalismo nella poesia del secolo XIX », conferenza. - 18.30: Lezione di spagnolo. - 19.20: Per gli agricoltori. - 19.35: « Lenin e la base spirituale del bolscevismo », conferenza. - 20: Vedi Breslavia. - 21.10: Musica vivente. - 22.20: Notizie.

LANGENBERG

kc. 635 - m. 472,4 - kw. 60/70 %
 16.20: Trasmissione per i fanciulli. - 17: Concerto orchestrale e vocale da Francoforte. - 18: « Profili del giorno: Henry Schumacher », conversazione. - 18.20: Conversazione. - 18.40: Conversazione per genitori. - 19: Notiziario. - 19.15: Attualità. - 19.30: Conversazione tecnica. - 19.55: Notiziario. - 20: Concerto vocale con accompagnamento di violino e piano. - 21: Concerto sinfonico dell'orchestra della stazione con Lilly Kraus, pianoforte: 1. Haendel: *Concerto grosso*, n. 11; 2. Schumann: *Concerto per pianoforte in la minore*; 3. Brahms: *Quarta sinfonia in mi minore*. - 22.25: Notiziario e bollettini diversi. - 22.45-24: Trasmissione di musica da ballo da Monaco.

LIPSIÀ

kc. 1157 - m. 259,3 - kw. 2/50 %
 16: Concerto orchestrale. - 17.55: Notizie economiche. - 18: Rassegna di nuovi libri. - 18.30: Concerto letterario. - 18.50: Parla la radio-direzione. - 19.30: Concerto grammofonico. - 20.30: Friedrich Schreyvogel legge dalle sue opere. - 21: Concerto sinfonico: 1. Beethoven: *Coriolano*, ouverture; 2. Mozart: *Sinfonia n. 32*; 3. Stephan: *Musica per orchestra*; 4. Gal: Suite dal *Flauto magico*; 5. Sinigaglia: Ouverture delle *Baruffe chiozzole*. - 22.20: Notiziario. - Fino alle 24: Concerto orchestrale. Musica brillante.

MONACO DI BAVIERA

kc. 583 - m. 532,9 - kw. 1,5/50 %
 16.55: Concerto dedicato a Haydn. - 16.40: « Novità sulla fotografia a colori », conversazione. - 17: Vedi Francoforte. - 18.15: Segnale orario - Notizie varie. - 18.25: « La crisi dell'industria », conferenza. - 18.45: Conferenza sulla Renania. - 19.5: L'ora del lavoro. - 19.25: Concerto orchestrale. - 20.15: Manzana: *E Maometto è il suo profeta*, radio-recita. - 21.10: Serata gaia (da Norimberga). - 22.20: Segnale orario - Notiziario. - 22.45: Concerto orchestrale.

MUEHLACKER

kc. 832 - m. 300,6 - kw. 60/70 %
 16: « Traslocare, ma come? », chiacchierata. - 16.30: Per i filatelici. - 17: Vedi Francoforte. - 18.25: « La natura in giugno », conversazione. - 18.55: Lezione di Inglese. - 19.30: Concerto orchestrale: Musica gaia. - 20.30: Grothey: *L'ebbrezza dell'oro nell'Alaska*, radio-recita. - 21.30: Musica da camera. 1. Brahms: *Quartetto*, op. 51 n. 2 in la minore; 2. *La quartetto*, op. 67 in si bemolle maggiore. - 22.40: Segnale orario e notizie. - 22.55: Per i giocatori di scacchi. - 23.15: Concerto da Monaco.



INGHILTERRA

DAVENTRY NATIONAL
 kc. 193 - m. 1554,4 - kw. 30/80 %
LONDON NATIONAL
 kc. 1147 - m. 261,5 - kw. 50/80 %
NORTH NATIONAL
 kc. 995 - m. 361,5 - kw. 50/80 %
 16.15: Concerto dell'orchestra di musica brillante di Moschetto da un albergo. - 17.45: L'ora dei fanciulli. - 18: Notiziario. - 18.30: Schubert: *Musica per piano*. - 18.50: Rassegna di libri di nuova edizione. - 19.10: Conversazione a soggetto. - 19.30: Ottava conversazione del ciclo: « Musica antica e moderna ». - 20: Tyrone Guthrie: *La gabbia dello scioldo*, commedia con intermezzi musicali di Owen Massé. - 21.40: Concerto sinfonico dell'orchestra della R.B.C. (sezione B) diretta da Reginald Stewart, con Juan Manuel, violino. 1. Weber: Ouverture dell'*Overdue*; 2. Maucé: *Concerto n. 2 in sol minore (violino e orchestra)*; 3. Deems Taylor: *Attraverso la finestra*, suite; 4. Chamber. *España*, rapsodia. - 23.24: Musica da ballo ritrasmissione.
LONDON REGIONAL
 kc. 843 - m. 355,8 - kw. 50/80 %
 17.15: L'ora dei fanciulli. - 17.55: Notiziario. - 18.30: Concerto vocale (soprano e strumentale (settimino)). - 20: Concerto di piano di Lillas Mackinnon; 1. Bach: *Preudio per organo in mi minore*; 2. Bach: *Sciitiana* (della seconda



resto indiscutibilmente la migliore SOSTITUZIONE dell'ARGENTO

La Posata da tavola (cucchiaio, forchetta, coltello) costa in Alpacca argenteata Lit. 28 in Alpacca naturale Lit. 17

SERVIZI COMPLETI IN 12 MODELLI DIFFERENTI

Dove i prodotti "MARCA MARTIN" non si trovano in vendita, date richiesta a manda Catalogo.

Concessionario Generale per l'Italia GUGLIELMO HAUFER MILANO - VIA GESU', 2 A

Difendete la vostra pelle, all'arma bianca, signore! all'arma bianca!... con la bianca Crema GIOCONDAL.

GIOCONDAL
 CREMA NEVE



Sonata per cembalo e flauto); 3. Brahms: a) *Romanza*, op. 118, b) *Intermezzo* in si bemolle; 4. Glazunov: *Studio* in mi minore, op. 31; 5. Chopin: a) *Studio* in mi, b) *Studio* in fa. 6. Prokofiev: *Visioni fugitive*, n. 1. 7. Stravinski: *Studio* in fa diesis. — 20,30: Vaudeville (sei numeri di danze, canzoni, macchiette, ecc.). — 21,30: Audizione di dischi scelti. — 22,15: Notiziario. — 22,35-24: Musica da ballo ritrasmissione.

MIDLAND REGIONAL

kc. 759 - m. 206,9 - kw. 25/80 %
17,15: Per i fanciulli. — 18: Notiziario. — 18,30: Musica francese con pianoforte e soprano. — 20: Concerto corale diretto da E. Morgan. — 20,30: Ved. di London Regional. — 21,30: Danze dal Palais de Dame di Nottingham. — 22,15: Notiziario. — 22,35: Ved. London Regional.

NORTH REGIONAL

kc. 625 - m. 480 - kw. 50/80 %
19,45: Concerto della Halle Light Orchestra. 1. Auber: Ouverture della *Muta di Portici*; 2. Grieg: *Suite lirica* n. 2; 3. Eric Coates: *Fantasia su Cinderella*; 4. Weber: *Invito alla danza*; 5. Beethoven: *Sinfonia* n. 1, in do. — 21: Musica da ballo. — 21,55: Conversazione turistica. — 22,15: Notiziario. — 22,35: Ved. London Regional. — 23,24: Ved. Daventry National.

JUGOSLAVIA

BELGRADO

kc. 697 - m. 430,4 - kw. 2,5/80 %
16: Dischi. — 17: Canti e arie nazionali. — 17,30: Concerto di cetra. — 18,55: Segnale orario. Programma. — 19: Dischi. — 19,30: Conferenza. — 20: Concerto della radio-orchestra. — 20,40: Concerto di pianoforte. 1. Karg-Elert: *Partita*; 2. Debussy: *Due preludi*; 3. Bartok: *Sonatina*; 4. Lopatinikov: *Cinque contrasti*; 5. Slavenkovi: *Tre Danze bulgariche*. — 21,05: Introduzione alla trasmissione seguente. — 21,30: Ved. Vienna. — 22: Notiziario. — 22,30: Trasmissione da un caffè.

LUBIANA

kc. 521 - m. 675,8 - kw. 2,5/40 %
18: Concerto di quintetto. — 19: Lezione di ceco. — 19,30: Conferenza di storia d'arte. — 20: Concerto di balalaika. — 21: Concerto di quintetto. — 22: Notiziario.

ZAGABRIA

kc. 977 - m. 302 - kw. 0,75/80 %
19,45: Rassegna di libri. — 20: Concerto di piano. 1. Pachelbel: *St. Fughe sul Magnificat*; 2. J. S. Bach: *Quattro fughe dal Clavicembalo, bene tem-*

perato; 3. Id.: *Fuga* per organo in sol minore; 4. Kavel: *Fuga dal Tombeau de Couperin*. — 21,15: Aria di operette e canzoni. — 22,30: Notizie di stampa. — 22,40: Dischi.

NORVEGIA

OSLO

kc. 377 - m. 1083 - kw. 60/70 %
Il programma non è arrivato.

OLANDA

HILVERSUM

kc. 1913 - m. 296,1 - kw. 7/80 %
16,10: Per i fanciulli. — 17,30: Musica brillante dell'orchestra di Kovacs hajos. — 18,30: Cronaca letteraria. — 19,10: Concerto del trio Helmann. — 19,40: Segnale orario. — 19,45: Concerto dell'orchestra della stazione, diretto da M. Nico Treep, col concorso di M. Egbert Veen (piano): 1. Mozart: *Sinfonia* n. 21 in la maggiore; 2. Dittersdorf: *Concerto per piano e archi*; 3. Gretry: *Le pezzi di danza dal Céphale et Procris*; 4. Pjerm: *Marcia dei soldatini di piombo*. — 20,25: Dischi. — 20,55: Continuazione del concerto. 1. Nicolai: *Le allegre comari di Windsor*; 2. Wagner: *Selezione dal Tannhäuser*; 3. Mallart: *Overture dei Dragoni di Valtars*; 4. Job. Strauss: *Selezione dal Pipistrello*. — 21,40: Notiziario. — 21,50: Concerto dell'orchestra della stazione diretto da M. Nico Treep: 1. Sousa: *Stars and stripes for ever*, marcia; 2. Joh. Strauss: *Rosa del mezzogiorno*, valzer; 3. Holzmann: *Rize of glory*, marcia; 4. Fall: *Mon enfant tu sais danser*, valzer; 5. Joh. Strauss: *Radecky*, marcia; 6. Ivanovici: *Le oncle del Danubio*, valzer; 7. Lehar: *Marcia delle donne*. — 22,40: Dischi. — 23,50: Fine.

HUIZEN

kc. 160 - m. 1875 - kw. 7/80 %
19,10: Comunicati di polizia. — 19,25: Informazioni religiose. — 19,40: Concerto dell'orchestra della stazione con canzoni per coro femminile. — 20,40: Conferenza. — 21,10: Continuazione del concerto. — 21,40: Notiziario. — 22,10, 23,10: Dischi.

POLONIA

VARSAVIA

kc. 212 - m. 147 - kw. 120/80 %
16,40: Conversazione in francese. — 17: Dischi. — 18: «Garibaldi e Polonia», conversazione. — 18,20: Musica brillante ritrasmissione da un Caffè. — 19,15: Varie. — 19,35: Radio giornale. — 19,45: Conferenza agricola. — 19,55: Programma di domani. — 20: Concerto popolare dell'orchestra filarmonica di Varsavia e Lydia Kmita, violino. 1. Moszkowski: *Marcia favorita dal Principe Poulouiski*; 2. Moszkowski: *Tracollina*; 3. Moszkowski: *Le perle di Nonzola*; 4. Wieniawski: a) *Leggenda*, b) *Danza popolare* (violino); 5. Maliszewski: *Danza dei marinai* a mazurka dell'opera balletto: *La Sirena*; 6. Wieniawski: *Polacca* in la maggiore (violo); c) *Orchestra*; 7. Liszt: *Rapsodia ungherese* n. 1; 8. Thomas: *Intermezzo della Mignon*; 9. Ciaikovski: *Valzer dal balletto La bella addormentata nel bosco*; 10. Ponchielli: *Balletto dall'opera La Gioconda*; 11. Berlioz: *Marcia trionfale*. — 22: Conferenza. — 22,15: Radio giornale. — 22,20: Bollettino meteorologico. — 22,25: Pausa. — 22,30: Concerto (composizioni per due pianoforti): 1. Chabrier: *Tre valzer romantici*; 2. Florent Schmitt: *Rapsodia vienese*; 3. Casadesu: *Tre composizioni*: spagnuola, russa e inglese; 4. Saint-Saens: *Variazioni sul tema di Beethoven*. — 23,30: Informazioni sportive.

KATOWICE

kc. 734 - m. 408,7 - kw. 12/70 %
17: Concerto degli allievi del Conservatorio di musica di Katowice. — 18: Conferenza. — 19,30: Concerto di musica brillante da un Caffè. — 20: Concerto popolare dell'orchestra filarmonica

di Varsavia col concorso di violino solista. — 22: Conferenza. — 22,20-24: Composizioni per due pianoforti. — 22,30: Notizie sportive.

VILNA

kc. 531 - m. 595 - kw. 16/80 %
19,15: Conversazione in lituano su Moniuszko. — 19,30: Programma di domani. — 19,45: Bollettino di notizie. — 19,45: Bollettino sportivo. — 20-23,30: Trasmissione da Varsavia.

ROMANIA

BUCAREST

kc. 761 - m. 394,2 - kw. 12/100 %
17: Concerto orchestrale. — 18,10: Ripreso del concerto. — 19: Conferenza. — 19,45: Dischi. — 20: Quintetto - Musica da camera. — 20,30: Conferenza. — 20,45: Solo d'arpa. — 21,5: Musica da camera. — 21,45: Notiziario.

SPAGNA

BARCELONA

kc. 800 - m. 348,8 - kw. 7,0 %
16-17: Concerto di dischi. — 20: Concerto del Trio della Stazione. 1. Paderewsky: *Minuetto* op. 14, n. 1; 2. Bellini: *Selezione dalla Norma*; 3. A. de Tacy: *Mattinata*; 4. Demaret: *Uma resca*, solo di violino. — 20,30: Quotazioni di Borsa - Conversazione in catalano: «La Catalogna e la musica». — Informazioni sportive - Notizie dai giornali. — 22: Campana dalla Cattedrale - Previsioni meteorologiche. — 22,5: Sardane eseguite dalla Cobia Barcelona. — 23: Concerto di clavicembalo: 1. Corelli: *I fasti della grande e antica società dei menestrelli*; 2. J. de Sousa Cavallo: *Toccata*; 3. J. S. Bach: *Partita* in si bemolle. — 23,30: Concerto dell'orchestra della stazione. 1. Berlioz: *Overture dell'Infanzia di Cristo*; 2. Theo Dreyer: *Suite tibetana*; 3. Coppola: *Suite in miniatura*. — 0,30: Concerto di musica da ballo da un albergo. — 1: Fine.

MADRID

kc. 707 - m. 424,3 - kw. 1,3 %
20: Campana dal Palazzo del Governo - Quotazioni di Borsa - Mercuriali - Dischi in richiesta degli ascoltatori. — 21,15: Notizie. — 21,30: Fine.

SVEZIA

STOCOLMA

kc. 689 - m. 455 - kw. 55/80 %
kc. 932 - m. 321,9 - kw. 10/80 %
HOERY
kc. 1167 - m. 857 - kw. 10/80 %
MOTALA
kc. 222 - m. 1348,3 - kw. 30/70 %
16: Festa allo stadio di Stoccolma. — 17: Concerto di istrumentica. — 17,30: Recitazione. — 18: Musica riprodotta. — 19,30: Sonate di Haydn: 1. *Sonata* n. 7 in re maggiore; 2. *Sonata* n. 2 in mi minore. — 19,45: Cronaca del Governo. — 22: Recitazione comica. — 22,15: Musica brillante.

SVIZZERA

RADIO SUISSE ALEMANNIQUE

kc. 653 - m. 459,4 - kw. 60/75 %
16-17: Musica da ballo antica e moderna (dischi). — 18,30: Trasmissione per i fanciulli. — 19: Segnale orario - Meteorologia - Concerto di dischi. — 19,30: «Lettura di impressioni di viaggio sulla Francia», opera inedita di Georg Schaeffner. — 20: Concerto di un trio di cetra. — 20,30: Concerto dell'orchestra della stazione con violino solista; Composizioni di Dvorak. — 21,30: Meteorologia - Notiziario. — 21,45: Concerto dell'orchestra della stazione; Composizioni teatrali contemporanee. — 22,30: Fine.

RADIO SUISSE ROMANDE

kc. 743 - m. 403,8 - kw. 25/80 %
17: Segnale orario. — 17,1: Trasmissione per i fanciulli. — 17,30: Concerto dell'orchestra d'archi della stazione. — 19: Meteorologia. — 19,1: Musi-

ca riprodotto. — 19,40: Il quarto d'ora della poesia. — 19,55: Eventuali comunicazioni. — 20: «La canzone popolare nello Jura bernese», conversazione con Audure. — 20,45: Piccola gazzetta della settimana. — 20,55: Concerto dell'orchestra della stazione. — 22: Meteorologia. — 22,15: Corrispondenza parlata. — 22,30: Fine.

UNGHERIA

BUDAPEST I

kc. 545 - m. 550,5 - kw. 18,5/70 %
16: Per il signore. — 17,5: Lettura. — 17,30: Orchestra zigmara. — 18,25: Lezione di tedesco. — 18,50: «Goethe come direttore di teatro», conferenza. — 19,30: Concerto eseguito dagli allievi del Liceo musicale: 1. Goldmark: *Un'aria della Regina di Saba*; 2. Delibes: *Un'aria di Lakmé*; 3. Leoncavallo: *Un'aria dei Pagliacci*; 4. Meyerbeer: *Un'aria del Profeta*; 5. Id.: *Un'aria di Dinorah*; 6. Verdi: *La forza del destino*; 7. Gounod: *Un'aria del Faust*; 8. Mozart: *Il atto del Ballo dal serraglio*. — 19,45: Notizie della sera - Concerto orchestrale e musica zigmara.

BUDAPEST II

kc. 1428 - m. 210 - kw. 3 %
Vedi Budapest I.

U.R.S.S.

MOSCA KOMINTERN

kc. 202 - m. 1414,1 - kw. 100/80 %
kc. 707 - m. 424,3 - kw. 100/90 %
15: Concerto orchestrale. — 16,30: Ora letteraria. — 17,30: Concerto orchestrale; Composizioni di Mendelssohn, Chopin, Sshumann, Grieg. — 18,30: Concerto sinfonico; Composizioni di Rimski-Korsakov e Glinkovsk. — 20: Conferenza in tedesco. «Film sovietici». — 21,10: Ultime notizie. — 21,30: Rassegna della *Pravda*. — 21,55: Segnale orario dalla Torre del Cremlino.

MOSCA SPERIMENTALE

kc. 416,8 - m. 730 - kw. 20 %
16,45: Scienziati al microfono. — 17,30: Verdi: *Rigoletto*. — 21,55: Segnale orario dalla Torre del Cremlino.

STAZIONI EXTRAEUROPEE

ALGERI

kc. 833 - m. 364,5 - kw. 16 %
20: Notizie finanziarie - Quotazioni di Borsa-Cambi. — 20,10: Notizie marittime - Meteorologia. — 20,15: A soli di violino: L. Paganini: *Dio concerti II Re*; 2. Dvorak: *Unoresca*; 3. Drigo: *Valzer Bluette*. — 20,25: Cronaca cinematografica. — 20,35: Arre di operetta. — 20,55: Ultime notizie. — 21: Concerto di musica brillante. — 21,30: Chiacchiere turistica. — 22,15: Arie di opere: 1. Leoncavallo: *Due arie dei Pagliacci*; 2. Halvay: *Un'aria dell'Ebreo*; 3. Puccini: *Un'aria della Tosca*. — 22,30: Danze.

VEGETALI

sono più affini all'organismo che i minerali. Il **MATHÉ** della Florida cura rapidamente ed efficacemente la STITICHEZZA.

Chiedete un saggio GRATIS al Dottor M. F. IMBERT Via Depretis, 62 - Napoli, inviandogli questo taloncino e cent. 50 in francobolli per rimborso spese postali.

PUROTRON

La migliore valvola per apparecchi americani

ESCLUSIVITA PER L'ITALIA:

Ing. GIUSEPPE CIANELLI

MILANO - Via Gioberti, 8 - Tel. 20-895

SUPERTRASMISSIONI

Roma-Napoli - Ore 20,45: *Il barbiere di Siviglia*, opera in 3 atti di G. Paisiello.

Milano - Torino - Genova - Trieste - Firenze - Ore 21: Trasmissione dal Teatro Coccia di Novara dei Cori della «Schola Cantorum» di Treccate.

MARTEDI

7

SUPERTRASMISSIONI

Parigi Torre Eiffel - Ore 20,30: *Grande concerto europeo diretto dal M° P. Monteux* (dal Teatro dei Campi Elisi, di Parigi).

Monaco di Baviera - Ore 20,15: *Messa in re minore*, di A. Bruckner. Coro, orchestra e organo.

MILANO-TORINO-GENOVA
TRIESTE-FIRENZE

Milano: kc. 905 - m. 331,4 - kw. 7/70 %
Torino: kc. 1096 - m. 273,7 - kw. 7/100 %
Genova: kc. 959 - m. 312,8 - kw. 10/70 %
Trieste: kc. 1211 - m. 247,7 - kw. 10/100 %
Firenze: kc. 598 - m. 501,7 - kw. 20/100 %

8,15: Giornale radio.
8,30: Lista delle vivande.

11,45-12,30 (Milano - Torino - Genova - Firenze): Cimarosa: *Il matrimonio segreto*, ouverture; 2. Bergamini: *Notte nostalgica*; 3. Smareglia: *I pittori fiamminghi*, fantasia; 4. Gaudiosi: *Vicino a te*; 5. Bariatola: *Batalaica*; 6. Rico: *Piedigrotta*; 7. Verona: *Pianto di bambola*; 8. Waldteufel: *Le violette*; 9. Oscar Straus: *Il sogno di un valzer*, fantasia; 10. Ellerton: *Zingaresca*; 11. Cerri: *Marchia burlesca*.

12,30: «I cinque minuti del radio-curioso», rubrica offerta dalla Soc. An. Acque e Terme di Bognanico.

12,35: Musica riprodotta.
12,45: Giornale radio.

13: Segnale orario ed eventuali comunicazioni dell'E.I.A.R.

13-14 (Trieste): QUINTETTO: 1. Riccardo: *Sei la mia fortuna*; 2. Chiappo: *Piccola*; 3. Gifford: *Perciò mi arrabbio*; 4. Senigaglia: *Ronda dei Pierrots*; 5. Amadei: *Berceuse*; 6. Lombardo: *La casa innamorata*, selezione; 7. Gungi: *Carezze di zef-firi*; 8. Lavazza: *Electric*; 9. Pavani: *Canzone nostalgica*; 10. Altavilla: *Salvador*.

13,1-14,30 (Milano - Torino - Genova - Firenze): CONCERTO VARIATO: 1. Scassola: *Quo vadis?*, introduzione; 2. Zicher: *Carnetiste di fanciulle*; 3. Boccherini: *Minuetto*; 4. Gabriel-Marie: *In viaggio*, suite; 5. Jessel: *Malaboa*; 6. De Nardis: *Saltarello abruzzese*; 7. Kern: *Missis-sion*, fantasia; 8. Rameau: *Rigaudon*; 9. Amadei: *Marchia notturna*; 10. De Micheli: *Manuelita*.

13,45 (Milano): Borsa.
13,55 (Torino): Borsa.
14 (Genova): Borsa.
14,5 (Firenze): Borsa.
14,10 (Trieste): Borsa.
14,15: Giornale radio.
16,30: Cantuccio dei bambini: Favole e leggende.

"NORGE"

Il miglior
Frigorifero Americano
per famiglia

Chiedete listini e chiarimenti a:
Fratelli ALESSIO
Via Bonafous, 7 - TORINO - Telef. 44-902



STAGIONE LIRICA DELL'EIAR

ROMA - NAPOLI

Ore 20,45

IL BARBIERE DI SIVIGLIA

COMMEDIA LIRICA IN TRE ATTI DI
GIOVANNI PAISIELLO

PERSONAGGI:

FIGARO, baritono	Luigi Bernardi
ROSINA, soprano	Gnaldia Caputo
IL CONTE D'ALMAVIVA, tenore	Alfredo Sernicelli
DON BARTOLO, basso comico	Arturo Pellegrino
DON BASILIO, basso	P. Prodi
UN SERVO SVEGLIO, basso	G. Avanzini
UN SERVO ADDORMENTATO, tenore	Italo Eergest

16,45 (Milano-Torino-Genova): Musica da ballo.

16,45 (Firenze): Musica da ballo dal Historator «Al pozzo di Beatrice».

16,45 (Trieste): CONCERTO VARIO: 1. Mascagni: *Ratcliff*, «Sogno»; 2. a) Savasta: *Le fronde che vedesti rivivere*; b) Tirindelli: *Di te!* (soprano Elettra Camanzi); 3. Silvestri: *Serenata* (a solo per cello - Prof. Zachi); 4. Puccini: *Turandot*, «Tu che di gel sei cinta» (soprano E. Camanzi); 5. Puccini: *Madama Butterfly*, selezione; 6. Catalani: *Wally*, «Ebben ne andrò lontana...» (soprano Camanzi); 7. Catalani: *Loreley*, «Danza delle ondine».

17,50: Giornale radio - Comunicazioni dell'Eni.

18,45: Comunicazioni dei Consorzi Agrari.

19: Comunicazioni del Dopolavoro.
19,5 (Trieste): QUINTETTO: 1. Gordon: *Bella signora*; 2. Zuculin: *Vieni a danzar*; 3. Travaglia: *Laguna*; 4. Culotta: *Clown*; 5. Allegra: *Giandotta*, selezione; 6. Panizzi: *Pianto di fanciulla*; 7. Montagnini: *Congo*.
19,25 (Trieste): Disco Fonogiotta;

Lezioni 57* e 58* di lingua inglese (pagine 240, 243, 244 e 247 della Guida).

19,5-19,30 (Milano-Torino-Genova-Firenze): MUSICA VARIA: 1. Kresmer: *Balletto*; 2. Fucelli: *Leggenda del Danubio*; 3. Donali: *Serenata a Fiorella*; 4. Billi: *Nozze marocchine*.

19,30: Segnale orario ed eventuali comunicazioni dell'E.I.A.R.

19,31-20 (Milano - Torino - Genova - Firenze): Dischi.

19,31-20 (Genova): MUSICA VARIA: 1. Monteleone: *La schiava e il pascià*; 2. Bruzzo: *Improvviso*; 3. Giuseppe Strauss: *Saluti giocosi*; 4. Ripp: *Felipa*.

20: Giornale radio - Bollettino meteorologico.

20,15: Ernesto Bertarelli: Conversazione scientifica.

20,30: MUSICA RIPRODOTTA.

21: Trasmissione dal Palazzo del Broletto di Novara dei

GORI DELLA SCHOLA CANTORUM DI TRECATE

diretti dal M° DON GAMBINO

21,30:

Musica da camera

- Soprano Clelia Zotti: a) Durante: *Danza, danza, fanciulla*; b) Beethoven: *In questa tomba oscura*; c) Brahms: *Ninna-nanna - Notte di maggio - Serenata*.
- Mozart: *Trio* per clarinetto, viola e pianoforte (esecutori: prof. Savina e Mora e M° Luigi Galleani).
- Arpista Alfredo Redditi: a) Pagnani: *Impromptu caprice*; b) M. Tedeschi: *Suite*.
- Soprano Clelia Zotti: a) Tonini: *Due liriche romantiche*; b) Pizzetti: *La pesca dell'Anello*; c) Bruschetini: *Giugno - Galoppo*.
- Pianista Alfredo Tazzoli: a) Rachmaninof: *Pretulio*; b) De Falla: *Danza del fuoco*, dall'opera *L'amore selvaggio*; c) Granados: *Danza spagnola*.

Negli intervalli: Lucio D'Ambra: «La vita letteraria ed artistica», conversazione - Comunicazioni dell'E.N.I.O.S.

23: Giornale radio.

ROMA - NAPOLI

Roma: kc. 650 - m. 441,2 - kw. 50/100 %
Napoli: kc. 911 - m. 318,8 - kw. 1,5/60 %
ROMA ONDE CORTE (2 R0): kc. 11.810
m. 80 - kw. 9/50 %

8,15-8,30 (Roma): Giornale radio - Comunicati dell'Ufficio presagi.

12: Musica riprodotta.

12,35: Previsioni del tempo.

12,45-14: CONCERTO STRUMENTALE: Radio-sestetto: 1. Lattuada: *Per le vie di Siviglia*, fantasia spagnola;

2. Filippucci: *L'ape*, violinista Alessandro Del Signore; a) Drla: *Souvenir*; b) Sarasate: *Danza spagnola*; c) Paganini: *Moto perpetuo*.

Radio-sestetto: 3. Pietri: *Addio giovinezza*, fantasia; 4. Ferraris: *Due chitarre*; 5. De Lupez: *Signorina*.

13,45: Giornale radio - Borsa.

13,30: Segnale orario - Eventuali comunicazioni dell'E.I.A.R.

17: Cambi - Giornale del fanciullo - Giornale radio - Comunicati dell'Ufficio presagi.

17,30: CONCERTO VOCALE: Soprano Maria Serra Massara: a) Massenel: *Erodiade*, «Egli è bel»; b) Mascagni: *Parisina*, «Ecco l'acqua, ecco i lini ed ecco il balsamo»; c) Bossi: *Dolce notte*; d) Zanella: *Desio di voi*.

17,45-18,15: CONCERTO VARIO: 1. Verdi: *I Vespri siciliani*, sinfonia; 2. Bixio: *Non si può scherzare con l'amore*; 3. Mascagni: «La pavana» dall'opera *Le Maschere*; 4. Sassoli:

MARTEDI

21:

Musica teatrale

diretta da M. F. LIMENTA

Parte prima:

1. Wagner: *Rienzi*, ouverture.
2. Massenet: *Il Re di Lahore*, fantasia.
3. Panchielli: «Scena del lazaretto», dall'opera *I promessi sposi*.
4. Gioiando: *Felora*, fantasia.

Parte seconda:

1. a) *Thomas*; Mignon, 1) «Alti non credevi in», 2) «Addio, Mignon»; b) Massenet: *Le lil*, «O sovrano»; c) Calabani: *Loreley*, «Nel verde maggio» (tenore Bruno Fasetta).
2. Faccio: *I profughi fiamminghi*, preludio (orchestra).
3. Puccini: *Le Villi*, fantasia.
4. Verdi: *La forza del destino*, sinfonia.

Alla fine del concerto: Giornale radio - Giornale dell'Ente.

Piccola celebrità; 5. Cufolla: *Ninna-nanna*; 6. Idmudi: *Santuzza indemoniata*.

18,45: Giornale dell'Ente.

18,25-18,40: «La luna e i suoi movimenti», conversazione del professore G. Adressi.

18,55 (Napoli): Cronaca dell'Idroporto - Notizie sportive.

19: Segnali per il servizio radio-atmosferico trasmessi a cura della R. Scuola F. Cesi - Lezione di telegrafia Morse - Notizie agricole - Comunicati del Dopolavoro - Giornale radio - Sfogliando i giornali.

20: Segnale orario - Eventuali comunicati dell'E.I.A.R. - Musica riprodotta.

20,30: Notizie sportive - Notizie varie.

20,45:

Il barbiere di Siviglia

Opera in 3 atti

Musica di GIOVANNI PAISIELLO (Ed. Ricordi).

Maestro concertatore e Direttore d'orchestra

RIGGARDO SANTARELLI

Negli intervalli: Lucio D'Ambrava: «La vita letteraria ed artistica» - Ugo Belli: «Poetic» - Ultime notizie.

BOLZANO

Kc. 815 - m. 368,1 - kw. 1/100%

12,30: Segnale orario - Eventuali comunicazioni dell'E.I.A.R. - Bollettino meteorologico - Musica da ballo.

13,30: Giornale radio - Comunicati dei Consorzi Agrari.

17: Musica VARIA (Quintetto): 1. Criscuolo: *Marcella gaia*; 2. Wood: *Giardino d'amore*; 3. Pallitta: *Nuci*; 4. Ferraris: *Serenata di Natale*; 5. Penna: *Finestra di rose*; 6. D'Acchiardi: *Canzone d'autunno*; 7. Puccini: *Turandot*, fantasia; 8. Giannini: *Ciao, buona fortuna*.

17,55-18: Comunicazioni del Dopolavoro.

20: Segnale orario - Eventuali comunicati dell'E.I.A.R. - Comunicazioni dell'Ente Italiano per l'organizzazione scientifica del lavoro.

20,5:

Musica leggera

1. De Micheli: *Valencia*; 2. Pennati-M.: *Danza rustica*; 3. Simi: *Piccola Maria*; 4. Rulli: *Melange*; 5. Miliello: *Nostalgia d'aprile*; 6. Rupprecht: *Ballo mascherato*; 7. Latuada: *Fantasia boema*; 8. D'Agostino: *Madre Patria*.

Antonio Chiaruttini: «I francesi e la musica italiana», conversazione.

Musica teatrale

diretta da M. F. LIMENTA

Parte prima:

1. Wagner: *Rienzi*, ouverture.
2. Massenet: *Il Re di Lahore*, fantasia.
3. Panchielli: «Scena del lazaretto», dall'opera *I promessi sposi*.
4. Gioiando: *Felora*, fantasia.

Parte seconda:

1. a) *Thomas*; Mignon, 1) «Alti non credevi in», 2) «Addio, Mignon»; b) Massenet: *Le lil*, «O sovrano»; c) Calabani: *Loreley*, «Nel verde maggio» (tenore Bruno Fasetta).
2. Faccio: *I profughi fiamminghi*, preludio (orchestra).
3. Puccini: *Le Villi*, fantasia.
4. Verdi: *La forza del destino*, sinfonia.

Alla fine del concerto: Giornale radio - Giornale dell'Ente.

PALERMO

Kc. 572 - m. 524,5 - kw. 3/70%

12,45: Giornale radio.

13-14: Musica brillante e canzoni riprodotte.

13,30: Segnale orario - Eventuali comunicati dell'E.I.A.R. - Bollettino meteorologico.

17,30: Salotto della signora.

18-18,30: MUSICA VARIA (sestetto): 1. Gargiulo: *Chigiolio*; 2. Guarino: *La rondà al tabarin*; 3. Lehtar: *Paganini*, fantasia; 4. Beece: *Leggenda d'amore*; 5. Chopin: *Kè-Sa-Kè*.

20: Comunicazioni del Dopolavoro - Radio-giornale dell'ENIT - Notiziario agricolo - Giornale radio.

20,20-20,45: Musica riprodotta.

20,30: Segnale orario - Eventuali comunicati dell'E.I.A.R. - Comunicazioni dell'Enius.

20,45:

Musica da camera

Parte prima:

1. a) Savasta: *Nuptine*, capriccio; b) Szymanovsky: *Slud* (pianista O. Nicastro).
2. Vivaldi: *V Sonata*, per violoncello (violoncellista A. Ruggieri).
3. Grieg: *Sonata in do minore* (violinista Jote Rondini; pianista G. Coltone).

21,20:

Santuzza

Commedia dialettale in 1 atto di S. VOLPES.

22:

Musica da camera

Parte seconda:

1. Lalo: «Andante» e «Allegro» della *Sinfonia spagnola* (violinista I. Rondini).
2. a) D'Ambrosio: *Aria*; b) Valentini: *Minuetto*; c) Popper: *Danza spagnola* (violoncellista A. Ruggieri).
3. Chopin: *Andante spianato e Gran polacca*, op. 22 (pianista O. Nicastro).

22,55: Ultime notizie.

PROGRAMMI ESTERI

LE STAZIONI SONO DISPOSTE IN ORDINE DI NAZIONALITA'

AUSTRIA

VIENNA

Kc. 580 - m. 517,2 - kw. 15/80%

GRAZ

Kc. 852 - m. 352,1 - kw. 7/80%

17: Concerto pomoriano. — 18,10: Conferenza per gli agricoltori. — 18,35: «L'età della terra», conferenza. — 19: Ginnastica. — 19,30: Concerto dedicato a Suppè: 1. Ovr. di *Cavalleria leggiera*. 2. Variazioni sulla canzone *Was kommt dort von der Höh*: 3. Un'aria dell'opera *La grande sconosciuta*. 4. Un'aria di *Boccherini*. 5. Ovr. della fiaba *Sono d'una notte d'estate*. *Coletta*, valzer; 7. *Il non ti scordar di me*; 8. Polka da *Donna Juana*; 9. Un'aria del *Ritorno del marinaio*; 10. Canzone ai brindisi della *Bella Galatea*; 11. *Il primo amore*, idillio; 12. Ovr. della *Bella Galatea*. — 20,30: Concerto ritrasmesso da Parigi Torre Eiffel. — 22: Notiziario. — 22,15: Concerto brillante.

BELGIO

BRUXELLES I (Francese)

Kc. 589 - m. 509,3 - kw. 15/80%

17: Concerto dell'orchestra sinfonica della stazione diretta da Arthur Meunier. — 18: Concerto di dischi. — 18,15: «La questione del lino», conversazione. — 18,30: Concerto di dischi. — 19,15: «La situazione economica dell'Europa: gli Stati Danubiani», conversazione. — 19,30: Giornale parlato. — 20: Concerto di dischi. — 20,30: Ritrasmissione del concerto europeo da Parigi (vedi Torre Eiffel) - In seguito: Musica da ballo (dischi). — 23: Fine.

BRUXELLES II (Fiamminga)

Kc. 588 - m. 337,8 - kw. 15/80%

17: Concerto dell'orchestra della stazione diretta da Ch. Walpot. — 17,45: Trasmissione per i fanciulli. — 18,30: Concerto di dischi. — 19,15: Conversazione. — 19,30: Giornale parlato. — 20: Concerto dell'orchestra sinfonica della stazione diretta da Meunier: 1. Litolff: *Massimiliano*; *Bospesier*; 2. Cinq canzoni per soprano; 3. a) Liszt: *Sogno d'amore*; b) Brahms: *Rapsodia in sol minore* (piano); 4. Ciaikovski: *Ouverture solenne* 1818. — 20,45: «La pensione per la vecchiaia delle donne», conversazione. — 21: Continuazione del concerto: 1. Wagner: *Intermezzo e corò nuziale del terzo atto del Lohengrin*; 2. Canzoni olandesi per soprano; 3. Canzoni West: *Sulle primaverie*; 4. Canzoni olandesi: 5. *Così canta l'onda*, polpouri di canzoni popolari e militari. — 22: Giornale parlato. — 22,10: Concerto di dischi: Danze. — 23: Fine.

CECOSLOVACCHIA

PRAGA

Kc. 614 - m. 485,8 - kw. 120/80%

17,45: «Come si costruiscono le case di legno», conversazione. — 17,55: Rassegna della moda (per le signore). — 18,15: Bollettino agricolo. — 18,15: Attualità per gli operai. — 18,25: Informazioni in tedesco. — 18,30: Canzoni di mendicanti accompagnate al piano (in tedesco). — 19: Canzoni e danze nazionali russe eseguite dal Trio russo fisarmonica, balalaika, chitarra e mandolino. — 19,45: Il centenario dell'Industria del telegrafo elettrico», conversazione. — 20: Radio-recita. — 20,30: Concerto violinistico con accompagnamento di piano: 1. Schubert: *Fantasia*, opera 150; 2. Dvorak: *Danza slava* in mi minore; 3. Bugnani-Kreisler: *Préludetto* e allegro. — 21: Segnale orario. — 21: Concerto dell'orchestra della stazione - Composizioni russe (giornata russa): 1. Borodin: *Sinfonia*, n. 2 in

si minore; 2. Ciaikovski: Un'aria della *Pastorale d'Orléans* (canto); 3. Ciaikovski: *Ouverture di festa*. — 22: Segnale orario. — 23: Ultime notizie - Cronaca della giornata - Informazioni sportive. — 23,55: Informazioni del Radio-giornale - Programma di domani. — 22,20-23: Dischi.

BRATISLAVA

Kc. 1076 - m. 278,8 - kw. 13,5/60%

19: Come Praga. — 22,15: Programma di domani - Informazioni. — 22,20-23: Concerto orchestrale di musica brillante e da ballo ritrasmesso da un caffè.

BRNO

Kc. 878 - m. 341,7 - kw. 32/80%

18: Conversazione in esperanto: «L'aspetto geografico della Cecoslovacchia». — 18,15: Come Praga. — 18,25: Informazioni e conversazioni in tedesco. — 19: Concerto di una banda militare - Musica brillante e popolare. — 19,45: Come Praga. — 20,30: Concerto di melodie russe, arie e romanze per soprano. — 21: Come Praga. — 22,15: Informazioni del *Radio-journal*. — 22,20-23: Come Praga.

KOSICE

Kc. 1022 - m. 293,5 - kw. 2,6/80%

18,50: Concerto dell'orchestra della stazione (sette numeri di musica popolare e da ballo). — 19,45: Come Praga. — 20: Concerto di una banda militare - Musica brillante e da ballo (sette numeri). — 21: Come Praga. — 22,15: Programma di domani. — 22,20-23: Come Bratislava.

MORAVSKA-OSTRAVA

Kc. 1137 - m. 263,8 - kw. 11,2/80%

19: Come Praga. — 20,30: Concerto di un trio di cetre - Musica popolare. — 21: Come Praga. — 22,15: Programma di domani. — 22,20-23: Come Praga.

DANIMARCA

KALUNDBORG

Kc. 260 - m. 1153,8 - kw. 7,5/80%

COPENAGHEN

Kc. 1057 - m. 281,2 - kw. 0,75/80%

15: Concerto - Nell'intervallo alle 15,45: Canzoni inglesi. — 17: Per i bambini. — 17,40: Notizie finanziarie. — 17,50: Conferenza e recitazione in svedese. — 18,20: Lezione di tedesco. — 18,50: Meteorologia. — 19: Notiziario. — 19,15: Segnale orario. — 19,30: Conferenza. — 20: Campane - Vanloo: *Sinfonia tedesca*, opera in un atto. — 20,50: Chiacchierata. — 21,15: Concerto: 1. Mozart: *Sonata* per due pianoforti, in re maggiore; 2. Saint-Saens: *Scherzo*. — 21,45: Notiziario. —

RADIO



MILANO

ELETTROISOLANTI C. FORMENTI & C.

MILANO

Via Tibullina, 19 - Telefoni: 80-024 - 84-059

22: Romanze svedesi. — 22:20: Concerto: 1. Roussel: *Frammento sinfonico*; 2. De Falla: *Tre danze*.

FRANCIA

BORDEAUX-LAFAYETTE
 kc. 986 - m. 304 - kw. 13/75 %
 19:30: Informazioni e quotazioni di borsa. — 19:40: « Il quarto d'ora della corporazione di Bordeaux », conferenza. — 19:45: Estrazione dei premi. — 20: Attualità di tutto il mondo. — 20:15: Ultime notizie. — 20:30: Serata musicale.

MARSIGLIA
 kc. 950 - m. 315 - kw. 16/70 %
 17: Mezz'ora di poesia. — 17:30: Musica riprodotta. — 18: Informazioni dall'Agenzia *Havas*. — 18:15: Radiogiornale. — 19:30: Musica riprodotta. — 20:15: Cronaca degli ex-combattenti. — 20:30: Concerto orchestrale.

PARIGI P. P. (Poste Parisien)
 kc. 914 - m. 328,2 - kw. 60/80 %
 20:45: Concerto vocale e orchestrale: 1. Lacombe: Ouverture di *Giovanna, Giovannetta e Giovannone*; 2. J. Strauss: *Sul bel Danubio blu*, valzer; 3. Th. Dubois: Seconda suite orchestrale della *Farandola*; 4. G. Hüe: *Sogno*; 5. Léo Delibes: *Sylbia*, selezione; 6. Offenbach: Selezione dell'*Orfeo all'inferno*; 7. Massenet: Balletto del *Cid*; 8. Waldteufel: *La più bella*, valzer; 9. Lecocq: *Marcia sulla d'una bambola*. — 22:45, 22:50: Ultime informazioni.

PARIGI TORRE EIFFEL
 kc. 207 - m. 1445,8 - kw. 13/90 %
 18:45: Frammenti d'una commedia novità. — 19: Giornale parlato (informazioni). — 19:45: Giornale parlato (brevi conversazioni). — 20:20: Bollettino meteorologico. — 20:30-23: Serata europea organizzata dalla Federazione Nazionale di Radiodiffusione. Prima parte: 1. Berlioz: Ouverture del *Carnevale romano*; 2. Berlioz: Frammenti della *Dannazione di Faust*; 3. Lalo: *Concerto per violoncello e orchestra* (violoncello: Maurice Marchail); 4. Dukas: *Lo strigone* (preludio orchestrale). Seconda parte: 1. D'Indy: *Preludio di Ferruccio*; 2. Franca: *Notturmo*; 3. Duparc: *Invito al viaggio*; 4. Saint-Saëns: *Sinfonia in do minore per organo e orchestra*. Esecutori: l'orchestra sinfonica di Parigi diretta da Pierre Monteux (85 esecutori). All'organo: Alessandro Cellier.

RADIO PARIGI
 kc. 174 - m. 1724,1 - kw. 75/80 %
 15:45: Corso di chiusura della Borsa valori di Parigi - Corso dello zucchero a Parigi e a New York - Corso dei grani a Chicago-Winnipeg (10 avvisi). — 18:30: Corso dei grani a Chicago-Winnipeg (9 avvisi). — Meteorologia: Comitati agricoli - Conversazione di agronomia - Informazioni varie. — 19: Cronaca teatrale. — 19:15: « Il Museo Chantilly », conferenza. — 19:30: Lezione di inglese. — 19:45: Notizie della stampa anglo-sassone - Mercuriali. — 20: Stefano Zweig: *Lettere di una sconosciuta*, radio-recita. — 20:30: Informazioni. — 20:45: Concerto orchestrale: 1. Glinka: *Green*, balletto; 2. Pares-Van Parys: *Le coeur* (2 ed.); 3. Id.: Un'aria dal *Luigi XIV*; 4. Christiné: *Dede*, fantasia; 5. M. S. Rousseau: *Il buon re Dagoberto*; 6. Casadessus: *Senza tamburo, né tromba*. — 21:15: Notizie di Parigi diretta da Pierre Monteux (85 esecutori). All'organo: Alessandro Cellier.

STRASBURGO
 kc. 860 - m. 345,2 - kw. 11/51,70 %
 16:45: Chiacchierata in francese sulle Colonie. — Valorizzazione delle ricchezze naturali dell'Algeria. — 17: Musica di jazz. — 18: « Attraverso la Lorena », conferenza. — 18:15: Attualità. — 18:30: Concerto orchestrale: 1. Weber: Ouverture di *Peter Schmitt*; 2. Meyerbeer: Fantasia su *Roberto il diavolo*; 3. Schu-

bert: Andante della *V Sinfonia*; 4. Saint-Saëns: *Serenata*; 5. Ciaikovski: *Suite internazionale*; 6. Volpatti: *Hapsodia slava*. — 19:30: Notiziario. — 19:45: Concerto della Radio-orchestra: 1. Blankenkeng: *Valzer la primavera*, marcia; 2. Lehár: *Valzer di Eva*; 3. Adam: Ouverture dalla *Bambola di Norimberga*; 4. Planquette: Selezione di *Bip*; 5. Sterling: *Santa Lucia luntana*, melodia; 6. Masson Kieck: *Ritengono le vostre lettere*, valzer; 7. Mambour: *Peppina*; 8. 20:30: Ritrasmisione da Parigi della Serata europea.

TOLOSA
 kc. 770 - m. 385,1 - kw. 8/48 %
 17: Trasmissione di immagini. — 17:15: Quotazioni di borsa e cambi. — 17:30: Concerto orchestrale. — 17:45: Selezione di opere. — 18: Alcune canzonette. — 18:15: Musica militare. — 18:30: Mercuriali. — Ultime comunicati della Prefettura dell'Alta Garonne. — 18:45: Concertino. — 19: Selezione di films sonori — 19:15: Musica brillante. — 19:30: Ultime notizie dell'Agenzia Fournier. — 19:45: Orchestra argentina. — 20: Arie di opere. — 20:15: Alcune melodie. — 20:30: Cinque minuti di tedesco. — 20:45: Musica viennese: 1. E. Den: *Parodie*; 2. Falla: *Pot-pourri di opere*; 3. Strauss: *Leggende della foresta viennese*; 4. Lopez: *Fama, madonna brava*. — 21: Arie di opere. — 21:15: Musica militare. — 21:30: Orchestra zigrana. — 22:30: Il giornale parlato dell'Africa del Nord - Notizie varie. — 22:45: Arie di opere. — 23:15: Concerto di fisarmonica. — 23:30: Concerto classico: 1. Beethoven: *IV Concerto per piano e orchestra in sol maggiore*. — 24: Meteorologia. — Dalle 0,5 alle 0:30: Musica inglese.

GERMANIA

AMBURGO
 kc. 800 - m. 372,2 - kw. 1,5/50 %
 16:30: Concerto orchestrale del pomeriggio. — 17:30: Reportage da una ca-

scia. — 17:55: Programma variato. — 18:30: Conversazione. — 18:55: Quotazioni di Borsa e mercuriali. — 19: Attualità. — 19:15: Meteorologia. — 19:20: Lettura di poesie di autori hamoveresi. — 20: Concerto orchestrale con Sakom, violoncello, XX Dvornak: *Concerto per violoncello e orchestra*. — 20:45: Concerto orchestrale e vocale dedicato a composizioni di Verdi (frammenti della *Traviata*, dai *Vesperi siciliani*, dal *Rigoletto*, dal *Nabucco*, dal *Trovatore*, ecc.). — 21: Notiziario e bollettini diversi. — 22:20: Concerto orchestrale di musica varia: 1. Adam: Ouverture del *Postiglione di Longjumeau*; 2. Amber: *Tarantella dall'opera La muta di Portici*; 3. Delibes: Suite di balletto *Sylbia*; 4. Beidien: Ouverture della *Dama bianca*; 5. Verdi: Fantasia sul *Rigoletto*; 6. Amber: Ouverture dell'opera *Le Maçon*; 7. Lincke: Fantasia sull'opera *La bella Retslet*; 8. Fall: Valzer dell'opera *La divorziata*.

BERLINO
 kc. 716 - m. 419 - kw. 1,5/50 %
 16:40: Conferenza sulla lingua tedesca. — 17:5: Conversazione. — 17:15: Concerto di musica per piano. — 17:55: Rassegna libraria. — 18:25: Programmi vari. — 18:55: Notizie radiofoniche. — 19: Attualità. — 19:10: Danze antiche e moderne, con canto. — 21: Notizie sportive e varie. — 21:05: Calendario radiofonico di Giugno. — 22:10: Notiziario e bollettini vari.

BRESLAVIA
 kc. 923 - m. 325 - kw. 1,5/50 %
 17: Trasmissione per i fanciulli. — 16:30: Concerto dell'orchestra della stazione - Programma di valzer. — 17:30: Mercuriali - In seguito: Rassegna di libri di nuova edizione. — 17:50: Conversazione d'attualità. — 18:15: Rassegna degli avvenimenti slentani nel mese di giugno. — 18:30: Conversazione d'igiene per le signore. — 18:50: Meteo-



rologia - Conversazione di giardinaggio. — 19:10: Trasmissione di un concerto di musica da ballo da Berlino. — 21: Trasmissione di Francoforte. — 22:20: Bollettini diversi. — 22:45: Concerto orchestrale di musica brillante: 1. Amber: Ouverture del *Ballo in maschera*; 2. Urbach: *Fantasia* su composizioni di Donizetti; 3. Ralbrecht: *Contrasti*, pot-pourri; 4. Schicke: *Fanciulli al sole*, valzer; 5. Lehár: Melodia dall'opera *Paganini*; 6. Lange Bay: *Marcia turca*. — 24: Fine.

FRANCOFORTE
 kc. 770 - m. 389,6 - kw. 1,5/50 %
 15:20: Il pomeriggio delle massale. — 16:55: Notizie economiche. — 17: Vedi Muehlaeker. — 18:45: Notizie economiche. — 18:25: Vedi Muehlaeker. — 18:50: Vedi Muehlaeker. — 19:30: Leo Matthias: *La storia della scimmia Wun*, radio-commedia. — 20:25: Conferenza. — 21: Concerto vocale (soprano) e strumentale: Donizetti: *Concerto di Anna Bolena*; 2. Id.: Un'aria da *Maria di Rohan*; 3. Verdi: *Preludio del Masnadieri*; 4. Id.: Un'aria da *Lutsa Miter*; 5. Id.: Ouverture di *Aroldo*; 6. Id.: Un'aria dell'*Ernani*; 7. The romance; 8. Mascagni: *Preludio del Ranzano*; 9. Id.: *Intermezzo dell'Amico Fritz*; 10. Id.: Introduzione, sogno di *Ratcliff* e preludio del IV atto di *Guglielmo Ratcliff*. — 22:20: Notiziario. — 22:45: Concerto orchestrale.

HEILSBERG
 kc. 1085 - m. 376,5 - kw. 60/70 %
 16: Il francofono nella politica, conversazione. — 16:30: Concerto di Lipsia. — 17:30: Rassegna di libri. — 18: Eva Hein: *Poesie di primavera*. — 18:15: Mercuriali agricole. — 18:25: Conferenza sulla gioventù disoccupata. — 18:50: Concerto di bandonion. — 19:30: « Mododi e loro origine », chiacchierata. — 19:45: Concerto vocale: *Lieder* di Schumann, Cornelius, Brahms. — 20:20: Musica russa: 1. Musorski: *Una notte sul monte Calvo*, poema sinfonico; 2. Gergin: *Concerto per piano e orchestra*. — 21:45: Commemorazione di Friedrich Holderlin. — 22:15 (circa): Meteorologia - Notizie varie.

KOENIGSWUSTERHAUSEN
 kc. 183,5 - m. 1634,9 - kw. 60/70 %
 16:30: Concerto da Lipsia. — 17:30: Chiacchierata sul canto degli uccelli. — 18: Conferenza musicale. — 18:30: Lezione di inglese. — 19: « L'avvenire delle università tedesche », conferenza. — 19:30: Vedi Francoforte. — 20: Concerto da Parigi-Torre Eiffel. — 22:30: Notiziario - Indi: Concerto.

LANGENBERG
 kc. 635 - m. 472,4 - kw. 60/70 %
 17: Concerto orchestrale di musica brillante e da ballo. — 18:15: « Dalle lettere di Vincent van Gogh's », conversazione. — 18:40: Conversazione in francese. — 19:30: Notiziario e bollettini diversi. — 19:15: Dieci minuti di notizie radiofoniche. — 19:25: « Problemi di politica mondiale: Memel, la Lituania e la politica europea », conversazione. — 19:45: Notiziario. — 19:50-21: Concerto di musica da ballo ritrasmessa da Berlino. — 21:22:15: Concerto vocale (soprano) e orchestrale ritrasmesso da Francoforte. — 22:15: Notiziario e bollettini diversi.

LIPSIÀ
 kc. 1157 - m. 259,3 - kw. 2/50 %
 16:30: Concerto pomeridiano. — 17:30: Notizie varie. — 18:5: Conversazione per le signore. — 18:30: Lezione di francese. — 18:50: Informazioni. — 19: Conferenza. — 19:30: « Ortensia Schneider, la diva dell'epoca offenhachiana », conferenza. - Indi: Concerto vocale e strumentale. — 21:10: Con-

OMEGAPHON

Super-Eterodina
 a 8 valvole

Modelli per tavolo o con Radio-Fonografo

Chiedere listini e prezzi

APIS S. A. - Milano
 VIA GOLDONI N. 21



cerlo di piano: L. Debussy: *Prelude, arpeggiato e toccati*; 2. Robert: *Vivace*; 3. Chopin: *Nocturno*, ballata; — 22.25: Notiziario. — Fino alle 23.30: Concerto orchestrale: 1. Telemann: *Morte e disimpegno*, aria per contralto, flauto e clavicembalo; 2. Quantz: *Sonata* in mi minore; 3. J. S. Bach: *Suite Involare*; 4. Telemann: *Ascoltate, o popoli*.

MONACO DI BAVIERA

kc. 563 - m. 532,0 - kw. 1,5/50 %
16.45: G. Schake: *Il commediante*, stria di un celebre attore. — 17: Concerto orchestrale. — 18.15: Segnale orario - Meteorologia - Notizie agricole. — 18.25: «Associazioni segrete cinesi» - conferenza. — 18.45: «Benedictini bavaresi in Mancuria», conferenza. — 19.3: Concerto di cetra. — 19.50: La conferenza di Ottawa. — 20.15: Concerto corale: A. Bruckner: *Messa* in re minore. — 21.30: Liriche. — 21.45: Concerto vocale. — 22.20: Segnale orario. — Notizie varie.

MUEHLACKER

kc. 832 - m. 390,8 - kw. 60/70 %
18.30: Per le Signore. — 17: Concerto orchestrale. — 18.25: «Rivista di moda» - conversazione. — 18.50: *Varieta filosofiche*. — 19.25: Venti Francoforte. — 20.25: Conferenza economica. — 21: Venti Francoforte. — 22.45: Concerto orchestrale.

INGHILTERRA

DAVENTRY NATIONAL
kc. 193 - m. 554,4 - kw. 30/80 %
LONDON TIONIA
kc. 1147 - m. 261,5 - kw. 50/80 %

NORTH NATIONAL

kc. 995 - m. 301,5 - kw. 50/80 %
16.5: Conversazione scientifica. — 16.28: Intervall. — 16.30: Concerto orchestrale ritrasmissione da algergo. — 17.45: L'ora dei fanciulli. — 18: Notiziario. — 18.30: Schubert: *Musiche per pianoforte*. — 18.50: Conversazione in francese. — 19.20: Concerto della banda militare della stazione con arie per baritone: I. Napravnik: *Overture del Don Giovanni*; 2. Quattro arie per baritone; 3. Napravnik: *Musica di scena nel Don Giovanni*; 4. Quattro arie per baritone. 5. Ippolitoff-Ivanoff: *Schizzi caricaturali*. — 20.30: Terza conversazione del ciclo: «La vita nelle tribù indigene». — 21: Notiziario. — 21.15: Previsioni marittime - Bollettino della Borsa di New York. — 21.20: Concerto corale e orchestrale, coro ed orchestra della B.B.C. (sezioni). 22. Poemi musicali: 1. Haydn Wood: *Lochvarn* (Scott); 2. Cowen: *John Gilpin* (Cowper); 3. Stanford: *The revenge* (Tennyson). — 22.30-24: *Musica da ballo ritrasmissione*.

LONDON REGIONAL

kc. 843 - m. 355,8 - kw. 50/80 %
16.30: Come *Darenty National*. — 17.15: L'ora dei fanciulli. — 18: Notiziario. — 18.30: Bollettino agricolo. — 18.35: Concerto dell'orchestra da teatro della B.B.C. diretta da Leslie Woodgate, con Sophie Rowlands, soprano. — 20: Concerto dell'orchestra d'archi della B.B.C. diretta da Arthur Catterall: 1. Suk: *Meditazione su un vecchio coro boemo*; 2. J. S. Bach: *Concerto in sol minore per piano e orchestra*; 3. Arensky: *Variationi su un tema di Ciaikovski*; 4. Brahms: *Variationi su una canzone ungherese* (piano); 5. Grieg: *Un tempo di Holberg*, suite. — 21.15: Tyrone Guthrie: *La gabbia del scottolito*, dramma con musica di Owen Mase. — 22.15: Notiziario. — 22.35-24: *Musica da ballo ritrasmissione*.

MIDLAND REGIONAL

kc. 792 - m. 398,9 - kw. 25/80 %
17.15: Per i fanciulli. — 18: Notiziario. — 18.25: Musica brillante. — 19.30: Orchestra Filarmonica di Birmingham.

diretto da J. Hoek: 1. Handel: *Concerto grosso* in si bemolle; 2. Id.: *Concerto in sol minore per oboe e orchestra*; 3. Wolf: *Interazioni*; 4. Saint-Saens: *Prelude del Diavolo*; 5. Jarnelt: *Berceuse*; 6. Widor: *Trequi*. — 20.45: Concerto di pianoforte di Anpley Mathewes, opere di Schumann: 1. *Noctelletta* in fa, op. 31; 2. *Scene di fanciulli*, op. 15; 3. *Arabesque in do*, op. 18. — 21.15: Venti London Regional. — 22.15: Notiziario. — 22.35: Venti London Regional.

NORTH REGIONAL

kc. 625 - m. 480 - kw. 50/80 %
16: Campane dall'Abazia di York. — 16.45: Venti Darenty National. — 17.16: L'ora dei fanciulli. — 18: Notiziario. — 18.30: Bollettino agricolo. — 18.35: Concerto eseguito da giovani artisti (da 15 a 17 anni), piano, cornetta, violino, ecc. — 19.10: *Musica da camera*: 1. Mozart: *Trio* in mi; 2. Mendelssohn: *Trio* in re minore. — 20: *Rassegna del mese nel Nord*. — 20.20: «Nel campo di cotone», un episodio della vita delle piantagioni (coro a quattro voci e Orchestra della stazione). — 21.45: Venti London Regional. — 22.15: Notiziario. — 22.35-24: *Musica da ballo ritrasmissione*.

JUGOSLAVIA

BELGRADO

kc. 697 - m. 450,4 - kw. 2,5/60 %
18: Dischi. — 17: Concerto della radio-orchestra. — 18.45: Segnale orario - Programma. — 18.50: Lezione di ceco. — 19.20: Varieta. — 20: Commedia. — 20.30: Trasmissione da Parigi del concerto europeo. - Indi: Notizie sportive e varie.

LUBIANA

kc. 521 - m. 575,8 - kw. 2,5/40 %
18: Racconti. — 18.30: Concerto di quintetto. — 19.30: Lezione di tedesco. — 20: Lezione d'igiene. — 20.30: Venti Zagabria. — 22.30: Notiziario.

ZACABRIA

kc. 977 - m. 307 - kw. 0,75/60 %
20.30: Concerto ritrasmissione da Parigi Torre Eiffel. — 22.40: Danze.

NORVEGIA

OSLO

kc. 277 - m. 1083 - kw. 60/70 %
Il programma non è arrivato.

OLANDA

HILVERSUM

kc. 1013 - m. 296,1 - kw. 7/80 %
16.10: Concerto corale di fanciulli. — 16.40: Dischi. — 16.35: Concerto di musica da camera - Negli intervalli: Dischi. 16.40: Conferenza sulla musica francese con esempi per violoncello e piano. — 19.10: Conferenza. — 19.40: Segnale orario. — 19.40-22.10: Programma variato (orchestra, danze e recita). — 22.10: Notiziario. — 22.25: Dischi. — 23.40: Fine.

HUIZEN

kc. 160 - m. 1275 - kw. 7/80 %
19.15: Comunicati di polizia. — 19.25: Conversazione. — 19.30: Concerto dell'orchestra della stazione con pianista solista. — 20.55: Notiziario. — 22.40-23.40: Dischi.

POLONIA

VARSAVIA

kc. 212 - m. 1471,5 - kw. 120/80 %
16.40: «Il turismo collettivo», conversazione. — 17: Concerto popolare sinfonico. — 18: Conversazione. — 18.20: Musica brillante. — 19.15: Diversi. — 19.35: *Ballo giornale*. — 19.45: «L'impugnatura dell'agricoltura per corrispondenza», conversazione. — 19.55: Programma di domani. — 20: «Il libro come panacea universale», conversazione. — 20.15: Introduzione al concerto europeo da Parigi. — 20.30: Concerto da Parigi. — 20.35: Concerto da Parigi (vedi il programma di Parigi Torre Eiffel). — 22.35: Pausa. — 22.40: Informazioni sportive. — 22.50: *Musica da ballo*.

KATOWIE

kc. 734 - m. 408 - kw. 12/70 %
17: Concerto sinfonico popolare. — 18: Conferenza. — 18.20: Musica brillante. — 20.30: Concerto europeo (da Parigi). — 22.40: *Musica da ballo*.

VILNA

kc. 531 - m. 665 - kw. 16/80 %
19.15: *Rassegna lituana*. — 19.30: Programma di domani. — 19.35: Bollettino di notizie. — 19.45: Conversazione filologica. — 20.23.30: Trasmissione da Varsavia.

ROMANIA

BUCAREST

kc. 761 - m. 394,2 - kw. 12/106 %
17: Musica brillante. — 18: Informazioni e segnale orario. — 18.10: Musica brillante. — 19: Conferenza. — 19.40: Dischi. — 20: Concerto orchestrale. — 20.30: Conferenza. — 20.45: Concerto vocale. — 21: *Halloga*, concerto dall'opera *L'Etrea*; 2. Schubert: *Il cardoso*; 3. Id.: *Il re dei Elfi*; 4. Brahms: *L'amore eterno*; 5. Brediccano: *Aria rumena*. — 21.10: Concerto della Radio Orchestra. — 21.45: Notiziario.

SPAGNA

BARCELONA

kc. 860 - m. 318,5 - kw. 7,6
16.17: Concerto di dischi. — 20: Concerto del Trio della stazione 1. Mascenet: *Selezione dall'Arriana*; 2. Keltelbey: *Melodia*; 3. Ganne: *Nocturno dell'opera Coccirio*; 4. Colin: *Musette per violoncello*. — 20.30: Quotazioni di Borsa. — 21: Conversazione sul gioco del calcio - Dischi (la richiesta degli ascoltatori) - Notizie dai giornali. — 22: Campane della Cattedrale - Previsioni meteorologiche - Quotazioni di Borsa - Ritrasmissione di stazioni estere. — 22.15: Concerto dell'orchestra della stazione 1. Schumann: *Susa gazdel*, *czardas*; 2. Guerrero: *Selezione La rosa del azafrañ*. — 22.30: Concerto di musica da ballo - Danze moderne. — 23.15: Recitazione di poesie di Ruben Diaz; 3. Wagner: *Canzone di un'orchestra di mandolini*; 1. Haendel: *Largo*; 2. Beethoven: *Sonatina* in do minore; 3. Chopin: *Poalca militare*; 4. Jimenez: *Intermezzo di Il ballo di Luis Alonso*; 5. Ciaikovski: *Burra di Nozze di Figaro*; 6. Wagner: *Canzone di Walter*; 7. Santos: *Oriente*, capriccio; 8. Just: *Serenata spagnuola*. — 1: Fine.

MADRID

kc. 707 - m. 424,3 - kw. 1,3
20: Campane dal Palazzo del Governo - Quotazioni di Borsa - Mercuriali - Dischi (a richiesta degli ascoltatori). — 20.30: Informazioni di caccia e pesca - Continuazione del concerto di dischi. — 21.15: Notizie - Relazione della seduta parlamentare. — 21.30: Fine. — 22: Lezione di francese (dischi). — 22.30: Campane - Segnale orario - Relazione della seduta parlamentare - Mascagn: *Selezione dalla Cavalleria rusticana* (dischi). — 0.45: *Ultime notizie*. — 1: Campane - Fine.

SVEZIA

STOCKOLMA

kc. 689 - m. 435,4 - kw. 55/80 %
GOETEBORG
kc. 932 - m. 271,9 - kw. 10/30 %
HOERBY
kc. 1167 - m. 257 - kw. 10/80 %
MOTALA
kc. 222 - m. 1348,3 - kw. 30/70 %
17: Per i fanciulli. — 17.30: Conversazione. — 18: Dischi. — 19:15: Recitazione. — 19.20: Concerto corale. — 20: Conversazione. — 20.30: Concerto ritrasmissione da Parigi Torre Eiffel. — 21.15: *Rassegna letteraria*. — 22: *Musica brillante*.

SVIZZERA

RADIO SUISSE ALEMANNIQUE

kc. 653 - m. 459,4 - kw. 60/75 %
16.30-17.30: Concerto dell'orchestra della stazione. — 18.30: Conferenza

di pedagogia. «Giote e dispiaceri dei maestri di scuola». — 18: Segnale orario - Meteorologia - Bollettino commerciale. — 19.5: Conversazione sulla scuola agricola di Zurigo. — 19.30: L'ora delle signore: Conversazione sulle cure per la pelle. — 20: Concerto pianistico di Ernst Kappeller. — 20.30: Concerto europeo da Parigi (dal Teatro dei Campi Elisi: Direttore d'orchestra Pierre Monteux). — 22.20 (circa): Meteorologia - Notiziario - Fine.

RADIO SUISSE ROMANDE

kc. 743 - m. 403,8 - kw. 25/80 %
17: Segnale orario. — 17.1: Trasmissione per le signore. — 17.30: Concerto di dischi. — 18.30: Canzoni con accompagnamento pianistico. — 19: Meteorologia. — 19.1: «La mia discoteca», conversazione con audizione degli ultimi dischi incisi. — 19.30: «I lavori della Conferenza del disarmo». — 19.55: Eventuali comunicazioni. — 20: Concerto musicale letterario. — 20.30: Concerto europeo da Parigi (per il programma vedi Parigi Torre Eiffel). — 22.20: Meteorologia - Notiziario. — 22.30: Fine.

UNGHERIA

BUDAPEST I

kc. 545 - m. 550,5 - kw. 18,5/70 %
16.15: Per i fanciulli. — 17: Dischi. — 18.15: Lezione di francese. — 18.45: Orchestra Zigana. — 20: Conversazione. — 20.30: Ritrasmissione da Parigi - Indi: Orchestra zigana - Canzoni.

BUDAPEST II

kc. 1528 - m. 210 - kw. 3
Vedi Budapest I.

U.R.S.S.

MOSCA KOMINTERN

kc. 292 - m. 1261,5 - kw. 105/80 %
MOSCA STALIN
kc. 707 - m. 424,3 - kw. 100/80 %
18.30: Ora letteraria. — 17.30: Concerto di musica nordica: Composizioni di Grieg e Shuding. — 18.30: Concerto orchestrale. — 20: Trasmissione in lingua straniera. — 21.10: *Ultime notizie*. — 21.30: *Rassegna della Pravda*. — 21.45: Segnale orario dalla Torre del Cremlino.

MOSCA SPERIMENTALE

kc. 416,6 - m. 721 - kw. 20
16.45: Scienza al microfono. — 17.30: Rubinstein: *Il demone*, opera in 3 atti. — 21.55: Segnale orario dalla Torre del Cremlino.

STAZIONI EXTRAEUROPEE

ALGERI

kc. 823 - m. 364,5 - kw. 16
20: Notizie finanziarie - Quotazioni di Borsa - Canbi - Notizie marittime - Bollettino meteorologico. — 20.15: Albumi dischi comici. — 20.45: Conversazione scolastica. — 20.45: A soli strumentali. — 20.55: Notiziario. — 21: Concerto orchestrale: 1. Beethoven: *Leontora*, ouverture; 2. Thullie: *Canzone per sette voci a fiato*; 3. Saint-Saens: *Il carnevale degli animali*; 4. Ciaikovski: *Canzone senza parole*; 5. Leoncavallo: *Un'aria dal Pagliaccio*; 6. Ravel: *Alborada del grorioso*. — 22.55: Concerto di musica orientale. — 22.55: Conversazione sull'Algeria.

ANGORA

kc. 995 - m. 1538 - kw. 7
16: Concerto sinfonico. — 16.30: Musica orientale. — 17: Musica da ballo. — 17.30: Musica orientale. — 18: Musica da ballo.

RABAT

kc. 720 - m. 416,4 - kw. 9,5
17.18: Musica riprodotta. — 20: Trasmissione in arabo (conversazione, giornale parlato, dischi). — 20.45: *Giornale parlato* - Bollettino meteorologico - Notizie dell'agenzia - *Giorno*. — 21.30: Concerto orchestrale di musica varia e dischi (dodici numeri) - Nell'intervallo: Conversazione letteraria. — 23: Ritrasmissione o musica riprodotta.

LISTINO ILLUSTRATO GRATIS



LISTINO ILLUSTRATO GRATIS

Cine - apparecchi KEYSTONE

È molto più facile prendere cinematografie limpide, brillanti, perfette, che fare una discreta fotografia qualsiasi.

Prezzo inferiore a quello di una buona macchina fotografica, dovuto unicamente alla costruzione in grandissima serie. Nessun accessorio costoso.

Rappresentante Generale per l'Italia:

Soc. An. BRUNET - Via P. Castaldi, 8 - Milano

Per ROMA e provincia:

S.I.R.I.E.C. - RADIO

VIA NAZIONALE, 251/B - TELEFONO 42-494

(di fronte all'Hotel Quirinale)

e presso le seguenti ditte:

Cesana & Canovai - D'Amico - Isabelli - Navone
Pandimiglio - Romano - Salmoiraghi - Simoncini
Vasari



LISTINO DISCHI GIUGNO

Artisti celebrità

Pauli, tenore - Saraceni, soprano. Manon (Massenet): A Parigi n'andrem.... / Falstaff (Verdi): Dal labbro il canto....

Bori, soprano. Butterfly (Puccini): Un bel di vedremo.... / Bohème (Puccini): Mi chiamano Mimì.

Menuhin, violinista. La Campanella, Paganini / La sposa dello Czar, Rimski-Korsakov.

Musica orchestrale

Orchestra sinfon. di New-York. (M. Mengelberg) L'Eroica, terza sinfonia di Beethoven. Album compreso L. 210.

Herbrecht, arpa. Accomp. d'orch. M.° Coppola. Introduzione di Ravel / Arabesque di Debussy.

Orchestra varie. Danza esotica, Mascagni / Boutique fantase, Rossini - Respighi / La kulis di Sumatra / La carovana / L'orologio e le due statue di porcellana / ecc.

Operette. Principessa della Czardas / Peter Schmolli / Califfo di Bagdad.

"OTELLO" (Verdi)

Opera completa di sedici dischi doppi, album compreso L. 400

Canzoni d'attualità

Serra, tenore. Zingara / Apache innamorato / Piccolo fior del Giappone / Trentatré! / Pallida signora / Io vorrei essere amato.

Orlandis, tenore. Valzer di sogno / Chitarra innamorata / Tango messicano / Canzone gondoliere / La bella ranchera / Vaynu.

Ferlito, soprano. Napule bello! Canta, Napulitano! / Napule ca se ne va!... / Tarantella d'è vase / Comme facette mammeta? / L'urderma tarantella.

Films sonori

La Vecchia Signora. (Zagané) / Serenata a Nannina / Radio Fox / Conversando).

Su noche de boda. (Canción de Amor).

Quaranta nuove danze

The Queen was in the parlour / How's your uncle? / Ooh, that Kiss / Que "sapa", Señor! / Recorder / Fiocco bianco / Los tres.

Scene comiche di Trinchieri. Coraggio Venezian / La nascita di un fio / Vogio far el tenor / Titoli di romanzo.

Chitarre hawaiane, Fischio, Nacchere, Mandolino, Banjo, ecc.

Cataloghi gratis presso i rivenditori autorizzati e la

S. A. NAZIONALE DEL "GRAMMOFONO"

MILANO, Gall. Vitt. Em., 39-41 / TORINO, Via Pietro Micca, 1
ROMA, Via del Tritone, 68-89 / NAPOLI, Via Roma, 266-269

"La Voce del Padrone"

Concorso

Concorso

“ SALITINA M A ,”

Lo STABILIMENTO FARMACEUTICO MARCO ANTONETTO indice fra i moltissimi radioascoltatori consumatori della celebrata SALITINA M A un concorso speciale, dotato d'una serie di premi originali ed utili. Tutti indistintamente i consumatori della SALITINA possono avere un regalo e concorrere poi a cospicui premi. Le norme del concorso sono semplici e tutti possono parteciparvi.

1. - La *Salitina M A*, a partire dal giorno 8 corrente, e per un periodo di tre settimane consecutive, farà trasmettere per Radio, tutti i giorni, il suo disco-canzone, che comprende tre ritornelli, o couplets, come vogliate chiamarli.
2. - I concorrenti dovranno trascrivere il testo di almeno un ritornello ed inviarlo, col proprio indirizzo ben chiaro, alla SIPRA (Torino, Via Bertola, 40 - Concorso SALITINA), accompagnandolo col frontispizio dell'astuccio della SALITINA M A.

3. - Tutti i concorrenti che avranno trascritto i versi esatti di almeno un ritornello della canzone, riceveranno in dono, franco di spesa, un disco con la canzone SALITINA, oppure un'elegante matita di galalite, per signora o per uomo, o un grazioso portapfumi, od anche, se si tratta di piccoli radioascoltatori, un abbonamento per quattro mesi al giornale "Cartoccino dei Piccoli". La scelta è lasciata al capriccio del concorrente, che dovrà indicare il dono preferito sotto il proprio indirizzo.

ATTENZIONE!

I radioascoltatori che sul retro del frontispizio dell'astuccio SALITINA vi scriveranno il numero dei presumibili partecipanti a questa curiosa gara, concorreranno ai seguenti premi d'eccezione:

1. - 1° PREMIO L. 5000 a chi avrà indicato il numero più approssimativamente vicino al totale dei concorrenti; 2° PREMIO L. 2500; 3° PREMIO L. 1250; 4° PREMIO L. 750; 5° PREMIO L. 500 in ordine di graduatoria.

Sono inoltre stabiliti questi altri premi:

6° - 7° - 8° - 9° - 10° premio: un elegante apparecchio Watt Radio "Trionfo"; 11° - 12° - 13° - 14° - 15°: un elegante fonografo "Fonocastiglia"; 16° - 17° - 18° - 19° - 20°: un'elegante macchina fotografica; 21° - 22° - 23° - 24° - 25°: penna stilografica in oro originale AURORA in elegante astuccio; dal 26° al 40°: matita originale "Eversharp", Cam/arg.; dal 41° al 50°: penna

stilografica "Williamson", con pennino d'oro; poi altri cento premi assortiti di cui daremo elenco nel prossimo annuncio.

2. - Le risposte dei concorrenti saranno esaminate da una Commissione di tre Membri e l'assegnazione dei premi sarà fatta in presenza di Regio Notaio.
3. - La prima trasmissione del disco-canzone avverrà il giorno 8 giugno.
4. - Il termine utile per partecipare al Concorso SALITINA M A scade il 23 giugno. Le risposte che recheranno sul timbro postale una data posteriore non saranno più ritenute valide.

Ed ora, signori radioascoltatori ed innumerevoli amici della Salitina M A, coraggio e non dimenticate di scrivere chiaro il vostro indirizzo.

SALITINA



Prepara la più

deliziosa

Acqua

da Tavola

SUPERTRASMISSIONI

Roma-Napoli - Ore 28,45: *Concerto variato e commedia.*

Milano - Torino - Genova - Trieste - Firenze - Ore 20,30: *Mese Mariano e Marcella, opere di U. Giordano (dallo Studio).*



SUPERTRASMISSIONI

Strasburgo - Ore 20,30: *Monsieur de La Palisse, opera buffa di G. Terrasse (dallo Studio).*

Praga - Ore 19: *Dimitri, opera di A. Dvorak (dal Teatro Nazionale di Praga).*

MILANO-TORINO-GENOVA TRIESTE-FIRENZE

Milano: kc. 905 - m. 321,4 - kw. 7/70 %
Torino: kc. 1096 - m. 273,7 - kw. 7/100 %
Genova: kc. 959 - m. 312,8 - kw. 10/70 %
Trieste: kc. 1211 - m. 247,7 - kw. 10/100 %
Firenze: kc. 598 - m. 301,7 - kw. 20/100 %

8,15: Giornale radio
8,30: Lista delle vivande.
11,15-12,30 (Milano - Torino - Genova - Firenze): *MUSICA VARIA: 1. Suppè: Cavalleria leggiera, ouvertures; 2. Cori: Ronda di fanciulli; 3. Canzone; 4. Yvain: Gli echi di Yvain, selezione; 5. Panizzi: Strimpellata amorosa; 6. Canzone; 7. Yones: La Geisha, fantasia; 8. Canzone; 9. Scassola: Corteggio rustico; 10. Siede: Il guardiano notturno cinese; 11. Marazzi: Cubanita.*
12,30: Dischi.
12,45: Giornale radio.
13: Segnale orario ed eventuali comunicazioni dell'E.I.A.R.

13-14 (Trieste): **QUINTETTO: 1. Dussone: Terra mia; 2. G. Strauss: Acquerelli; 3. Kostal: Sotto i cipressi, dalla «Suite albanese»; 4. Smetana: La sposa venduta, selezione; 5. Giordano: Il voto; 6. Schor: L'amore è una commedia; 7. De Micheli: Presso una cuna; 8. Vigne: Mal d'amore; 9. Chiappo: La matrice; 10. Forvario: Palma Beach.**

13,1-14,30 (Milano - Torino - Genova - Firenze): Dischi.
13,45 (Milano): Borsa.
13,55 (Torino): Borsa.
14 (Genova): Borsa.
14,5 (Firenze): Borsa.
14,10 (Trieste): Borsa.
14,15: Giornale radio.

16,30: **CONO DEI BALLERÀ della Scuola Vittorio Emanuele III di Trieste, diretto dal M° Argimiro Savini: 1. Gabetti: Marcia Reale (riduzione per coro di E. De Champs, versi di N. Giotti; 2. Sadero: Fu la nana, bambini; 3. Verdi: «Si ridesti il Leon di Castiglia», dall'opera Ernani; 4. Vecchie canzoni popolari triestine: a) Luzzatto: Dona fortuna; b) Steinbach: El vero amor; c) Silvestri: Lassè pur...; d) Luzzatto: Maschereta, che li giri; e) Guida: No stame torcanta; f) Leban: Su le tori Palabatarda.**

16,45: **QUINTETTO: 1. Siede: Fortuna; 2. De Micheli: Piccolo soldato baby; 3. Waldteufel: Sera d'estate; 4. Marcello: Bambole Lenzi; 5. Lebar: La vedova allegria, valzer; 6. Pant: Giardini chiusi; 7. Fall: La divorziata; 8. Meniceni: Signorina imitata; 9. Montanari: Banderillas.**

17,40: Vincenzo Costantini: Storia dell'Arte: «Idealisti e naturalisti».
17,50-18: **Giornale radio - Risultati delle corse al galoppo all'Ippodromo di San Siro - Comunicazioni dell'Enit.**

STAGIONE LIRICA DELL'EIAR

MILANO - TORINO - GENOVA - TRIESTE - FIRENZE
Ore 20.30

MESE MARIANO

BOZZETTO LIRICO IN 1 ATTO DI
UMBERTO GIORDANO

///

MARCELLA

IDILLIO MODERNO IN 3 EPISODI DI
UMBERTO GIORDANO



18,45: Comunicazioni dei Consorzi agrari.

19: Comunicazioni del Dopulavoro.

19,5-19,30 (Milano-Torino-Genova-Firenze): *MUSICA VARIA: 1. Amadei: Impressioni d'Oriente; 2. Ferraris: Due chitarre; 3. Waldteufel: Sletta polare; 4. Cortopassi: Rusticella.*

19,5-20 (Trieste): **QUINTETTO: 1. Berger: Manon; 2. Del Prete: Minutaria; 3. Stajano: Verso Popolo; 4. Stolz: Sei il mio idolo; 5. De Nardis: Pulcinella, dalle «Scene napoletane»; 6. Waldteufel: Dolores; 7. Erwin: I tuoi occhi blu; 8. Bergoni: Bionda Milena.**

19,30: Segnale orario ed eventuali comunicazioni dell'E.I.A.R.

19,31-20 (Milano-Torino-Genova-Firenze): Dischi.

20: Giornale radio - Bollettino meteorologico.

20,15: «Ambiente naturale della vita umana: aria, terreno, acqua» - conversazione medica offerta dallo Stabilimento Farmaceutico M. Antonetto di Torino, produttore della Salitina M. A.

20,30:

Mese Mariano

Bozzetto lirico in un atto di **UMBERTO GIORDANO**, diretto dal Maestro **ARRIGO PENROLO** (Edizione Sonzogno).

Personaggi:

Carmela soprano Augusta Oltrelabella
Contessa mezzo-soprano Lia Seratti

La Madre Superiore contralto Rita Montione

Suor Celeste soprano Luisa Camia Franco

Suor Cristina soprano Luisa Camia Franco

Suor Agnese mezzo-soprano Lia Seratti

Suor Pazienza soprano Elena Benedetti

Suor Maria soprano Elena Benedetti

Il Rettore baritono Gaetano Morellato

Marcella

Idillio moderno in tre episodi di **UMBERTO GIORDANO** diretto dal Maestro A. PENROLO. Maestro del coro: G. VARTOVA (Edizione Sonzogno).

Personaggi:

Marcella soprano Delia Sanzio
Clara soprano Elena Benedetti
Rainonda soprano Elena Benedetti

Eliana mezzo-soprano Lia Seratti

Lea soprano Albertina Perez
Giorgio tenore Alessandro Vesselowski

Drasco baritono Luigi Sardi
Vernier baritono Gaetano Morellato

Barletemy tenore Mario Signorelli

Flament baritono Gaetano Morellato

Nell'intervallo: **Alberto Casella: «Punti di vista»**, conversazione.

Dopo l'opera: **Giornale radio.**

ROMA-NAPOLI

Roma: kc. 680 - m. 441,2 - kw. 50/100 %
Napoli: kc. 941 - m. 318,8 - kw. 15/100 %
ROMA ONDE CORTE (2 RO): kc. 11.810 m. 25,4 - kw. 9/50 %

8,15-8,30: **Giornale radio - Comunicazioni dell'Ufficio presagi.**

12: **Musica riprodotta.**

12,35: **Previsioni del tempo.**

12,45-14: **CONCERTO VOCALE E STRUMENTALE: Radio-sestetto: 1. Leopold: Fantasia russa; 2. Noyin: Narciso - Violoncellista Antonio Saldarelli; 3) Margini: Plaisanterie; b) Herbig: Serealia; c) Neruda: Mazarza da concerto. - Radio-sestetto: 3. Carabella: Amor di gaucho; 4. Schubert-Berti: La casa delle tre ragazze, selezione; 5. Borsatti: Titicaca.**

13,15: **Giornale radio - Borsa.**

13,30: **Segnale orario - Eventuali comunicazioni dell'E.I.A.R.**

17: **Cambi - Comunicazioni della Reale Società Geografica - Giornale dei comunicati dell'Ufficio presagi.**

17,30: **CONCERTO VOCALE: Soprano Vella Capuano; a) Cimarosa: Le**

MILANO-TORINO-GENOVA-ROMA-NAPOLI-FIRENZE-TRIESTE Tutti i Mercoledì ore 20,15

IL CONSIGLIO DEL MEDICO conversazione medica offerta da MARCO ANTONETTO produttore della Salitina e della dolce Euclessina.

BAMBINI...

SALITINA ha preparato la sorpresa inviando allo Stabilimento Farm. M. Antonetto, Via Arsenale, 21, Torino, 12 cartucce della Salitina M. A. riceverete gratis il meraviglioso Cartoncino dei piccoli, per 4 mesi (16 numeri): 24 cartucce abbonamento per 8 mesi (32 numeri); 30 cartucce abb. per 1 anno.

MERCOLEDÌ

astuzie femminili, «Quel soave e bel diluito»; b) Alvarez: *A Granda*; c) Gomez: *Il Guarany*, «C'era una volta un principe».

17,45-18,15: CONCERTO VARIO: 1. Bixio: *Soldatini di piuma*; 2. Ranzato: *Meditazione*; 3. D'Anzi: *Una donna bruna*; 4. Mascagni: *Iris*, serenata di Jor e danze; 5. De Costa: *Romany rose*; 6. Feyder: *Sorridendo*.

18,15: Giornale dell'Enit.
18,25-18,40: «Il papavero», conversazione di Padre dott. Domenico Franzè.

18,55 (Napoli): Cronaca dell'Istituto - Notizie sportive.

19: Notizie agricole - Comunicati del Dopolavoro - Giornale radio - Sfogliando i giornali.

20: Segnale orario - Eventuali comunicati dell'E.I.A.R. - Musica riprodotta.

20,15: «Ambiente naturale della vita umana» (aria, terreno, acqua), conversazione offerta dallo Stabilimento farmaceutico Marco Antonetto di Torino, produttore della Sallina M. A.

20,30: Notizie sportive - Notizie varie.

20,45:

Concerto varieto

col concerto del QUARTETTO di ROMA stabile dell'E.I.A.R.

Parte prima:

- Schubert: *Quartetto* in re minore, opera postuma *La morte e la fanciulla*; a) Allegro, b) Andante con moto (tema con variazioni), c) Scherzo - Allegro molto, d) Finale - Presto. - Esecutori: O. Zuccarini (1° violino); Francesco Montelli (2° violino); Aldo Perini (viola); Luigi Silva (violoncello).
- Franz Schubert: a) *Il dispetto*; b) *La giovane religiosa*; c) *L'onnipotenza* (soprano Margherita Gossa).

21,15:

Il rapido 19,05

Commedia in un atto di EDUARDO GRELLA

Personaggi:

- Lei Giovanna Scotto
Lui Ettore Piergiovanni
Alberto . . . Massimo Felici Ridolfi
Il ferroviere . Arturo Durantini

21,45: CONCERTO VARIATO.

Parte seconda:

- a) Falconieri: *Pupilletta*; b) Respighi: *Ballata* (in stile antico); c) De Falla: *Jota e Seguidilla*; d) Ravel: *Tout gal*, dalle «Canzoni popolari greche» (tenore Angelo Parigi).

- a) Dukas: *Alta gitana* (trascrizione di L. Silva); b) Alfano: 2° danza in mi minore (trascrizione di L. Silva); c) Casella: *Preludio e danza siciliana* dal balletto *La giara* (trascrizione di L. Silva) (violoncellista Luigi Silva, al piano Costantino Gualdi).

Parte terza:

Mascagni: *Cavalleria rusticana*:

- Duetto Santuzza e Turiddu ed entrata di Lola; scena Santuzza ed Alfio - Intermezzo;
- Scena Turiddu ed Alfio, addio di Turiddu alla madre e finale. - Interpreti: Ofelia Parisini (Santuzza); tenore Adolfo Facchini (Turiddu); baritono Dante Perrone (Alfio); mezzo-soprano Bianca Bianchi (Lola); mezzo-soprano Luisa Ranalli (mamma Lucia).

22,55: Ultime notizie

BOLZANO

Kc. 815 - m. 368,1 - kw. 1/100 %

12,30: Segnale orario - Eventuali comunicati dell'E.I.A.R. - Bollettino meteorologico.

MUSICA BRILLANTE: 1. Blankenburg: *Il prestigiatore*; 2. Waldteufel: *Mio sogno*; 3. Gilbert: *Questo fa baby per amore*; 4. Pietri: *La donna perduta*, fantasia; 5. Licurane: *Canto d'amore indiano*.

13: CONCERTO DEL QUARTETTO A PLETTRO: 1. Peirano: *Omaggio a Mondolo*; 2. Sartori: *L'ultimo addio*; 3. Ferruzzi: *Amer perdona*; 4. Offenbach: *I racconti di Hoffman*; 5. Badioli: *Tom*.

13,30: Giornale radio - Comunicati dei Consorzi Agrari.

17: CONCERTO VARIATO (Sestello): 1. Sassoli: *Giocanditi*; 2. Tonelli: *Docte sera*; 3. Canu: *Serenitella scaria*; 4. Fino: *Gondola azzurra*; 5. Ciniola: *Serenata a Sery*; 6. Zandonà: *Francesca da Rimini*, fantasia; 7. Siede: *Chibogue*; 8. Schinelli: *Tutto è trucco*.

17,55-18: Comunicazioni del Dopolavoro.

20: Segnale orario - Eventuali comunicati dell'E.I.A.R.

Musica varia

- Adam: *La pupa di Norinberga*, sinfonia.
- Deszani: *Heuret des Papillons*.
- Clemis: *Amare*.
- Translatur: *Incanto di primavera*.
- P. Mascagni: *Ballata*.
- Bizet: *Carmen*, fantasia. Notiziario letterario.
- Manoni: *Canzone mistica*.
- Corti: *Nostalgia di Granada*.
- Karganoff: *Ninna-nanna*.
- Delibes: *Silvia*, balletto suite.
- Gaylor: *Colombina*, Giornale dell'Enit.
- German: *Tre danze*.
- Ramponi: *Ronda notturna*.
- Manfredi: *L'organino*.
- Silving: *Una gita a Berlino*, fantasia.
- Bixio: *Com'è bella la vita*.

22,30: Giornale radio.

PALERMO

Kc. 572 - m. 524,5 - kw. 3/70 %

12,45: Giornale radio.

13-14: MUSICA VARIA (Sestello): 1. Ferraris: *Sunshine*; 2. Ranzato: *Serenata galante*; 3. Kalmán: *Piccolissimo*, selezione; 4. Beccè: *Piccola serenata*; 5. Monti: *Czardas* (Molinska V. Mannò); 6. Giordano: *Felora*, fantasia; 7. Abel: *Verso le tre*; 8. Colotta: *Monita*.

13,30: Segnale orario - Eventuali comunicati dell'E.I.A.R. - Bollettino meteorologico.

17,30-18,30: Musica brillante e da ballo.

20: Comunicazioni del Dopolavoro - Radio-giornale dell'ENIT - Notiziario agricolo - Giornale radio.

20,20-20,45: Musica riprodotta.

20,30: Segnale orario - Eventuali comunicati dell'E.I.A.R.

PROGRAMMI ESTERI

LE STAZIONI SONO DISPOSTE IN ORDINE DI NAZIONALITA'

AUSTRIA

VIENNA

Kc. 580 - m. 517,2 - kw. 15/80 %

GRAZ

Kc. 852 - m. 352,1 - kw. 7/80 %

16,10: Arie popolari fiamminghe. - 16,35: La festa della Stadión della Società di ginnastica. - 16,45: Concerto vocale e strumentale. - 16,55: Conferenza medica. - 18,20: «Quando può venir licenziato l'assuntore di lavoro?», conferenza. - 18,55: Lezione di francese. - 19,30: *Lieder* di Schumann. - 20: Concerto di Erika Morini (con accomp. di orchestra): 1. Concerto per violino in re minore; 2. Beethoven: *Concerto per violino in re maggiore*. - 21,35: Concerto brillante.

BELGIO

BRUXELLES I (Francesco)

Kc. 589 - m. 509,3 - kw. 15/80 %

17: Concerto dell'orchestra sinfonica della stazione diretta da Jean Kumps. - 17,45: Trasmissione per i fanciulli. - 18,20: Cronaca letteraria. - 18,30: Concerto di dischi. - 19,15: Bollettino settimanale della Radio Cattolica Belgica. - 19,30: Giornale parlato. - 20: Concerto dell'orchestra sinfonica della stazione diretta da Jean Kumps: 1. Meyerbeer: *Marcia delle fiacche* n. 1; 2. Verdi: *Fantasia sulla Traviata*; 3. Intermezzo di canto; 4. Keler Bela: *Caccia di farfalle*; 5. Botrol: *La Palmatine*; 6. Sudey: *Arietta*; 7. 20,45: Conferenza sui problemi ferroviari d'attualità. - 21: Continuazione del concerto: 1. Chiarinetta; 2. Sudey; 3. Sudey; 4. Sudey; 5. Turina: *Cordova in festa*; 6. Lehar: *Canzone di Vilya* (La Vedova allegra); 7. Messager: *Suite funambulesca*. - 22: Giornale parlato. - 22,10: Concerto di dischi. - 23: Fine.

20,45:

Musica brillante e canzoni

Direttore M° F. MILFELDO.

Parte prima (orchestra solo).

- Paër: *Sophonisba*, ouverture.
- Dimitriescu: *Fantasia* su canzoni popolari rumeni.
- Nordon: *Festa a Batignol*, pezzo caratteristico.
- Micheles: *Katinka*, czardas.
- Foo: «Roma antica e la sua missione di pace mondiale», conversazione.

Parte seconda

CANZONI ITALIANE E POLKORISTICHE

Notiziario letterario.

Parte terza:

- Maibert: *In Danvinglandia*, selezione.
 - Ganne: *Marcia araba*.
 - Adami: *Se fossi re*, ouverture.
- 22,55: Ultime notizie.

BRUXELLES II (Fiammingo)

Kc. 888 - m. 337,8 - kw. 15/80 %

17: Concerto orchestrale da un album. - 18,15: Conversazione. - 18,30: 28° numero del ciclo dei Sonate belghe: Arthur Meulmans: *Sonata per violino e piano*. - 19: Concerto di dischi. - 19,15: Conversazione. - 19,30: Giornale parlato. - 20: Recitazione di brani della *Bisbetta domata*, di Shakespeare. - 20,30: Concerto di dischi. - 21: Trasmissione di musica per Trio: L. Albert: *Scherzo e andante*; 2. Leon Deloix: *Trio*. - 21,45: Dischi. 22: *Giornale parlato*. - 22,10: Concerto di dischi. - 23: Fine.

CECOSLOVACCHIA

PRAGA

Kc. 614 - m. 488,6 - kw. 120/80 %

17,45: Conversazione. - 17,55: «Come occupare i fanciulli quando non frequentano le scuole e quando sono in vacanza?», conversazione. - 18,15: Bollettino agricolo. - 18,15: «Attualità in politica estera?», conversazione. - 18,25: Informazioni in tedesco. - 18,30: «Le difficoltà della riforma scolastica», conversazione in tedesco. - 19: Concerto di contrabbasso con accompagnamento di piano. - 19,20: Concerto vocale con accompagnamento di piano. - 19,45: «La giornata della cultura russa», conversazione. - 20: Trasmissione da Bratislava. - 21: Segnale orario. - 21: Concerto dell'orchestra della stazione diretta da Jeremias: 1. Frankenburg: *Concerto grosso*; 2. Liszt: *Concerto in la maggiore*; 3. Vojacek: *Opuscolo di una sonata*; 4. Foerster: *La mia giovinezza*, poema sinfonico. - 22: Segnale orario. - 22: Ultime informazioni - Cronaca della giornata - Informazioni sportive. - 22,15-22,20: Programmi del Radio-giornale - Programmi di domani.

BRATISLAVA

Kc. 1076 - m. 278,5 - kw. 13,5/60 %

19: Mezz'ora di musica popolare. - 19,30: Frank Wollman: *Facchio celtico*, radio-recita. - 20: Concerto di musica brillante e da ballo dell'orchestra della stazione (dodici numeri). - 21: Come Praga. - 22,15-22,20: Programmi di domani - Informazioni.

BRNO

Kc. 878 - m. 341,7 - kw. 32/80 %

19: Conversazione sull'ammobigliamento. - 19,20: Boubela: *Dall'alto in basso o in senso inverso?* e sempre *La stessa cosa*, radio-recita. - 20: Come Bratislava. - 21: Come Praga. - 22,15-22,20: Informazioni del Radio-journal.

Tè Melrose

Preferite il Tè Melrose, è veramente il migliore

CARLO GALLI - MILANO - Via Monte Pietà, 11



KOSICE

kc. 1022 - m. 293,5 - kw. 2,6/80 %
 19: Informazioni agricole. — 19:10: Concerto dell'orchestra della stazione - Musica popolare. — 20:30: H. Murgler: *Il giuramento d'Arce*, commedia in un atto. — 21: Come Praga. — 22:15: 22:30: Programma di domani.

MORAVSKA-OSTRAVA

kc. 1137 - m. 263,8 - kw. 11,2/50 %
 19:5: Conversazione sull'istruzione popolare. — 19:25: E. Vrba: *Il toro riadolo di nozze*, commedia radiofonica in dieci quadri. — 20:30: Concerto di musica brillante dell'orchestra della stazione. — 21: Come Praga. — 22:15: 22:30: Programma di domani.

DANIMARCA

KALUNDBORG

kc. 280 - m. 1153,8 - kw. 7,5/80 %

COPENAGHEN

kc. 1067 - m. 281,2 - kw. 6,75/80 %
 15: Concerto - Nell'intervallo alle 15:45: Per lo signore. — 17: Concerto di dischi. — 17:40: Notiziario. — 17:50: Conferenza. — 18:20: Lezione di francese. — 19:50: Meteorologia. — 19: Notiziario. — 19:15: Segnale orario. — 19:30: Conferenza. — 20: Campanie - Concerto: I. Corelli: Chaconne da *Concerto grosso* in fa maggiore; 2. Lully: *Ballet*, 3. M. G. 15. Menuet; *Sinfonia*. — 20:30: Conferenza. — 21: Radio-ballo per la gioventù. — 22: Notiziario. — 23:15: Musica trasmessa. — 24: Campanie - Musica trasmessa. — 1: Musica trasmessa.

FRANCIA

BORDEAUX-LAFAYETTE

kc. 986 - m. 304 - kw. 13,75 %
 19:30: Ultime notizie. — 19:40: Dischi. — 19:55: Estrazione dei premi. — 20: Comunicati ufficiali. — 20:45: Ultime notizie. — 20:30: Musica viennese.

MARSIGLIA

kc. 950 - m. 315 - kw. 1,6/70 %
 17: Per lo signore. — 17:30: Musica riprodotta. — 18: Informazioni dall'Associazione *Revue*. — 18:15: Radio-giornale. — 19:15: Musica riprodotta. — 20: Chiacchiera in esperimento. — 20:15: Cronaca delle Associazioni sociali. — 20:30: Concerto orchestrale.

PARIGI P. P. (Poste Parigien)

kc. 914 - m. 328,2 - kw. 60/80 %
 19: Dischi - Informazioni - Comunicati. — 19:30: Concerto di dischi. — 19:45: Conversazione. — 20:25: Dischi - Conversazione - Informazioni. — 20:45: Concerto orchestrale offerto da una ditta privata. — 21:45: Musica da ballo. — 22:45-22:50: Ultime informazioni.

PARIGI TORRE EIFFEL

kc. 207 - m. 1445,8 - kw. 13/60 %
 19:45: Cronaca musicale. — 19: Giorno parlato (informaz.). — 19:30: Giorno parlato (breve conversazioni). — 20:30: Bollettino meteorologico. — 20:30: Radio-concerto sinfonico diretto da Ed. Flament: Festival Schumann nell'anniversario della sua nascita (8 giugno 1810): 1. Trio per clarinetto, viola e piano; 2. *Contra della sera*, strumentata da Strind-Saens (flauto solo); 3. Primo tempo del *Concerto* per violoncello. — 21:10: Ultime notizie. — 21:20-22: Continuazione del concerto: 1. *Lieder* diversi per soprano con accompagnamento di piano; 2. *Sonata* in fa minore per violino e piano; 3. Ouverture di *Genovetta*.

RADIO PARIGI

kc. 174 - m. 1724,1 - kw. 75/80 %
 15:45: Corso di chiusura della Borsa Valori di Parigi - Corso dello zucchero a Parigi e a New York - Corso dei grant a Chicago-Winnipeg (16 avviso). — 18:30: Corso di grant a Chicago-Winnipeg (20 avviso) - Previsioni meteorologiche - Comunicati agricoli - «La carestia delle vigne e il suo trattamento», conferenza - Corso di chiusura della Borsa di commercio di Parigi - Mercantili. — 19: Conferenza sulla letteratura tedesca: «Il romanzo, Thomas

Mann, Heinrich Mann, Wassermann». — 19:30: Conferenza medica. — 19:45: Mercuriali - Informazioni. — 20: Letture letterarie. — 20:30: Informazioni - Meteorologia. — 20:40: «La rivista della moda», conversazione. — 20:45: Concerto vocale e orchestrale - Dizione di poesie.

STRASBURGO

kc. 869 - m. 345,2 - kw. 11,5/70 %
 16:15: Chiacchierata in tedesco: «L'electricità pratica». — 17: Concerto orchestrale. — 18: Conferenza in francese sulla cultura straniera: «Mozzoni». — 18:15: Conferenza medica in tedesco: «La nevrosi». — 18:30: Musica riprodotta. — 19:30: Informazioni in francese e in tedesco. — 19:45: Ritrasmisione di Parigi. — 20:15: Dischi. — 20:30: Ch. Terrasse: *Monsieur de la Palutaz*, opera buffa in 3 atti. — 22:30: Musica da ballo.

TOLOSA

kc. 779 - m. 385,1 - kw. 8/48 %
 17: Trasmissione di immagini. — 17:15: Quotazioni di borsa e cambi. — 17:30: Orchestra argentina. — 17:45: Arie di opere. — 18: Selezione di films sonori. — 18:15: Concerto sinfonico: Franck: *Rendez-vous*. — 18:30: Mercuriali - Risultati delle corse dei cavalli. — 18:45: Arie di opere. — 19: Concerto: Bach: *Sinfonia*. — 19:15: Musica viennese. — 19:30: Notizie dell'Agenzia Fourrier. — 19:45: Concerto di fisarmonica. — 20: Arie di opere. — 20:15: Musica militare. — 20:30: Concerto: I. Sullivan: *Il Mikado*; 2. Lehar: *Rendez-vous da Lehar*. — 20:45: Orchestra argentina. — 21: Concerto di musica brillante. — 21:30: Arie di opere. — 21:45: Concerto di fisarmonica. — 22: Arie di opere. — 22:15: Danze. — 22:30: Il giorno parlato dell'Africa del Nord. — 22:45: Concerto orchestrale. — 23: Concerto variato. — 24: Meteorologia. — Dalle 0,5 alle 0:30: Musica inglese.

GERMANIA

AMBURGO

kc. 806 - m. 372,2 - kw. 1,5/50 %
 16:30: Concerto orchestrale da una stazione ferriale. — 17:30: Conversazione su dialetti e proverbi popolari. — 17:55: Concerto vocale e strumentale dedicato a composizioni di Schumann. — 18:30: Conversazione liristica. — 18:55: Quotazioni di Borsa e mercantili. — 19: Attualità. — 19:15: Meteorologia. — 19:20: Concerto orchestrale di musica popolare. — 20: Mignel de Unanimo: *L'attolo*, dramma in tre atti con epilogo (prima rappresentazione). — 21: Trasmissione da Muehlacker. — 22: Notiziario e bollettini diversi. — 22:30: Concerto di musica da ballo (tra Berlino).

logio (prima rappresentazione). — 21: Trasmissione da Muehlacker. — 22: Notiziario e bollettini diversi. — 22:30: Concerto di musica da ballo ritrasmissa.

BERLINO

kc. 713 - m. 419 - kw. 1,5/50 %
 16:30: Concerto di musica popolare. — 17:30: Per i giovani. — 17:50: Conferenza sull'arte figurativa. — 18: Conferenza. — 18:25: Concerto vocale per contralto con accompagnamento di piano. — 19:10: Concerto di musica brillante. — 19:55: Comunicazioni. — 20: Concerto orchestrale della Filarmonica di Berlino: I. Schubert: *Quintetto di Rossini*; 2. Mozart: *Concerto* per piano, in do minore. — 20:45: Vedi Langenberg. — 22:15: Notizie sportive e bollettini vari

BRESLAVA

kc. 923 - m. 325 - kw. 1,5/50 %
 16: Conversazione per le mamme: «La lingua del tuo fanciullo». — 16:30: Concerto di musica brillante. — 17: Lettura di brani di un romanzo. — 17:20: Mercuriali - Indit. «Errori di pronuncia presso i fanciulli», conversazione. — 17:45: *Lieder* per soprano con accompagnamento di piano. — 18:10: Conversazione sulla giornata della Croce Rossa (19 agosto) «Il ligno nelle industrie chimiche», conversazione. — 19: «Il significato internazionale delle riparazioni», conversazione. — 19:25: Meteorologia - Concerto orchestrale di musica brillante. — 20:25: Meteorologia. — 20:30: Curt Croetz: *Ingeborg*, commedia. — 22: Bollettini diversi. — 22:30: Concerto di musica brillante dell'orchestra della stazione. — 24: Fine.

FRANCOFORTE

kc. 770 - m. 389,6 - kw. 1,5/50 %
 16:55: Notizie economiche. — 17: Danze e marce. — 18:15: Notizie economiche. — 18:25: «Per l'operaio: Come passare le ore libere», conferenza. — 18:50: Conferenza su Maometto. — 19:15: Segnale orario - Notizie varie. — 19:20: Novità da tutto il mondo. — 19:30: Conversazione sul dialetto francese. — 20: Concerto sinfonico: I. Zilcher: *Concerto* per piano, opera 29; 2. I. Knorr: *Lantasia sinfonica*. — 21: Vedi Muehlacker. — 22:20: Notiziario.

HEILSBERG

kc. 1085 - m. 276,5 - kw. 60/70 %
 16:30: Concerto variato. — 17:55: Radioreportage da uno stabilimento di lino (Reverci di S. Maria). — 18:30: Conferenza medica. — 18:55: Racconti di Chr. Krollmann. — 19:25: Pietro il

Grande e la politica europea», conferenza. — 20: Vedi Vienna. — 21: 15: Cronaca: *01-01*, scene della vita studentesca. — 22: Notiziario e film alle 0:30: Danze.

KOENIGSWUSTERHAUSEN

kc. 183,5 - m. 1634,9 - kw. 60/70 %
 16:30: Concerto da Amburgo. — 17:30: «La Francia sconosciuta», conferenza. — 18: Canzoni e musica degli studenti tedeschi. — 18:30: «Il Medio Evo e l'unità della cultura occidentale», conferenza. — 19: «L'importanza internazionale della questione delle riparazioni», conferenza. — 19:20: Conferenza. — 19:40: Radio-tecnica. — 20: Concerto da Berlino. — 20:45: Notiziario. — 21: Vedi Muehlacker. — 22:25: Rassegna di politica. — 22:35: Notiziario e fino alle 0:30: Danze.

LANGENBERG

kc. 635 - m. 472,4 - kw. 60/70 %
 17: Concerto orchestrale di musica varia. — 18:15: Il mondo sui dischi - Canzoni e varietà di Marsiglia. — 18:40: Recitazione di poesie. — 19: Notiziario e bollettini diversi. — 19:15: Conversazione d'igiene. — 19:30: «Problemi di politica sociale», conferenza. — 19:55: Notiziario. — 20: Selezione di opere (dischi). — 20:45: Gustav Kneip: *Mörder aus Gerechtigkeit*, radio-recita sui antichi costumi cinesi (prima esecuzione). — 22:15: Notiziario e bollettini diversi. — 22:35: 24: Concerto di musica da ballo (da Berlino).

LIPSIÀ

kc. 1157 - m. 259,3 - kw. 2/50 %
 16: Per la gioventù. — 17:50: Notizie economiche. — 18:10: Conferenza pedagogica. — 18:35: Lezione di italiano. — 18:55: Informazioni. — 19:5: Conferenza su Maometto. — 19:55: Conferenza. — 20: Concerto orchestrale. — 21: Vedi Muehlacker. — 22:5: Notiziario - Fino alle 24: Concerto orchestrale: 1. Berlioz: *Il corsaro*; 2. Losse: *Suite* per piccola orchestra; 3. Schaefer: *Rapsodia giunonica*; 4. Wagner: *Minuetto*; 5. Leoncavallo: *Fantasia sul Priziac*; 6. Morena: *Una cena da Suppe 7*; 3. Strauss: *Valzer del Pipistrello*.

AL'AVANGUARDIA DI OGNI MANIFESTAZIONE ARTISTICA

Sempre prima in ogni manifestazione d'arte, la Columbia, ha conquistato in tutto il mondo il favore degli appassionati di musica. I dischi Columbia non sono migliori soltanto per il loro materiale, ma anche per la novità delle perfette esecuzioni. Acquistate dischi e Grafonole Columbia da Alati.

ALATI

TRE CANNELLE 16-ROMA



Stahar: Selezione della *Rose Marie*; Giugliè: *Doniz del Casino*, valzer; 5. Rosini: Selezione dal *Barbore di Siviglia*; 6. Lehar: Selezione dalla *Vedova allegra*; 7. Marks: *Due marce militari*; 8. Ibaniz: Intermezzo dell'*Esercito di Cupido*, — 21,15; Vedi London Regional. — 22,15; Notiziario. — 22,35; Trasmissione sperimentale di immagini. — 22,40; Vedi London Regional.

MONACO DI BAVIERA

ko. 563 - m. 532,9 - kw. 1,5/50 %
16: L'ora dei fanciulli. — 17: Concerto orchestrale. — 18,15: Rassegna di giornali - Meteorologia - Notizie agricole. — 19,25: Lezione di italiano. — 19,45: Lo sport della vela sui laghi bavaresi, conferenza. — 19,55: Alcune ballate di Schiller musicate da Schubert. — 20: Concerto di strumenti a fiato. — 19,5: Per le signore. — 21: Vedi Muehacker. — 22,20: Segnale orario Meteorologia - Notiziario. — 22,45: Concerto orchestrale.

MUEHLACKER

ko. 832 - m. 300,6 - kw. 60/70 %
16: Concerto orchestrale. — 17: Concerto da Colonia. — 18,25: Lezione di esperanto. — 18,50: Conferenza su Maometto. — 19,30: Vedi Francoforte. — 20: Vedi Francoforte. — 21: Serata gaia dialettale e musicale. — 22,20: Notiziario.

INGHILTERRA

DAVENTRY NATIONAL

ko. 193 - m. 1554,4 - kw. 30/80 %
16: Concerto orchestrale. — 17: Concerto da Colonia. — 18,25: Lezione di esperanto. — 18,50: Conferenza su Maometto. — 19,30: Vedi Francoforte. — 20: Vedi Francoforte. — 21: Serata gaia dialettale e musicale. — 22,20: Notiziario.

LONDON NATIONAL

ko. 1947 - m. 1554,4 - kw. 30/80 %
16: Concerto orchestrale. — 17: Concerto da Colonia. — 18,25: Lezione di esperanto. — 18,50: Conferenza su Maometto. — 19,30: Vedi Francoforte. — 20: Vedi Francoforte. — 21: Serata gaia dialettale e musicale. — 22,20: Notiziario.

NORTH NATIONAL

ko. 995 - m. 3013,5 - kw. 50/80 %
15,30: Concerto dell'orchestra municipale di Bournemouth diretta da Montague Birch con Harold Fairhurst, violino. — 16,45: Concerto d'organo da un cinematografo. — 17,45: L'ora dei fanciulli. — 18,15: Notiziario. — 18,30: Schubert: *Musche* per pianoforte. — 18,50: Conversazione sul cinematografo. — 19,10: Conversazione agricola. — 19,30: «Il linguaggio nel mondo moderno (III)», pronuncia e dialetti. — 19,40: Musica da ballo diretta da Jack Payne. — 21: Notiziario. — 21,15: Previsioni marittime - Bollettino della Borsa di New York. — 21,20: «Fantastico senza metodo», conversazione. — 21,30: Concerto dell'orchestra della B.H.C. (sezione F), diretta da Victor Bely-Hutchinson, con Harry Isaac, pianoforte; I. Nicolai: *Overture delle Alpi»; comari di Wagner; 3. Elgar: Serenata per anni in mi minore; 3. Godfrey Sampson: Variazioni sinfoniche (piano e orchestra); 4. Sibelius: Suite del Re Cristiano II; 5. Brahms: Intermezzo op. 11 n. 2; 6. Rapsodia in mi bemolle; 6. Svedens: *Carnavale a Parigi*. — 23,34: Musica da ballo ritrasmessa.*

LONDON REGIONAL

ko. 843 - m. 355,8 - kw. 50/80 %
15,30: Concerto dell'orchestra municipale di Bournemouth (da Daventry National). — 17,15: L'ora dei fanciulli. — 18,15: Notiziario. — 18,30: Concerto di un'orchestra di musica brillante e da ballo. - Negli intervalli: *Arie* al pianoforte. — 20: Concerto dell'orchestra della B.H.C. (sezione G), diretta da Percy Pitt, con Louis Godowsky, violino; 1. Mozart: *Divertimento n. 11*, in Fa; 2. Wagner: *Adagio* per clarinetto e archi; 3. Chopin: *Notturmo in re*, op. 27, n. 2; (violino); 4. Viuextemps: *Rondino*, op. 28, n. 2 (violino); 5. Dale: a) *Prunella*; b) *Aria di festa*; 6. Sinigaglia: *Rapsodia piennotese*; 7. Goossens: *Preludio di Filippo II*. — 21,15: Selezione di opere, canzoni favorite e varietà. — 22,15: Notiziario. — 22,35,24: Musica da ballo ritrasmessa.

MIDLAND REGIONAL

ko. 751 - m. 398,9 - kw. 25/80 %
17,15: Per i fanciulli. — 18: Notiziario. — 18,30: Concerto della radio-orchestra. — 20: Concerto di una banda militare; I. Keller: *Bella: Overture di una commedia*; 2. Thurhand: *Due tempi della Suite Italiana*; 3. Friml e

NORTH REGIONAL

ko. 825 - m. 480 - kw. 50/80 %
15,30: Vedi Daventry National. — 17,15: L'ora dei fanciulli. — 18: Notiziario. — 18,30: Vedi London Regional. — 20: Concerto di dischi. — 20,30: Concerto dell'orchestra della stazione diretto da John Bridge; Composizioni di Eric Coates. — 21,15: Vedi London Regional. — 22,15: Notiziario. — 22,35: Vedi London Regional. — 23,24: Vedi Daventry National.

JUGOSLAVIA

BELGRADO

ko. 897 - m. 430,4 - kw. 2,5/60 %
16: Dischi. — 16,30: Ginnastica. — 17: Concerto della radio-orchestra. — 18,55: Segnale orario - Programma. — 19: Canti popolari jugoslavi. — 19,30: Conferenza. — 20: Conferenza. — 20,30: Trasmissione da Zagabria. — 22,30: Notezze sportive e varie. — 22,50: Trasmissione da stazioni estere.

LUBIANA

ko. 821 - m. 575,8 - kw. 2,5/40 %
18: Concerto di quintetto. — 19: Lezione di russo. — 19,30: Conferenza letteraria. — 20: Lezione di musica. — 20,30: Concerto di quintetto. — 22: Notiziario.

NORVEGIA

OSLO

ko. 877 - m. 1083 - kw. 60/70 %
Il programma non è arrivato.

OLANDA

HILVERSUM

ko. 1013 - m. 296,1 - kw. 7/80 %
17,10: Concerto di musica brillante. — 18,10: Conversazione letteraria. — 18,40: Conferenza. — 19: Dischi. — 19,10: G. Schake: *Il re di Chicago*, radio-commedia. — 20,10: Concerto diretto da M. H. de Groot; 1. Adam: *Overture della Bambola di Norimberga*; 2. Meyerbeer: *Danza delle ombre dall'opera Dinorah*; 3. Von Bülow: *Di luna sul Rheinsberger*; 4. Fetras: *Sabotiere*; 5. Schlegel: *Pot-pourri di melodie di Strauss*. — 20,55: Dialogo d'attualità. — 21,10: Continuazione del concerto (7 numeri). — 21,40: Notiziario - Dischi. — 22: Continuazione del concerto (9 numeri). — 22,40: Concerto d'organo (4 numeri). — 23,10: Dischi. — 23,40: Fine.

HUIZEN

ko. 160 - m. 1875 - kw. 7/80 %
15,10: Comunicati di Polizia. — 19,25: Informazioni religiose. — 19,40: Concerto di musica brillante. — 20,40: Conversazione. — 21,10: Canti per continuo. — 21,45: Notiziario. — 21,55: Continuazione del concerto. — 22,40,23,10: Dischi.

POLONIA

VARSAVIA

ko. 212 - m. 1413,8 - kw. 120/80 %
16,40: Corrispondenza col radio-annuntiatore. — 17: Musica brillante dell'orchestra della stazione. — 18: Conversazione. — 18,20: Musica da ballo da un albergo. — 19,15: Diversi. — 19,35: Giornale radio. — 19,55: Corrispondenza agricola. — 19,55: Programma di domani. — 20: Antiche canzoni di Varsavia. — 20,35: Quarto d'ora letterario: «L'ultima del compello». — 20,50: Concerto strumentale: 1. Tartini-Kreisler: *Variazioni su un tema di Corelli*; 2. Godard: *Atazio e canzonetta dal Concerto romantico*; 3. Wieniawski: *Potacze* in la maggiore; 4. Prokofiev: a) Ga-

votta, b) *Preludio*, c) *Marca*; 5. Liszt: *Studia in fa minore*; 8. Strauss-Grünfeld: *Pot-pourri dal Pipistrello*; 7. Ravel: *Sonata* per violino e piano. — 21,50: Supplemento del Radio giornale. — 21,55: Bollettino meteorologico. — 22: Musica da ballo. — 22,25: Conferenza in tedesco. «Chopin e la musica polare polacca». — 22,40: Informazioni sportive. — 22,50-23,30: Musica da ballo.

KATOWICE

ko. 734 - m. 406,7 - kw. 12/70 %
16,40: Consulenza tecnica. — 17: Musica brillante. — 18: Conferenza. — 18,20: Musica da ballo. — 20: Antiche canzoni di Varsavia. — 20,50: Concerto strumentale (piano e violino). — 22: Musica da ballo. — 22: Corrispondenza agli ascoltatori in francese.

VILNA

ko. 531 - m. 565 - kw. 16/80 %
19,15: Notiziario da Varsavia. — 19,30: Programma di domani. — 19,35: Notiziario in lituano. — 19,45: «Lo sviluppo della radionfia», conversazione. — 20-22,25: Trasmissione da Varsavia. — 22,25-22,40: Musica riprodotta. — 22,40-23,30: Trasmissione da Varsavia.

ROMANIA

BUCAREST

ko. 761 - m. 394,2 - kw. 12/100 %
17: Concerto orchestrale. — 18: Informazioni e segnale orario. — 18,10: Ripresa del concerto. — 19: Conferenza. — 19,40: Dischi. — 20: Concerto di piano; 1. Ravel: *Sonata*; 2. Id.: *Due valzer*; 3. Albeniz: *Triana*; 4. Id.: *Asturia*. — 20,30: Solo di corno. — 20,55: Sketch. — 21,15: Concerto di violino e piano; 1. Bach: *Preludio della Sonata n. VI*; 2. Rubinstein-Wieniawski: *Romanca*; 3. Brahms-Jochims: *Danza ungherese*, numero 5; 4. Lalo: *Andante della Sinfonia spagnuola*; 5. Wieniawski: *Scherzo tarantella*. — 21,45: Notiziario.

SPAGNA

BARCELONA

ko. 860 - m. 348,8 - kw. 7/5
16-17: Concerto di dischi. — 20: Concerto del Trio della stazione; 1. L. V. Marc: *Sopra*; 2. Campra: *Concerto da Don Giovanni*; 3. Grieg: *Berceuse*; 4. Brahms: *Danza ungherese n. 5*. — 20,30: Quotazioni di Borsa - Lezione di grammatica catalana - Dischi a richiesta degli ascoltatori - Notizie dai giornali. — 22: Campagne del catinale - Previsioni meteorologiche - Quotazioni di Borsa. — 22,5: Concerto dell'orchestra della stazione; 1. Sichelini: *Marzia*; 2. V. Dyck: *Sous les charmites*. Intermezzo; 3. Mannfred: *Giorni passati*, tempo di gavotta. — 22,30: Arie e canzoni per soprano e piano. — 23: Concerto violinistico (con accompagnamento di piano). — 23,30: Concerto vocale e dell'orchestra della stazione; 1. Mozart: *Overture del Flauto magico*; 2. Due canzoni popolari; 3. Liske: *Gavotta*; 4. Due canzoni. — 24: Concerto di un settimana da un Caffè. — 4: Fine.

MADRID

ko. 707 - m. 423,3 - kw. 1,3
20: Campagne - Quotazioni di Borsa - Mercuriali - Dischi (a richiesta degli ascoltatori). — 21,15: Notizie - Relazione della seduta parlamentare. — 21,30: Fine. — 22,30: Campagne - Segnale orario - Relazione della seduta parlamentare - Radio-recita: Victor Hugo: *Le Roi s'amuse* (adattata per il microfono da I. Pacheco). — 0,45: Ultime notizie. - Campagne - Fine.

SVEZIA

STOCOLMA

ko. 689 - m. 435,4 - kw. 55/80 %
17: Programma variato. — 17,55: Dischi. — 18,55: Conversazione. — 19,30: Concerto di piano e canto. — 20: Recita. — 20,30: Concerto d'organo; 1. Purcell: a) *Fuoco*; b) *Giocosa*; 2. Scott: *Preludio*, tre pezzi lirici; 3. Lomare: *Aria e variazioni*. — 21,15: Conversazione. — 22: Danze.

SVIZZERA

RADIO SUISSE ALÉMANIQUE

ko. 653 - m. 459,4 - kw. 60/75 %
16,30-17: Trasmissione per i fanciulli. — 18,30: Conversazione. — 19: Segnale orario - Meteorologia - Mercuriali - Concerto di dischi. — 19,30: Rassegna di libri di nuova edizione. — 20: Concerto di un'orchestra di ragazzi (da Zurigo). — 20,50 (circa): Concerto dell'orchestra della stazione con piano solista - Musica romantica. — 21,30: Meteorologia - Notiziario. — 21,45: Concerto dell'orchestra della stazione; Composizioni di Mozart. — 22,30: Fine.

RADIO SUISSE ROMANDE

ko. 743 - m. 403,8 - kw. 25/80 %
17: Segnale orario. — 17,1: Concerto dell'orchestra d'archi della stazione. — 18: L'ora dei fanciulli. — 19: Meteorologia. — 19,1: Musica riprodotta. — 19,30: Conversazione agricola. — 19,55: Eventuali comunicazioni. — 20: Concerto dell'orchestra della stazione. — 21: Intermezzo umoristico. — 21,10: De Flers e Cailhava: *La fortuna del marito*, commedia in un atto in versi. — 22: Meteorologia - Notiziario. — 22,40: Comunicazioni degli amici di Radio-Ginevra. — 22,30: Fine.

UNGHERIA

BUDAPEST I

ko. 545 - m. 550,5 - kw. 18,5/70 %
16,10: Lettera. — 17: Concerto corale. — 17,40: Conversazione. — 18,10: Lezione di italiano. — 19,55: Radio-reportage dal villaggio di Kecskenet. — 21,30: Concerto dell'orchestra dell'Opera Reale Ungherese; 1. Erkel: *Ladislao Hunyadi*; 2. Puccini: *Aria del III atto della Butterfly*; 3. Wagner: *Prologo del III atto - Racconto del Graal e Adagio del cigno dal Lohengrin*; 4. Liszt: *Maenza*, poema sinfonico. — 22: Meteorologia - Indi: Orchestra zigana.

BUDAPEST II

ko. 1423 - m. 210 - kw. 3
Vedi Budapest I.

U.R.S.S.

MOSCA KOMINTERN

ko. 202 - m. 1483,5 - kw. 100/80 %
16,30: Concerto. — 16,30: Ora letteraria. — 17,30: Concerto orchestrale. Composizioni di Ciaikovski e Mussorgski. — 18,30: Concerto sinfonico. — 21,10: Ultime notizie. — 21,30: Rassegna della *Pravda*. — 21,55: Segnale orario dalla Torre del Cremlino.

MOSCA STALIN

ko. 707 - m. 424,3 - kw. 100/90 %
15: Concerto. — 16,30: Ora letteraria. — 17,30: Concerto orchestrale. Composizioni di Ciaikovski e Mussorgski. — 18,30: Concerto sinfonico. — 21,10: Ultime notizie. — 21,30: Rassegna della *Pravda*. — 21,55: Segnale orario dalla Torre del Cremlino.

MOSCA SPERIMENTALE

ko. 416,6 - m. 720 - kw. 20
16,45: Scienziati al microfono. — 17,30: Trasmissione d'opera. — 21,55: Segnale orario dalla Torre del Cremlino.

STAZIONI EXTRAEUROPEE

ALGERI

ko. 823 - m. 364,5 - kw. 16
20: Notizie finanziarie, marittime - Bollettino meteorologico. — 20,15: Alcune canzoni. — 20,25: A soli strumentali. — 20,40: Per le signore. — 20,55: Ultime notizie. — 21: Paul Hervey: *Modestia*, commedia. — 21,30: Rassegna di libri. — 21,45: Concerto sinfonico; 1. J. S. Bach: *Suite in re*; 2. Inghelbrecht: *La Nursery*; 3. Berlioz: *Sinfonia fantastica*; 4. Finé: *San Sin*.

RABAT

ko. 720 - m. 416,4 - kw. 3,5
17-18: Musica riprodotta. — 20,30: Musica riprodotta. — 20,45: Giornale parlato (bollettino meteorologico, notizie dell'Agenzia Havas). — 21,23: Concerto orchestrale offerto dall'Associazione «Gli amici di Radio-Marocco» - Orchestra della Legione straniera (tre numeri) - Nell'intervallo: Conversazione agricola.

SUPERTRASMISSIONI

Milano - Torino - Genova - Trieste - Firenze - Ore 20,30: **L'appuntamento in cielo**, radiocommedia di P. A. Mazzolotti - Ore 22,30: **Concerto vocale e strumentale**, diretto dal M° R. Selvaggi (dal Teatro Coccia di Novara).



SUPERTRASMISSIONI

Roma - Napoli - Ore 20,45: **Concerto variato**.
Radio Suisse Alemannique - Ore 19,30: **Conferenza d'apertura di un corso di lingua italiana**.
Vienna - Ore 19,35: **Missa solennis**, di L. v. Beethoven. Cori, a soli, orchestra e organo.

MILANO-TORINO-GENOVA TRIESTE-FIRENZE

Milano: kc. 905 - m. 331,4 - kw. 7/70 %
Torino: kc. 1095 - m. 273,7 - kw. 7/100 %
Genova: kc. 959 - m. 312,8 - kw. 10/70 %
Trieste: kc. 1211 - m. 247,7 - kw. 10/100 %
Firenze: kc. 598 - m. 501,7 - kw. 20/100 %

8,15: Giornale radio.
8,30: Lista delle vivande.
11,45-12,30 (Milano - Torino - Genova - Firenze): **CONCERTO VARIATO**: 1. Suppé: *Franz Schubert*, introduzione; 2. Scassola: *Amabilis*; 3. Canzone; 4. Lacombe: *Pantomima*; 5. Poper: *Come altre volte*; 6. Canzone; 7. Giordano: *Madame Sans-Gêne*, fantasia; 8. Canzone; 9. Monti: *Notte di Pierrot*, fantasia; 10. Lincke: *Kwang Hsi*.

12,30: Dischi.
12,45: Giornale radio.
13: Segnale orario ed eventuali comunicazioni dell'E.I.A.R.
13-14: **QUINTETTO**: 1. Gangelberger: *Piccola compagnia*; 2. Ranzato: *Passione*; 3. Corlopassi: *Serenata strana*; 4. Kalman: *La ragazza olandese*, fantasia; 5. De Micheli: *Cecilia*; 6. Waldteufel: *Acclamazione*; 7. Scassola: *Alla sorgente*; 8. G. Strauss: *Armonia celesti*; 9. Seybold: *Il mulino della foresta*; 10. Di Piramo: *Via!*

13,45 (Milano): Borsa.
13,55 (Torino): Borsa.
14 (Genova): Borsa.
14,5 (Firenze): Borsa.
14,40 (Trieste): Borsa.
14-14,30: Dischi.
16,15: Giornale radio.
16,30 (Milano): **Cantuccio dei bambini**: Mago blu - Corrispondenza; (Torino): Radio giornalino di Spumettino; (Genova): Palestra dei piccoli; (Trieste): Ballata, a noi!; Il discorso radiofonico di Mastro Remo; (Firenze): Fata Dianora.
16,45 (Milano - Torino - Genova): **Trasmissione di musica da ballo**.
16,45 (Firenze): **Musica da ballo dal Ristorante « Il pozzo di Beatrice »**.

16,45 (Trieste): **CONCERTO VARIO**: 1. Rossini: *Tancrède*, ouverture; 2. a) Bellini: *Dolente immagine di File mta*, b) Santoliquido: *Net giardino* (mezzo soprano Valeria Poltieri); 3. Urbach: *Net roseto di Mendelssohn*, selezione; 4. Natsyzy: *Tre liriche*: a) *C'era una volta*, b) *Nel folto*; c) *Rime tronche* (mezzo soprano V. Poltieri); 5. P. Mascagni: *L'amico Fritz*, intermezzo atto 3°; 6. Drigo: *I milioni di Arlecchino*.

17,50: Giornale radio.
18,45: Comunicazioni dei Consorzi agrari.
19: Comunicazioni del Dopolavoro.

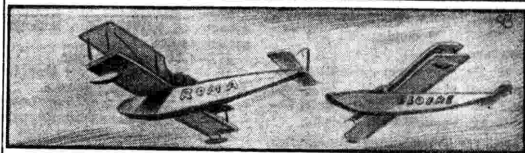

MILANO - TORINO - GENOVA - TRIESTE - FIRENZE
Ore 20,30

L'APPUNTAMENTO IN CIELO

RADIOCOMMEDIA IN QUATTRO TEMPI DI
PIERO MAZZOLOTTI

PERSONAGGI

BIANCA ARESI	Giulietta De Riso	VITTORIO SANDRI, giornalista	Eligio Grece
Comm. ACHILLE ARESI, suo marito	Ernesto Ferrero	IL REDATTORE CAPO	Mario Besetti
ALDO ROSANI, aviatore	Riccardo Toscani	IL SEGRETARIO	Giulio Tempeljani
IL DIRETTORE DEL GIORNALE	Aldo Silvani	ADA	Ada C. Almirante
CABERTO	Elio Comi	UNA SIGNORINA	Aida Ottaviani

Quarta radiocommedia a valevole per il Concorso a premi delle migliori critiche. (Vedere il bando del concorso a pagina 49).

19,5-19,30 (Milano - Torino - Genova - Firenze): **CONCERTO VARIATO**: 1. Lincke: *Lysistrata*, introduzione; 2. Burgmela: *Giochi di fanciulli*.

19,5-20 (Trieste): **QUINTETTO**: 1. Simonetti: *Nell'Equador*; 2. Schmelting: *Rose ungheresi*; 3. De Micheli: *Canto senza parole*; 4. Morelli: *Dubbio*; 5. Leuschner: *Gli spiriti del Volga*, suite; 6. Seybold: *Uccello sull'albero*; 7. Mastrocinque: *Fanciulle*.

19,30: Segnale orario ed eventuali comunicazioni dell'E.I.A.R.
19,34-20 (Torino-Genova-Firenze): Dischi.

19,34-20 (Milano): **CONCERTO VARIATO**: 1. Rimmer: *Campane nuziali*; 2. Culotta: *Serenata andalusia*.

20: Giornale radio - Bollettino meteorologico - Dischi.
20,25: « Consigli utili alle masse », offerti dalla S. A. Prodotti Brill.
20,30:

L'appuntamento in cielo

Radiocommedia in quattro tempi di **PIERO MAZZOLOTTI**.

22,30: **Trasmissione dal Teatro « Coccia » di Novara**:

Concerto orchestrale vocale e strumentale
diretto dal M° Rito Selvaggi.
Dopo il concerto: Ultime notizie.

MILANO - TORINO - GENOVA
TRIESTE - FIRENZE
Ore 22,30

Trasmissione dal **TEATRO COCCIA** di Novara del
Concerto vocale e strumentale diretto dal Maestro

RITO SELVAGGI

ROMA-NAPOLI

Roma: kc. 680 - m. 441,2 - kw. 50/100 %
Napoli: kc. 941 - m. 318,8 - kw. 15/60 %
ROMA ONDE COE (2 RO): kc. 11.810
m. 25,4 - kw. 0/50 %

8,15-8,30 (Roma): Giornale radio - Comunicati dell'Ufficio presagi.
12-14: Musica riprodotta.
12,35: Previsioni del tempo.
13,15: Giornale radio - Borsa.
13,30: Segnale orario - Eventuali comunicati dell'E.I.A.R.

17: Cambi.
17,5 (Napoli): **Bambinopoli** - Radio-sport; (Roma): **Giornalino del fanciullo**.

17,25: **Giornale radio** - Comunicati dell'Ufficio presagi.

17,30: **CONCERTO Vocale**: Baritono Armando Zuccarelli: 1. Gennaio Napoli: *Ricordando*; 2. Tre canzoni di Ernesto De Curtis: a) *Parlatemi d'amore*, b) *Non mi ami più*, c) *Serenata d'aprile*.

Mezzo-soprano Luciana Casabore: a) Van Westerhout: *Otunega tu*; b) Puccini: *Edgar*, « Aria di Tigra ».

17,45-18,15: **CONCERTO VARIO**: 1. Catalani: *Edmea*, preludio atto 1°; 2. Culotta: *Burlesca*; 3. Mohr: *Verso il tramonto*; 4. Donati: *Stanbul*, fantasia orientale; 5. Culotta: *Cerco una contadina*; 6. Ranzato: *Ronda degli zigan*.

18,15: **Giornale dell'Enit**.
18,55 (Napoli): **Gronaca dell'Idro-porlo** - Notizie sportive.

19: **Notizie agricole** - Comunicati del Dopolavoro - Giornale radio - Sfogliando i giornali.

20: Segnale orario - Eventuali comunicati dell'E.I.A.R. - Musica riprodotta.

20,30: « Consigli utili alle masse », a cura della S. A. Prodotti Brill - Notizie sportive - Notizie varie.

20,45:

Concerto variato

i. Beethoven: *Sonata a Kreutzer*, op. 47, per violino e pianoforte; a) *Adagio sostenuto* e *Presto*, b) *Andante con variazioni*, c) *Finale* - *Presto* (Violinista Lia Spiera e pianista Maria Macola).

Giovedì le stazioni di
Roma Napoli alle ore 20,5;
Milano-Torino-Genova-Firenze-Bolzano
Trieste alle ore 20,50, trasmetteranno:

Consigli utili alle Masse
Rubrica offerta dalla
Società Anon. PRODOTTI BRILL

GIOVEDÌ

9

2. a) Carnevali: *Fieni amor come*; b) Donizetti: *Don Pasquale*, « So anch'io le virtù maglie »; c) Delibes: *Lakmé*, aria delle campanelle (sopra Eida di Veroli).

3. Tre pezzi per zupfelo con accompagnamento di chitarra: a) *Due vecchie danze* (trascrizione di A. Madami), b) Paganini: *Variations di bravura sul motivo del Carnevale di Venezia* (solista Aldebrando Madami).

Luciano Folgore: « Il grammofono della verità », dieci minuti di umorismo.

Parte seconda:

1. Verdi: *Rigoletto*, atto 2°, scena Rigoletto e Sparafucile; duetto Gilda e il Duca di Mantova; ed aria di Gilda - atto 4°, canzone del Duca di Mantova; scena Maddalena e il Duca, e quartetto - Esecutori: soprano Eida Di Veroli (Gilda); tenore Emilio Livi (Duca di Mantova); barilone Guglielmo Castello (Rigoletto); mezzo-soprano Maria Williams (Maddalena); basso Arturo Dalmondo (Sparafucile).

2. Piek-Mangiagalli: *Casanova a Venezia*, scena carnevalesca (orchestra).

22,55: Ultime notizie.

BOLZANO

Kc. 815 - m. 368,1 - kw. 1/100 %

12,30: Segnale orario - Eventuali comunicazioni dell'E.I.A.R. - Bollettino meteorologico.

MUSICA BRILLANTE: 1. Bixio: *Soldatini di piuma*; 2. Greppi: *Topo-*

ino suona il foj; 3. Amadei: *Danza antica*; 4. Manfredi: *Paradì di bambote*; 5. Zucconi: *Canta Pulcinella*; 6. Panizzi: *Torna Maria*; 7. Lehár: *Dove canta Valtoldo*, selezione; 8. Granichsleiden: *Blues di Kinkadschu*; 9. Maccagno: *Gigetta*.

13,30: Giornale radio - Comunicati dei Consorzi agrari.

17: Palestra dei bambini: A la novella dei piccoli; b) Lo zio Bomba.

17,30: Musica riprodotta.

17,55-18: Comunicazioni del Dopolavoro.

20: Segnale orario - Eventuali comunicazioni dell'E.I.A.R. - « Consigli utili alle massale », offerti dalla Società An. Prodotti Brill - Dischi.

20,30: Trasmissione fonografica dell'opera

Manon Lescaut

di G. PUCGINI.

Negli intervalli: La rubrica della signora - Varietà.

Alla fine dell'opera: « Giornale radio.

PROGRAMMI ESTERI

LE STAZIONI SONO DISPOSTE IN ORDINE DI NAZIONALITA'

AUSTRIA

VIENNA

Kc. 580 - m. 517,2 - kw. 15/80 %

Kc. 852 - m. 352,1 - kw. 7/80 %

16,45: Relazione in esperanto sull'Austria - 16,55: Concerto pompadour.

18,05: « L'occhio elettrico », conferenza - 18,30: Conferenza tributaria.

18,50: La serenata storica a Burg Kreuzenstein. - 19: Lettura. - 19,35: Beethoven *Missa solennis*. - 21: Nel centenario della nascita di Friedrich von Gentz. - 21,30: Jakob Wassermann: *Gentz e Fanny Elster*, dramma in un atto. - 22,20: Notiziario. - 22,35: Concerto orchestrale.

BELGIO

BRUXELLES I (Francese)

Kc. 589 - m. 509,3 - kw. 15/80 %

17: Concerto dell'orchestra della stazione diretta da André. - 17,45: Trasmissione per i fanciulli. - 18,15: Conferenza: « La medicina preventiva ».

18,30: Concerto di dischi. - 19,10: Conferenza per i fanciulli. - 19,15: Concerto di dischi. - 19,30: Giornale parlato. - 20: Concerto dell'orchestra sinfonica della stazione diretta da Meulemans con Bawit, viola: I. Chabrier: *Marcia allegra*; 2. Due pezzi per viola; 3. Marsick: *Sogno d'amore*; 4. Intermezzo di viola; 5. Waldteufel: *Effrivi primaverili*, valzer. - 20,45: Conferenza. - 21: Concerto dedicato a composizioni russe eseguito dall'orchestra sinfonica della stazione diretta da Meulemans. 1. Rachmaninov: *Pretudio*; 2. Glazunov: *Serenata*; 3. Liadov: *La fabuliere a musique*; 4. César Cui: *Orientale*; 5. Borzini: *Danze dal Principe Igor*; 6. Dischi di Scialapin; 7. Rimsky-Korsakoff: *Capriccio spagnolo*. - 22: Giornale parlato. - 22,10: Concerto di dischi (danza). - 23: Fine.

BRUXELLES II (Fiamminga)

Kc. 888 - m. 337,8 - kw. 15/80 %

17: Concerto dell'orchestra sinfonica della stazione diretta da Meulemans e dedicato alla musica fiamminga. - 17,45: Conferenza per i fanciulli. - 18: Trasmissione per i fanciulli. - 18,45: Programma variato. - 19,15: « La

PALERMO

Kc. 572 - m. 524,5 - kw. 3/70 %

12,45: Giornale radio.

13,14: Musica YAMA (sestetto):

1. Didig: *Vanja*; 2. Ranzato: *Il giardino dei baci*; 3. Kalman: *La ragazza olandese*, fantasia; 4. Marsullì: *Sogno d'amore*; 5. Riesenfeld e Rader: *Negro spirituals*; 6. Puccini: *La Bohème*, fantasia; 7. Brancucci: *Marisetta*; 8. Billi: *Bo-*

13,30: Segnale orario - Eventuali comunicazioni dell'E.I.A.R. - Bollettino meteorologico.

17,30: Musica riprodotta.

18-18,30: Cantuccio dei bambini: « Consorci e corrispondenza ».

20: Comunicazioni del Dopolavoro - Notiziario agricolo - Giornale radio.

20,20-20,45: Musica riprodotta.

20,30: Segnale orario - Eventuali comunicazioni dell'E.I.A.R.

20,45:

Adriana Lecouvreur

Opera in tre atti di F. GILEA.

(Ediz. Sonzogno).

Maestro direttore e concertatore

F. Russo.

Negli intervalli: Conversazioni.

22,55: Ultime notizie.

- Informazioni sportive. - 22,15: Informazioni del Radio-giornale - Programma di domani. - 22,20-23: Trasmissione da Moravska-Ostrava.

BRATISLAVA

Kc. 1076 - m. 278,8 - kw. 13,5/80 %

18,55: Come Praga. - 22,16: Programma di domani - Informazioni. - 22,20-23: Come Moravska-Ostrava.

BRNO

Kc. 878 - m. 341,7 - kw. 32/80 %

19: « Per ricercare i parassiti della radio-audizioni », conversazione. - 19,20: Introduzione alla trasmissione seguente. - 19,30: Smetana: *La sposa venduta*, in tre atti (dal Teatro di Brno). - 22: Come Praga. - 22,15: Informazioni del Radio-Journal. - 22,20-23: Come Moravska-Ostrava.

KOSICE

Kc. 1022 - m. 293,5 - kw. 2,6/80 %

18,55: Come Praga. - 22,15: Programma di domani. - 22,20-23: Come Moravska-Ostrava.

MORAVSKA-OSTRAVA

Kc. 1137 - m. 293,8 - kw. 11,2/80 %

18,55: Come Praga. - 22,15: Programma di domani. - 22,20-23: Musica brillante dell'orchestra della stazione.

DANIMARCA

KALUNDBORG

Kc. 260 - m. 115,8 - kw. 7,5/80 %

COPENAGHEN

Kc. 1067 - m. 281,2 - kw. 0,75/80 %

15: Concerto - Nell'intervallo alle

15,45: Concerto di pianoforte. - 17:

Per i bambini. - 17,40: Notizie finanziarie. - 17,50: Conferenza. - 18,20:

Lezione d'inglese. - 18,50: Meteorologia. - 19: Notiziario. - 19,15: Segnale

orario. - 19,30: Conferenza. - 20: Campa-

pane - Musica d'opere italiane: I. Bellini: *La Sonnambula*, ouverture; 2.

Mascagni: *Cavalleria rusticana*, in-

termezzo; 3. Verdi: *a) Un ballo in mas-*

chera, selezione (cantò, b) *Il Trovatore*,

aria (cantò); 4. Rossini: *Tancredi*, o-

verture. - 21: Recitazione. - 21,20:

Concerto di oboe. - 21,35: Notiziario. -

21,50: Musica moderna danese.

FRANCIA

BORDEAUX-LAFAYETTE

Kc. 986 - m. 304 - kw. 13/75 %

16,30: « Per i fanciulli », conversazione - Concerto. - 19,30: Informazioni e

quotazioni di borsa. - 19,55: Estrazione dei premi. - 20: Dischi. - 20,15:

Ultime notizie. - 20,30: Dischi. - 21:

A. Guinon e A. Bouchinet: *Suo padre*,

commedia.

MARSIGLIA

Kc. 950 - m. 315 - kw. 1,6/70 %

17: Per i fanciulli. - 18: Musica ri-

prodotta. - 18,30: Informazioni dall'ag-

encia *Ilyas*. - 19: Musica riprodotta. -

19,45: Radio-dettato. - 20: Musica da

camera. - 21: Pierre Wolf: *Il se-*

grande moda
via Meravigli, 16 - milano



E' uscito in veste lussuosa il numero
ESTATE DI GRANDE MODA
A tutte le Signore che amano tenersi al
corrente della Moda o che desiderano acquistare
un cappello veramente bello, elegante
e conveniente, ne spediamo gratuitamente
una copia:
Scrivere al reparto R
GRANDE MODA
Via Meravigli, 16 - MILANO

RADIO A RATE

SPEDIZIONI OVUNQUE

Tutte le principali marche di Radioapparecchi, dai più piccoli ai più potenti, Nessun aumento sui prezzi di listino. Rischi di trasporto a nostro carico. **Listini e condizioni gratis a richiesta.**

FRANCESCO PRATI -- MILANO

Piazza Virgilio, n. 4 -- Telefono n. 16119

gretto di Pulcinella, commedia - Nel l'intervallo: Risultato delle sciarade. - Indi: Danze.

PARIGI P. P. (Poste Parisien)
 kc. 013 - m. 325,2 - kw. 60/80 %

20.45: Concerto vocale ed orchestrale: 1. Rossini: Ouverture dell'*Italiana in Algeri*; 2. Rimsky-Korsakoff: *Quintetto* (per piano, flauto, clarinetto, corno e fagotto); 3. Beethoven: Andante e finale del Concerto in *do maggiore*; 4. Mozart: *Quartetto concertato*, per oboe, clarinetto, corno, fagotto e orchestra; 5. Schubert: Intermezzo di *Bosamunda*; 6. J. S. Bach: *Suite in do*; 7. Brahms: *Danza ungherese*, n. 6; 8. Saint-Saens: *Marcia di Stefano Marcellio*. — 22.45: 22.50: Ultime informazioni.

PARIGI TORRE EIFFEL

kc. 907 - m. 1445,8 - kw. 13/60 %

18.45: « Piccoli annunci drammatici », conversazione. — 19: Giornale parlato (informazioni). — 19.45: Giornale parlato (brevi conversazioni). — 20.20: Bollettino meteorologico. — 20.30-22: Radio-concerto di dischi.

RADIO PARIGI

kc. 174 - m. 1724,1 - kw. 75/80 %

15.45: Corso di chiusura della Borsa valori di Parigi - Corso dello zuccherio a Parigi e New York - Corso dei grani a Chicago-Winnipeg (1° avviso) 18.30: Corso dei grani a Chicago-Winnipeg (2° avviso) - Meteorologia - Comunicati agricoli - Conversazione sugli ornamenti estivi dei giardini - Corso di chiusura della Borsa di commercio di Parigi - Mercuriali. — 19: Conversazione. — 19.30: Lezione di tedesco. — 19.45: Notizie di stampa dalla Germania - Mercuriali. — 20: Concerto. *Puccini: La Tosca* - Negli intervalli, alle 20.30: Informazioni - Cronaca sportiva e alle 21.15: Notizie di stampa.

STRASBURGO

kc. 869 - m. 345,2 - kw. 11,5/70 %

16: Musica riprodotta. — 16.45: Il quarto d'ora di dilazione. — 17: Jazz-band. — 18: Conferenza storica in francese. — 18.15: Chiffa e provincia. — 18.30: Concerto orchestrale. — 19.30: Informazioni. — 19.45: Dischi. — 20: Concerto di Marsiglia. — 21: Concerto orchestrale. 1. *Marcia*; 2. Weber: Ouverture di *Euriste*; 3. Ravel: *Pavane*; 4. Bretagne: *Fantasia su due temi popolari*; 5. Berlioz: Due brani della *Danzazione di Faust*; 6. Wagner: Coro dei cavalieri e accessa al *Tran dal Parsifal*; 7. Id.: *Marcia dal Gnanhäuser*.

TOLOSA

kc. 779 - m. 385,1 - kw. 8/48 %

17: Trasmissione di immagini. — 17.15: Quotazioni di borsa e cambi. — 17.30: Musica militare. — 17.45: Concerto sinfonico: Beethoven: *Sinfonia III* (Eroica). — 18: Arie di opere. — 18.15: Concerto di fisarmonica. — 18.30: Mercuriali - Risultati delle corse dei cavalli. — 18.45: Arie di opere. — 19: Il quarto d'ora del turista. — 19.15: Selezione di films sonori. — 19.30: Ultime notizie dell'Agenzia Fournier. — 19.45: Orchestra viennese. — 20.15: Arie di opere. — 20.30: Musica militare. — 20.45: Concerto di fisarmonica. — 21: Alcune melodie. — 21.15: Musica da ballo. — 21.30: Arie di opere: 1. Donizetti: *Un'aria dalla Figlia del reggimento*; 2. Smetana: *Un'aria dalla Sposa venduta*. — 21.45: Orchestra argentina. — 22: Arie di opere. — 22.15: Musica varia. — 22.30: Il giornale parlato dell'Africa del Nord - Notizie varie. — 22.45: Concerto orchestrale: Grieg: *Suite N. 2 del Peer Gynt*. — 23: Concerto variato. — 21.45: Bollettino meteorologico. — Dalle 0,5 alle 0,30: Musica inglese.

GERMANIA

AMBURGO

kc. 808 - m. 372,2 - kw. 1,5/50 %

16: Trasmissione per i fanciulli. — 17.30: « Come si provvede ai lavoratori », 1ª conversazione. — 17.55: Programma variato. — 18.30: Conversazione. — 18.55: Quotazioni di Borsa - Mercuriali. — 19: Attualità. — 19.15: Me-

CONCORSO A PREMI

PER LE MIGLIORI CRITICHE ALLE RADIOCOMMEDIE

CHE VERRANNO TRASMESSE NEL 1932 DALLE STAZIONI RADIOFONICHE ITALIANE

1000 LIRE DI PREMI PER OGNI RADIOCOMEDIA



Raccomandiamo ancora una volta agli Abbonati che desiderano partecipare al presente Concorso, di attenersi semplicemente ai termini stabiliti per le materie da svolgere e per la lunghezza, affinché la Commissione giudicatrice non si trovi nuovamente nella necessità di togliere il premio a critiche ottime, ma non rispondenti alle formalità richieste dal bando seguente.

Inutile aggiungere che — con l'esplicita dichiarazione di « fuori concorso » — saranno graditissimi e, se del caso, segnalati a parte, i pareri degli Abbonati che, pur desiderando partecipare all'interessante referendum, non gradissero impegnarsi nella gara.

1. — L'*Etar* indice un Concorso a premi per le migliori critiche alle radiocomedie che verranno trasmesse nel 1932 dalle stazioni radiofoniche italiane.

Per radiocomedie non s'intendono tutte quelle che verranno trasmesse nel corrente anno, bensì quelle soltanto che sono state scritte appositamente per la radio da Autori Italiani e che verranno, tanto nell'annuncio del *Radiocorriere*, quanto negli annunci al momento della radiodiffusione, contraddistinte da una particolare indicazione e da un numero progressivo.

2. — La partecipazione a tale Concorso è esclusivamente riservata agli Abbonati alle radioaudizioni in regola coi pagamenti.

3. — Le critiche dovranno essere indirizzate alla « Direzione generale dell'*Etar* - Concorso critico radiocomedie - Via Arsenale, 21 - Torino » e portare come ultimo termine utile la data del timbro postale del giorno successivo alla seconda trasmissione delle radiocomedie cui si riferiscono. Tali radiocomedie verranno infatti trasmesse almeno una volta dalle stazioni del Gruppo Nord (Milano, Torino, Genova, Trieste, Firenze) e successivamente una volta dalle stazioni del Gruppo Centro-Meridionale (Roma, Napoli) o viceversa, pertanto la critica di ogni radiocomedia dovrà portare nel timbro postale come data massima quella del giorno successivo alla trasmissione della radiocomedia stessa da parte del Gruppo Nord, se preventivamente tale trasmissione sia già stata effettuata da parte del Gruppo Centro-Meridionale o inversamente.

4. — Le critiche dovranno essere contenute in non più di cinquanta linee di colonna del *Radiocorriere* e dovranno consistere, sotto pena di nullità, i seguenti elementi:

- qualità radiofoniche della radiocomedia;
- valore e interesse intrinseci della radiocomedia;
- evidenza e dosatura della sonorizzazione;
- interpretazione;
- impressione generale.

5. — Le critiche premiate verranno pubblicate sul *Radiocorriere* unitamente al nome e alla residenza dell'Autore.

6. — Una Commissione presieduta dall'ing. Raoul Chiodelli, direttore generale dell'*Etar*, giudicherà e assegnerà le graduatorie di merito, alle quali faranno riferimento i seguenti premi:

1° premio: L. 500 2° premio: L. 300 3° premio: L. 200.

7. — La premiazione s'intende riferita alle critiche di ogni singola radiocomedia e pertanto verrà ripetuta tante volte nell'anno corrente quante saranno le radiocomedie trasmesse secondo quanto specificato nel secondo periodo dell'art. 1.

1000 LIRE DI PREMI PER OGNI RADIOCOMEDIA

GIOVEDÌ
9

stremiale. — 19.20: Concerto vocale e strumentale di composizioni tratte da manoscritti (sei numeri). — 20.35: Walter Butler: *Butenanners*, opera, libretto di Otto Franz Grund. — 22: Notiziario e bollettini diversi. — 22.30: Musica da ballo tedesca (due numeri) - Composizioni di Strauss, Kollo, Lehar, Offenbach, Millocker, Lanner, eccetera.

BERLINO

kc. 713 - m. 419 - kw. 1,5/50 %

16.30: Musica per violoncello e piano. — 16.50: Arie per soprano. — 17.5: Liszt: 3 rapsodie ungheresi. — 17.30: Per i giovani. — 17.55: Conferenza di economia sociale. — 18.15: Per i radio-attentati. — 18.30: Siegfried Manemann legge dalle sue opere. — 18.55: Notizie radiofoniche. — 19.15: Concerto di musica brillante. 20.30: Dischi. — 21: Notiziario. — 21.40: Concerto orchestrale della radio-orchestra, diretta da H. Scherchen. 1. Honegger: *Rugby*; 2. Zoltán Kodály: *Háry-János*, suite (6 pezzi); 3. Faurer: *Concerto per organo ed archivi*; 4. Bartok: *Danze popolari rumene*. — 21.15: Intermzzo: Notiziario e bollettini vari - Indi: Frammenti di operette: 1. Künneke: *La caccia*, ovv.; 2. Gilbert: Due arie per soprano e tenore; 3. Lincke: *Ouv. di Monna Luna*; 4. Gilbert: *dalla Gioia Susanna*; 5. Nelson: Due duetti per soprano e tenore; 10. Knopfler: *Yalzer dalla Piccola Altea*; 11. Due duetti per soprano e tenore; 12. Kollo: *Marcia da su e giù*.

BRESLAVIA

kc. 923 - m. 325 - kw. 1,5/50 %

16.10: Concerto di musica brillante dell'orchestra della stazione: Leonhardt Heinrich: *Sei lieder* e un *preludio*. — 17.30: Mercuriali - In seguito: Rassegna di libri di nuova edizione. — 17.50: Conversazione d'attualità. — 18.10: Conversazione per gli operai. — 18.35: « L'arte nel giardino », conversazione. — 19: Meteorologia - In seguito: Concerto di musica popolare. — 19.55: Meteorologia. — 20: Wolfgang Goetz legge dalle sue opere. — 20.40: Concerto per violino e piano: L. J. S. Bach: *Concerto d'organo* in *re minore*; 2. Corelli: *La Follia*; 3. Saint-Saens: *Capriccio su temi dell'Atceste di Gluck*; 4. Paradis: *Siciliana*; 5. Mozart: *Rondo*; 6. Schubert: *Rondo brillante*. — 21.45: Conversazione d'attualità. — 22.16: Notiziario e bollettini diversi. — 22.35: Dieci minuti d'aspettato: « Foreste slesiane », poesia e prosa. — 22.45: Conversazione sportiva. — 23: Fine.

FRANCOFORTE

kc. 770 - m. 389,6 - kw. 1,5/50 %

16.55: Notizie economiche. — 17: Concerto orchestrale. — 18.15: Notizie economiche. — 18.35: Dialogo. — 18.50: Questioni di attualità. — 19.15: Segnale orario e notizie varie. — 19.30: Notizie di arte e di scienze. — 19.30: Vedd Muehlacker. — 20.30: Vedd Muehlacker. — 21.30: Vedd Muehlacker. — 22.30: Notiziario. — 22.45: Trasmissione da Londra.

HEILSBERG

kc. 1085 - m. 276,5 - kw. 60/70 %

16: Rassegna di libri. — 16.30: Concerto orchestrale. — 17.45: « L'uomo e la sua concezione della vita », conferenza. — 18.25: Per gli agricoltori. — 18.55: Conversazione francese. — 19.20: Umorismo: Recitazioni gae (dischi). — 19.55: Conferenza su Otto Nicolai. — 20.25: Concerto da Monaco. — 21.10: Fred v. Hoerschelmann: *Foresta bergine*, radiodreista - Indi: Notiziario.

KOENIGSWUSTERHAUSEN

kc. 163,5 - m. 1034,9 - kw. 60/70 %

16.30: Concerto da Berlino. — 17.30: Conferenza storica. — 18: « Il naturalismo nella poesia del secolo XIX ».



conferenza. — 18.30: Lezione di spagnolo. — 19: Attualità. — 19.30: Per gli agricoltori. — 19.35: «Lenin e le basi spirituali del bolscevismo», conferenza. — 20: Conferenza sulla musica. — 20.15: Vedi Monaco. — 21.10: Vedi Hellsberg. — 22.10: Notiziario. — 22.30: Antiche danze tedesche.

LANGENBERG

kc. 635 - m. 472,4 - kw. 60/70 %

17: Concerto orchestrale ritrasmesso da Francoforte. — 18.15: Conversazione commemorativa di M. Selter (nel centenario della morte). — 18.40: Lezione di italiano. — 19: Notiziario e bollettini diversi. — 19.15: Attualità. — 19.30: Conversazione di economia sociale. — 19.55: Notiziario. — 20: Otto Nicolai: *Le allegre comari di Windsor*, opera comico-fantastica in tre atti. — 22.15: Notiziario e bollettini diversi. — 22.45-24: Concerto di musica da ballo ritrasmessa.

LIPSIA

kc. 1157 - m. 359,3 - kw. 2/50 %

18: Concerto pomeridiano. — 17.30: Notiziario. — 18: Conferenza medica sul barmo. — 18.30: Lezione di spagnolo. — 18.50: Conferenza sociale. — 19: «Il programma lavorativo delle maestranze», conferenza. — 19.30: Concerto di mandolino. — 20.15: Jochen Hutb e Friedel Joachim: *La parabola del cieco*, recita. — Indl: Concerto vocale e strumentale. — 22.15: Notiziario.

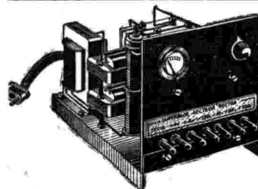

ALIMENTAZIONE totale del vostro apparecchio per L. 400

prezzo assai conveniente e marca che assicura un funzionamento garantito

Il Radio superblocco RECTOX

4 volts, 0,5 amp., 40-80-150 volts
30 millamp.

Raddrizzatori a ossido di rame e tutti i pezzi di prim'ordine (trasformatore, impedenza, condensatori, resistenza, voltmetro, cacciatore, presa di corrente, spine, viti, dadi, fili, pannello zoccolo, ecc.) in pezzi sfaccati, con schema molto facile, in modo che chiunque può farne il montaggio

Per apparecchio già montato con custodia supplemento L. 200

Scrivere a UFFICIO TECNICO

ACTIS
MILANO - Via Boccaaccio, N. 39

MONACO DI BAVIERA

kc. 563 - m. 532,9 - kw. 1,5/50 %

16.15: Concerto vocale e strumentale. — 16.40: «Un nuovo ritratto di Filippo II», conferenza. — 17: Chiacchierata. — 18.15: Segnale orario. Meteorologia. — 18.25: Conferenza bancaria. — 18.45: Per gli agricoltori. — 19.15: Selezione di films sonori. — 19.30: Concerto corale. — 19.50: Conferenza. — 20.10: Concerto vocale e strumentale. — 20.15: Minifilm: *Le tinte*, concerto, opera 8. 2. Rache: *Concerto per oboe, corno, piano, timpani e archi*. 3. Frankenberg: *Pan*, poema sinfonico; 4. Sinder. Scena e duetto dell'opera *L'abito fa le persone* — Indl: Dischi. — 22.30: Segnale orario Meteorologia - Notizie varie.

MUEHLACKER

kc. 832 - m. 300,0 - kw. 60/70 %

16: Concerto brillante. — 17: Concerto orchestrale. — 18.15: Segnale orario - Meteorologia. — 18.25: «I ragni sono velenosi?», conferenza. — 18.50: Conferenza sulle interferenze radiofoniche. — 19.30: Chiacchierata su alcuni concerti tedeschi. — 20: O. Bernhard Wandler: *Ritorno alla terra*, radiodramma; Max Heye: *Il dottore*, commedia in un atto. — 21.30: Concerto orchestrale. Compositori austriaci: 1. Schönberg: *Sinfonia da camera*; 2. Hauer; *Dalla 8.a sinfonia*; 3. Krenek: *Trionfo della sensibilità*. — 22.45: Concerto da London Regional.

INGHILTERRA

DAVENTRY NATIONAL

kc. 193 - m. 1554,4 - kw. 30/80 %

LONDON REGIONAL

kc. 1147 - m. 261,5 - kw. 50/80 %

NORTH NATIONAL

kc. 995 - m. 301,5 - kw. 50/80 %

15: Manifestazione religiosa da Belfast, nel 1500° anniversario dell'arrivo di San Patrizio in Irlanda (ritrasmessa da una chiesetta). — 16.30: Concerto orchestrale ritrasmesso da Midland Regional. — 17.15: L'ora dei fanciulli. — 18: Notiziario. — 18.30: Schubert: *Musiche per pianoforte*. — 18.50: Conversazione in tedesco. — 19.20: Comunicazioni per le radio-associazioni. — 19.25: Bollettino settimanale di notizie speciali. — 19.30: Terza conversazione del ciclo: «La disintegrazione dell'ordine mondiale moderno». — 20: Concerto vocale e orchestrale (canto e frammenti di opere e varietà). — 21: Notiziario. — 21.15: Previsioni marittime - Bollettino della Borsa di New York. — 21.20: Conversazione sulla Conferenza del disarmo di Ginevra. — 21.40: Concerto vocale (soprano) e strumentale (pianoforte) dedicato a Debussy: 1. Quattro arie per soprano; 2. *Danse bohémienne*; 3. *Hommage à Rameau*; 4. *Tre poemi* di Stefano Mallarmé (canto); 5. *La passeggiata dei due amanti* (suite) canto; 6. *L'isle joyeuse*; 7. *Fêtes galantes* (Veralaine), canto. — 22.30: Breve servizio di mezza settimana. — 22.45-24: Musica da ballo ritrasmessa. — 24.5: Trasmissione sperimentale di immagini.

LONDON REGIONAL

kc. 843 - m. 355,8 - kw. 60/80 %

15: Come Daventry National. — 17.15: L'ora dei fanciulli. — 18: Notiziario. — 18.30: Bollettino agricolo. — 18.55: Concerto d'organo da una sala da ballo. — 19: Concerto dell'orchestra tipica di Mantovani, con arie e canzoni per baritono. — 20: Concerto sinfonico dell'orchestra della B.B.C. (sezione B), diretta da Julian Clifford. 1. Berlioz: *Ouverture del Benvenuto Cellini*; 2. Mendelssohn: *Scherzo in sol minore*; 3. Prokofiev: *Sinfonia classica*; 4. Respighi: *Le fontane di Roma*; 5. R. Strauss: *Don Giovanni*, poema sinfonico. — 21.15: Concerto della banda militare della stazione con arie per baritono: 1. Berlioz: *Marchia di Rakoczy*; 2. Auber: *Ouverture di Atteone*; 3. Tre arie per baritono; 4. Vaughan Williams: *Suite di canzoni popolari*; 5. Tre arie per baritono; 6. Eric Coates: *I tre orsi*, fantasia. — 22.15: Notiziario. — 22.35-24: Musica da ballo ritrasmessa.

MIDLAND REGIONAL

kc. 752 - m. 398,9 - kw. 25/80 %

17.15: Per i fanciulli. — 18: Notiziario. — 18.35: Programma di varietà. — 19.30: H. Chapin: *Il muto e il cieco*, radio-commedia in un atto. — 20: Vedi London Regional. — 21.15: Concerto d'organo da un cinematografo: 1. Strauss: Selezione dal *Soldato di cioccolato*; 2. Read: *Whistling Mose*; 3. Woodfield-Pinder: *Quattro Bricche ammorose indiane*; 4. Nevin: *Naretso*, intermezzo; 5. Finck: *La marcia dei giganti*. — 21.45: Conferenza turistica. — 22.15: Notiziario. — 22.35: Vedi London Regional.

NORTH REGIONAL

kc. 625 - m. 450 - kw. 50/50 %

15: Vedi Daventry National. — 17.15: L'ora dei fanciulli. — 18: Notiziario. — 18.30: Bollettino agricolo. — 18.35: Concerto d'organo da una sala da ballo. — 19.15: Concerto di canzoni con accompagnamento di pianoforte. — 20: Vedi London Regional. — 21.15: Concerto dell'orchestra della stazione: Composizioni di Gilbert e di Sullivan. — 21.35: Conversazione di giardinaggio. — 21.55: Continuazione del concerto. — 22.15: Notiziario. — 22.35: Vedi London Regional. — 22.45-24: Vedi Daventry National.

JUGOSLAVIA

BELGRADO

kc. 697 - m. 430,4 - kw. 2,5/60 %

16: Dischl. — 17: Canti nazionali. — 17.30: Arie nazionali (su fisarmonica).

— 18.55: Segnale orario - Programma. — 19: Conferenza medica. — 19.30: Commedia. — 20.10: Concerto della radio-orchestra di composizioni jugoslave. — 21: Arie e canti nazionali. — 22.15: Notizie varie e sportive. — 22.35: Trasmissione da una caffè.

LUGIANA

kc. 521 - m. 575,8 - kw. 2,5/40 %

18: Concerto di quintetto. — 19: Lezione d'italiano. — 19.30: Lezione di serbo-croato. — 20: Trasmissione d'opera. — 22.30: Notiziario.

ZAGABRIA

kc. 977 - m. 307 - kw. 0,75/60 %

20: Musica leggera. — 20.30: Vedi Belgrado. — 22.30: Notizie di stampa. — 22.40: Trasmissione di un brano di film sonoro

NORVEGIA

OSLO

kc. 277 - m. 1083 - kw. 60/70 %

Il programma non è arrivato.

OLANDA

HILVERSUM

kc. 1013 - m. 386,1 - kw. 7/80 %

15.40: Concerto di musica da camera. — 18.10: Conferenza. — 18.40: Concerto di musica da camera (continuazione). — 19.10: Conferenza. — 19.40: Segnale orario. — 19.41: Dischl. — 19.55: Concerto orchestrale e vocale (dal Concertgebouw di Amsterdam). Opere di Oscar Strauss: 1. *Ouverture da La regina*.

Lire 18

è il prezzo fissato per gli

ABBONAMENTI SEMESTRALI AL RADIOCORRIERE

per l'Italia e Colonie (anche per gli associati alle radioaudizioni)

Tutti coloro che invieranno subito tale importo otterranno la scadenza al 31 Dicembre 1932 e riceveranno gratuitamente il RADIOCORRIERE sino al 1° Luglio

Ai nostri lettori all'Estero ricordiamo che il prezzo dell'abbonamento

semestrale è fissato in

Lit. 40

e che lo speciale di ABONNEMENT POSTE per i principali Paesi d'Europa, che consente un forte risparmio, è ammesso dalle Amministrazioni postali soltanto con decorrenza fissa dal 1° Luglio o 1° Gennaio. Consigliamo pertanto di richiedere subito chiarimenti presso i locali Uffici postali



KATOWIDE
 kc. 734 - m. 4067,8 - kw. 12/70 %
 17: Concerto per quartetto. — 18: Musica brillante. — 20: Musica brillante. — 22: Musica da ballo. — 22,50: Musica da ballo.

VILNA
 kc. 531 - m. 566,8 - kw. 10/80 %
 19:15: Corrispondenza cogli ascoltatori. — 19:30: Notiziario da Varsavia. — 19:45: Programma di domani. — 20:30: Trasmissione da Varsavia.

ROMANIA

BUCAREST
 kc. 761 - m. 394,2 - kw. 12/100 %
 17: Musica leggera e musica rumena. — 18: Notiziario. — 18,10: Concerto orchestrale. — 19: Conferenza sull'arte e la musica. — 19,40: Dischi. — 20: Concerto vocale. — 20,20: Concerto sinfonico. 1. Mozart: *Danze tedesche*. 2. Beethoven: *Concerto in mi bemolle maggiore*. — 21: Conferenza. — 21,15: Concerto sinfonico (seguito). Schubert: *Sinfonia n. 6*. — 21,45: Informazioni.

SPAGNA

BARCELONA
 kc. 860 - m. 348,8 - kw. 7,6
 16-17: Concerto di dischi. — 20: Concerto del Teatr della stazione. 1. Burquets: *La bella Italia*; serenata; 2. Pirelli: *Pensando ad Alberto*; 3. Lambert: *Per una donna*, selezione; 4. Ocon: *Ricordo di Andalusia*, bolero di concerto. — 20,30: Quotazioni di Borsa e conversazione in catalano sull'arte dell'illuminazione - Dischi (a richiesta degli ascoltatori) - Notizie dai giornali. — 22: Campanie della cattedrale - Previsioni meteorologiche - Quotazioni di Borsa. — 22,8: Concerto dell'orchestra della stazione. 1. Noack: *Parla nella foresta incantata*; 2. Berlioz: Selezione dalla *Dannazione di Faust*; 3. Drcyk: *Sogno ininterrotto*; 4. Wagner: Preludio del terzo atto del *Meister cantori*; 5. Turina: *Concordia in festa*; 6. Sibellus *Valse triste*. — 23: Radio teatro: J. Pons y Pagès: *Els Visionaris*, dramma catalano in tre atti. — 1: Fine.

MADRID
 kc. 707 - m. 424,3 - kw. 1,3
 20: Campanie - Quotazioni di Borsa - Mercuriali - Conversazione di vulgarizzazione alpinistica - Dischi (a richiesta degli ascoltatori). — 21:15: Notizie - Relazione della seduta parlamentare. — 21,30: Fine. — 22: Lezione di francese (dischi). — 22,30: Campanie - Segnalato orario - Relazione della seduta parlamentare. — Concerto pianistico - Concerto di un'orchestra di mandolini e chitarre dall'Hotel Nacional. — 0,45: Ultime notizie - Fine.

SVEZIA

STOCKOLMA
 kc. 689 - m. 436,4 - kw. 65/80 %
GOETEBORG
 kc. 932 - m. 321,9 - kw. 10/80 %
HOERBY
 kc. 1167 - m. 257 - kw. 10/80 %
MOTALA
 kc. 222 - m. 1348,3 - kw. 30/70 %
 17: Culto. — 17,30: Per i fanciulli. — 17,45: Dischi. — 18,45: Conversazione. — 19,30: Conferenza. — 19,50: Radio-orchestra: 1. Svendens: *Sinfonia n. 1* op. 4; 2. Wagner: *Preludio di Tristan e Isolde*; 3. Smetana: «Sarka», poema sinfonico da *La mia patria*; 4. Saint-Saens: *Introduzione e rondò capriccio* per violino e orchestra; 5. Grieg: *Danze sinfoniche*. — 22: Musica brillante.

SVIZZERA

RADIO SUISSE ALEMANNIQUE
 kc. 653 - m. 459,4 - kw. 60/75 %
 16-17: Concerto dell'orchestra della stazione. — 18,30: Il libro di cui si par-

la: «La morte bruna nelle Cortiglierie», di Berthe Roguet. — 19: Segnale orario - Meteorologia - Bollettino commerciale - Concerto di dischi. — 19,30: Introduzione al corso di lingua italiana. — 20: Concerto di musica da camera con violino solista. — 21,30: Meteorologia - Notiziario. — 21,45: Concerto orchestrale: Composizioni brillanti e popolari. — 22,30: Fine.

RADIO SUISSE ROMANDE
 kc. 743 - m. 403,8 - kw. 25/80 %
 17: Segnale orario. — 17,1: Concerto dell'orchestra d'archi della stazione. — 17,50: Intermezzo letterario. — 18,10: Concerto di dischi. — 18,45: Per i giovani, letture. — 19: Meteorologia. — 19,1: Conversazione cinematografica. — 19,20: Comunicazioni di un'Associazione agricola. — 19,30: Cronaca teatrale. — 19,55: Comunicazioni eventuali. — 20: Fantasia e varietà. — 20,15: Concerto dell'orchestra della stazione - Composizioni di autori francesi. — 21,10: Un'ora con Claude Debussy (piano e canto). — 22: Meteorologia - Notiziario. — 22,15: Fine.

UNGHERIA

BUDAPEST I
 kc. 545 - m. 550,5 - kw. 18,5/70 %
 16,15: Lettura. — 17: Comunicati agricoli. — 17,30: Concerto orchestrale. — 18,45: Conversazione. — 19,15: Orchestra zigana. — 20,15: Recita. — 22: Rassegna della stampa - Indt. Danze.
BUDAPEST II
 kc. 1428 - m. 210 - kw. 3
 17: Dischi. — 17,30-24: Vedi Budapest I.

U.R.S.S.

MOSCA KOMINTERN
 kc. 202 - m. 1481,5 - kw. 100/80 %
MOSCA STALIN
 kc. 707 - m. 424,3 - kw. 100/90 %
 16,30: Ora letteraria. — 17,30: Concerto dedicato a Glinkov. — 18,30: Concerto orchestrale: Compositori sovietici. — 20: Chiacchierata in tedesco. — 21,10: Ultime notizie. — 21,30: Rassegna della *Pravda*. — 21,55: Segnalato orario dalla Torre del Cremlino.
MOSCA SPERIMENTALE
 kc. 416,6 - m. 720 - kw. 20
 16,45: Scienziati al microfono. — 17,30: Trasmissione d'opera. — 21,55: Segnalato orario dalla Torre del Cremlino.

STAZIONI EXTRAEUROPEE

ALGERI
 kc. 823 - m. 364,5 - kw. 10
 20: Notizie finanziarie - Quotazioni di Borsa - Cambi - Notizie marittime. — 20,15: Ora di ricreazione. — 20,30: Concerto di violino e violoncello: Leonard: Scene unioristiche; Bruch: *Kol Nidrei*. — 20,45: Cronaca degli ex-combattenti. — 20,55: Ultime informazioni. — 21: Concerto vocale e strumentale. — 21,50: Dischi comici. — 22: Melodie e romanze. — 22,30: Dischi a richiesta.
ANGORA
 kc. 195 - m. 1538 - kw. 7
 16: Musica orientale. — 17: Musica da ballo. — 18: Concerto d'arpa.
RABAT
 kc. 720 - m. 416,4 - kw. 2,5
 16,30-17: Conversazione per i fanciulli. — 17-18: Musica riprodotta. — 20: Trasmissione in arabo (conversazione, giamaica parlato, dischi). — 20,45: Giornale parlato - Bollettino (meteorologico - Notizie dell'Agenzia Hava). — 21,23: Concerto orchestrale offerto dall'Associazione «Gli amici di Radio-Marocco» 1. Conversazione su Haydn e sua musica; 2. Mollere: Due atti della commedia *Le femmine sardane*. — 23: Ritrasmissione di musica riprodotta.



— E il pranzo?
 — Che vuol... La radio non ha ancora trasmesso la lista, stamane!



— Se non fai da bravo, vado a chiamare la guardia lì all'angolo.
 — Ed io gli dico che abbiamo la radio senza aver pagato la licenza!



— Mi hanno detto che ci sarebbe stato un ballo...
 — Sì, stasera, signor esploratore. Radio Nord Italia non trasmette ballabili prima delle 22,30!



— Il guaio gli è che sinché non riusciremo a sbarcare, non potro mettere la «presa di terra!»



— Io alla Radio non canto. Capirai: non si sentono gli applausi del pubblico!!!

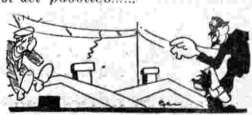

— Non faccio niente di male, signorona guardi. Sto semplicemente riparando le antenne!



— Ma regolato una buona volta, questo tuo apparecchio! Non senti che parla troppo in fretta?



IL BUON VENDITORE
 — No. Non sono parassiti. L'apparecchio è ottimo. Soltanto... c'è lo speaker che borbotta un poco...

POLONIA

VARSAVIA
 kc. 212 - m. 1411,8 - kw. 120/50 %
 17: Concerto di musica da camera. — 18: Conferenza. — 18,20: Musica brillante dal Café Adria. — 19,15: Diversi. — 19,35: Giornale radio. — 19,45: Bollettino agricolo. — 19,55: Programma di domani. — 20: Musica brillante dell'orchestra della Filarmonica di Varsavia e arie per tenore 1. Fucik: *Marcia dei violatori*. 2. Kurpinski: *Polacca*; 3. Lortzing: *Ouverture di festa*; 4. Offenbach: *Barcarola dell'opera I racconti di Hoffmann*; 5. Tre arie per tenore e piano; 6. Delibes: *Balletto da Svezia*; 7. Canzoni per tenore; 8. Rebikov: *L'utero di Natale*, valzer; 9. Bion: *Corteo dei giovani*; 10. Strauss: *Leggende della foresta fiandese*. 11. Kurpinski: *Maforza dal balletto Nozze e Gnomi*. — 21,20: Trasmissione dedicata alle composizioni di Adolfo Dydzanski. — 21,60: Supplemento del giornale radio. — 21,55: Bollettino meteorologico. — 22: Musica da ballo. — 22,40: Informazioni sportive. — 22,50-23,30: Musica da ballo.

TELEVISIONE

BERLINO (WITZLEBEN)
 Kc. 716 - m. 419 - kw. 1,5/50 %
 Lunedi 9-10
 Giovedì 9-10
 Sabato 1-2

KONIGSWUSTERHAUSEN
 Kc. 183 - m. 1634,9 - kw. 60/70 %
 Martedi 9-10
 Giovedì 1,40-2,40
 Sabato 8,50-9,30

LONDON REGIONAL
 Kc. 843 - m. 355,8 - kw. 50/80 %
 Da lunedì a venerdì 11,30-12
 (La parte acustica viene trasmessa da London National - Kc. 1147 - m. 261,5 - kw. 50/80 %).

LONDON NATIONAL
 Kc. 1147 - m. 261,5 - kw. 50/80 %
 Martedi 13,55
 Giovedì 24-05
 (La parte acustica viene trasmessa da Davenport National - Kc. 193 - m. 1554,4 - kw. 30/80 % e da London Regional - Kc. 843 - m. 355,8 - kw. 50/80 %).

MIDLAND REGIONAL
 Kc. 752 - m. 398,9 - kw. 38
 Mercoledì 23,5-23,10
 Sabato 22,5-22,40

BERLINO (DOHERITZ)
 Kc. 2100 - m. 142,8 - kw. 5
 Giornalmente 9,30-11,30



..... la musica della balalaïka dalle note di un'arpa.

La differenza è sottile, ma sarà perfettamente percepibile se equipaggerete il vostro ricevitore di valvole Philips "MINIWATT,,

Non c'è sfumatura di tono che esse non riproducano.

Qualunque sia la marca del Vostro ricevitore potrete aumentarne il rendimento equipaggiandolo con le "MINIWATT,,.

Chiedete consiglio ad un "Expert Miniwatt,,.....

MINIWATT.

PHILIPS RADIO

SUPERTRASMISSIONI

Milano - Torino - Genova - Trieste - Firenze - Ore 21: **Concerto sinfonico**, diretto dal M^o Ferdinando Previtali. Brani di Beethoven, Busoni, Kodaly, ecc.
 Bolzano - Ore 17: **Concerto** per gli alunni del R. Liceo Ginnasio e illustrazione dell'arte violinistica italiana (violinista Leo Petroni; pianista M. Chesi).

VENERDI

10



SUPERTRASMISSIONI

Roma - Napoli - Ore 20,45: **Concerto bandistico e commedia**.
 Budapest I - Ore 20,30: **La leggenda di Santa Elisabetta**, oratorio di F. Liszt. Coro e orchestra.
 Monaco di Baviera - Ore 19,35: **Un ballo in maschera**, opera di G. Verdi (dal Teatro Nazionale di Monaco).

MILANO-TORINO-GENOVA TRIESTE-FIRENZE

Milano: kc. 905 - m. 331,4 - kw. 7/10 %
 Torino: kc. 1096 - m. 273,7 - kw. 7/100 %
 Genova: kc. 959 - m. 312,8 - kw. 10/70 %
 Trieste: kc. 1211 - m. 247,7 - kw. 10/100 %
 Firenze: kc. 598 - m. 501,7 - kw. 20/100 %

8,15: Giornale radio.
 8,30: Lista delle vivande.
 11,15-12,30 (Milano-Torino-Genova-Firenze): **MUSICA VARIA**: 1. Boieldieu: *La dama bianca*, ouverture; 2. Tonelli: *Serenatella timida*; 3. Barbieri: *Il piccolo butler*; 4. Ranzato: *I monelli fiorentini*, fantasia; 5. Michiels: *Czaritas* n. 2; 6. Puligheddu: *Festa di rondini*; 7. Tartarini: *Illusione*; 8. D'Ambrosio: *Canzonetta*; 9. Lincke: *Paesaggi d'inverno*; 10. Dreyer: *Il sole a mezzanotte*; 11. Grecchi: *Españolita*.
 12,30: Dischi.
 12,45: Giornale radio.
 13: Segnale orario ed eventuali comunicazioni dell'E.I.A.R.

13-14 (Trieste): **QUINTETTO**: 1. Fragna: *Italia! Italia!*; 2. Buder: *Si può una sol volta regalare il cuore*; 3. Andronaco: *Anima sgomenta*; 4. Lehár: *Dove canta l'aldodota*, selezione; 5. Manoni: *Liliput*; 6. Lavazza: *Egle*; 7. G. Strauss: *La mia vita è amore e gioia*; 8. Berger: *Questo è vino*; 9. Avillable: *Pippo e Franco*; 10. Mascheroni: *Non vi specchiate, signora*.

13,1-13,30 (Milano-Torino-Genova-Firenze): **CONCERTO VARIATO**: 1. Nicolai: *Le rispe comari di Windsor*, introduzione; 2. Lincke: *Gratzosa primavera*; 3. Levine: *Umoresca*; 4. Lombardo: *Madama di Tebe*, fantasia; 5. Zanella: *Tempo di minuetto*; 6. Dierman: *Gamboling*; 7. Higgs: *Vita in Giappone*, suite; 8. Boecherini: *Canzonetta*; 9. Rucke: *Serenata ungherese*; 10. Brunetti: *Alle Capannelle*.

13,45 (Milano): Borsa.
 13,55 (Torino): Borsa.
 14 (Genova): Borsa.
 14,5 (Firenze): Borsa.
 14,10 (Trieste): Borsa.
 16,45: Giornale radio.
 16,30: Cantuccio dei bambini « Il marchese Colombi », parentesi gioconda.
 16,45 (Milano - Torino - Genova): Dischi.
 16,45 (Trieste): **QUINTETTO**: 1. Lincke: *Nel regno d'India*, ouverture; 2. Zuccelli: *Sei sempre tu*; 3. Aliceo: *Barcarola*; 4. Stransky: *Da quell'ora*; 5. Donizetti: *Lucia di Lammermoor*, selezione; 6. Bazigade: *Idillio passionale*; 7. Chiri: *Gua-scogna*; 8. Stafford: *Damiana del jazz*.

16,45 (Firenze): **CONCERTO VOCALE**: 1. Godard: *Canzone di Floriano*; 2. Brahms: *Amore eterno*; 3. Scarlatti: *Le violette* (contralto Zoe Alacevich); 4. De Plotow: *Marta*, « M'appari... »;



MILANO - TORINO - GENOVA - TRIESTE - FIRENZE
 Ore 21

CONCERTO SINFONICO

DIRETTO DAL MAESTRO

FERNANDO PREVITALI

5. Verdi: *Rigoletto*, « Parmi veder le lacrime... » (tenore Mario Carobbi); 6. Du Parc: *L'onda e la campana*; 7. Mascagni: *L'Amico Fritz*, « Oh pallida... » (contralto Zoe Alacevich); 8. Puccini: *Bohème*, « Che gelida manina... »; 9. Ponchielli: *Gioconda*, « Cielo e mar... » (tenore Mario Carobbi).

17,35: G. M. Ciampelli: « La musica di Wagner: *Lohengrin* (collaborazione pianistica del Maestro Carlo Vidusso).

17,50-18: Giornale radio - Comunicazioni dell'Enit.

18,45: Comunicazioni dei Consorzi agrari e della R. Soc. Geografica.
 19,5: Comunicazioni del Dopolavoro.

19,10-19,30 (Torino-Milano-Genova-Firenze): **MUSICA VARIA**: 1. Keltelby: *In un mercato persiano*; 2. De Micheli: *Baci al buio*; 3. Michaels: *Pattuglia turca*; 4. Gilbert: *La casta Susanna*, fantasia.

19,10-20 (Trieste): **QUINTETTO**: 1. Benatzky: *Ad Amburgo*; 2. Goldmann: *Stenka Rasin*; 3. Senigaglia: *Invocazione*; 4. Brodsky: *Bimba, così sei tu*; 5. De Micheli: *In campagna*, 3^o tempo; 6. Oneglia: *E la bimba fuggi*; 7. Stocchelli: *Leggenda marinara*; 8. Manoni: *Beltina*.

19,30: Segnale orario ed eventuali comunicazioni dell'E.I.A.R.

19,31-20 (Milano-Torino-Firenze): Dischi.

19,31-20 (Genova): **MUSICA VARIA**: 1. Dardena: *Canta, Bantoneon*; 2. Kalscher: *Con un poco d'oro*; 3. Rathe: *Parata di passeri*; 4. Gilbert: *La casta Susanna*, fantasia.

20: Giornale radio - Bollettino meteorologico - Dischi.

20,55: « I cinque minuti del radio-curioso », rubrica offerta dalla Società Anonima Acque e Terme di Bognagno.

21:

Concerto sinfonico

diretto dal M^o FERNANDO PREVITALI

Parte prima:

1. Beethoven: *Sinfonia* N. 1 in do maggiore: a) Adagio molto e allegro con brio, b) Andante canabile, c) Minuetto, d) Allegro.
2. Beethoven: *Egmont*, ouverture.

Parte seconda:

1. Busoni: *Ouverture giocosa*.
2. Ghedini: *Allegretto*.
3. Kodaly: *Danza di Maroszek*.
 Nell'intervallo: Conversazione di Cesare Zavattini.

23: Giornale radio.

ROMA - NAPOLI

Roma: kc. 680 - m. 441,2 - kw. 50/100 %
 Napoli: kc. 941 - m. 318,8 - kw. 1,5/60 %
 ROMA ONDE COITE (2 RO): kc. 11.810
 m. 80 - kw. 9/50 %

8,15-8,30 (Roma): **Giornale radio**
 - Comunicati dell'Ufficio presagi.
 12: Musica riprodotta.
 12,35: Previsioni del tempo.
 12,45-14: **CONCERTO STRUMENTALE**: Radiosesteto: 1. Keler Bela: *Ouverture festosa*; 2. Nikolajewski (Haenschel): *Tabacchiera musicale*; 3. Ruello: *Serenata etena*; 4. D'Albert (Prietzl): *Terra bassa*, intermezzo; 5. Lattuada: *Fantasia boema*; 6. Lehár: *Mazurka bleu*, selezione; 7. Liga: *Bohéro d'amore*.
 13,15: Giornale radio - Borsa.
 13,30: Segnale orario - Eventuali comunicati dell'E.I.A.R.
 16,45 (Napoli): **Conversazione** per le signore.

17: Cambi - Giornalino del fanciullo - Giornale radio - Comunicati dell'Ufficio presagi.

17,30-17,45: **CONCERTO VOCALE**: Soprano Giuseppina Marcelano e mezzosoprano Clara Fioravanti Cinci - Quattro duetti: a) Schumann: *La fortuna*; b) Benedetto Marcello: *Il ruscelletto*; c) Brahms: *Ninna-nanna*; d) Falchi: *L'Eden*.

17,45-18,15: **CONCERTO VARIO**: 4. Vittalindi: *Anima allegra*, fantasia; 2. Gaster: *Io vi prometto*; 3. Leoncavallo: *Canzone d'amore*; 4. Mann: *Prestami il tuo cuore*; 5. Cilea: « Lamento di Federico », dall'opera *L'Arlesiana*; 6. Bixio: *Com'è bella la vita*.

18,15: Giornale dell'Enit.
 18,55 (Napoli): Cronaca dell'Istituto - Notizie sportive.

19: Notizie agricole - Comunicati del Dopolavoro - Giornale radio - Sfolgiando i giornali.
 19,50: Musica riprodotta.

20: Segnale orario - Eventuali comunicati dell'E.I.A.R. - Comunicato dell'Istituto Internazionale di agricoltura (in lingua italiana, francese, inglese, tedesca e spagnola).
 20,30: Notizie sportive - «Notizie varie».

Martedì ore 12,30, Venerdì alle ore 20,55 le stazioni di Milano - Torino - Genova-Trieste trasmettono la Rubrica "RADIO CURIOSO", i radioascoltatori che desiderano informazioni su qualsiasi argomento sono pregati indirizzare le loro domande alla Soc. Anon. Acque e Terme di Bognagno in Demosolara.



20,45:

Concerto

DELLA RANDA DELLA
R. SCUOLA TECNICA DI POLIZIA
diretta dal M^o ANDREA MARCIENINI.

1. Mascagni: *Le Maschere*, sinfonia.
2. Grieg: *Peer Gynt*: a) Il mattino, b) Danza d'Anitra.
3. Puccini: *Tosca*, fantasia.

21,30:

L'inevitabile tortura

Commedia in un atto
di FRANCIS DE CROISSET.

Personaggi:

Rainonda Giovanna Scotto
Giulia Rita Giannini
Arbelles Ettore Piergiovanni

22,15: CONCERTO BANDISTICO:

Parte seconda:

1. Perosi: *La Resurrezione di Cristo*, selezione.
2. Chopin: *Poiacea* (strumentazione di A. Vessella).
3. Mancinelli: *Ero e Leandro*, atto 2°, Concerto e finale. Conversazione artistica di Francesco Saporì.
4. Casella: *Italia*, rapsodia.

22,55: Ultime notizie.

BOLZANO

Kc. 815 - m. 268,1 - kw. 1/100 %

13,30: Segnale orario - Eventuali comunicati dell'E.I.A.R. - Bollettino meteorologico - Musica da ballo eseguita da «The Jolly Band».

13,30: Giornale radio - Comunicati dei Consorzi Agrari.

17: Trasmissione dalla Sala del Museo di Bolzano del

Concerto

per gli alunni del R. Liceo Ginnasio con illustrazioni sull'arte violinistica italiana.

VIOLINISTA LEO PETRONI.

PIANISTA MARCELLA CHESI.

Programma:

1. Chopini: *Sonata* in quattro tempi n. 8.

UN PARROCCHIERO GENTILE

Il Signor Gigi Romano di Como, paracchiere o profumiere, ritiene suo dovere far conoscere alle persone che hanno i capelli grigi, la seguente ricetta che gli ha dato ottimi risultati e che raccomanda ai suoi clienti in tutte le occasioni.

«In un flacone da 250 grammi versate 30 grammi di Acqua di Colonia, (3 cucchiaini da tavola), 7 grammi di Glicerina, (1 cucchiaino da caffè), il contenuto di una scatola di Composto Levai - nella quale troverete un BUONO per un utile REGALO - e tanta acqua comune fino a riempire il flacone. Le sostanze necessarie alla preparazione di questa lozione possono essere acquistate, con poca spesa in tutte le farmacie, nelle migliori profumerie e presso tutti i paracchiari. Fatene l'applicazione due volte per settimana fino ad ottenere per i vostri capelli il colore desiderato. Questa preparazione non è una tintura, non unge il cuoio capelluto, non è grassa e si conserva indefinidamente. Con questo mezzo tutte le persone coi capelli grigi ringiovaniranno di almeno 20 anni! Il Levai fa sparire la forfora, rende i capelli morbidi e brillanti e favorisce la loro crescita».

2. Tartini: *Trillo del diavolo*.
 3. Viotti: *Concerto* in la minore (primo tempo).
 4. Paganini: *Capriccio*.
 5. Zandonai: *Concerto romantico* (in tre tempi).
 6. L. Rocca: *Suite* (secondo e terzo tempo).
- 17,55-18: Comunicazioni del Dopolavoro.
- 20: Segnale orario - Eventuali comunicati dell'E.I.A.R.

Concerto sinfonicodiretto dal M^o F. LIMENTA

1. Cherubini: *Gli Abenceragi*, sinfonia.
2. Mozart: *Sinfonia* n. 41 in do magg. (Jupiter): Allegro vivace - Andante - Minuetto - Finale.
3. a) Lappara: *Suite antienne en marge de don Quichotte*: 1. Entrée; 2. Sarabanda; 3. Passepied; 4. Estudiantina; b) Albeniz: 1. *Mataqueña*; 2. *Tango* (violinista Leo Petroni).
4. Veracini: *Largo* per violino archi ed organo.
5. Lullati: *La leggenda del vecchio marinaro*.
6. Bizet: *Giuochi di bimbi*, suite: Trombola e tamburo - La bambola - La trottola - Martinino - Mogliettina - Il ballo. Leonardo Vannata: «Cose e casi curiosi», conversazione.

21,30:

MUSICA LEGGERA

1. Billi: *Film L.U.C.E.*; 2. Leonard: *Don José*; 3. Mariotti: *I casi sono tre*; 4. G. Strauss: *Tu e tu*; 5. Bixio: *Non si può scherzare con l'amore*; 6. Penna: *Farangio*, selezione; 7. Favari: *Joly*, bolero; 8. Mascheroni: *Il mio e il tuo*.

23,30: Giornale radio - Giornale dell'Enit.

PALERMO

Kc. 572 - m. 524,5 - kw. 3/70 %

12,45: Giornale radio.
13-14: MUSICA VARIA (Sestetto); 1. Vidal: *Troppo tardi*...; 2. Fiaccone: *Lido Flirt*; 3. Strauss: *Una notte di danze*, fantasia; 4. Ranzato: *Meditation*; 5. Malvezzi: *Capriccio spagnolo*; 6. Verdi: *Rigoletto*, fantasia; 7. Manno: *Cocquetterie*; 8. Mascheroni: *Tutto quel che fa papà*...

13,30: Segnale orario - Eventuali comunicati dell'E.I.A.R. - Bollettino meteorologico.

17,30-18,30: Musica brillante e da ballo.

20: Comunicazioni del Dopolavoro - Radio giornale dell'Enit - Notiziario agricolo - Comunicato della R. Società Geografica - Giornale radio.

20,20-20,45: Musica riprodotta.

20,30: Segnale orario - Eventuali comunicati dell'E.I.A.R.

20,45:

Concerto variato

1. a) Lullati: *Gavotta in rondò*; b) Scarlati: *Sonata*; c) Couperin: *Le tic-toc-choe* (pianista L. Landolfi).
2. a) D'Ambrosio: *Camzonella*; b) Sarasate: *Romanza andalusa* (violinista S. Lojaccono).

- De Maria: «L'album degli italiani a Victor Hugo», conversazione.
3. Korngold: *Mascherata* (orchestra).
 4. Martucci: a) *Romanza*; b) *Capriccio* (pianista L. Landolfi).

5. a) Ravel: *Kaddisch*; b) Kreisler: *Capriccio ziganò* (violinista S. Lojaccono).
 6. Liadov: *Baba-jagà* (orch.).
- Dopo il concerto: Canzoni di varietà.
- 22,55: Ultime notizie.

PROGRAMMI ESTERI

LE STAZIONI SONO DISPOSTE IN ORDINE DI NAZIONALITA'

AUSTRIA

VIENNA

Kc. 580 - m. 517,2 - kw. 15/80 %

GRAZ

Kc. 852 - m. 352,1 - kw. 7/80 %

16,15: «La signora Chateaubriand», conferenza. — 16,45: «Lo sciamano delle api», conferenza. — 17: Orchestra inglese. — 18,15: Bollettino del viaggio e dei movimenti turistici. — 18,30: Chiacchierata sullo sport del canottaggio. — 18,45: Cronaca sportiva. — 19: «Il problema del duplice talento», conferenza. — 19,40: Concerto di piano: 1. Liszt-Busoni: *Fantasia su due motivi dalle Voci di Figaro* e di Mozart; 2. Chopin: *Fantasia-Polonaise*; 3. Liszt-Busoni: *La campanella*. — 22,10: Ludwig Fulda legge dalle proprie opere. — 20,40: Concerto popolare (canto, chitarra, piano).

BELGIO

BRUXELLES I (Francesco)

Kc. 589 - m. 509,3 - kw. 15/80 %

17: Concerto dell'orchestra della stazione diretta da Charles Vachot. — 18: Concerto di dischi. — 18,15: Comunicazioni. — 18,30: Concerto di dischi. — 19,15: Informazioni. — 19,30: Giornale parlato. — 20: Concerto dell'orchestra sinfonica della stazione diretta da Jean Kumpfs. 1. Massenet: *Ouverture della Fedora*; 2. Debussy: *Piccola suite*; 3. Lalo: *Fantasia su Le roi d'Ys*; 4. De Falla: *Due danze*. — 20,40: «Il congresso liberale», conversazione. — 21: Continuazione del concerto: 1. Delibes: *Balletto da Silyria*; 2. Intermezzo di canto; 3. Boccherini: *Minuetto*; 4. Brda: *Ricordo*; 5. Filippucci: *Tarantella*; 6. Intermezzo di canto; 7. Gilson: *Suite di valzer alla viennese*. — 22: Giornale parlato. — 22,10: Concerto di dischi. — 23: Fine.

BRUXELLES II (Fiammingo)

Kc. 888 - m. 337,8 - kw. 15/80 %

17: Concerto dell'orchestra sinfonica della stazione diretta da Jean Kumpfs. — 18: Concerto di dischi. — 18,15: Conversazione. — 18,30: Dischi. — 19,15: Conversazione. — 19,30: Giornale parlato. — 20: Concerto dell'orchestra della stazione diretta da Franz André: 1. Sousa: *Marcha dei diplomatici*; 2. Offenbach: *Ouverture al Concerto all'Internò*; 3. Marena: *Pudding pot-pourri*; 4. Canzoni per coro (composizioni russe); 5. Barch: *Danze rumene*; 6. Faulz: *Marcia militare*. — 20,45: Serata di propaganda turistica (canzoni, recitazione, conversazioni). — 21: Continuazione del concerto - Musica richiesta dagli ascoltatori. — 22: Giornale parlato. — 22,10: Concerto di musica brillante e da ballo (8 numeri). — 23: Fine.

CECOSLOVACCHIA

PRAGA

Kc. 614 - m. 488,6 - kw. 120/80 %

17: Reportage del vernissage di una esposizione dalla sala Masnes. — 17,45: «Personaggi illustri della storia religiosa ceca», conversazione. — 17,55: Conferenza. — 18,15: Bollettino agricolo. — 18,15: Conversazione per gli operai. — 18,25: Informazioni in tedesco. — 18,30: Due brani conversativi in tedesco. — 19: Trasmissione dall'Isola Slava del concerto della Filarmonica ceca. — 20: Concerto di violoncello e piano - Schubert: *Sonata*. — 20,30: Ra-

dio-recita. — 21: Segnale orario. — 22: Segnale orario - Ultime informazioni - Cronaca della giornata - Informazioni sportiva. — 22,20-23: Dischi.

BRATISLAVA

Kc. 1076 - m. 278,8 - kw. 13,5/60 %

19: Come Praga. — 22,15: Programma di domani - Informazioni. — 22,20-23: Concerto orchestrale ritrasmissione da un Caffè - Musica zigrana.

BRNO

Kc. 878 - m. 341,7 - kw. 32/80 %

19: Concerto di musica popolare con arie per soprano e il concerto dell'orchestra della stazione. — 20: Come Praga. — 22,15: Informazioni del *Radio-journal*. — 22,20-23: Come Praga.

KOSICE

Kc. 1028 - m. 293,5 - kw. 2,6/80 %

19: Un'ora di selezioni di opere. — 20: Come Praga. — 22,15: Programma di domani. — 22,20-23: Come Bratislava.

MORAVSKA-OSTRAVA

Kc. 1137 - m. 263,8 - kw. 11,2/80 %

19: Concerto della Filarmonica di Laxy - Musica popolare. — 20: Come Praga. — 22,15: Programma di domani. — 22,20-23: Come Praga.

DANIMARCA

KALUNDBORG

Kc. 260 - m. 1153,8 - kw. 7,5/80 %

GOPENAGHEN

Kc. 1067 - m. 261,2 - kw. 0,75/80 %

15: Concerto - Nell'intervallo alle 15,45: Recitazione. — 17: Per i bambini. — 17,40: Notiziario. — 17,50: Conferenza. — 18,20: Lettura di tedesco. — 18,50: Meteorologia. — 19: Notiziario. — 19,15: Segnale orario. — 19,30: Conferenza. — 20: Canzoni - Chiacchierata. — 20,10: Concerto vocale. — 20,30: J. R. Becher: *William For*, una tra-

PILE e BATTERIE

Galvanophor

per tutte le applicazioni

MEZZANZANICA & WIRTH

MILANO 115

Via Marco d'Oggiono 7

Telefoni 30-930

gedia di Wall-Street. — 21.15: Concerto: Beethoven: *Sonata* per violino e pianoforte, op. 56, in sol maggiore. — 21.35: Recitazione. — 22: Notiziario. — 22.15: Musica spagnola. — 22.45: Musica da ballo. — 24: Campanie.

FRANCIA

BORDEAUX-LAFAYETTE
 kc. 396 - m. 304 - kw. 13/75 %
 18: « Ora letteraria », conferenza illustrata e dizione. — 19.30: Informazione. — 19.40: Comunicati scolastici. — 20: Lezione di spagnolo. — 20.15: Ultime notizie. — 20.30: Concerto orchestrale: 1. Weber: Ovr. del *Franco Tiratore*; 2. Lalo: *Concerto* per violoncello e orchestra; 3. Mozart: *Sinfonia* in do maggiore; 4. D'Indy: *La foresta incantata*, leggenda sinfonica; 5. St. Saëns: *Baccanale da Sassone e Dattila* - Negli intervalli: Dizione di liriche - Discorso.

MARSIGLIA
 kc. 950 - m. 315 - kw. 1,6/70 %
 17: Conferenza. — 17.30: Musica riprodotta. — 18: Informazioni dall'Agenzia *Havas*. — 18.15: Radio-giornale. — 19.15: Chiacchierata sull'arte di fotografare. — 19.30: Musica riprodotta. — 20.15: Rassegna d'arte. — 20.30: Concerto orchestrale: 1. Beethoven: *Overture delle Rotine d'Atene*; 2. Gluck: *Paride ed Elena*; 3. Bach: *Andante del Concerto* in mi maggiore; 4. Cerepuni: *Inno*; 5. Rachmaninoff: *La notte del soldato - I illud*; 6. Konold: *Preudio e Serenata*; 7. Rimsky-Korsakoff: *Berceuse*; 8. Glazunof: *Melodia e Serenata spagnola*; 9. Bruneau: *Preudio e aria dell'Atto II di Mollin*; 10. Pieraccini: *Serenata veneziana*; 11. *Il viandante*; 12. Massenet: *Balletto del Via*.

PARIGI P. P. (Poste Parisien)
 kc. 914 - m. 328,2 - kw. 60/80 %
 16.30: Concerto vocale e strumentale. — 19.30: Dischi - Conversazione - Informazioni. — 20: Conversazione. — 20.30: Dischi - Conversazione - Informazioni. — 20.45: Concerto di canzoni francesi con artisti di varietà. — 21.45: Musica da jazz (dischi). — 22.45: 22.50: Ultime informazioni.

PARIGI TORRE EIFFEL
 kc. 207 - m. 1445,8 - kw. 13/60 %
 18.45: Conversazione festale. — 19: Giornale parlato (informaz.). — 19.45: Giornale parlato (brevi conversazioni). — 20.20: Bollettino meteorologico. — 20.30: Radio-concerto sinfonico diretto da Ed. Flament: 1. J. S. Bach: *Suite* di sei pezzi (marcia, minuetto e trio); 2. *Il sole in maschera*; 3. Flament: *Final* del *quintetto* per flauto e archi; 3. Pjermè: *Canzonetta*, clarinetto; 4. Hahn: *Ciboulette*, selezione; 5. Solo di violino; 6. Messager: *L'anno in maschera*, concerto. — 21.30-22: Alcune composizioni di Danidert.

RADIO PARIGI
 kc. 174 - m. 1724,1 - kw. 75/80 %
 15.45: Corso di chiusura della Borsa valori di Parigi - Corso del titolo zucchero a Parigi e New York - Corso dei grani a Chicago-Winnipeg (10 avviso). — 16.30: Corso dei grani a Chicago-Winnipeg (20 avviso) - Meteorologia - Comunicati agricoli - Conferenza - Corso di chiusura della Borsa di commercio di Parigi - Mercuriali. — 19: Conferenza: « Il gioiello nord-africano ». — 19.15: Mercuriali - Informazioni. — 20: « I rapporti di musica e del cinematografo », conferenza. — 20.30: In-

formazioni - Meteorologia. — 20.40: Chiacchierata gastronomica. — 20.45: Recitazione: Poemi in prosa di Baudelaire. — 21.15: Notizie di stampa.

STRASBURGO
 kc. 869 - m. 345,2 - kw. 11,5/70 %
 17: Giovinetta di poeta: Leconte de Lisle. — 17.15: Concerto orchestrale. — 18.15: Chiacchierata in tedesco. — 18.15: « La prova per testimoni », conferenza giuridica. — 18.30: Musica riprodotta. — 19.30: Informazioni. — 19.45: Musica riprodotta. — 20.30: Concerto sinfonico: 1. J. S. Bach: *Canata*; 2. Beethoven: *Fantasia*; 3. Franck: *Sinfonia* in re minore.

TOLOSA
 kc. 770 - m. 385,4 - kw. 8/48 %
 17: Trasmissione di immagini. — 17.15: Quotazioni di borsa e cambi. — 17.30: Chitarre hawaiane: 1. Lever: *Honolulu* su 2; Florito: *Isola di paradiso*; 3. *Bel flore di Hawaii*. — 17.45: Aria di opere. — 18: Concerto variato. — 18.15: Aria di Mercuriali. — 18.30: Risultati delle corse di cavalli. — 19: Concerto di musica brillante. — 19.30: Ultime notizie dall'Agenzia Four-nier. — 19.45: Musica da ballo. — 20: Orchestra viennese. — 20.30: Selezione di films sonori. — 20.45: Concerto sinfonico: 1. Chabrier: *Marcia gaia*; 2. Luecke: *Valzer nuziale*; 3. Dvorak: *Canzone d'amore. Danze slave*. — 21: Concerto orchestrale. — 22.30: Il giornale parlato dell'Africa del Nord - Notizie varie. — 22.45: Concerto sinfonico: Bizet: *L'Arlesiana*. — 23.15: Alcune melodie. — 23.30: Concerto classico: Beethoven *VII Sinfonia*. — 24: Bollettino meteorologico. — Dalle 0.5 alle 0.30: Musica inglese.

GERMANIA

AMBURGO
 kc. 806 - m. 372,2 - kw. 1,5/50 %
 16.30: Concerto orchestrale di musica varia. — 17.30: Conversazione per le masserie. — 17.35: Conversazione su Kreuger. — 18: Rassegna di libri. — 18.30: Goethe. — 18.35: Conversazione sociale. — 18.55: Quotazioni di Borsa e mercuriali. — 19: Attualità. — 19.15: Meteorologia. — 19.20: *Lieder* di Gustav Muller e Joseph Marx con accompagnamento di piano. — 20: Trasmissione dall'America: « Di che cosa si parla in America », conversazione. — 20.20: Secondo concerto goethiano: 1. Wagner: *Overture al Faust*; 2. Fr. Kluge: *Die drei Eger* (*Faust*, seconda parte), per coro. — 21: *Sinfonia per piano*. — 21.20: Notiziario e bollettini diversi. — 22.30: Concerto orchestrale - Scherzi e umoresche (composizioni di Levine, Chopin, Max Reger, J. Haas, eccetera).

BERLINO
 kc. 716 - m. 419 - kw. 1,5/50 %
 16.30: Concerto per flauto e piano. — 16.45: *Lieder* e canzoni per piano e baritono. — 17: Per i giovani. — 17.30: Rassegna libraria. — 17.30: Notizie della settimana. — 17.50: Concerto di musica brillante. — 18.55: Notizie radiofoniche. — 19: Attualità. — 19.10: Cori misti con accompagnamento di piano. — 19.20: Conversazione turistica. — 20: Trasmissione da Washington. — 20.15: Vedi Breslavia. — 21.15: Concerto orchestrale, diretto da Edwin Fischer, che vi partecipa come pianista; 1. J. S. Bach: *Concerto per piano* in la maggiore; 2. Dall'Abaco: *Concerto* da chiesa in si bemolle maggiore; 3. Mozart: *Concerto* per piano in mi bemolle maggiore. — 22.15: Conversazione turistica. — 22.30: Notizie politiche e bollettini vari - Indi, fino alle 24.30: Musica da ballo.

BRESLAVIA
 kc. 923 - m. 325 - kw. 1,3/50 %
 15: « Stanzas moltiplicate d'affittare », conversazione per il signore. — 16.30: Concerto di musica brillante da un Caffè. — 17.30: Mercuriali - Indi: Rassegna di libri. — 17.50: Nuova generazione - Foeti giovani. — 18.30: Conversazione d'attualità. — 18.50: « Con- versazione di giardinaggio ». — 19.15: Me-

teorologia - In seguito: Concerto di dischi. — 19.55: Meteorologia. — 20: Di che cosa si parla in America », conversazione (ritrasmissione dall'America). — 20.15: Concerto della Filarmonica Slesiana: *Programma di valzer*. — 21.15: Notiziario. — 21.25: Leon Jessel: *La ragazza della Foresta nera*, operetta (sola orchestra). — 22.10: Bollettini diversi. — 22.30: Musica da ballo dell'orchestra della stazione. — 24: Musica chebra della stazione. — 24: Fine.

FRANCOFORTE
 kc. 770 - m. 395,6 - kw. 1,5/50 %
 16.15: Notizie economiche. — 17: Concerto orchestrale. — 18.15: Rassegna economica. — 18.25: « Per il 99° compleanno di Adolf Stoltze », conferenza e recitazione. — 18.50: Conferenza medica. — 19.15: Notiziario. — 19.20: « La posta aerea del 1932 », conferenza. — 19.30: Vedi Muehlacker. — 20.15: Vedi Muehlacker. — 21.15: Vedi Muehlacker. — 22.20: Segnale orario e notizie varie. — 22.45: Concerto orchestrale.

HEILSBERG
 kc. 1085 - m. 376,5 - kw. 60/70 %
 16: Per le signore. — 16.30: Concerto orchestrale. — 17.55: Rassegna di libri. — 18.15: Mercuriali agricoli. — 18.25: Conferenza. — 18.35: « La battaglia di Heilsberg 125 anni fa », conferenza. — 18.55: Ernst Bass recita alcune liriche sue. — 19.25: Trio: *Schumann*: Trio in re minore. — 20: Di che cosa si parla in America (da Washington). — 20.15: Selezione di opere tedesche. — 21.15: Vedi Berlino. — 22.15: Notiziario.

KOENIGSWUSTERHAUSEN
 kc. 183,6 - m. 1634,9 - kw. 60/70 %
 17.30: Conferenza. — 18: Il pubblico del teatro e i radioascoltatori. — conferenza. — 19: Attualità. — 19.15: Conferenza per i medici dentisti. — 20: « Di che cosa si parla in America », conferenza. — 20.15: Vedi Muehlacker. — 21.15: Concerto da Berlino. — 22.15: Chiacchierata sulle gite domenicali. — 22.20: Notiziario - Indi: Danze.

LANGENBERG
 kc. 635 - m. 472,4 - kw. 60/70 %
 16.20: Trasmissione per i fanciulli. — 17: Concerto dell'orchestra della stazione con arie per baritono. — 18.15: Rassegna di libri di nuova edizione. — 18.40: Conversazione in inglese. — 19: Notiziario e bollettini diversi. — 19.15: Conferenza. — 19.55: Notiziario. — 20: Trasmissione dall'America: « Di che cosa si parla in America », conversazione. — 20.30: Conferenza musicale. — 21: Musica da ballo. — 22.20: 24: Notiziario e bollettini diversi. — 22.40: 24: Trasmissione da un Caffè di un concerto di musica da ballo.

LIPSIA
 kc. 1157 - m. 359,3 - kw. 2,50 %
 16.30: Concerto orchestrale — 17.30: Rassegna scientifica. — 17.50: Notizie economiche e mercuriali. — 18: « Impresioni di un cittadino di Macchiara ». — 18.25: Lezione di inglese. — 18.55: Informazioni. — 19: « Il matrimonio di Mozart e il destino della sua famiglia », conferenza. — 19.30: Concerto vocale. — *Lieder* del Nord e composizioni di Gottlieb e Strauss. — 20: Di che cosa si parla in America. — 20.15: Chiacchierata sul valzer (da Breslavia). — 21.25: *L'orologio*, conferenza, recitazione e canto. — 22.25: Notiziario - Indi, fino alle 24: Concerto orchestrale.

MONACO DI BAVIERA
 kc. 563 - m. 532,9 - kw. 1,5/80 %
 16.15: Concerto orchestrale. — 16.40: Conferenza di pedagogia. — 17.15: Concerto orchestrale. — 18.15: Cronaca teatrale. — 18.35: « La vita di teatro in provincia », conferenza. — 18.55: Conferenza. — 19.35: Verdi: *Un ballo in maschera*, opera in 5 atti. — 22.30: Segnale orario - Meteorologia - Notiziario. — 22.50: Trasmissione da Washington: « Di che cosa si parla in America ».

MUEHLACKER
 kc. 832 - m. 300,6 - kw. 60/70 %
 17: Vedi Langenberg. — 18.15: Segnale orario, meteorologia, notizie agricole.



— 18.25: « E' uguale dappertutto », conferenza. — 18.50: Conferenza medica: « La disinfezione ». — 20: Di che cosa si parla in America. — 20.15: Supple: *Castella leggera*, opera comica. — 21.15: Paul Schauf: *Una lezione alla scuola* nel 3000, radioteatro. — 22.20: Segnale orario, notizie varie. — 22.45: Concerto da Francoforte.

INGHILTERRA

DAVENTRY NATIONAL
 kc. 193 - m. 1554,4 - kw. 30/80 %
LONDON NATIONAL
 kc. 1147 - m. 361,5 - kw. 50/80 %
NORTH NATIONAL
 kc. 995 - m. 301,5 - kw. 50/80 %
 16.15: Concerto orchestrale di musica brillante da Edinburgo. — 17.15: L'ora dei fanciulli. — 18: Notiziario. — 18.30: Schubert: *Musche* per pianoforte. — 18.50: Conversazione di giardinaggio. — 19.10: Conversazione teatrale. — 19.30: Terza conversazione del ciclo: « La biologia al servizio dell'uomo: Pasteur (1822-1895) ». — 20: Concerto dell'orchestra della B.B.C. (sezione F), diretta da Edward Clark: 1. Schubert: *Overture di Rosamunda*; 2. Bach: *Due Pretatti*; 3. Mozart: *Marcia Turca*; 4. Borodin: *Pette suite*; 5. Meyerbeer: *Overture della Struense*. — 21: Notiziario. — 21.15: Reportage di una partita di golf. — 21.25: Previsioni marittime - Bollettini della Borsa di New York. — 21.30: Conversazione d'attualità. — 21.45: « Miscellanea », programma variato. — 22.45-24: Musica da ballo ritrasmissa.

LONDON REGIONAL
 kc. 843 - m. 358,8 - kw. 50/80 %
 16.15: Concerto orchestrale di musica brillante. — 17.15: L'ora dei fanciulli. — 18: Notiziario. — 18.30: Concerto dell'orchestra della B.B.C. (sezione G), diretta da Joseph Lewis, con arie per soprano. — 20: Concerto di musica da ballo dell'orchestra di Henry Hall. — 21: Discorsi ad un banchetto (da North Regional). — 21.30: Concerto di musica brillante inglese (orchestra da teatro della B.B.C.); 1. Cyril Scott: *Tre danze*; 2. Quilter: *Tre danze inglesi*; 3. Leslie Woodgate: *Suite di danze inglesi* per orchestra d'archi; 4. Coleridge-Taylor: *Tre danze*; 5. Arthur Wood: *Tre danze*. — 22.15: Notiziario. — 22.35-24: Musica da ballo ritrasmissa.

**CONVERSAZIONI
 - AGRICOLE
 DELLA SETTIMANA**

6 Giugno - *Nitratozioni in extremis.*

7 Giugno - *Bacco in primavera.*

8 Giugno - *Interrogando le campagne risarive.*

9 Giugno - *Pioggia a volontà?*

10 Giugno - *Utilizzazione del lentisco.*

11 Giugno - *Il finocchio.*

Le conversazioni agricole del pomeriggio vengono trasmesse da tutte le stazioni. L'ora della trasmissione è indicata nei programmi.

TAPPETO SARDE

ed altri lavori caratteristici a mano, adatti anche per regali di nozze e feste in genere - Vendita diretta a famiglie e privati a prezzi da grossista - Scrivere al

Cav. PIRAS - Scuola del Tappeto Sardo
 in ISILI (Nuoro).

VENERDI

10

MIDLAND REGIONAL

17.15: Per i fanciulli. — 18: Notiziario. — 19.30: Concerto di musica brillante. — 20.30: *Lieder* di Brahms per contralto. — 20: Vedi London Regional. — 22.30: Dischi. — 22.15: Notiziario. — 22.35: Trasmissione di danze dal Savoy Hotel.

NORTH REGIONAL

16.15: Vedi Daventry National. — 17.15: L'ora del fanciulli. — 18: Notiziario. — 19.30: Concerto dell'orchestra della stazione diretta da John Bridge. — Negli intervalli: Musica per pianoforte. — 19.35: Concerto d'organo da un cinematografo. — 20: Vedi London Regional. — 21: Discorsi ad un banchetto. — 21.30: Concerto dell'orchestra della stazione diretta da John Bridge: Composizioni inglesi. — 22.15: Notiziario. — 22.30: Vedi London Regional. — 22.45.34: Vedi Daventry National.

JUGOSLAVIA

BELGRADO

16.30: Conferenza. — 17: Concerto della radio-orchestra. — 18.55: Segnale orario - Programma. — 19: Lezione di canto. — 19.30: Canti Jugoslavi. — 20: Conferenza. — 20.30: Vedi Lubiana. — 22.30: Notizie varie e sportive. — 22.50: Trasmissione da un caffè.

LUBIANA

18: Concerto di quintetto. — 19: Lezione di francese. — 19.30: Per la signora. — 20: Lezione per i socialisti. — 20.30: Trasmissione da Belgrado. — 22.30: Notiziario.

ZAGABERIA

16.45: Comunicati. — 20: Dischi. — 20.30: Vedi Lubiana. — 22.30: Notizie di stampa. — 22.40: Jazz band.

NORVEGIA

OSLO

16.30: Conferenza. — 17.30: Dischi. — 18.30: Vedi Lubiana. — 22.30: Notizie di stampa. — 22.40: Jazz band.

OLANDA

HILVERSUM

16.10: Per i fanciulli. — 16.40: Concerto di musica vari. — 18.25: Conferenza. — 18.45: Continuazione del concerto. — 19.40: Conversazione sulla gioventù moderna. — 20.10: Dischi. — 20.40: Conferenza religiosa. — 21.10: Dischi. — 21.40: Informazioni religiose. — 21.45: Notiziario. — 21.55: Dischi. — 22.40: Fine.

HUIZEN

10.10: Comunicati di polizia. — 19.25: Conferenza. — 19.40: Ritrasmisione dall'Istituto Pedagogico di Amsterdam (canto, recitazione, conversazione, eccetera). — 21.40: Notiziario. — 21.50: Dischi.

POLONIA

VARSAVIA

17: Concerto orchestrale di musica popolare. — Il culto del sole e dell'acqua. — conversazione. — 18.20: Musica da ballo ritrasmessa da Leopoldi. — 19.15: Varie. — 19.35: Giornale radio. — 19.45: Rassegna della stampa agricola estera. — 19.55: Programma di

domani. — 20: Concerto sinfonico (dallo studio) - Orchestra filarmonica e violoncello solista: 1. Moniuszko: Ouverture dell'opera *Filis*; 2. Maklakiewicz: Concerto per violoncello e orchestra; 3. Brahms: *Sinfonia* in re maggiore n. 2. — 20.55: Conversazione sulla Palestina. — 21.50: Supplemento del giornale radio. — 21.45: Bollettino meteorologico. — 22: Musica da ballo. — 22.40: Informazioni sportive. — 22.50: Musica da ballo.

KATOWICE

17: Concerto orchestrale. — 18: Conferenza. — 18.20: Musica da ballo. — 20: Concerto sinfonico. — 22: Musica da ballo. — 23: Corrispondenza in francese negli ascoltatori.

VILNA

16.51: m. 565 - kw. 16/80 %
19.45: «Al polacchi in Lituania», conversazione. — 19.30: Programma di domani. — 19.35: Notiziario da Varsavia. — 20.25: Trasmissione da Varsavia. — 22.20.40: Concerto di musica brillante. — 22.40.23.30: Trasmissione da Varsavia.

ROMANIA

BUCAREST

17: Musica militare. — 18: Informazioni. — 18.10: Musica militare. — 19: Conferenza di filosofia e religione. — 19.40: Dischi. — 20: Storia della musica (con illustrazioni musicali). — 20.45: Cori. — 21.45: Informazioni.

SPAGNA

BARCELONA

16.17: Concerto di dischi. — 20: Concerto del trio della stazione: 1. Donizetti: *Amoroso*, piccola serenata; 2. Campagna: *Intermezzo*; 3. Wagner: *Selezione della Valkiria*; 4. Haendel: *Minuetto dal Sansone*. — 20.30: Quotazioni di Borsa. — Dischi (a richiesta degli ascoltatori) - Notizie dai giornali. — 22: Campana della cattedrale - Previsioni meteorologiche - Quotazioni di Borsa - Ritrasmisioni di stazioni estere. — 22.15: Concerto dell'orchestra della stazione: 1. Mozart: *Così fan tutte*, ouverture. 2. Chopin: *Prélude* n. 4. — 22.20: Concerto di musica da ballo - Danze moderne. — 23: Conversazione in italiano. — 23.30: Concerto orchestrale da un Caffè. — 1: Fine.

MADRID

16.30: Campana - Quotazioni di Borsa - Mercuriali - Dischi (a richiesta degli ascoltatori). — 20.30: Conversazione letteraria - Continuazione del concerto di dischi. — 21.15: Notizie - Relazione della seduta parlamentare. — 21.30: Fine. — 22.30: Campana - Segnale orario - Relazione della seduta parlamentare - Concerto sinfonico (in dischi). — Composizioni di Mendelssohn, Mussorgski, Beethoven, ecc.). — 0.45: Ultime notizie - Cenni sul programma della settimana ventura. — 1: Campana - Fine.

SVEZIA

STOCOLMA

16.30: Conferenza. — 17.45: Dischi. — 18.45: Canzone del *Minnesänger* (trovatori tedeschi del sec. XIII e XIV). — 19.30: Conferenza. — 20: Musica militare. — 21: Recitazione. — 21.30: Composizioni per violoncello e piano. — 22: Concerto: 1. Haydn: *Quartetto*, opera 64; 2. Stenhammar: *Quartetto* per archi, op. 18.

SVIZZERA

RADIO SUISSE ALEMANNIQUE

16.30.17: Trasmissione per i fanciulli. — 18.30: «Il microfono», conversazione sperimentale. — 19: Segnale orario - Meteorologia - Bollettino automobilistico - Mercuriali - Rassegna

delle manifestazioni sportive di domenica. — 19.30: Conversazione agricola. — 20: Concerto orchestrale, strumentale vocale: Composizioni di Verdi. Negli intervalli poche parole sulla vita musicale del compositore. — 21.30: Meteorologia - Notiziario. — 21.45: Una ora di varietà. — 22.30: Fine.

RADIO SUISSE ROMANDE

17: Segnale orario. — 17.15: Trasmissione per le donne. — 17.45: Concerto dell'orchestra d'archi della stazione. — 19: Meteorologia. — 19.15: Conversazione sportiva. — 19.20: Bollettino dell'Automobile Club Svizzero. — 19.30: I lavori della Conferenza del disarmo; conversazione rapporto. — 19.55: Eventuali comunicazioni. — 20: Arie italiane per tenore e baritono con accompagnamento di piano. — 20.40: Jean Blanchon: *La giornata dei ragazzi*, commedia in un atto e quattro quadri. — 21.20: Concerto bandistico ritrasmesso da Friburgo. — 22: Meteorologia - Notiziario. — 22.15: Fine.

UNGHERIA

BUDAPEST I

16.10: Conversazione. — 17: Conferenza. — 17.25: Concerto orchestrale. — 19: Lezione di stenografia. — 19.30: Conferenza. — 19.45: Concerto orchestrale: 1. Saint-Saens: *Un'aria dal Sansone e Daltia*; 2. Huszka: *Un'aria dell'opera: Il principe Bob*; 3. Stephanides: *Horatobagy*; 4. Dierig: *Aria*; 5. Lurancé: *Sulla acqua di Minnetonka*. — 20.30: Concerto arie: *Liszt: La leggenda di Santa Elisabetta*, oratorio - Indi. Concerto orchestrale.

BUDAPEST II

16.10: Conferenza. — 17: Conferenza. — 17.25.34: Vedi Budapest I.

U.R.S.S.

MOSCA KOMINTERN

16.45: Scenziati al microfono. — 17.30: Trasmissione d'opera. — 21.55: Segnale orario dalla Torre del Cremlino.

STAZIONI EXTRAEUROPEE

ALGERI

16.30: Conferenza. — 17.30: Dischi. — 18.30: Notizie. — 19.30: Quotazioni di Borsa - Cambi - Notizie marittime. — 20.15: Il quarto d'ora del colono: «Raccolta del tabacco». — 20.30: Arie di opere. — 20.55: Ultime notizie - L'ora esatta. — 21: Concerto orchestrale: 1. Hahn: *La festa da Teresa*; 2. Pëvrier: *Balletto di Gismonda*; 3. Translatore: *Serenata*; 4. Massenet: *Balletto del Cid*; 5. Honegger: *Pastorale d'estate*; 6. Sverndsen: *Rapsodia norvegese* n. 1; 7. Massenet: *Scene napoletane*. — 22.15: Dizione. — 22.30: Musica da ballo.

ANGORA

16: Musica orientale. — 17.30: Concerto di violino.

RABAT

17.18: Musica riprodotta. — 20.30: Musica riprodotta. — 20.45: Conversazione agricola - Giornale parlato (bollettino meteorologico, notizie dell'Agenzia Harza). — 21.35: Concerto orchestrale di musica varia (dodici numeri). - Nell'intervallo: Conversazione geologica. — 23: Ritrasmisione o musica riprodotta.

2

APPARECCHI DI CLASSE



CAESAR

Lire 1950

Superteredina a valvole schermate con sette Radiotron di cui due Multi-Mu. Altoparlante elettrodinamico. Pressa per Pick-up.

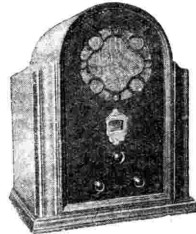

PRINCEPS

Lire 1450

Cinque valvole Radiotron (3 schermate di cui due Multi-Mu, pentodo finale e raddrizzatrice). Altoparlante elettrodinamico. Pressa per Pick-up.

Questi due apparecchi di classe contengono i migliori componenti che siano oggi prodotti nel campo della Radiotecnica. La prodigiosa sensibilità e potenza del Princeps, sono ormai a tutti note. Il Caesar poi è una superteredina con sensibilità e sensibilità agguite di massimo grado e tali da conferire la maggior efficienza.

PAGAMENTO COMODO A RATE

Chiedeteci invio gratuito opuscolo illustrato e condizioni a RADIO PRATI - MILANO

Piazza Virgilio, 4 - Telef. 16.119

Concessionario per ROMA: Ditto Salvadori Radio, Via IV Novembre, 158 A/1. Concessionario per TORINO: Soc. An. E. D. Cantone & C., Via Ospedale, 11. Concessionario per NAPOLI: Ditto Selecta Radio, Via Roma, 365. Concessionario per PADOVA: Ditto Aldo Meneghini, Via Tommaso, 48 bis.

SUPERTRASMISSIONI

Roma - Napoli - Ore 20,45: *Tannhäuser*, opera di R. Wagner (dallo Studio).
 Milano - Torino - Genova - Trieste - Firenze - Ore 20,30: *La principessa dei dollari*, operetta di L. Fall (dallo Studio).
 Palermo - Ore 20,45: *La casa invernata*, operetta di C. Lombardo (dallo Studio).

SABATO

11

SUPERTRASMISSIONI

Copenaghen - Ore 21,55: *Selezione di musica d'operette modernissime.*
 Vienna - Ore 20: *Esumazioni di canzoni soldatesche e musiche militari del Seicento e del Settecento.*

MILANO-TORINO-GENOVA TRIESTE-FIRENZE

Milano: kc. 905 - m. 331,4 - kw. 7/70 %
 Torino: kc. 1096 - m. 273,7 - kw. 7/100 %
 Genova: kc. 959 - m. 312,8 - kw. 10/70 %
 Trieste: kc. 1211 - m. 247,7 - kw. 10/100 %
 Firenze: kc. 598 - m. 501,7 - kw. 20/100 %

8,15: Giornale radio.
 8,30: Lista delle vivande.
 11,45-12,30: (Milano-Torino-Genova-Firenze). MUSICA VARIA: 1. Bixio: *Passa il torero*; 2. Durand: *Ciaccona*; 3. Pietri: *Acqua cheta*, fantasia; 4. Pavese: *Baby*; 5. Leo: *Garotina gitano*; 6. Lehar: *Eva*, suite; 7. Hamud: *Arabesca*; 8. Malberto: *In Dancinglandia*; 9. Tartara: *Madre*; 10. Giuseppe Mullè: *Canto d'Imera*; 11. Abel: *Verso le tre*.

12,30: Dischi.
 12,45: Giornale radio.
 13: Segnale orario ed eventuali comunicazioni dell'E.I.A.R.
 13-14 (Trieste): **QUINTETTO**: 1. Cabella: *Suite russa*; 2. Spiro: *Teneramente*; 3. Amadei: *Sara*; 4. De Micheli: *Cioei danzi*; 5. Urbach: *Rugada primaverile sulla tomba di Schumann*; 6. G. Strauss: *Intorno all'anore*; 7. Penna: *Lydia*; 8. Zuculini: *Carmenita*; 9. Cortepassi: *Farfalle d'oro*.

13,14-14,30 (Milano - Torino - Genova - Firenze): **CONCERTO VARIATO**: 1. Suppè: *Giro di banditi*, introduzione; 2. Aubi: *La rosa nera*; 3. Canzone; 4. Giordano: *Fedora*, fantasia; 5. Canzone; 6. Scassola: *Festa a Siviglia*; 7. Gershwini: *Oh, Kate*, fantasia; 8. Canzone; 9. Piovano: *Serenata Pompadour*; 10. Satta: *Touring Club Italiano*.

13,45 (Milano): Borsa.
 13,55 (Torino): Borsa.
 14 (Genova): Borsa.
 14,5 (Firenze): Borsa.
 14,10 (Trieste): Borsa.
 16,15: Giornale radio.
 16,30: Canluccio dei bambini.
 16,40: Rubrica della signora.
 16,50 (Trieste): **CONCERTO VARIATO**:

1. Boieldieu: *La dama bianca*, ouverture; 2. a) Schubert: *Il pescatore*; b) Schumann: *Falena bella*; c) Brahms: *Serenata inutile* (soprano Mafalda Bocconi); 3. Puccini: *Tosca*, selezione; 4. a) Cimara: *Flocca la neve*; b) Tosti: *Serenata* (soprano M. Bocconi); 5. Blatte-Mann: *Saltarello*; 6. Culotta: *Fiorisce il sogno*.

IL CONSIGLIO DEL LIBRAIO

Questa sera verso le ore 22 tutte le stazioni d'Italia presenteranno la novità libraria della settimana:

EMILIO LUDWIG

VITA DI GOETHE

Volume di pagine 800, con 22 tav. i. t. e 35 disfilabattici e cronologici. Edizione rilegata L. 35, in brossura L. 25.
 La maggior biografia del maggior Poeta tedesco.

STAGIONE LIRICA DELL'EAIR
 ROMA - NAPOLI
 ORE 20,45

TANNHÄUSER

OPERA IN 3 ATTI DI
 RICCARDO WAGNER

16,50 (Milano-Torino-Genova): Musica da ballo ritrasmessa dalla sala Gay di Torino.

16,50 (Firenze): Musica da ballo dal Ristorante «Il pozzo di Beatrice».

17,35: Ing. Ferdinando Barbacini: Corso popolare di meteorologia.

17,50-18: Giornale radio - Estrazioni del R. Lotto - Risultati delle corse al galoppo a San Siro - Comunicazioni dell'Enit.

18,45: Comunicazioni dei Consorzi agrari.

19: Comunicazioni del Depolavoro.

19,5-19,30 (Milano-Torino-Genova-Firenze): MUSICA VARIA: 1. Pennati-Malvezzi: *Fior d'Andalusia*; 2. Ranzato: *La campanella*; 3. Valverde: *La gran via*, selezione; 4. Mignone: *Danza rutena*.



La pianista Elva Bonzagni, che ha eseguito a Radio-Roma musiche di Ciaikovski e Zuffelato.

19,5-20 (Trieste): **QUINTETTO**: 1. Apollonio: *Signora o signorina?*; 2. Montagnini: *Mia piccola bambola*; 3. Di Lazzaro: *Campane*; 4. Bonelli: *Brezza notturna*; 5. Lehar: *Zarewitch*, selezione; 6. Escobar: *Ronda brasiliana*; 7. Crosli: *Pataky e Pataku*.

19,25 (Trieste): Disco Fonogiotta. Lezioni 55* e 56* di lingua francese (pagine 232, 235, 236, 239 della Guida).

19,30: Segnale orario ed eventuali comunicazioni dell'E.I.A.R.

19,31-20 (Milano-Torino-Firenze): Dischi.

19,31-20 (Genova): MUSICA VARIA: 1. Krome: *L'usignolo tra i tili*; 2. Buder: *Il vostro cuore*; 3. Audran: *La poumpé*, fantasia; 4. Gris: *verse che si...*

20: Giornale radio - Bollettino meteorologico.



Il M° Corrado Martinez.

20,15: Battista Pellegrini: «Avvenimenti e problemi», conversazione.

20,30:

La principessa dei dollari
 Operetta in 3 atti di LEO FALL diretta dal M° NICOLA RICCI.

Personaggi:
 Ellis Couder . . . Maria Gabbi
 Daisy Anita Osella
 Olga Labinska . . . Nina Artuffo
 Fredy Werburg Guido Agnoletti
 Hans Von Stck . . . R. Massucci
 Couder Giacomo Osella

Negli intervalli: Libri nuovi - Giuseppe Villaroel: «Ricordi dell'Ottocento: Verga e Pirandello», conversazione.

Dopo l'operetta: Giornale radio - Musica da ballo dalla Fiaschetta Toscana di Milano.
 23,55: Ultime notizie.

ROMA - NAPOLI
 Roma: kc. 680 - m. 441,2 - kw. 50/100 %
 Napoli: kc. 941 - m. 318,8 - kw. 15/70 %
ROMA ONDE CORTI (2 RO): kc. 11810
 m. 25,4 - kw. 9/50 %

8,15-8,30 (Roma): Giornale radio - Comunicati dell'Uffello presagi.

12: Musica riprodotta.

12,35: Previsioni del tempo.

12,45-14: **CONCERTO VOCALE E STRUMENTALE**: Radiosetoleto: 1. Schubert: *Marcia militare*; 2. Garofalo: *Ireland*, poemetto - Violinista Maria D'Alba; c) Carlton: *Serenata al vento*; d) Elgar: *Salmi d'amore*. - Radio-setoleto: 3) Fauchey: *Lago di Como*; 4. Puccini (Billi): *Turandot*, fantasia - Violinista Maria D'Alba; c) Chaminade: *Danza spagnola*. - Radiosetoleto: 5. Dax: *Fimestra a Siviglia*; 6. Ferretto: *Clarion*.

13,15: Giornale radio - Borsa.

13,30: Segnale orario - Eventuali comunicati dell'E.I.A.R.

17: Cambi - Comunicato della R. Società Geografica - Giornale radio - Comunicati dell'Uffello presagi.

17,15: Novella di B. Laureati Gaspertini.

17,30: **CONCERTO VOCALE**: Soprano Vera Nadia Poggioli: a) Gluck: *O del mio dolce ardor*; b) Bellini: *Norma*, «Casta diva»; c) Verdi: *Aida*, «Ritorna vincitor».

17,45-18,15: **CONCERTO VARIO**: 1. Scassola: *Festa a Siviglia*; 2. P. Mascagni: «Barcarola», dall'opera *Silvano*; 3. Culotta: *Sereva*; 4. Popper: *Chanson villageoise*, per piano e violoncello (solista C. Bottiglieri); 5. De Vila: *Sarà la donna mia*; 6. Borgeasani: *Fior d'Andalusia*.
 18,15: Giornale dell'Enit.
 18,25: «Paesi d'Italia: Monti d'Italia», conversazione di Maria Luisa Fiumi.

SABATO

18,55 (Napoli): Cronaca dell'Idroporto - Notizie sportive.

19: Segnali per il servizio radio-atmosferico trasmessi a cura della R. Scuola F. Cesi - Lezione di telegrafia Morse - Notizie agricole - Giornale radio - Sfolgiando i giornali.

20: Segnale orario - Eventuali comunicati dell'E.I.A.R. - Musica riprodotta.

20,30: Notizie sportive - Notizie varie.

20,45:

Tannhäuser

Dramma musicale in tre atti
Versi e musica di R. WAGNER
(Edizione Ricordi).

Personaggi:

Il Langravio . . . basso Romeo Morisani
Tannhäuser . . . tenore A. Melandri
Walframo . . . baritone Augusto Bouef
Walter . . . tenore Gino Del Signore
Biterolf . . . basso Luigi Bolpagni
Reinmarc . . . basso Gino Avanzini
Enrico . . . tenore Italo Bergesi
Elisabetta . . . soprano Anny Helm
Tenere . . . soprano Lotte Bueck
Un pastore . . . soprano V. Brunetti
Quattro Paggi N. N.

Maestro concertatore e direttore
d'orchestra R. SANTARELLI.

Maestro del coro E. CASOLARI.

Negli intervalli: Libri nuovi -
«Attori del nostro tempo: Ruggero Lupi», conversazione di
Mario Gorsi.

Ultime notizie.

BOLZANO

Kc. 815 - m. 368,1 - kw. 1/100%

12,30: Segnale orario - Eventuali comunicati dell'E.I.A.R. - Bollettino meteorologico.

MUSICA BRILLANTE: 1. Suppè: *Poeta e contadino*, ouverture; 2. Benvenuti: *Mirella*; 3. Bixio: *Bimba senza l'amore*; 4. Coates: *Giorni estivi*, suite; 5. Lehár: *Fata morgana*; 6. De Micheli: *Le canzoni d'Italia*, selezione; 7. Montagne: *Iacotte*.

13,30: Giornale radio - Comunicati dei Consorzi Agrari.

17: MUSICA VARIA (Quintetto): 1. Blon: *Il vecchio Fritz*; 2. Moya: *Canto del cuore infante*; 3. Cerato: *Pensando a te*; 4. Menconi: *Fillogio in festa*; 5. Manoni: *Venere*; 6. Boilo: *Nerone*, fantasia; 7. Cortopassi: *Nenne*; 8. Giuliani: *Ridi, Valreggio*.

17,55-18: Comunicazioni del Dopulavoro.

20: Segnale orario - Eventuali comunicati dell'E.I.A.R.

Musica operettistica e canzoni

Parte prima:

1. Suppè: *Dieci donne senza marito*, sinfonia.
2. Kalman: *Flor del Missouri*.
3. Lehár: *Eva*, valzer.

4. Lombardo: *O Cim-Ci-Là*.

5. G. Strauss: *Principe Matusalem*, selezione.

Libri nuovi.

6. Trevisol: *Intermezzo dell'operetta Sotto la maschera*.
7. Stolz: *Se non ci fosse un piccolo se*.

8. Rizzola: *Occhi di fuoco*, intermezzo.

9. Heymann: *Il mio cuore vi saluta*.

10. Pietri: *Casa mia, casa mia*, fantasia.

Parte seconda:

1. a) Mascheroni: *Tutto quel che fa papà*; b) De Serra: *Ladro d'amore*; c) Papani-Marf: *John* (tenore Aldo Bella).

2. Bixio: *Non va* (orchestra).

3. Mariotti: *Aranci*.

4. Darny: *Carezze*.

5. Fiaccone: *Foe-trot dei baci*.

6. Mascheroni: *Se tu mi baci*.

7. Calderoni: *La canzone del Lago Maggiore*.

22,30: Giornale radio.

PALERMO

Kc. 572 - m. 524,5 - kw. 3/70%

12,45: Giornale radio.

13-14: MUSICA VARIA (Sesteto): 1. Penso: *Anatole prendi le metro*; 2. Annat-Alvez: *Intermezzo*; 3. Lehár: *Eva*, fantasia; 4. Catalani: *In sogno*; 5. Ranzato: *Il cuccolo* (violinista A. Manno); 6. Giordano: *Andrea Chénier*, fantasia; 7. Luzzaschi: *Milonguita*; 8. Smith: *Mahin'faces*.
13-30: Segnale orario - Eventuali comunicati dell'E.I.A.R. - Bollettino meteorologico.

17,30: Musica riprodotta.

18-18,30: Cantuccio dei bambini: Letture amene.

20: Comunicazioni del Dopulavoro - Radio-giornale dell'Enit - Notiziario agricolo - Giornale radio.

20,20-20,45: Musica riprodotta.

20,25: Araldo sportivo.

20,30: Segnale orario - Eventuali comunicati dell'E.I.A.R.

20,45:

La casa innamorata

Opera in 3 atti di C. LOMBARDO

Direttore M^e F. MILITELLO.

Negli intervalli: Libri nuovi -
Notiziario di varietà.

22,55: Ultime notizie.

PROGRAMMI ESTERI

LE STAZIONI SONO DISPOSTE IN ORDINE DI NAZIONALITA'

AUSTRIA

VIENNA

kc. 580 - m. 517,2 - kw. 15/80%

GRAZ

kc. 852 - m. 352,1 - kw. 7/80%

16: Chiacchierata: «Avventure, intelligenza e cura di animali» - 16,30: «Viaggi di contrabbandieri e vita nella foresta vergine», racconti; - 17: Concerto orchestrale - 18,45: Un popolo di montani nel Caucaso, mito e realtà», conferenza - 19,15: Attualità - 19,45: Notiziario - 20: Canzoni di soldati e musica militare di tre secoli. - 22: Notiziario - 22,15: Danze e canto.

BELGIO

BRUXELLES I (Franese)

kc. 589 - m. 509,3 - kw. 15/80%

17: Ritrasmisione di un concerto di musica da ballo - 18,15: Conversazione - 18,30: Concerto di dischi. - 19,15: «La situazione economica dell'Europa: La convenzione d'Oslo», conversazione - 19,30: Giornale parlato. - 20: Concerto di musica da camera per il Trio Cecilia & Mozart: Quinto trio in sol maggiore 2. Arensky: *Trin* in re minore - 20,45: Conversazione letteraria. - 21: Concerto di dischi - Lehár: Fantasia su *Federica*. - 21,5: Emilio Mazza: *La bella giornata*, commedia in un atto. - 21,45: Musica riprodotta - 22: Giornale parlato - 22,16: Concerto orchestrale ritrasmesso da una sala privata. - 23: Fine.

BRUXELLES II (Fiamminga)

kc. 588 - m. 337,8 - kw. 15/80%

17: Concerto dell'orchestra della stazione - 18: Concerto di dischi. - 18,15: Conversazione - 18,30: Dischi. - 19,15: Conversazione. - 19,30: Giornale parlato. - 20: Concerto dell'orchestra della stazione diretta da Franz Andri - Musica brillante e popolare. - 20,45: Quadro d'ora allegro. - 21: Continuazione del concerto: Musica da ballo e brillante. - 22: Giornale parlato. - 22,10: Ritrasmisione di un concerto da una sala privata. - 23: Fine.

CECOSLOVACCHIA

PRAGA

kc. 614 - m. 488,6 - kw. 120/80%

17,45: Conferenza. - 17,55: Conferenza. - 18,5: Trasmissione agricola - 18,15: «Come gli apprendisti e le giovani operaie dovrebbero impiegare le loro vacanze», conversazione - 18,35: Informazioni in tedesco. - 18,30: Salmi e cantate dirette da E. Bronse-Schünemann (in tedesco). - 19: Concerto orchestrale - Musica brillante e da ballo. - 20: Il presente ed il passato della nostra arte», conversazione. - 20,15-22: Radio-cabaret - 21: Segnale orario. - 22: Segnale orario - Ultime informazioni - Cronaca della giornata - Informazioni sportive. - 22,15: Informazioni del Radio-giornale - Programmi di domani. 22,20-24: Trasmissione da Moravska-Ostrava.

BRATISLAVA

kc. 1076 - m. 378,8 - kw. 13,5/80%

19: Come Praga. - 22,15: Programma di domani - Informazioni. - 22,20-24: Come Moravska-Ostrava.

BRNO

kc. 875 - m. 327,8 - kw. 32/80%

19: Come Praga. - 22,15: Informazioni del Radio-journal. - 22,20-24: Come Moravska-Ostrava.

KOSICE

kc. 1022 - m. 293,5 - kw. 9,2/80%

18,55: Concerto dell'orchestra della stazione - Musica brillante e da ballo. - 20: Come Praga. - 22,15: Programma di domani. - 22,20-24: Come Moravska-Ostrava.

MORAVSKA-OSTRAVA

kc. 1117 - m. 383,8 - kw. 11,2/80%

19: Come Praga. - 22,15: Programma di domani. - 22,20-24: Radio-film - Solt di strumenti diversi.

DANIMARCA

KALUNDBÖRK

kc. 200 - m. 1153,8 - kw. 7,5/80%

DOPENAGEN

kc. 1057 - m. 251,9 - kw. 0,75/80%

15,30: Concerto - Nell'intervallo alle 16,30: Canto. - 17,40: Notizie finanziarie. - 17,50: Lezione d'Inglese. - 18,20:

Lezione di francese. - 18,50: Meteorologia. - 19: Notiziario. - 19,15: Segnale orario. - 19,30: Conferenza. - 20: Campare - Per i vecchi. - 21: Recitazione. - 21,25: Canzoni di Bellman. - 21,55: Musica d'opere moderne. - 22,45: Notiziario. - 23: Musica da ballo. - 23,40: Campare.

FRANCIA

BORDEAUX-LAFAYETTE

kc. 988 - m. 304 - kw. 13/75%

16: Concerto orchestrale da Parigi. - 18,30: Radiogiornale. - 20: Estrazione dei premi. - 20,05: Cronaca sportiva. - 20,10: Lezione di Inglese. - 20,25: Ultime notizie. - Meteorologia. - 20,30: Musica riprodotta. - 21: Recita di commedie: H. Duvernois: *Il cavalier Canepin*; G. Delamarre: *Il turlo*.

MARSILIA

kc. 950 - m. 915 - kw. 1,6/70%

17: Musica riprodotta. - 17,30: Informazioni dall'Agenzia Havas. - 18,15: Radiogiornale. - 19,30: Musica riprodotta. - 20,15: Chiacchierata agricola. - 20,30: Concerto popolare. Indi: Danze.

PARIGI P. P. (Poste Parisien)

kc. 914 - m. 328,2 - kw. 60/80%

19: Dischi - Informazioni - Comunicati. - 19,30: Concerto di dischi. - 20,30: Dischi - Conversazione - Comunicati. - 20,45: Concerto vocale e orchestrale. I. Ruskys-Korsakoff: *Overture della Notte di maggio*; 2. Ravel: *Valzer da Il fuoriluogo ed i sortilegi*; 3. Roussel: *Il festino del ragno*; 4. Gershwin: *Napoli dalla Rapsodia in blu* (per piano e orchestra); 5. Chabrier: *Proprietari d'Italia*; 6. Honegger: *Pastorale d'estate*; 7. Chaminade: *Callirhoé*, balletto; 8. Chabrier: *Festa polacca dal Re suo malgrado*.

PARIGI TORRE EIFFEL

kc. 207 - m. 1445,8 - kw. 13/80%

12,45: Audizione musicale con commenti. - 19: Giornale parlato (informazioni). - 19,45: Giornale parlato (breve conversazione). - 20,20: Bollettino meteorologico. - 20,30-22: Serata radio-televisiva: Erkmann Chatrian: «Le tre polacco», commedia in tre atti.

RADIO PARIGI

kc. 174 - m. 1724,1 - kw. 75/80%

15,45: Corso dello zucchero a Parigi e a New York - Corso dei grandi a Chicago-Winnipeg (9° avviso). - 16,30: Corso dei grandi a Chicago-Winnipeg (9° avviso) - Meteorologia - Comunicati agricoli - Conferenza di gastronomia - Corso di chiusura della Borsa di commercio di Parigi. - 19: Conversazione. - 19,10: Conferenza sui motori a scoppio. - 19,30: Corso di contabilità - 19,45: Notizie di stampa. - 20: Lettura - Racconti di fate. - 20,30: Notiziario. - 20,45: Radio-concerto. - 21,15: Notizie varie.

STRASBURGO

kc. 869 - m. 345,2 - kw. 11,5/70%

16: Danze (dischi). - 16,45: L'organizzazione e lo sviluppo del credito popolare in Francia», conferenza. - 17: Musica di jazz-band. - 18: Lezione di francese. - 18,15: Conversazione agricola in francese. - 18,30: Concerto orchestrale. - 19,30: Informazioni. - 19,45: Concerto orchestrale. - 20,45: Concerto orchestrale: I. Saint-Saëns: *Overture della Principessa giulia*; 2. Gounod: *Meditazione su un preludio di Bach*; 3. Debussy: *Suite di Siris*; 4. Thomas: *Overture della Mignon*; 4. Moscovsky: *Serenata*; 5. Sinding: *Mormorio di primavera*; 7. Saint-Saëns: *Preludio del Divino*; 8. Liszt: *Rapsodia*, n. 2. - 23,30: Danze.

TOLOSA

kc. 779 - m. 355,7 - kw. 8/48%

17: Trasmissione di immagini. - 17,15: Quotazioni di Borsa e cambi. - 17,30: Breve conversazione. - 17,45: Aria di opere. - 18: Musica leggera. - 18,30: Mercatini - Risultati delle corse dei cavalli. - 18,45: Concertino. - 19: Concerto di fisarmonica. - 19,15: Alcune



canzonette. — 19.30: Ultime notizie dell'agenzia Fourrier. — 19.45: Musica da ballo. — 20: Orchestra viennese. — 20.20: Cinque minuti di inglese. — 20.25: Selezione di films sonori. — 20.45: Concerto sinfonico moderno: 1. Laparra: *La Habanera*; 2. Chabrier: *Il re suo indigrafo*. — 21: Concerto variato. — 22: Orchestra argentina. — 22.15: Musica militare. — 22.20: Il giornale parlato dell'Africa del Nord. — 22.45: Concerto orchestrale. — 23: Musica brillante. — Dalle 0.5 alle 0.30: Musica inglese.

GERMANIA

AMBURGO
 kc. 806 - m. 372,2 - kw. 1,5/50 %
 16.15: Conversazione di meteorologia. — 16.30: Concerto orchestrale ritrasmesso da una stazione termale. — 18: I giochi olimpionici, conversazione. — 18.30: Conversazione su usi e costumi del Siam. — 18.55: Quotazioni di Borsa e mercati. — 19: Attualità. — 19.45: Meteorologia. — 19.50: Programma variato. — 20: Trasmissione da Vienna. — 22: Notiziario e bollettini diversi. — 22.20: Trasmissione di un concerto di musica da ballo (da un Caffè).

BERLINO
 kc. 716 - m. 419 - kw. 1,3/50 %
 18: Conversazione varia. — 18.25: *Lieder* per piano e soprano. — 18.50: Comunicazioni. — 18.55: Notizie radiofoniche. — 19: Attualità. — 19.10: Conferenza d'argomento medico. — 19.35: Conversazione varia. — 19.45: Anthos legge dalle sue opere. — 20: Vedi Vienna. — 22: Notizie e bollettini vari. — Indi: Musica da ballo da un Caffè.

BRESLAVIA
 kc. 923 - m. 325 - kw. 1,5/50 %
 16: Concerto di musica brillante dell'orchestra della stazione. — 17: Carl Lange legge dalle sue opere. — 17.35: Conferenza cinematografica. — 18: Conversazione musicale. — 18.25: « I più bei parchi della Slesia », conversazione. — 18.50: Meteorologia. — Indi: Concerto dell'orchestra della stazione. — 19.35: Meteorologia - Conversazione d'attualità. — 20: Trasmissione da Vienna. — 22: Bollettini diversi. — 22.30: Concerto di musica da ballo ritrasmessa da Vienna. — 24: Fine.

FRANCOFORTE
 kc. 770 - m. 339,9 - kw. 4,5/50 %
 15.30: Recita per i giovani. — 16.55: Notizie economiche. — 17: Concerto orchestrale. — 18.15: Rassegna economica. — 18.25: Conferenza. — 18.50: Segnale orario - Notizie varie. — 19: Concerto da Vienna. — 22.20: Notiziario. — 22.45: Concerto brillante.

HEILSBERG
 kc. 1085 - m. 276,5 - kw. 60/70 %
 16: Concerto orchestrale. — 17.30: Trasmissione della festa dei Circoli operai cattolici. — 18.15: Annuncio del programma in esperanto. — 18.45: Mercuriali agricole. — 18.30: Conferenza. — 19: Conferenza sulla Prussia orientale. — 20: Vedi Vienna. — 22: Notiziario - Indi: Notizie alle 0.30: Danze.

KOENIGSWISER-RAUSEN
 kc. 183,5 - m. 1634,0 - kw. 60/70 %
 16.30: Concerto da Amburgo. — 17.50: Conferenza sulla Pomerania. — 18.30: Conferenza. — 19: Lezione d'inglese. — 19.30: Concertino. — 20: Vedi Vienna. — 22: Notiziario - Indi: Danze.

LANGENBERG
 kc. 625 - m. 474,4 - kw. 60/70 %
 17: Concerto orchestrale di musica varia. — 18.10: Reportage da una esposizione di cani. — 18.30: Conversazione. — 18.50: « Economia e cultura », conversazione. — 19.10: Bollettini di diversi. — 19.30: Dieci minuti per la beneficenza. — 19.35: Il programma della libertà del volere, conversazione. — 19.55: Notiziario. — 20: Serata allegria col concorso dell'orchestra della stazione. — 22.15: Bollettini diversi. — 22.30: 24: Trasmissione da un Caffè di una festa dell'Unione per il germanismo all'estero. — 24: Concerto di musica da jazz.



Il soprano Lotte Burck, una delle interpreti nel Tannhäuser.

LIPSI A
 kc. 1157 - m. 259,3 - kw. 2/50 %
 16.30: Per i giovani. — 17: Concerto orchestrale. — 18.30: Conversazione linguistica. — 19: Conferenza sull'Africa sud-occidentale. — 19.30: Concerto generale. — 20: Vedi Vienna. — 22.5: Notiziario. — Fino alle 24: Danze.

MONACO DI BAVIERA
 kc. 563 - m. 532,9 - kw. 1,5/50 %
 17: Concerto orchestrale con solista di violino. — 18.15: Per i giovani: 1. « La vita nelle foreste vergini », dialogo; 2. « Una visita alle riserve d'oro della Banca di Francia », conferenza. — 18.45: Concerto vocale e strumentale. — 19.25: Radio-consulenza. — 19.40: Conversazione sull'autoraduno poliziesco. — 20: Due Radio pot-pouri musicali. — 21: J. M. Lutz: *Incendio al mattino*, commedia. — 22: Danze (orchestra di Jack Hilton). — 22.20: Notiziario. — 22.45: Concerto brillante.

MUEHLACKER
 kc. 832 - m. 380,6 - kw. 60/70 %
 16.30: Concerto corale. — 17: Concerto Franconforte. — 18.25: Conferenza sulla ferrovia del Gottardo. — 19: Serata gaia. — 20: Vedi Vienna. — 22.15: Segnale orario - Notizie varie. — 22.45: Concerto da Monaco. — 24.0.30: Musica da ballo americana.

INGHILTERRA

DAVENTRY NATIONAL
 kc. 193 - m. 1554,4 - kw. 30/80 %
LONDON NATIONAL
 kc. 1147 - m. 261,5 - kw. 50/80 %
NORTH NATIONAL
 kc. 995 - m. 301,5 - kw. 50/80 %
 15.30: Concerto vocale (contralto e strumentale quintetto). — 16.45: Concerto d'organo di musica brillante. — 17.15: L'ora dei fanciulli. — 18: Notiziario. — 18.25: Intervallo. — 18.30: Conversazione sportiva. — 18.45: Intermez-

zo in gaelico. — 19.5: Conversazione a soggetto. — 19.30: Varietà (sette numeri di canzoni, danze, musica varia, ecc.). — 20.40: Notiziario. — 20.55: Previsioni marittime - Bollettino della Borsa di New York. — 21: Quarta conversazione del ciclo: « Temerarietà », racconto dell'avventura del primo sottomarino che forzò i Dardanelli. — 21.30.22.50: Trasmissione parziale della manifestazione militare nella Rushmore Arena col concorso delle truppe del presidio (fra l'altro grandi concerti di bande militari rimpicci). — Negli intervalli saranno ritrasmessi dallo studio due intermezzi di musica militare. — 23.30: Segnale orario.

LONDON REGIONAL
 kc. 843 - m. 355,8 - kw. 60/80 %
 15.30: Come Daventry National. — 16.45: Come Daventry National. — 17.15: L'ora dei fanciulli. — 18: Notiziario. — 18.25: Intervallo. — 18.30: Concerto bandistico con arie per soprano e dizione allegria. — 21: Concerto orchestrale ritrasmesso da North Regional (orchestra municipale di Buxton e arie per basso-baritono). 1. Elgar: *Danze batrdise*; 2. Joh. Strauss: *Ouverture del Pipistrello*; 3. Dvorak: *Quando mia madre*. 4. Delibes: *Pas des fleurs*; 5. Due arie per basso-baritono; 6. Grieg: *Suite n. 2 di Peer Gynt*; 7. Krein: *La gloria della Russia*, grande fantasia. — 21: Musica da camera (mezzo soprano, flauto e pianoforte): 1. Haendel: *Sonata n. 7*, in la minore (per flauto e piano); 2. Quattro arie per mezzo soprano; 3. J. S. Bach: *Sonata* (per flauto solo); 4. Wolf: *Cinquelieder*; 5. Joseph Jongen: *Sonata*, op. 77. — 22.15: Notiziario. — 22.35.34: Musica da ballo ritrasmessa.

MIDLAND REGIONAL
 kc. 752 - m. 398,9 - kw. 25/80 %
 16.45: Vedi London Regional. — 17.15: 16.45: I fanciulli (conversazione canto e chitarre). — 18: Notiziario. — 18.25: Con-

certo corale. — 19: Concerto di una banda militare. — 20: Concerto dell'orchestra della stazione diretta da F. Cantel, con E. Cross (tenore); 1. Mendelssohn: *Alcina*, ouverture; 2. Chaminade: *Serenata all'autunno*; 3. Hoeschina: *Danza d'amore*; 4. Tre arie per tenore; 5. Coleridge-Taylor: *Otello*, suite; 6. Tre arie per tenore; 7. D'Ambrósio: *Canzone napoletana*; 8. Goldard: *Danza campestre*; 9. Delibes: *Pizzicato*; 10. Friml: *Un giorno di maggio*, suite. — 21.15: Danzo dal Palais de Dance di Nottingham. — 22.35: Trasmissione sperimentale di Immagini. — 22.40: Vedi London Regional.

NORTH REGIONAL
 kc. 625 - m. 480 - kw. 50/80 %
 15.30: Vedi Daventry National. — 17.15: L'ora dei fanciulli. — 18: Notiziario. — 18.30: Concerto dell'orchestra della stazione. — 20: Concerto orchestrale ritrasmesso da Buxton (per il programma di London Regional). — 21: Concerto bandistico a arie per baritono. — 22.15: Notiziario. — 22.35.24: Vedi London Regional.

JUGOSLAVIA

BELGRADO
 kc. 697 - m. 430,4 - kw. 2,5/60 %
 16: Dischi. — 17: Concerto di saxofono. — 17.30: Canti nazionali. — 18.55: Segnale orario - Programma. — 19: Conversazione radiofonica. — 19.20: Pezzi per piano, violino e violoncello. — 20.10: Introduzione alla trasmissione seguente. — 20.20: Jenko: *La Veritiera*, operetta (dallo studio). — 22.20 circa: Notiziario. - Indi: Musica ritrasmessa da un caffè.

LUBIANA
 kc. 621 - m. 575,8 - kw. 2,5/40 %
 17.30: Concerto quintetto. — 18.30: Ginnastica. — 19: Lezione d'inglese. — 19.30: Attualità. — 20: Concerto di cori di balalaika. — 21: Soli di canto. — 22: Notiziario. — 22.15: Musica brillante.

ZAGABRIA
 kc. 977 - m. 507 - kw. 0,75/60 %
 20: Concerto del trio da camera. — 21: Mendelssohn: *Sogno d'una notte d'estate*, commedia di Shakespeare. — 23: Notizie di stampa.

NORVEGIA

OSLO
 kc. 277 - m. 1083 - kw. 60/70 %
 Il programma non è arrivato.

OLANDA

HILVERSUM
 kc. 1013 - m. 290,1 - kw. 7/80 %
 16.10: Musica da camera. — 16.40: Per i fanciulli. — 17.40: Canzoni. — 17.55: Conferenza politica. — 18.10: Canto corale (continuazione). — 18.25: Notizie della settimana. — 18.40: Concerto di solisti. — 19.10: Programma vario (conferenze, canto, organo). — 22.40 (circa): Notizie sportive e varie - Indi: Dischi. — 23.40: Fine.

HUIZEN
 kc. 160 - m. 1875 - kw. 7/80 %
 19.10: Comunicati di polizia. — 19.25: Dischi. — 19.40: Cabaret (canzoni, dichiarazioni, musica varia, ecc). — 22.40.24.40: Dischi.

POLONIA

VARSAVIA
 kc. 212 - m. 1411,8 - kw. 120/80 %
 17: Concerto di musica brillante orchestrale. — 18: « Nella capitale delle albiococche », conversazione. — 18.20: Musica brillante da un Caffè. — 19.15: Diversi. — 19.35: Giornale radio, —

SABATO

14,45: Notizie agricole d'attualità. — 19,55: Programma di domani. — 20: Concerto di musica brillante (10 numeri). — 20,55: «All'orizzonte». — 21,10: Comunicato locale. — 21,50: Supplemento del giornale radio. — 21,55: Bollettino meteorologico. — 22: Pausa. — 22,5: Composizioni di Chopin: 1. *Rondò in mi bemolle maggiore*; 2. *Tre mazurche*; 3. *Due valzer in do diesis minore* e in la bemolle maggiore. — 24,40: Informazioni sportive. — 25,50: Musica da ballo.

KATOWICE

16,15: Dischi. — 16,15: Trasmissione per i fanciulli. — 17: Musica brillante. — 18: Conferenza. — 18,20: Musica brillante da un ristorante. — 19,45: Conversazione sportiva. — 20: Musica brillante. — 22,5: Concerto dedicato a Chopin. — 22,50: Musica da ballo.

VILNA

19,15: Giornale settimanale in lituano. — 19,30: Programma di domani. — 19,35: Notiziario da Varsavia. — 19,45: Bollettino di comunicazioni sociali. — 19,55: Bollettini diversi. — 20: Concerto di dischi. — 20,35-23: Trasmissione da Varsavia. — 23,23,30: Quarto d'ora letterario. — 23,30-24: Dischi.

ROMANIA

BUCAREST

17: Musica brillante e musica rumena. — 18,10: Concerto orchestrale. — 19: Conferenza. — 20: Concerto brillante. — 21: Conferenza. — 21,15: Musica rumena. — 22: Informazioni.

SPAGNA

BARCELONA

16,17: Concerto di dischi. — 19: Trasmissione per i fanciulli. Concerto del trio della stazione. — 20,30: Quotazioni di Borsa. Dischi (a richiesta degli ascoltatori). — Notizie dai giornali. — 22: Campagne della cattedrale. — Previsioni meteorologiche. — Quotazioni di Borsa. — 22,5: Audizione di dischi scelti. — 23: Serata sinfonica dedicata al compositore Juan Mahén. — 4: Fine.

MADRID

16,17: Concerto di dischi. — 19: Trasmissione scientifica. Dischi (a richiesta degli ascoltatori). — 21,15: Notizie. — 22: Lezione di francese (dischi). — 22,30: Campagne. Segnale orario. Selezione di zarzuela. — 0,45: Ultime notizie. — 1: Campagne dal Palazzo del Governo. — Fine.

SVEZIA

STOCOLMA

16,17: Musica brillante. — 17: Per i fanciulli. — 17,30: Programma vario. — 18,15: Dischi. — 19,30: Conferenza di geologia. — 20: Danze antiche. — 21: Ritrasmissione dal Vestergotland. — 22: Danze.

SVIZZERA

RADIO SUISSE ALEMANNIQUE

16,30-17: L'assistenza ai disoccupati in Svizzera. — Conversa. — 17: Concerto di fisarmonica da bocca. — 17,30: Conversazione d'igiene. — 17,50: Concerto di dischi. — 18,15: Il quarto d'ora dell'ascoltatore. — 18,30: Conversazione sulle manifestazioni liriche e teatrali

del 1932. — 19: Scampanto delle campane di Zurigo. — 19,15: Segnale orario. — Meteorologia. — Mercuriali. — 19,30: Mezz'ora di musica variata. — 20: Ennio Ganne. *J salimbanchi*, operetta (dischi). — *Anton Hanik*: «Variété», radio-recita sulla vita degli artisti di varietà di oggi. — 21: Concerto di musica da ballo (musica da jazz). — 21,30: Meteorologia. — Notiziario. — 21,45-23: Continuazione della serata di musica da ballo.

RADIO SUISSE ROMANDE

17: Segnale orario. — 17,1: Ritrasmissione dall'Anla Magna dell'Università di una manifestazione d'onore per il barone di Coubertin, rinnovatore e presidente d'onore dei Giochi olimpionici. — 19: Meteorologia. — 19,1: Carillon e campane della cattedrale di San Pietro. — 19,10: Musica riprodotta. — 19,30: «La settimana politica internazionale», conversazione. — 19,55: Eventuali comunicazioni. — 20: Canzoni soldatesche e musiche militari di tre secoli fa (trasmissione da Vienna).

— 22: Meteorologia. — Notiziario. — 22,10: Musica da ballo ritrasmissa da un dancing. — 23,30: Fine.

UNGHERIA

BUDAPEST I

16, 55- m. 595,5 - kw. 18,5/70 %
 18: Per i fanciulli. — 17: Orchestra zigena. — 18: Conversazione. — 18,30: Dischi. — 19,30: Corrispondenza dei radioamatori. — 20: Vedi Vienna. — 22: Notizie di stampa.

BUDAPEST II

16, 428 - m. 210 - kw. 3
 20-24: Vedi Budapest I.

U.R.S.S.

MOSCA KOMINTERN

16, 202 - m. 1581,5 - kw. 100/80 %
 16, 202 - m. 424,3 - kw. 100/80 %
 16,30: Ora letteraria. — 17,30: Concerto orchestrale. — 18,30: Concerto orchestrale. — 20: «La politica estera dei Sovieti», conferenza in tedesco. —

21,10: Ultime notizie. — 21,30: Rassegna della *Pravda*. — 21,55: Segnale orario dalla Torre del Cremlino.

MOSCA SPERIMENTALE

16, 418,6 - m. 720 - kw. 20
 16,45: Scienziati al microfono. — 17,30: Trasmissione d'opera. — 21,55: Segnale orario dalla Torre del Cremlino.

STAZIONI EXTRAEUROPEE

ALGERI

16, 823 - m. 364,5 - kw. 16

22: Notizie finanziarie - Quotazioni di Borsa - Cambi. — 20,15: Concerto orchestrale variato. 1. Lindemann: *Marchia della gioventù*; 2. Dalcroze: *Canzone alla luna*; 3. Guy Ropartz: *Berceuse*; 4. Mascagni: *Cavalleria rusticana*. — 20,55: Ultime notizie - L'ora esatta. — 21: Seguito del concerto orchestrale. — 21,30: Concerto grammofonico.

ANGORA

16, 195 - m. 1538 - kw. 7
 18: Concerto sinfonico. — 17: Musica da ballo. — 18: Conferenza.

ONDE CORTE

m.	kc.	STAZIONI
70,2	4273	KHABAROVSK (U.R.S.S.) Kw. 20. Dalle 10 alle 13.
58	5172	PRAGA (Cecoslovacchia). Martedì e venerdì, dalle 20,30 alle 22,30.
50,20	5968	CITTA' DEL VATICANO Kw. 10. Giornalmente dalle 20 alle 20,15 - La domenica dalle 11 alle 11,30.
50	8000	MOSCA R V. 69 (U.R.S.S.). (Ritrasmette i programmi di Mosca W. Z. S. P. S.). Dalle 20 in poi.
49,40	6072	VIENNA U. O. R. 2 (Austria) W. 120. Martedì e venerdì dalle 14,30 alle 19 e dalle 20 alle 22.
49,05	6116	SAIGON (Indocina) Kw. 12. Dalle 13 alle 16,15.
42,9	6993	LISBONA (Portogallo) Kw. 3. Venerdì alle 23,30: Conversazione e notizie in esperanto.
42	7142	PERTH (Australia) Kw. 15. Giornalmente dalle 13 alle 17.
32,20	9300	RABAT (Marocco) Kw. 6. Domenica dalle 21 alle 23.
31,80	9143	BANDENG (Giava) Kw. 80. Martedì dalle 13,40 alle 16,40.
31,51	9520	LYNGBY (Danimarca) Kw. 15. Trasmette il programma di Copenhagen.
31,55	9510	MELBOURNE (Australia) Kw. 5. Mercoledì e sabato dalle 11 alle 12,30.
31,48	9530	SCHENECTADY (S. U.) Kw. 10 Giornalmente, dalle 11,30 alle 17 - Sabato e domenica dalle 10 alle 17.
31,38	9560	ZEESEN (Germania) Kw. 5. Ritrasmette i programmi di stazioni diverse - Generalmente dalle 13 alle 1,30.
31,28	9550	MELBOURNE (Australia) Kw. 20. Mercoledì e sabato dalle 11 alle 12,30.
31,28	9590	SYDNEY (Australia) Kw. 20. Domenica dalle 7 alle 9 e dalle 15,30 alle 17,30.
25,63	11.705	PONTOISE (Francia). Giornalmente, dalle 21 alle 24.
25,53	11.750	DELMESFORD (Inghilterra) Kw. 12. Giornalmente, dalle 13,30 alle 13,50 e dalle 18,45 alle 24 - Ritrasmette i programmi di Londra regionale: lunedì, martedì, mercoledì e giovedì; quelli di Davenport nazionale venerdì e sabato.
25,4	11.810	ROMA (2 RO) Kw. 9. Dalle 17,30 alle 18,15 e dalle 20 alle 23, giornalmente.
25,2	11.905	PONTOISE (Francia). Giornalmente, dalle 16,30 alle 19,30.
23,6	12.605	RABAT (Marocco) Kw. 6. Domenica dalle 13,30 alle 15.
19,84	15.120	CITTA' DEL VATICANO Kw. 10. Giornalmente dalle 11 alle 11,30.
10,68	15.224	PONTOISE (Francia). Giornalmente, dalle 12 alle 16.
10,56	15.340	SCHENECTADY (S. U.) Kw. 20. Giornalmente dalle 10 alle 21 - Sabato e domenica dalle 19 alle 22.



TRASMISSIONI IN ESPERANTO

DOMENICA 5 GIUGNO 1932
 9-9,30: *Lulu P.T.T. Nord* (m. 2,5,5): A. Troin, F. Mir: Lezione - Dettaglio - Informazioni ecc.
 17-17,15: *Tolosa* (m. 285,1): J. Rouquié: Lezione elementare.
 22,5-22,30: *Leningrado* (m. 1000): Notizie.
MARTEDI' 7 GIUGNO 1932
 18: *Bno* (m. 341,7): «L'aspetto geografico della Cecoslovacchia», conversazione.
 20-20,40: *Talita* (m. 500,8): Informazioni sull'Estonia e sul movimento esperantista.
MERCOLEDI' 8 GIUGNO 1932
 18,25-18,50: *Muehlacker* (m. 360,6): Conversazione e lettere.
 20-20,15: *Marsiglia* (m. 316): Signor Bourdelon: Lezione - Conversazione - Informazioni.
GIOVEDI' 9 GIUGNO 1932
 16,45-17: *Vienna* (m. 547,2): W. Smilata: Notizie.
 17,45-18,15: *Parigi P.T.T.*: Prof. Rousseau: Lezione.
 17,45-18,15: *Grenoble* (m. 569): Lezione - Conversazione (*relais* da Parigi P.T.T.).
 21,5-21,15: *Valenza*: Conversazione in esperanto e spagnolo.
 21,15-21,35: *Kovno* (m. 1935): Conversazione.
 22,5-22,30: *Leningrado* (m. 1000): Informazioni.
 22,25-22,45: *Brestavia* (m. 325): M. Poffier: Foreste slesiane - Poesia e prosa.

VENERDI' 10 GIUGNO 1932
 19,15: *Muehlacker* (m. 360,6): Cenni sul programma.
 20-20,30: *Juan-les-Pins* (m. 298): G. Avril: Conversazione.
 21-21,10: *Radio Normandie* (m. 232): Lezione - Informazioni.
 22,30: *Lisbona CITTA* (m. 42,30): G. Carreira: Conversazione sul Portogallo e sul movimento esperantista.

SABATO 11 GIUGNO 1932
 18-19: *Heilsberg* (m. 27,4): A. Wernke: Cenni sul programma.
 20-20,28: *Lyon-la-Dota* (m. 660): Signora Borel: Conversazione.
 22,30: *Lisbona* (m. 282,2): Lezione dialogata.

SUPERTRASMISSIONI

Roma - Napoli - Ore 20,45: *La contessa Maritza*, operetta di E. Kalman (dallo Studio).

Milano - Torino - Genova - Trieste - Firenze - Ore 21: Trasmissione d'opera.

DOMENICA

12

SUPERTRASMISSIONI

Bolzano - Ore 20,45: *La contessa Maritza*, operetta di E. Kalman. Collegamento con le stazioni di Roma-Napoli.

Palermo - Ore 20,45: *Concerto sinfonico*, diretto dal M^o A. La Rosa Parodi.

MILANO-TORINO-GENOVA TRIESTE-FIRENZE

Milano: ke. 905 - m. 3314 - kw. 7/70 %
Torino: ke. 1096 - m. 2737 - kw. 7/100 %
Genova: ke. 959 - m. 3128 - kw. 10/70 %
Trieste: ke. 1211 - m. 2477 - kw. 10/100 %
Firenze: ke. 598 - m. 5017 - kw. 20/100 %

Alle ore 9,30; 11,15; 12,30; 14; 16; 18,15; 23; Verranno date notizie del IV Raid Motonautico Pavia-Venezia.

9,40: Giornale radio.

9,55: Campane e Messa cantata dalla Cattedrale di S. Giusto.

11: Spiegazione del Vangelo: (Milano-Trieste): P. Vittorino Facchinelli; (Torino): Don Giacomo Fino; (Genova): P. Valeriano da Finale; (Firenze): Mons. Emanuele Magri.

11,20: Consigli agli agricoltori: (Milano-Firenze): Il trapianto del riso (dott. C. Basso); (Torino-Genova): L'albicocco (dott. G. Bava); (Trieste): «Un modo di spendere bene i denari: cominciare» (dott. P. Morandini).

12,20 (Trieste): Disso Fonegotta; Lezioni 57^a e 58^a di lingua tedesca (pagine 240, 243, 244, 247 della Guida).

12,30-13,30: CONCERTO VARIATO: 1. Auber: *Il domino nero*; 2. Rosey: *Espanita*; 3. Volpatti: *Serenata nizzarda*; 4. Canzone; 5. Smetana: *La sposa venduta*, suite di valzer; 6. Martelli: *Flirt primavera*; 7. Canzone; 8. Krome: *Al cavallino bianco*, fantasia; 9. Canzone; 10. Luigi: *Balletto egiziano*; 11. Herbert: *Giorno primavera*; 12. Blon: *Sanguine di soldati*.

13: Segnale orario ed eventuali comunicazioni dell'E.I.A.R.

16: MUSICA DA BALLO.

Nell'intervallo: Notizie sportive, 18,15-18,25: Giornale radio - Notizie sportive.

18,25: Radio-giornale di Spumellino.

19: Comunicazioni del Dopolavoro.

19,5-20 (Trieste): QUINTETO: 1. Keler Bela: *Overture romantica*; 2. Waldteufel: *Tutta Parigi*; 3. Allegria: *Ricordi*; 4. Stolz: *Vorrei essere innamorato*; 5. Lehár: *Federica*, selezione; 6. Mancini: *Maria*; 7. Moschini: *Amore, amore*.

19,10-19,30 (Milano-Torino-Genova-Firenze): MUSICA VARIA: 4. Verdi: *Giovanna d'Arco*, ouverture; 2. Canzone; 3. Bosso: *Scherzo*, tarantella; 4. Canzone.

19,30: Segnale orario ed eventuali comunicazioni dell'E.I.A.R.

19,31-20 (Milano-Torino-Firenze): Dischi.

19,31-20 (Genova): MUSICA VARIA: 1. Ackermann: *Suite saharienne*; 2. Canzone; 3. Sansoni: *Silvanita*; 4. Mariotti: *Il bacio di Conchita*.

20: Giornale radio - Notizie sportive - Dischi.



PALERMO
Ore 20,45

CONCERTO SINFONICO

MUSICHE DI

BLOCH - RIMSKI KORSAKOF - RESPIGHI - MULÉ - GLINKA

21:

Trasmissione d'opera

Negli intervalli: Luigi Antonelli: «Moralità in scatola» (lettura) - Notiziario teatrale - Giornale radio.

Dopo l'opera: Ultime notizie.

ROMA - NAPOLI

Roma: ke. 650 - m. 4412 - kw. 50/100 %
Napoli: ke. 941 - m. 318,8 - kw. 15/70 %
ROMA ONDE CORTE (2 RO): ke. 11.810
m. 25,4 - kw. 9/50 %

9,40 (Roma): Giornale radio.

9,45 (Roma): Consigli agli agricoltori.

10 (Roma): Lettura e spiegazione del Vangelo (Padre dott. Domenico Franzè).

10,15 (Roma): Musica religiosa.

10,45-14 (Roma): Annunci vari di sport e spettacoli.

12,30-14: CONCERTO DI MUSICA LEGGERA: 1. Nardella: *Brigata studentesca*; 2. Sarrocchi: *Pastorale*; 3. Di Lazzaro: *Tommy* (soprano De Stefani); 4. Stazzonelli: *Canzone delle rondini* (tenore Del Duca); 5. Innocenzi: *Bassifondi* (soprano Gori e tenore Riccardi); 6. Marazziti: *Cubanita*; 7. Bixio: *Luci della città* (soprano Plata); 8. Fusco: *Rosetara* (soprano Gori); 9. Alfieri: *Città canora* (soprano Plata e tenore Del Duca); 10. Caslar: *Din, dan*; 11. Falvo: *Baci* (soprano De Stefani); 12. Lazzaro: *Campane* (soprano Plata); 13. Lanzetta: *Boudoir* (tenore Del Duca); 14. Papani: *Josephine* (soprano Gori); 15. Pietri: *La canzone di Tendopoli* (soprano De Stefani e tenore Riccardi); 16. Arru: *American Radio*.

13,30: Segnale orario - Eventuali comunicazioni dell'E.I.A.R.

16,45 (Napoli): Bambinopoli - Bollettino meteorologico - Radiosport. 16,45: Notizie sportive.

17-18,30: CONCERTO VOCALE E STRUMENTALE.

19,20 (Napoli): Cronaca dell'Idroporto - Notizie sportive.

19,30: Notizie sportive - Comunicati del Dopolavoro - Notizie.

20: Segnale orario - Eventuali comunicazioni dell'E.I.A.R.

20,5: Musica riprodotta.

20,30: Notizie sportive.

20,45:

La contessa Maritza

Operetta in 3 atti di E. KALMAN.

Direttore d'orchestra M^o A. PAOLETTI.

Negli intervalli: Luigi Antonelli: *Moralità in scatola* - «L'eco del mondo», rivista di attualità. Ultime notizie.

BOLZANO

Ke. 815 - m. 368,1 - kw. 1/100 %

10,30-11: Musica religiosa riprodotta.

12,30: Segnale orario - Eventuali comunicazioni dell'E.I.A.R. - Pio Cattani: «Notiziario sportivo» - Dott. Toma: «Consigli agli agricoltori».

12,55: CONCERTO VOCALE E STRUMENTALE: 1. Gershwin: *Tre preludi*: a) Allegro ben ritmato e deciso; b) Andante con moto e poco rubato; c) Allegro ben ritmato e deciso (pianista Marcella Chesi); 2. a) Rachmaninoff: *Ma bien aimé, ton regard triste*; b) Puccini: 1. *Gianni Schicchi*, «O mio bambino caro»; 2. *Suor Angelica*, «Senza mamma, o bimbo, tu sei morto» (soprano M. Isotta Castellan); 3. Arensky: *Trio* in re min.

op. 32: Allegro moderato - Scherzo (allegro rubato) - Elegia - Finale (allegro non troppo). Esecutori: violinista Vittorina Bonvicini-Sarli; violoncellista Enzo Vincenzi; pianista Marcella Chesi.

13,55-14: Le campane del Convento di Gries.

17: Musica riprodotta o ritrasmessa.

18: Notiziario sportivo. 20: Segnale orario - Eventuali comunicazioni dell'E.I.A.R. - Radiosport - Comunicazioni del Dopolavoro - Dischi.

20,45:

Trasmissione d'operetta

(Vedi Roma-Napoli).

PALERMO

Ke. 572 - m. 524,5 - kw. 8/70 %

10,40: Musica religiosa. 14,5: Dott. Berna: «Consigli agli agricoltori». 12,45: Giornale radio. 13-14: Musica brillante. 13,30: Segnale orario - Eventuali comunicazioni dell'E.I.A.R. - Bollettino meteorologico.

17,30-18,30: MUSICA VARIA (Sestello): 1. Berlin: *Me!*; 3. Lombardo: *Madama di Tebe*, fantasia; 4. Vienna: *Ronda orientale*; 5. Monti: *Avade d'Amour*; 6. Puccini: *Tosca*, fantasia; 7. Ferraris: *Marionette*; 8. Lewis: *I've Just Got*. 13,30: Comunicazioni del Dopolavoro - Giornale radio. 20,20: Notizie sportive. 20,25-20,45: Musica riprodotta. 20,30: Segnale orario - Eventuali comunicazioni dell'E.I.A.R.

20,45:

Concerto sinfonico

diretto dal M^o A. LA ROSA-PARODI.

Parte prima:

1. Bloch: *Concerto grosso* per archi e pianoforte.
 2. Rimski-Korsakof: *Antar*, suite sinfonica.
 3. Maggiore: *Commentari del l'arte e della vita*, conversazione.
 3. Respighi: *Antiche arie e danze*, 1^a suite.
 4. G. Mulé: *Sicilia canora*.
 5. Glinka: *Kamariskaja*, ouverture.
- Notiziario teatrale.
- Dopo il concerto: Canzoni di varietà.
- 22,55: Ultime notizie.

Direttore-responsabile: GIGI MICHELOTTI

Tipografia Società Editrice Torinese
Corso Valdocco, 2



In considerazione delle numerosissime richieste di consigli tecnici che ci vengono indirizzate, e che solo in minima parte possono essere contenute nelle settimanali pagine della « Parola ai lettori », abbiamo stabilito di rispondere per lettera a quei lettori che ce ne diano la possibilità indicandoci il loro indirizzo. Pertanto preghiamo tenere presente che verranno prese in considerazione solo le richieste di quegli abbonati alle radioaudizioni, oppure al « Radiocorriere », che indicheranno nella lettera di richiesta il numero della licenza, oppure il numero d'abbonamento al « Radiocorriere » e che alleggeranno lire una in francobolli.

ABBONATO LECCESE.

Posseggo un apparecchio Radio Marcelli « Musagete II ». Durante la mia permanenza a Cremona l'apparecchio ha funzionato egregiamente con un aereo interno, formato da pochi metri di filo isolato dal muro. Trasferito a casa, il ricevitore va intonato così: 1. La casa ove abito è chiusa a nord (100 m. distante) dalla cabina di trasformazione della centrale elettrica. A sud-est ed ovest è circondata dai filari della linea di corrente ad alta tensione per l'illuminazione pubblica. Impedisce cioè la ricezione? Pregiudica e fino a che punto la ricezione stessa? 2. Con l'aereo interno e la terra rispettivamente congiunti ai bottoni: Aereo e Terra dell'alta frequenza, l'apparecchio non riceve. Perché? 3. Mi riceve nelle giornate umide o di sciocco con la terra congiunta al bottone aereo e senza aereo. Perché? 4. Nelle giornate fredde senza ventilazione o con vento di tramontana l'apparecchio riceve impercettibilmente. Perché? 5. Mettendo l'aereo esterno in modo che lo stesso sia di altezza superiore alla tensione della illuminazione pubblica e quanto più lontano dalla stessa, con un braccio di filo scoperto orizzontale di 5 metri e l'attacco verticale saldato a metà di esso e lontano dall'apparecchio circa metri sessanta, opero bene; 6. La corrente di Cremona era di 120 Volt mentre quella di Lecce è di 150 Volt. Occorre adattare il trasformatore? 7. La targhetta Radio Marcelli avvitata al centro della base di alluminio della bassa frequenza indica nel retro gli adattamenti relativi. Per la corrente di Cremona, stando a quella indicazione, il filo rosso dovrebbe essere congiunto con la lettera A e il filo verde sul numero 110. Viceversa a Cremona il filo rosso era come è tuttora, sulla lettera M e il filo verde sul numero 220, mentre l'apparecchio mi funziona saltuariamente con la terra congiunta al bottone aereo. Sempre seguendo quelle indicazioni per la corrente di Lecce (voltaggio 150) il filo rosso dovrebbe essere congiunto alla lettera B e il filo verde sul numero 110. Ma essendo il filo verde al n. 220 e il rosso sulla lettera M, mi sbaglia nel pensare che il trasformatore può impunemente sopprimere tutti i voltaggi da 110 a 220 e quindi che non occorre nessun adattamento in quanto se può trasformare il 220, può trasformare un voltaggio minore? E così situati: filo rosso (M) e filo verde (220) penso bene che il trasformatore è stato adattato per la corrente massima? 8. In caso di adattamento (dicono le istruzioni Radio Marcelli) perché questo deve essere autorizzato da un tecnico della Casa

stessa? E perché non da qualunque tecnico? Perché non dal possessore dell'apparecchio? Forse che la Casa si riferisca al periodo di garanzia? 9. Ho regolato la sintonia, mettendo l'aereo esterno nel modo che ho detto prima, devo regolarlo ancora? 10. E' vero che la Radio Marcelli obbliga i suoi rappresentanti ad inviare a casa del possessore dell'apparecchio un tecnico, ogni qual volta richiedo?

« Ella si inganna completamente supponendo che col filo verde sul 220 il suo apparecchio possa funzionare con qualunque tensione. E' evidente che usando, a Lecce con 150 Volt le stesse condizioni in cui lo usava a Cremona con 120 Volt l'apparecchio non solo non può funzionare, ma probabilmente le bobine si sono ormai irrimediabilmente deteriorate. Ella deve attenersi scrupolosamente alle indicazioni segnate sulla targhetta e cioè il filo rosso alla lettera B e quello verde col numero 100. Per avere buoni risultati ella dovrà però cambiare tutte le bobine che probabilmente sono ormai esaurite. E' per evitare questi danni che la Casa diffida chiunque non sia da lei autorizzato a fare gli adattamenti per le varie tensioni. Per la visita a domicilio di un tecnico si rivolga direttamente alla Ditta Marcelli. I fili dell'alta tensione sono probabilmente del tutto estranei alla cosa, occorre soltanto mettere l'apparecchio in efficienza per la tensione su cui è inserito ».

LIC. ABBON. 98.129.

Possiedo un Coribante Marcelli a 5 valvole in cui noto varie inconvenienti. Nei giorni feriali durante le ore pomeridiane, salvo la stazione locale, non ricevo nulla a causa di scoppi continui che coprono le audizioni. Dalle ore 19 fino a tarda ora ricevo discretamente, salvo un friggito continuo. Da che derivano questi inconvenienti? Di giorno noi non odio le stazioni di Milano, Genova e Torino. Perché?

Il rumore che disturba la ricezione del suo apparecchio ci sembra dovuto a qualche causa esterna (motori, ventilatori, insegne luminose nelle immediate vicinanze) e in tal caso può accertarsene escludendo per un istante l'antenna e terra: se i rumori scompaiono è segno che si tratta di un disturbo esterno e perlanto occorrerà che individui l'apparecchio disturbato e inviti chi lo possiede ad adottare qualche semplice dispositivo di cui potremo inviare schema a richiesta. Se invece il rumore persiste anche staccando antenna e terra segno è che si tratta di un difetto all'apparecchio per cui le converrà farvi esaminare e riparare dal rappresentante della Casa.

LIC. ABBON. 8478-A.

Nel n. 5 del Radiocorriere, pagine 39-33, trova il grafico della frequenza delle onde. In calce è detto che, senza attendere le indicazioni degli speakers, dal grafico si potrà stabilire la stazione in ascolto. Sarebbe gradito a diversi abbonati aver sufficienti spiegazioni per l'uso pratico di detto grafico. Nel contempo: è consigliabile la costruzione di un apparecchio per televisione secondo le norme del manuale già annunciato sul Radiocorriere? Con quale esito pratico?

L'uso del grafico delle frequenze periodiche pubblicato sul Radiocorriere è ovvio: tenuto conto che le varie stazioni si succedono nella gradazione del condensatore nello stesso ordine in cui si succedono nel grafico è evidente

che una volta identificate le principali si può, con l'aiuto di detto grafico, individuare per interpolazione le altre. La costruzione di un apparecchio per ricevere televisione non è molto difficile benché richieda molta cura e denaro nel nostro giornale tutte le indicazioni necessarie non appena si inizieranno le regolari trasmissioni dalla stazione di Roma-Prato Smeraldo.

ABB. 51147 - Napoli.

Posseggo un Telefunken 342 a cinque valvole. Siccome vorrei applicare l'illuminazione del tamburo di sintonia con lampadina da 3 a 6 Volt, desidererei sapere dove debbo effettuare l'attacco. Potrei farlo ai piedini del filamento di una valvola? E di quale, in questo caso?

Ella potrà applicare la lampadina in questione inserendola in parallelo sui piedini corrispondenti dell'accensione della valvola finale.

MEZZANO DANTE - Genova.

Posseggo un apparecchio di marca Crosley, sette valvole, senza gradio se volessero indicarmi l'equivalenza del Kc. o metri, alle cifre del disco numerato posto nell'apparecchio. La stazione di Genova l'ascolto sul « 58 »; Tolosa sul « 45 ».

Siamo spiacenti di doverle comunicare che con i semplici dati da lei trasmessi non ci è possibile darne l'equivalenza tra i kilocicli o i metri e la scala graduata del suo apparecchio.

LIC.-ABB. 0987 - Porto Santel-pido.

In base al nuovo decreto del 4 aprile corr. sul censimento degli apparecchi radio, un ditteante, munito di regolare licenza, alle radioaudizioni, che, solo a scopo di studio o divertimento, costruisce e disfa apparecchi, tenendone più di uno, è obbligato alla denuncia dei singoli apparecchi posseduti, all'atto di detta denuncia.

Nella sua qualità di ditteante e studioso è tenuto a denunciare unicamente gli apparecchi che si trovano montati e in suo possesso all'atto della denuncia stessa.

LIC. AN. 5135 - Bologna.

Favorite indicarci nel vostro giornale Radiocorriere se al mio apparecchio Radio Marcelli Musagete II posso applicare il filtro universale Telefunken Sp. 3 per migliorare le ricezioni.

Ella può perfettamente applicare il filtro al suo apparecchio ottenendo un sensibile miglioramento in fatto di selettività. La Casa Telefunken fabbrica un'apposita serie americana di valvole esattamente sostituibili a quelle che ella ha in funzione e che le potranno essere indicate da ogni rivenditore munito del listino delle valvole in questione.

ABB. 47414 - Monza.

Sono in possesso di un apparecchio Philips a due valvole, tipo N. 2515, alimentato da corrente elettrica. Volendo ricevere qualche stazione, oltre la locale, come dovrei regolarla? Attualmente l'apparecchio funziona con una antenna interna lunga m. 25 circa e per terra la conduttura gas, dato che non c'è acqua potabile nella casa. Mettendo un'antenna esterna di che lunghezza occorrerà? Posso usufruirne ancora di quella interna portandovi qualche modifica?

Essendo il suo apparecchio costruito e tenuto per l'esclusiva ricezione della stazione locale le consigliamo di rinunciare a priori ricevere altre stazioni installando complicati sistemi di aereo che poco o nulla gioverebbero a meno di cambiare apparecchio. Nel quale caso potrebbe invece essere sufficiente l'attuale antenna interna.

AVVISI ECONOMICI

PREZZO: Lire 1,50 per parola - Prezzo minimo per inserzione L. 15 (tasse generative (1,80 %) e bolli a carico dell'insertzionista).

AGRUMINA. Preparata coi puri, naturali costituenti il sugo e la scorza del limone, sostituisce il limone in tutti i suoi usi.

AGRUMINA. Bianca polvere cristallina in doppia bustina di alluminio. Conservazione igienica, perfetta; rendimento: venti limoni.

AGRUMINA. Creata nel 1921; prototipo genuino di imitazioni scadenti. Attenzione!

AGRUMINA. Adottata da Ospedali, Collegi, Istituti; dal Regio Esercito in Colonia e da personalità eminenti.

AGRUMINA. Chiedetela al vostro droghiere o direttamente alla Ditta « L'Agumina », Bologna, Schiavonia, 1; che invia 6 bustine, franco ovunque contro assegno di L. 6,90.

APPARECCHI RADIO esteri e nazionali, vendi, cambio - Facilitazioni pagamento - DILEO, Gurjati 12 - Milano.

FORNELLI ELETTRICI a piastra estraibile? Sono visibili alla S.P.E.S., via Bertola, 40 - Torino e presso tutte le Direzioni di Zona della Società Elettricità Alta Italia e Soc. Piemontese Centrale d'Elettricità.

LUMINATOR: l'apparecchio che fornisce agli ambienti un'illuminazione assolutamente indiretta, senza spesa d'impianto. Lo potete vedere in funzione alla mostra della S.P.E.S. in via Bertola, 40 - Torino.

PESARO - SPIAGGIA DELIZIOSA - Per affitti ville ed appartamenti, pensioni, prezzi convenienti, rivolgersi Parrucchiere PIERRUCCI - Pesaro.

SE VOLETE PERSUADERVI che nella casa vostra può farsi elettricamente ma anche economicamente, visitate la mostra della S.P.E.S. in via Bertola, 40 - Palazzo dell'Elettricità - Torino.

DITTE RACCOMANDATE

Elettricità - Radio - Telefoni

SOCIETA' ITALIANA RETI TELEFONICHE INTERURBANE

480.000 km. circuito installati e funzionanti
231.000 km. circuito in corso d'installazione.

SOCIETA' ITALIANA PIRELLI

Cavi Telefonici e Telegrafici aerei e sotterranei - Lavori di posa

Via Fabio Filzi, 21 MILANO

Industrie varie

"ETERNIT", PIETRA ARTIFICIALE

SOCIETA' ANONIMA
Sede in GENOVA
Filiale di TORINO: Via Assarotti, 10

STAZIONI RADIO D'EUROPA

PER LUNGHEZZA D'ONDA

Kilocali	Lungh. onda metri	STAZIONE	Potenza	Orario	Kilocali	Lungh. onda metri	STAZIONE	Potenza	Orario
160	1875	Huizen (Olanda)	7 /80%		923	325	Breslavia (Germania)	1,5 /50%	
174	1724,1	Radio Parigi (Francia)	75 /80%		932	321,9	Göteborg (Svezia)	10 /80%	
183	1634,9	Zeesen (Germania)	60 /70%		941	318,8	NAPOLI	1,5 /60%	
193	1554,4	Daventry National (Inghilt.)	30 /80%		950	315	Dresda (Germania)	0,25/50%	
202	1481,5	Mosca Komintern (U.R.S.S.)	100 /80%		959	312,8	Marsiglia (Francia)	1,6 /70%	
207	1445,8	Parigi T. E. (Francia)	13 /60%		968	309,9	GENOVA	10 /70%	
212	1411,8	Varsavia (Polonia)	120 /80%		977	307	Cracovia (Polonia)	1,7 /60%	
222	1348,3	Motala (Svezia)	30 /70%		986	304	Parigi Vitus (Francia)	0,7	
260	1153,8	Kalundborg (Danimarca)	7,5 /80%		995	301,5	Cardiff (Inghilterra)	1 /80%	
277	1083	Oslo (Norvegia)	60 /70%		1004	298,8	Zagabria (Jugoslavia)	0,75/80%	
416,6	720	Mosca Spirent. (U.R.S.S.)	20		1013	296,1	Falun (Svezia)	0,5	
521	575,8	Lubiana (Jugoslavia)	2,5 /40%		1022	293,5	Bordeaux Lafayette (Francia)	13 /75%	
527	569,3	Friburgo (Germania)	0,25/50%		1031	291	North National (Inghilterra)	50 /80%	
530	566	Grenoble (Francia)	2		1043	287,6	Tallinn (Estonia)	11 /60%	
531	565	Vilna (Polonia)	16 /80%		1049	286	Hilversum (Olanda)	7 /80%	
536	559,7	Augsburg (Germania)	0,25/50%		1058	283,6	Limoges (Francia)	0,7 /70%	
545	550,5	Kaiserslautern (Germania)	1,5 /50%		1063	282,2	Kosice (Cecoslovacchia)	2,6 /80%	
554	541,5	Budapest I (Ungheria)	18,5 /70%		1067	281,2	Viborg (Finlandia)	13,2	
563	532,9	Sundsvall (Norvegia)	10 /80%		1076	278,8	Aberdeen (Inghilterra)	1 /80%	
572	524,5	Monaco (Germania)	1,5 /50%		1085	276,5	Bournemouth (Inghilterra)	1 /80%	
580	517,2	PALERMO	3 /70%		1096	273,7	Dundee (Inghilterra)	0,12/80%	
589	509,3	Riga (Lettonia)	15 /80%		1103	272	Edinburgh (Inghilterra)	0,3 /80%	
598	501,7	Vienna (Austria)	15 /80%		1112	269,8	Newcastle (Inghilterra)	0,3 /80%	
608	493,4	Bruxelles I (Belgio)	15 /80%		1121	267,6	Plymouth (Inghilterra)	1 /80%	
614	488,6	FIRENZE	20 /100%		1130	265,4	Swansea (Inghilterra)	0,12/80%	
625	480	Trondjem (Norvegia)	1,2 /70%		1137	263,8	Lione (Francia)	0,12/80%	
635	472,4	Praga (Cecoslovacchia)	120 /80%		1147	261,5	Montpellier (Francia)	0,7 /80%	
644	465,8	North Regional (Inghilterra)	50 /80%		1157	259,3	Innsbruck (Austria)	0,8 /70%	
653	459,4	Langenberg (Germania)	60 /70%		1167	257	Berlino II (Germania)	0,5 /60%	
662	453,2	Lyon-La-Doua (Francia)	1,5 /70%		1176	255,1	Stettino (Germania)	0,5 /50%	
671	447,1	Beromuenster (Svizzera)	60 /75%		1185	253	Magdeburgo (Germania)	0,5 /50%	
680	441,4	San Sebastiano (Spagna)	0,6		1204	249,2	Lisbona (Portogallo)	2	
689	435,4	Klagenfurt (Austria)	0,5 /66%		1211	247,7	Copenaghen (Danimarca)	0,75/80%	
697	430,4	Parigi P.T.T. (Francia)	0,7 /70%		1220	245,9	Bratislava (Cecoslovacchia)	13,5 /60%	
707	424,3	ROMA	50 /100%		1229	244,1	Hilbersberg (Germania)	60 /70%	
716	419	Stoccolma (Svezia)	55 /80%		1238	242,3	TORINO	7 /100%	
720	416,4	Belgrado (Jugoslavia)	2,5 /60%		1247	240,6	Rennes (Francia)	1,3 /70%	
725	413,8	Mosca Stalin (U.R.S.S.)	100 /90%		1256	238,9	Brema (Germania)	0,25/50%	
734	408,7	Madrid (Spagna)	1,3		1265	237,2	Valencia (Spagna)	1,5	
743	403,8	Berlino I (Germania)	1,5 /50%		1274	235,5	Barcelona (Spagna)	0,4	
752	398,9	Rabat (Marocco)	2,5		1283	233,8	Berna (Svizzera)	0,5 /75%	
761	394,2	Dubino (Irlanda)	1,2 /70%		1292	232,2	Basilea (Svizzera)	0,5 /75%	
770	389,6	Katowice (Polonia)	12 /70%		1301	230,6	Lilla P.T.T. Nord (Francia)	1,3 /70%	
779	385,1	Sottens (Svizzera)	25 /80%		1307	224,4	Moravia-Ostrava (Cecoslov.)	1,3 /70%	
788	380,7	Midland Regional (Inghilt.)	25 /80%		1317	221,7	Scottish National (Inghilt.)	50 /80%	
797	376,4	Bucarest (Rumenia)	12 /100%		1326	219,9	Lipsia (Germania)	2 /50	
806	372,2	Francoforte (Germania)	1,5 /50%		1335	217,9	Hörby (Svezia)	10 /80%	
815	368,1	Tolosa (Francia)	8 /48%		1344	216,5	Tolosa P.T.T. (Francia)	0,7 /70%	
823	364,5	Leopoli (Polonia)	16 /80%		1353	215,5	Gleiwitz (Germania)	5 /50%	
832	360,6	Glasgow (Inghilterra)	1 /80%		1373	213,5	Juan-les-Pins (Francia)	0,8	
843	355,8	Scottish Regional (Ingh.)	50 /80%		1382	211,5	TRIESTE	10 /100%	
852	352,1	Amburgo (Germania)	1,5 /50%		1391	210	Canzel (Germania)	0,25/50%	
860	348,8	Bolzano (Germania)	1 /100%		1428	210	Linz (Austria)	0,5 /65%	
869	345,2	Siviglia (Spagna)	1				Cartagena (Spagna)	0,4	
878	341,7	Helsinki (Finlandia)	15				Berna (Svizzera)	0,5 /75%	
888	337,8	Parigi L. L. (Francia)	0,8				Basilea (Svizzera)	0,5 /75%	
897	334,4	Bergen (Norvegia)	1 /50%				Belfast (Irlanda)	1 /80%	
905	331,4	Algeri (Algeria)	16				Stavanger (Norvegia)	0,5 /70%	
914	328,2	Muehlaecker (Germania)	60 /70%				Norimberga (Germania)	2 /50	
		London Regional (Inghilt.)	50 /80%				Bordeaux S. W. (Francia)	3	
		Graz (Austria)	7 /80%				Kristiansand (Norvegia)	0,5 /70%	
		Barcelona (Spagna)	7,6				Lodz (Polonia)	1,65/75%	
		Strasbourg (Francia)	11,5 /70%				Kiel (Germania)	0,25/50%	
		Brno (Cecoslovacchia)	32 /80%				Malmö (Svezia)	0,125/80%	
		Bruxelles II (Belgio)	15 /80%				Cork (Irlanda)	1 /80%	
		Poznan (Polonia)	1,35/50%				Radio-Normandie	0,2	
		MILANO	7 /70%				Salisburgo (Austria)	0,5 /65%	
		Parigi P. P. (Francia)	60 /80%				Flensburg (Germania)	0,5 /50%	
							Budapest II (Ungheria)	3	

La potenza delle stazioni viene espressa secondo la definizione raccomandata dal I. T. U. R. - Per alcune stazioni mancando i dati relativi si è indicata la potenza secondo la definizione usata precedentemente. (Dati desunti dalle comunicazioni dell'Unione Internazionale di Radio-diffusione di Ginevra)

Ing. TARTUFARI

NOVITA' ANTENNA SCHEMATATA IN ELEGANTE CUSTODIA SCHEMATATA - ELIMINA L'ANTENNA ESTERNA DIMINUENDO I DISTURBI LASCIANDO INALTERATA LA SENSIBILITA' DELL'APPARECCHIO - LINE 30 IN ASSEGNO. CONSULENZE TECNICHE LETTERA LIRE 10 - CALENDARI RADIO 1952 E CATALOGO ILLUSTRATO APPARECCHI ACCESSORI LIRE 3 ANCHE IN FRANCOBOLLI. TORINO - VIA DEI MILLE, 24 - TELEFONO 46-249

PRODUZIONE 1932

IL CORIBANTE

È un gioiello d'apparecchio, racchiuso in elegante mobile di mogano. Si possono captare tutte le stazioni Europee. Pesa solo circa 13 Kg. ed è quindi facilmente trasportabile. Messo in vendita alla fine dell'ottobre 1931, ne sono stati venduti oltre ventimila.

Caratteristiche: 5 valvole; altoparlante elettrodinamico; attacco per fonografo.

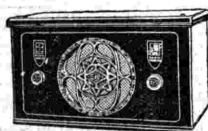

Prezzo di vendita in contanti **L. 1150**
(Valvole e tasse comprese)

A rate: **L. 250** in contanti e 12 effetti mensili da **L. 80**

IL FILOMELE

• RADIOFONOGRFO GIOIELLO •



5 valvole

Altoparlante
elettrodinamico

Arresto
ed avviamento
automatici

Comandi
nel pannello
superiore

Chiavetta
di
sicurezza

L. 1850 (valvole e tasse comprese)

A rate: **L. 500** in contanti e 12 effetti mensili da **L. 120**

LA KASTALIA

LA SUPER-ETERODINA RADIOMARELLI

Ha incontrato le generali approvazioni, comprovate dai numerosi ordini che gradatamente evadiamo. — Si tratta di una supereterodina, frutto di studio e di esperienze tali da renderla superiore a tutte le altre. — La selettività, il tono, la potenza, l'eleganza del mobile, il prezzo, tutto contribuisce al suo successo.



Caratteristiche:

8 valvole (3 auto-
regolatrici, 2 nor-
mali, 2 trigglie,
1 raddrizzatrice);
altoparlante elet-
trodinamico; at-
tacco per fono-
grafo.

Prezzo di vendita
in contanti:

L. 2400

(Valvole e tasse comprese)

A rate: **L. 650**
in contanti, 11 ef-
fetti da **L. 160** e
il dodicesimo da
L. 140.

ARGIRITA

SUPER-ETERODINA - COMBINAZIONE RADIOFONOGRFO



8 valvole

Altoparlante
elettrodinamico

Arresto
ed avviamento
automatici

Pannello
anteriore con
chiusura a
saracinesca

Chiavetta
di sicurezza

L. 3300 (valvole e tasse comprese)

A rate: **L. 1000** in contanti e 12 effetti mensili da **L. 210**

Il perfetto radiorecettore combinato con un perfetto riproduttore fonografico

RADIOMARELLI