

IN QUESTO NUMERO
TUTTO HI-FI

Radio **L'Espresso** **corriere**

ANNO LVIII NUMERO 21
24/30 MAGGIO 1981

IRE 600

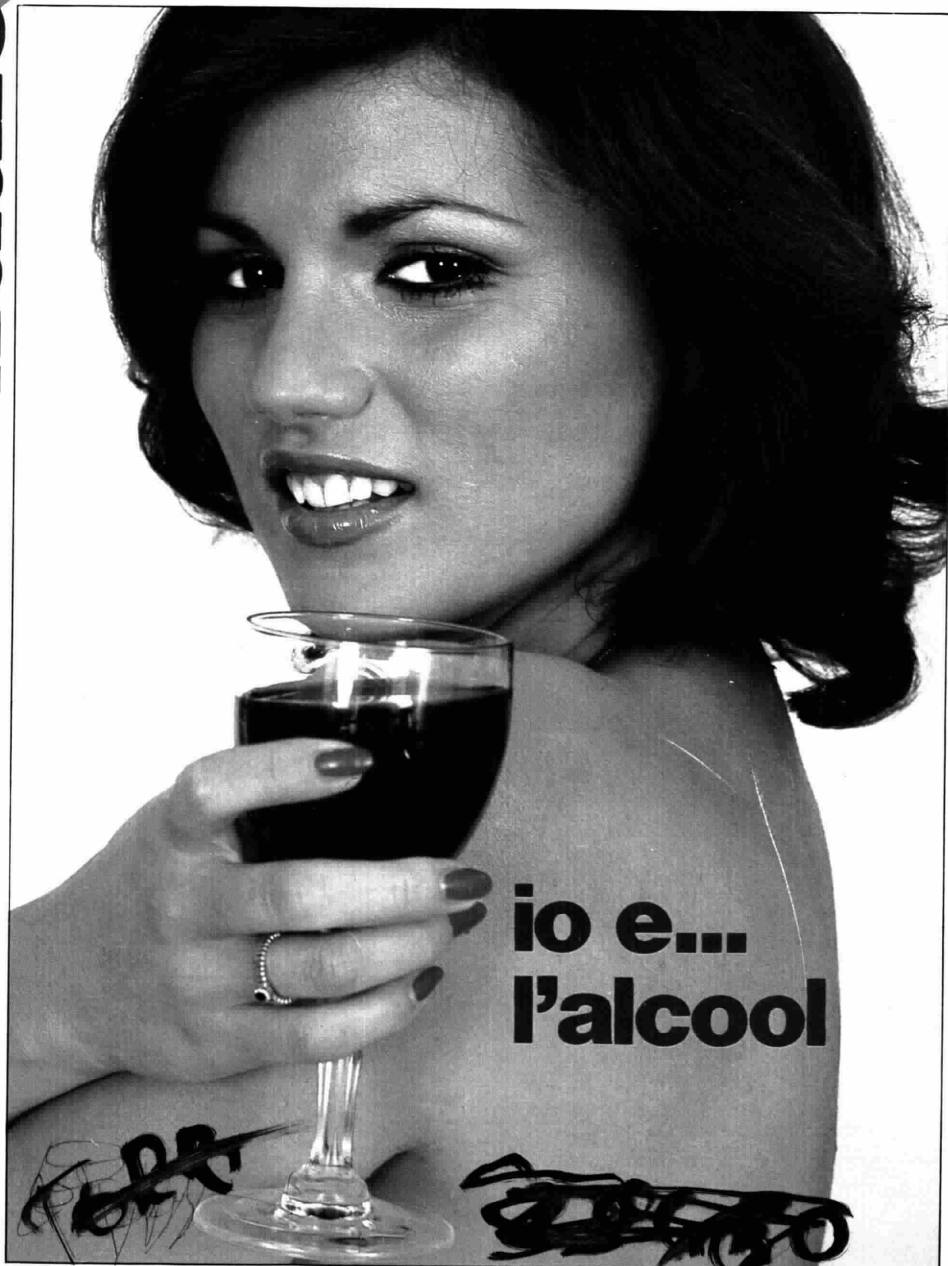

**io e...
l'alcool**

[Handwritten scribbles]



Direttore responsabile
UMBERTO ANDALINI

Vice direttore
GIACOMO ASCHERI

Editore: Eri - Edizioni Rai Radiotelevisione Italiana - Affiliata alla Federazione Italiana Editori Giornali

IN COPERTINA Il tredici per cento degli italiani è troppo amico del fiasco o della bottiglia. Serena Grandi, la ragazza fotografata da Giacomo Cortini, brinda a lo e l'alcool, il nuovo programma della Rete 1

SOMMARIO

ATTUALITÀ

- 17** Non si uccide la speranza
di Rosella Fragola
- 19** Tribune politiche
Mille parole e non di più
di Massimo Bertelli
- 85** La Lunga Marcia una cosa da nulla
di Renata Pisu
- 86** I nostri concorsi
Libro per l'estate:
ecco la giuria
Piace la famiglia dell'anno
- 88** I tagliandi

SPETTACOLO

- 20** « Mixer »
Calcio e corruzione
- 22** La bottega dei film
di Pino Di Salvo



- 26** Cosa vedremo in TV
di Carlo Fusco
- 32** Sordi visto dal figlio
Verdone
di Giorgio Guarino e Giuseppe Nava
- 36** Dopo la bomba
di Gianni Poli
- 42** Viaggio intorno al fiasco
di Guido Vergani
- 46** Il cammello se ne va
di Carlo Bressan



- 50** Zim Zum Zam
La ragazza Valentino
di Maso Biggero
- 54** Coccicante: la felicità è un complesso
di Serena Iannicelli
- 59** Gérard Lenorman
Ricordando Michelle
di Gabriella Campenni
- 63** Giochi bagnati
giochi fortunati
di Sictana Barile



- 68** Cinema
I muscoli e la gloria
di Franco Scaglia
- 74** Festival musicale di Firenze
Maggio da aprile a luglio
di Mario Messinis
- 80** Compie cinquant'anni la signora delle sinfonie
di Donata Gianeri

SPECIALE

- 107** Tutto Hi-Fi
- 123**



RUBRICHE

- 4** Lettere al direttore
- 7** Almanacco
- 8** Filmguida TV
- 12** Cortocircuito
di Dino Bassi
- 14** In moviola
di Guarino & Nava
- 135** Dipartimento Scuola Educazione
di Monica Bernath
- 138** Arredare
di Achille Molteni
- 140** Onde e suoni
di Enzo Castelli
Due parole
di Padre Cremona
- 142** Bellezza
di Rosanna Canavero
- 173** TV 3 Regioni
di Gianni Rossi
- 174** Transistor

AGENDA

Le rubriche di « Agenda » sono da pag. 127 a pag. 141. « L'oroscopo » e « La schedina » sono a pag. 192.

GUIDA GIORNALIERA

I FOGLI GIALLI - tutto TV locali e Filodiffusione: pag. 91 - Notturno Italiano 143. TV 1, TV 2, TV 3 - TV ESTERE: Domenica pag. 144-147; lunedì 148-151; martedì 152-155; mercoledì 156-159; giovedì 160-163; venerdì 164-167; sabato 168-171. RADIO: Domenica pag. 176-177; lunedì 178-179; martedì 180-181; mercoledì 182-183; giovedì 184-185; venerdì 186-187; sabato 188-189. RADIODREGIONI E RADIO VATICANA: pag. 190.

Direzione e redazione: v. Giandomenico Romagnoli 1 b - 00196 Roma - tel. 38 78 • **Amministrazione:** v. Arsenale 41 - 10121 Torino - tel. 57 10 • **Redazione torinese:** v. F. Postiglione - 10024 Moncalieri (TO) - tel. 647 09 47 • **Un numero:** lire 500 - arretrato: lire 800 - prezzi di vendita all'estero: Jugoslavia Din. 47; Malta 225 C.M. Monaco Principato Fr. 650; Canton Ticino Sfr. 250 • **Abbonamenti:** Annuali (52 numeri) lire 25.000;

semestrali (26 numeri) lire 13.500 - estero: annuali lire 34.000; semestrali lire 18.000 • I versamenti possono essere effettuati sul conto corrente postale n. 286106 intestato a **RADIOCORRIERE TV** - v. Arsenale 41 - 10121 Torino • **Pubblicità:** SIPRA: - v. Bertola 34 - 10122 Torino - tel. 57 53 • Milano: p. IV Novembre 5 - 20124 Milano - tel. 69 82 • sede di Roma: v. degli Scialoja 23 - 00196 Roma - tel. 36 99 21 • distri-

buzione per l'Italia: Rusconi Distribuzione s.p.a. - v. Oldofredi 23 - 20124 Milano - tel. (02) 69 64 • **dist. per l'estero:** Messaggerie internazionali - v. M. Gonzaga 4 - 20123 (MI) - tel. 87 29 11 12 - printed in Italy • stampato dalla ILTE - 10024 Moncalieri (TO) - tel. 63 951 • spediz. in abb. post. - gr. 11/70 - reg. del Tribunale di Torino n. 348 del 18-12-48 • diritti riservati e riproduzione - articoli e foto non si restituiscono

Bellissima!

Fiat 127 nelle nuove versioni Super, Special e Sport.



127 Sport

Le nuove versioni Super, Special e Sport, vanno ad arricchire la gamma 127 che già conoscete.

Fiat 127: la vera convenienza. FIAT

Acquistando una Fiat avete anche l'iscrizione all'ACI per un anno compresa nel prezzo. Presso Succursali e Concessionarie Fiat.

I NOSTRI CONCORSI



a pag. 86

UN LIBRO PER L'ESTATE

Il concorso patrocinato anche quest'anno dal « Radiocorriere TV »: tutti i lettori possono partecipare alla giuria

a pag. 87

LA FAMIGLIA DELL'ANNO

Siamo alla 6^a puntata delle prime eliminatorie. Attori e calciatori, padri di Marche contro Sardegna



Tutte le schede a pag. 88

Il « Radiocorriere » o la morte

« Da vent'anni compro regolarmente ogni mercoledì il Radiocorriere TV, e ho notato con piacere i cambiamenti fatti negli ultimi tempi: più servizi, firme illustri (ora anche la Pivano!), foto più grandi, e finalmente accanto alla musica classica anche la musica leggera. Va benissimo. Ma ce la farete a vendere di più? Io ho una proposta da farvi, e mi sembra sicura e facile come l'uovo di Colombo. La TV trasmette ora quattro film alla settimana: perché non vi mettete d'accordo, la TV trasmette i film senza gli ultimi cinque minuti e il "finale" dei quattro film gli spettatori possono trovarlo solo sul Radiocorriere TV? Così venti milioni di persone sono obbligate a comprare il vostro giornale. Non le sembra una buona proposta? Gradirei una risposta confidenziale » (Lucia Carli).

Rompo la discrezione e faccio una controproposta, facile e sicura quanto la sua. Perché non abolire tutti i giornali, telegiornali, settimanali e mensili e lasciare che in Italia ci sia solo il Radiocorriere TV? Ci pensi, e lei sì, mi scriva confidenzialmente. Per ora, al-

meno, le buone idee dobbiamo essere in pochi a conoscerle.

Un gioco del diavolo

« Nel n. 19 del Radiocorriere TV è apparso un articolo di Carlo Della Corte dal titolo "A cena col diavolo", che presenta la serie 1 giochi del diavolo da me curata. Nel sommario di questo articolo c'è una inesattezza. Si dice: "Ecco la serie dei testi 'neri' d'autore trascritti da Calvino". A parte il fatto che non so a cosa corrisponda la parola "trascritti", mi preme precisare che Italo Calvino ci ha semplicemente fornito una serie di titoli e di autori tra i racconti fantastici europei dell'Ottocento, da cui poi noi abbiamo scelto i sei che appaiono nella serie: Hoffmann, Mérimée, James, Stevenson, De Nerval e Wells » (Roberta Carlotta).

«Mamma» non è la sola

« Da qualche tempo sto assistendo al penoso tentativo di riassumere la canzone napoletana; quella cioè con un testo formato da parole aventi un significato, accompagnato da un motivo melodico. In altri termini, canzoni che si possono gustare anche in assenza di epilettoidi manifestazioni del cantante (si fa per dire) che le presenta. Ho definito "penoso" il tentativo perché il motivo più pregevole che ci è stato offerto è O sole mio: escludendo il tenore Tagliavini per la romanza di Tosti. E la diseducazione anche in questo particolare settore è tale che dall'inchiesta

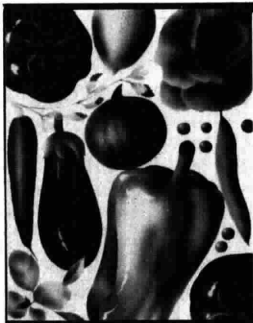

Doxa promossa da Flash è risultato che la più bella canzone italiana, in senso assoluto e di tutti i tempi sarebbe quella sublime melensaggine che è Mamma. Il fatto è comprensibile considerando che gli incaricati della Doxa raccolgono le opinioni dell'uomo della strada (nel vero senso del termine); mentre per ricordare i capolavori della canzone napoletana occorre risalire al primo decennio del secolo in corso e penso che non siamo in molti a godere di questo non invidiabile privilegio. Ma la cosa diventa incomprensibile quando, a una ricerca del genere, si dedicano persone o enti che avrebbero l'obbligo (almeno morale) di conoscere l'argomento, del quale dimostrano invece la più completa ignoranza. E ogni volta mi chiedo con incredula meraviglia: è mai possibile che nessuno di costoro abbia sentito Serenata a Puzilleco, Mergellina, Fenesta ca lucive, Santa Lucia luntana, senza parlare dell'immortale Marechiaro. E' vero che sono canzoni che chiedono di non essere urlate, ma piuttosto recitate a mezza voce seguendo l'onda della melodia; e questa potrebbe essere una spiegazione dell'ostracismo. Il mio timore è che gli spartiti siano ormai introvabili. Comunque ho lanciato l'SOS. Ora tocca a voi » (Luigi Perelli).

Se Mussolini accetta

« Mi è piaciuto molto il programma di Nanetti e Gazzara A grande richiesta. Ma ritengo che non sia del tutto comprensibile, perché i protagonisti sono personaggi da

troppi secoli scomparsi. Perché non seguirlo con personaggi viventi o più attuali, un bello scontro televisivo tra Kennedy e Krusovic, tra Mussolini e De Gasperi? Difficile sarà trovare, semmai, un bravo moderatore » (Franco Salute).

Non conosco le attuali disponibilità di tempo di Mussolini o degli altri personaggi che propone. Comunque chiederemo. Non mi preoccuperei invece del moderatore. Piuttosto che a Zatterin, penso a D'Annunzio. Che ne dice?

Ciannella, chi è?

« Non sono un collezionista discografico né un "patito" della lirica, ma andare a teatro mi fa piacere melodramma mi fa piacere. Appartengo però a quella schiera di milanesi che da anni non riescono ad entrare alla Scala perché è sempre tutto esaurito né posso perdere notti per fare la fila al botteghino, ragione per cui sto democraticamente fuori. Faccio il "piccolo industriale", uno di quelli in regola con Reviglio, e per il mio lavoro capito tre o quattro volte l'anno a New York. Ci sono stato anche venti giorni fa. Prima di partire ho avuto un'idea: ho chiesto a un'agenzia viaggi di fissarmi una serata al Metropolitan. Ero convinto, stando a quello che leggo sui giornali, che avrei inciocciato in uno dei trionfi di Pavarotti. Invece ho assistito al trionfo di un tenore italiano sì, ma sconosciuto, per lo meno a me: Giuliano Ciannella.

Era protagonista di una buona edizione di Manon Lescaut dove ha però fatto la parte del leone suscitando un uragano di applausi, i miei compresi. Un bel ragazzo, con presenza scenica, voce come quelle che piacevano a mio padre, con polpa, acuti sicuri e carica drammatica trascendente. Ho guardato il calendario del Metropolitan dove Pavarotti, se non ho letto male, non figura, mentre questo ragazzo è in cartello per Traviata, Gianni Schicchi, Butterfly, Messa di Requiem e logicamente Manon Lescaut. Ora chiedo: ma chi è Giuliano Ciannella? E ancora: quando canta in Italia? E mai possibile che le notizie stampate provenienti da New York parlino solo del Pavarotti (tanto di cappello)? » (Augusto Martini).

Nel prossimo numero

L'ESTATE IN TAVOLA

Un inserto a colori di 48 pagine. Come e cosa cambia nella cucina in estate

Sapore vero. Sapore di Montenegro.





NELSEN Piatti
nelle confezioni
da 1-2-5 chili
dichiarati! puliti!...

con NELSEN piatti li vuole lavare lui



Nelsen piatti è velocissimo
è concentrato ne basta poco
c'è tanto tanto limone
piatti puliti brillanti
sgrassatissimi in un attimo
e le mani sempre belle



Nelsen

il nome del pulito

almanacco

I consigli di - Almanacco del giorno dopo -

CALENDARIO

Settimana dal 24 al 30 maggio

Domenica 24

Maria Ausiliatrice

Il sole sorge alle 5,42 e tramonta alle 20,32. La luna nasce alle 0,40 e cala alle 10,05.

Lunedì 25

S. Gregorio

Il sole sorge alle 5,41 e tramonta alle 20,33. La luna nasce all'1,02 e cala alle 11,03.

Martedì 26

S. Filippo Neri

Il sole sorge alle 5,41 e tramonta alle 20,34. La luna nasce all'1,41 e cala alle 12,13.

Mercoledì 27

S. Agostino

Il sole sorge alle 5,40 e tramonta alle 20,34. La luna nasce alle 2,15 e cala alle 13,20.

Giovedì 28

S. Emilio, S. Germano,

S. Bernardo

Il sole sorge alle 5,39 e tramonta alle 20,35. La luna nasce alle 2,45 e cala alle 14,28.

Venerdì 29

S. Massimo vescovo

Il sole sorge alle 5,39 e tramonta alle 20,36. La luna nasce alle 3,20 e cala alle 15,40.

Sabato 30

S. Felice, S. Ferdinando

Il sole sorge alle 5,38 e tramonta alle 20,37. La luna nasce alle 3,52 e cala alle 16,53.



DOMANI AVVENNE

10 anni fa muore, nella sua villa di Saint-Tropez, sulla Costa Azzurra, Massimo Campigli. Nato a Firenze nel 1895 da una famiglia di ceppo tedesco, Campigli, il cui vero nome è Max Ihlenfeld, è attratto, prima che dalla pittura, dalla letteratura e dal giornalismo. Dopo aver partecipato alla prima guerra mondiale, Campigli è assunto dal «Corriere della sera» e inviato come redattore a Parigi. È a Parigi Campigli scopre la sua vera vocazione: fare il pittore. Dopo una breve esperienza cubista Campigli, che non sa rinunciare alla figura umana, scopre, attraverso lunghe visite nei musei, l'arte antica. Il colpo di fulmine avviene nel 1928 al museo etrusco di Valle Giulia a Roma. Da questo momento il pittore matura uno stile inconfondibile, che approfondirà per tutta la vita rimando estraneo ai movimenti pittorici europei.



FATELO DA VOI



Gina Tommasi

Le ciliege sciroppate possono essere usate per guarnire e insaporire dolci o gelati. Si preparano facilmente.

Prendiamo delle belle ciliege; dopo averle ben lavate togliamo ad esse il nocciolo con un ago e con un coltello che si trova in commercio e serve molto bene all'uso.

Mettiamo in una pentola le ciliege snocciolate con lo zucchero (7 etti per ogni chilogrammo di frutta) e lasciamo bollire per 20 minuti girando e mescolando ogni tanto.

A caldo le mettiamo nei vasi coprendole con lo sciroppo che si è formato denso e profumato.

Le ciliege così trattate si conservano benissimo e daranno un tocco raffinato e gustoso ai dolci.

ANIMALI



Danilo Mainardi

La caratteristica più nota dei camaleonti è quella di saper cambiare colore secondo le circostanze.

Di solito ciò avviene non per nascondersi nell'ambiente ma per trasmettere un messaggio, ovvero un cambiamento di stato d'animo, specialmente quando litigano. Esistono altre caratteristiche interessanti, per esempio il tipo di caccia; difatti questi straripanti animali, adattati ad una vita sugli alberi, sono in grado di sparare fuori una lingua più lunga di tutto il loro corpo, che termina con una sorta di clava viscosa; e in questo modo, a distanza, come se si trattasse di un laccio, catturano gli insetti. Questa è una specializzazione particolare, così come il loro modo di guardare usando gli occhi indipendentemente uno dall'altro.

MANGIAMO COSÌ



Mario Crispo

«Prima digestio fit in ore», ammonivano i medici. La prima digestione avviene in bocca!

Il cibo introdotto in bocca viene finemente tritato e sminuzzato dai denti. La lingua e le guance lo amalgamano, mescolandolo con la saliva, che è il prodotto delle ghiandole salivari.

La saliva contiene, tra le altre, una sostanza chiamata ptialina. Si tratta di un enzima che, già in bocca, inizia la digestione degli amidi contenuti nel riso, nella pasta, nel pane, nelle patate.

Una cattiva masticazione, dunque, o la fretta nel mangiare, mette lo stomaco nelle condizioni di dovere fare il lavoro della bocca e facilita l'insorgenza di disordini funzionali dell'apparato digerente, che possono poi diventare vere e proprie malattie, come la gastrite, l'ulcera, la colite.



Cassandre (1780)

PIANTE E FIORI



Stelvio Coggiatti

I cedrus confere, diversi dai cedri, che danno il frutto, sono rappresentati nei nostri parchi.

Ne esistono di diverse specie: il cedrus atlantica, il cedrus libani e il cedrus deodora; in età giovanile queste piante non si distinguono l'una dall'altra perché la caratterizzazione avviene con l'età adulta. Ad esempio il cedrus atlantica giacca ha un andamento a palchi nei rami che non è molto evidente in età giovanile, come pure la colorazione giacca delle sue brevissime foglie, colorazione che è incentivata, aiutata da un terreno siccitoso e da un clima caldo.

Ricordiamo infatti che queste piante vivono sui monti dell'Atlante, che si trovano al confine tra Marocco e Algeria, in situazione climatica privilegiata sia per quanto riguarda la temperatura sia lo spazio.

filmguida tv

di GIUSEPPE CEREDA, CLAUDIO G. FAVA e PIETRO PINTUS

**** ottimo
*** da vedere
** buono
* mediocre

lunedì

La polizia indaga: siamo tutti sospettati

Nell'originale *La polizia indaga: siamo tutti sospettati* si chiama più semplicemente, *Les suspects, I sospetti*. E ripropone, con abile usualità, un certo meccanismo di poliziesco francese che in altri tempi portò il « nero » d'oltralpe a livelli notevolissimi. Un regista poco conosciuto ma competente ed un romanzo di Paul Andreato sono all'origine del racconto che vede un meccanismo di dubbi collettivi investire un notevole gruppo d'attori, fra cui fanno spicco il giudice Michel Lonsdale, il produttore Michel Bouquet, il commissario Bruno Cremer, l'industriale Paul Meurisse.

c. g. f.



RETE 1
20,40 ★★★

Paul Meurisse e Mimsy Farmer sono i protagonisti del film ispirato al romanzo *La pieuvre* di Paul Andreato

mercoledì

Destinazione Tokyo

Esordio nella regia di Delmer Daves, in seguito autore di film di prestigio, *Destinazione Tokyo*, sceneggiato da Albert Maltz (da ricordare *Maschere e pugnali*, *La città nuda*, ecc), fu realizzato in piena guerra, nel 1943. Va annoverato fra i film che Hollywood mise in cantiere in appoggio allo sforzo bellico del Paese: dell'epoca esso conserva quindi un preciso sapore d'attualità e risvolti ideologici dichiaratamente propagandistici. Contrariamente al solito, Garfield è interprete qui di un ruolo non centrale e dai toni esplicitamente comici: quello di un marinaio spaccone, coinvolto in una missione impossibile.

g. c.

RETE 3
20,40 ★★★

John Garfield in una scena. La pellicola è la prima di Delmer Daves autore poi di film come *Quel treno per Yuma* e *Scandalo al sole*



venerdì

Cavalleria

Il mito dell'ufficiale di cavalleria che diventa un asso dell'aviazione è strettamente legato alle tradizioni romanzesche più clamorose della prima guerra mondiale. Non a caso in *Cavalleria* Goffredo Alessandrini « inventò », come protagonista, Amedeo Nazzari, cucendogli addosso un personaggio, quello del capitano Umberto Solero, che è un misto di Caprioli — che fu l'« inventore » della moderna equitazione — e di Baracca, il nostro miglior pilota da caccia. Ne nacque un'opera che era, nel 1936, dichiaratamente nostalgica e che riproposta ora acquista un sapore curiosamente « à la page », tutta trine, galoppi, inchini, cariche eroiche.

c. g. f.

RETE 1 - 21,30 ★★★★★

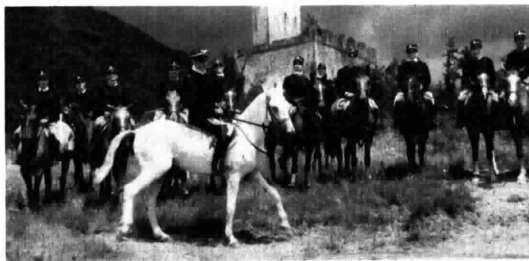

sabato

Marcia nuziale

Il film di Ferreri, del 1966, riflette all'interno della propria struttura la frammentarietà caratteristica delle pellicole a episodi: infatti se da un lato abbiamo accanto a Ferreri il fedelissimo Rafael Azcona, l'altro sceneggiatore — di ben diversa matrice — è Diego Fabbri, mentre i dialoghi portano la firma di una vecchia volpe del cinema movimentato e brillante, il francese Michel Audiard. Nell'opera beffarda e divertente, incerta su tastiere diverse, articolata in quattro episodi, Tognazzi caracolla con notevole perizia mimica accanto a Gaia Germani, Shirley Anne Field e Alexandra Stewart in un grottesco torneo all'insegna, soprattutto, di una irridente misoginia.

p. p.



RETE 2
21,55 ★★

Una scena del film a episodi diretto da Marco Ferreri nel 1966



ONDAFLEX

la moderna rete per il letto

MA ATTENZIONE:

AL MOMENTO DELL'ACQUISTO CONTROLLATE CHE SULLA RETE CI SIA IL MARCHIO ONDAFLEX



ONDAFLEX non cigola, non arrugginisce, è elastica, economica, indistruttibile... è la rete dai quattro brevetti.

È perfetta, non si deforma e non rimane mai infossata. Tutti gli organi di attrito sono sperimentati. La rete Ondaflex è sottoposta a speciale trattamento zincocromico e collaudata in prova dinamica di 500 Kg. L'acciaio impiegato è della più alta qualità. Economica, non richiede alcuna manutenzione. Undici modelli di reti, tutte le soluzioni per ogni esigenza e per tutti i tipi di letto.

Per chi soffre di dolori dorsali, c'è la versione "ortopedica" a rigidità appositamente studiata.

Speedynet® il lavalesto

Rivoluzione in cucina: **Speedynet®** il lavalesto!

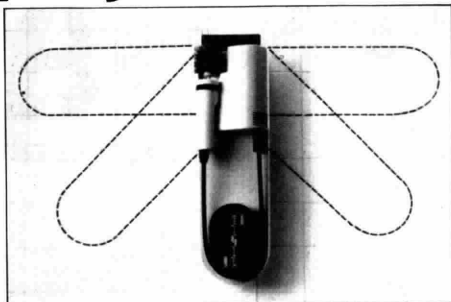

COMODO, PRATICO, MANEGGEVOLE

Speedynet, il lavalesto, è una grande novità che rivoluziona i metodi di lavaggio di pentole e stoviglie.

È così semplice e sicuro che tutti in casa possono usarlo.

Speedynet, leggero, maneggevole e di accurato design risolve tutte le operazioni di lavaggio e prelavaggio.

DI FACILE INSTALLAZIONE E SEMPRE PRONTO ALL'USO

Speedynet s'installa facilmente ed occupa un piccolo spazio sopra il lavello. Inoltre è orientabile in tutte le direzioni per renderne più comodo l'uso. Così Speedynet è sempre a portata di mano e si ambienta in tutte le cucine.

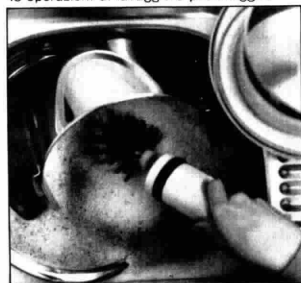

HA CURA DELLE TUE MANI ED È IGIENICO

Con Speedynet è finito il tempo di scrostare, strofinare e lucidare manualmente. Speedynet il lavalesto preserva le tue mani perché la spazzola rotante lava per te pentole e stoviglie.



RAPIDO E SICURO

Speedynet lava rapidamente ed è assolutamente affidabile perché il moto alla spazzola rotante è impresso da un albero flessibile svincolato da qualsiasi fonte di energia elettrica.

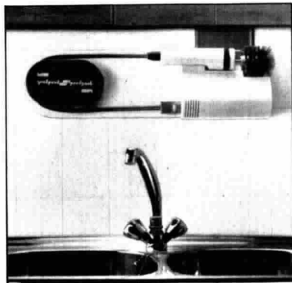

COSTA POCO E CONSUMA MENO

Speedynet è a portata di tutti: costa poco e fa risparmiare tanta energia perché consuma quanto una lampadina.

Speedynet in un attimo è in funzione e ti accorgi subito di quanto tempo guadagni in ogni lavaggio o prelavaggio.

Speedynet® il lavalesto sarà il tuo migliore aiuto in cucina.

Dopo Pizzamatic,
una nuova comodità

BEPi

lava per te



Speedynet[®]
il lavaesto

Lavastoviglie a spazzola rotante.

è una novità brevettata
BEPi

ANTICA



ERBORISTERIA



Le antiche ricette agli estratti naturali. Per stare bene come una volta.

Ecco le nuove preparazioni studiate nei laboratori dell'Antica Erboristeria del Dr. Schroeder, secondo antiche ricette a base di erbe.

Sono prodotti per l'igiene e la bellezza che sfruttano le proprietà aromatiche e cosmetiche dei puri estratti naturali di erbe officinali, sapientemente ottenuti attraverso procedimenti tradizionali come la macerazione e la distillazione a vapore.

Grazie alla presenza degli estratti naturali, le preparazioni della Antica Erboristeria assicurano il piacere di una bellezza spontanea e naturale.



Se vuoi tornare a stare bene come una volta, cerca l'Antica Erboristeria. Nei migliori negozi.

Le preparazioni della Antica Erboristeria comprendono
una linea per il corpo,
una linea per i capelli,
una linea per il viso.



corto - c circuito

di DINO BASILI

Provate. In un'intervista sullo storico incontro tra Silvio Berlusconi e Federico Fellini (l'incontro di Teano impallidisce) c'è un refuso assai divertente. Berlusconi sollecita infatti «un po' di pazienza e comprensione nei confronti delle TV private». Se n'erano accorti in parecchi: le nuove emittenti, appena nate, appaiono già stanche e affaticate.

Spigoli. Entra in crisi, seguendo un dibattito televisivo, l'antica esaltazione dell'«ore rotundo», cioè dell'oratoria sciolta e forbita. Le parole, più sono tonde e levigate, meno lasciano traccia. Non irritano, è vero, ma rotolano via rapidamente una dietro l'altra. Almeno ogni tanto, per tenere desta l'attenzione, si avverte la necessità di qualche parola spigolosa.

Azzurro. Uomini di cinema, in riunione, parlano alla Rai dei loro problemi. Uno afferma: «Le reti televisive hanno avuto il grande merito di valorizzare giovani attori che oggi fanno film di cassetta. Per esempio Massimo Troisi...». C'è da commuoversi per il riconoscimento. Uno spicchio azzurro in mezzo a tante nuvole nere o grigie.

Attese. Dal servizio pubblico radiotelevisivo, per un verso o per l'altro, tutti o quasi desiderano cose grandiose. Aspettativa legittima. Nell'immensa schiera degli esigenti, però, pochi contrastano un «dell'io di discredito», spesso emotivo e fatto di luoghi comuni, che rischia di indebolire il servizio pubblico.

Pronostico. Niki Lauda esordisce come telecronista nel Gran Premio di Imola. Alla vigilia della corsa a un collega che gli chiedeva un pronostico l'ex campione del mondo lancia ben quattro nomi: Villeneuve, Arnoux, Prost e Reutemann. Quattro nomi e non uno. Poi vince Nelson Piquet. Lauda è certamente più bravo al volante.

Meccano. Ciccio Ingrassia osserva che il pubblico è smaltiziato: per divertire oggi - bisogna essere sempre più imprevedibili, perché la gente ormai riesce a prevedere qualsiasi cosa». Soprattutto quando le macchine comiche sono costruite con pezzi standard, come quelli del meccano.

Strisciante. Renzo Arbore ammette che sta preparando, finalmente, qualcosa per la televisione e precisa che la sua sarà «una rentrée strisciante». Ottima idea. Già mi sembra di vedere Arbore che sfilava tra le quinte di via Teulada, appiattito per terra, tutto teso sui muscoli addominali, in tuta mimetica, delizioso cappellino liberty con rare piume colorate e monocollo legato da una catenella di stagnola.

**Potete comprarlo
ad occhi chiusi
se siete sicuri
che è originale Fiat.**

**Ogni ricambio originale
è controllato e garantito
da noi, la Fiat.
Fidatevi di Fiat.**

I ricambi sono una cosa seria.

*ricambi
originali*
FIAT



Salviamo le immagini di "Come eravamo"

Mettiamo la TV al servizio della storia: la proposta lanciata dal presidente della Rai, Zavoli, alcuni mesi fa all'assemblea del Premio Italia, si sta dimostrando sempre più valida. L'idea è quella di raccogliere in un archivio tutto il materiale girato dai telegiornali dei vari Paesi del mondo sugli avvenimenti più importanti, da offrire alla consultazione degli storici e degli studiosi che si occupano della società moderna. La documentazione visiva può infatti offrire un essenziale aiuto a coloro che vogliono ricostruire i fatti degli ultimi trent'anni, come è stato per periodi più remoti con i vecchi cine-

giornali e con le fotografie. Si tratta di materiale che non può essere trascurato e che non deve andare distrutto. Una prova della validità dell'immagine ci è stata offerta anche da alcuni programmi televisivi come la serie *Piccoli graffiti* di Italo Moscati per TV 2, il ciclo di Enzo Biagi *Il buon Paese* per TV 1 e *Temì dal patrimonio fotografico* di F. C. Crispolti per TV 3. Italo Moscati ha «scavato» tra i documentari dell'Istituto Luce per raccontare una mini-storia d'Italia fino al 1968, per mostrarci «come eravamo». Biagi, non solo con questo programma ma anche con le altre trasmis-

sioni degli anni scorsi, ci ha presentato uno spaccato della società italiana attraverso interviste a uomini famosi e meno famosi. Un materiale, cioè, che più che raccontare i fatti serve per la loro interpretazione. Crispolti ha selezionato immagini da quello che giustamente è definito «patrimonio fotografico». Può bastare infatti una fotografia a spiegare meglio l'evolversi di certi episodi e i mutamenti del costume.

La proposta di Zavoli è dunque da riprendere per darle concreta attuazione. Il problema non è però facile. L'avvento dell'elettronica nelle riprese televisive comporta dei rischi. Mentre la pellicola del mezzo cinematografico è facilmente conservabile, anche perché non può essere riutilizzata, il nastro magnetico dei videoregistratori è più facilmente deteriorabile e soprattutto può essere usato più volte per mantenere bassi i costi d'esercizio. E' accaduto così che di alcuni avvenimenti non resti più traccia negli archivi della Rai. Ci riferiamo ovviamente a episodi che oggi giudichiamo di scarsa importanza, ma che forse domani potrebbero spiegare e documentare mutamenti significativi della nostra società.



ANCHE I FILM DEL '40 «NON SONO DA BUTTARE»

Il ciclo di film *Salvati* per voi avrà un seguito. Il curatore del programma, il critico Orio Caldiron, sta infatti preparando una seconda serie per TV 1. Dopo i film italiani degli anni '30 - rari e meno rari -, come dice il titolo, sarà la volta dei film dei primi anni '40. Anche questa volta

DONNE, DONNE, DONNE E... BENIGNI PLAYBOY

Il principio della parità dei sessi si fa strada anche nel mondo dello spettacolo. Avremo così fra poco uno show realizzato e condotto esclusivamente da donne. L'idea è della Seconda Rete TV e del regista Valerio Lazarov conosciuto ormai in tutto il mondo per i suoi - trucchi elettronici - dei quali abbiamo avuto un esempio nello spettacolo «Tilt». Il titolo è «Potere del-

RISPOSTA ITALIANA A HEATHER

Con un titolo di ragioniera in tasca e tanta voglia di sfondare, Patrizia Pellegrino (nella foto) si avvia a diventare una star. Scoperta da Corrado che l'ha chiamata a interpretare la sigla di «Grancanal», sta ricevendo proposte su proposte per la TV. Napoletana, diciottenne, diplomata in danza classica, studia ora recitazione per essere pronta a tutto. Qualcuno l'ha già definita la risposta italiana a Heather Parisi, ma lei non ama questi paragoni e spiega che il suo modello è casomai Della Scala. Per ora si accontenta di rilasciare autografi ai bambini che sono gli unici a riconoscerla per la strada.



L'AVVOCATO SEMPRE PIÙ IN ONDA

Avvocato ad Asti e, a tempo libero, autore tra i più noti della musica leggera italiana, Paolo Conte (La coppia più bella del mondo, *Azzurro*, *Onda su onda*, *Genova*: alcuni dei suoi successi, ma la lista sarebbe molto più lunga) sta vivendo un momento d'oro in TV. E' stato intervistato a *Mixer* (Rete 2), apparirà in questi giorni sulla Rete 1 (*Aperti sabato* gli dedica un numero intero) e quanto prima lo vedremo sulla Rete 3 che ha ripreso un suo concerto.



di GIORGIO GUARINO
e GIUSEPPE NAVA

INDICE D'ASCOLTO

in milioni

dal 1° al 3 maggio

TG 1	18,1	La prigioniera (film)	5,1
Te la dò io l'America	15,5	La lettera scarlatta	
Grancanal	12,9	(sceneggiato)	5,0
Storia di un italiano	11,1	90° minuto	5,0
Fregoli	10,4	Seconda B (film)	4,6
Almanacco' del giorno dopo	10,3	Diretta sport: Formula 1	3,7
Domenica in...	9,9	Com'era verde la mia valle	3,5
TG l'una	7,9	Il buon Paese (inchiesta)	3,3
Tam tam	7,1	Walter Tobagi	2,7
Domenica sportiva	7,0	Il pianeta delle scimmie	2,7
Discoring	6,5	Buonasera con...	
Calcio: Roma-Perugia	6,3	Ave Ninchi	2,4
TG 2	6,0	Il brivido dell'imprevisto	1,7
TG 2 - Domenica sprint	6,0	Tuttogovi	1,6
240 Robert	5,4	Il pomeriggio	1,1
TG 2 - Dossier	5,3	TG 3	0,8

la scelta avverrà tra i film conservati dalla Cineteca Nazionale, prendendo i più interessanti tra quelli meglio conservati. « Il vero problema

è proprio questo », spiega Caldiron, « molti film sono ormai inutilizzabili in quanto le pellicole sono molto rovinate. Alcune opere significative

non sono perciò disponibili e per questo il ciclo non vuole essere di carattere storico, non vuole fare una storia del cinema italiano, ma solo offrire un quadro ampio della produzione dei nostri registi dal quale emerge che i film di quegli anni non sono proprio da buttare via ».

TANTE RISATE (CON BIONDISSIMA) DALLE STAZIONI

Per la collezione autunno-inverno della Rete 2 TV è in catalogo anche uno show con Gianfranco D'Angelo. Titolo: Signori si parte. L'idea è quella di ambientare una serie di scenette nei luoghi deputati di partenza: stazioni ferroviarie, aeroporti, porti e chi più ne ha più ne metta. Partner del protagonista la biondissima Cinzia Fiordeponi (nella foto). Lo spettacolo è in registrazione in questi giorni a Roma e dirci noi e da quel che si sente dire negli ambienti solitamente bene



informati dovrebbe seguire il nuovo corso del varietà (TV e no): vale a dire molta comicità e poco spazio ai numeri - riempitivi - Vedremo.



Ornella Vanoni e Raquel Welch tra le probabili interpreti di Potere alle donne. Benigni sarà il play-boy

le donne ». Saranno quattro puntate, di carattere prevalentemente musicale, affidate ad alcune star di nazionalità diversa.

Si fanno i nomi di Ornella

Vanoni, Dalila Di Lazzaro, della spagnola Anna Belem e della brasiliana Maria Creusa. Ma le donne non saranno solo sulla scena, infatti donne saranno i cameramen, gli elettricisti,

l'orchestra, il balletto, ecc. Gli uomini saranno Valerio Lazrov, che oltre alla regia è autore del soggetto insieme con Vistarini, l'autore delle musiche originali Paolo Ormi

e il coreografo Jean Guellis. Anche gli ospiti delle varie puntate saranno donne, ballerine classiche, fantasiste, cantanti.

Per far notare ancora di più che lo spettacolo appartiene alle donne è stato deciso di introdurre la figura di un playboy nostrano, che potrebbe essere interpretato da Roberto Benigni. A lui sarà affidato il difficile compito di tentare di inserirsi in questo mondo di donne, ma con scarso successo. Le donne quando hanno il potere non vogliono certo « mollarlo », soprattutto quando c'è anche il testo che le aiuta.

CHIARI E «L'ACQUA CALDA» IN TV

Il circuito teatro-televisione continua a funzionare soprattutto nel campo della commedia musicale. Il prossimo arrivo sul piccolo schermo è per Hai mai provato nell'acqua calda? con Walter Chiari. Ancora non è stato deciso se sarà una vera e propria edizione televisiva oppure la semplice ripresa teatrale. La commedia musicale, della quale sono autori lo stesso Walter Chiari e Paolo Mosca,

sarà divisa in tre puntate che andranno in onda su TV 2, la sera della domenica verso la fine dell'anno. Il protagonista del lavoro è un celebre

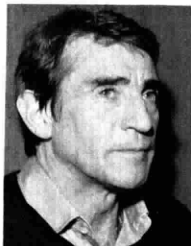

attore che dopo tre anni vissuti in America decide di tornare in Italia per il suo 53° compleanno e scegliere la donna della sua vita. Con-



voca perciò le sue tre fidanzate di tre nazionalità diverse, e cioè italiana, inglese e spagnola. Per poterle valutare una per una organizza tre incontri in giorni successivi, ma l'aereo da New York non parte e nonostante i suoi tentativi alla fine si ritrova nella sua casa di Roma con le tre donne insieme che si alleano contro di lui. Nella storia appare pure una quarta donna, una giornalista, che riesce a far scoppiare un bello scandalo, ma alla fine vince questa strana gara al matrimonio (nelle foto, Walter Chiari e Ivana Monti).



Fresca. A cominciare dall'uovo.

Mayonnaise da tavola Kraft.
Fresca e naturale, in tutti i suoi ingredienti.
Uova, olio di semi di girasole, succo di limone.
Mayonnaise da tavola Kraft, fresca e naturale.
Buona, tanto da chiamarsi Mayonnaise da tavola.



cose buone dal mondo

Non si uccide la speranza

Dopo l'attentato a Papa Wojtyła la nostra redattrice Rosella Fragola ha raccolto queste riflessioni del cardinale Michele Pellegrino

« Di fronte ad un atto di violenza in chiave di terrorismo, quale è stato l'attentato alla vita del Pontefice, le riflessioni che si possono fare, a pochi giorni di distanza, sono di vario genere. Non sono un politologo. Non spetta quindi a me analizzare le varie ipotesi sull'origine di questo gesto: se sia attribuibile alla volontà esaltata di un pazzo criminale, il che, anche se certamente più comodo e tranquillizzante per la coscienza collettiva, sembra ormai escluso dalle informazioni che si vanno via via diffondendo, o piuttosto, come sembra accertato, si tratti di un atto premeditato con lucidità da mandanti che forse rimarranno per sempre sconosciuti. Possiamo invece constatare come storicamente, ancora una volta, si ripetano atti di violenza contro la Chiesa, come è avvenuto fino dai primi tempi della sua storia ».

— **Gli applausi, poi la violenza... le sembra forzato un parallelismo con la vita di Cristo?**

« Non è difficile pensare ad un parallelismo con la vita di Gesù, soprattutto agli eventi che ne segnarono la conclusione. Agli applausi che hanno accolto la sua entrata in Gerusalemme hanno fatto seguito le grida della folla, aizzata da un gruppo di capi-popolo, che incitavano Pilato alla crocifissione. Agli "applausi" che Giovanni Paolo II incontra nello svolgere il suo apostolato, nel confermare i fratelli nella Fede, fa da tremendo contrappeso, se così si può dire, la tragedia del 13 maggio ».

— **Quali sono i sentimenti che tale avvenimento ha suscitato?**

« Oltre la pena e lo sgomento che proviamo per l'affetto profondo e la stima verso il Santo Padre, c'è la consapevolezza che solo attraverso un impegno più rigoroso di tutti noi, solo attraverso la ricerca di valori degni di essere vissuti, autenticamente umani e cristiani, si alimenta la speranza di eliminare i semi della violenza ».

— **Lei parla di speranza. Come si può trovare posto per questo sentimento in un clima simile? E quali sarebbero le conseguenze prevedibili, nel caso che l'attentato fosse arrivato alla conclusione più tragica, troncando la vita del Pontefice?**

« Il pericolo della scomparsa di un Papa come Giovanni Paolo II induce a due considerazioni che come cristiano e come vescovo credo di dover distinguere. Da un punto di vista storico tale

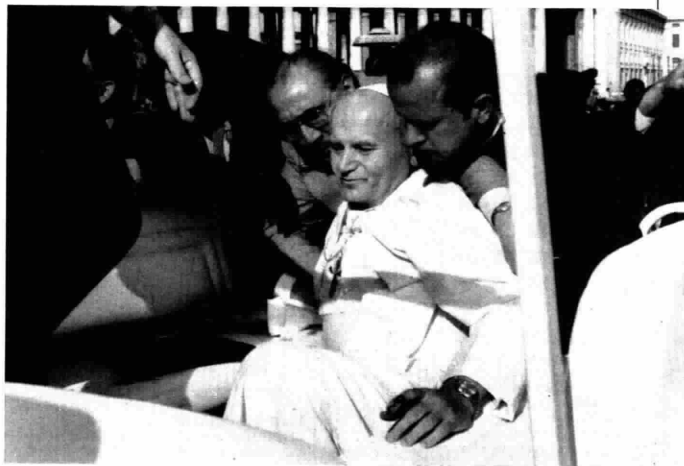

avvenimento non potrebbe non essere motivo di gravissima preoccupazione, in un momento in cui l'umanità è travagliata da crisi che la toccano nelle sue radici più profonde. C'è poi il punto di vista del cristiano, di chi ricorda le parole dette da Cristo a colui di cui Giovanni Paolo II è il successore: "Su questa pietra costruirò la mia Chiesa e le porte degli inferi non prevarranno contro di essa". Sono certo, cioè, che la forza dello Spirito sempre presente nella Chiesa l'aiuterebbe a ritrovare la propria via, ad essere ancora e sempre messaggera di luce e di pace nel mondo. D'altra parte sarebbe un grave errore isolare la persona del Papa dalla realtà della Chiesa nella quale egli opera come guida e maestro, in comunione con tutti i membri della Chiesa stessa. Ora io vedo motivi di grande speranza proprio nella Chiesa d'oggi, anche per l'opera svolta in questi due anni e mezzo di pontificato da Giovanni Paolo II. Da una parte non possiamo ignorare le ideologie e le forze che si oppongono alla Chiesa, né le larghe fasce di indifferenza e di apatia che si notano anche nei cristiani. Dall'altra sono innegabili le manifestazioni di un risveglio nella Chiesa d'oggi, che si rilevano nel rinnovato impegno per una conoscenza approfondita del Vangelo, di preghiera e di dedizione generosa ai fratelli. Penso che se Giovanni Paolo II potesse farci sentire in questi giorni la sua voce ci ripeterebbe le parole pronunciate con straordinaria fermezza sul sagrato di San Pietro,

proprio il giorno in cui diede inizio al suo pontificato: "Non abbiate paura!... Aprite le porte a Cristo". Sono parole ispirate dal Vangelo, sul quale si fonda la speranza dei credenti ».

— **Recentemente questo Papa ha fatto discutere. Che cosa pensa lei delle affermazioni del Papa sulle questioni italiane?**

« Non ritengo di dover affrontare, in questa sede, temi di portata troppo vasta e impegnativa. Bensì di dover ricordare alcune cose su Giovanni Paolo II, a cui sono stato molto vicino durante i due conclave e in varie altre occasioni: dalla nomina a cardinale avvenuta nello stesso anno, il 1967, alla visita a Torino nella primavera dello scorso anno. Non bisogna dimenticare che il Papa, oltre ad essere il responsabile di tutta la Chiesa, è anche il vescovo di Roma (e proprio in forza di questo ufficio è il Vicario di Cristo), ed è anche il primate d'Italia. La sua particolare sollecitudine per il nostro Paese, quindi, appare semplicemente doverosa. Senza dimenticare che il Santo Padre è depositario di verità e di certezze che deve professare e proclamare, qualunque sia l'impressione che la gente ne può trarre. Nel suo viaggio in Estremo Oriente, ad esempio, ha sentito il dovere di fare affermazioni forti, sapendo che sarebbero riuscite sgradite a molti. Nello stesso tempo ha dato prova di spirito ecumenico nel riconoscimento di valori autenticamente presenti al di fuori del cattolicesimo e del cristianesimo ».

E' bello calcolare con SHARP e costa poco.



EL-214 "Classic"

10000 ore di autonomia - 3 tasti di memoria - calcolo in costante - potenza - radice quadrata - spegnimento automatico.
Lire 10.500 + IVA

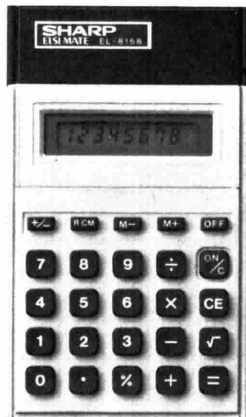

EL-8158 "Classic"

10000 ore di autonomia - 3 tasti di memoria - calcolo in costante - radice quadrata - potenza - spegnimento automatico.
Lire 18.900 + IVA

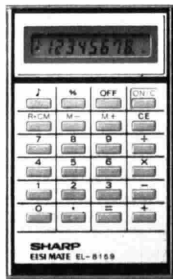

EL-8159 "Credit Card"

Piccola come una carta di credito - tasti sensor - bip acustico - 3 tasti di memoria - calcoli in catena - potenza - spegnimento automatico. Lire 19.500 + IVA

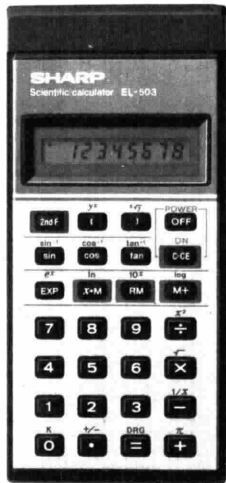

EL-503 "Professional"

5000 ore di autonomia - 3 tasti di memoria - 4 livelli di parentesi - pre-programmata per funzioni scientifiche - spegnimento automatico. Lire 25.900 + IVA



EL-405 "Classic" con orologio

3 funzioni: calcolo con 3 tasti di memoria; orologio con ora - minuti - secondi; sveglia. Lire 22.500 + IVA

5 esempi di calcolatrici tascabili SHARP. Naturalmente presso i rivenditori specializzati potete scegliere la vostra SHARP in un ricco assortimento di 40 modelli studiati per tutte le esigenze di calcolo.

Sharp produce anche il fantastico Personal Computer MZ-505



un numero 1 dei numeri

concessionaria per l'Italia

MELCHIONI



Basta con queste
Tribune politiche?

Credete ancora nelle Tribune politiche? Così come sono fatte vi soddisfano? Avete pensato a un'altra formula di colloquio con il pubblico televisivo? A queste domande hanno risposto (« Radiocorriere TV » n. 17) i partiti politici. Tocca ora agli esperti di mass-media che studiano i meccanismi attraverso cui si forma l'opinione pubblica. Questa settimana pubblichiamo il parere di Massimo Bertelli della Marketing e Comunicazione.

Mille parole e non di più

Il sempre minor interesse con il quale vengono seguite dai telespettatori le varie Tribune politiche, al di là degli indici di ascolto, sembra riconducibile a due principali cause di insoddisfazione: il basso tasso di comprensibilità e di interesse dei problemi spesso dibattuti e del linguaggio intercorrente tra politici e politici, politici e giornalisti, nonché la scarsa vitalità delle trasmissioni stesse caratterizzate spesso da scontri poco vivaci e persuasivi.

Al di là delle formule, sembra quindi che ci sia un problema di contenuti a demotivare l'interesse di ascolto ed allontanare i telespettatori dal dialogo che le Tribune politiche si pongono come primo obiettivo, fenomeno questo che ben si interconnette al più generale distacco che si è sviluppato tra politici e pubblico, tra partiti ed elettori.

Se gli indici di ascolto hanno, sotto l'aspetto interpretativo delle esigenze dei telespettatori, un valore solo relativo, è pur vero che le indicazioni da essi scaturibili sono comunque interessanti per una valutazione dei gusti del pubblico televisivo, in termini di attesa.

E da tali valutazioni è possibile individuare che le formule che stimolano di più sono quelle delle conferenze stampa del segretario del partito, con la presenza dei giornalisti rappresentativi di tutti i partiti, o meglio ancora

del dibattito faccia a faccia tra leaders di partito.

Queste formule sembrano quindi valide a livello di attesa, ma si concretizzano spesso in modo deludente per il telespettatore. Il linguaggio poco comprensibile per la maggior parte dei telespettatori, la morbidezza delle discussioni nella quale il pubblico finisce con il sospettare latenti complicità, la ricorrente velata presa di posizione degli interlocutori sui problemi reali, lentamente deludono l'attesa di chiarezza che aveva motivato inizialmente i telespettatori a seguire il programma.

Frustrando le attese del telespettatore-elettore si ottiene come risultato non solo di non aver utilizzato l'insostituibile strumento televisivo come strumento di consenso alla democrazia fondata sulla logica dei partiti politici, ma si stimola lo sviluppo del tasso di qualunquismo in parte mai sopito nella società italiana.

Quali formule quindi adottare per superare la fase attuale? Forse bisognerebbe agire su due fronti, sia sul piano dei contenuti sia su quello del linguaggio.

Per portare la discussione su problemi di reale interesse dei telespettatori potrebbe essere sistematizzato l'uso delle Tribune politiche, parallelamente al fluire dei principali problemi dibattuti in Parlamento, problemi economici, politici e sociali che richiedono

scelte attraverso le quali sia possibile verificare l'operato dei propri, o possibili, rappresentanti politici.

In tal modo le posizioni dei vari partiti prenderebbero maggiore concretezza sul piano dei fatti contingenti e specifici, perdendo di fumosità ed acquistando in chiarezza per il grande pubblico.

Ma ancor più importante sarebbe adeguare il linguaggio al livello socio-culturale del telespettatore medio, un linguaggio tale da facilitare la comprensione del dibattito al maggior numero di persone possibile. Questo sarebbe oltretutto nell'interesse di chi espone le domande o formula le risposte, perché richiamerebbe su di sé una maggiore attenzione di ascolto e forse anche una maggiore simpatia.

Non è forse vero che i più significativi personaggi storici di questo secolo devono il loro successo anche, e principalmente, al linguaggio usato nei loro discorsi? Analizzando i discorsi di Lenin, Hitler, Churchill, Mussolini il comune denominatore che si riscontra è che essi usavano un vocabolario ristretto a non più di un migliaio di termini linguistici, i più conosciuti, i più facilmente comprensibili, e quindi i più comunicativi. Essi, tra l'altro, aggiungevano a tutto questo anche un largo uso di metafore, ricavate dalla vita di tutti i giorni dell'uomo comune.

Non a caso, inoltre, per far conoscere ed acquistare un prodotto di largo consumo si usano con successo frasi semplici, formate di parole semplici, e spesso se ne verifica prima, con un test su un campione rappresentativo di popolazione, la loro capacità corretta di comunicazione.

E' pur vero che a problemi complessi corrispondono terminologie complesse e questo, come in qualsiasi scienza, così anche in politica; ma è anche vero che nella comunicazione attraverso il più potente dei mass-media, la televisione, sarebbe auspicabile l'uso non del linguaggio dello scienziato ma di quello del divulgatore scientifico, un divulgatore che, tra l'altro, ha buona conoscenza del mezzo di cui si serve; altrimenti, invece della televisione, è sufficiente utilizzare una rivista specializzata di settore, per essere realmente compresi dallo stesso numero di persone, senza deludere tutti gli altri.

MASSIMO BERTELLI

Oro e gioielli al sicuro?

Per te che vuoi tenere a portata di mano i tuoi preziosi e vuoi garantire la loro incolumità, oggi c'è la nuova cassaforte Mottura che ti dà dieci motivi in più per mettere i tuoi preziosi al sicuro.



1. AL SICURO PERCHÉ:
è costruita con un bordo esterno brevettato tutto d'un pezzo in trafilato speciale in acciaio.

2. AL SICURO PERCHÉ:
ha 4 boccole e 4 ferri per l'ancoraggio nel muro e nel cemento armato che la rendono impossibile da smurare.

3. AL SICURO PERCHÉ:
ha i bulloni di fissaggio delle serrature protetti da una sfera d'acciaio antitrapano.

4. AL SICURO PERCHÉ:
è costruita con una cornice non sporgente e con una saldatura perimetrale che rende impossibile lo scassinamento a leva.

5. AL SICURO PERCHÉ:
prevede la soluzione frangifuoco, con un bordo interno rialzato che non permette il passaggio del fuoco.

6. AL SICURO PERCHÉ:
monta un cardine d'acciaio temperato e rettificato impossibile da segare.

7. AL SICURO PERCHÉ:
prevede una piastra d'acciaio al manganese antitrapano per proteggere la combinazione.

8. AL SICURO PERCHÉ:
nella soluzione chiave più combinazione garantisce la massima sicurezza di inespugnabilità.

9. AL SICURO PERCHÉ:
ha lo sportello che non combacia con il bordo, per rendere impossibile la forzatura con palanchini o simili.

10. AL SICURO PERCHÉ:
solo questa cassaforte è garantita dal marchio



specialisti in sicurezza

nuova cassaforte Mottura dieci volte più sicura

Disponibile in 18 modelli e misure. Prezzi a partire da L. 200.000.
Presso i migliori negozi di ferramenta e centri specializzati.

Per ricevere depliant illustrativi compilate e spedite il presente tagliando a:

MOTTURA

serrature e cassaforte S.p.A.

Strada Antica di Francia, 30 - 10057 SANT'AMBROGIO (Torino)
Per informazioni più sollecite potete chiamare i seguenti numeri telefonici: (011) 931.12.22/34.

Favorite inviarmi gratuitamente e senza alcun impegno da parte mia un depliant illustrativo della nuova cassaforte Mottura

Cognome _____
Nome _____
Via _____
CAP _____ Città _____ Prov. _____

I SONDAGGI DI MIXER

Calcio e corruzione

Nonostante il processo e le condanne, lo scandalo delle scommesse non è ancora superato. Tifosi a parte, molti dicono che...

Il calcio continua ad essere lo sport più popolare nel nostro Paese (e l'interesse suscitato da quest'incerto fine campionato lo conferma), ma al tempo stesso gli italiani ritengono in larghissima maggioranza (il 61,6 per cento, secondo il sondaggio della MAKNO presentato in Mixer dell'11 maggio) che il calcio sia ancora corrotto. E' un risultato sorprendente, ribadito dal fatto che solo per l'8,9 % (gli altri non si sono pronunciati) non esiste più corruzione, e che in un certo senso sembra contrastare con l'aumento sia di interesse che di presenze alle partite del massimo campionato.

Dallo stesso sondaggio è emerso che il 48,7 % (ma il 55,7 dei soli uomini) pensa che gli arbitri siano condizionati da elementi esterni, una cifra che denota l'esistenza di un diffuso clima di sfiducia nei confronti dell'intero sistema calcistico. Il sondaggio di Mixer è stato al riguardo quanto mai indicativo: solo il 23,5 % pensa che i direttori di gara siano obiettivi, mentre il 27,7 non ha saputo rispondere.

Lo scandalo delle scommesse clandestine dello scorso anno è stato un fatto clamoroso che ha svelato molte verità sul mondo del calcio: un fatto che ha interessato non solo come fatto sportivo (39,4 %). I responsabili di quell'episodio sono stati puniti con una sentenza giusta secondo il 37,2 % degli intervistati (ma un altro 21 % ha giudicato il verdetto poco severo), mentre per il 15,7 % la sentenza è stata troppo severa (e una percentuale analoga, 16,1, non ha risposto). Le molte condanne, comunque, non hanno punito tutti i colpevoli: secondo il 57,5 per cento degli intervistati (da qui la logica conseguenza che il calcio è ancora corrotto), la cui maggioranza si è detta contraria a qualsiasi amnistia verso i giocatori squalificati. Solo il 23,1 % ha auspicato una sanatoria, che il 5,4 ritiene applicabile ai soli giocatori azzurri » o che versino in particolari situazioni economiche.



Una distanza lunga un anno tra un cambio olio e l'altro

In un anno con la tua macchina vai in vacanza per un mese, vai in ufficio tutti i giorni, fai un certo numero di week-end. Tutto questo significa 10.000, 20.000, 30.000 Km.

Per una macchina come la tua, noi della Mobil abbiamo lavorato per farti risparmiare.

Abbiamo prodotto Mobil 1, il primo lubrificante che grazie alle sue molecole, tutte di sintesi, ti garantisce:

- un anno, o 40.000 Km, tra un cambio d'olio e l'altro**, perchè è più resistente al calore e all'ossidazione
- risparmi di benzina** perchè è più fluido e fa recuperare energia al motore che la invia direttamente alle ruote
- protezione eccezionale del motore** perchè il velo lubrificante non si rompe neppure nelle peggiori condizioni di esercizio.

Abbiamo provato Mobil 1 per molti anni e per milioni di chilometri sulle strade di tutto il mondo.



GRATIS
il filtro
olio



a chi acquista
4 litri di Mobil 1
presso le stazioni Mobil
che espongono
l'apposito manifesto

Mobil 1

**il lubrificante che fa risparmiare
benzina e cambi d'olio**

Tre titoli nel catalogo Sacis: L'altra donna di Del Monte (a sinistra), Aiutami a sognare di Pupi Avati e Marco Polo di Montaldo (sotto)



UNO SGUARDO ALLE CONSOCIATE RAI: LA SACIS

La bottega dei film

Il catalogo è aperto anche ai privati. Le difficoltà attuali del mercato. Il rischio d'una importazione della cultura dell'evasione

di PINO DI SALVO

Roma, maggio

Anche quest'anno è partito da Roma per Cannes un bel pacco di film confezionati in lingua inglese. Il pubblico guarda ai divi, alle Palme d'oro, ma c'è dietro una complessa realtà commerciale: sulla Costa Azzurra, come su altri mercati meno famosi, si vendono e si comprano pellicole a suon di miliardi. Un mercato sempre più grosso e difficile per la cinematografia di casa nostra che pure conserva un buon prestigio (*Tre fratelli* di Rosi ha aperto quest'anno, fuori concorso, il Festival di Cannes), ma che, per ragioni interne e internazionali, presenta acciacchi di natura economica e finanziaria. Una cifra soltanto: importiamo film per almeno 50 miliardi l'anno.

Non è tutto: anche il prodotto televisivo da qualche tempo lo compra-

mo, in sempre maggiore quantità, all'estero. E l'immanicabile sociologo, allarmato, già parla di un processo di colonizzazione culturale. Sarà così? Vediamo cosa sta succedendo realmente. Siamo andati alla Sacis, la società consociata della Rai, che controlla la pubblicità radio-televisiva e commercializza prodotti televisivi e cinematografici, italiani e stranieri. La Sacis è ormai diventata, in questo campo, l'azienda italiana leader (fatturato, da 2 a 8 miliardi in anni).

Sulla scrivania del direttore commerciale decine di locandine che, sotto il titolo in lingua inglese, mostrano nomi, volti e storie del nostro cinema: *Help me to dream*, *Aiutami a sognare* di Pupi Avati; *The warning*, *L'avvertimento* di Damiani; *The other woman*, *L'altra donna* di Del Monte; *The mystery of Oberwald* di Antonioni... Il campionario per il mercato di Cannes è lungo. Molti di questi film sono stati prodotti in collaborazione con la Rai, che proprio a Cannes negli ultimi anni ha raccolto successi forse superiori al previsto.

Quest'anno a Cannes la Rai vende (e compra) solo, non è in gara. Un film come *L'albero degli zoccoli* o *Padre padrone* non è cosa di tutte le stagioni. Eppure quando Ermanno Olmi portò la storia e il progetto a un produttore

privato non ebbe un'accoglienza entusiastica. Prodotto dalla Rai assieme all'Italnoleggio, con circa trecento milioni di spesa, *L'albero degli zoccoli* ha incassato un miliardo e mezzo solo negli Stati Uniti e un altro miliardo almeno negli altri Paesi. Trionfò a Cannes nel '79, l'anno dopo la vittoria di *Padre padrone*, un altro film dal basso costo e dall'alta qualità. La Sacis li ha venduti in tutto il mondo, con *Prova d'orchestra* di Fellini, *Cristo si è fermato a Eboli* (che ha vinto il Festival di Mosca nel '79), il *Ligabue* (che ha vinto a Montreal), *Fantamara* di Lizzani, la *Vita di Verdi* di Castellani. Per non parlare dei kolossal fatti nel giro delle grosse coproduzioni, quali il *Gesù* di Zeffirelli o il *Marco Polo* di Montaldo.

A leggere l'elenco dei Paesi dove questi film o telefilm vengono venduti si scopre un particolare interessante: accanto a Paesi gran fruitori del prodotto cinematografico, perché industrializzati e con alti consumi culturali e di evasione, vi sono Paesi come l'Angola, il Mozambico, lo Yemen, dove un film come *L'albero degli zoccoli* o *Prova d'orchestra* non può che avere un mercato ristretto. «Ma», dicono alla Sacis, «nel momento in cui c'è una carenza di strutture dell'industria cinematografica italiana nel cam-



**Il tuo occhio
ti dice che è bella
il cuochino ti garantisce
che è buona**

Il "cuochino" ti dice che la cucina che stai per scegliere è Scavolini, cioè fatta come si deve: materiali pregiati, disegno raffinato, varietà di modelli, solidità, scorrevolezza, spazio utile, soluzioni originali. I buoni ingredienti di ogni cucina Scavolini.

DELTA Foto Leon

la cucina con ottimi "ingredienti"

SCAVOLINI

Isola della Melarosa design A. Bertani

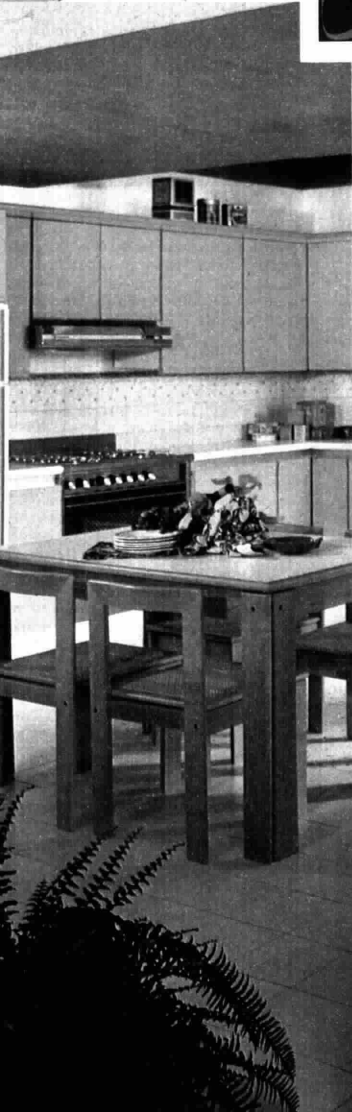

Chiedete il nome del rivenditore a voi più vicino
Riceverete il catalogo completo insieme L. 10604 il francobollo e
SCAVOLINI S.p.A. Ufficio promozionale - Monnalbate (Pesaro)

SCAVOLINI
squadra di basket
serie A



Le straordinarie torte salate, al formaggio

I piatti della cucina di "primavera" sono più appetitosi e gradevoli se arricchiti con formaggi morbidi e saporiti che fondono creando una delicata crema.

PANDIPIZZA

12 fette di pane a cassetta - olio d'oliva - 6 Sottilette Fila e Fondi - 100 gr. di panna - 1 scatola di pomodori pelati - 4 acciughe - alcune olive - capperi - una grossa manciata di formaggio grattugiato - origano - sale - pepe

Liberate dalla crosta le fette di pane; accomodatele la metà sul fondo di una teglia unta d'olio; bagnatele con la panna. Copritele con le Sottilette Fila e Fondi e cospargetele con un buon pizzico di capperi, con le olive tagliate a metà e snocciate. Completate con parte dei pomodori tagliati a grossi filetti a cui sovrapporre le altre fette di pane.

Aggiungete i restanti pomodori, guarnite con le acciughe a pezzetti e cospargete di formaggio grattugiato. Irrorate con mezzo bicchiere d'olio, profumate con un pizzico di origano. Infornate per circa mezz'ora a 200°.



FOCACCIA PRIMAVERA

1 confezione di pasta sfoglia surgelata - 5/6 Sottilette Fila e Fondi - 3 carciofi - 300 gr. di funghi champignons - 1 confezione piccola di piselli fini surgelati - 1/4 di panna - 1 limone - Margarina Vallé

Tagliate a spicchi i carciofi e immergeteli in acqua acidulata; tagliate a fettine anche i funghi.

Fateli poi rosolare, separatamente, in poca margarina che porterete a cottura aggiungendo un po' di acqua e dado.

A parte, fate anche insaporire nella margarina i piselli surgelati.

Foderate con la pasta sfoglia, scongelata secondo le istruzioni, una teglia unta con margarina e fate in modo che la pasta salga un poco verso i bordi. Ponetevi sopra uno strato di Sottilette Fila e Fondi e su di esse, a cerchi concentrici, i carciofi, i piselli e i funghi. Irrorate con la panna e cuocete in forno già caldo per 25/30 minuti.



La bottega dei film

po della vendita all'estero, noi ci assumiamo anche questo compito di promuovere la presenza della nostra industria culturale, anche nei Paesi cosiddetti emergenti. Non si faranno, qui, grandi affari, tuttavia si svolge un ruolo che altri, soprattutto i privati, non pungolati direttamente dalla convenienza commerciale immediata, non svolgerebbero ».

Alla Sacis, quindi, si lavora non solo per le produzioni Rai, ma per l'intera industria cinematografica italiana. Da almeno 2-3 anni il catalogo di questa società si è aperto ai produttori privati (i quali, del resto, all'antica guerra contro la Rai hanno preferito una pacifica e costruttiva coesistenza: le coproduzioni sono ormai la regola). Proprio in questi giorni Leo Solari (presidente della Sacis), Gianpaolo Cresci (amministratore delegato e direttore generale) e Leonardo Breccia (direttore commerciale) stanno trattando i diritti di distribuzione sul mercato internazionale del nuovo film di Antonioni, *Identificazione di una donna* (costo 3 miliardi), e di *Tieta d'Agreste*, che sta per essere girato in Brasile, con Sophia Loren, 8 miliardi di costo, 8 ore di trasmissione TV, un miliardo l'ora. Produzioni di privati, dove la Rai non c'entra, o c'entra poco. « Ma », dicono alla Sacis, « la produzione Rai ormai non riesce più a tenere il passo alle richieste del mercato e, in particolare, alle nostre iniziative commerciali ». La Rai, anzi, deve rivolgersi sempre più al mercato estero per acquistare telefilm, sceneggiati, spettacoli di varietà.

Il fenomeno delle molte breccie aperte dal prodotto televisivo straniero in Italia è comprensibile. L'etere è ormai percorso da una ragnatela di emissioni di TV private più o meno grandi, che, in proprio, producono pochissimo, addirittura nulla. E poi, per quanto riguarda la Rai, l'inadeguatezza dei mezzi si è fatta sentire proprio nel momento in cui l'azienda pubblica ha ampliato i propri programmi (Terza Rete, nuove ore di trasmissione).

C'è quindi il rischio che il prodotto straniero finisca per assumere un peso tale da far perdere l'identità culturale alle nostre radio e televisioni? Ecco un dato abbastanza allarmante (che alla Sacis mettono in risalto): in Italia si destina al settore televisivo (private comprese) una quota di reddito valutabile intorno agli 800-900 miliardi l'anno. Una quota assai modesta. E così, come accade per altri settori dell'economia dove la produzione è insufficiente, si va a comprare all'estero. Anche lo svago e la cultura vengono importati.

PINO DI SALVO



Nordika vola

5 VACANZE GRATIS A MADEIRA e 5000 canotti in offerta speciale

con **nordika** 

Acquista un prodotto della linea Nordika, allega la prova d'acquisto al tagliando qui a fianco (o alla cartolina che troverai dal tuo negoziante) e fai pervenire in busta chiusa a Casella Postale

11/113 00141 ROMA entro e non oltre il 15 Settembre 1981.

Potrai vincere uno dei cinque viaggi/vacanze per due persone nella più favolosa isola dell'Atlantico, e potrai anche comperare a condizioni eccezionali un bellissimo canotto Comet 190: l'offerta è limitata alle prime 5.000 richieste.

Desidero ricevere il canotto Nordika in offerta speciale e lo pagherò in contassegno:

a lire 23.000* e allego due prove d'acquisto
 a lire 28.000* e allego una prova d'acquisto

TAGLIANDO DI CONTROLLO

TAGLIANDO DI CONTROLLO

TAGLIANDO DI CONTROLLO

* Le chi e sono comprensive di IVA

Firma _____

Desidero comunque partecipare all'estrazione dei viaggi/vacanze a Madeira (allego una prova d'acquisto)

Nome _____
 Cognome _____
 Indirizzo _____
 CAP _____
 Città _____



Cosa veder



Un cartellone ricco di importanti appuntamenti per i prossimi mesi sulle tre reti. Gli acquisti e le coproduzioni della Rai sui grandi mercati europei e americani. In secondo piano i «polizieschi»?

Vanessa Redgrave è la protagonista di «Playing for time», lo sceneggiato che narra la drammatica vicenda di una cantante di cabaret francese, figlia di un ebreo e di una donna cattolica, finita nel campo di sterminio di Auschwitz in Polonia. Nella foto sotto: Aubrey, l'eroe di un ciclo di cartoons inglesi



di CARLO FUSCAGNI

Los Angeles, maggio

Un gruppo di ragazzi sta giocando in un piccolo parco di quartiere a Chicago. A un tratto, uno sparo: una bambina, la più piccola, la più bella, cade colpita da una pallottola di pistola. Arriva l'ambulanza, arriva la polizia. Viene arrestato un giovane colto per caso mentre cerca di nascondere una rivoltella. Si proclama innocente; due avvocati difensori d'ufficio gli credono e si battono per parlo.

E' questo l'inizio di *Chicago story*, l'ultima serie di telefilm americani che anche gli spettatori italiani prima o poi vedranno sui loro teleschermi.

La serie presenta qualche novità: è girata interamente a Chicago; i protagonisti sono sei: due medici, due po-

lizioti, due avvocati, coinvolti nel medesimo caso. Fino ad ora è stato girato soltanto il primo episodio, il «pilota», come si dice tra gli addetti ai lavori, ma la CBS, uno dei tre grandi «network» americani, ha già ordinato 13 puntate. Insieme ad altri «piloti» viene mostrato in questi giorni a Los Angeles, negli studi della Metro Goldwyn Mayer, ai compratori europei.

In altri studi, nei mitici «santuari» della storia del cinema, Culver City, Century City, Burbank, Hollywood, la Paramount, la Fox, la Warner Bros., la Columbia, la Universal, ecc. presentano le ultime produzioni televisive.

E' la prima volta che anche gli italiani sono presenti a Los Angeles. In passato, quando la Rai era la sola ad acquistare in America, si aspettava che i programmi andassero in onda sui «network» (NBC, ABC, CBS) e si

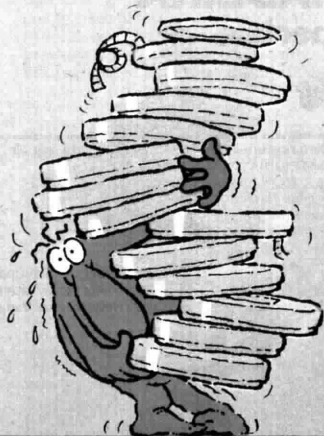

emo in TV



Mick Ford, al centro, è il protagonista di « Caleb Williams »: sceneggiato in costume ambientato nei secoli delle grandi avventure marinare. Il programma sarà trasmesso dalla Rete 1

The Mansfield Story

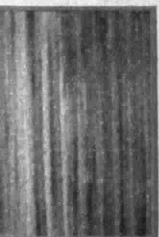

La Rete 2 trasmetterà lo sceneggiato inglese, prodotto dalla BBC, « Oppenheimer », che ricostruisce la vicenda del padre della bomba atomica. Il protagonista è Sam Waterston

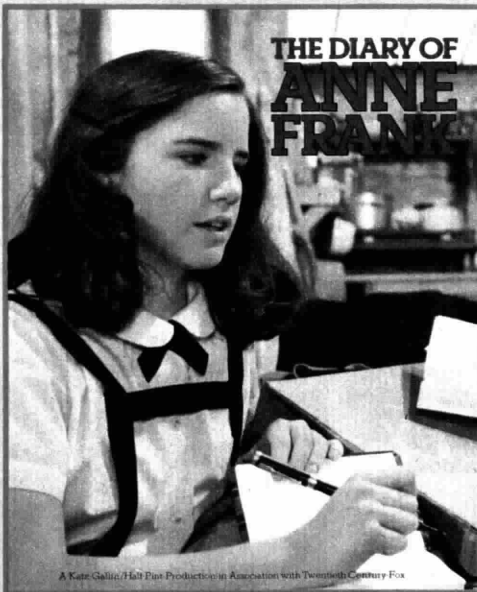

A Kate Gallitz/Hill Film Productions in Associazione with Twentieth Century Fox

THE DIARY OF ANNE FRANK

Lonj Anderson, nuovo sex-symbol made in USA, farà rivivere Jayne Mansfield nel film per la TV dedicato all'attrice degli anni Sessanta. Dopo le biografie filmate di Marilyn Monroe e di Sophia Loren sono in preparazione film su John Wayne e Charlie Chaplin

Dal celebre e commovente libro della bambina ebrea olandese, « Il diario di Anna Frank », è stato tratto uno sceneggiato interpretato dalla giovane Melissa Gilbert. Tra i protagonisti figurano Maximilian Schell, Joann Plowright e Anne Wyndham

scoglievano quelli che avevano avuto maggior successo. Il mercato per la contrattazione era il MIP di Cannes.

Adesso le cose sono cambiate: l'ingresso sul mercato delle TV private ha fatto anticipare i tempi. Non si può aspettare la messa in onda in America; bisogna scegliere direttamente dopo aver visto i « piloti », proprio come fanno i dirigenti dei « network », assumendosi il rischio della scelta, cercando di anticipare il gusto del pubblico che cambia continuamente. Il rituale può essere così riassunto: le grandi Case cinematografiche realizzano i « piloti »; i « network » scelgono a fine aprile; i « piloti » prescelti diventano serie di tredici episodi che cominciano ad andare in onda in ottobre. Se hanno successo si continua; altre tredici puntate, poi ancora tredici e così via, « finché la barca va ». Così è stato per *Dallas*,

così per *Alla conquista del West*, così per *Happy days*, ecc.

Ci sono telefilm (qui li chiamano « show ») che sono andati in onda per dodici anni, come *Hawaii five O*, e altri che ne seguono le orme, come *Kojak* o *Mash*. Siamo a Los Angeles; è primavera e questa città giardino è splendente di luci e di colori, ma è come se fossimo in qualsiasi altra parte del mondo perché le giornate le passiamo chiusi in sale e in salette buie davanti agli schermi. Abbagliati dalle luci e dai colori delle storie televisive.

E' successa la stessa cosa a Cannes

(dove per la verità pioveva) nel recente MIP TV (Marché International des Programmes TV) durante il quale la Rai e le TV private hanno visionato ore e ore di programmi per completare gli acquisti da programmare nell'82. Le scelte di Los Angeles, invece, andranno in onda all'inizio dell'83 perché le serie complete saranno pronte ad ottobre e fra contratti, spedizioni e doppiaggi passerà almeno un anno prima che possano arrivare sul video casalingo.

A Cannes, quest'anno, si sono battuti tutti i record: 500 stands, più di cento Paesi presenti con oltre 4 mila



In occasione del matrimonio di Carlo d'Inghilterra (29 luglio) la BBC ha preparato alcuni special sulla corte britannica



12th INTERNATIONAL TELEVISION ANNUAL

VARIETY 1973

M

MOZART, THE MINI-SERIES

1 HOUR 15 MINUTES
 1973
 12th INTERNATIONAL TELEVISION ANNUAL
 1973
 12th INTERNATIONAL TELEVISION ANNUAL
 1973
 12th INTERNATIONAL TELEVISION ANNUAL
 1973

Slava

MOZART



In continuo sviluppo le coproduzioni internazionali: ecco la copertina del settimanale americano «Variety» dedicata al «Mozart». E' uno sceneggiato realizzato da cinque enti televisivi europei

Sulla Rete 3 vedremo «Raquel Welch con amore». E' l'ultimo special interpretato dalla popolare attrice americana che era un'annunciatrice televisiva prima di essere lanciata come sex-symbol. Qui la vediamo alla presentazione di uno dei suoi ultimi film

QUANTO COSTANO

Gli acquisti stranieri rappresentano circa il 30% della programmazione della Rai e il 90% di quella delle TV private. E' evidente l'importanza di scegliere bene nei diversi mercati, che per l'Italia sono il MIFED a Milano in ottobre, Montecarlo a febbraio, il MIP di Cannes in aprile e da quest'anno Los Angeles in maggio. Il costo di un'ora si aggira per l'Italia sugli ottomila dollari a cui bisogna aggiungere 5 milioni di spese di doppiaggio. La produzione di un programma «pilota» costa alla Casa produttrice oltre 500 milioni For. Questa cifra viene compensata dal passaggio sul «network» (circa 480.000 dollari mediamente) e dalle vendite sul mercato mondiale, e dopo il «network» sulle televisioni locali americane. Ogni anno si producono negli Stati Uniti non più di 500 ore di programmi da «prima serata», insufficienti a coprire la richiesta delle emittenti italiane, il che è un'ulteriore spiegazione dell'accursi della concorrenza (al di là della qualità delle produzioni).



«I Borgia» è un imponente sceneggiato storico della BBC. Ne sono protagonisti Adolfo Celi e Anne Louis Lambert, che è Lucrezia



Cosa vedremo in TV

rappresentanti, almeno mille compagnie televisive con oltre diecimila programmi. Valore degli affari da 50 a 80 miliardi di lire. Gli affezionati dicono però che è stato un MIP fiacco, senza atmosfera e senza programmi di spicco. I lunghi scioperi dell'autunno scorso ad Hollywood hanno ritardato molte produzioni e i «network» ne hanno da poco iniziato le trasmissioni. Nessuna nuova serie è salita ai primi posti della classifica dell'ascolto, dove troviamo ancora *Dallas* e *Mash*.

Gli stessi compratori si sono fatti più esigenti; la corsa all'acquisto selvaggio delle TV private italiane ha rallentato il passo dopo l'arrembaggio dell'anno scorso.

Più degli americani, hanno fatto bella figura gli inglesi che hanno presentato alcuni sceneggiati di notevole impegno produttivo come *I Borgia*, opzionato dalla Rete 2 della Rai. Anche i francesi, che a Cannes, come padroni di casa, vengono subito dopo gli americani per quantità, hanno mostrato sceneggiati in abbondanza. Gli italiani, attraverso la consociata della Rai, la SACIS, hanno avuto successo soprattutto con i film: da *L'albero degli*

«American dream» e «Life on the Mississippi» sono due programmi presentati a Cannes. Il primo è la storia di una giovane famiglia americana; ambientata nei nostri giorni, narra le appassionanti vicende dei protagonisti che decidono di abbandonare la provincia per immigrare in una grande città alla ricerca del successo e della fortuna. Il secondo, invece, è uno sceneggiato tratto da una novella di Mark Twain

zoccoli a Cristo si è fermato a Eboli, a *Fontamara*, da *Prova d'orchestra alla Vita di Verdi* e al richiestissimo *Marco Polo*.

Tentando una sintesi delle tendenze emerse a Cannes, si può dire che è in atto un notevole sviluppo degli sceneggiati (gli americani li chiamano miniserie) e dei film per la TV. Un altro filone è quello delle inchieste-spettacolo legate alla realtà quotidiana e presentate in formule nuove con l'utilizzo dei prodotti della tecnologia televisiva. Sono in diminuzione i telefilm polizieschi e in genere gli spettacoli violenti, contro i quali è in atto negli Stati Uniti una vera e propria crociata. Il livello generale dal punto di vista chiamiamolo artistico (scelta dei temi, dialoghi, regia, montaggio, ecc.) sta nettamente salendo.

Ma quali programmi acquistati all'estero vedranno i telespettatori ita-

liani? Nell'81 vedranno quello che è stato comprato nell'80 e qui alcune anticipazioni sono già state fatte: sulla Rete 1 *Una ragazza americana*, sceneggiato in cinque puntate tratto dal best-seller *Scrupoli*; il super documentario *Cosmos*, un viaggio nel tempo e nello spazio prodotto dalla BBC e dalla televisione pubblica americana; i nuovi episodi di *Kojak*, *Mash* ed *Happy days*; un ciclo, *Il grande teatro dell'Est*; *La vita di Gauguin* e di *Zola*; una riedizione di *Piccole donne* e per i ragazzi *Marco*, vale a dire *Dagli Appennini alle Ande* in cartoni animati come *Heidi*.

Sulla Rete 2 *Palmetstown*, la storia di due ragazzi, uno bianco e l'altro nero, ambientata negli Stati del Sud negli anni '30; *Hari to hart*, una serie brillante con Robert Wagner e Stephanie Powers; la ripresa de *I professional e Le confessioni di un folle*.

La Rete 3, naturalmente, vive so-

A Cannes sono stati presentati vari programmi dedicati alla registrazione di concerti di musica classica e di opere. La Rete 1 ha acquistato quelli su Nijinsky, Nureyev e il film sul nuovo concerto di Diana Ross

Non metterti all'ombra mettiti Coppertone



Puoi prendere tutto il sole che vuoi. Coppertone ha speciali sostanze che proteggono e idratano la tua pelle donandole una abbronzatura meravigliosa, intensa e uniforme.

La linea solare Coppertone comprende prodotti con fattori di protezione adatti a ogni tipo di pelle, dalla più chiara e sensibile (fattore protezione da 6 a 15) a quella più scura (fattore protezione da 2 a 4).



Coppertone

Abbronzia e protegge.



Cosa vedremo in TV

prattutto con la produzione regionale e nazionale. Gli acquisti stranieri sono pochi e qualificati: *La vita di Offenbach* in occasione del centenario, *Il buon soldato Švejk* da Hašek, *Buddenbrook* da Mann, *Hard times* da Dickens e alcuni gialli inglesi di qualità.

Le TV private l'anno scorso si sono assicurate mini-serie importanti come *Masada*, *Galactica*, *La valle dell'Eden*, *Il padrino*, *Dinasty* e lo stesso *Shogun*, che è stato l'avvenimento televisivo americano dell'80. Hanno acquistato, poi, una marea di telefilm dove fanno spicco *Chips* e *Duke of Hazzard*.

Un discorso a parte meritano i film. Esauriti i magazzini degli anni '40, '50 e '60, arrivano adesso sul mercato i più recenti film degli anni '70. Ma i prezzi salgono in virtù della qualità del prodotto, della concorrenza tra le molte emittenti, del rialzo del dollaro e anche perché in passato i prezzi praticati in Italia erano più bassi di quelli inglesi, tedeschi e francesi.

Ci sono poi titoli speciali per i quali le richieste sono da capogiro: la BBC ha comprato *Via col vento* in un pacchetto di 55 film minori per circa 8 miliardi; la televisione indipendente inglese ha comprato dieci film di James Bond per una cifra altissima « top secret ». Gli acquisti di maggior rilievo per l'82 sono stati per la Rete 1 *Playing for time* con Vanessa Redgrave, uno sceneggiato che ha suscitato in America profonde emozioni e vivaci discussioni; la lunga serie *Centennial*, una saga popolare; *Il ritorno del Santo*; *Una città chiamata Alice* e molti programmi per ragazzi.

Per la Rete 2 oltre *I Borgia*, la serie *Breaking away*, una specie di moderno *Happy days* ispirata al film di successo uscito in Italia con il titolo *All American Boys*; gli sceneggiati *Sons and lovers* e *Il palazzo della Ringstrasse*, l'uno inglese l'altro tedesco; i telefilm di Nero Wolfe e la serie di film di Buñuel. Per il 1983 siamo qui a Los Angeles, come si è detto.

Finora i « piloti » più interessanti sono sembrati il nuovo show di Angie Dickinson, *The star maker*, la storia di un produttore cinematografico con Rock Hudson, entrambi della Columbia; *Golden Gate* su una ricca famiglia di San Francisco e *Fly away home* che tratta di un cineroperatore in Vietnam; questi due ultimi della Warner Bros. e soprattutto *Fame*, ispirato all'omonimo *Saranno famosi*, vincitore di un oscar che racconta la storia di alcuni allievi della scuola di spettacolo di New York. Il « pilota » conserva tutta la freschezza, la fantasia e il brio del film. Arriverà anche in Italia. La concorrenza da Cannes si sposta a Los Angeles.

CARLO FUSCAGNI

STORIA DELL'ARTE IN ITALIA

diretta da Ferdinando Bologna

LA PITTURA DEL NOVECENTO

di Antonio Del Guercio

Pagine IV-244 con 199 illustrazioni in nero e a colori.

UTET

Thank you Guardian

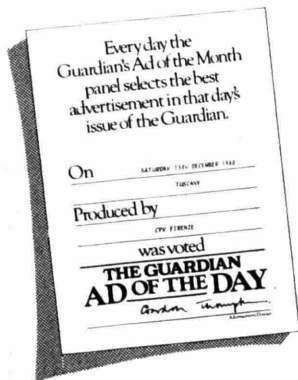

I lettori del «Guardian», hanno giudicato l'annuncio pubblicitario della Regione Toscana a favore del turismo regionale, il migliore tra quelli pubblicati nell'edizione del 13 dicembre 1980

CPV Kenyon & Eckhardt
Firenze s.r.l.

Firenze piazza S. Maria Soprano, 1 tel. 21.80.81

IN TV L'«ITALIANO TUTTO DA RIDERE»

Sordi visto dal figlio Verdone

Il giovane comico infatti
impersonerà questo ruolo
in un prossimo film
diretto da «Albertone».
«Lo seguo sempre
con attenzione e un giorno
forse sarò come lui»



di **GIORGIO GUARINO**
e **GIUSEPPE NAVA**

Roma, maggio

Con calma, serietà e molta attenzione Carlo Verdone continua la sua scalata al successo, ma vuole quello con la «esse» maiuscola. La notorietà televisiva gli ha aperto le porte del cinema, ma ha saputo rinun-

ciare a tante offerte, pure allettanti sul piano economico, per aspettare l'occasione giusta che è regolarmente arrivata. Dopo il primo film, *Un sacco bello*, che ha ricevuto il plauso della critica e quello più sostanzioso del pubblico, ha girato *Bianco, rosso e verdone* sempre con i complimenti dei critici e del botteghino.

Molti hanno parlato di lui come di un nuovo Alberto Sordi e lo stesso

ore
20.40

TV2
DOMENICA
24 MAGGIO

Alberto Sordi e Carlo Verdone: due generazioni di comici a confronto, due modi diversi di burlare e di avere successo. « Nei suoi film c'è il ritratto dell'italiano medio », dice Verdone



attore ha detto che Verdone potrebbe essere il suo erede. Ma lui si schermisce: « La cosa mi lusinga perché ho sempre amato e apprezzato Alberto Sordi, del quale sto seguendo ora le nuove puntate del suo "italiano tutto da ridere". Io, però, preferisco andare cauto perché quella di Sordi è un'eredità difficile da portarsi dietro. Molti hanno detto che i miei personaggi somigliano ai suoi e c'è chi ha voluto ve-

dere nel bullo di *Un sacco bello* un discendente dell'*Americano a Roma*. Devo dire che non ho mai preso come modello Sordi anche se è naturale che ci siano fra noi molti punti in comune. Entrambi siamo romani e guardiamo la stessa realtà. Lui però ha disegnato la tipologia del tipico italiano medio, mentre io punto più lo sguardo verso la piccola borghesia che vive spalla a spalla col proletariato ».

— Che cosa pensi del suo programma televisivo?

« Prima di tutto devo dire che molti film, quasi tutti, li conoscevo già, perché un giovane che vuole intraprendere la carriera di comico non può certo ignorare Sordi. Nelle sue interpretazioni c'è effettivamente la storia del costume italiano, lo specchio delle piccole mode dell'uomo comune. Poi che li sto rivedendo tutti con molto piacere. Questo significa che è un grande attore dal quale c'è sempre da imparare. Mi auguro di poter avere anch'io un giorno diritto ad un programma come *Storia di un italiano* ».

— Prima hai parlato di punti di contatto e di differenze con l'Alberto nazionale. Quali sono?

« Ci sono molte altre differenze. Lui ha una personalità maggiore della mia tanto che spesso l'Alberto privato, con quel suo simpatico cinismo, è lo stesso dei film. Io non ho la stessa personalità, ma ho una maggiore poliedricità, una maggiore attenzione al fenomeno del linguaggio dei giovani. Ecco perché non mi sento il suo erede. Sarò invece suo figlio in un film che gireremo nella primavera dell'82 ».

— Sarà il primo film nel quale non sarai anche regista: la cosa ti preoccupa?

« Avere Sordi come regista mi tranquillizza e mi fa piacere. Abbiamo parlato a lungo dei miei film e Sordi mi ha capito e mi apprezza. Per gli altri registi non so: finora ho avuto offerte basate su soggetti piuttosto brutti, forse commerciali, ma che non mi interessano. Proprio per questo il prossimo film sarà ancora su un mio testo ».

— Un film con tanti personaggi interpretati da te?

« No, farò solo una parte. E' una specie di tappa obbligata per inserirmi nell'iter normale di un attore. Sarà un film prodotto dalla Cineriz con Eleonora Giorgi. E' la storia d'amore di due giovani, una storia naturalmente comica. Probabilmente sarò anche il regista perché mi sarebbe difficile spiegare ad un altro cosa voglio raccontare, le varie sfumature dei personaggi, l'atmosfera che voglio creare ».

— E' stato un colpo di fortuna aver debuttato in un film tutto tuo?

« La fortuna ti può aiutare fino ad un certo punto, se non c'è il talento fallisci subito. E poi vorrei dire che non mi sono scoperto regista all'improvviso. Prima avevo fatto l'assisten-



shampoo neutro Mantovani  per capelli delicati.

Sordi visto dal figlio Verdone

te alla regia, l'aiuto-regista, il Centro Sperimentale di Cinematografia, girato cinque documentari. In più Sergio Leone, che è stato il produttore di *Un sacco bello*, mi ha fatto un corso accelerato di un mese e mezzo. Devo dire che mi stupisce la facilità con la quale altri arrivano alla regia. Parlo di questa moda che si sta diffondendo di prendere gli attori dal cabaret e di lanciarli nel cinema facendo fare tutto a loro. E' un errore perché certi talenti si potrebbero bruciare e il cinema italiano ha bisogno di nuove leve ».

— Si dice che dietro ogni attore comico c'è un attore drammatico. La regola vale anche per te?

« Credo di sì, ma è ancora presto per cimentarmi in un ruolo drammatico. E' una scelta che va ponderata con calma. Dovrei soprattutto trovare un testo che mi entusiasmi. Ecco, per esempio, mi piacerebbe fare *L'uomo dal fiore in bocca* di Luigi Pirandello, ma per adesso preferisco continuare per la mia strada ».

— E la TV l'hai abbandonata?

« No, perché sto registrando uno special per la Rete 3 sulla mia carriera per la regia di Claudio Sestieri e poi a novembre realizzerò con Antonello Faldi uno spettacolo per il sabato sera della Rete 1. Era dai tempi di *Non stop* che ero lontano dal piccolo schermo con un programma a puntate e ritengo sia giusto per un attore apparire in televisione ogni tanto, con attenzione per non stancare il pubblico e non bruciarsi. La TV va fatta col contagocce e devi presentarti sempre al massimo delle tue possibilità. Un film, se tutto va bene, ha un milione di spettatori, mentre davanti alla TV ne trovi oltre venti milioni. E' una platea immensa che ti guarda: se sbagli non sempre ti perdona e l'errore te lo porti dietro per tutta la vita ».

— E la radio?

« Alla radio devo moltissimo perché mi ha dato la possibilità di esercitarmi nello scrivere monologhi, nel provare le voci, nel realizzare scenette. La radio è fondamentale per qualsiasi attore. E' una grossissima palestra di allenamento e poi ha un vantaggio rispetto alla TV: non brucia, non consuma il personaggio, non stanca il pubblico ».

GIORGIO GUARINO
• GIUSEPPE NAVA

Perché un intestino pigro possa svolgere le sue normali funzioni, è necessario usare un lassativo appropriato...



...che sia efficace senza azione violenta e senza provocare disturbi collaterali. Si devono pertanto ristabilire le condizioni ideali perché l'intero apparato gastro-intestinale riprenda a funzionare regolarmente. Puoi così provare i Confetti Lassativi Giuliani che agiscono anche sul fegato e sulla bile che è il naturale stimolo della funzione intestinale.



**Confetti Lassativi
Giuliani:
il lassativo ad azione
completa.**

Seguire attentamente le avvertenze e le modalità d'uso.
Aut. Min. San. n. 4858
Reg. Min. San. 2427/a



Foto ricordo davanti a un fratellino di « Fat boy » (ragazzo grasso), la bomba atomica lanciata su Nagasaki il 9 agosto 1945: un modo per esorcizzare la paura della guerra nucleare. A destra: un centro per grandi ustionati. In alto: tramonto sul Lago Michigan. Così, come la rossa palla del Sole, apparirebbe agli abitanti di Chicago l'attimo dell'esplosione di una bomba nucleare: pochi secondi dopo della città rimarrebbero soltanto mucchi di rovine



Quark... e guerra atomica sia!

Dopo la bomba



Si può sopravvivere a un conflitto nucleare? Gli americani dicono di sì e cominciano a prepararsi. È un'idea pericolosissima: vi spieghiamo perché...

di **GIANGI POLI**

S. Francisco, maggio

Negli Stati Uniti dilaga la psicosi del dopo bomba, del periodo successivo all'ormai inevitabile, si pensa, guerra nucleare. I deserti dell'Arizona risuonano di colpi di pistola e di fucile sparati da uomini, donne e ragazzi che si allenano a difendersi, « dopo », dagli attaccanti affamati. Famigliole intere, con bambini in braccio, visitano sinistre mostre campionarie di oggetti utili per il dopo bomba: dalle tute anticontaminazione ai contatori Geiger, dai gas paralizzanti alle razioni alimentari, tutti prodotti messi in vendita da sempre più intraprendenti imprese commerciali che vedono in questa psicosi una impreveduta e cospicua fonte di guadagno.

ore 21,35
TV1 MERCOLEDÌ 27 MAGGIO

Altre famiglie visitano altre mostre, non meno sinistre. Sono i campioni dei bunker sotterranei da acquistare o da costruire, sotto casa o in località più o meno deserte. Monocamere, bicamere, con pareti a fiori o a righe. Alcuni si associano e costruiscono addirittura condomini sotterranei.

Una marea di libri invade le case americane. Libri che insegnano tutto. Da come togliersi di dosso il fallout radioattivo a come costruirsi un rifugio in 48 ore, a come uccidere un uomo, un aggressore ovviamente, presto e bene.

E' isterismo di massa? Non sembra. Anche il governo e le amministrazioni locali stanno preparando per il dopo bomba. Vengono costruiti rifugi contro la forza d'urto atomica per i V.I.P., le persone molto importanti, ma anche per le popolazioni delle aree a più alto rischio, come quella della grande



L'ustionato (foto sopra) è il malato che per sopravvivere ha più bisogno di assistenza medica. Si calcola che in America i feriti di questo tipo potrebbero essere addirittura 30 milioni. A sinistra: scorteciate dal calore e un po' ammaccate, due testate di missili atomici intercontinentali rientrate dopo un volo suborbitale di prova. A destra: un negozio specializzato in attrezzature atomiche per sopravvivere dopo l'esplosione e due plastici del condominio antiatomico in costruzione nello Utah: 244 alloggi, sopravvivenza garantita un mese, c'è persino la pista per lo jogging. Tutto in libera vendita. Nelle due foto qui sotto: una famiglia in visita al cantiere e un bunker a Phoenix fatto costruire dallo Stato dell'Arizona.



L'APOCALISSE IN 4 TEMPI

1° CASO. ATTACCO CON UNA BOMBA DA 25 MEGATONI SU UNA CITTA' (Detroit o Leningrado). E' il caso più improbabile militarmente, ma più possibile nel caso di errore o pazzia ». Perdite: 3 milioni e 200 mila. Aiuti dal Paese rimasto intatto.

2° CASO. ATTACCO LIMITATO A TUTTI GLI OBIETTIVI INDUSTRIALI (RAFFINERIE) E NON ALLE CITTA'. Perdite: da 2.880.000 a 5 milioni di morti. L'economia, basata sul petrolio, a terra. Danni minori in URSS per la maggior distanza degli obiettivi dalle città.

3° CASO. ATTACCO LIMITATO ALLE BASI AEREE E MISSILISTICHE E NON ALLE CITTA'. Da 2 a 22 milioni di morti a seconda della stagione e dei venti. Dovendo colpire a terra i silos missilistici le atomiche avversarie solleverebbero enormi nuvole radioattive che ricadrebbero lontano.

4° CASO. ATTACCO TOTALE AD OBIETTIVI MILITARI, INDUSTRIALI E CITTA'. Fino a 150 milioni di morti. Lotte per la sopravvivenza. Agricoltura e allevamento a terra. Perché ricostruire le città? Perché un governo centrale? Sfacelo delle componenti interdipendenti che fanno funzionare una società moderna.

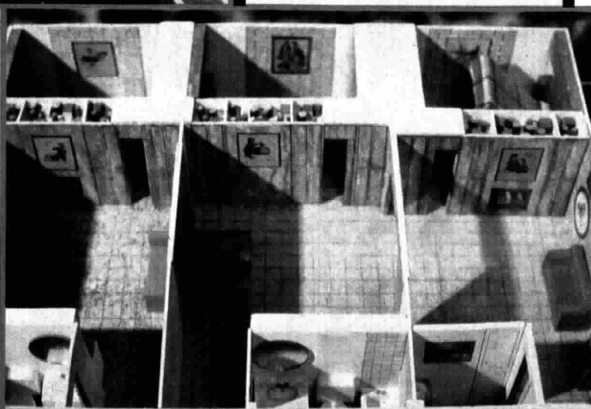
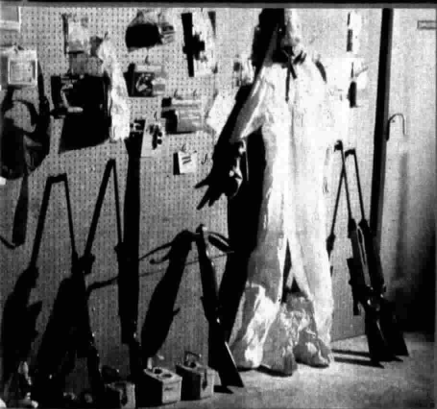
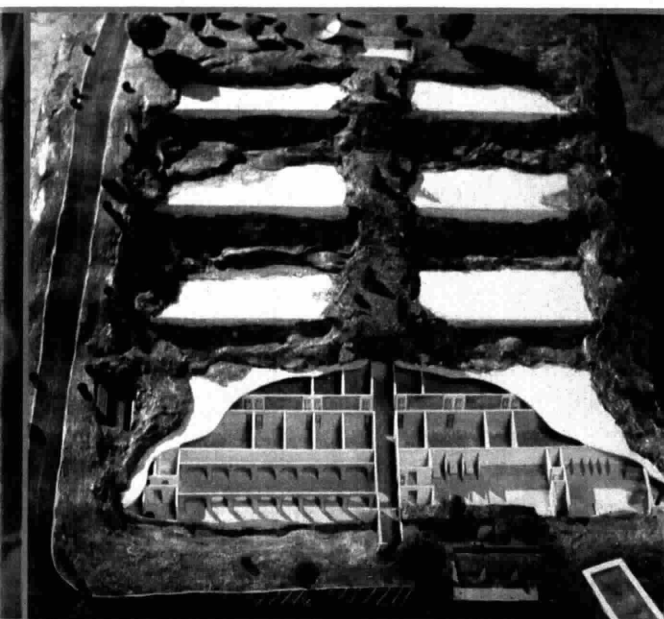

Dopo la bomba

città di Kansas City con la sua base missilistica. Si allestiscono altri rifugi, per il fallout, nelle zone più lontane. Per le grandi città, e sperando di averne il tempo, si preparano complicati piani di evacuazione, piani che eufemisticamente vengono chiamati « di rilocalizzazione in caso di crisi ».

Questi preparativi, secondo i responsabili della difesa civile americana, possono ridurre drasticamente la perdita di vite umane e i danni economici nel periodo dell'attacco nucleare e pos-

sono salvare, successivamente, le capacità economiche del Paese, le possibilità di movimento, le istituzioni, le autorità e, in un certo senso, anche i valori preesistenti alla guerra atomica.

E' tutto qui? In realtà sembra che esista un forte squilibrio fra le decine e decine di milioni di morti previste per gli Stati Uniti e le decine e decine di milioni di morti previste nell'Unione Sovietica. Un recente studio indica nel numero delle vittime possibili il vero deterrente di una guerra atomica e fa notare che per 'a diversa disposizione degli obiettivi sovietici, e per molte altre cause, il numero delle vit-



ELISIR ORIENTALE

si gusta
nel caffè



si beve liscio



nel latte



è squisito
sul gelato



e nei dolci

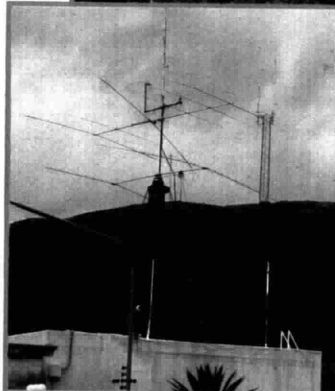

La cupola in cemento armato di un rifugio governativo, irta di antenne radio per comunicazioni spaziali e, foto in alto, esercitazioni di sopravvivenza, uno « sport » cui si dedica un numero sempre più numeroso di americani

Dopo la bomba

time negli Stati Uniti, a parità di missili e di megatonnellate di esplosivo impiegato, sarà molto superiore a quello dell'Unione Sovietica. Da molte parti si preme, quindi, perché nel campo della difesa civile venga fatto di più, molto di più e molto più in fretta.

Ma negli stessi Stati Uniti si levano grida d'allarme. In questo modo, si dice, la guerra nucleare cessa di essere quello che deve essere, e cioè « impensabile », e rischia di diventare « sopravvissibile »: sottovalutare i danni di una guerra nucleare può essere fatale per tutti.

E' bene ricordare a questo proposito che, oltre ai 150 milioni di morti previsti, un attacco nucleare totale lasce-



L'ODISSEA DI BIKINI

A Bikini, piccola isola del Pacifico, il 1° e il 25 luglio del 1946 vennero fatte esplodere 2 bombe atomiche tipo Nagasaki. I 167 abitanti, evacuati, poterono tornare nell'isola solo nel 1970, dopo che le autorità americane terminarono di asportare 30 cm di terreno da tutta l'isola per togliere i residui radioattivi. Nel 1974 i controlli rivelarono nell'organismo degli isolani crescenti quantità di cesio, stronzio, plutonio, tutti cancerogeni, e i 112 superstiti furono di nuovo evacuati. Bikini resterà inaccessibile a chi voglia soggiornarvi a lungo per almeno altri 30 anni, dicono gli esperti, visti i tempi di dimezzamento degli elementi radioattivi stronzio e cesio. Ma il periodo di dimezzamento del plutonio 239 è di 24 mila anni. Il plutonio 239 rimarrà nell'isola praticamente per sempre.

rebbe 30 milioni di ustionati gravi e un numero quasi pari di colpiti da radiazioni. Come soccorrerli?

Ho visitato a Boston un centro per ustionati gravi, uno dei più grandi degli Stati Uniti, con 32 letti speciali. Ebbene, su tutto il territorio americano, i letti per ustionati gravi non raggiungono il numero di 2000. Tolti i 1500 messi fuori uso dalle esplosioni nucleari rimarrebbero 500 letti per 30 milioni di ustionati gravi. Ho visitato anche il centro per chi è colpito da radiazioni di Los Alamos. Quante sono in tutti gli Stati Uniti le apparecchiature simili a quella di Los Alamos? 12, per le decine di milioni di colpiti da radiazioni, così destinati, anche a distanza di mesi, di anni, ad una sicura, orribile morte lenta. Sono dati che non hanno bisogno di commenti.

GIANGI POLI



Ritrova il morbido benessere della natura, nelle calzature Promenade.

Il modo naturale di camminare: a piedi nudi sull'erba. Le calzature Promenade, con il morbido plantare anatomico Orthoflex, danno la stessa sensazione di benessere, eliminando la stanchezza e il mal di piedi.



plantare
orthoflex



in vendita
solo nelle farmacie,
ortopedici e sanitari

sana®Gens

31021 Mogliano Veneto (TV) via Roma tel. 041/451740



Viaggio intorno al

Testimonianze patetiche e no di famosi ubriacconi e di malinconici astemi. Il ruolo del regista Vitale « bevitore sociale »

di GUIDO VERGANI

Roma, maggio

Un ex beone, il sottoscritto, che è stato strappato al perfido gin dei night-club da un cagionevolissimo fegato, e il regista Riccardo Vitale, che può essere definito, secondo il linguaggio medico, un bevitore sociale, hanno esplorato, senza iattanze moralistiche, il mondo, i sentimenti, le allegrie, i drammi, le rodomontate, le debolezze, i miti di quel tredici per cento di italiani che, secondo le statistiche, sono troppo amici del fiasco o della bottiglia. Lo hanno fatto attraverso le testimonianze in prima persona di famosi ubriacconi, di buoni bevitori, di melanconici ex tracannatori, di gente felice di reggere venti grappini, di ex alcolisti che si pongono solo l'obiettivo dell'astinenza giornaliera perché l'idea di un più lungo combattimento li annienterebbe psicologicamente, e di astemi quasi discriminati da una società che da sempre considera il bere come sinonimo di virilità e che, da qualche tempo, attra-

verso la pubblicità, affida all'alcool anche una « garanzia » di raffinatezza e di eleganza.

Non è e non voleva essere un'inchiesta sul bere, sui danni dell'alcool, sulla linea rossa che fa da confine fra i bevitori sociali e i potenziali etilisti, sull'escalation dei ricoveri per turbe psichiche da alcoolismo (sono aumentati del 300 per cento fra le donne e del 297 per cento fra gli uomini), sul macabro incremento delle morti per cirrosi epatica (5700 nel 1971; 18 mila nel '78), sul boom dell'etilismo femminile (il 30 per cento in più negli ultimi anni), sull'aggravarsi dell'alcolismo fra gli adolescenti e i giovani. Nel linguaggio giornalistico queste cinque puntate di *Io e... Falcool* si potrebbero definire « elzeviri », non perché pretendano di essere più paludati di un'inchiesta o più su di tono, ma perché l'andamento delle interviste tende più a far raccontare esperienze, stati di animo, cose viste, vissute nel rapporto con la bottiglia e cultura del bere più che aggredire una realtà per molti versi drammatica e spesso sottaciata dai protagonisti per vergogna sociale.

Avevamo un modello, quello delle trasmissioni precedenti di questo ciclo: *Io e il fumo* e *Io e il cibo* curate dal giornalista Paolo Galdi con la regia di Piera Saraceni e di Ruggero Dugoni. Lo abbiamo seguito, con una differenza che io, come giornalista e come in-

tervistatore, non ho una natura graffiante, non sono portato a sgambettare l'intervistato. Del resto, nessun accanito fumatore, nessun pantagruelico amante della buona tavola ha sensi di colpa sociali, mentre parecchi bevitori, anche se non quotidianamente ciuchettoni, hanno il pudore della bibita, il complesso della sbronza e vanno « presi » con delicatezza, senza indici puntati e troppe tattiche da contropiede nell'intervista.

La speranza è che ne sia venuto fuori un « memoriale » a più voci, una sorta di mosaico a larghe tessere, alcune cupe, altre ironiche, altre ancora allegre e quasi inneggianti al piacere del bere, che, senza impancature moralistiche, né toni apocalittici, rappresenti la realtà in tutti i suoi aspetti da quelli del dramma a quelli che fanno parte della nostra civiltà, della nostra cultura e del nostro costume atavico o imitativo di altri modelli. Insomma, un insieme di testimonianze che, in modo indiretto e senza il taglio del « libro bianco », documenti la situazione come un'inchiesta, ma contemporaneamente « fotografati » una realtà che non è solo e unicamente nera di morti, di cirrosi epatiche, di alcolodipendenti, di squilibri psichici, di solitudini riempite dalla bottiglia, di vino, whisky, vodka e cognac che ammazzano.

Non so, ovviamente, se il nostro lavoro sia riuscito a tenere fede al bi-



fiasco

ore
21.55

TV1
MARTEDI'
26 MAGGIO

*Secondo alcune statistiche
l'Italia nel consumo
di alcoolici sotto qualsiasi
forma sarebbe oggi
al secondo posto
fra i Paesi industriali
preceduta soltanto
dalla Francia*



DURA DI PIU'



B. GOSWAMI/STY

ALKALINE
DURACELL®

Avete visto i coniglietti in TV? Uno solo continua a suonare:
quello alimentato con pile Duracell.

Perchè, come hanno dimostrato anche le prove di laboratorio dei Politecnici di Milano
e Torino, Duracell dura fino a 5 volte più delle normali pile zinco-carbone.

Viaggio intorno al fiasco

nario di partenza. So che quel binario è giusto e non pensato astrattamente. Questi sono tempi di accesi dibattiti sul tema dell'alcool. Da una parte i medici, il ministro della Sanità, le straordinarie persone che mandano avanti l'associazione degli « Alcolisti Anonimi » e dall'altra i produttori di vino e di superalcolici si combattono a colpi di statistiche e di cifre. L'Italia, nel consumo di alcolici, sotto qualsiasi forma, sarebbe al secondo posto fra i Paesi industriali. La batterebbe solo la Francia che tranquilla a più non posso. Gli Stati Uniti sono al sedicesimo e la Svezia, che è tarantolata dal complesso dell'ubriachezza (nell'ultima puntata, la trasmissione si occupa del « caso Svezia », per dimostrare soprattutto il troppo che si fa lassù e il niente che si fa da noi, per arginare la minaccia dell'alcolismo), solo al ventesimo. Se si esclude la solita Francia, l'Italia registrerebbe la più alta patologia da alcool del mondo, con 22 mila morti di cirrosi all'anno, senza contare le morti psichiche e le morti stradali che l'alcool provocherebbe in misura del 30-40 per cento.

Non c'è dubbio, però, che, al di là di ogni allarmismo, il problema esista e abbia una dimensione tutt'altro che confortante. Ma esiste anche la realtà di chi beve e molto senza sfiorare l'etilismo o sapendolo driblare. E' il caso, fra i nostri testimoni, del giornalista Giancarlo Fusco che tracannava tanta grappa da essere scambiato per un bar dal produttore che, spedendola, gliela forniva. Esiste un limite fisico individuale che scambussola le tabelle dei medici e a volte ridicolizza quei tre quarti di vino o un quarto di whisky al giorno indicati come confine fra il bevitore sociale e il potenziale alcolista. Esiste la cultura delle « ombre », del vino come alimento che non può essere archiviata dal moralismo, anche se spesso riempie gli ospedali. Esiste una civiltà del bere che aiuta a vivere e puntella la qualità della vita ormai assai precaria. Esistono i miti dell'alcool e genialità, dell'alcool ed erotismo.

Il nostro mosaico di testimonianze tende ad entrare nel dibattito al calor bianco di questi mesi (il ministro della Sanità Aldo Aniasi, recente astemio dopo una vita di modeste bevute, sta dando battaglia e promette una maggiore attenzione dello Stato al problema), affronta il lato cupo, drammatico della realtà, ma anche le sue oasi di allegria, di sapienza del bere; non dimentica che la realtà ha più facce. Non tutto, insomma, è droga di Stato,



non tutto può cadere sotto la scure di una sacrosanta preoccupazione e di un giusto allarme. Tutto, anche il lato peggiore del bere, deve essere visto ricordando che il fiasco e la bottiglia hanno lontane radici nella nostra cultura e lontane necessità. Questa prospettiva Riccardo Vitale e chi scrive sperano di avere « reso » nel programma che, più che da loro, è fatto dai protagonisti, dai testimoni: l'astemio Giuseppe Novello, il più grande disegnatore umorista del Novecento; Gianni Brera, Renato Guttuso; l'alcolista anonima Gabriella; Sergio Saviane; Giovanni Nuvoletti; lo scrittore Germano Lombardi e il pittore Giulio Turcato, inarrivabili conoscitori di bar; il parroco don Ippolito che si è lasciato alle spalle an-

L'eccessiva amicizia col fiasco, o la bottiglia, sarebbe responsabile in misura del 30-40 per cento degli incidenti stradali, senza contare le morti per cirrosi in continuo aumento

ni e anni di cognacchini; Nicola Arigliano; Ruggero Orlando che non si spiega la fama di buon bevitore; il visagista Gil; il barman dell'« Harris Bar » di Venezia; i medici Pettiziol e Madeddu; « Mamma Lina » che ha dissetato un'intera generazione di artisti al « Giamaica » di Milano; Camilla Cederna e tanti altri. Adesso speriamo solo di poter brindare a un non insuccesso del programma.

GUIDO VERGANI

PESCE AZZURRO CIRIO

NE FATE
E BONTÀ



LINEA
MARE



SARDINE CIRIO:
PER UN PIATTO
GUSTOSO
SARDINE CON
CARCIOFI

Ingredienti per
persone:
scatole di SARDINE
AL NATURALE AL
LIMONE CIRIO

ca 115 gr., 6 carciofi, 100 gr.

olio vergine d'oliva, sale, prezzemolo, pane grattato.

Pulire i carciofi e tagliarli a fettine sottili in lunghezza. Sul fondo di una teglia disponete uno strato di fettine di carciofi dopo aver unto abbondantemente d'olio il fondo del tegame.

Condite con un po' di sale e fate uno strato di sarde disponendole a ruota, in un po' d'olio e prezzemolo e distribuite a pioggia un pugno di pane grattato.

Un piccolo filo d'olio e mettetle il tegame in forno a calore moderato per circa 35 minuti... e... Buon Appetito.

**sardine al limone cirio,
un secondo allegro e più digeribile.**

Il cammello se ne va



**Il bilancio fortunato
di un programma in cui
spesso il quotidiano
è diventato sensazionale**

di CARLO BRESSAN

Roma, maggio

Una sagoma di molo. Due file di barche. Onde spumose che lambiscono la spiaggia (chromakey). Ombre di pesci guizzanti. Una voce che canta « Piscatore 'stu mare 'e Pusilleco... ». Un profilo di veliero su cui s'imbarcherà il cammello-simbolo di *Aperti sabato*, il settimanale pomeridiano sulla Rete 1 (90 minuti in diretta dalle 17,05 alle 18,30) che con questo numero conclude il suo quinto ciclo di trasmissioni. La trasformazione dello Studio 3 di Roma in ambienti e paesaggi i più svariati ha costituito la caratteristica singolare e accattivante di questo programma configurato come un viaggio in carovana (lo slogan coniato per questo ciclo è « il mondo visto da un cammello ») attorno ad un argomento esaminato e presentato sotto vari aspetti ed in varie parti ognuna delle quali costituiva una « tappa » del viaggio.

Lo studio si è trasformato di volta in volta in una piazza, in un accampamento di zingari, in un laboratorio di ricerche scientifiche, magari in un gigantesco piede, o nel batiscafo di Jacques Cousteau, o in un'immensa piro-

«APRITI SABATO»

ello



ore
17,05

TV1
SABATO
30 MAGGIO

ga polinesiana per compiere il « giro del mondo in 80 minuti » in compagnia di Folco Quilici. E' stata portata in studio un'incubatrice con cento uova che, l'una dopo l'altra, si sono schiuse nel corso della trasmissione sotto gli occhi degli spettatori. Nella puntata *Oro rosso: sangue* ci fu una donazione di sangue collettiva, in diretta, da parte dei conduttori del programma e di vari personaggi della TV eseguita dallo staff medico dell'AVIS per sollecitare negli spettatori una coscienza ad essere più generosi. Nella puntata sulle pietre preziose, oltre a gemme da capogiro presentate dal gioielliere Buccellati, vi fu un vero « scoop » televisivo: l'intervento del geologo Charles H. Simmons, giunto dal Centro Spaziale di Houston con un frammento di roccia lunare. Questa pietra « preziosa » nella notte precedente la trasmissione era rimasta gelosamente custodita nel forziere dell'ambasciata americana. Altri temi: il mercato dei fiori e quello dei profumi (comprese le allergie); le industrie che vivono e prosperano sulla nostra pelle (cosmetici e medicinali, antiche terapie e tecnologia avveniristica); la faccia,



Carta igienica
Scottex.



Marco Zavattini, che in qualità di regista ha realizzato vari servizi televisivi nei settori dell'informazione e dello spettacolo, è uno degli autori e conduttori di *Aperti sabato*

Il cammello se ne va

(l'uomo da sempre si identifica con il suo volto, sede delle possibilità di espressione); vivere un menu in compagnia di cuochi e gastronomi capeggiati da Ugo Tognazzi. E le interviste di Marina Como (Paloma Picasso, Gina Lollobrigida, Françoise Sagan, Giulio Andreotti, Rudolf Nureyev ed altri). I servizi da Londra di Sandro Paternostro; i reportages dagli Stati Uniti di Stefania Casini e Francesca Marciano, sempre imperniati sul tema della puntata.

Forte di un'esperienza dell'anno scorso riguardante la ricerca di persone centenarie ed ultracentenarie, quest'anno *Aperti sabato* ha lanciato fra i telespettatori la ricerca dei gemelli a cui è stata dedicata una trasmissione. Sono state presentate in studio 50 coppie di gemelli di varia età. Sono intervenuti inoltre i sei gemelli Giannini di Soggi (Arezzo), famosi nel mondo, e le gemelle Appiotti di *Lascia o raddoppia?*, vent'anni dopo. Ed anche il gemello «segreto» di Paolo Villaggio.

«Prima di mettere a punto la nuova formula del "viaggio in carovana"», dice Mario Maffucci, autore del programma con Marco Zavattini, Carmela Lisabettini e Luigi Martelli, «abbiamo affidato ad un istituto specializzato un'indagine sulle caratteristiche che avrebbe dovuto avere il programma sulla base dei cicli precedenti. I risultati sintetici di questa inchiesta parlano di una "positiva valutazione

“Tu hai il mio alto gradimento”.



**“Per forza! Ho una
bassa gradazione”.**



**Birra...
e sai cosa bevi!**

Produttori Italiani Birra

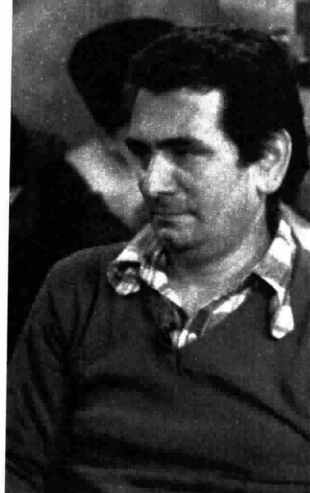

Mario Maffucci, giornalista televisivo e produttore, è uno degli autori e conduttori di Apriti sabato. Firmano inoltre il programma Carmela Lisabetтини e il regista Luigi Martelli

globale dello sforzo attuato dal programma per proporre un prodotto per molti versi nuovo e con validi contenuti”. Il connotato più diffuso di *Apriti sabato* è apparso la sua “diversità”. La sua imprevedibilità, lungi dal disorientare lo spettatore, ne stimolava l'interesse. A questo si ricollega l'apprezzamento per l'uso della diretta. Qualcuno ha detto: “E' come una partita di calcio, non sai come va a finire” ».

In sostanza i telespettatori apprezzano molto il modo in cui *Apriti sabato* riesce ad essere insieme spettacolo e divulgazione culturale, intrattenimento e informazione. « Siamo molto attenti ai dati del Servizio Opinioni », aggiunge Marco Zavattini, « per noi costituiscono strumenti di lavoro. Nell'orario piuttosto ingrato, quello del sabato pomeriggio, quando quasi tutti sono fuori, ci siamo conquistati un pubblico affezionato. Abbiamo avuto due milioni di spettatori adulti, che formano più del 50 % dell'uditorio medio dell'ora e del giorno (gli altri, meno del 50 %, si dividono sulla Rete 2 e le TV private), con un indice di gradimento di 77. Possiamo dichiararci soddisfatti ».

E mentre il cammello si accinge a salire sul veliero per andare in vacanza, chiediamo: Che ne sarà di *Apriti sabato*? Tornerà per il sesto ciclo? Mario Maffucci sorride: « Tornerà. Non sappiamo se sul cammello, ma tornerà ».

CARLO BRESSAN



UNA CANTANTE PER «ZIM ZUM ZAM»

La ragazza Valentino

Da un passato «silenzioso» di fotomodella al successo nelle discoteche. Come vive e lavora la timida ma oculata Viola. Il ménage con Riccardo Fogli

di MASO BIGGERO

Roma, maggio

Ma perché questo nome, Viola Valentino?
«Perché Viola è il mio fiore e colore preferito e perché il mio produttore Giancarlo Lucariello è un patito del cinema americano anni Venti ed ha un debole per Rodolfo Valen-

tino. E naturalmente perché il mio nome anagrafico, Virginia Minnetti, non ci è parso del tutto giusto per il mestiere che ora faccio».

Il mestiere di cantante: incidere e vendere molti dischi (cinque titoli sinora usciti e quattro entrati regolarmente in classifica: solo quattro perché il quinto è ancora fresco di pressa), attirarsi in breve tempo la simpatia di un vasto pubblico di giovanissimi. Ma alcuni storcono il naso (parliamo soprattutto di cantanti e anche di qualche esperto) all'idea che una fotomodella, che con la musica ha solo una parentela anagrafica (sui certificati risulta infatti sposata al cantante Riccardo Fogli), improvvisamente decida di tradire l'obiettivo della macchina fotografica per il microfono della sala di incisione.

«Mi sono messa a cantare quasi per

gioco, per sfidare me stessa dopo tanti anni di lavoro "muto" come fotomodella. Ho voluto prendere la rivincita su chi mi considerava solo un bell'oggetto da copertina», si limita a confessare Viola Valentino, senza entrare nel merito delle polemiche, paga della risposta positiva che il pubblico continua a darle.

Di Viola si è detto molto: che è un'artista fabbricata in provetta (come dissero ad Hollywood molti anni fa di Kim Novak), che portata fuori delle sale di incisione perderebbe mordente. Invece il successo di alcune tournée, in particolare quelle che facevano tappa in discoteca, hanno smentito clamorosamente i detrattori di questa cantante che, per la verità, fa una vita tranquilla, dissimile da quella della maggior parte della gente di spettacolo.

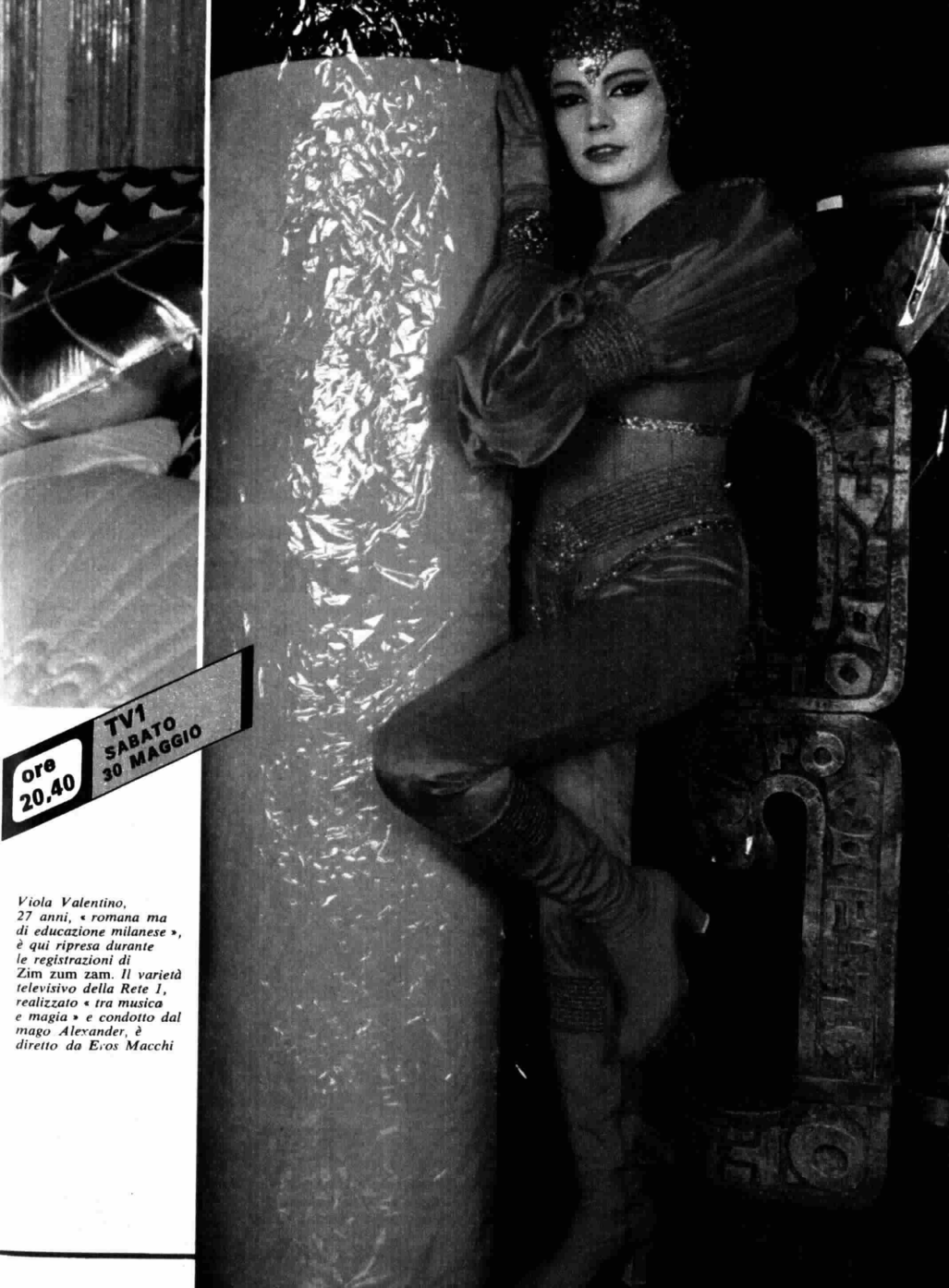

ore
20.40

TV1
SABATO
30 MAGGIO

Viola Valentino, 27 anni, « romana ma di educazione milanese », è qui ripresa durante le registrazioni di Zim zum zam. Il varietà televisivo della Rete 1, realizzato « tra musica e magia » e condotto dal mago Alexander, è diretto da Eros Macchi



Consulti:

Facilissimo orientarsi: tutte le attività commerciali, professionali, industriali della città sono divise in 1760 Categorie. Ecco subito trovato quello che serve!



confronti,

Scorrendo i vari nomi, è facile comporre una piccola rosa di candidati: i più comodi, i più grandi, i più piccoli. Insomma, quelli che fanno al caso vostro.



scegli,

Scegliere il nome giusto è una questione di cinque minuti. Basta una telefonata di controllo per capire chi è più disponibile, più conveniente, più simpatico.



risparmi.

E risparmi. Tempo, innanzi tutto. Ma anche denaro, perché con Pagine Gialle sei sicura di trovare proprio quello di cui avevi bisogno. E alle migliori condizioni.



Pagine Gialle. La città in casa.

La ragazza Valentino

« Se posso me ne sto a casa; se proprio devo andare in TV, alla radio o fare dei concerti allora mi sposto. Però preferisco occuparmi della mia vita privata, o meglio dividermi tra lavoro e me stessa ».

Ma allora Viola Valentino non è del tutto convinta della propria voce e del proprio modo di cantare? Si sente una « provvisoria » nell'universo canoro nostrano?

« Come cantante mi piaccio, anche se mi rendo conto che non potrò mai essere una Mina o una Vanoni. Però sto studiando la chitarra e il pianoforte perché è giusto che io faccia meglio quello che adesso sto facendo ».

Viola Valentino ha ventisette anni, come lei stessa ha ammesso. Si è messa a cantare perché, vivendo nel mondo della musica leggera col marito Riccardo Fogli, ha trovato per caso qualcuno (Lucariello, appunto) che ha visto in lei una possibile pop-star. E' una ragazza romana di educazione milanese con addosso un misto di pigrizia e di voglia di fare. Le contraddizioni in lei non mancano.

« Sono in genere allegra », dice, « però mi capita di avere profonde crisi: di lavoro e sentimentali che però cerco di non mettere in piazza. Sono fatalista e credo ciecamente nel destino segnato dalle stelle; ma se devo fare qualcosa mi applico caparbiamente per realizzarla. La mia passione è lo shopping e la vita fuori casa; è tra le quattro mura della nostra abitazione faccio tutto io: cucino, riassetto, mi dedico ai piccoli lavori di bricolage. Adoro la vita di città ma mi piace altrettanto il silenzio della campagna. Mi piace la musica, odio le discoteche; ciononostante riesco ad avere successo proprio nelle discoteche. Credo nell'astrologia ma non sono superstiziosa... », e così via lungo la strada delle contraddizioni, alcune delle quali sono state anche clamorose. Come la reazione molto « tradizionale » alla sbandata che il marito ebbe per Patty Pravo. Allora la futura pop-star, la spregiudicata a parole (avrebbe più tardi sfondato con una canzone in cui si sarebbe « messa in vendita »), si chiuse in se stessa e attese il ritorno del suo compagno definendo (e giustamente a quanto si vede poi) quella cotta per la maga Patty una semplice scappatella!

Molte contraddizioni, dunque, per un ritratto difficile da disegnare? Sentiamo ancora come si descrive la diretta interessata.

« Credo di essere timida, non amo i viaggi, tendenzialmente posso definirmi



una dormigliona, adoro gli animali, ho una innata incapacità di portare rancore, temo il buio, non sono golosa, odio il telefono, odio le giornate programmate, credo di non essere invadiosa ».

Questa la ragazza-Valentino come lei stessa si vede; c'è però chi giura che Viola più che a Kim Novak sia paragonabile alla Shelley Winters di alcuni film, a quella donna un po' sfocata che, una volta messa al centro di una certa situazione, caccia le unghie e dimostra una insospettabile grinta.

« Delle mie canzoni », dice infatti, « mi occupo io, con il mio produttore ed il mio arrangiatore; Riccardo è bene che si occupi delle sue. Accetto il suo giudizio perché lo stimo; però ognuno deve andare per la propria strada artistica, altrimenti si finirebbe col mischiare malamente le carte del lavoro e del cuore, ed allora sarebbero guai ».

Dichiarazione niente male che forse Viola non avrebbe fatto qualche anno fa, quando era una semplice fotomodella.

« Perché? Ho sempre pensato che, quando si è sposati con uno che fa il tuo stesso mestiere, bisogna essere indipendenti. E non ho cambiato idea quando sono entrata nella professione canora ».

In pochi anni Viola Valentino ha visto mutare alcuni aspetti del suo rapporto con il marito. Prima era una fotomodella ben pagata che non pensava

La cantante Viola Valentino « valletta » d'eccezione per i giochi di magia di Alexander. « Sono timida, tranquilla e sedentaria, ma quando mi si presentano le buone occasioni di lavoro tiro fuori le unghie! »

di entrare in concorrenza sia pure indiretta col partner; poi è venuto fuori lo « scherzo » di *Comprami* che ha venduto molte centinaia di migliaia di dischi, seguito da *Sei una bomba, Anche noi facciamo pace e Sera con i fiocchi*. E molte cose sono cambiate nella sua vita.

« Qualcosa forse, nella mia vita », ammette, « ma non nel mio ménage con Riccardo. Continuiamo ad andare d'accordo su tutto; inutile quindi cercare motivi di nuovi e forse pericolosi confronti nella sfera del lavoro ».

Saggia decisione per una che si considera in eterna vacanza: « Mi ritengo fortunata », dice, « sono nata in vacanza a Roma e iniziare la vita in vacanza non è da tutti. Mi sento un po' Pape-rino, ma con una differenza molto grossa: quando a me capitano le occasioni non me le lascio sfuggire ».

Quella di *Zim zum zam*, in cui Viola Valentino è affiancata ad Alice, alla Rettore e a Marcella, è decisamente una bella occasione che non poteva sfuggire a una così accorta amministratrice delle proprie futilità.

MASO BIGGERO

Brendolan

crudi a puntino

SanDaniele

un classico della gastronomia, celebre per la sua fragranza e morbidezza dovute alla stagionatura in un inimitabile clima.

Veneto

un'armonia di morbidezza e sapore, frutto della maturazione naturale all'aria delle dolci colline venete.

Brendolan

Riccardo Cocciantè in due momenti dell'intervista. Considerato un artista che dal lato umano poco concedeva al pubblico, Cocciantè è ora molto cambiato: ha scoperto la felicità, crede nel dialogo e nel sorriso

TV3

Prossimamente



Due chiacchiere con un cantautore che vive tutto fino in fondo. Ci aspettavamo un personaggio scontroso ed abbiamo conosciuto un uomo che non ha paura d'ammettere le sue fragilità

di SERENA JANNICELLI



PERSONAGGI DELLA CANZONE

Cocciante: la felicità è un complesso

Roma, maggio

Bello non sono mai stato, ma la situazione era peggiorata dal fatto che non mi amavo». Forse ora Riccardo Cocciante si ama, perché ha la bellezza di chi è abitato, ha un'anima. Dolcezza disarmante, occhi verdi da gatto tranquillo, dov'è il personaggio antipatico e brusco che aspettavamo?

« Ho scoperto che potevo essere felice. E' stato come mettere un vestito nuovo e starvi bene, comodo. Anche la

mia musica è diventata più solare e in concerto non faccio più i monologhi rabbiosi di un tempo, quando cantavo per me e non per il pubblico: ora cerco un dialogo, la gente mi piace. Credo che bisogna lasciarsi sempre la possibilità di maturare nel tempo, di compiere la propria evoluzione nella vita. La mia rabbia era anche una questione di complesso: pensa che portavo dei tacchi per sembrare più alto... Non si vive bene in quel modo, si fa troppa fatica ».

— Dalla tua musica vien fuori una

persona che vive sempre sul filo dell'emozione, profondamente. E' una fatica anche questa...

« C'è un altro modo di vivere? Dal momento in cui nasce l'uomo cerca la spiegazione del suo passaggio sulla terra e solo questo gli permette di creare. Creare è un'emozione irrinunciabile. Per me fare una canzone è come per una donna mettere al mondo un bambino: quella cosa presente, concreta, ti conferma che esisti. E quando una canzone ha successo è un figlio che



Yomo lo yogurt. La bellezza di stare bene.

Yomo lo yogurt è una nuova idea per la tavola: a pranzo, al posto della frutta, o per una cena nutriente e leggera.

Yomo infatti, ha tutta la bontà della frutta e tutti i benefici di milioni e milioni di fermenti

a pranzo e a cena

tipi di frutta e anche magro, intero e doppia panna.

lattici vivi. Yomo puoi sceglierlo con 11

Attenzione alle confezioni che sembrano yogurt, ma non lo sono. Solo se c'è scritto yogurt, ne hai tutti i benefici.

Cocciante: la felicità è un complesso

riesce nella vita, un senso d'orgoglio appagato ».

— **Mentre ti aspettavo, qui nella tua casa discografica, ho sentito tutti, anche altri cantautori, parlare di te con grande affetto: qual è il segreto per farti voler bene?**

« Mi fa un piacere enorme quello che dici... Segreti non ne ho. Cerco di essere me stesso. Questo è un mestiere che trasforma: hai intorno gente che ti adula, per cui tutto ciò che fai è bello, anche quando non è vero e perdi i contatti con quello che sei. Diventi egoista, bizzoso, non reggi più le critiche. Io le critiche le cerco, cerco un confronto continuo con le persone che lavorano con me. E' l'unico sistema per sapere se la mia strada è giusta e conservare un equilibrio: quando sono troppo severo con me stesso mi rassicurano, quando lo sono poco diventano severi loro. Viaggiamo tutti insieme in un gran pullman attrezzato con pianoforte... Certo, rinunciamo a molte libertà, comodità anche, ma conserviamo un rapporto umano. So che il mio personaggio è stato sempre presentato come taciturno, arrabbiato, non disponibile, ma non sono così... ».

— **La prima generazione di cantautori, a cui appartieni con De Gregori e Venditti, ha quasi abbandonato il suo pessimismo. Bene. Ma come mai si « piangeva » 10 anni fa e non ora che, in fondo, la situazione sociale è peggiorata?**

« Gli artisti sono espressione della cultura, del costume del Paese in cui vivono: l'Italia sta vivendo alla giornata... " Prendiamo quello che c'è, domani tutto può cambiare e chissà come ". Non sarà bello, ma è caratteristica delle crisi. Ora parlo per me, per Antonello e Francesco non posso dire, ma anche se sembravo più duro, più ansioso prima, credo di essere maturo adesso. La lotta di gruppo, tra virgolette, di quegli anni si è rivelata inutile, quasi una moda. Quella vera è individuale, quotidiana. I giovani stanno tornando ai valori tradizionali: è la ricerca di sicurezze in una società che le toglie continuamente. E comunque io non sono mai stato tra i più impegnati. Devo dire, anzi, che m'interesso molto più ora di un tempo a ciò che mi accade intorno. Quando sono arrivato in Italia da Saigon, dove sono nato, non capivo il vostro modo di vivere, di esprimervi, non mi riconoscevo nelle vostre usanze. Venivo da una civiltà semplice, giovane e non struttu-



« Io ed il mio gruppo ci spostiamo su un grande pullman dove abbiamo anche il pianoforte. Privacy zero, rapporto umano tanto »

rata nei secoli come questa. In Vietnam anche il linguaggio è lineare... tutto all'infinito, sai: "io cantare adesso, tu fare questo"... Per non parlare del clima: mi sono ritrovato immerso in un freddo che non conoscevo proprio! Non tornerei laggiù, però, ho troppa paura di restare deluso. Il Vietnam non è più lo stesso, è sfasciato, preferisco vederlo con gli occhi della fantasia. Sono terribili i ricordi, ti condizionano ».

— **Pensi di essere una persona fragile?**

« Non sono fortissimo. Costante sì, ma sul lavoro: quando non ho voglia di cantare (capita) salgo sul palco lo stesso e ne torno vincente, dopo essermi imposto a me e al pubblico ».

— **Costante anche nell'amore: sei con la stessa donna da molti anni.**

« E' solo amore, vero amore. Quello che ti fa superare tutto, anche i momenti brutti per conquistarne altri bellissimi. Quello che passa sopra l'orgoglio e t'insegna a perdonare o a farti perdonare. Quello che non ti fa sentire la solitudine... Amore, insomma, e gli anni passano tranquilli ».

— **Nelle tue canzoni non sei sempre tenerissimo con le donne. Come le vedi veramente?**

« Compagne di vita e amiche. Stanno facendo delle lotte incredibili e faticose per ottenere una parità che invece dovrebbe essere un loro diritto incontestabile. Mi affascina la loro sensibilità particolare, il loro modo di "sentire" le cose. Noi uomini siamo un po' imprigionati nel razionalismo e perdiamo molto. E poi mi piace come restano femmine, oltre che femministe, perché noi restiamo maschi, no? ».

SERENA IANNICELLI

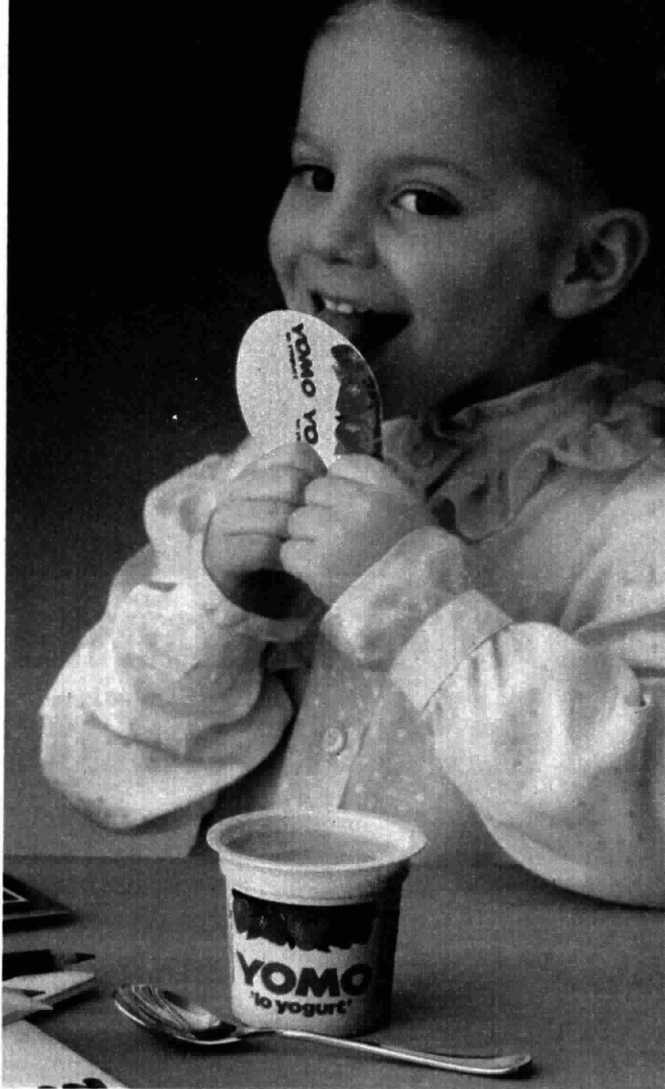

Yomo lo yogurt. La bellezza di stare bene.

Yomo lo yogurt è un alimento ideale a tutte le età: dai bambini più piccoli, ai genitori, ai nonni. Perché Yomo è ricco di vitamine, proteine nobili, milioni e milioni di benefici fer-

a tutte le età

menti lattici vivi. Perché Yomo è un alimento veramente salutare che nutre senza scorie e disintossica l'organismo.

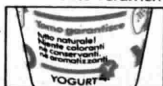



Dopo mamma gatta ci pensa Kitekat.

Kitekat: bocconcini e croccantini.
Con pollo, con fegato, con pesce
e vitamine A, E, B1.

Kitekat: un'alimentazione sana,
completa, gustosa. Perché il tuo gatto
cresca in tutta salute.



Kitekat
nutre sano il tuo gatto.

Ricordando Michelle

È il disco più famoso dello chansonnier francese, ma molti sono i motivi che lo hanno reso popolare: il più recente l'ha appena presentato a «Domenica in...»

di GABRIELLA CAMPENNI

Roma, maggio

Torna di moda la melodia e torna in Italia Gérard Lenorman, lo chansonnier francese da anni popolare all'estero (Germania, Canada, Spagna, America Latina) forse più che in patria. Autore, attore e soprattutto interprete dalla voce e dallo stile riconoscibilissimi, Gérard è tornato a Roma, dopo un anno d'assenza, per presentare il nuovo singolo *Warum, mio*

papà perché a Domenica in... In Italia l'avevamo già ascoltato al Festival di Venezia e a Saint-Vincent alcuni suoi dischi avevano avuto successo dalla delicata *Michelle* a *L'enfant des cathédrales*, versione francese di *Io voglio vivere*, un brano di Alice Visconti. Questa volta si tratta di una canzone autobiografica (tradotta da Calabrese). Nato 36 anni fa a Benouville, in Normandia, Gérard non ha mai conosciuto il padre, un soldato tedesco

GÉRARD LENORMAN

Gérard Lenorman è nato in Normandia 36 anni fa. «*Warum, mio papà perché*» è la sua prima canzone autobiografica; è dedicata al padre, un soldato tedesco che non ha mai conosciuto





**adesso
ci potreste anche
mangiare dentro!**

**solo Vim clorex dà
un'igiene sicura al 100%**

(perché ha la doppia forza del clorex verde)

il microscopio lo prova!

osservate a sinistra la superficie di un lavandino dove è passato un normale abrasivo. Vista ad occhio nudo sembra pulitissima, ma l'ingrandimento mostra invece il contrario. Guardate ora a destra il lavandino pulito con Vim Clorex. Supera brillantemente anche la prova del microscopio: non c'è più nessuna traccia di sporco invisibile nemico dell'igiene perché Vim Clorex lo scova e lo distrugge. Solo Vim Clorex pulisce bianco brillante e dà un'igiene sicura al 100%

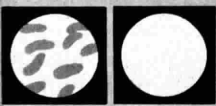

Ricordando Michelle

« Non sono facile alle confidenze: è la prima volta che scrivo della mia infanzia. E non lo faccio per intenerire il pubblico. La mia è una canzone contro l'assurdità umana ».

— **Dove nasce la tua musica?**

« Compongo dove capita. Le canzoni più belle le ho scritte in aereo ».

— **La vena melanconica viene anch'essa dalla Normandia?**

« No, è un fatto personale, è nostalgia, è amore per la natura. Sono l'unico cantante francese che vive lontano dalla grande città, in campagna ».

— **C'è nazionalismo musicale in Francia?**

« No; anche in Francia il 70 % delle classifiche è appannaggio di artisti stranieri, come succede da voi ».

— **Cosa pensi dell'Italia musicale?**

« In Italia c'è estro, c'è fantasia. I miei artisti preferiti sono Dalla e Battisti. Anche Alice: la conosco e la stimo da molto tempo ed oggi sono contento per lei ».

— **Se dovessi scegliere un artista per farti scrivere una canzone?**

« Sceglirei Elton John ».

— **Quale eredità hai raccolto dai grandi chansonniers del passato?**

« Mi hanno aiutato e migliorato. Purtroppo in Francia non c'è solidarietà tra artisti, non si riesce a collaborare, è un vero peccato. Sono anni che propongo ai colleghi di fare i cori nei loro dischi (gratis!)... ma nessuno mi ha ancora risposto! ».

— **Il momento più bello della tua carriera?**

« Quando seppi che, in un sondaggio organizzato dalla TV francese sulle canzoni più popolari del secolo, ero al terzo posto con *La ballata della gente felice* ».

— **E' più importante il successo o il conto in banca?**

« Non disprezzo i soldi. Per fare il mio mestiere una tranquillità economica non guasta. Ma non sono la cosa più importante ».

— **Dicono tutti così...**

« Io parlo per me. Ed è vero: non ho mai seguito le mode, la strada è stata lunga e tortuosa; alla fine ho imposto il mio stile. E' chiaro, sono contento di vivere e guadagnare con un lavoro che mi piace ».

— **Una volta raggiunto il successo, non s'industrializza l'ispirazione?**

« L'importante è non truffare la gente, dare sempre qualcosa di vero. Quando non ce la farò più, smetterò ».

— **Gli argomenti delle tue canzoni?**

« L'amore, la vita, scrivo quello che sento, anche la politica, intesa in senso umanitario ».

— **Per chi hai votato?**

« Per Giscard ».

GABRIELLA CAMPENNI

REX. QUANDO L'ELETTRONICA DA' SPETTACOLO.



Controllo del segnale di antenna
per la qualità dell'immagine



Taratura e controllo
della scheda "mono processing system"

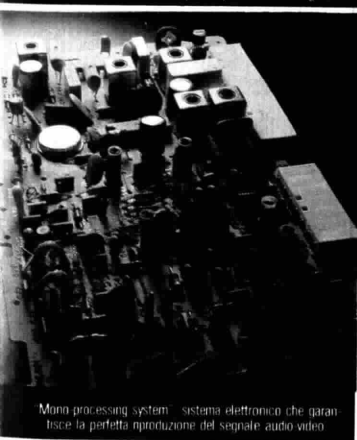

"Mono processing system" - sistema elettronico che garan-
tisce la perfetta riproduzione del segnale audio video



TV color REX Realcolor: 100 canali, di cui 30 memorizzabili. Telecomando a raggi infrarossi. Orologio programmatore al quarzo, leggibile sullo schermo. Stadi finali "no-wasting" che garantiscono colori brillanti per anni e anni. Dispositivo "mono-processing system" per vedere meglio anche i canali privati. TV color REX Realcolor, uno spettacolo di televisore. Garantito 24 mesi.

ZANUSSI ELETTRONICA





**"Bevo
Jägermeister
perché
è proprio
quello che
ci vuole per
tornare a
galla.."**

Jägermeister. La natura in 56 erbe.

**Karl Schmid
merano**

APPUNTAMENTO A LIGNANO CON «GIOCHI SENZA FRONTIERE»

Giochi bagnati giochi fortunati

ore
21.05

TV2
MARTEDI'
26 MAGGIO

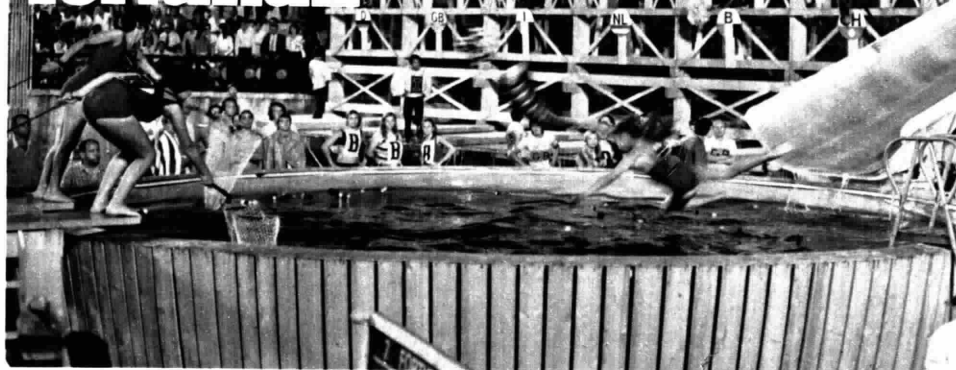

Il «via» è con una gara «tutta nell'acqua». Ecco come nascono le «follie» di Perani per un pieneone di 100 milioni di spettatori

di STEFANIA BARILE

Lignano, maggio

Una piscina di plastica nella città balneare più famosa d'Europa, Lignano, e tutta una serie di folle d'acqua: rodei, balli, insomma una gran festa. Ma non ai bordi della piscina gigante, bensì dentro, proprio in acqua. E' questa la coreografia del primo appuntamento di *Giochi senza frontiere*, il torneo televisivo fra le città europee.

« Finora l'acqua — ed è ovvio essendo estate — era entrata in parecchi dei nostri giochi. Ma un'intera gara in piscina, con le squadre che si danno battaglia solo in acqua, beh non era mai successo ». Lo afferma Adolfo Perani che per tutte le diciassette edizioni del torneo ha ideato le com-

petizioni. « Smetterò solo quando mi mancherà la fantasia. E finora ne ho da vendere ».

Certo che per un'intera puntata di giochi di acqua ce n'è voluta molta. « Ho creato delle vere follie. Una gara di biciclette, una gara fra buongustai... L'unica cosa positiva è che per la prima volta i costumi non sono costati tanto: questa è sempre la « voce » più costosa di ogni gara. Qui ci sono bastati pochi bermuda ».

Di più sui giochi non gli si può strappare. La cosa è seria: ci sono accordi internazionali, non si può anticipare nulla. Altrimenti si favorireb-



Michele Gammino presenterà i giochi alla TV italiana assistito, solo a Lignano, da Milly Carlucci. Qui le gare si svolgeranno in una piscina gigante. Nelle altre foto: gare delle passate edizioni



ACIDO
MURIATICO

AMMONIACA

CLORO

ATTENZIONE
A NON CORRODERE!

**SUPER
TRIM**
CASA

Detergente liquido
concentrato:
pulisce a fondo
senza corrodere

contiene

ALCOOL



ARMANDO TESTA SPA  PAMIGEL BOLOGNA

*Ancora scene
in acqua di
Giochi senza
frontiere. Le
gare, inventate
da Adolfo
Perani, vengono
organizzate
qualche
mese prima
con veri accordi
internazionali.
All'edizione
di quest'anno
mancherà
la Germania*



Giochi bagnati giochi fortunati

bero le squadre... insomma un'autentica rete diplomatica tiene ben segrete le follie. L'unica cosa che viene fuori è che quest'anno, nel computo delle classifiche, quando la squadra gioca per intero, varranno i tempi individuali di ciascun « atleta ».

Ma se questa è la novità tecnica ne esistono anche altre: per esempio mancherà la Germania. I « perché » nessuno li conosce: diplomaticamente — qui l'arte di Talleyrand è di casa — la stessa Germania non li ha chiariti. Una novità riguarda l'Italia: a presentare i giochi sarà Michele Gammino che per la prima gara, quella di Lignano, sarà affiancato da Milly Carlucci.

« Del resto anche le altre emittenti affidano il commento ad un solo presentatore, proprio per evitare accavallamenti. E' la formula che adottiamo anche noi facendo però intervenire ad ogni puntata un ospite che Gammino intervisterà », dicono i responsabili.

Insomma questo torneo '81 è pieno di novità? « Certo anche i giochi saranno diversi. Prendiamo per esempio l'appuntamento portoghese », dice Perani; « sarà che io sono un patito del Portogallo. Ma la puntata di Lisbona secondo me è proprio nuova di zecca, oltre ad essere forse la più divertente ». E con entusiasmo comincia a descrivere: « La gara cade nel periodo della festa di san Giovanni Battista e così ecco in gara i « santi » insieme con le tradizioni locali.

Abbiamo ideato un gioco sulla leggenda più bella, quella del carciofo riflorito. Ogni portoghese a giugno compra un carciofo selvatico e lo brucia al fuoco di san Pietro; poi lo pianta in un vaso di basilico, che là si dice porti fortuna; se la notte il carciofo fiorisce, il possessore sarà fortunato in amore. Ecco, su questi carciofi e sui santi si impennano tutte le gare che si svolgeranno in Portogallo.



E per le altre puntate? « Ognuna è legata alla realtà e alle tradizioni del luogo. In Svizzera, a Meiringen, sono di scena le meringhe perché in questa città si dice siano state inventate. In Francia si gioca all'insegna degli sport, naturalmente in parodia. In Inghilterra l'ambiente è una "country house", quelle case del fine settimana di ogni inglese bene: abbiamo messo insieme giochi con Rolls e cacce alle volpe ». Per la finale a Belgrado i giochi avranno come tema le canzoni più belle di tutto il mondo; e prima, in Belgio, saranno invece di scena i mestieri: « Ogni gara è un apprendistato o per diventare falegnami o carpentieri, insomma un test buffo ».

Quindi giochi a volontà su temi di tradizioni locali, soprattutto per mettere in piedi il « carrozzone » dei giochi europei. In gara ci sono proprio tutti. L'Italia inaugura i giochi con Lignano; seguiranno le squadre di S. Felice Circeo, Montorio al Vomano, Finale Ligure, Merate, Agropoli, Senigallia.

La Jugoslavia partecipa con Sibenik, Pola (che ospita una puntata), Osijek, Zenica, Piroč, Majdanpek, Pitols. Il Portogallo con San Miguel, Santarem, Lisbona (ospita una gara), Madeira, Braga, Aveiro, Algarve. Il Belgio con Torhout, Molenbeek-St-Jean, Herent, Charleroi (ospita una gara), Bornem, Lessins, Evergem. La Svizzera con Regesdorf, St-Légier, Rancate, Saas Fee, Meiringen (ospita una gara), Intragna, Les Bois. La Francia con Bitche-en-Moselle, Argentan, Digne Les Gets, Le Canet, Anney (ospita una gara), Issy-les-Moulineaux. Della Gran Bretagna sono in gara Sherborne, Hull, Dartmouth, Sunderland (che ospita una puntata); le altre città ancora non sono decise.

Queste squadre cercheranno di togliere al Portogallo il titolo conquistato lo scorso anno e di assicurarsi l'attenzione degli oltre 100 milioni di spettatori europei di cui dagli 11 ai 18 milioni riguardano l'Italia.

Uno stadio davvero a posti esauriti.

STEFANIA BARILE

CARTA
VETRO

ATTENZIONE
A NON GRAFFIARE!

**SUPER
TRIM**

CREMA

Abrasivo cremoso:
pulisce a fondo
senza graffiare

formula

LIMONE



FATEVI UNA CASA CHE POSSA ESSERE COMODA PER I VOSTRI NIPOTI SARANNO VECCHI E NON SE LA MERITANO.

Ma la meritate voi una casa in cotto.
Una casa che dura non è solo una casa che resiste in piedi per secoli. E' soprattutto una casa che non vi dà problemi. Anche quando gli agenti atmosferici o i pestiferi Qui Quo Qua vi mettono d'impegno. Per queste e per altre ragioni, meglio scegliere materiali che hanno una lunga storia: i materiali in cotto.

Oggi più che mai, la moderna architettura, se deve progettare una casa che offra vantaggi di comfort, di convenienza e di estetica, deve tener conto dei materiali in cotto.

Una differenza: il marchio di qualità.
I più importanti produttori di laterizi hanno deciso di offrire, con i loro prodotti, il massimo dei vantaggi e delle prestazioni.



Si sono quindi riuniti nell'ambito dell'ANDIL (Associazione Nazionale degli Industriali dei Laterizi), in quattro Sezioni: Murature, Solai, Tavelloni, Tegole, e hanno definito una serie di norme e di controlli che garantiscono la qualità dei prodotti.

Perciò quando su un mattone, un blocco per solai, un tavellone, una tegola vedete uno dei quattro marchi che trovate qui in fondo alla pagina, potete essere certi che si tratta di materiale in cotto di assoluta tranquillità.

I mattoni che fanno i muri.
Il mattone è l'elemento in cotto più antico.

Per la sua lontana origine, il mattone è anche un elemento molto ben conosciuto dalla manodopera, che lo usa più facilmente di altri materiali, e dal progettista, che riesce ad adattarlo alle più diverse funzioni.

A questi vantaggi oggi si aggiunge quello di una gamma completa di laterizi da muro, che soddisfa tutte le esigenze di sicurezza, di comfort, di estetica e di risparmio energetico.

I blocchi per solai tra un piano e l'altro.
Una stanza che non sente i rumori degli inquilini del piano di sopra, lo deve ai blocchi per solai in cotto.

Quando poi i blocchi per solai hanno il marchio di qualità, questo vantaggio è assicurato al massimo.

In più un solaio in cotto garantisce sicurezza sopra e sotto di voi.

I tavelloni in testa e ai piedi della casa.

Nella casa non vedete il tavellone.

E' un elemento nascosto e importante che forma il sottotetto e contribuisce a isolare dal caldo e dal freddo. Ma è anche

indispensabile per proteggere la casa dall'umidità che viene dal basso.

Le particolari dimensioni del tavellone e la sua maneggevolezza lo rendono particolarmente facile all'impiego, riducendo i costi di manodopera. Il marchio di qualità ne esalta le caratteristiche.

Le tegole per ammirare i tetti.
Le tegole, di antichissima origine, rappresentano tuttora il sistema più valido per proteggere una casa dagli scherzi del cielo.

Ma oltre a tutti i vantaggi dei materiali in cotto, donano in particolare quell'armo-

ERE ANCORA GIOVANE QUANDO I. ANCHE SE I NIPOTI

*nica bellezza che nessun altro tipo di
copertura finora è in grado di offrire.*

*E allora!
Allora, la vogliamo fare questa casa che*

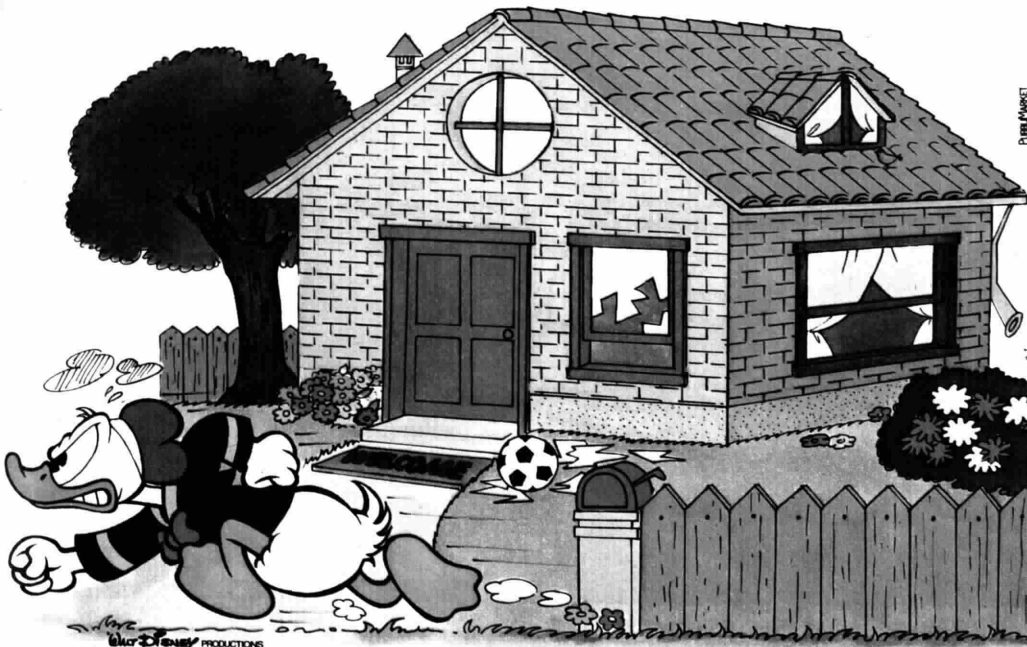

*E i tipi di tegole sono tanti, perchè i gusti
degli italiani, lo sappiamo, non sono tutti
uguali: ci sono i coppi, le marsigliesi, le
olandesi, le portoghesi e altre ancora.*

*dura! Soprattutto per star bene subito.
E magari, perchè no!, sperando in un po' di
riconoscenza in chi continuerà a trarne
vantaggi.*



ANDIL
SEZIONE TEGOLE

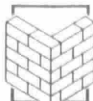

ANDIL
SEZIONE MURATURE



ANDIL
SEZIONE SOLAI



ANDIL
SEZIONE TAVELLONI

I materiali in cotto fanno di una casa una CASA.

I muscoli e la



Nelle Olimpiadi del 1925 a Parigi trionfarono due atleti inglesi: Harold Abrahams nei 100 metri ed Eric Liddell nei 400. Ora un film racconta la loro storia

di FRANCO SCAGLIA

Roma, maggio

Da un po' di anni a questa parte è nata nel cinema mondiale una nuova figura, « il filonista scatenato ». E' un tipo di produttore che cerca un tema sfruttabile e quando lo

ha identificato moltiplica il prodotto per 5, per 10, per 20 a seconda del successo. I « filonisti » nostrani, casarecci, alla buona, si sono esercitati nel genere western, contrabbandando l'Agro Pontino per il Texas, nel giallo truculento, che faceva inorridire il povero Hitchcock, nel comico-sexy, nel comico-cabarettistico, sfruttando la popolarità dei divi TV.

I « filonisti internazionali » ci hanno fatto assistere a grattacieli che bruciavano, ad aerei che cadevano, a poliziotti che usavano le Magnum al posto delle manette, alle romantiche vicende dei ballerini di disco-music, fino alle serie spaziali e di guerra (con partico-



gloria



L'attore Ben Cross nella parte di Harold Abrahams, sugli spalti vuoti dello stadio, alla vigilia della gara. In alto, tre fans della squadra olimpica inglese tifano per i loro eroi

lare attenzione a quella ancora bruciante del Vietnam).

Quest'anno, in un clima reso pesante dall'aumento dei costi e da un pubblico sempre più innamorato di grande spettacolo (e per il grande spettacolo ci vogliono sostanziosi investimenti, oltre a proposte e idee sempre nuove), pare che stia nascendo un filone ancora tutto da esplorare: lo « sportivo-patriottico ». Lo inaugura *Momenti di gloria*.

Lo ha prodotto l'inglese David Puttman che dichiara in ogni intervista di voler ridare fiato e successo al cinema britannico, da tempo in declino. Puttman, in un periodo in cui stava a Los Angeles, lesse casualmente un libro sulle Olimpiadi. Quando vi scoprì un lontano fatto avvenuto nel '25 e che riguardava la sua amata Inghilterra ebbe l'intuizione del film. Chiamò a dirigerlo naturalmente un inglese, Hugh Hudson, un curioso personaggio, pluripremiato documentarista e affermato autore di shorts pubblicitari. Hudson, a sua volta, si circondò di interpreti britannici: gli esordienti Ben Cross e Ian Charleston. E intorno a loro una corte di « glorie »: da Ian Holm a Sir John Gielgud; da Patrick Magee al regista Lindsay Anderson, l'indimentica-



A sinistra: si festeggia il successo dei nuovi campioni olimpici Harold Abrahams ed Eric Liddell in un clima di commosso patriottismo. Nella foto grande un momento delle gare. Il film è stato girato nel Nord-ovest dell'Inghilterra

Consigli per aiutarvi a prevenire i disturbi gengivali.

Le infiammazioni, il sanguinamento e molti disturbi gengivali sono causati principalmente dalla placca batterica che si accumula e si insinua tra denti e gengive.



Bisogna intervenire!

Come ogni dentista vi può confermare, per rimuovere la placca grande importanza ha prima di tutto lo spazzolamento, con uno spazzolino che deve essere in buono stato e correttamente usato.



E' poi anche molto consigliabile usare un dentifricio medicato cioè disinfettante e con una formula efficace contro la placca batterica.



Mentadent P durante l'uso aiuta ad eliminare la placca già formata, poi con la sua azione disinfettante ne combatte la riformazione per molte ore.



I principi attivi di Mentadent P infatti restano efficaci per molte ore dopo il lavaggio dei denti.

Mentadent P protegge nel tempo le gengive



mentadent 
prevenzione dentale

Alle riprese del film hanno partecipato oltre settemila comparse che il regista è riuscito a riunire organizzando una serie di lotterie a premi. Nell'altra foto Ben Cross con Alice Krige (Sybil), una cantante di cui Abrahams si innamora



I muscoli e la gloria

bile autore di *Io sono un campione*.

Se, come probabile, *Momenti di gloria* avrà successo, e si tratta davvero di un film ben confezionato, nella migliore tradizione del buon commerciale, storia struggente e stimolante, regia efficace, ottima interpretazione, accurati fotografia e montaggio, ci sarà certamente chi si troverà nell'imbarazzo. I « filonisti » nostrani, per esempio, che difficilmente riusciranno a proporre alla platea italiana un film patriottico-sportivo, perché da noi il pubblico è un po' provato dai propri eroi, si chiamano Moser o Bettega o Patrese o Pannatta, troppo ornati di pubblicità e troppo sfruttati in caroselli, fotografie pubblicitarie, riunioni a pagamento. Non rimane che andare a scavare nella vita dei Lanzi, dei Beccali, dei Pamich.

I momenti di gloria, ma anche di



IL CHI È DEI PROTAGONISTI

Il regista Hugh Hudson ha scelto per il suo film due protagonisti sconosciuti al grande pubblico: Ben Cross e Ian Charleston, ambedue al debutto cinematografico. Cross è un attore teatrale che ha lavorato al Dukes Playhouse di Lancaster e con la Prospect Theatre Company con la quale ha compiuto tournée a Hong Kong, in Russia, in Germania e in Italia (con « Pericle principe di Tiro »). Poi ha anche lavorato nella Royal Shakespeare Company ed è autore di commedie.

Ian Charleston, scozzese, ha studiato all'Accademia d'arte drammatica e ha

cominciato a lavorare allo Young Vic. Ha interpretato il ruolo di Jimmy Potter in quel classico del teatro inglese contemporaneo che è « Ricorda con rabbia », e poi « Rosencranz e Guildenstern sono morti » e quindi ha lavorato con Harold Pinter. Anche lui è approdato alla Royal Shakespeare Company dove ha interpretato « Amal and the Elephant », « The Taming of the Shrew ». Il regista Hudson lo ha scelto dopo averlo visto recitare in teatro. « Ero talmente emozionato », dice Charleston, « che quando ebbi in mano la sceneggiatura dimenticai di leggere la mia parte ».

sacrificio, di patriottismo, di amicizia, del nostro film sono quelli di Harold Abrahams (Ben Cross) e di Eric Liddell (Ian Charleston) che vinsero i cento e i quattrocento metri alle Olimpiadi di Parigi del 1925. Per un successo simile nella corsa, gli inglesi dovranno aspettare fino al 1980 con l'accoppiata Coe-Owett, trionfanti a Mosca negli 800 e nei 1500 metri.

Liddell era figlio di un missionario scozzese e dopo i trionfi sportivi seguì le orme del padre. Andò in Cina missionario e fu ucciso dai giapponesi

LA DIFFERENZA TRA UNA LAVATRICE CHE LAVI E UNA CHE

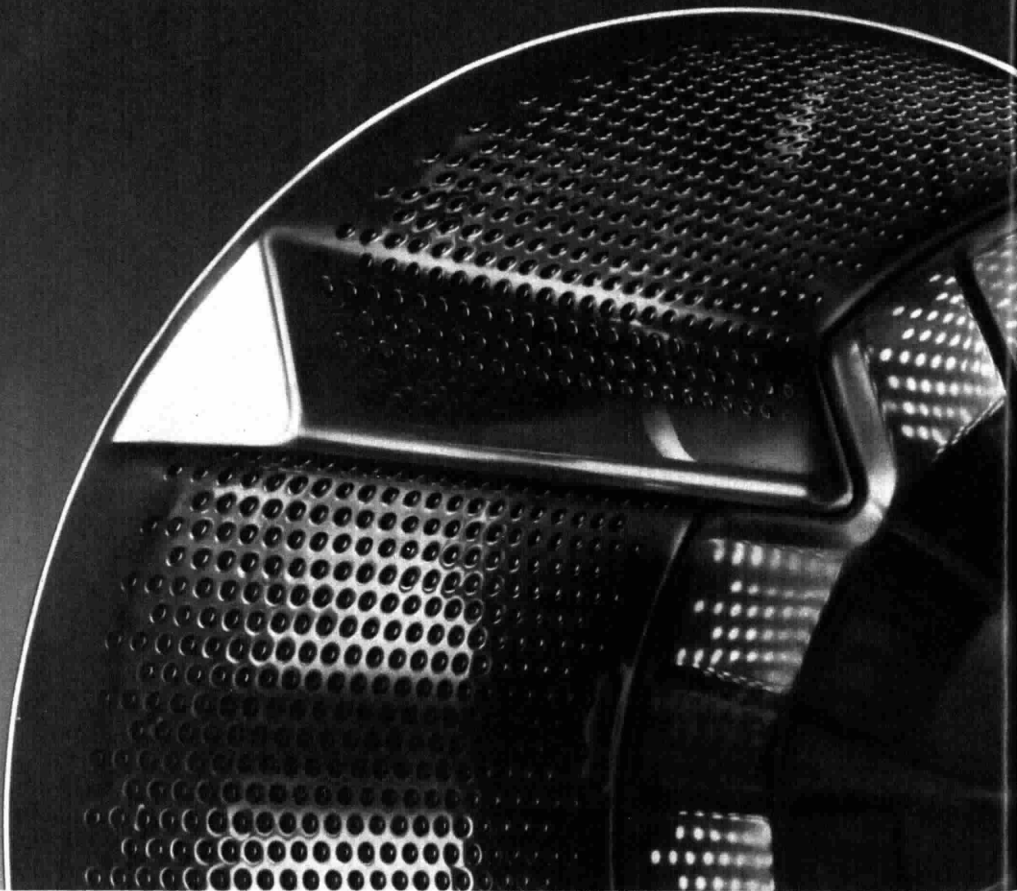

Cosa chiedi a una lavatrice? Che abbia tanti programmi complicati che non userai mai, o che lavi veramente bene?

La risposta è semplice: una lavatrice, prima di tutto, deve lavare bene. Come? Per esempio con un cestello un po' piú grande. Così la biancheria si muove meglio nell'acqua e, cadendo piú dall'alto, si tuffa nell'acqua con piú forza.

Per questo tutte le lavatrici Philco hanno un cestello di ben 47,8 cm. di diametro. Piú spazio al tuo bucato.

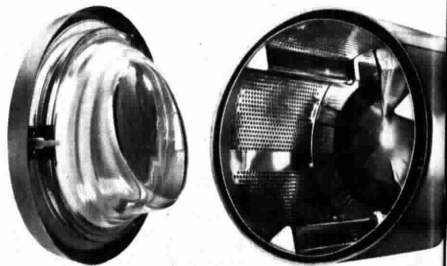

PHILCO. PIU' SPAZIO AL TUO

LAVA BENE E' QUALCHE CENTIMETRO.

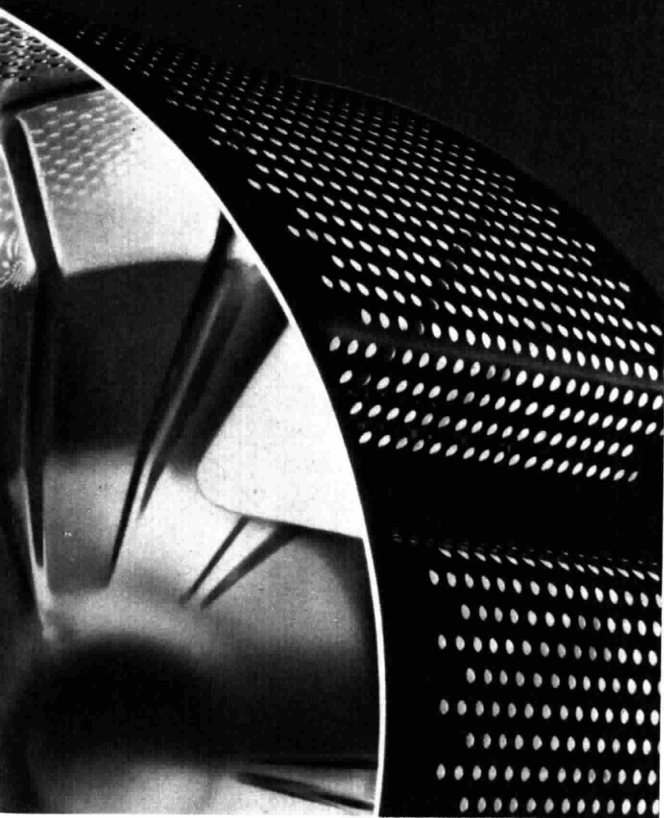

E, se non bastasse, le lavatrici Philco hanno piú fori nel cestello per far circolare piú acqua e l'oblò con taglio obliquo per far muovere meglio la biancheria.

Ecco perché le lavatrici Philco, da sempre, lavano meglio. Cos'altro chiedi a una lavatrice?

PHILCO

LAVATRICI

BUCATO.

I muscoli e la gloria

nella seconda guerra mondiale. Il destino di Abrahams fu diverso. Figlio di un ebreo lituano si propose di combattere contro i pregiudizi e il potere del protestantesimo inglese. Negli sport cercava dunque un successo che lo affrancasse dalle umiliazioni cui erano sottoposti lui e la sua razza e si può dire che ce l'abbia fatta. E' morto recentemente dopo una carriera brillante come avvocato.

Abrahams vince i cento metri contro quattro americani e Liddell, che è il naturale antagonista di Abrahams nei cento, non li corre perché la finale è di domenica, ma si prende la rivincita vincendo i quattrocento metri.

« Quando i due attori che mi interessavano e che poi ho scelto », dice il regista Hudson, « sostennero il provino, oltre alla prova di lettura dovettero affrontare anche un test atletico. E per far sì che il modo in cui correvano fosse conforme tecnicamente allo stile e agli standard dell'epoca ho preso come consulente tecnico quel Tom McNab che è stato campione scozzese di salto triplo e detentore del record nel 1954, nel 1956, nel 1957, nel 1960, nel 1963 e che ha allenato la nostra squadra olimpica nel 1972 e nel 1976. McNab ha studiato un programma speciale per gli attori e per tre mesi prima di iniziare le riprese li ha fatti correre tutti i giorni al West London Sports Stadium.

In piú », prosegue Hudson, « parlavo e discutevo con loro continuamente del carattere di Liddell e di Abrahams, della lotta dell'uno contro l'altro, della falsità, dell'establishment e della lotta contro l'antisemitismo. E piú parlavo con loro piú mi rendevo conto che mi stavo appassionando alla storia. Proprio perché i due personaggi centrali non accettano compromessi. Vogliono la perfezione. E mi rendevo conto che stavo preparando qualcosa contro l'ipocrisia, contro il bigottismo, contro l'intolleranza. D'altra parte io so anche che il film potrà essere accusato di tradizionalismo; perché ho glorificato certi elementi del passato. Ma io non mi sento affatto reazionario. Io non ho fatto il mio film per i critici ma per il pubblico e per me stesso. D'altra parte ho tentato di usare quei fatti per creare un'allegoria che sia valida oggi. La gente ha un senso innato della giustizia. Ma il cinismo è così profondo nella nostra società che si è quasi imbarazzati a parlarne ».

FRANCO SCAGLIA

Maggio da aprile a luglio



Un compositore contemporaneo, l'inglese Davies; una novità di Luigi Nono e un omaggio a Bruno Maderna. E tanti interpreti « di grido », da Abbado a Giulini: il cartellone del festival

di MARIO MESSINIS

Firenze, maggio

Si riapre il dibattito sul Maggio Fiorentino. Periodicamente la più autorevole rassegna musicale italiana suscita animate discussioni, fervidi interventi, anche polemici. Si riparla della formula: come deve essere il Maggio? Tematico? Articolato in un ristretto periodo di tempo, per consentire anche al pubblico e alla critica

straniere di parteciparvi, o concepito come una superstagione all'interno delle consuete programmazioni liriche e concertistiche? In realtà discutere di formule in astratto forse è pericoloso. I festival di breve durata, per esempio, possono avere un taglio monografico per una maggior caratterizzazione intellettuale. Ma il Maggio rientra difficilmente in una simile impostazione: le scelte tematiche rischiano di essere riduttive (anche se culturalmente stimolanti) e soprattutto di imbrigliare entro griglie troppo strette la programmazione, a meno che non si tocchino argomenti che consentano anche letture interdisciplinari, a largo raggio, come è avvenuto nel '64 al memorabile Maggio dedicato da Roman Vlad all'espressionismo.

La manifestazione fiorentina si svolge in un arco di tempo molto largo, che quest'anno tocca quasi i due mesi e mezzo, dalla fine di aprile all'inizio

di luglio. Può sembrare un periodo troppo ampio, anche rispetto a celebratissime iniziative straniere. Ma è chiaro che se il Comunale fiorentino intende privilegiare le nuove produzioni, con impostazioni anche vivise molto caratterizzate, deve necessariamente rinunciare alla fitta carrellata delle manifestazioni festivaliere. Due progetti dell'importanza e dell'impegno dell'inaugurale *Ifigenia in Tauride* di Gluck (con Muti, Manzù e Sequi, rispettivamente direttore, scenografo e regista) e del *Crepuscolo degli dei* (con Mehta, Ronconi e Pizzi, che andrà in scena in giugno) impongono uno sforzo produttivo enorme ed esigono di distanziare gli allestimenti. E' vero che a Salisburgo le manifestazioni teatrali e concertistiche si svolgono a ritmo serrato e consentono quindi anche allo spettatore occasionale di seguire vari spettacoli nel giro di qualche giorno. Ma le possibilità organiz-

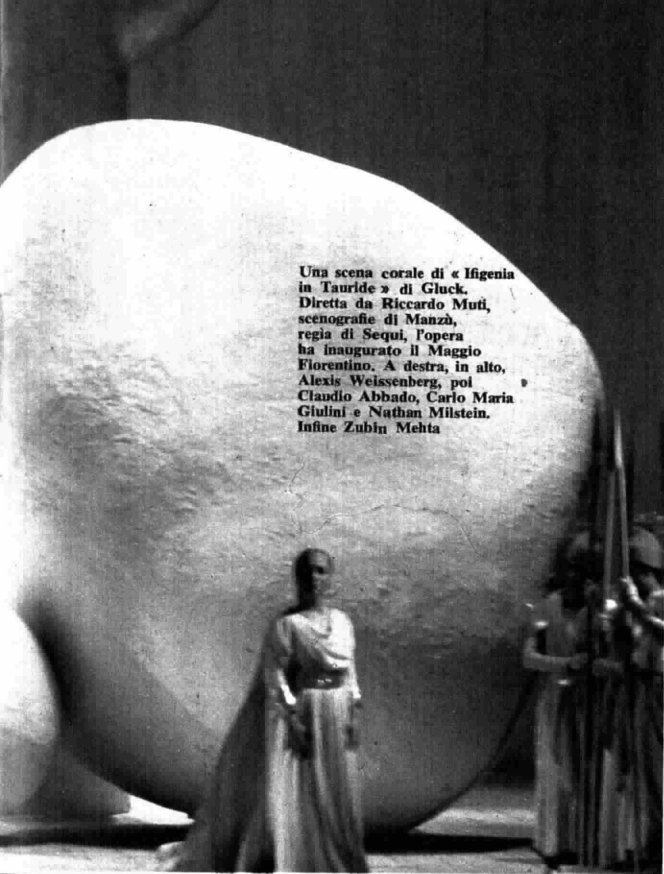

Una scena corale di « Ifigenia in Tauride » di Gluck. Diretta da Riccardo Muti, scenografie di Manzù, regia di Sequi, l'opera ha inaugurato il Maggio Fiorentino. A destra, in alto, Alexis Weissenberg, poi Claudio Abbado, Carlo Maria Giulini e Nathan Milstein. Infine Zubin Mehta



zative del celebre festival austriaco sono superiori a quelle del Comunale e di qualsiasi ente lirico italiano (quattro teatri funzionano contemporaneamente!). Firenze, tuttavia, rispetto alla notissima rassegna austriaca estiva, presenta una curiosità e una consapevolezza culturali molto più aggiornate: a Salisburgo si trova il già noto (anche

se spesso di grande livello esecutivo, specie dal punto di vista musicale); al Maggio invece si punta sulla eccitante scoperta intellettuale.

E' stata questa, d'altronde, da sempre la caratteristica del festival fiorentino, fin dalle gestioni luminose di Labroca e di Siciliani, in cui si potevano convertire al teatro pittori di gri-

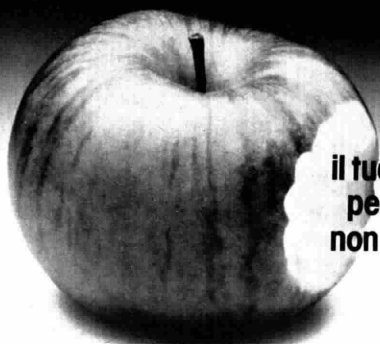

il tuo adesivo
per dentiere
non ti soddisfa?

passa a SUPER POLI-GRIP!

la pasta adesiva più venduta in Italia.

Super Poli-Grip ha una tenuta di gran lunga superiore e crea tra gengiva e dentiera un cuscinetto adesivo che impedisce ai frammenti di cibo di infiltrarsi sotto. Per questo

Super Poli-Grip è la pasta super adesiva preferita dai portatori di dentiera. Provala anche tu. Provala subito!



In vendita in farmacia.

PASTA ADESIVA
SUPER POLI-GRIP®
vince in tenuta!



Daniel Barenboim. E' fra i tanti « nomi » che quest'anno partecipano al Maggio Fiorentino. Tra l'altro l'edizione '81 ha alcune novità espressamente commissionate per l'occasione

Maggio da aprile a luglio

do o si riscopriva il terreno inesplorato del Rossini serio. Massimo Bogianckino ha tenuto conto di quegli antecedenti illustri ma ha anche imposto in questi anni una propria autonoma linea conoscitiva, basata su spettacoli concepiti come una invitante proposta critica e come riflessione su rilevanti figure del mondo contemporaneo. E' interessante — e anche opportuno — che per i compositori di oggi si segua un'ottica monografica: dopo Berio e Bussotti, Henze e Stockhausen si è prescelto quest'anno l'inglese Peter Maxwell Davies, con tre serate teatrali diverse, sostenute da quel formidabile complesso che sono The Fires of London; come si vede Bogianckino e Alberti puntano, per quanto riguarda la musica di oggi, sul disinvolto pluralismo delle scelte: l'interesse per il comporre più avanzato non rifiuta anche l'attenzione per i musicisti che, come Maxwell Davies, non hanno partecipato al rinnovamento del linguaggio e hanno preferito edificare la loro storia di compositori sulle vestigia del passato.

Nell'edizione di quest'anno, peraltro, l'attenzione all'attualità non è circoscritta soltanto ad un profilo di un compositore celebre. Ci sono anche le « novità » espressamente commissionate dal Maggio, dedicate ai nomi di Luigi Nono e di Aldo Clementi, e un omaggio a Bruno Maderna curato da Rostagno e Bencini. Il 30 maggio si ascolterà infatti *Das amende Klarstein* per flauto, otto voci e nastro magnetico che Luigi Nono ha ultimato solo da qualche giorno nello studio spe-

Filetto di Merluzzo Findus: carne di mare. Più proteine, meno grassi.



**Più proteine per nutrirsi meglio.
Meno grassi per nutrirsi sano.**

Ben 160g di proteine
e solo 10g di grassi
in ogni kg di prodotto.



FINDUS

così, solo Findus

Maggio da aprile a luglio

rimentale Life Electronic di Friburgo. «E' un lavoro che ho attuato in stretta collaborazione con Roberto Fabbriani», ci precisa l'autore, «e che implica l'approfondimento di nuove tecniche flautistiche. Ho scelto il flauto basso per la straordinaria bellezza del timbro, dovuta all'ampiezza della canna e alle risorse del fiato, che determinano una materia sonora incandescente. Ho lavorato nei mesi scorsi per alcuni giorni a Milano e ho steso una sorta di catalogo di materiali strumentali. I nuovi procedimenti tecnici sono rapportati alle possibilità delle trasformazioni del suono dal "vivo" analogamente a quanto avviene (naturalmente con affinità solo di metodo) nei procedimenti creativi della musica rock. Utilizzo inoltre otto voci solistiche del Coro del Maggio Fiorentino, preparate da Gabbiani, che hanno molto giovato al mio lavoro. I testi, tratti dalla *Elegia di Duino* e da *Canti orfici* di Rilke, sono raccolti da Massimo Cacciari. Nel complesso si tratta ancora di uno studio per il *Prometeo*, l'opera teatrale cui attendo da qualche anno e che oggi occupa interamente il mio pensiero.»

Gli interpreti di grido — sia in concerti da camera, sia in manifestazioni sinfoniche — hanno largo spazio nella edizione di quest'anno: da Pierre Fournier (impegnato nella versione integrale di tutte le sonate per violoncello e pianoforte di Beethoven) a Claudio Abbado con la London Symphony, da Zubin Mehta, da Baranboim a Perlman. Il 5 luglio, poi, Carlo Maria Giulini chiuderà il Maggio con la *Missa solennis* di Beethoven: ed è l'appuntamento sinfonico più atteso. Lo sforzo maggiore, comunque, il Teatro Comunale l'ha compiuto in questi anni con la versione integrale dell'*Anello del Nibelungo* di Wagner di cui si presenta in giugno l'epilogo con il *Crepuscolo degli dei*. Si tratta probabilmente del più ambizioso progetto rappresentativo pensato in Italia nel dopoguerra, avviato da Bogianckino alla Scala e poi ripreso e concluso a Firenze. La regia e la scenografia sono sempre di Luca Ronconi e Pier Luigi Pizzi. L'epopea nibelungica viene liberata da convenzioni polverose per riscoprire le allusioni romantiche del mito e per recuperare il teatro wagneriano come fantasmagoria. Un Wagner attualizzato senza dubbio, ma anche consapevole del retroterra storico e soprattutto delle motivazioni ideologiche ottocentesche che sono alla base della *Tetralogia*.

MARIO MESSINI



vedi regolamento
sull'etichetta
della bombola

con
"golosa"®

puoi vincere migliaia
di magnifici premi

prodotto
Laitte reggiano®

GUALTIERI R.E.

DECR. MIN.
N° 4/213992 DEL 10/10/80

Un'estate, tanti stili. *Casual.*

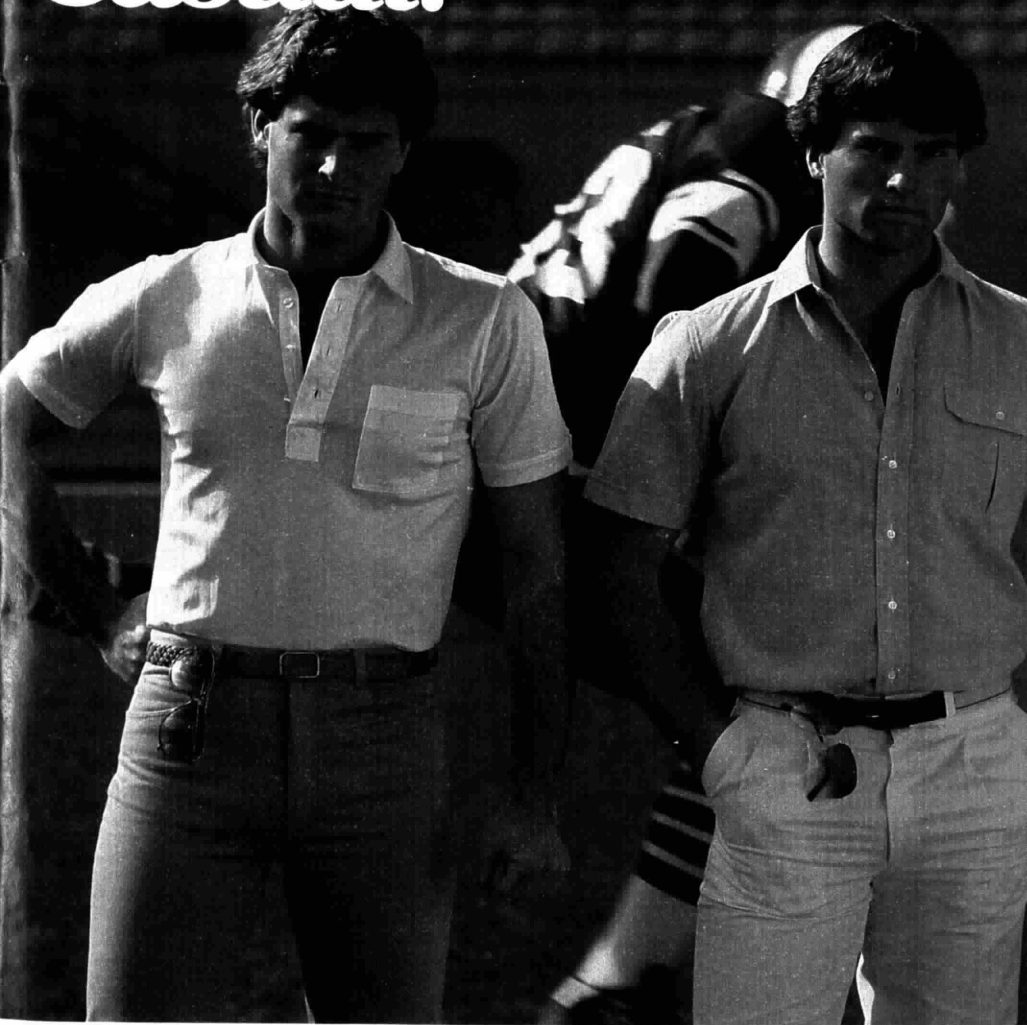

Lo stile dell'estate per l'uomo è il "casual". Sportivo o raffinato, secondo i casi. Alla Upim troverai tutto il "casual" che cerchi e tanti altri stili. "Safari" per la donna sportiva. "Romantico" per donne e bambine. "Marinaro" per i bambini.

Polo puro cotone makò mercerizzato. 4 colori. Dalla tg. 46 alla tg. 54. L. 17.500. Jeans in puro cotone. 4 colori. Dalla tg. 42 alla tg. 52. L. 18.900. Camicia in puro cotone. 3 colori. Mis. dalla I alla IV. L. 14.500. Pantaloni lino-cotone. 4 colori. Dalla tg. 44 alla tg. 54. L. 25.900.

upim



Napisan disinfecta e lava i pannolini già nell'ammollo.

E già nell'ammollo scompare l'odore.

L'odore dei pannolini sporchi può indicare presenza di germi pericolosi per la salute del bambino.

Con Napisan, questo odore scompare già nell'ammollo; questa è la prova che Napisan elimina i germi dai pannolini, risolvendo un importante problema di igiene infantile.

È sufficiente un ammollo di 2 ore in acqua e Napisan per avere pannolini disinfectati e puliti.

La soluzione di acqua e Napisan resta attiva per 24 ore, cioè disinfecta e lava tutti i pannolini della giornata.

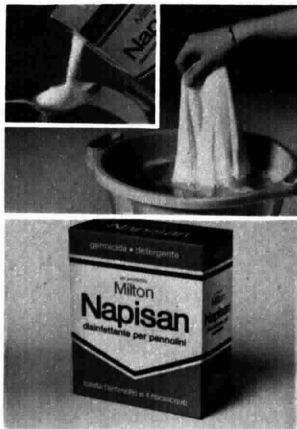

Reg. Min. San. N° 781 del 12/6/73 - Aut. Min. San. N° 3912 del 6/7/74 • Marchio Registrato

È un nuovo prodotto Milton. Seguire attentamente le avvertenze e le modalità d'uso.

È l'Orchestra Sinfonica della Rai di Torino: una lunga storia di illustri direttori e compositori. Oggi i professori sono 98 di cui 18 donne



di DONATA GIANERI

Torino, maggio

Stando ai recensori ufficiali, sempre molto attenti alle date di nascita, compirà i cinquant'anni in autunno anche se, come usa per le belle donne smaniose di restar giovani, sono scomparsi tutti i documenti anagrafici che la riguardano, nonché quelli che accompagnarono i suoi primi anni di vita. Si sa per certo, comunque, che l'Orchestra Sinfonica della Rai di Torino nacque nell'autunno del '31 allorché una delibera del consiglio di amministrazione dell'Eiar decise di fondere le orchestre delle sue emittenti del Nord in una sola, con sede a Torino: si sa pure che la prima stagione sinfonica risale al 1933 e fu inaugurata con un programma respighiano diretto dallo stesso Respighi. Da quel momento sino al '55, anno in cui si comincia a poter contare su un archivio aggiornato, i dati restano vaghi e i fastigi di questa prestigiosa e amatissima orchestra vengono tramandati oralmente come la guerra di Troia, sul filo dei ricordi di quanti l'ascoltarono. Traslochi e incendi hanno disperso

Compie cinquant'anni la signora delle sinfonie

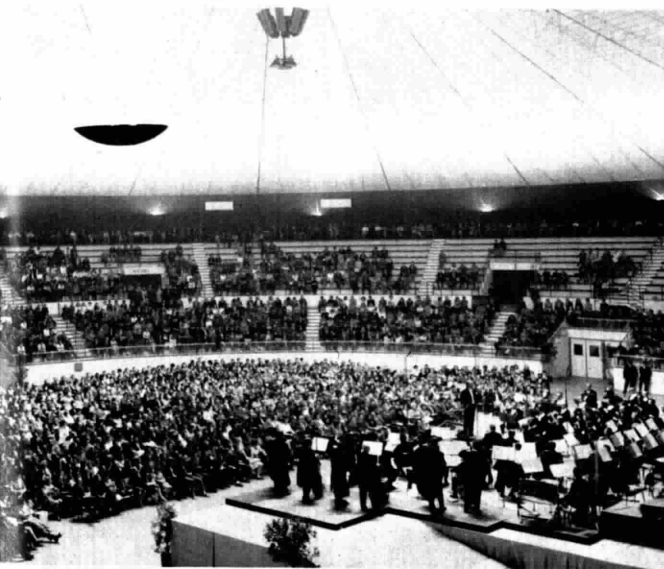

Immagini « storiche » dell'Orchestra Sinfonica: qui sopra un concerto diretto da Mario Rossi per i lavoratori nel Duomo di Chieri (1970) e a sinistra, sempre nel 1970, con Sergiu Celibidovic sul podio del Palasport di Torino. Sotto, l'Orchestra dell'Eiar diretta da Armando La Rosa Parodi

o distrutto il materiale che la riguardava, per cui chi deve tracciarne a scopo commemorativo la storia (è un'idea del nuovo direttore della Sede di Torino, Emilio Pozzi, affidata a Pietro Righini) è obbligato a ricostruirla il cammino attraverso le pagine ingiallite del *Radioricciatore*, unico aedo rimasto. Un cammino, inutile dirlo,

straordinariamente piano, scorrevole e costellato di nomi gloriosi: tutti, o quasi tutti, i grandi direttori d'orchestra mondiali si sono avvicinati sul suo podio, da Cantelli a De Sabata, da Von Karajan a Fruehbeck de Burgos. Non solo ma, nel recente passato, non mancarono neppure compositori illustri che diressero se

stessi: Casella, Respighi, Zandonai, Giordano, Mascagni, Leonecavallo, Strauss, Stravinskij, Hindemith, Milhaud eccetera.

Quest'orchestra — sorta di Gazzetta Ufficiale della musica sinfonica —, chiusa tra le mura ovattate dell'Auditorium come in una scatola di vetro, fu tenuta per anni al riparo da orecchie e applausi indiscreti e riservata a un pubblico d'élite. Al punto che gli orchestrali conoscevano ormai di vista quasi tutti gli spettatori seduti nelle prime file (sempre gli stessi, una stagione dopo l'altra); ne ravvisavano i tic, sapevano chi avrebbe applaudito fuori tempo, chi sarebbe uscito in commenti ad alta voce, chi si sarebbe alzato per andarsene precipitosamente, subito dopo il finale, quasi temesse di perdere l'ultimo tram.

Per anni, dunque, l'Orchestra Sinfonica, nata come orchestra di studio, cioè riservata essenzialmente alle registrazioni, fu qualcosa di aulico e astratto, diciamo una bella istituzione:

**ICCIOMOTORI LA²
I PICCOLI DELLA
GRANDE FAMIGLIA
SWM.**



Nata sui campi di gara, la SWM è da sempre all'avanguardia nel settore del fuoristrada.

I successi agonistici ottenuti in diverse fasce di cilindrata, nella regolarità, nel cross e nel trial, lo dimostrano ampiamente.

Da queste realtà oggi nasce ogni moto SWM. Con la stessa tecnica, SWM ha prodotto la nuova serie dei ciclomotori LA: ideali sia nei percorsi urbani che extraurbani.

Tre modelli base con motore di 48 cc. monomarcia o con variatore automatico.

Una serie di varianti (avviamento a pedivella - kick starter o a pedali, ruote a raggi o in lega, segnalatori di direzione, sella lunga o corta, luce di stop, tachimetro contachilometri), portano la gamma dei LA a ben diciotto versioni in diversi colori.

**Cuffia radio
AM/FM
Stereo Sound:
un'occasione da
prendere al volo.**

Fino al 31 Luglio 1981 tutti i ciclomotori SWM della serie LA sono corredati di una cuffia radio Stereo Sound che potrai ascoltare dovunque. Vieni a vederla e provarla presso i punti SWM della tua città.



Aut. Min. 4/221545 del 20-3-81

**Oggi,
prezzo speciale
da L. 445.000***



TRA RUMORE E TRAFFICO, SCELGO SWM CON LA RADIO AM/FM STEREO

Approfitta anche tu della favolosa offerta SWM!

Poi...un SWM, è bello, robusto, agile, maneggevole, sempre pronto all'uso... come infilarsi un paio di jeans!

Un colpo all'avviamento, un'accelerata e via... senza bisogno d'altro.

Ed è un SWM, marca vincente, 350 punti di vendita e assistenza in Italia!



* prezzo consigliato, IVA esclusa.

Per vincere dove è più difficile vincere.

Compie cinquant'anni la signora delle sinfonie

chi vi entrava era professore, vincitore di concorso, degno della massima stima, nonché maschio. Sino agli anni '50, infatti, l'Orchestra di Torino come quelle di molti altri Paesi si conservò rigidamente maschilista: il che si addiceva, allora, a un'orchestra sinfonica « seria » (è tutt'oggi uniformata a questo criterio la Filarmonica di Vienna, cui non possono accedere le donne); in seguito aprì timidamente le porte al progresso e alle prime arpiste. Erano ancora i tempi della donna-angelo e l'arpa le si addiceva a meraviglia: solo dopo l'emancipazione questo strumento conobbe dei virtuosi maschi. Il secondo passo della marcia femminile sull'Orchestra Sinfonica fu la scalata agli archi, iniziata dal violino; oggi, passate per la viola e il violoncello, le donne han raggiunto trionfalmente il contrabbasso. Così accadde per gli strumenti a fiato: partite dal flauto, eccole approdare al trombone.

Oggi l'Orchestra Sinfonica della Rai di Torino conta 98 professori (dai 104 di prima della riforma) fra cui 18 sono di sesso femminile. Ma la grande novità è un'altra: l'Orchestra ha finalmente lasciato il suo sacriario, accettando di scendere dal piedestallo dorato per cercare il contatto con la gente.

Se per anni suonava per registratore e a queste registrazioni era ammesso il pubblico, dapprima soltanto su inviti quindi anche a pagamento (Torino fu la prima città a dare concerti a pagamento: si parla, nel '36, di 16 lire per la poltrona, 30 lire per il palco, 6 lire per l'ingresso) oggi da orchestra di produzione: si è trasformata in orchestra di repertorio con una stagione concertistica per il pubblico e concerti non sempre registrati. Il che significa anche un totale cambiamento di mentalità: non più la prova unica e perfetta, ma le repliche che devono essere sempre uguali e sempre alla stessa altezza, per un pubblico continuamente diverso.

« Oggi un'orchestra sinfonica ferma e monolitica rappresenterebbe ormai un controsenso: fra l'altro, un ente radiofonico può farne benissimo a meno grazie ai dischi e alle registrazioni. Giusto quindi che venga messa al servizio del pubblico, specie in una epoca come la nostra che sta vivendo il boom della musica seria », dice Michele Messerklinger, capo struttura orchestra e coro: « Ecco perciò oltre alla Stagione Sinfonica, il Settembre-Musica indetto dall'Assessorato alla Cultura, quindi i concerti con l'Unione Musicale di Torino. Una collaborazione quasi impensabile un tempo, trattandosi di un ente privato, possibile oggi che questi enti vengono finanziati interamente dallo Stato ».

DONATA GIANERI

NOVITA EDITORIALI



La prima ricerca sistematica sulla musica strumentale veneziana dalla fine del Rinascimento a tutto il Seicento. La storia delle principali istituzioni musicali veneziane e la loro committenza.

Eleanor Selfridge-Field,
La musica strumentale a
Venezia da Gabrieli a Vivaldi,
pagine 325, lire 14.000.

ERI

Edizioni Rai Radiotelevisione Italiana

Quando compri una pentola non fare le cose a metà.

Una pentola Lagostina è diversa da tutte le altre a cominciare dall'acciaio (A). "Acciaio Lagostina", studiato espressamente per la fabbricazione di pentole: per renderle più solide, più durature. Nessun'altra pentola, infatti, resiste al tempo quanto una Lagostina. Passiamo al fondo. Le comuni pentole hanno un fondo sottile e la parte radiante non arriva fino alla parete. Così la fiamma scalda in maniera difforme: al centro cuoce, sui bordi brucia e attacca. Una pentola Lagostina "Classica" ha invece un fondo esclusivo: il Thermopla® (B), inalterabile, indeformabile. E, quel che più conta, esteso su tutta la parte a contatto del fuoco, fino al punto di raccordo (C): il cibo non attacca sui bordi e la cottura risulta perfettamente uniforme. Altra esclusiva delle pentole Lagostina è la lieve curvatura del fondo (D). Man mano che il calore si diffonde, la superficie da concava diventa

PENTOLA COMUNE

PENTOLA LAGOSTINA

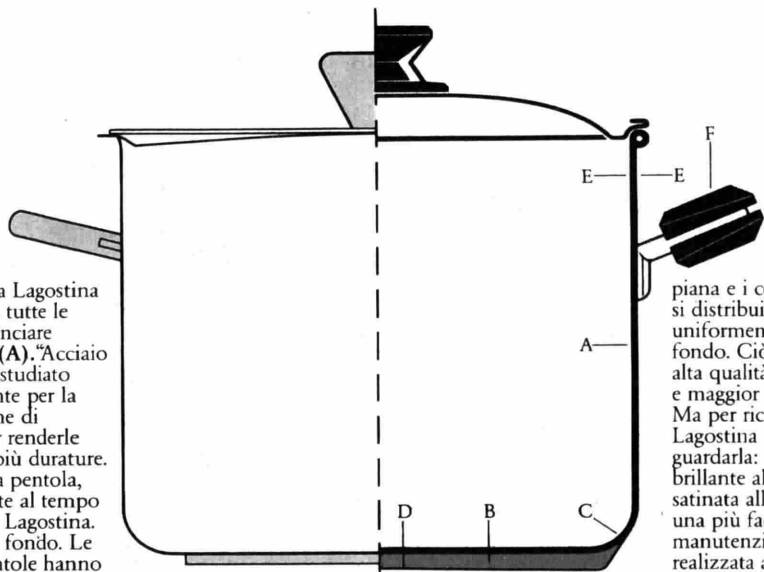

piana e i condimenti si distribuiscono uniformemente sul fondo. Ciò significa più alta qualità di cottura e maggior risparmio. Ma per riconoscerne una Lagostina basta guardarla: la finitura (E) brillante all'esterno, satinata all'interno per una più facile manutenzione, è realizzata attraverso diversi "passaggi" che garantiscono il mantenimento nel tempo del suo aspetto originale. Le maniglie (F): anch'esse in acciaio inossidabile massiccio e rivestite di manopole intercambiabili, per permettere l'uso nel forno. Infine c'è la famosa "Garanzia Lagostina", una garanzia non a parole, ma una vera garanzia, come può dirti chi l'ha sperimentata. Ecco, ora sai tutto sulle pentole Lagostina, come sono fatte, perché valgono di più: è il momento di scegliere il tuo modello. Vuoi una casseruola? Un bollilatte? Una friggitrice?

Un cuociverdura? Una...



Una Lagostina vale di più.

LAGOSTINA 

La Lunga Marcia una cosa da nulla

Centomila cinesi, comunisti, «fuorilegge», in cammino per un anno: storia e leggenda dalla viva voce dei protagonisti

di RENATA PISU

Milano, maggio

Immaginatevi centomila uomini che tutti insieme, a piedi, partono per un leggendario esodo, che tutti insieme percorrono un lungo cammino della speranza. Sono cinesi, comunisti, dei « fuorilegge » per il governo del loro Paese che da anni li assedia nelle « basi rosse » in cui si sono arroccati dopo che le insurrezioni urbane di operai sono state sommerse in un bagno di sangue. Linea voluta da Mosca, si dice oggi, dall'Internazionale comunista che pretendeva una rivoluzione operaia in un Paese contadino. Nella base rossa del Kiangsi, nella Cina centromeridionale, c'è Mao con i suoi « banditi rossi ». Chiang Kai-shek, aiutato da consiglieri tedeschi, lo assedia, da mesi. E' la fine, a meno che... Il 6 ottobre del 1934 la decisione è presa. Per sottrarsi alla morsa delle forze nemiche, i centomila si mettono in cammino e dopo un anno, dopo 10 mila chilometri di violentissimi combattimenti, di agguati, di lotte contro ostacoli naturali, contro la fame, il freddo, la calura, giungono decimati ai piedi della grande muraglia.

Il mondo esterno ignorò a lungo tutto di questa epica impresa che soltanto anni dopo venne paragonata all'anabasi dei 100 mila soldati greci dalla Persia al Mar Nero descritta da Senofonte: quella che era iniziata come una fuga disperata 14 anni dopo si sarebbe infatti rivelata il preludio della vittoria del comunismo cinese, l'unica « grande avventura » del XX secolo, quindi subito trasfigurata in mito, in leggenda, come se i suoi protagonisti fossero stati semidei fondatori di civiltà, non comuni mortali. Invece molti di loro sono morti: Mao, Lin Piao, Chou En-Lai, Chu Teh... Altri, pochi, sono ancora vivi. Teng Hsiao-ping, per esempio.

Su questa impresa definita « para-

diso dei giornalisti, incubo degli storici » è caduto il sipario della leggenda. Ha senso sollevarlo? Si potrebbe rispondere che ha senso, sì, purché lo si sollevi con il dovuto rispetto. Sono ormai quattro anni che se ne parla e sembra che il progetto potrà essere approvato: forse gli archivi fotografici della Lunga Marcia saranno aperti, messi a disposizione di un regista o di un giornalista italiano che, in collaborazione e con la supervisione di storici cinesi, ricollegherà immagini e fatti per raccontare al pubblico di tutto il mondo, in un programma televisivo, questa grande « avventura ».

Se il progetto andrà in porto, se ancora una volta l'Italia sarà prescelta dalla Cina come partner per un'altra coproduzione di prestigio e impegno, dopo quella del *Marco Polo*, c'è da essere certi che il libro dedica alla Lunga Marcia da Gino Nebiolo (*L'odissea cinese - Uomini e storia della Lunga Marcia*, ed. Rusconi) sarà un indispensabile ausilio per chiunque si accinga a raccontare per immagini quella storica impresa. Per Nebiolo la Cina è senza dubbio un « lungo amore », nato più di 15 anni fa e rinsaldato da frequenti e prolungati soggiorni in quel Paese, documentato da tre libri, uno di reportage *L'altra faccia della luna*, uno sulla cultura popolare, *I fumetti di Mao*, un altro, intitolato *La Cina dei cinesi*, una indagine sui metodi usati in Cina per ottenere il consenso. Ultimo viene questo libro che è opera in cui l'abilità di raccontare del giornalista e la serietà dello storico si fondono con l'acume dell'osservatore politico, un occhio al passato, un altro volto all'attualità per interpretarla e spiegarla. Dei retroscena e degli esiti politici di quell'episodio conclusosi formalmente 45 anni fa, Nebiolo tiene infatti conto fino ai nostri giorni, a questo inizio degli anni Ottanta in cui, come egli scrive « la nuova era è gestita da vegliardi ».

Così ci descrive questi « sopravvissuti » come li ha visti nel 1979, tre anni dopo la morte di Mao: « Sulla lunga scalinata del palazzo nella Piazza della Pace Celeste, dove si era svolta l'ultima sessione dell'Assemblea del Popolo, in un tiepido pomeriggio di sole autunnale, alla fine dei lavori i patriarchi avevano sostato davanti al-



In una foto del maggio 1965 Gino Nebiolo, ora corrispondente Rai da Parigi, giornalista e autore di importanti pubblicazioni sulla realtà cinese

la folla ammirata, riuniti in un drappello che mai come in quel momento appariva compatto e deciso. Canuti, curvi, alcuni tremuli, altri sostenuti da infermieri, con i segni delle antiche ferite e il soverchio bagaglio degli anni, non avevano tuttavia nulla di patetico. Erano un drappello di indistruttibili, gli ultimi superstiti di una generazione di rivoluzionari senza precedenti e unica al mondo, che si estinguerà restando salda al potere ». Ma da giovani, come erano? E che significa: o ha nella storia della Cina e del mondo la Lunga Marcia? Da giovani, lo ha scritto Edgar Snow, il giornalista americano che fu il primo a raggiungere il quartier generale di Mao subito dopo la Lunga Marcia, erano gente che non accettava sconfitte « né dall'uomo né dalla natura, né da Dio né dalla morte ». Per il maresciallo Montgomery, con la Lunga Marcia essi hanno celebrato « il trionfo della capacità di resistenza umana ».

Nel libro di Nebiolo che ha raccolto dalla viva voce di molti reduci testimonianze inedite, la storia si umanizza. Ma la leggenda? Quella Nebiolo l'ha lasciata intatta. Se mai il progetto di programma televisivo in coproduzione sarà realizzato, nemmeno il filmato d'epoca o l'istantanea ingiallita ne distruggeranno la magia. Vedere Mao, lacerato e consunto che in una sosta si diletta a scrivere versi in elegante calligrafia: « L'armata rossa non teme la difficile lunga marcia. Diecimila fiumi, mille montagne, una cosa da nulla... » rinsalderebbe il mito, non lo appiattirebbe. Ma esiste questa foto?

Nuovo metodo scientifico per la riduzione delle emorroidi

Elimina il prurito e allevia il dolore

New York - Finalmente la scienza è riuscita a scoprire una nuova sostanza curativa capace di ridurre le emorroidi, di fare cessare il prurito e alleviare il dolore, senza interventi chirurgici.

In numerosissimi casi i medici hanno riscontrato "un miglioramento veramente straordinario". Si è subito avuto un sollievo dal dolore con un'effettiva riduzione del volume delle emorroidi, e - cosa ancora più sorprendente - questo miglioramento è risultato costante anche quando i controlli medici si sono prolungati per diversi mesi! E tutto questo senza uso di narcotici, anestetici o astringenti di nessun tipo.

In effetti i risultati sono stati così lusinghieri che i sofferenti hanno potuto sorprendentemente dichiarare: "le emorroidi non sono più un problema!". E le loro condizioni erano fra le

più varie: alcuni soffrivano di questo disturbo da 10 o 20 anni.

Il rimedio è rappresentato da una nuova sostanza curativa, il Bio-Dyne, scoperta in un famoso istituto di ricerche. Il Bio-Dyne è già largamente usato per curare tessuti feriti di ogni parte del corpo.

Questa nuova sostanza curativa è venduta sotto forma di *suppосто* di pomata col nome di *Preparazione H*. Richiedete perciò le convenienti *Suppосто Preparazione H* o la *Pomata Preparazione H* con lo speciale applicatore. I due prodotti sono in vendita in tutte le farmacie.

Aut. Pubbl. Min. San. N. 1060 del 21-12-60
Reg. N. 17389 e 17389/A del 10-8-60 Min. San.

Seguire attentamente le avvertenze e le modalità d'uso.

CINQUANTA MILIONI DI METRI DI NASTRO PER LA MODA DEGLI ANNI OTTANTA

Gli operatori dell'informazione, gli esperti di bricolage, le giornaliste di moda e di bellezza, gli stilisti, hanno scoperto il fascino segreto dei nastri. In occasione di un incontro al Circolo della Stampa, curato da Paola Innocenti, è stato presentato il catalogo dei nuovi nastri per la moda degli anni Ottanta, del Nastrificio De Bernardi di Concorezzo.

Una fantasmagoria di colori, di altezze, di qualità, in chilometri di nastri che si possono usare nell'abbigliamento, nell'arredamento e nelle mille occasioni che la creatività, il buon gusto e l'inventiva possono suggerire e trovare.

Mila Contini ha raccontato la storia del nastro attraverso il tempo e nella moda. I titolari del Nastrificio De Bernardi hanno annunciato che questo incontro « ufficiale » con gli operatori dell'informazione e con gli stilisti di moda segna l'avvio di un colloquio che continuerà attraverso nuove iniziative, visite allo stabilimento, concorsi per l'idea più originale di creatività coi nastri. La produzione del Nastrificio De Bernardi supera in un anno i 50 milioni di metri di nastro.

IV PREMIO NAZIONALE L. A. BONOMELLI « LE ERBE NOSTRE AMICHE »

Si è svolta al Circolo della Stampa di Milano la cerimonia della consegna dei riconoscimenti del IV Premio Nazionale Luigi Amedeo Bonomelli « Le erbe nostre amiche », volto al recupero di tutti quei valori umani, legati alle piante officinali, che sono parte del costume e della tradizione italiana e che, spesso, contengono anche principi confermati dalla ricerca scientifica. La manifestazione, alla quale hanno assistito il ministro della Sanità Aniasi e le autorità regionali, ha avuto inizio con la commemorazione del botanico ed ecologo Valerio Giacomini, recentemente scomparso.

Il rettore della Bocconi e presidente della giuria, prof. Gasparini, ha poi trattato il tema: « Le piante officinali nell'economia italiana ».

Sono stati, quindi, consegnati i Premi: al Museo di Storia Naturale dei Salesiani di Torino, al dott. Silvano Rodato di Cornuda ed all'insegnante di scienze ed agli allievi delle Classi II e III E della Scuola Media Villa Verrocchio di Montesivano.

Inoltre sono state premiate anche la dott. Laura Rovera di Dronero e la III L della Scuola Media L. da Vinci di Pavia.

Infine un particolare riconoscimento è stato dato al ragazzo Ludovico Mancini di Milano, di nove anni, per la sua passione per la natura, documentata anche da un nutrito erbario presentato in concorso. Il Premio ha documentato, come è stato sottolineato anche dalla giuria, il crescente interesse riservato in Italia alle piante officinali, alla loro storia ed alle possibilità di utilizzazione in medicina, in cosmetica e in cucina.

I NOSTRI CONCORSI

Libro per ecco la gi

Dieci donne (personaggi della cultura, della politica, dello spettacolo) stanno selezionando le pagine per le vostre vacanze. Poi toccherà ai lettori

Roma, maggio

Sono già al lavoro: il tempo di rispondere un « sì » alla segreteria del premio, che le invitava a far parte della giuria, e subito si sono viste recapitare a casa — con qualche sgomento crediamo — i primi pacchi di libri inviati dagli editori. Dovranno leggerli in fretta: la prima seduta, quella che selezionerà i finalisti (dieci per la narrativa e per la saggistica divulgativa, dieci per ragazzi), è fissata per il 1° giugno, a Palazzo Valentini, sede dell'Amministrazione Provinciale di Roma che, insieme con il *RadioCorriere TV*, patrocina anche per il 1981 « Un libro per l'estate ».

Proprio nella giuria sta la novità di quest'anno, quattordicesima edizione: dopo quella degli anni passati, per così dire « tecnica », una assai composita e tutta al femminile. Sono personaggi della cultura, dello spettacolo, della politica e le dieci donne chiamate a scegliere i libri per le vacanze: Lucia Alberti, esperta di astrologia; Maria Teresa Bovetti Pichetto, docente all'Università di Torino; Teresa Buongiorno, giornalista; Paola De Benedetti, esperta di programmi TV per ragazzi; Lucia Drudi Demby, sceneggiatrice cinematografica; Monica Guerritore, attrice; Ada Scacchi, assessore allo Sport e Turismo della Provincia di Roma; Caterina Sugar, un tempo cantante di successo, oggi industriale del disco; Mimi Zorzi, scrittrice (*Il medico di famiglia* è il suo romanzo più recente); Lina Wertmüller, regista cinematografica e televisiva. Presidente Umberto Andalini, direttore del *RadioCorriere TV*; segretario P. Giorgio Martellini.

Un arco di esperienze professionali e di vita così ampio e vario garantisce una giuria aperta agli aspetti più diversi della produzione editoriale di un'annata, sempre in quell'ottica « dalla parte del lettore » che vuol essere caratteristica particolare del premio. Si scelgono libri per l'estate in-

L'estate: Giuria

fatti: dunque narrativa di sicura qualità ma di altrettanto sicura presa su un pubblico che cerca sollievo alle tensioni di undici mesi di lavoro; dunque saggistica ma improntata a una intelligente divulgazione. E poi i dieci libri per ragazzi: e qui crediamo si vorranno proporre all'attenzione dei piccoli lettori i titoli più « nuovi » nell'ideazione come nei contenuti, in un momento in cui l'editoria per i più giovani attraversa un momento di grande sviluppo.

Il 13 giugno, ad Anzio, la giuria sceglierà poi i « suoi » vincitori per narrativa e saggistica divulgativa, che saranno premiati il giorno successivo. Il verdetto conclusivo a fine estate, affidato alle giurie dei lettori, scelti fra quanti invieranno l'ormai tradizionale « cartolina » (la trovate alla pagina che segue). E buona lettura.

p. g. m.

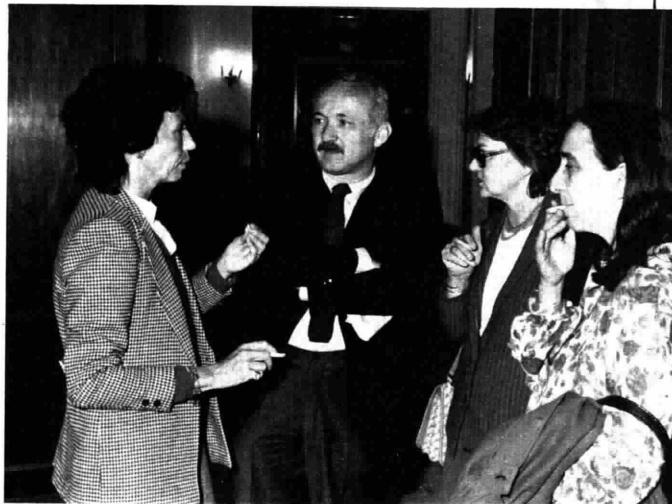

Presentata a Roma la giuria di « Un libro per l'estate » 1981: da sinistra la scrittrice Mimi Zorzi, il direttore del Radiocorriere TV Umberto Andalini, la giornalista Teresa Buongiorno, la sceneggiatrice Lucia Drudi Demby

MARCHE E SARDEGNA A CONFRONTO

Piace la famiglia dell'anno

Siamo arrivati a metà della prima tornata di eliminatorie e il concorso radiofonico di Silvio Gigli. La famiglia dell'anno, continua a raccogliere nuovi consensi. Sono in aumento le cartoline-voto, ormai una piccola valanga settimanale, e sono in aumento le richieste dei « divi » che desiderano partecipare al programma come padrini, quasi ci fosse un altro concorso, più segreto, per eleggere il padrino dell'anno.

E veniamo alla puntata di questa settimana. Di fronte sono le Marche e la Sardegna. A presentare la prima regione sono Fiorenza Marchegiani, la rivelazione di *Ricomincio da tre*, il film di Massimo Troisi, e il picciotto Anastasi, ex centravanti della Juventus ora in forza all'Ascoli. La Sardegna ha scelto invece come paladini il regista Nanni Loy e Gigi Riva, il grande attaccante del Cagliari e della rappresentativa azzurra.

Agguerritissimi i concorrenti. Ancora presenta, in qualità di « padre », il fisarmonicista Gervasio Marcosisgnori che fabbrica i suoi strumenti, famosi in tutto il mondo, completamente da solo. La « figlia » è il soprano Elvibia Fer-



Teri rivuli in campo, oggi ai microfoni della radio: Gigi Riva e Pietro Anastasi sono « paladini » rispettivamente della squadra sarda e di quella marchigiana



racuti, la « nonna » Annamaria Meitisi, pianista jazz, e i « parenti » il Quintetto Pesarese di « musica antica ». Da parte sua Cagliari ha pronti, come « padre » il comico Lucio Salis

(molto popolare fra il pubblico radiofonico) e il flautista Enrico Di Felice, « figlio ». Più un « nonno », Aurelio Porcu, che suona un particolarissimo strumento a canne, le « launeddas », e il Coro di Nuoro.

La prossima settimana saremo in grado di darvi i primi elenchi di vincitori estratti a sorte fra quanti hanno inviato i tagliandi-voto.

I nostri concorsi

Un libro per l'estate 1981

La giuria della XIV edizione del Premio « Un libro per l'estate » scelerà entro il 1° giugno dieci libri di narrativa e saggistica divulgativa e altri dieci libri per ragazzi che verranno successivamente sottoposti al giudizio dei lettori del « Radiocorriere TV ». Questa scheda va spedita in busta chiusa alla Segreteria del Premio, Soc. VIP, viale del Vignola 105, 00195 Roma, entro il 13 giugno p.v. per consentire la spedizione dei libri finalisti ai lettori scelti fra chi avrà chiesto di partecipare alla giuria.

Chiedo di partecipare alla giuria popolare del « Radiocorriere TV » per la sezione:

NARRATIVA E SAGGISTICA DIVULGATIVA

RAGAZZI (età dei giurati: 8-13 anni)

Cancelare la sezione che non interessa. Non è possibile partecipare ad entrambe le giurie.

Nome _____ Cognome _____

Data di nascita _____ Città di residenza _____

Indirizzo _____

CAP _____ Telefono _____ Professione o classe scolastica _____

Soc. VIP

• Segreteria del Premio •

UN LIBRO PER L'ESTATE 1981

Viale del Vignola 105

00195

ROMA

La famiglia dell'anno

Trasmissione del 23 maggio 1981

Formazione della sede Rai delle MARCHE

Categoria:

Figli
Genitori
Nonni
Parenti

Formazione della sede Rai della SARDEGNA

Categoria:

Figli
Genitori
Nonni
Parenti

RAI - Radiotelevisione Italiana

CONCORSO

- LA FAMIGLIA DELL'ANNO -

Casella postale 6666

Compilate il tagliando qui a fianco ricordando che potete dare un solo voto per ogni categoria, incollatelo su una cartolina postale e aggiungete nome, cognome e indirizzo.

● Attenzione: questo tagliando deve pervenire entro una settimana dalla messa in onda della trasmissione.

SCHEDA N. 6

00100

ROMA

Una canzone per la vostra estate

Avete scelto la vostra canzone (o il vostro cantante preferito) per Saint-Vincent, il concorso patrocinato da Radiodue, « Radiocorriere TV », AFI e organizzato da Gianni Ravera? Bene: compilate il tagliando, incollatelo su cartolina postale aggiungendo nome, cognome e indirizzo e spedite. Sono in palio bellissimi premi. E ricordate che i tagliando-voto dovranno pervenire entro le ore 9 del 15 giugno.

Titolo canzone
(o nome cantante)

RAI - Radiotelevisione Italiana

CONCORSO

- SAINT-VINCENT: UNA CANZONE PER LA VOSTRA ESTATE -

Casella postale 6666

00100

ROMA

*"Certe cose non possiamo prevederle,
ma capitano spesso."*



Riparare un guasto telefonico può sembrare una cosa di normale amministrazione. Arriva la squadra, e in cinque minuti va tutto a posto. Invece questi incidenti sono spesso abbastanza gravi.

A volte succede che piove molto, diluvia e tratti di rete telefonica smettono di funzionare. Oppure passa una escavatrice e trancia un cavo: tutta una zona rimane isolata.

Sono cose che capitano di frequente e che noi purtroppo non possiamo prevedere o prevenire.

Ma quando succedono interveniamo subito, per far tornare tutto normale per voi che avete bisogno di telefonare. Perché per noi, come per voi, il telefono deve poter funzionare sempre.

Il Telefono. La tua voce

Nei giorni leggeri
del ciclo

Lines mini l'invisibile

(e puoi vestire attillato. Sicura.)

rispetto ad un assorbente normale

Lines mini
è piccolo
così!

10 LINES
mini
l'invisibile

20 LINES
mini
l'invisibile

tra un ciclo
e l'altro
ottimo come
salvamutandine

Tratto TV locali

PROGRAMMI
dal 24
al 30 maggio



Dollari, belle donne, gioco d'azzardo, alberghi lussuosi. Ecco gli ingredienti che fanno di « Vegas » il prototipo del telefilm poliziesco di successo. Le avventure del giovane Dan Tanna (l'attore è Robert Urich, nella foto) a Las Vegas, una città che pulsa di vita e malavita ventiquattro ore al giorno ed in cui accade di tutto, vanno in onda da **TELESICILIA** di Palermo il giovedì alle ore 20,30.

CAMPANIA
PUGLIA
SICILIA
CALABRIA
SARDEGNA

I FOGLI GIALLI DEL RADIOCORRIERE TV N. 21

TELEFONIA	19.30 a 19.50 - 19.50 a 20.30
TELESTUDIO	19.30 - 20.30
TELEFONIA	20.30 a 20.50 - 20.50 a 21.30
TELESTUDIO	20.30 - 21.30
TELEFONIA	21.30 a 21.50 - 21.50 a 22.30
TELESTUDIO	21.30 - 22.30
TELEFONIA	22.30 a 22.50 - 22.50 a 23.30
TELESTUDIO	22.30 - 23.30

TELEFONIA	19.30 a 19.50 - 19.50 a 20.30
TELESTUDIO	19.30 - 20.30
TELEFONIA	20.30 a 20.50 - 20.50 a 21.30
TELESTUDIO	20.30 - 21.30
TELEFONIA	21.30 a 21.50 - 21.50 a 22.30
TELESTUDIO	21.30 - 22.30
TELEFONIA	22.30 a 22.50 - 22.50 a 23.30
TELESTUDIO	22.30 - 23.30

TELEFONIA	19.30 a 19.50 - 19.50 a 20.30
TELESTUDIO	19.30 - 20.30
TELEFONIA	20.30 a 20.50 - 20.50 a 21.30
TELESTUDIO	20.30 - 21.30
TELEFONIA	21.30 a 21.50 - 21.50 a 22.30
TELESTUDIO	21.30 - 22.30
TELEFONIA	22.30 a 22.50 - 22.50 a 23.30
TELESTUDIO	22.30 - 23.30

TELEFONIA	19.30 a 19.50 - 19.50 a 20.30
TELESTUDIO	19.30 - 20.30
TELEFONIA	20.30 a 20.50 - 20.50 a 21.30
TELESTUDIO	20.30 - 21.30
TELEFONIA	21.30 a 21.50 - 21.50 a 22.30
TELESTUDIO	21.30 - 22.30
TELEFONIA	22.30 a 22.50 - 22.50 a 23.30
TELESTUDIO	22.30 - 23.30

FILODIFFUSIONE
I PROGRAMMI
COMPLETI

ESTATE... VIAGGI-VACANZE
IN AEREOPLUMMAN IN PARTENZA DA NAPOLI

PROPOSTE **Citiana tour**
VIAGGI E CORDIALITA'

■ Tour d'Europa	
11-23 agosto	L 920.000
■ Parigi e Costa Azzurra	
20-28 giugno	590.000
■ Lourdes e Barcellona	
18-27 giugno	495.000
■ Spagna e Andalusia	
12-26 agosto	970.000
■ Londra e Parigi	
13-25 agosto	920.000
■ Londra e Scozia	
8-23 agosto	1.280.000
■ Irlanda	
11-26 luglio	1.325.000
■ Capitali nordiche	
12-27 agosto	1.240.000
■ Sole di Mezzanotte	
5-28 luglio	1.780.000
■ Berlino e Germania	
9-22 agosto	956.000
■ In Svizzera-Foresta Nera	
14-23 agosto	640.000
■ Capitali dell'Est	
6-30 agosto	1.260.000
■ Budapest e Praga	
16-26 luglio	745.000
■ Atene e Istanbul	
2-13 settembre	860.000

Informazioni e prenotazioni in tutte le Agenzie di Viaggi oppure telefonando a: **GITANA TOUR - Napoli - Tel. (081) 241922 - 360025**

AUTORADIO TV-COLOR HI-FI

rimo
s.r.l.

ESPERIENZA NELLA QUALITA'

PREZZI ECCEZIONALI
30 MESI SENZA CAMBIALI

Napoli via A.D'Avalos, 22-23

TEL. 261912 - 339368
(uscita Tangenziale CORSO MALTA)

I programmi sono forniti da TV locali: il Radiocorriere TV - non si assume responsabilità per eventuali variazioni

CAMPANIA

24 maggio

CRT CANALE 34

- 12,30 Programmi vari 14,00 Telefilm.
- Supertrain
- 16,00 Telefilm, **Bluey**
- 16,50 Flipper
- 17,15 Cartoni - TG
- 18,35 Autotailandia
- 20,00 Telefilm
- 20,30 Filo diretto
- 21,30 Film
- 23,15 Playboy di sera

CANALE 21 21

- 06,00 Programmi vari
- 10,30 Film, **Le prime 36 ore del Dr. Durant**
- 14,30 Festival della canzone napoletana
- 19,00 Coccinella: per ragazzi
- 20,00 Telefilm, **Batman**
- 20,30 Film, **Sherlock Holmes: Terrore nella notte**
- 22,00 Pizzeche e vare - Sport
- 24,00 Notturno napoletano
- 01,00 Film, **4 dollari di vendetta**

TELEUROPA 51

- 12,00 Cartoni - Goleador
- 13,00 Stasera a casa di Orazio
- 15,30 Telefilm, **Missione impossibile**
- 16,30 Telefilm, **L'uomo dai sei milioni di dollari**
- 17,30 Cartoni animati
- 18,15 Film, **Brutti di notte**
- 20,00 Walt Disney, cartoni
- 20,30 Telefilm, **Love boat**
- 21,30 Film, **E ricca, la sposa e l'ammazzo**
- 23,30 Film, **Arriva Dorallik**

TELESTUDIO 50

- 09,00 Programmi vari
- 12,00 Film, **Ho scherzato con tua moglie**
- 13,30 Telefilm, **Jukes of Piccadilly**
- 14,30 Carga Pesada, scenegg.
- 15,00 Viva quiz - Cabaret
- 18,00 Cartoni animati
- 19,00 Diretta studio
- 20,00 Mado Mulser, scenegg.
- 21,00 Film, **L'assalto al treno Glasgow-Londra**
- 22,30 Processo alla partita
- 24,00 Storie di 5 litole

TELECAPRI 41

- 07,30 Programmi vari
- 10,30 Film, **Fino a raggiungerli**
- 13,30 Film - Cartoni
- 18,00 Telefilm, **Joe Forrester**
- 19,00 Telefilm, **Taxi**

- 21,00 Telefilm, **Vegas**
- 22,00 Film
- 24,00 Film

TELEALERNO 1 39

- 19,00 Film
- 20,30 Commedia all'italiana
- 21,30 I sogni nel cassetto
- 23,00 Film

TELECASERTA 59

- 13,30 Programmi vari
- 16,10 Doc. - Cartoni
- 18,00 Sport
- 20,30 TG - Film
- 22,30 Sport - TG
- 23,10 Film

25 maggio

CRT CANALE 34

- 12,30 Programmi vari
- 14,00 Telefilm, **Il Barone**
- 17,25 Cartoni animati
- 17,50 Cartoni - TG
- 19,00 Telefilm, **Police Surgeon**
- 20,35 Telefilm, **Thriller**
- 21,35 Film - Telefilm

CANALE 21 21

- 06,00 Programmi vari
- 13,30 Cartoni animati
- 14,30 Film, **4 dollari di vendetta**
- 17,00 Film, **Katia e il coccodrillo**
- 18,30 Cartoni - Calcio
- 19,30 Telefilm, **Quella strana ragazza**
- 20,00 Cartoni - Calcio
- 22,00 Posso offrirti un caffè
- 23,00 TG speciale - TG
- 24,00 Telefilm
- 01,00 Film, **Amore selvaggio**

TELEUROPA 51

- 10,30 e 12,00 Film
- 14,00 Maramao, cartoni
- 14,30 Telefilm, **Love boat**
- 15,30 Telefilm
- 15,00 Grand Prix
- 17,00 Maramao - Cartoni
- 18,45 Vita selvaggia
- 19,15 Telefilm, **I premi Nobel**
- 20,00 Telefilm, **I Jefferson**
- 20,30 Telefilm, **Love boat**
- 21,30 Commedia
- 23,30 Film, **3 per una grande rapina**

TELESTUDIO 50

- 09,00 Programmi vari
- 15,30 Film, **Django non perdona**
- 17,00 Film, **L'insolente**
- 18,30 Fatti al microscopio
- 19,00 TG - Film, **La messaggera del diavolo**
- 21,00 Film, **5 disperati duri a morire**
- 24,00 Film, **Zelda**

TELECAPRI 41

- 07,30 Programmi vari
- 12,00 Telefilm, **Charlie's Angels**
- 14,30 Film
- 16,00 Panorama 7
- 17,00 Cinque punto zero
- 19,00 Telefilm, **Star Trek**
- 20,00 Telefilm, **Angie**
- 21,00 Telefilm, **Taxi**
- 21,00 Documentario: **Lifeline**
- 22,00 Film
- 24,00 Film - Telefilm

TELEALERNO 1 39

- 13,30 Cartoni - TG
- 14,30 Telefilm
- 17,00 Classe di ferro
- 19,00 Motori non stop
- 21,30 Telefilm, **Angie**
- 24,00 Film

TELECASERTA 59

- 13,30 Programmi vari
- 15,45 Sport
- 17,00 Un esperto per voi
- 17,30 Telefilms
- 18,30 Ciao ragazzi
- 19,30 Sport - TG
- 21,00 Sport - Medicina
- 23,00 TG - Film

26 maggio

CRT CANALE 34

- 12,00 Programmi vari
- 14,00 Telefilm, **Thriller**
- 15,00 Film - Millemaglie
- 17,00 Flipper
- 19,30 TG
- 20,35 Telefilm, **Riptide**
- 21,30 Film
- 23,15 Telefilm

CANALE 21 21

- 06,00 Programmi vari
- 11,30 Telefilm, **Quella strana ragazza**
- 16,00 Rubrica - Doc.
- 17,00 Film, **Il Drago non perdona**
- 18,30 Cartoni - Rubrica
- 19,30 Telefilm, **Quella strana ragazza**
- 20,00 Telefilm, **Batman**
- 20,39 Telefilm, **La strana coppia**
- 21,00 Telefilm, **Hulk**
- 22,00 Musica:ora - TG
- 24,00 Film, **Vita privata di un pubblico accusatore**

TELEUROPA 51

- 10,30 e 12,00 Film
- 13,30 Cartoni animati
- 14,30 Telefilm, **Love boat**
- 15,30 Maramao - Cartoni
- 18,45 Telefilm
- 20,00 Telefilm
- 20,30 Telefilm, **Love boat**
- 21,30 Film, **La vita corre sul filo**
- 23,00 Telefilm, **Missione impossibile**
- 24,00 Film, **Stangata in famiglia**

TELESTUDIO 50

- 09,00 Programmi vari

- 14,00 Pò bevère e pò sciacquà
- 15,00 Telefilm - Film
- 17,00 Film, **La contestazione del tubo**
- 18,30 Il periscopio
- 19,30 L'architetto risponde
- 20,00 Motori non stop
- 21,00 Film, **Gli avvoltoi non volano**
- 22,30 Telefilm
- 23,30 TG - Film
- Vanessa**
- 01,30 Film, **Le viziosette**

TELECAPRI 41

- 07,30 Programmi vari
- 10,30 Film
- 12,00 Telefilm, **Joe Forrester**
- 14,30 Film
- 16,00 Telefilm, **Star Trek**
- 17,00 Cinque punto zero
- 19,00 Telefilm, **Charlie's Angels**
- 20,00 Telefilm
- 21,00 Telefilm, **Chips**
- 22,00 Film - Telefilm

TELEALERNO 1 39

- 13,30 Cartoni - TG
- 14,30 Films
- 20,30 Maxi vetrina
- 21,30 Film
- 23,00 Commedia all'italiana

TELECASERTA 59

- 13,30 Programmi vari
- 17,00 L'esperto per voi
- 17,30 Telefilms
- 18,30 Ciao ragazzi
- 19,30 Rubrica - TG
- 21,00 Film - Telefilm

27 maggio

CRT CANALE 34

- 12,30 Programmi vari
- 13,35 Telefilm, **Police Surgeon**
- 15,00 Film - Rubrica
- 17,00 Telefilm, **I - Zenborg**
- 20,00 Telefilm
- 20,35 Telefilm, **Bluey**
- 21,30 Film - Telefilm

CANALE 21 21

- 06,00 Programmi vari
- 14,00 TG - Film, **Vita privata di un pubblico accusatore**
- 16,00 Calcio argentino
- 17,00 Ta Ta, cartoni
- 18,00 Free music
- 18,30 Fantastici quattro
- 19,00 La città racconta
- 19,30 Timm Thaler, scenegg.
- 20,00 Cartoni animati
- 20,30 Telefilm, **La strana coppia**
- 21,00 Telefilm, **Garrison's Commando**
- 22,00 Il fatto è
- 23,30 TG
- 24,00 Film, **Un giorno in pretura**

**1 FOGLIO
GIALLI**

TELEUROPA 51

- 10,30 e 12,00 Film
- 14,30 Telefilm, Love boat
- 15,30 Telefilm, Missione impossibile
- 17,00 Cartoni - Telefilm
- 20,00 Telefilm
- 20,30 Stesera a casa di Orazio
- 22,00 Film, Prigioniero della paura
- 23,30 Telefilm, Il soffio del diavolo
- 24,00 Film, La venere della gang

TELESTUDIO 50

- 09,00 Programmi vari
- 14,00 Film, Il brigadiere Pasquale Zagaria ama la mamma e la polizia
- 17,00 Film, La messaggera del diavolo
- 18,30 Scuola - TG
- 19,30 Film, Django non perdona
- 22,30 Film, Carne cruda
- 24,00 Film, Africa
- 01,30 Film

TELECAPRI 41

- 07,30 Programmi vari
- 14,30 Film - replica
- 16,00 Telefilm, Tandarra
- 17,00 Cinque punto zero
- 19,00 Telefilm, La grande vallata
- 20,00 Gli eroi della Bibbia, scenegg.
- 21,00 Telefilm, Joe Forrester
- 22,00 Film
- 24,00 Film - Telefilm

TELESALERNO 1 39

- 14,30 Cartoni - TG
- 14,30 Film - Cartoni
- 19,30 Film - TG
- 21,30 Telefilm, Vegas
- 22,30 Film

TELECASERTA 59

- 13,30 Programmi vari
- 16,10 Doc. - L'esperto
- 18,00 Telefilm
- 18,30 Ciao ragazzi
- 19,30 Calcio minore
- 20,10 Teatro
- 22,30 Jazz - Film

Giovedì

28 maggio

CRT CANALE 34

- 12,30 Programmi vari
- 14,00 Telefilm, Bluey
- 15,00 Film - Rubrica
- 17,00 Ape Magà
- 20,30 Telefilm, Supertrain
- 21,00 Film - Telefilm

CANALE 21 21

- 06,00 Programmi vari
- 14,30 Film, replica
- 16,30 Documentario
- 17,00 Film, Mash, la guerra privata del sergente O'Farrell
- 18,30 Cartoni animati
- 19,00 Taccuino napoletano

- 19,30 Timm Thaler, scenegg.
- 20,00 Film, Sherlock Holmes vestito per uccidere
- 24,00 Film, L'uomo, l'orologio, la vendetta

TELEUROPA 51

- 10,30 e 12,00 Film
- 13,00 Telefilm - Cartoni
- 15,00 Film - Cartoni
- 18,45 Sport - Rubrica
- 20,30 Telefilm, Love boat
- 21,30 Film, I due mondi di Charly
- 24,00 Telefilm
- 00,30 Film, Colpo in canna

TELESTUDIO 50

- 09,00 Programmi vari
- 14,00 e 15,30 Film
- 17,00 Film, Vacanze sulla Senna
- 18,30 Operazione salute
- 19,00 TG
- 20,00 Carga Pesada, scenegg.
- 21,00 Film, L'uomo che venne dal Nord
- 22,30 Un fatto una storia
- 23,00 TTelefilm - TG
- 24,00 Film, La visiozeste

TELECAPRI 41

- 07,30 Programmi vari
- 14,30 Film, replica
- 16,00 Piccadilly
- 17,00 Cartoni animati
- 19,00 Telefilm, La grande vallata
- 20,00 Telefilm, Regan
- 21,00 Telefilm, Chips
- 22,00 Film
- 21,30 Telefilm

TELESALERNO 1 39

- 13,30 Cartoni - TG
- 14,30 Film - Film
- 19,30 Film
- 21,30 Telefilm, Angie
- 22,00 e 24,00 Film

TELECASERTA 59

- 13,30 Programmi vari
- 16,10 La mongolfiera
- 17,00 L'esperto per voi
- 18,00 Telefilm
- 18,30 Ciao ragazzi
- 19,30 L'eco - TG
- 21,00 Porta Portese
- 22,30 Telefilm - Film

Venerdì

29 maggio

CRT CANALE 34

- 12,30 Programmi vari
- 15,00 Film - Cartoni
- 18,25 Telefilm, I ragazzi della porta accanto
- 19,00 Telefilm, Police Surgeon
- 20,00 Il punto TV
- 20,30 Telefilm, Riptide
- 21,35 Film - Scala reale, gioco a premi

CANALE 21 21

- 06,00 Programmi vari
- 14,30 Film

- 16,00 Fotografia
- 16,30 Doc. - Coccolina
- 18,00 Giocate con noi la schedina
- 18,45 Musicore
- 18,30 Timm Thaler, scenegg.
- 20,30 Telefilm, La strana coppia
- 21,00 Filo diretto
- 24,00 Film, La grande ruota

TELEUROPA 51

- 10,30 e 12,00 Film
- 13,30 Cartoni animati
- 14,30 Telefilm, Love boat
- 15,30 Telefilm, La famiglia Bradford
- 16,30 Jazz - Cartoni
- 18,35 Rubriche - Cartoni
- 20,30 Telefilm, L'uomo da sei milioni di dollari
- 21,30 Film, La legge del fuorilegge
- 23,30 Sceneggiato
- 24,00 Grand Prix - Film, La calda preda

TELESTUDIO 50

- 09,00 Programmi vari
- 14,00 Film
- 15,30 Film, Lo staminatore cinese
- 18,30 Un fatto, una storia
- 19,00 Cartoni - Film
- 21,00 Film
- 22,30 Teatro prima
- 23,00 Telefilm - TG
- 24,00 Film, Coppia sposata cerca coppia sposata

TELECAPRI 41

- 07,30 Programmi vari
- 14,30 Film, replica
- 16,00 Accadde in Campania
- 16,30 Telefilm, Taxi
- 17,00 Cinque punto zero
- 19,00 Boxe
- 20,00 Caccia al 13
- 20,30 TV Movie
- 22,00 Film
- 24,00 Film

TELESALERNO 1 39

- 13,30 Cartoni - TG
- 14,30 Film - Film
- 19,00 Film
- 21,00 TG - Film
- 23,00 Film

TELECASERTA 59

- 13,30 Programmi vari
- 16,10 Sale stampa - Rubr.
- 18,00 Telefilm, Lassie
- 18,30 Ciao ragazzi
- 19,30 Spazio verde - TG
- 21,00 Film - Sport
- 23,00 TG - Film

Sabato

30 maggio

CRT CANALE 34

- 12,00 Programmi vari
- 14,00 Telefilm, Riptide
- 15,00 Film
- 17,00 Ape Magà
- 17,50 Cartoni animati

- 18,30 Auto italiana
- 20,30 Telefilm, Supertrain
- 21,30 Film

CANALE 21 21

- 06,00 Programmi vari
- 12,00 Film, Il Drago non perdona
- 14,30 Film, replica
- 16,00 La schedina
- 19,00 Pop rock and soul
- 19,00 Documentario
- 19,30 Timm Thaler, scenegg.
- 20,00 Telefilm, Batman
- 21,30 Il paese di Pucinella
- 24,00 Film, I racconti di Viterbury - Programmi non stop

TELEUROPA 51

- 12,00 Film - Cartoni
- 14,30 Telefilm, L'uomo da sei milioni di dollari
- 15,30 Film - Cartoni
- 18,45 Grand Prix
- 19,35 Buonassera Campania
- 20,00 Cartoni animati
- 20,30 Telefilm, L'uomo da sei milioni di dollari
- 21,30 Film, Occhi dalle stelle
- 23,00 Telefilm, Missione impossibile

TELESTUDIO 50

- 09,00 Programmi vari
- 14,00 Telefilm
- 15,00 Teatro prima
- 15,30 Film, L'uomo che venne dal Nord
- 17,00 Film
- 18,30 Occupiamoci di loro
- 19,00 TG - Tombolno
- 21,00 Film
- 23,00 Telefilm, L'oro di Hunter
- 24,00 Film

TELECAPRI 41

- 07,30 Programmi vari
- 14,30 Film - Piccadilly
- 17,00 Cinque punto zero
- 18,00 Telefilm, Charlie's Angels
- 20,00 Gli eroi della Bibbia, scenegg.
- 21,00 Telefilm, Chips
- 22,00 Film
- 24,00 Cineclub film

TELESALERNO 1 39

- 13,30 Cartoni - TG
- 14,30 Film - Cartoni
- 16,00 Telefilm
- 17,00 Classe di ferro
- 18,00 Film
- 20,00 Superclassifica
- 21,00 TG - Film
- 23,00 Commedia 1331 all'italiana

TELECASERTA 59

- 13,30 Programmi vari
- 16,10 Telefilm
- 17,00 L'esperto per voi
- 18,00 Telefilm
- 18,30 Ciao ragazzi
- 19,30 Telefilm Scenegg.
- 22,30 La canzone napoletana

Stalio 8 una esclusiva della

DEAN CARS

AVERSA - Via Appia Sud - Km. 17,400 Tel. 890.8627
NAPOLI - Via S. Lucia - Km. 194 Tel. 740.7840
NAPOLI - Via S. Lucia - Km. 41 Tel. 740.7840
CASORIA - Via S. Lucia - Km. 10 Tel. 758.54.00

TALBOT

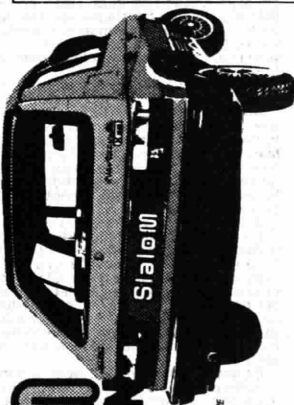

Stalio

DEAN CARS

più bella, ricca e sportiva.

ABSORBITI CON BRICCOLI ANTIFORNO E PASTIGLIE ANTIRIFLESSO
ABSORBITI CON VETRIE SINALGRIE E LAMINE ANTIRIFLESSO
CERCHI IN LEGA / BASSE LATERALI / AMMORTIZZATORI DEFLETTORI ANTITURBO / FARI SUPPLEMENTARI

coin carner acquisti

VIVERE LE VACANZE SU UN'ISOLA

Una casa su un'isola è un sogno ricorrente, proposto spesso dal cinema dalla letteratura. Nella realtà le isole sono talmente grandi che nulla le differenzia dalla terraferma.

Rare infatti sono nei nostri mari le isole piccole dove realizzare un costante contatto con la natura nella tranquillità più assoluta, lontano dagli schemi quotidiani, dal traffico e dalla confusione. Per capire la differenza bisogna viverci almeno qualche giorno, abituarci a ritmi diversi, imparare a valutare le distanze sulla misura del proprio passo.

Su una piccola isola non esiste l'estraneo, il vicino diventa amico, si è compagni della stessa avventura. Nascono rapporti più solidi, la fiducia rende il sopravalutare, i beni comuni vengono rispettati, l'isola diventa una piccola repubblica dove ciascuno assume un ruolo responsabile.

Nel Sud della Sardegna a circa tre miglia dalla costa c'è un'isola, sulle carte nautiche poco più di un fazzoletto, che si adatta perfettamente ai nostri discorsi. Si tratta dell'Isola Piana, già proprietà dei Marchesi Villamarina che qui possedevano una importante tonnara, ora ristrutturata e trasformata in uno splendido borgo turistico da una Società Immobiliare di Genova, la Villamarina S.p.A.

Siamo andati a vedere quest'isola. Da Carlotforte, il «capoluogo» dell'Isola di San Pietro dove per questioni storiche si parla da secoli il genovese, ci si arriva in poco più di un quarto d'ora. Già da lontano si riconoscono con facilità i profili dei piazzoli, delle spiagge e delle antiche abitazioni dei pescatori. Il parco che avevamo visto a Carlotforte riprodotto nelle fotografie di inizio secolo, è ormai dannato a noi.

Ed eccoci finalmente all'isola. Il primo impatto è notevole: tutte le costruzioni ci appaiono perfettamente ristrutturate, spazi e volumi ricordano quelli preesistenti; piazze e portici, distribuiti in maniera razionale rendono vivo il nucleo centrale del borgo.

Le case distribuite tutt'intorno, entro i limiti della vecchia tonnara, sono diverse fra loro per soddisfare gusti diversi rispettando nel contempo la tipica struttura dei villaggi marinari.

Il verde regna dappertutto per merito di un assiduo lavoro di esperti giardinieri: con perizia hanno fatto crescere fiori e piante qui dove solitamente la salsedine portata dal maestrale dell'inverno brucia ogni foglia.

Dicono tutti che in poche ore ci si arriva da Cagliari c'è un servizio di taxi a prezzi convenzionali, da Portofino e da Carlotforte le imbarcazioni continentali fanno spola costante per l'isola.

Una volta arrivati si è a casa, già sul molo. Due passi fino alla propria porta, due minuti per cambiarsi e si è già pronti per un tuffo in piscina o per fare il quarto a tette, con estrema facilità perché gli altri sono ormai vecchi amici, compagni della stessa avventura.

Poi c'è il resto dell'isola, intatta, naturale, selvaggia sulla costa nord-est con le rocce erose dal vento; più dolce a sud dove c'è una grande spiaggia; poi c'è la zona «servita», vicino alle piscine e sotto al piazzotto dove ci si raccoglie tranquilli anche nei giorni di vento.

Se capitate in questi paraggi venite a dare un'occhiata all'isola, siamo convinti che ne valga la pena.

Se invece desiderate informazioni potete telefonare o scrivere a Villamarina - Via XX Settembre 26 - Telefoni 010/594560 - 543178.

PUGLIA

24 maggio

TELEREGIONE 22

- 07,00 Cartoni animati
- 08,00 Doris Day Show
- 08,30 Film - Telefilm
- 12,00 Mercato - Film
- 14,00 Cartoni - Film
- 17,00 La grande pallina
- 18,00 Più
- 18,00 Telefilm
- 18,30 e 20,30 Film
- 22,00 Varietà
- 23,30 Film
- 24,00 Film e Non stop

TELEBARI VHF B

- 12,00 Classe di ferro
- 13,30 Cinema oggi
- 14,00 Film
- 15,30 Telefilm, Lucy e gli altri
- 16,00 Film - Cartoni
- 18,30 Film
- 20,00 Telefilm, La danzatrice di Benares
- 20,30 Telefilm, Fantasilandia
- 21,30 Film

TELENOBBA 42

- 08,00 Film. Non è vero, ma ci credo
- 10,10 Film, Spionaggio al vertice
- 13,00 Trider G7
- 13,40 Film
- 15,25 Superclassica
- 16,20 Varietà
- 17,30 Come ragazzi
- 18,30 Spogliature d'arte
- 19,15 Telefilm, Papà ha ragione
- 20,00 Cineflash - Sport
- 20,50 Film, La mia brunetta preferita
- 22,30 Play boy di mezzanotte
- 23,30 Sport - Ora zero
- 00,35 Telefilm, Hondo

TV TARANTO 36

- 14,00 Film
- 16,30 Cartoni animati
- 18,10 Telefilm, Lassie
- 18,30 Motori non stop
- 21,30 Telefilm, Wanted

TELEPUGLIA 30

- 11,00 Film - Doc.
- 13,00 Film
- 14,35 Oggi al cinema
- 14,50 Film
- 16,15 Visita di cortesia
- 18,10 Boxe - Film
- 20,00 Oggi al cinema
- 22,40 Film - Sport
- 23,30 Film

TELECECCE 29

- 10,40 Film. Il gatto con gli stivali in giro per il mondo
- 12,00 Zecchino d'oro
- 17,00 Film, La ballerina della Czarda
- 20,30 I sogni nel cassetto
- 21,30 Sherlock Holmes terrore nella notte

25 maggio

TELEREGIONE 22

- 07,30 Programmi vari
- 11,00 Telefilm - Film
- 14,00 Cartoni - Film
- 17,00 TV ragazzi
- 18,00 Spiderwoman
- 22,00 Occhio a Teleregione
- 24,00 Film e Non stop

TELEBARI VHF B

- 12,00 Film - Rubrica
- 14,00 TG - Telefilm
- 15,30 Film - TG
- 17,30 Telefilms
- 18,30 Telefilm, Giorno per giorno
- 19,00 Quante volte?
- 20,15 Cinema oggi - TG
- 21,00 Lunedì sport
- 22,00 Occhio a Telefilm
- 22,30 Il sole sorge ad est, sceneggi.
- 23,00 Telefilm, W.K.R.P. in Cincinnati

TELENOBBA 42

- 07,30 Programmi vari
- 10,10 Telefilm, Vegas
- 11,20 Film
- 13,15 Telefilm, Il ragazzo del circo
- 13,40 Cineflash - TG
- 14,20 Film
- 16,20 Maxivetrina
- 18,20 Magia della lana
- 17,30 Come ragazzi
- 18,30 Telefilm, Angie
- 19,15 Telefilm, Ironside
- 19,30 TG - Cineflash
- 20,30 Telefilm, Detective in pantofole
- 21,30 Telefilm, Hondo
- 22,00 Film
- 23,45 TG
- 00,30 Film, Una bolognese a Parigi

TV TARANTO 36

- 10,00 Film - TG
- 13,00 Cartoni animati
- 13,30 Usa la guida
- 15,30 Donna universo
- 16,30 Finner
- 18,30 Motori non stop
- 20,10 Usa la guida

TELEPUGLIA 30

- 10,00 Programmi vari
- 12,45 Il ponte
- 13,15 lo donna
- 14,30 TG - Quotidiano
- 15,20 Parliamo di serie B
- 16,00 e 18,00 Film
- 18,00 Film
- 19,15 Documentario
- 19,45 Il giro per le città
- 20,15 Oggi al cinema
- 21,20 Parliamo di serie B
- 22,00 Pinocchio
- 22,30 Film
- 00,05 Parliamo di serie B

TELECECCE 29

- 10,00 Film, La paura dietro la porta
- 11,30 TG
- 12,30 Film, L'eterna cattedrale
- 14,00 Film, E venne il tempo di uccidere

- 15,30 Cartoni animati
- 16,40 Magia della lana
- 17,00 Film
- 18,30 Cartoni - Trailers
- 19,30 TG - Sport
- 21,00 Quiz
- 22,30 Film, Un amore così fragile così violento

26 maggio

TELEREGIONE 22

- 07,00 Cartoni animati
- 08,00 Doris Day show
- 08,30 Film - Cartoni
- 11,00 Telefilm
- 12,30 Films - Telefilm
- 13,30 Vita nuova
- 17,00 TV ragazzi
- 17,30 Pinocchio
- 18,00 Spiderwoman
- 20,30 Telefilm, La strana coppia
- 21,00 Telefilm, Hulk
- 22,30 Telefilm, W.K.R.P. in Cincinnati
- 24,00 Film e Non stop

TELEBARI VHF B

- 12,00 Film - Doc.
- 13,45 Cinema oggi - TG
- 14,30 Calcio: Bari - Pescara
- 17,30 Cartoni - Classe di ferro
- 19,15 Dizionario
- 20,30 Il sole sorge ad est, sceneggi.
- 21,15 Cinema oggi - TG
- 21,00 Incontro
- 21,30 Telefilm, Fantasilandia
- 22,30 Film

TELENOBBA 42

- 07,30 Programmi vari
- 09,40 Maxivetrina
- 10,10 Telefilm, La famiglia Bradford
- 11,20 Film
- 13,00 Quiz
- 13,40 Cineflash - TG
- 14,20 Film
- 16,20 Telefilm, Detective in pantofole
- 17,30 Come ragazzi
- 18,30 Rubrica medica
- 19,00 Speciale sport
- 19,15 Telefilm, Scacco matto
- 19,30 TG
- 19,55 Cineflash - TG
- 20,30 Telefilm, Peyton Place
- 21,00 Telefilm, Invaders
- 22,00 Film, L'investigatore Brooks
- 23,15 Telefilm, Detective in pantofole
- 23,45 TG
- 00,30 Film, Decamerone proibito

TV TARANTO 36

- 12,30 Home made
- 17,00 Telefilm, Monty Python
- 18,00 Telefilm, Wanted
- 18,30 Calcio dilettanti
- 19,30 TG

TELEPUGLIA 30

- 10,00 Programmi vari

- 14,00 TG
- 14,15 Oggi al cinema
- 15,10 Processo a porte aperte
- 15,50 Film, Cartoni
- 18,00 Film
- 18,45 In giro per la città
- 20,15 Oggi al cinema
- 21,40 Processo a porte aperte
- 23,10 Cartoni animati
- 00,10 Il fatto del giorno

TELECECCE 29

- 10,00 Film, La prima 36 ore del Dr. Durant
- 11,30 Telefilm, La strana coppia
- 12,30 Film, Furia del West
- 14,00 Film, Il figlio della notte
- 15,30 Cartoni animati
- 17,00 Settimana Vigorelli
- 20,00 Telefilm, La strana coppia
- 20,30 Telefilm, Hulk
- 22,50 Film, I ragazzi del massacro

Mercoledì

27 maggio

TELEREGIONE 22

- 07,00 Cartoni animati
- 08,00 Telefilm - Film
- 10,10 Telefilms - Film
- 14,30 Telefilm - Film
- 16,30 Spazio X
- 17,00 TV ragazzi
- 18,00 Spiderwoman
- 19,00 Telefilms
- 20,30 Telefilm, La strana coppia
- 21,00 Telefilm, Garrison a Commando
- 22,30 Telefilm, Fantasilandia
- 23,30 TG
- 24,00 Film e Non stop

TELEBARI VHF B

- 12,00 Film - Musicale
- 14,00 TG - Telefilm
- 15,00 Quante volte?
- 16,30 Telefilm
- 17,30 Cartoni
- 18,30 Classe di ferro
- 20,00 Cronache filateliche
- 20,15 Cinema oggi - TG
- 21,00 Telefilm, Fantasilandia
- 22,00 Telefilm
- 22,30 Calcio: Bari - Pescara

TELENOBBA 42

- 10,30 Programmi vari
- 10,10 Telefilm, Invaders
- 11,20 Film - Telefilm
- 14,30 Cineflash - TG
- 14,20 Film
- 16,20 Pro e contro
- 16,50 Pro come ragazzi
- 18,00 Bar
- 19,15 Telefilm, Scacco matto
- 19,55 Cineflash - TG
- 20,30 Telefilm, Peyton Place
- 21,00 Telefilm, Papper
- 22,00 Film
- 23,45 TG
- 00,30 Telefilm, Hondo

LABORATORIO FARMACEUTICO

dr. GIOVANARDI
GENOVA

metti
un fiore
nelle tue
scarpe

USA

Timofresh
POLVERE

AL TIMO
E MENTOLO
CHE DEODORA
I PIEDI E
PREVIENE
L'ECCESSIVA
SUDORAZIONE

USA

USA

...e se i calli
ti tormentano

Callifugo
Alpino

IL PIU' EFFICACE
ESTIRPATORE DI
CALLI, DURONI E
OCCHI DI PERNICE

VENDUTO SOLO
IN FARMACIA



Programmi sono forniti da TV local: il Radiocorriere TV, non si assume responsabilità per eventuali variazioni

SICILIA

Domenica

24 maggio

T. GRAN PRIX 53

- 13,30 Film, Cyrano e D'Artagnan
- 15,00 Musicali
- 16,00 Film, Heidi
- 18,00 Film, Agente X77, ordine di uccidere
- 20,30 Musicale
- 21,00 Film, Prendi la colt e prega il padre tuo
- 22,30 Film
- 24,00 Film, Signor Procuratore, abbiamo abortito

TELESICILIA 42

- 12,00 Film, Cartagine in fiamme
- 15,00 Clutch Cargo
- 18,00 Il fuoriclasse
- 18,00 Telefilm, Capitano Nice
- 19,30 Telefilm, I forti di Forte Coraggio
- 20,05 Calcio
- 21,30 Film, Le bianche scegliere di Dover segue Telefilm, Los Angeles - Ospedale Nord

TCI CATANIA 47

- 11,00 Cartoni animati - Film
- 13,00 Cartoni animati
- 14,20 Grande cinema
- 14,45 Telefilm, S.W.A.T.
- 17,30 Cartoni animati
- 18,30 Domenica alla grande
- 20,00 Telefilm, Star Trek
- 21,30 Domenica alla grande

TELENA 50

- 12,00 Programmi vari
- 14,30 Telefilm
- 15,20 Lo Zecchino d'oro
- 17,00 Pianeta cinema
- 17,30 Cartoni animati
- 18,20 Rubrica religiosa
- 18,45 Superclassifica
- 19,20 Telefilm
- 19,50 TG
- 20,30 Grand Prix
- 21,30 Telefilm, Regan
- 22,30 Film, Sherlock Holmes e il terrore di notte

SIRIO 55 55

- 14,00 Film, I lancieri del Dakota
- 18,30 Cartoni animati
- 19,30 Melodramma - Catania
- 20,40 TGS
- 21,00 Film, Possession
- 22,50 Musicale

TR3 MARSALA 33

- 17,00 Filme
- 20,45 Documentario
- 21,30 Musicale
- 22,00 Dolcissimo

TELESTRETTO 23

NISSENA TVC 43

- 13,00 Programmi vari
- 16,00/Film
- 17,30 Festival, replica
- 19,00 Cartoni animati
- 20,30 Films

V. SIRACUSA 53

- 10,30 Film
- 13,45 Disco sprite
- 14,00 prossimamente
- 15,45 Telefilm
- 16,45 Ciaociao, cartoni
- 17,30 Film - Boxe
- 20,00 Telefilm, Missione impossibile
- 21,00 Film, È ricca, la sposo e l'ammazzo
- 23,00 Film, La cavalcata dei resuscitati ciechi

TVR RAGUSA 28

- 11,00 Cartoni - Film
- 13,00 Cartoni animati - TG
- 14,45 Telefilm, S.W.A.T.
- 15,35 Film
- 18,30 Domenica alla grande
- 24,00 Telefilm, La grande vallata

Lunedì

25 maggio

T. GRAN PRIX 53

- 13,30 Film, Chiudi gli occhi e guarda le stelle
- 16,00 Film, Cuore di mamma
- 17,30 Musicale
- 18,00 Film, Commissariato di notturna
- 20,00 Documentario
- 21,00 Film, Gente di rispetto
- 22,30 Film
- 24,00 Film, Bocche cucite

TELESICILIA 42

- 10,00 Film, Polikuzta
- 14,30 Clutch Cargo
- 15,00 Telefilm, Star Trek
- 16,00 Tutto musica
- 18,00 Telefilm, Frontiera all'Ovest
- 18,30 Telefilm, La morte in faccia
- 19,35 TG
- 20,05 Trailers
- 21,30 Telefilm, I forti di Forte Coraggio
- 22,00 Calcio

TCI CATANIA 47

- 11,00 Cartoni animati
- 12,05 Telefilm, S.W.A.T.
- 13,45 Oggi ore 14
- 14,25 Doris Day show
- 14,50 Telefilm, La grande vallata
- 15,40 Film
- 17,30 Telefilm - Cartoni
- 18,35 Cartoni animati
- 19,00 Peline story
- 19,35 TG sordomuti
- 20,30 Film
- 22,30 Telefilm, Star trek
- 23,30 Telefilm, Un uomo, una città

TELESTRETTO 23

TELENA 50

- 11,00 Telefilms
- 13,00 Telefilm
- 14,00 TG - A Catania
- 14,30 Calcio
- 16,00 Telefilm
- 17,30 Cartoni animati
- 18,20 Una linea ideale
- 18,40 Tattocinema
- 19,00 Millemaglie
- 20,00 Telefilm
- 20,30 Telefilm, Taxi
- 21,15 Strapiombando

SIRIO 55 55

- 18,30 Cartoni animati
- 19,05 Film, Fra Martino
- 20,10 Capire la psicologia
- 20,40 TG - Rubrica
- 21,15 Incontro con la lirica
- 21,30 Film, Lo scandalo Sibelius

TR3 MARSALA 33

- 17,15 Doc. - Musicale
- 18,30 Film
- 20,30 TG - Mondo scolastico
- 21,30 Film, Il figlio di Zorro

TELESTRETTO 23

- 10,00 Videosmart
- 13,00 Musica e immagini - TG
- 14,30 Pianissimo
- 15,00 Sportivamente
- 17,45 Telefilm
- 18,45 Cartoni - Film
- 20,40 Parliamone

NISSENA TVC 43

- 13,00 Programmi vari
- 16,00 Film - Fiabe
- 18,30 Cartoni animati - Telefilm
- 19,30 Primo piano - Cartoni
- 20,30 Solo sport
- 22,30 Film

V. SIRACUSA 53

- 12,50 Cartoni animati
- 14,15 TG Telefilm
- 15,45 Telefilm - Cartoni
- 17,30 Telefilm, T.H.E.
- Cat
- 18,00 Film
- 20,00 Telefilm, Monroe
- 20,30 Telefilm, La famiglia Bradford
- 21,30 Film
- 23,00 Film

TVR RAGUSA 28

- 11,00 Cartoni animati
- 12,05 Telefilm, S.W.A.T.
- 14,50 Telefilm, La grande vallata
- 17,30 Doris Day show
- 17,55 Motorini non stop
- 18,55 Lo sport in poltrona
- 20,30 Film
- 23,30 Telefilm, Un uomo, una città

Martedì

26 maggio

T. GRAN PRIX 53

- 13,30 Film - Musicale
- 16,00 Film, Kid, il monello del West
- 17,30 Musicale

- 18,00 Film, Heidi
- 20,00 Documentario
- 21,00 Film, La prigioniera mandata

TELESICILIA 42

- 11,30 Trailers
- 12,00 Telefilm, Star Trek
- 13,15 Telefilm, I forti di Forte Coraggio
- 14,00 TG
- 14,30 Telefilm, Los Angeles Nord
- 16,00 Film, O.K. Connery
- 18,00 Telefilm
- 18,30 Gasparone disco hit
- 19,35 TG - Telefilm
- 20,30 Telefilm, Angie
- 21,30 Telefilm, Los Angeles Nord
- 22,30 Jazz a port

TCI CATANIA 47

- 11,00 Cartoni animati
- 12,05 Telefilm - Cartoni
- 13,45 Oggi ore 14
- 14,25 Doris Day show
- 15,40 Telefilm, Un uomo, una città
- 15,50 Film - Telefilm
- 17,55 Cartoni animati
- 19,35 TG sordomuti
- 20,30 Film
- 22,30 Telefilm, Chips
- 23,30 Film

TELENA 50

- 11,00 Telefilm - Film
- 14,00 TG - A Catania
- 14,30 Telefilm, Gli uomini della R.A.F.
- 17,30 Cartoni animati
- 18,20 Cartoni animati
- 20,30 Telefilm, La strana coppia
- 21,00 Telefilm, Hulk
- 22,00 Film, Destinazione Monaco
- 23,30 Telefilm, Pepper

SIRIO 55 55

- 14,00 Cartoni animati - TG
- 14,30 Film, Lo scandalo Sibelius
- 19,00 Film, Gli arcieri di Sherwood
- 20,00 Vetrina del libro
- 20,40 TG - Musicale
- 21,00 Film, Il dito più veloce del West

TR3 MARSALA 33

- 17,30 Cartoni animati
- 18,00 Musicale - Film
- 20,20 TG
- 21,00 Dischi
- 22,10 Film, King-Kong
- l'impero dei draghi

TELESTRETTO 23

- 10,00 Videosmart
- 14,30 Pianissimo
- 15,00 Sportivamente
- 17,00 Musica e immagini
- 17,45 Telefilm
- 18,45 Cartoni - Film
- 21,45 Sportivamente

NISSENA TVC 43

- 13,00 Programmi vari

18,00 Film
17,30 I fuoriclasse
19,00 Quiz giovani
20,00 Cartoni animati - Film
22,00 TG - Sport

V. SIRACUSA 53

12,30 Cartoni animati
13,45 Telefilm, La famiglia Bradford
14,45 Telefilm, La grande vallata
15,45 Telefilms
16,45 Cartoni animati
18,00 Film, replica
19,30 TG - Cartoni
20,30 Telefilm, Ironside
21,30 Film, La vita corre sul filo
23,00 Film

TVR RAGUSA 28

11,00 Cartoni animati
12,05 Telefilm, S.W.A.T.
14,05 Telefilm, La grande vallata
17,30 Doris Day show
18,35 Telefilm
19,15 Redazionale: Salute e psiche
20,00 Cartoni animati - Telefilm
23,30 Telefilm, Un uomo, una città

27 maggio

T. GRAN PRIX 53

13,30 Film, Doppia mandata
16,00 Film, Ciao Norman Jean
17,30 Musicale
18,00 Film, Granada addio
20,00 Sport flash
21,00 Film, Cyrano e D'Artagnan
22,30 Film
24,00 Film, per adulti

TELESICILIA 42

12,00 Film, Il rellitto
14,00 TG - Pressing
15,00 Telefilm, Star Trek
16,00 Film, Le bianche scogliere di Dover
18,00 Telefilm, I forti di Forte Coraggio
19,00 Rubrica
20,10 Film, L'investigatore Bronks
22,45 Film, Un corpo da possedere

TCI CATANIA 47

11,00 Cartoni animati - Film
14,25 Doris Day show
14,50 Film - Rubrica
17,30 Doris Day show
17,55 Cartoni animati
19,30 Andiamo al cinema
20,00 Cartoni animati
20,30 Film
22,30 Telefilm, Joe Forrester
23,30 Film

TELETNA 50

11,00 Telefilm - Film
14,00 TG - A Catania
14,30 Strapiombando
17,00 Telefilm
17,30 I fantastici 4
18,00 Grand Prix
19,00 Una linea ideale
19,50 TG - A Catania

20,30 Telefilm, La strana coppia
21,00 Telefilm, Garrison's Commando
22,00 Film
23,00 Telefilm

SIRIO 55 55

14,00 Cartoni animati - TG
14,30 Libri in vetrina
14,50 Film, Il dito più veloce del West
21,00 Rubrica
22,00 Film, L'attacco dei mille bombardieri

TR3 MARSALA 33

17,30 Discohit
18,30 Film
21,10 Rubrica
22,00 Calcio - TG

TELESTRETTO 23

10,00 Videosmart - TG
14,30 Pianissimo
14,45 Telefilm
18,45 Cartoni - Film
20,15 TG

NISSENA TVC 43

13,00 Programmi vari
16,00 Film - Cartoni
19,30 Cartoni animati
20,30 Incontri di spiritualità
22,00 TG - Quiz

V. SIRACUSA 53

12,30 Cartoni animati - TG
14,45 Telefilm, Ironside
15,45 Telefilm, Cartoni
17,30 Telefilm, T.H.E. Cat
19,30 TG
20,00 Maramao
20,30 Sceneggiato
21,30 Film, Prigioniero della paura
23,15 Film

TVR RAGUSA 28

11,00 Cartoni animati
11,20 Film
14,25 Doris Day show
15,50 Charlotte
19,10 Rubriche - Cartoni
22,30 Telefilm, Joe Forrester

28 maggio

T. GRAN PRIX 53

10,30 Programmi vari
13,30 Film, Il casello delle donne maledette
15,00 Musicale
16,00 Film, Città canora
18,00 Film, Kid, il mostro del West
20,00 Sport flash
21,00 Film, Passi di danza su una
22,30 Film, 100 ragazze per un playboy
24,00 Film, L'amante dell'orsaggio

TELESICILIA 42

12,00 Telefilm, Star Trek
14,00 TG

15,00 Telefilm, Supertrain
16,00 Film, Acquasanta Joe
18,00 Telefilm, Frontiera all'Ovest
18,45 Mondo scolastico
19,35 TG
20,05 Vincente e piazzato
20,30 Telefilm, Vegas
21,30 Film, Anima mia

TCI CATANIA 47

12,05 Telefilm - Cartoni
13,45 Oggi ore 14
14,25 Doris Day show
17,00 Natura col W.W.F.
17,30 Doris Day show
17,50 Cartoni animati
18,35 Cartoni animati
19,00 Il Musicore
19,35 TG sordomuti
20,00 Cartoni animati
20,30 Film
22,20 Telefilm, Chips
23,20 Film

TELETNA 50

11,00 Telefilm - Film
13,30 Cartoni animati
14,00 TG - A Catania
14,30 Telefilm, Pepper
17,00 Telefilm
18,20 Sottocastano
19,15 Redazionale
20,00 Film, Sherlock Holmes vestito per uccidere
21,30 Grand Bazar
23,30 Film

SIRIO 55 55

14,00 Cartoni animati - TG
14,30 Film
16,30 Sirio stasera
19,00 Film, Il magliolinio Dudù, contone leoni, pantera e zebu
21,00 Musicale
21,30 Gang, settimanale di cronaca e attualità

TR3 MARSALA 33

17,00 I fuoriclasse
17,30 Film, replica
20,20 TG - Rubrica
21,30 Musicale

TELESTRETTO 23

10,00 Videosmart
14,15 TG
15,00 Sportivamente
18,00 Telefilm
18,45 Cartoni - Film
21,30 Obiettivo

NISSENA TVC 43

13,00 Programmi vari
19,00 1° Festival voci bianche
20,30 Films

V. SIRACUSA 53

12,30 Cartoni animati
14,45 Gli eroi della Bibbia, sceneggiato
15,45 Telefilm
16,45 Cartoni animati
18,00 Film
19,30 TG - Cartoni
20,30 Telefilm, Charlie's Angel
21,30 Film, I due mondi di Charly
23,15 Boxe

TVR RAGUSA 28

11,00 Cartoni animati

12,00 Telefilm
14,35 Doris Day show
17,00 Rubrica - Telefilm
17,30 Cartoni animati - Rubrica
20,30 Telefilm, S.W.A.T.
21,30 Spettacolo tre per tre

Venordì

29 maggio

T. GRAN PRIX 53

10,30 Film
13,30 Film, 100 ragazze per un playboy
15,00 Cartoni animati
18,00 Film, La prigioniera
19,30 Cartoni animati
20,00 Documentario
21,00 Film, Chiudi gli occhi e guarda le stelle
22,00 Show musicale
23,30 Film, La schiava pirata
24,00 Film, Commissariato di notturna

TELESICILIA 42

12,00 Film, La mina
14,00 TG
16,00 Telefilm, Frontiera all'Ovest
16,30 Clutch Cargo
17,00 Telefilm, I forti di Forte Coraggio
17,30 Il fuoriclasse
20,00 Caccia al 13
20,30 telefilm, Angie
21,30 Film, Moresque, obiettivo allucinante

TCI CATANIA 47

11,00 Cartoni animati
13,45 Oggi ore 14
14,25 Telefilm - Rubrica
15,05 Film
16,30 Superclassifica
17,30 Cartoni animati
18,20 Classe di ferro
19,35 TG sordomuti
20,00 Cartoni animati
20,30 Film
23,30 Telefilms

TELETNA 50

11,00 Telefilm - Film
14,00 TG - A Catania
14,30 Telefilm, Pepper
17,30 I fantastici 4
18,00 Superclassifica
19,15 Caccia al 13
19,45 Rubrica religiosa
19,50 TG - A Catania
20,30 Telefilm, La strana coppia
21,00 Telefilm, Garrison's Commando
22,00 Playboy - Film

SIRIO 55 55

14,00 Cartoni animati - TG
14,30 Film, Passi di danza su una
18,30 Cartoni - Film
20,40 TG - La lirica
21,30 Film, La colomba non deve volare
23,30 Sirio in night

TR3 MARSALA 33

17,30 Cartoni animati

21,00 Telefilm
21,45 Battaglia navale - TG
TELESTRETTO 23

10,00 Videosmart - TG
13,00 Musica e immagini
15,00 Sportivamente
17,45 Telefilm
19,00 Film
20,30 Parmiamone

NISSENA TVC 43

13,00 Programmi vari
16,00 e 17,30 Film
19,00 Cartoni animati
20,30 Dibattito
22,00 TG - Film

V. SIRACUSA 53

12,30 Cartoni animati
14,15 TG
14,45 Telefilm, Charlie's Angel
15,45 Telefilm, Get Smart
16,45 Cartoni animati
18,00 Film - TG
20,00 Maramao
20,30 Telefilm, Dan August
21,30 Film, La legge dei fuorilegge
23,05 Film

TVR RAGUSA 28

11,00 Cartoni animati
11,20 Film - Rubrica
14,50 Itinerari domenicali
16,30 Superclassifica
18,20 Classe di ferro
20,00 Cartoni animati
22,00 Telefilm, Star Trek
23,30 Telefilm, La grande vallata

Sabato

30 maggio

T. GRAN PRIX 53

10,30 Programmi vari
13,30 Film, La schiava del pirata
15,00 Musicale
16,00 Film, Le prigioniere
18,00 Film, Addio Lara
21,00 Film
22,30 Film, Sartana nella valle degli avvoltoi
24,00 Film, Il demone sotto la pelle

TELESICILIA 42

12,00 Telefilm, Star Trek
14,30 E domani è domenica
15,00 Telefilm, Supertrain
16,00 Gipsyrose disco hit
17,00 Chi fa da sé fa per 3
17,30 Film, Basta con la guerra... facciamo l'amore
19,35 TG
20,30 Film, 7 giorni con TS
20,30 TG, Il giorno della verità
22,30 Jazz a porter

TCI CATANIA 47

11,00 Cartoni animati - TG
12,05 Telefilm - Cartoni
13,45 Oggi ore 14

14,25 Telefilms - Film
17,30 Telefilm - Cartoni
19,35 TG sordomuti
20,00 Cartoni animati
20,30 Film
22,30 Telefilm, Chips
23,30 Film

TELETNA 50

11,00 Telefilm - Film
13,00 Telefilm
13,30 Cartoni animati
14,00 TG - A Catania
14,30 Telefilm
17,30 Zecchino d'oro
19,30 Il personaggio
19,50 TG - A Catania
20,00 Telefilm, Pepper
21,00 Telefilm, Taxi
22,00 Film, Inferno di ghiaccio

SIRIO 55 55

14,00 Cartoni animati - TG
14,30 Film, La colomba non deve volare
18,30 Cartoni animati
19,00 Film, I fratelli Corsi
21,00 Gong, settimanale di cronaca e attualità
23,30 Musicale
23,30 Sirio by night

TR3 MARSALA 33

17,30 Cartoni animati
18,00 Musicale
19,30 Film - TG
21,00 Telefilm
22,30 Film
24,00 TG

TELESTRETTO 23

14,00 Videosmart
14,15 TG
14,30 Pianissimo
17,30 Musica e immagini
17,45 Telefilm
18,45 Cartoni - Film

NISSENA TVC 43

13,00 Programmi vari
16,00 e 17,30 Film
19,00 Occhio alla busta
20,00 Cartoni animati
20,30 Fatta musica
22,30 TG
23,00 Rubrica

V. SIRACUSA 53

11,45 Cartoni animati
13,00 Superclassifica
13,45 Telefilm, Get Smart
14,15 TG
14,45 Telefilm, Dan August
15,45 Disco - sport
16,45 Cartoni animati
19,30 TG - Cartoni
20,30 Telefilm, Spy
21,30 Film
23,15 Film, La valle delle mille colline

TVR RAGUSA 28

11,00 Cartoni animati
12,55 Telefilm
14,25 Doris Day show
14,50 Telefilm, Joe Forrester
18,00 Classe di ferro
19,15 Sport
20,00 Cartoni animati
22,20 Telefilm, S.W.A.T.

LA NUOVA LINEA COSMETICA «DIETARCO»



La nuova linea cosmetica che la Dietarco propone è una linea rivoluzionaria, che parte dai principi della macrobiotica, che significa ringiovanimento e longevità. In questi prodotti si trovano ingredienti non aggressivi come la mela, la carota, l'orzo e gli azuki, oltre ad erbe perfettamente bilanciate tra di loro. La linea è stata ideata e realizzata dalla erborista Fiorella Turilli, titolare di «Bottega di lungavita».

Nella foto: Tutta la linea cosmetica «Dietarco».

GRUNDIG ASSICURA L'AUTORADIO

Il furto di autoradio è purtroppo una realtà quotidiana. Per risolvere questo problema la Grundig ha creato la polizza «Musica sicura in auto» che assicura gratuitamente l'autoradio.

La polizza, che prevede un periodo di copertura di 12 mesi, è valida per tutti i Paesi della Comunità Europea. Chiunque acquisti un autoradio Grundig potrà riaverla in caso di furto esibendo la polizza al suo rivenditore.

Questa formula è certamente interessante e vantaggiosa perché garantisce una volta di più il prodotto Grundig da possibili furti ed è una ulteriore prova di ciò che la casa tedesca fa per i suoi clienti.

MINO REITANO E BRAINMOST

Studiare le lingue, o parole e musica delle canzoni, senza fatica? Mino Reitano ci consiglia di fare come lui: usare Brainmost, l'apparecchio subliminale che trasmette direttamente al cervello gli impulsi elaborati nell'apparecchio, che «ha tradotto per noi» il contenuto delle cassette infilate nel Brainmost! In sei mesi, semiluna vocaboli di una lingua straniera, o quanto vorrete apprendere, anche leggendo, giocando a carte, guardando la TV o dormendo, senza fatica. Non è fantascienza: Brainmost lo potete provare, basta rivolgersi alla G. W. Electronics che lo produce - Via Turati 38 - Milano - tel. 02/630.608; 02/630.595. Un apparecchio che ci consentirà di risolvere molti problemi legati allo studio, e al quale ci si può collegare in tanti, in famiglia, per imparare anche tutti insieme senza fatica.

Canali
CALABRIA

I FOGLI GIALLI

Domenica
24 maggio
TELEUNO 39
12,30 Bollettino comm.
14,00 Film
15,30 Bollettino comm.
18,00 Cartoni animati
18,30 Rubrica IVA
19,00 Film
20,30 Film
22,00 Film

TELE A 44
L'emittente ha momentaneamente sospeso le trasmissioni

EUROCROTONE 49
20,00 Telefilm
21,00 Rischiavolo insieme
22,00 Film

TELESPAZIO 25
07,30 Programmi vari
15,00 Telefilm - Film
17,30 Ciaociao, cartoni
18,10 Superclassifica
20,00 Documentario
20,30 Telefilm, Star

Trek
21,30 Film. È ricca, la sposa e l'amazzo
00,30 Programmi non stop

TVR 31
Riposo

25 maggio
TELEUNO 39
12,30 Bollettino comm.
14,00 Film
15,30 Bollettino comm.
18,00 Cartoni animati
19,00 Musicale
19,30 Film
21,00 Telefilm, Fantasiandia
22,00 Film

TELE A 44
L'emittente ha momentaneamente sospeso le trasmissioni

EUROCROTONE 49
Riposo

TELESPAZIO 25
07,30 Programmi vari
15,00 Telefilm
15,50 Film, Sansone
17,30 Cartoni animati
18,40 Cartoni animati
20,00 Cartoni animati
20,30 Doris Day show
21,00 Telefilm, La famiglia Bradford
23,20 Telefilm, N.Y.P.D.
23,50 Spazio nuit
24,00 Film

TVR 31
14,00 La meridiana
14,30 Sport - Film
20,20 Il tamburino

21,00 Film - TG
Martedì
26 maggio
TELEUNO 39
12,30 Bollettino comm.
14,00 Film
15,30 Bollettino comm.
18,00 Cartoni - Film
20,30 Telefilm, La strana coppia
22,00 Film

TELE A 44
L'emittente ha momentaneamente sospeso le trasmissioni

EUROCROTONE 49
14,00 Film - Musicale
16,00 Telefilm
17,00 Dedicato a
18,30 Bricolage
19,00 Spettacolo musicale
21,00 TG - Telefilm
22,30 Film

TELESPAZIO 25
07,30 Programmi vari
15,00 Telefilm - Film
17,30 Cartoni animati
19,00 Candy Candy
19,30 TG - Cartoni
20,30 Telefilm, Star

Trek
21,30 Film, La vita corre sul filo
23,30 Film
01,10 Programmi non stop

TVR 31
14,00 La meridiana
14,30 Film - Il Tamburino
21,00 Film - TG

27 maggio
TELEUNO 39
12,30 Bollettino comm.
14,00 Film
15,30 Bollettino comm.
18,00 Cartoni animati
19,00 Film
20,30 Telefilm, La strana coppia
21,00 Telefilm, Garrison's Comando
22,00 Film

TELE A 44
L'emittente ha momentaneamente sospeso le trasmissioni

EUROCROTONE 49
14,00 TG - Film
16,15 Musicale
17,15 Telefilm
18,45 Telefilm - Film
21,00 TG
22,30 Film - TG

TELESPAZIO 25
07,30 Programmi vari
15,00 Telefilm
16,00 Film
17,30 Cartoni animati
19,00 Cartoni animati
19,30 TG - Cartoni
20,30 Telefilm, Charlie's Angels
21,30 Film, I due mondi di Chary
01,10 Programmi non stop

TVR 31
14,00 La meridiana
14,30 Film - Il tamburino
21,00 Motori non stop
22,00 Music - TG

29 maggio
TELEUNO 39
12,30 Bollettino comm.
14,00 Film
15,30 Bollettino comm.
18,00 Cartoni animati
19,00 Film
21,00 Telefilm, Garrison's comando
22,00 Film

TELE A 44
L'emittente ha momentaneamente sospeso le trasmissioni

EUROCROTONE 49
14,00 TG - Film
16,15 Musicale
17,15 Telefilm
18,15 Film
20,00 Telefilm - TG
21,30 Superclassifica
22,15 Film

TELESPAZIO 25
07,30 Programmi vari
15,00 Telefilm

16,00 Telefilm
17,30 Cartoni animati
18,40 Telefilm
19,30 TG - Cartoni
20,30 Gran sera
21,30 Film, Prigioniero della paura

TVR 31
23,30 Film
01,10 Programmi non stop

TELE A 44
14,00 La meridiana
14,30 Film - Music
20,20 Il tamburino
21,00 Film - TG

28 maggio
TELEUNO 39
12,30 Bollettino comm.
14,00 Film
15,30 Bollettino comm.
18,00 Cartoni animati
19,00 Musicale
20,30 Film
20,30 Telefilm
22,00 Film

TELE A 44
L'emittente ha momentaneamente sospeso le trasmissioni

EUROCROTONE 49
14,00 TG - Film
16,15 Superclassifica
17,15 Film
18,45 Telefilm - Film
21,00 TG
22,30 Film - TG

TELESPAZIO 25
07,30 Programmi vari
15,00 Telefilm
16,00 Film
17,30 Cartoni animati
19,00 Cartoni animati
19,30 TG - Cartoni
20,30 Telefilm, Charlie's Angels
21,30 Film, I due mondi di Chary
01,10 Programmi non stop

TVR 31
14,00 La meridiana
14,30 Film - Il tamburino
21,00 Motori non stop
22,00 Music - TG

30 maggio
TELEUNO 39
12,30 Bollettino comm.
14,00 Film
15,30 Bollettino comm.
18,00 Cartoni animati
19,00 Film
21,00 Film
22,00 Film

TELE A 44
L'emittente ha momentaneamente sospeso le trasmissioni

EUROCROTONE 49
14,00 TG - Film
16,15 Musicale
17,30 Rubrica religiosa
18,00 Film
19,30 Telefilm
20,30 Bricolage - TG
21,30 Film
23,00 Show musicale

TELESPAZIO 25
07,30 Programmi vari
14,30 Film - Il tamburino
21,00 Motori non stop
15,00 Peline story
15,30 Telefilm
16,30 Grand Prix
17,40 Cartoni animati
19,00 Cronache del cinema
19,30 TG - Cartoni
20,30 Gran sera
21,30 Film, La valle delle mille colline
01,10 Programmi non stop

TVR 31
14,00 La meridiana
14,30 Il battitore
20,20 Il tamburino
21,00 Lo sport il giorno prima
22,00 Music - TG

31
14,00 La meridiana
14,30 Il battitore
20,20 Il tamburino
21,00 Lo sport il giorno prima
22,00 Music - TG

TELE A 44
L'emittente ha momentaneamente sospeso le trasmissioni

EUROCROTONE 49
14,00 TG - Film
16,15 Musicale
17,15 Telefilm
18,30 Rubrica
19,30 Film - TG
21,00 Film
23,00 TG

TELESPAZIO 25
07,30 Programmi vari
15,00 Telefilm - Film
17,40 Cartoni animati
18,40 Caccia al 13
19,30 TG - Cartoni
20,30 Telefilm, Star

Trek
21,30 Film, La legge del fuorilegge
23,30 Film
01,10 Programmi non stop

TVR 31
14,00 La meridiana
14,30 Film - Il tamburino
21,00 Club del bricolage
21,30 Il battitore - TG

31
14,00 La meridiana
14,30 Il battitore
20,20 Il tamburino
21,00 Lo sport il giorno prima
22,00 Music - TG

Sabato
30 maggio
TELEUNO 39
12,30 Bollettino comm.
14,00 Film
15,30 Bollettino comm.
18,00 Cartoni animati
19,00 Film
21,00 Film
22,00 Film

TELE A 44
L'emittente ha momentaneamente sospeso le trasmissioni

EUROCROTONE 49
14,00 TG - Film
16,15 Musicale
17,30 Rubrica religiosa
18,00 Film
19,30 Telefilm
20,30 Bricolage - TG
21,30 Film
23,00 Show musicale

TELESPAZIO 25
07,30 Programmi vari
14,30 Film - Il tamburino
21,00 Motori non stop
15,00 Peline story
15,30 Telefilm
16,30 Grand Prix
17,40 Cartoni animati
19,00 Cronache del cinema
19,30 TG - Cartoni
20,30 Gran sera
21,30 Film, La valle delle mille colline
01,10 Programmi non stop

TVR 31
14,00 La meridiana
14,30 Il battitore
20,20 Il tamburino
21,00 Lo sport il giorno prima
22,00 Music - TG

31
14,00 La meridiana
14,30 Il battitore
20,20 Il tamburino
21,00 Lo sport il giorno prima
22,00 Music - TG

31
14,00 La meridiana
14,30 Il battitore
20,20 Il tamburino
21,00 Lo sport il giorno prima
22,00 Music - TG

31
14,00 La meridiana
14,30 Il battitore
20,20 Il tamburino
21,00 Lo sport il giorno prima
22,00 Music - TG

SARDEGNA

I FOGLI GIALLI

24 maggio

VIDEOLINA 38

11,00 Programmi vari
14,30 Caccia ai goati
16,00 Auto italiana
17,00 Film
19,00 Telefilm - Cartoni
19,50 Telefilm
Petrocelli
20,40 Film
22,25 Telefilm, W.K.R.P. in Cincinnati
22,50 Sport - Film

VOCE SARDA 40

10,30 Programmi vari
13,30 Cartoni animati
14,30 Sport
16,00 Gli eroi della Bibbia, scenegg.
20,00 Telefilm, Ai confini della realtà
20,30 Telefilm
21,30 Film, E ricca, la sposa e l'arazzo
23,00 Telefilm, Il soffio del diavolo

ETERE TV 52

15,30 Cartoni animati
18,00 Film - Musicale
20,45 Telefilm, Ripitide
21,40 Film

T.O.SARD. VHF B

Riposo

TVS SARDEGNA 51

12,00 Programmi vari
17,35 Sport
19,00 Bambini si nasce
19,00 Giocogeo
19,35 Tribuna libera
21,00 Asta spettacolo
22,30 Motori non stop

25 maggio

VIDEOLINA 38

12,20 Programmi vari
14,20 Telefilm,
15,10 Film
16,55 Telefilm, Police Surgeon
18,15 Cartoni animati
19,55 Telefilm, I Zomborg
20,40 Film
22,20 Telefilm - Calcio

VOCE SARDA 40

13,30 Cartoni - TG
14,30 Basket
16,00 Telefilm
16,30 Telefilm, One day
17,00 Film - Cartoni
19,50 TG - Cartoni
20,30 Classe di ferro
21,30 Telefilm, La famiglia Bradford
22,30 Boxe
23,00 TG - Film

ETERE TV 52

15,00 Programmi vari
18,20 Telefilm - Film
20,15 Telefilm,
Spectreman
Telefilm,
Petrocelli

21,30 Ippodromo
22,30 Film

T.O.SARD. VHF B

16,30 Teleragazzi - Film
20,10 TG - Telefilm
21,30 Film
23,00 Notturnamente con noi

TVS SARDEGNA 51

18,00 Film
19,35 Il cercofro
20,30 La giostra
20,45 La settimana in consiglio
21,05 Telefilm - Sport
23,00 Bricolage

26 maggio

VIDEOLINA 38

12,20 Programmi vari
14,20 Telefilm, Mennix
15,10 Film
17,00 Telefilm, Police Surgeon
19,05 Cartoni animati
20,40 Telefilm, Vegas
21,30 Telefilm,
Petrocelli
22,20 Sardegna canta - TG

VOCE SARDA 40

13,00 Cartoni - TG
16,00 Classe di ferro
18,30 Cartoni - TG
20,00 Candy Candy
20,30 Gli eroi della Bibbia, scenegg.
21,30 Film, La vite corre sul filo

ETERE TV 52

15,00 Programmi vari
18,00 Telefilm - Film
20,15 Documentario
20,45 Telefilm, Spectreman

T.O.SARD. VHF B

16,30 Teleragazzi
18,40 Film
20,30 TG - Music.
21,30 Film
23,10 Oggi il nostro passato

TVS SARDEGNA 51

18,00 Giocchino a po'
19,05 Rubriche - Music.
20,30 La giostra
20,40 Teatro dialettale
22,45 Motori non stop

27 maggio

VIDEOLINA 38

11,55 Programmi vari
14,20 Film
16,00 Telefilm, Police Surgeon
18,15 Cartoni animati
20,40 Film
22,20 Telefilm, Fantasiandia

VOCE SARDA 40

13,00 Cartoni - TG
14,30 Sceneggi. - Film
18,30 Cartoni - TG

20,00 Cartoni - Editing
21,30 Film, Prigioniero della paura
23,00 TG - Film

ETERE TV 52

15,00 Programmi vari
20,15 Doc. - TG
18,20 Telefilm - Film
20,45 Motori non stop
21,45 Film

T.O.SARD. VHF B

16,30 Teleragazzi
18,00 Classe di ferro
18,40 Film - TG
20,30 Dimensione Sardegna
21,30 Film

TVS SARDEGNA 51

18,00 Film
19,35 Sindacalmente
20,45 Film - Stop
22,20 Musicale

Giovedì

28 maggio

VIDEOLINA 38

11,55 Programmi vari
14,20 Film - Telefilm
17,50 Cartoni animati
19,05 Cartoni - Film
22,20 Telefilm, Mennix

VOCE SARDA 40

13,00 Cartoni - TG
14,30 Telefilm
16,00 Telefilm
16,30 Telefilm, One day
18,30 Cartoni - TG
20,00 Candy Candy
20,30 Telefilm, Charlie's Angels
21,30 Film, I due mondi di Charly
23,15 TG - Film

ETERE TV 52

15,00 Programmi vari
18,20 Telefilm - Film
20,15 Doc. - TG
21,00 Film
22,30 La nuova terra, scenegg.

T.O.SARD. VHF B

16,30 Teleragazzi
18,30 Film - Telefilm
21,30 Oggi il nostro passato
22,30 Film - TG

TVS SARDEGNA 51

18,00 Giocchino a po'
19,05 Diritto e rovescio
20,30 La giostra
22,05 Passeggiando a ritroso
22,35 Telefilm

29 maggio

VIDEOLINA 38

11,40 Programmi vari
14,20 Telefilm,
Petrocelli
15,10 Auto italiana
18,10 Film - Cartoni
18,25 Telefilm
18,50 Cartoni - Telefilm
20,40 Film
22,20 Quiz - TG

VOCE SARDA 40

13,00 Cartoni - TG
15,30 Cartoni animati
16,30 Pop rock and soul
17,00 Film - Cartoni
20,00 Cartoni animati
20,30 Telefilm, Missione impossibile
21,30 Film, La legge dei fuorilegge
23,15 TG - Film

ETERE TV 52

15,00 Programmi vari
18,20 Telefilm - Film
20,15 Doc. - TG
21,00 Telefilm,
Petrocelli
22,30 Film

T.O.SARD. VHF B

16,30 Teleragazzi
18,40 Film - TG
21,30 Film

TVS SARDEGNA 51

18,00 Film - Rubrica
20,30 La giostra
20,45 Film
22,20 Sardegna sanitaria
22,55 Cineocchio

Sabato

30 maggio

VIDEOLINA 38

11,55 Programmi vari
14,20 Speciale motori
15,20 Film
16,45 Telefilm - Cartoni
18,00 Grand Prix, settimanale
18,25 Telefilm, Police Surgeon
18,50 Cartoni - Film
22,20 Avanti un altro
23,20 TG - Film

VOCE SARDA 40

13,00 Cartoni - TG
14,30 Telefilm, Missione impossibile
15,30 Cartoni - Film
18,30 Cartoni - TG
20,30 Gli eroi della Bibbia, scenegg.
21,30 Film - TG
23,30 Film

ETERE TV 52

15,00 Programmi vari
18,45 Film
19,50 Telefilm, Ripitide
20,45 TG

T.O.SARD. VHF B

14,20 Cartoni Sport
16,00 Teleragazzi
18,10 Film
20,10 TG - Telefilm
21,40 Una terra, una storia, una cultura
23,00 Notturnamente con noi

TVS SARDEGNA 51

18,00 Film
18,10 Geologia
20,30 La giostra
20,45 Ipnosi
22,50 Taccuino - Film

Lo scienziato amico dei vostri denti

DA OGGI C'È UN DENTIFRICIO CHE PROTEGGE I VOSTRI DENTI

Il Professor Wilkinson, docente all'Università del Surrey: un personaggio che ormai tutti conosciamo bene per le sue apparizioni in TV a fianco della sua nipotina sorridente. A lui e ad altri scienziati del Centro Ricerche di Isleworth, uno dei più attrezzati d'Europa, si deve un importante risultato nella lotta per la protezione dei denti, soprattutto dei molari, che sono i denti più soggetti alla carie.

"Per difendere i denti degli adulti, ma anche quelli da latte dei bambini - dice il Professor Wilkinson - il modo migliore e più sicuro è quello di lavarli sempre dopo i pasti, specie dopo aver mangiato dei dolci, e di usare un dentifricio che non serva soltanto a render bianchi i denti o a rinfrescare l'alito".

"Oggi c'è un dentifricio che protegge davvero i denti; la sua nuova formula ha coronato con successo oltre 15 anni di studi condotti da me e dal gruppo di scienziati con cui ho lavorato".

"Ma non ci siamo accontentati dei risultati di laboratorio. Prima di proporla, abbiamo voluto farla provare in un test effettuato da clinici indipendenti. Così la significativa efficacia di PEPSODENT nuova formula è stata confermata da tre anni di controlli su circa 1500 famiglie inglesi del Berkshire: alla fine delle prove svoltesi secondo le rigorose norme della Federazione Dentaria Internazionale, si constatò che la nuova formula di PEPSODENT rinforza significativamente lo smalto dei denti, in particolare dei molari".

"Io credo in questa formula perché ho partecipato personalmente alle prove ed ho dei risultati precisi di cui posso fidarmi".

È una ragione valida anche per noi per scegliere PEPSODENT nuova formula, per rinforzare lo smalto dei denti e prevenire la carie con tutti i problemi che essa comporta. Il Professor Wilkinson parla da amico agli ascoltatori: è il caso di ascoltarlo.

IV CANALE Auditorium

6/MATTIUNO MUSICALE

Musiche di: C. Nielsen, P. I. Ciaikovski, B. Bartók, C. Debussy, S. Rachmaninov, E. Elgar, A. Arensky, E. Chabrier, F. Schubert

7/INTERLUUDIO OPERISTICO

Musiche di: D. Auber, G. Rossini, V. Bellini, G. Verdi, M. Glinska, G. Puccini, J. Massenet

8/CONCERTO DI APERTURA

S. Prokofiev: Pierino e il lupo - Fiaba musicale per orchestra e orchestra op. 57. R. Strauss: Burlesca in re minore op. 11 per pianoforte e orchestra. A. Kaciaturian: Gaianeh Sult da balletto.

9/15 PER GRUPPI STRUMENTALI

D. Mihaud: Le cheminée du Roi René - Suite op. 205 per flauto, oboe, clarinetto, corno, fagotto

10/30 FILOMUSICA

R. Gliere: Il papaverio rosso - Sulte da balletto (The Red Poppy) - Orch. Sinf. di Westchester dir. Siegfried Landau. F. Danzi: Sonata in mi bemolle maggiore op. 28 per corno e pianoforte - Domenico Ceccarossi, c.r.; E. Pozzati, pf. M. Ponce: Suite antica in la maggiore (Il Dio Anzi) - D. L. van Beethoven: Quartetto in do maggiore per pianoforte, violino, viola e violoncello. Christoph Eschenbach, pf.; Norbert Brainin, vl.; Peter Schiffel, vla.; Martin Lovett, vc. V. Bellini: «Sorgete da Il Pirata» - Sopr. Maria Callas - Orch. The Philharmonia e Coro dir. Antonio Tonini. C. Debussy: «Fantasia» per orchestra con clarinetto principale. S. Gervaise De Peyer - Orch. New Philharmonia e Coro dir. Pierre Boulez

11/VILO TRIESTE

W. A. Mozart: Trio in mi maggiore K. 542 per violino, violoncello e pianoforte. L. van Beethoven: 14 Variazioni in mi bemolle maggiore op. 44. M. Ravel: Trio in la minore per violino, violoncello e pianoforte

12/ANTONIN DVORAK

Danza slave op. 46

12/30/LE VOCALITÀ DEL NOVECENTO ITALIANO LEOPARDI, SHAKESPEARE, MARIO DELL'ARCO

POESIE POPOLARI SPAGNOLE E TESTI BIBLICI

1921-MARIO CASTELNUOVO TEDESCO

1921-1921 - Leopoldo Lomax: Five Shakespearean (1921-25) - Caliban (Ida La Tempest). The Fool (Ida La) - Cinque poesie romancesche di Mario Dell'Arco per soprano e pianoforte - Coplas, idiote liriche brevi su poesie popolari spagnole (1915) - Noemi e Ruth, oratorio biblico op. 137 per soprano, coro femminile e orchestra (1947)

13/25/RAPSIDIE

T. Tommasini: Passaggi toscani, rapsodia per orchestra su temi popolari. S. Ljapunov: Rapsodia Ucraina op. 28 per pianoforte e orchestra

14/RITRATTO D'AUTORE: IL PRIMO HINDEMITH

P. Hindemith: Sonata op. 11 n. 5 per viola (1922) - Quartetto n. 3, n. 2 (1922) - Kleine Kammermusik op. 24 n. 2 per quartetto di strumenti a lato

15/SUL NOME DI B.A.C.H.

R. Schumann: da «Sei fughe sul nome di B.A.C.H. op. 80» n. 2 vivace. A. Schönberg: Variazioni op. 31

MUSICA IN STEREOFONIA

15/42/CONCERTO SINIFONICO DIRETTO DA LOUIS DE FROMENT CON LA

PARTICIPAZIONE DEL PIANISTA RUDOLF FIRSKYNY

T. Albini: Concerto a cinque in si bemolle maggiore op. 5 n. 1 - Ensemble Orchestral de l'Osèbe Lyr (5'30"). M. R. de Lalande: Symphonies pour le Soupers du Roy - Ensemble Orchestral de l'Osèbe Lyr (2'35"). R. Schumann: Concerto da la minore op. 54 per pianoforte e orchestra - Solista Rudolf Firkusny - Orch. Sinf. della Radio del Lussemburgo (29'42"). E. Lalo: Namouna, suite dal balletto - Orch. Sinf. della Radio del Lussemburgo (35'59")

17/30/STEREOFILOMUSICA

C. Pugn: Pas de quatre - London Symphony Orchestra dir. Richard Bonynge. F. G. Giuliani: Quartetto in la maggiore, per mandolino, violino, viola e cello. Edouard Blum, pf.; Hans Knorr, M. Pichler, vl.; Anton Baerle, vla.; Vinzenz Hladky, liuto. F. Schubert: Tre lieder per corno e pianoforte - Elly Ameling, sopr.; Dalton Baldwin, pf. C. M. von Weber: 7 Variazioni sulla romanza «A peine de sortir de l'enfance» dal l'opera «Eugene Onegin» - Pf. Hans Knorr. M. Rimski-Korsakov: Fantasia op. 33 per violino e orchestra - Violinista Patricia Fontanrosa - Grande Orchestra della Radiotelevisione del Lussemburgo dir. Louis De Froment. S. Prokofiev: L'amore delle tre melarance, suite op. 33 bis - Orch. della Radio del Lussemburgo dir. Louis De Froment

19/JOHANN SEBASTIAN BACH: I CONCERTI (Concerto in re minore per cembalo, archi e continuo BWV 1052) - Concerto in la minore per violino e orchestra (BWV 1041) - Concerto brandeburghese n. 1 in la maggiore (BWV 1048)

20/PIANISTA ARTHUR RUBINSTEIN

L. van Beethoven: Concerto n. 4 in sol maggiore per pianoforte e orchestra op. 58 - Orch. Symphony of the Air dir. Joseph Krips. M. De Falla: Noches en los jardines de España - Orch. Philadelphica dir. Eugene Ormandy

21/BERIO INTERPRETA BERIO

L. Berio: Sinfonia The Swingle Singers - New York Philharmonic Orchestra dir. Luciano Berio

21/30/GUSTAV MAHLER

Das Klagenlied - Elisabeth Söderström e Evelyn Len; soprani; Grace Hoffman, msop.; Ernst Haefliger e Stuart Burrows, tenri; Gard Nienstedt; bar - London Symphony Orchestra e Chorus dir. Pierre Boulez

22/40/GISEKING E MOZART

W. A. Mozart: Sonata n. 13 in si bemolle maggiore K. 333 per pianoforte

23-24/A NOTTE ALTI

L. van Beethoven: Sei Contraltone. J. Paderewsky: Leggenda, pir. pianoforte. M. Gould: Interplay. C. M. von Weber: Dal quartetto in si bemolle maggiore op. 35. Giuseppe Verdi: «Crischi» (Allegro giocoso). M. Ravel: La Valse, poema coreografico. M. De Falla: Danza del Molinero, dal balletto «El sombrero de tres picos». J. Sibelius: Museste

V CANALE Musica leggera

8/CONCERTO DEL MATTINO

Voglio l'anima - Toto Cutugno. Jegui interdets - F. Pourcel. Ebb tide - Ray Conniff. Concerto di Varsavia - Renato Carosone. Quando l'amore diventa poesia - Onietta Bertè. Quanto - M. Zarrillo. Tutto è musica - Antonio Carlucci. Quando splende l'arcobaleno - R. Fournier. The man I love - P. Newborn. Testarda (Iva Zanich). Dedicated to a stella - Stefano Cipiani. Un ragazzo che ti ama - Pino Calvi. Ma come ho fatto - Venanz. M'è scappato - Art Tatum. Yesterday - F. Pourcel. Io ti porterò - R. Fogli. Infeitti noi - PooH

9/CANTANDO IN ITALIANO

Camminando e cantando - Marcella. Quattro giorni insieme - Loy & Altomare. Io vorrei, non vorrei... - Lucio Battisti. Piccolo uomo - Mia Martini. Buona domenica - Antonino Venditti. Olio chi... - Stefano Rossini. Ho stordito Peppino Di Capri. Ah Babà nella giungla - Alberto Caminini. Adesso si - Sergio Endrigo. Amor mio - Mina. Amavo solo te - Bruno Martino. Un'emozione da poco - Anna Oxa. A me mi piace avere alla grande - Franco Fantasia. Non sai più tu - Druqi. Golosona - Johnny Droghi.

10/MUSICA DALLO SCHERMO

Tema dal film (dal film «Una strana coppia»). Raindrops keep falling on my head (dal film «Butch Cassidy»). The entertainer (dal film «La stangata»). Cabaret (dal film omonimo). Trocadero sunrise (dal film «Trocadero Bl. Citron»). Theme from Margie (dal film omonimo). We have all the time in the world (dal film «Ag. 007 al servizio segreto di Sua Maestà»). La polizia ringrazia (dal film omonimo). The warriors (dal film «I guerrieri della notte»). Ain't it hell up in Harlem (dal film «Hell up in Harlem»). Duke Buggy (dal film «Altrimenti ci arrabbiiamo»). Homo eroticus (dal film omonimo). Titoli finali (dal film «Metello»). Show your girl the movies (dal film «Gianni Agnelli»). The secret life of plants (dal film omonimo). Freedom (dal film «Io sto con gli ipotopiami»). Leather's man theme (dal film «Grazie a Dio è venerdì»). Bad hair days (dal film «Foxes»). Rockaway beach (dal film «That summer!»)

11/CANTAUTORI

Feelings - Morris Albert. Lisa - Fanigliulo. Olanda - Ivan Graziani. Piccola Anna addio - Franco Stella. Livin' for the city - Steve Wonder. After the rain - Bruce Cockburn. Here's to you - Joan Baez. Love on the street - Peter Dinklage. Falling Sheet music - Barry White. S. Beat - Gio Soccio. Pinball wizard - Pete Townshend. Jennifer - Barry Mann. Bishops mountain - Jim Rafferty. Still hung up no you - Bobby Darin. So pietra - Massimo Sestini. Lowdown - Bo Diddley.

12/ROCK & POP

Highfives - Allan Brothers. Para nosotros - Gato Barbieri. Good friend - Loggins & Messina. Five and fifteen - Who. Cheap tickets - Rick Derringer. Snow come winter - Miami S. Pops. Ubad - Vengance & Co. Nào - Haniata Trio. Queen of China town - Amanda Lear. I say a little prayer - Paul Mauriat. Anelli - E. De Angelis. Rainbows all over your blues - John E. Sebastian. Midwinter rider - Joe Cocke. Breeze - D'Inzerila. Musica Muto Soccorso. Interprete di un film - Lucio Battisti

13/JAZZ VARIETA

How do you do it that way - Victoria Spivey. Louis B - Zoo Sims. Open country - Quartetto Gerry Mulligan. (Q) Morro - Stan Getz. Winnie's components - Quartetto Gil Cappi. Down for double - Buddy Rich.

How can I tell you? - Quintetto Charles Lloyd. Somebody loves me - Lino Piatru. Open the door, Richard - Count Basie. Guitar blues - H. Ellis e Joe Pass. Cosmicos - John Coltrane

14/OPERETTA E COMMEDIA MUSICALE

Operture da «Scherzi del banditi» - H. von Karajan. Selezione da «Eva»: Preludio - La gioia di Montmartre - Lascia dunque parlare il mio cuore - Marcela parigina No. Tu devi ritornare a la Canerentola stai tu per me - Un'acqua di sapone. U. Benelli. C. Pierangeli. Chiamami papà («La rosa di Istanbul» - S. Ballinari. E. Calderoni. Clementina da «Aggiungi un posto a tavola» - J. Dorelli. How long has this been going away? - Duo Rossini. P. Hayes e Complesso Vocale. Alley out West da «Babies in arms» - M. Bayne. Alliez vous go away da «Can can» - Lilo e Coro. The man I love da «Lady be good» - F. Fitzgerald. On the street where you live da «My fair lady» - Lanza. Quadriglia da «Il pappaleto» - W. Boskowsky

15/PARATA DI STELLE

Amore mio di provincia - Lucio Battisti. You and I - Steve Wonder. La pennichella - Nino Manfredi. Life on mars - David Bowie. Canta canta minha gente - Ornela Vanoni. Non m'è scordato mio - Charles Aznavour. Tragico samba - Renato Zero. Mrs. Robinson - Simon & Garfunkel. Piazza grande - Lucio Dalla. Morir d'amore - Charles Aznavour. La mente torna - Mina. Love signs - Roberts Kelly. I'm in the world - Diana Ross. Bacio baci baci - Blue Generation - Tony Morio. Tutto adesso - PooH

16/FACILE ASCOLTO

Rapsodia di Cornovaglia - Arthur Fiedler. Zero Gepy e Gepy. Song sung blue - Neil Diamond. Every body loves someone - Bert Kaempfer. Love letters in the sand - Pat Boone. Bye bye baby - Alan Perlman. Something stupid - Ai Cielo. L'amore è come un giorno - Charles Aznavour. La canzone di Orlando - Gil Ventura. Credo in te - Miguel Bosé. Clair - Django e Bonnie. The kiss - Steven Schalk. Aurora B - Celso M. Soriano. G. C. B. - L'Espresso Bahamas - Kangaroo. Sentimento - I. Di. Di. Di. Alexandra - Fausto Papeti. Brazil - The Ritchie Family. Il treno - Riccardo Cocciante. Perdona me - Tomis Rossous. Buenos dias Argentina - Udo Jürgens. Una belle historie - Franck Pourcel. Give me your change - Boogie Woogie. A part il fatto - Iva Zanich. Rhapsody in blue - Westside Strutter. Captain Cabbage - Antonio Carlos Jobim. Primitive times - Bala. G. C. B. - L'Espresso. Il tuo amore è vi amo - Linda Lee. Neige - Henghel Guld. I don't know - Melissa

18/DISCOTECA

Ring my bell - Don't drop my love - Anita Ward. Working song - Edwin Starr. British hustle - Hi Tension. Don't go home with me - The Time. Connection. Dig a theme - Beatles. Everything must change - Billy Paul. I have reasons «A star is born» - Barbara Streisand. Fantasia di motivi - Earth, Wind & Fire. Happiness - Sylvester. Born bad - Etion John. I can't help it - Michael Jackson. Love the way you Giorgio Moroder. In love, in love, in love - Curtis Mayfield. Io canto - R. Cocciante. Raggio di luna - Mietia Bazur. Rock it to the top - Mantus. Bang a bang - Wildfire. I'm in the fantasy of motivi - Ritchie Family. Fantasia di motivi - Voyage

20/CONCERTO

Nell'amore come nel dolore - Gianni Morandi. Un amore per ogni stagione - Luisa Bucciarelli. Notte e sorpresa - I PooH. Buenos Aires - Francesco De Gregori. Passerà - Alberto Cheli. E la luna bussò - Loredana Berté. Un amore in fantasia di motivi - I credo più - Marcella Bella. Angelo proponente - Syde Rome. Remi (lo sue avventure) - Strumentale. Credo in te - Miguel Bosé. Per amore cosa vuoi - Mietia Bazur. Una come te - Druqi. Canzone a Nina - Gigi Proietti. Mamma Antonino Venditti - Cantero. Mario Guarrera. Io vivo - Marina La. America - Gianni Nannini. Ah! Maria - Rino Gaetano. La mia mano - Il Giocattolo. Amore - Adriano Celentano. Piano piano - Giuni Russo. Concorde - Pavone. Amore mio - Edoardo Vianello. La mia banda suona il rock - Vano Foscati. Bocca di rosa - Fabrizio De André. Ah l'amore - Bruno Lauzi. Volo - I New Trolls. L'importante è finire - Mina

22-24/MUSICA LEGGERA IN STEREOFONIA

22/24/Drive - James Last. Just the way you are - Night Bird. Piano concerto Surcouf (13° movimento) - Keith Emerson. Lonely together - Barry Manlow. El condor pas - Manuel Convesazione - Mina. Vava - Frank Sinatra. (Segue lista discografici) - Anita Fiorini. 23/24/voler - Line Renaud. Numero unico - Riccardo Zappalà. Colori - Angelo Branduardi. Barba groove - U. The Modern Jazz Quartet. I'm a fool to want you - Dexter Gordon e Orch. Barba Street - Maynard Ferguson. Tu. 24/24/ Peter Nero. Love me with a feeling - Bette Midler. Hot stuff - Wayne Henderson. Let the people say - Giants. Cornish rhapsody (Rapsodia di Cornovaglia) - Arthur Fiedler. Polledro - Zimbo Trio. Chi cavauhino - João Bosco. Mooncake - Stephen Schiaks. So gelosa - Alida Chelli. Calamburro turcanico - Iltimiani. Walkin' about - Tad Jones e Mel Lewis

IV CANALE Auditorium

6/MATTUTINO MUSICALE

Musica di: C. Nielsen, P. I. Ciaikovski, B. Bartók, C. Debussy, S. Bachmininov, E. Elgar, A. Arensky, E. Chabrier, F. Schubert

7/INTERLUDDIO OPERISTICO

Musica di: D. Ancher, C. Rossini, V. Bellini, G. Verdi, M. Glinski, G. Puccini, J. Massenet

8/CONCERTO DI APERTURA

S. Prokofiev: Piermo e il luppo. Fiaba musicale per voce recitante e orchestra op. 57. R. Strauss: Burlesca in re minore op. 11 in pianoforte e orchestra. A. Kaciaturing: Gaianh Suite dal balletto

9,15/PER GRUPPI STRUMENTALI

D. Milhaud: Le chemine du Roi René - Suite op. 205 per flauto, oboe, clarinetto, corni, fagotto

9,30/FILOMUSICA

R. Gliere: Il papavero rosso - Suite dal balletto (The Red Poppy) - Orch. Sinf. di Westchester dir. Siegfried Landovici. F. Danzi: Sonata in mi bemolle maggiore op. 28 per corno e pianoforte - Domenico Ceccarossi, cr.; El' Pezzotta, Cl. M. Ponca: Suite antica in maggiore - Cht. Alirio Diaz, L. van Beethoven: Quartetto di maggiore per pianoforte, violino, viola e violoncello - Christoph Eschenbach, pct.; Norbert Brinini, vl.; Peter Schidlov, vc.; Martin Lovett, vc.; V. Balmain, 'Sorgeta da Pirata - Sopr. Maria Callas. Orch. The Philharmonic of Camer. Dir. Antonio Tomini, C. Debussy: Prima rapodia per orchestra con clarinetto principal. Clt. Gervaise De Peyer - Orch. New Philharmonic e Coro dir. Pierre Boulez

11/L'IL TRIO DI TRIESTE

W. A. Mozart: Trio in mi maggiore K. 542 per violino, violoncello e pianoforte. L. van Beethoven: 14 Variazioni in mi bemolle maggiore op. 44. M. Ravel: Trio in la minore per violino, violoncello e pianoforte

12/ANTONIN DVORAK

8 Danze slave op. 46

12,30-LE VOGALITÉ DEL NOVECENTO ITALIANO

LEOPARDI, SHAKESPEARE, MARIO DELL'ARCO POESIE E POPOLARI SPAGNOLE E TESTI BIBLICI PER AMATEUR TEATRO. C. Debussy: L'infinito (1921; Leopardi) - Su testi di Shakespeare (1921-25); Caliban Ida La Tempestai; The Fool Ida Re Lear - Cinque poesie romanesche di Mario Dell'Arco per soprano e pianoforte - Coplas, ultime liriche brevisse poesie popolari spagnole (1915) - Noemi e Ruth, arie e canzoni op. 137 per soprano, coro, femmine e orchestra (1947)

13,25/RAPSODIE

V. Tommasini: Passaggi toscani, rapodia per orchestra su testi popolari. S. Ljapunov: Rapsodia ucraina op. 28 per pianoforte e orchestra

14/RITRATTO D'AUTORE: IL PRIMO HINDENBERG

P. Hindemith: Sonata op. 11 n. 5 per viola sola (1922) - Quartetto n. 3 op. 22 (1922) - Kleine Kammermusik op. 24 n. 2 per quartetto di strumenti a lato

15/SUL NOME DI B.A.C.H.

R. Schumann: da «Sei lughe sul nome di B.A.C.H.» op. 60; n. 2 vivace. A. Schönberg: Variazioni op. 31

MUSICA IN STEREOFONIA

► **15,42/CONCERTO SINFONICO DIRETTO DA FRANCO DE FROMENTI CON LA PARTECIPAZIONE DEL PIANISTA RUDOLF FIRKUSNY**
 ▶ T. Albinoni: Concerto a cinque in si bemolle maggiore op. 5 n. 1 - Ensemble Orchestral de l'Oiseau Lyre (530*). M. R. De Lalande: Symphonies pour le Soupers du Roy - Ensemble Orchestral de l'Oiseau Lyre (2350*)
 ▶ R. Schumann: Concerto in la minore op. 54 per pianoforte e orchestra - Solista Rudolf Firkusny - Orch. Sinf. della Radio del Lussemburgo (19242*)
 ▶ E. Lalo: Namouna, suite dal balletto - Orch. Sinf. della Radio del Lussemburgo (3959*)

17,30/STEREOFONISIMICA

C. Pugni: Pas de quatre - London Symphony Orchestra dir. Richard Bonynge, F. G. Giuliani: Quartetto in re maggiore, per mandolino, violino, viola e liuto - Edith Bauer, Slaiv, marini; Günther Pichler, vl.; Anton Baerle, vl.; Vinzenz Hladky, liuto, F. Schubert: Tre Lieder per canto e pianoforte, 'Ely Ameling, sopr.; Dalton Baldwin, pct.; M. von Weber: 7 Variazioni sulla romanza per il peme du corno - G. Tschumacher: Op. 35 - Joseph di Etienne Mähul, Pl. Hans Kann, n. Rimski-Korsakov: Fantasia op. 33 per violino e orchestra - Violinista Patricia Fontanarosa - Grande Orchestra della Radiotelevisione del Lussemburgo. Dir. R. Schumann, S. Prokofiev: L'Amore delle tre melarance, suite op. 33 - Orch. della Radio del Lussemburgo dir. Louis De Froment

19/JOHANN SEBASTIAN BACH: I CONCERTI

Concerto in re minore per cembalo, archi e continuo (BWV 1052) - Concerto in la minore per violino e cembalo (BWV 1041) - Concerto brandeburghese n. 1 in fa maggiore (BWV 1046)

20/PIANISTA ARTHUR RUBINSTEIN

L. van Beethoven: Concerto n. 4 in sol maggiore per pianoforte e orchestra op. 58 - Orch. Symphony of the Air dir. Joseph Krups, M. De Falla: Noches en los jardines de España - Orch. Philadelphia dir. Eugène Ormandy

21/BERIO INTERPRETA BERIO

L. Berio: Sinfonia - The Swingle Sisters - New York Philharmonic Orchestra dir. Luciano Berio

21,30/GUSTAV MAHLER

Das Klagenlied - Elizabeth Söderström e Evelyn Lear, soprani; Grace Hoffman, meoopr.; Ernst Haefliger e Richard Lewis, tenori; Jago Nienstedt, bar. - London Symphony Orchestra e Chorus - Pierre Boule

22,40/GIESEKING E MOZART

W. A. Mozart: Sonata n. 13 in si bemolle maggiore K. 333 per pianoforte

23-24/4A NOTTE ALTA

L. van Beethoven: Sei Contradanza - J. Paderewsky: Leggenda, per pianoforte. M. Gould: Interlay, C. M. 34 per clarinetto. D. Scarlatti: IV movimento - Donatella (Allegro giocoso). M. Ravel: La Valse, poema coreografico. M. De Falla: Danza del Molinero, dal balletto «El sombrero de tres picos». J. Sibelius: Musesta

V CANALE Musica leggera

8/CONCERTO DEL MATTINO

Voglio l'anima - Toto Cutugno, Jeux interdits - F. Pourcel, Ebb tide - Ray Conniff, Concerto di Varsavia - Renato Carosone, Quando l'amore diventa poesia - Orietta Berté, Quo vadis, M. Zarrillo, Tutto è musica - Antonio Carraro, Stand up, splendori - Donatella Rettore, The man I love - P. Newborn, Testarda io - Iva Zanicchi, Dedicato a una stella - Stefano Cipriani. Un ragazzo che ti ama - Pino Calvi. Ma come ho fatto. O. Yano, Stand up - Art. Tatum, Yesterday - F. Pourcel. Io ti porto via - R. Fogli, Infranti noi - Pooch

9/CANTANDO IN ITALIANO

Comminando e cantando - Marcello. Quattro giorni insieme - Loy & Altomare, lo vorrei, non vorrei... - Lucio Battisti, Piccolo uomo - Mia Martini, Buena donna - Antonino Venditti. Odio chi... Stefano Rosso, Ciento strade - Peppino Di Caro, Ali Babà nella giungla - Alberto Camerini. Adesso si - Sergio Endrigo, Amor mio - Lina. Amavo solo te - Bruno Martino. Un'emozione da poco - Anna Oca. A me mi piace. Tu che mi vuoi - Franco Fanigliulo, Non sei più tu - Druipi Golosona - Johnny Dorelli

10/MUSICA DALLO SCHERMO

Tema dal film (dal film «Una strana coppia»). Raindrops keep falling on my head (dal film «Eutch Cassiday»). The entertainer (dal film «La stangata»). Cabaret (dal film omonimo). Trocadero suite (dal film «Trocadero. Blue Citron»). Theme from «Serpico» (dal film omonimo). We have all the time in the world (dal film «Ag. 007 al servizio segreto di Sua Maestà»). The secret life of plants (dal film omonimo). The secret life of GIerrard della notte»). Ain't it hell up in Harlem (dal film «Hell up in Harlem»). Duns Buggy (dal film «Altrimenti ci arrabbiiamo»). Homo erectus (dal film omonimo). Trolli finali (dal film «Metello»). Shadow box (dal film «The American»). The secret life of plants (dal film omonimo). Freedom (dal film «Io sto con gli hippotammi»). Leathers's man theme (dal film «Grazie a Dio è venuto il vero love (dal film «Foxess»). Rockaway beach (dal film «That summer!»)

11/CANTAUTORI

Feelings - Morris Albert, Lisa - Faniagliulo, Olanda Ivan Graziani, Piccola Anna addio - Franco Stella, Lucia Bruni, here's to you - Joan Baez. Love the phorie - Sheelie Folan, I caps of China town - Amanda Lear, I say a little prayer - Paul Mauriat, Ameli - E. De Angelis, Rainbows all over Cocker. Can't di primava - Barba Mutuo Soccorso. Interpreti di un film - Lucio Battisti

13/745 VARIETÀ

How do you do it that way - Victoria Spivey, Louie B - Zoot Sims. Open country - Quartetto Jerry Mulligan. (O) Morro - Stan Getz, Winnie's components - Quartetto Gil Carrara. Down for double - Buddy Rich.

How can I tell you? - Quintetto Charles Lloyd. Somebody loves me - Lino Patruno. Open the door, Richard B. Davies, Guitar blues - H. Ellis e Joe Pass. Cosmos - John Coltrane

14/OPERETTA E COMMEDIA MUSICALE

Quverture da «Scherzi del bandita» H. von Karajan. Selezione da «Evaa»: Preludio - La gioia di Montmartre - Lascia dunque parlare il mio cuor - Marcia Valon. No, no, no. Sostituito da Charles Aznavour. Tragico saba - Rethel - Rethel. Robinson - Simon & Garfunkel. Piazza grande - Lucia Dalla. Morir d'amore - Charles Aznavour. La mente torna - Mina. Love signs - Roberta Kelly, I'm in the world. Don't be afraid - Lanza. Quadriglia da «Blue gardenia» Tony Moore. Tutto adesso figh - Pooch

15/PARATA DI STELLE

Amore mio di provincia - Lucio Battisti. You and I - Steve Wonder. La peneicella - Nino Manfredi. Life on mars - David Bowie. Canta canta minna gente - Ornella Vanoni. No, no, no. Sostituito da Charles Aznavour. Tragico saba - Rethel - Rethel. Robinson - Simon & Garfunkel. Piazza grande - Lucia Dalla. Morir d'amore - Charles Aznavour. La mente torna - Mina. Love signs - Roberta Kelly, I'm in the world. Don't be afraid - Lanza. Quadriglia da «Blue gardenia» Tony Moore. Tutto adesso figh - Pooch

16/FACILE ASCOLTO

Rapsodia di Cornovaglia - Arthur Fiedler. Zero - Gepy e Gepy. Song sung blue - Neil Diamond. Every body loves somebody - Bert Kaempfer. Love letters in the sand - Pat Boone. Bao bao baby - Dan Castellan. Somethin' stupid - Al Cagle. L'America è come un giorno - Charles Aznavour. La canzone di Orlando - Gil Ventura. Credo in te - Miguel Bosé. Clair - Django e Bonnie. The kiss - Steven Schiaks. Aurora B - Ray Charles. Shirley - Ray Charles. Bahamas - Kangaroo. Sentimento - D. D. Dixie. Alexandra - Fausto Papetti. Brazil - The Ritchie Family. Il treno - Riccardo Cocciante. Perdona me - Demis Roussos. Buenos dias Argentina - Udo Jürgens. Una bella notte - Françoise Fournier. Give me your change - Boogie Woogie. A parte il fatto - Iva Zanicchi. Rhapsody in blue - Westside Strutters. Captain Baccari - Antonio Carlos Jobim. Primitive man - Eric Burdon and The Animals. Carla nois io vi amo - Linda Lee. Neighe - Henghel Guaidi. I don't know - Melissa

18/DISCOTECA

Ring my bell - Don't drop my love - Anita Ward. Working song - Edwin Starr. British hustle - H. Tension. Don't let go - Isaac Hayes. At midnight - Connection. Dig a party - Bo Diddley. My love - Billy Paul. The change - Billy Paul. Thema from «A star is born» - Barbra Streisand. Fantasia di motivi - Earth, Wind & Fire. Happiness - Sylvester. Born bad - Elton John. I can't help it - Michael Jonell. Vendi, Gantèrò - Gary Moroder. In love, in love, in love - Curtis Mayfield. Io canto - R. Cocciante. Raggio di luna - Meta Bazar. Rock it to the top - Mantus. Gang a go go - Witchi Quisen. Fantasia di motivi - Ritchie Family. Fantasia di motivi - Voyage

20/CONCERTO

Nell'amore come nel dolore - Gianni Morandi. Un amore per ogni stagione - Luisa Bucciarelli. Notte a sorpresa - I. Pooch. Buenos Aires - Francesco De Gregori. Passera - Alberto Cheli. E la luna bussò - Loredana Bertè. Pesce - Pasquale Cappi. Non si credo più - Marcello Bella. Angelo partiano. Siede Rome. Remi (le sue avventure) - Strumentale. Cyrene in te - Miguel Bosé. Per amara cosa vuoi Metier Bazar. Una come te - Druipi. Canzone a Nina Gigi Proietti. Giannello Venditti. Gantèrò - Gianni Morandi. Io vivo - Marina Lia. America Gianni Nannini. Ah! Maria - Rino Gaetano. La mia mano - Il Giocattolo. Amore - Adriano Celentano. Piano piano - Franco Battiato. Presto - Rita Pavone. Amore mio - Edoardo Gatti. Una bandita suona il rock - Ivano Foschi. Bocca di rosa - Fabrizio De André. Ah l'amore - Bruno Lauzi. Fio - I New Trolls. L'importante è finire - Mina

22-24/MUSICA LEGGERA IN STEREOFONIA

Night drive - James Last. Just the way you are - Barry White. I Fly. Piano concerto n. 2 - (2° movimento) - Keith Emerson. Lonely together - Barry Manlow. El condor pasa - Manuel. Conversazione - Mina. Vava - Fran Sinatra. Elegie - J. P. Castagnoli. Piano concerto n. 2 - (2° movimento) - Line Renaud. Nume - Barbara. Zappa. Coltra - Angelo Branduardi. Rags for groove - The Modern Jazz Quartet. I'm a fool to want you - Dexter Gordon e Orck. Bark Street - Maynard Ferguson. The long and winding road - Peter Nero. Love me with a feeling - Bettye Midler. Hot stuff - Wayne Henderson. Let the people say - Giants. Cornish rhapsody (Rapsodia di Cornovaglia) - Arthur Fiedler. Poliedro - Zimbo. Rita. Cht. cavaigioni. F. G. Bosco. Mooncake - Stephen Schiaks. So' gelosa - Aida Chelli. Calambutto tuccano - Inti-Illimani. Walkin' - Tad Jones e Mel Lewis

IV CANALE Auditorium

6/MATTUTINO MUSICALE
Musichisti: da A. Vivaldi, C. Farnc. C. W. Gluck, S. Mercadante, J. Brahms, B. Martini, J. Rodrigo, G. Vivaldi, van Buxtehude.

7/INTERLUDDIO OPERISTICO
Musichisti: C. M. von Weber, C. W. Gluck, G. Rossini, G. Donizetti, G. Verdi, M. Mussorgski, G. Puccini, G. Bizet, G. Verdi

8/CONCERTO DI APERTURA
G. B. Vichiotti: Concerto n. 1 in do minore per pianoforte G. B. Vichiotti: Concerto n. 1 in do maggiore con orchestra Suite di arie per liuto - libbra trascrizione per orchestra Suite di arie

9/RAZZIA MUSICALI
I. Holzbauer: Quintetto in si bemolle maggiore per clavicembalo, flauto, violino, violotta e violoncello, S. Liszt: Profumo pastorale

9.30/FILOMUSICA
Musichisti di: F. Chopin, J. Mattheson, F. Liszt, L. S. Weiss, W. A. Mozart, G. Bizet

11/LE ORCHESTRE E I CORI DELLA RAI:
ORCHESTRA «ALESSANDRO SCARLATTI» DI NAPOLI
Musichisti: F. Haendel: Water Music - Dr. Gianluigi Gelmetti, C. Saint-Saëns: Concerto n. 2 in sol minore op. 22 per pianoforte e orchestra - Pl. Lura De Fusco dr Gianluigi Gelmetti

12/MUSICA E POESIA
C. F. Zelter - W. Goethe: In allen guten Stunden, P. F. Slicher - H. Heine: Die Loreley, F. Mendelssohn-Bartholdy e A. Klingemann: Frühlingsspiel op. 71 n. 2, Schumann: Liederkreis, Tre Gedächtnis op. 30, R. Franz - N. Lenau: Stille Sicherheit op. 10, n. 2, H. Wolf - E. Mörke: Der Feuerreiter, n. 51 da «Gedichte von Mörke», G. Mahler - F. Rückert: Um Mitternacht, n. 4 «Fürst Ludwig Heinrich Rückert»

12.30/LA SCUOLA DI MANNHEIM
J. Stamitz: Sinfonia in sol maggiore «Mannheimers», I. J. Holzbauer: Sinfonia in si bemolle maggiore «La tempesta di mare» dall'op. 4, K. A. Cannabich: Concerto con orchestra di marcia per due violini e orchestra, F. X. Richter: Sinfonia in si bemolle maggiore per orchestra di archi, K. Stamitz: Sinfonia in si bemolle maggiore

13.30/FORME MUSICALI DEL '600
H. Biber: Ich bin der mein bestes, das er, salmo 122, J. K. Kerll: Passacaglia, J. B. Lully: Le divertissement de Chambord, suite per orchestra

14/1 GRANDI INTERPRETI
NIEDERLANDISCHE BLÄSERENSEMBLE - W. A. Mozart: Serenata n. 10 do minore K. 388 - Dr. Edo de Waart: Pianista CLAUDIO ARRAU, F. Chopin: Variazioni su «La ci darem la mano» di Mozart op. 2 London Philharmonic Orchestra, dir. Zilhuu Inbali, CRONISTA EDWIG POWEL BEIGAS, S. Franck: Pièce Héroïque, n. 3 da «Trois pièces pour grand orgue», VIOLINISTA LEONIDE KOGAN, J. Brahms: Concerto in re maggiore per violino e orchestra op. 77 Orch. Philharmonie andra dir. Kiril Kondratsch

MUSICA IN STEREOFONIA

15.42/D.A. LA «BOHÈME» DI PUCCINI
Atto 1°: Ni non siamo in vena - Che gelida manina - Si, si chiamano Mimì - O soave fanciulla - Atto 2°: La cavallina stupida - Quando m'en vo - Atto 3°: O mia vita - Mimì di sera è forte - Addio - Che vai... - Dove litieste uscì - Addio dolce svegliare - Amore... 4°: In un coupé? - O Mimì tu non torni - Vecchia zimarra Sono andati? - Mirella Freni, sopr.; Luciano Pavarotti, ten.; Nicolai Ghiaurov, bas.; Elizabeth Harwood, sopr.; Rolando Panerai, bar.; Renata Scotto, sopr.; G. de Lussigny, sopr.; Herbert von Karajan, (Atto 1° 18'38" - Atto 2° 9'00" - Atto 3° 13'53" - Atto 4° 4'44" -)

MUSICHE CAMERISTICHE
Atto 1°: M. von Beethoven: Quintetto in si bemolle maggiore op. 34 per clarinetto e quartetto d'archi - Strumentisti del Consortium Classicum (24'49") - F. Mendelssohn-Bartholdy: Studi dell'op. 106 - Atto 2°: R. H. N. 1, 2 in re minore op. 38 - Atto 3° in fa maggiore - P. Arnie D'Arco (12'12" - 3'28" -) - Variations sérieuses in re minore op. 54 - Pl. Rena Krynokov (1'13")

17/STEREOFILOMUSICA
Atto A: Arne: Cantata Bacchus and Ariadne - Robert Tree, ten.; Simon Preston, clar.; Orch. da Camera della «Academy of St. Martin, in the Fields» di Nicholas Cleverly, violino; G. Bach: Schlummerli an aria del Notենbuch für Anna Magdalena; - Agnes Giebel, sopr.; Helmut Rose, clar.; Orch. Pro Oper di Monaco dir. Kurt Redel, J. B. Ravet: Gran concerto per piano e orchestra n. 2 in fa maggiore - P. Arnie D'Arco (12'12" - 3'28" -) - Variations sérieuses in re minore op. 54 - Pl. Rena Krynokov (1'13")

19/JOHANN SEBASTIAN BACH: I CONCERTI
Concerto in do minore per violino, oboe e orchestra (BWV 1060) - Concerto in do maggiore per 3 cembali e orchestra (BWV 1058) - Concerto Brandeburghese n. 5 in re maggiore (BWV 1052)

20/MUSICHE DI SCHUBERT PER PIANOFORTE A QUATTRO MANI
F. Schubert: Fantasia in fa minore op. 103 - Marcia

n. 6 in mi maggiore da «6 Grandes Marches en Trio» - Pfr. Antonio Ballista - Bruno Canino

20.30/ANDREA CHENIER
Dramma in quattro quadri di Luigi Illica
Minka di Umberto Giordano
Andrea Chénier: Franco Corelli; Carlo Gérard; Piero Cappuccilli; Maddalena de Coigny; Celsiana Casparini Koppel; La mulatta Bera; Giovanna Di Guardo; Luigi Ronzi; Edoardo Gubianelli; Alberto Maudelon; Cristina Angolekowa; Roucher; Luigi Boni; il romanziere: Pietro Flevilla; Leonardo Monreale; il sancozzuto: Mathieu - Giorgio Vaccaro; il musicista: Maurizio d'Amico; Ermanno Lorenzi; il Maestro di Casa: Franco Calabrese; Fouquier Trivette; Mario Chaffio; Dumano: Teodoro Rovetta; Schmilk; Renato Gonzales; Ginef: Alessandra Bruscia; Rina di Bruno Martirotti, M° del Coro Giulio Bertola (Atto 1° 28'30" - Atto 2° 26'25" - Atto 3° 38'35" - Atto 4° 15'45")

22.30/LUGI BOCCHERINI
Quintetto in do maggiore per chitarra e archi «La Follia» di Niccolò Paganini
23.24/A NOTTE ALTA
Musichisti di: A. Casella, F. Mendelssohn-Bartholdy, C. Monteverdi, F. Couperin, F. Cilea, M. Ravel

V CANALE Musica leggera

9/CONCERTO DEL MATTINO
Sinner eyes - Jay Conniff, Hey Jude - Peter Herr. Pensiero stupendo - Patty Pavo. Amore grande amore libero - P. Maurat. Blue moon - P. Cash. Verranno a chiederti del nostro amore - J. Martelli. Blue moon - J. Martelli. Blue moon - J. Martelli. Questo piccolo grande amore - Claudio Baglioni. La pambola - E. Simonetti. Song for you - F. Papetti. La pulce d'acqua - A. Branduardi. Morning rays - Pearson. Something - F. Checkfield. Cool Summer Evening - Mantovani. Si viaggiare - L. Battisti. Coo c'est triste Veneza - F. Pouchel. Mi vendo - Renato Zero. Piazza Grande - F. Pouchel

9/CANTANDO IN ITALIANO
Artista: Renato Baratto. J. Com'è piccolo il mondo - Shirley Bassey. Re di speranza - Angelo Branduardi. Aiutami - Loredana Berté. Accarezza me. Fred Bongusto. Se eu parlo (Solo con te) - Roberto Carlos. Un sogno mio - Carmen Caselli. Siamo meridionali - Mimmo Cavallo. Uomo nasce nudo. Adriano Celentano. La dedico a te - Alida Chelli. Tu... incantamento d'amore - Fulvio Ciapano. Fantasia di motivi - Ginevra Colli. What have they done to my song (Non è più la mia canzone) - Dalida. Solla strada - Eugenio Finardi. Protettore - Carlo Dapporto. Non fronna Juo - De Palma. Many blue birds - Edoardo Gubianelli. Sarano e ti. E dall'amore che nasce l'uomo - Equipe 84

10/MUSICA DALLO SCHERMO
Musio le ciel de Paris (dal film omonimo). My foolish heart (dal film «Questo mio folle cuore»). Rhapsody in blue (dal film omonimo). Blue gardenia (dal film omonimo). Longest day (dal film «Il giorno più lungo»). Hello goodbye (dal film omonimo). Change partners (dal film «Cafetaria»). Tema di Stark (dal film «Barbare»). Man that got away (dal film «È nata una stella»). To kill a mockingbird (dal film il buio oltre i sentinelli). March - Libera trascrizione del 4° Mov. (dal film «Sinfonia in fa»). Arcania mezzanotte. Tema del film omonimo. Friends (dal film omonimo). Coo sera sera (dal film «L'uomo che sapeva troppo»). Gigi (dal film omonimo). Incontro d'amore (dal film omonimo). Blue gardenia (dal film omonimo). Fama di Licia (dal film «Scipione detto l'Africano»). Messaggero d'amore (dal film omonimo). Storia di Serafino (dal film «Serafino»)

11/CANTAUTORI
Un pezzettino di cielo - Lucio Liguori. La donna del mare - Umberto Bui. Che dicevo l'altro Luigi Tenore. Zucchero filato - Mario D'Azzo. Cincetta - Roberta D'Angelo. Il pullover. J. G. Minnie. Kobra - Rettore. Mi maitre mi esclava - Veronique Sarrat. Come un re - Umberto Bui. Hana - Y'a d la joie - Charles Trenet. Cheveux longs idées courtes - Johnny Haliday. Fire take - Bob Seeger. It's no shame - Reggie Aguilera. Miss que nada - Umberto Bui. The night is a long night - Wonder. La canzone di Marinella - Francesco De Andrè. Generale - Francesco De Gregori. Domani ti diranno - Bruno Lauzi

12/ROCK & POP
We're the champions - Queen. Shandy Kiss. Coming up - Paul Mc Carthy. Baciami - Marcella Bella. Whatever you want - Status Quo. No no no no king of rock (part II) - Kim B. Cadillac. Art decade - David Bowie. Stella stas - Umberto Tozzi. Buononotte buononotte - Mina. You and me - Spang. Gims some lovin' - J. T. Brown. Give me love - Amanda Lear. Island of dreams - Gombay Dance Band. Power - The Temptations

13/JAZZ VARIETA
A foggy day - Ella Fitzgerald and Louis Armstrong. This lady is a little bit different - Ella Fitzgerald. Basie - Billie Butterfield. Blue pleaser - Count Basie. Blues for Norman - Charlie Parker-Howard Mc Cee. It's a Kilian. I believe - Anita Baker. I believe in you - J. Williams. Blue Pleats and I - Bud Powell. Work shop - Eddie Jefferson. Paradox - Sonny Rollins. Down in honky tonky town - Louis Armstrong

Mozambique - Dizzy Gillespie. Sweetie spot - Tony Scott

14/OPRETTA E COMMEDIA MUSICALE
Ouverture (da «Orfeo all'inferno») - H. von Karajan. Una donna per te (da «L'addio alle armi») - M. S. Elia. Love Paris (da «Can Can») - E. Fitzgerald. The riff song (da «The desert song») - G. MacRae. Balletto delle schiave (da «Accendiamo la lampada») - G. Guida e Coro. Tu m'hai dominata (da «La Zingarella») - T. Pavesi. A. Sorbara. Preliudio (da «Mazurka blum») - C. Gallino. Other generation (da «Flowers drum song») - A. Newman. Sono calmo (da «Aggiungi un posto a tavola») - J. Dorelli. Marcia parigina (da «Eva») - F. Antoli e Coro. I don't know (dal s. 19° secolo) - M. Moore. I hymn to him (da «My fair lady») - R. Harrison. Lo conosco un giardino (da «Maristella») - L. Pavarotti. Potpourri (da «Le perichole») - Boston «Popa»

15/PARATA DI STELLE
Fantasia di motivi - Gloria Geyer. I am I said - James Last. Si viaggiare - Lucio Dalla. Wave - Patty Smyth. Soul sacrifice - Santana. Emotion - Shirley Bassey. Memory of a free festival - David Bowie. Sweet sweet love - Platters. Some one to talk to - James Brown. Per un pugno di dollari - Frank Pourcel

16/POP VAGHI ANGOLO

Foggy line - France Royce. Cantoré per te - J. Royce. A. Nilsson. Fabio Morello. We had this time. Dionne Warwick. Black widow. Lalo Schifano. Take your time (do it right) (Part I) - The SOS Band. Innamorati - Ornella Vanoni. Against the law - Caty Noyes. My heart is aching - De Gregori. She done me in - Bill Wolcott. Meravigliosamente - I Cugini di Campagna. In alto mare - Loredana Berté. It's alright - Peter Brown. Agnese - Ivan Graziani. Coo sera mi vide - Brock Baker. I'll see you again - Kluem. Ratatum pum pum - Franco Fanioglio. Tema di Stark. Coo sera. Amore si amore no. Renato Zero. Cachilena - Aluni del Solo. (Just like) Starting over - John Lennon. Un po' artista un po' no - Adriano Celentano. The air I'll be breathing - Maritò. Gianni Morandi. I believe in you - Bob Dylan. Portobello belle - Dire Straits. Gotta serve somebody - Bob Dylan. Orange blossom special - James Taylor. The acoustic lady - Earl Klugh. Una lacrima sul tuo viso - Ornella Vanoni

18/DISCOVATEA

I'm a cruiser - Village People. Do it all night - Curtis Mayfield. In my fantasy - Sylvester. Sweet sensation - Electric Funk. After midnight - Valverde Brothers. Don't let go - Isaac Hayes. The stranger - Bill Joel. Let's do it again - James Taylor. Light me desire - Don Ray. Boogie boom Bionic Boogie. One with a star - Idris Muhammad. Presence of Lord - Eric Clapton. Johnny be good - Elton John. Fantasia di motivi - Ernie Wind & Fire. Uomini - The Jollys. Il bambino - Premiata Foneria Marconi. Mrs. Vandebell - Wings

20/CONCERTO

Cry me a river - Johnson J.J. Love me or leave me - Billie Holiday. For you - Jazz at the Philharmonic All Star. Meditacao - Lena Horne. Adeus - Toquinho e Vinícius. Fantasia di motivi - Xavier Cugat. Zana Celencho. Molodto ciao - Prado. El pompronero - Città vuota - E poi i giardini di marzo - Sognando - Si viaggiare - Mina. Fiat Bahani - Anonimi. Danse de Rhodope - Ensemble National Bulgare. Dance against Wings - Simonet Giocchi. Dance in Korpopulos - Molouette - Michael Lennox. Cantà russi - Coro Cosacchi del Don. Je l'appelle Canelli - Antoine. Touche pas mes tomates - Josephine Baker. Grand Co illo - Antoine. Reunited - Black Country Communions. La danza. Montand. El polo - Marie Laferrière. Gagner du temps. Andalo. Hier encore - Charles Aznavour. Bonnie and Clyde - Paul Mauriat. Raindrop keep fallin' on my head - Burt Bacharach. Thema from «Suzanna» - Michael Lennox. The Girl on the Boat - Burt Bacharach. Fantasia di motivi - Pino Calò. Batucada e Rio Vermelho - Anonimo

22-24/MUSICA ALGERIA IN STEREOFONIA

Hold on to that groove - Gene Page. Little this & soldier - Barbra Streisand. Vibrating - Gary Butler. In the mood - Gene Page. The air - Gene Page. Santana. Tema pro Luis - Rosinha de Valença. Meandro con saudade - Elis Regina. Sur les bords de la tendresse - Raymond Lefèvre. La légenda des douze brigands (Die legende von zwölf briganden) - Raymond Lefèvre. Ragone flamenco - Manolo Liguori. Les lover - Ornella Vanoni. Satin doll - Oscar Peterson. Lover man - Joe Pass. Filling 'out Jitsi Sins and his Jazz Band. Starting over (Just like) John Lennon. Billie Holiday - Joe Pass. The girl on the boat - Johnny Pate. Xanadu Olivia Newton-John. Undergang - Astor Piazzolla. Reine - Gilberto Gil. Caxinha - de musica (Valse de un sonho) - Sebastião D'Alajós. Coisa - Again - Wings. Simonet Giocchi. Dance in Gniepro Reverber. Priez pour moi - Mireille Mathieu. Homsage a Jean Cocteau - D Manitas De Plata. Futura - Lucio Dalla. You are - the sunshims of my life - Grover Washington jr.

TUTTO HI-FI

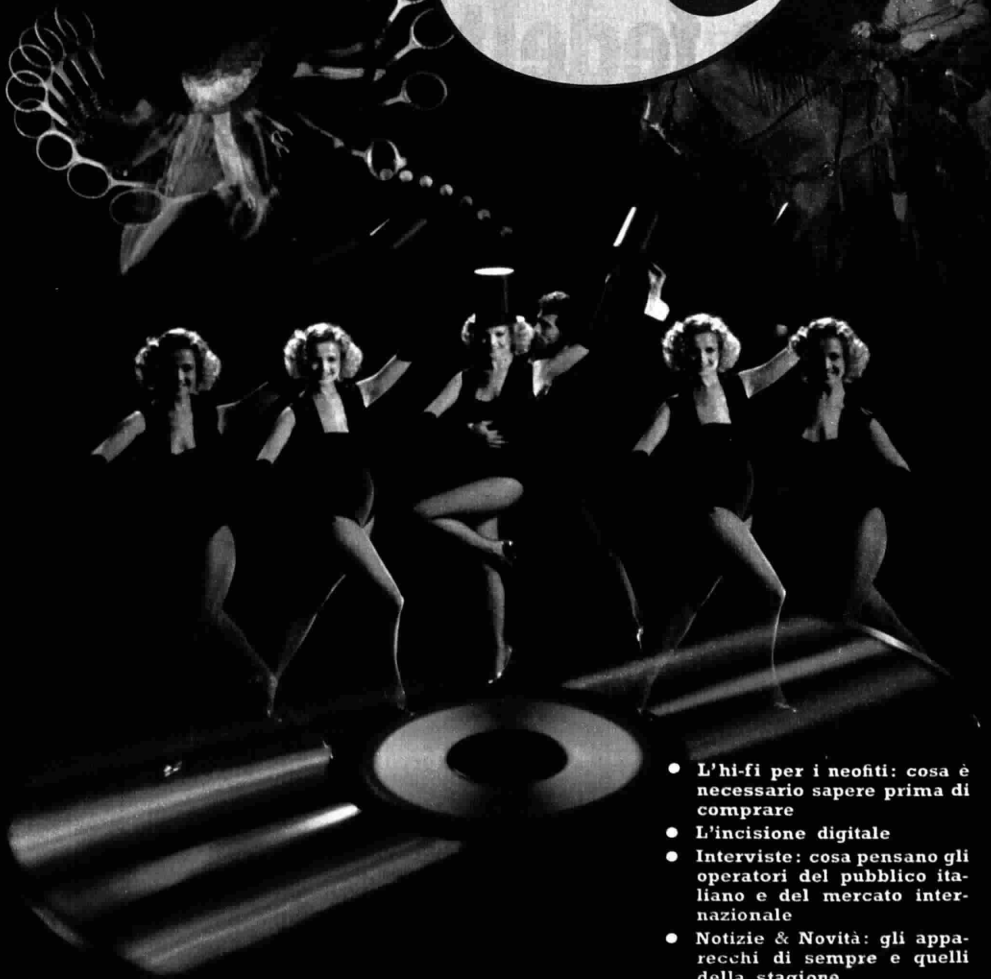

- L'hi-fi per i neofiti: cosa è necessario sapere prima di comprare
- L'incisione digitale
- Interviste: cosa pensano gli operatori del pubblico italiano e del mercato internazionale
- Notizie & Novità: gli apparecchi di sempre e quelli della stagione
- Vetrina del coordinato

a cura di PIERGIUSEPPE CAPORALE



TUTTO
HI-FI

Breve lessico per i non specialisti: insomma se volete comprare un impianto hi-fi, o anche solamente capire perché vostro figlio vi prega da anni di regalarvielo... ecco una scusa per diventare «altofedeli». I segreti per orientarsi in questo mercato

L'alta fedeltà... in una lezione

Fin da quando, all'inizio del secolo, i primi gracchianti grammofoni vennero alla luce, c'è stata una ricerca ininterrotta per migliorare le tecniche di incisione e riproduzione del suono, allo scopo di ottenere una limpidezza e una chiarezza maggiori. I migliori risultati, però, sono stati raggiunti negli ultimi dieci anni.

Quando sono apparsi i primi dischi LP vengono inventate la registrazione e la riproduzione stereofonica, si ebbero le prime radiodiffusioni a modulazione di frequenza (FM) e stereofoniche, venne realizzato l'amplificatore con risposta lineare, venne applicata la tecnica «solid state» agli apparecchi radio e, più recentemente, i progressi hanno portato all'incisione digitale, al PCM, al Laserdisc, al videodisco stereofonico.

Nella sala d'incisione le onde sonore, emesse dalle voci o/è dagli strumenti, vengono recepite in una registrazione stereofonica da due o più microfoni e convertite in segnali elettrici, incisi sulla cosiddetta matrice, sotto forma di particelle caricate magneticamente. La matrice ottenuta, previa manipolazione per ottenere l'effetto sonoro voluto e per eliminare i rumori di fondo, è il punto di partenza della diffusione che può avvenire a mezzo nastri o dischi.

IL CAMBIADISCHI

In un disco stereofonico, il segnale è contenuto in solchi microscopici, o piuttosto nell'ondulazione delle due pareti del solco, di cui la parete interna porta il segnale al canale di sinistra, l'altra (quella esterna) al canale di de-

stra. Le due pareti sono disposte ad un angolo di 90 gradi. Il compito del giradischi è quello di far ruotare il disco ad una costante, determinata velocità, senza che il sistema meccanico con le vibrazioni, instabilità ed oscillazioni generi rumori di fondo ed irregolarità di moto (il cosiddetto *WOW*).

Solo due tipi di motori a corrente alternata possono soddisfare le condizioni ideali: quello sincrono e quello asincrono. Quest'ultimo viene usato per giradischi a basso prezzo, in quanto la velocità tende a fluttuare con variazioni di tensione. Nel caso invece del motore sincrono ciò non avviene, in quanto la velocità è legata alla frequenza della linea a corrente alternata e quindi sempre costante anche se il voltaggio della linea fluttua (particolare tipo di motore, anche se molto costoso, è quello sincrono ad isteresi, esente da vibrazioni e da rumori).

Il motore gira naturalmente ad una velocità superiore a quella necessaria (33 e 1/3 e 45 giri): il collegamento con il piatto riduce la velocità in due modi. Nel sistema a corona, una o più ruote libere trasmettono il movimento dalla puleggia del motore al piatto girevole attraverso la frizione delle loro corone di gomma. L'altro sistema (oggi il più comune) utilizza una cinghia di gomma o di materiale plastico, che trasmette la potenza del motore al piatto. Le variazioni di velocità vengono determinate dal diverso diametro delle due pulegge attraverso cui passa la cinghia. E' chiaro che questa impedisce alle vibrazioni del motore di raggiungere il piatto, riducendo notevolmente rumore e rombo.

Da qualche anno sono apparsi sul



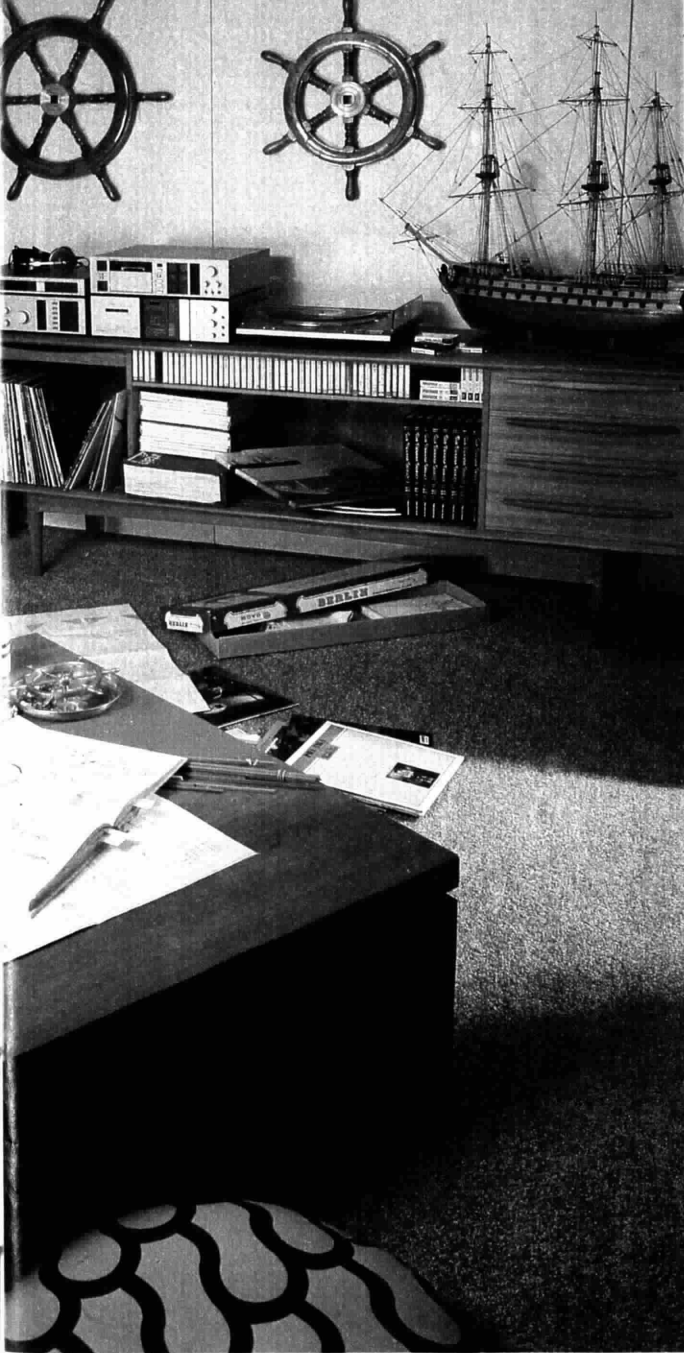

mercato molti giradischi dotati di un motore a bassa velocità direttamente collegato al piatto rotante: l'asse del motore è anche il perno del piatto (trazione diretta). La velocità è regolata da servomeccanismi elettronici.

Il piatto rotante, ampio abbastanza da contenere LP da 30 cm., è normalmente fatto di piastre di acciaio compresse o di leghe di alluminio in pressofusione (quest'ultimo è preferibile per apparecchiature di alta qualità in quanto in possesso di migliori proprietà elettriche e può essere costruito con maggiore precisione). E' essenziale che il piatto sia equilibrato proprio come la ruota di un'automobile.

IL PICK-UP

La cartuccia, montata in una cavità all'estremità del braccio, ha il compito di seguire i solchi del disco e di trasformare le vibrazioni meccaniche in segnali elettrici. La puntina, dotata di un peso, detto « pressione d'appoggio », è dotata anche di una certa libertà di movimento, definita « cedevolezza », deve sempre seguire i complicati meandri del solco senza perdere contatto con le pareti e senza saltare fuori. Le vibrazioni meccaniche, una volta recepite dalla puntina, vengono trasformate in impulsi elettrici da ciascuno degli altri componenti del complesso.

Le cartucce ceramiche sfruttano il cosiddetto « effetto piezoelettrico »; i movimenti del ponticello a cui è attaccata la puntina applicano forze varianti (torsioni e pressioni) ad uno speciale materiale cristallino che genera una corrente a seconda dei movimenti della puntina. Per quanto usate nei giradischi di basso prezzo, queste cartucce non adempiono alle esigenze della vera alta fedeltà.

Le cartucce a magnete mobile (MM) hanno un piccolo magnete permanente, attaccato al ponticello, che — muovendosi liberamente in un insieme di bobine — provoca in esse una corrente indotta. Sono le più diffuse in quanto offrono un rendimento (un voltaggio di uscita) relativamente alto.

Il principio opposto è applicato nelle cartucce a bobina mobile (MC), in cui il magnete è fisso e gli avvolgimenti (uno per ogni canale), si muovono in un campo magnetico, ricevendo perciò una corrente indotta. I vantaggi di questa testina sono notevoli, ma il suo rendimento è così basso che l'amplificatore deve essere munito di speciali ingressi ad alta sensibilità.

La grande diffusione delle cartucce MM e MC è inoltre giustificata dall'ottima risposta in frequenza e dalla buona separazione fra i canali.

Oltre a quelle descritte, esistono cartucce a magnete indotto (IM), a semiconduttori e di tipo fotoelettrico (queste ultime quasi scomparse).

La puntina di una cartuccia ad alta

TUTTO
HI-FI

fedeltà può essere in zaffiro o in diamante: quest'ultimo è preferibile per la sua lunga vita (400-800 ore a seconda della pressione di appoggio). Può essere radiale, con un raggio di curvatura di circa 0,12 micron, oppure ellittico (con ulteriori variazioni tipo fine-line ecc.), con la sua larghezza maggiore attraverso il solco del disco. Le punte ellittiche, in genere, danno una mi-

Gli apparecchi in questa immagine ed in quella della pagina precedente appartengono alla nuova linea • Communication Components • della Pioneer

L'incisione digitale

Sembra ormai lontanissimo il tempo in cui il disco veniva inciso direttamente in sala: i musicisti suonavano ed il suono passava direttamente dal microfono all'acetato. Questo processo escludeva la possibilità del montaggio e creava il rischio non indifferente della perdita dell'unica copia del « master ». A parte l'introduzione del nastro registrato per l'effettuazione dell'incisione, dai tempi dell'eroico 78 giri non è che le cose siano

poi tanto cambiate: il sistema è rimasto sostanzialmente lo stesso dal punto di vista del principio tecnico.

Oggi si è affacciato all'orizzonte un nuovo sistema che rischia decisamente di rivoluzionare i metodi standard di registrazione: soprattutto coinvolge l'industria discografica a livello di cambio totale di tecnologia (nel breve spazio di qualche anno tutte le registrazioni dovrebbero trasformarsi da analogiche in digitali). Vediamo come e perché.

Ormai da tempo vengono usati a scopo scientifico (con i computers) dei registratori che si avvalgono di una tecnica completamente nuova: in sostanza, anziché registrare « in continua » (e quindi analogicamente), il valore della pressione acustica (e cioè il suono), fanno un'operazione detta « campionamento ». In pratica consiste nel registrare il valore di questa pressione acustica in « istanti » di tempo molto vicini fra loro: l'onda sonora viene quindi trasformata in una serie di « numeri » (e non in un segnale elettrico o magnetico che varia nel tempo). L'onda registrata con questo sistema può essere ricostruita esattamente identica a quella che era, in qualsiasi momento: ricopiare un nastro richiederà la « ricopiatura » di una serie di numeri, mentre la miscelazione di due nastri diverrà una somma di due serie di numeri.

Questo in semplicissime parole il principio della registrazione digitale: queste tecniche oggi sono state estese al campo della registrazione ad « altissima » fedeltà, insomma alla produzione del disco. Il primo vantaggio è di carattere psico-acustico (la musica non è solo ascoltata): l'uso del nastro magnetico aveva introdotto un passaggio intermedio che toglieva, o comunque riduceva sensibilmente, il senso di presenza delle registrazioni effettuate direttamente su disco. Ultimamente si era cercato di ovviare all'inconveniente con la tecnica del « direct-disc ».

SCHEMA DI COMPARAZIONE ANALOGICO/DIGITALE

	Nastro master digitale	Nastro master analogico
Risposta in frequenza	20-20.000 Hz (±0,5 dB)	30-15.000 Hz (±1 dB)
Rapporto segnale/disturbo	7,90 dB	64 dB
Distorsione armonica totale (THD)	0,3%	0,5%
Wow & flutter	Valore minimo non misurabile	0,35%

Importantissimo, i registratori digitali sono praticamente immuni dal tradizionale rumore di fondo. Un registratore digitale a 16 testine può generare una banda dinamica ed un rapporto segnale/disturbo sul nastro master di circa 90 dB, più che sufficienti a trattare qualsiasi fonte musicale senza compressione o comunque guadagno manuale.

In ogni caso il primo vantaggio con il sistema digitale è proprio quello della trasparenza accoppiata ad una vera e propria presenza e ad una quasi totale assenza di rumore di fondo. Ma altri sono i vantaggi strettamente tecnici come la possibilità di montaggio, l'ascolto immediato dell'incisione ed un tempo di incisione praticamente illimitato. Per ora questa tecnica viene usata quasi esclusivamente per le incisioni di musica classica: ma recentemente anche artisti jazz, pop, rock e leggeri si stanno avviando sulla stessa strada. Naturalmente tutto ciò presuppone la trasformazione degli studi; hanno già provveduto: il Rondhouse e l'Abbey Road di Londra, quattro a Los Angeles, uno a San Francisco, uno a Minneapolis ed uno a New York (Sound Ideas). Il primo 45 giri digitale è stato « Rise » di Herb Alpert, mentre la prima colonna sonora è « The Black Hole » della Walt Disney Production.

P.G.C.

DIAGRAMMA A BLOCCHI DEL PROCESSO DI REGISTRAZIONE DIGITALE

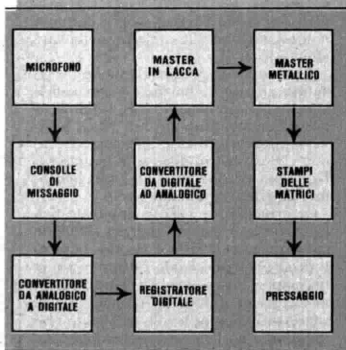

Oggi anche il sistema di lavorazione del disco in vinile segue più o meno gli stessi principi, con un solco contenente due separati canali che danno l'informazione stereo. Le ondulazioni nel solco vengono convertite in un segnale elettrico dalla testina. Questo segnale viene poi amplificato e piloti gli altoparlanti (che ricreano il segnale elettrico in onde sonore facendo vibrare una specie di membrana e creando variazioni della pressione acustica).

gliore risposta alle alte frequenze di ascolto, cioè riproducono meglio le note alte.

Una cartuccia può dare il massimo solo se montata su un braccio di qualità egualmente elevata. La maggior parte dei bracci di alta qualità è costruita in lega leggera e, in base alla loro forma, si possono raggruppare in tre tipi: tipo rettilineo, tipo a J, tipo a S. In ogni caso la sede della cartuccia è angolata rispetto all'asse del braccio: tale angolo è detto angolo d'incidenza e ha lo scopo di ridurre al minimo l'errore tangenziale. L'errore tangenziale è quell'angolo di differenza fra l'asse della cartuccia e la tangente al solco: più piccolo è l'errore tangenziale, meglio è.

Poiché cartucce differenti richiedono differenti pressioni d'appoggio, il braccio deve essere dotato, nella parte posteriore, di un contrappeso mobile, preferibilmente con scala graduata indicante le pressioni di appoggio. Questa si regola dapprima bilanciando il braccio orizzontalmente, poi applicando la pressione desiderata muovendo il contrappeso in avanti (bilanciamento statico).

Montato su bracci di alta qualità si trova sempre il dispositivo anti-skating che compensa le spinte laterali ed annulla le forze interne: la forza centripeta spinge la puntina contro la parete interna del solco o, addirittura, la fa uscire fuori. Per ottenere un contatto perfetto con ambedue le pareti del solco (e cioè con i due canali stereofonici), bisogna compensare questa forza con una forza contraria, creata di solito da un piccolo peso attaccato al braccio. Naturalmente il dispositivo anti-skating va regolato ogni volta che si cambia la pressione d'appoggio.

IL SINTONIZZATORE

Insieme col giradischi, il sintonizzatore è la più comune fonte del suono nelle installazioni hi-fi. In molti casi sintonizzatore e amplificatore stereofonico sono fusi in un'unità chiamata sintonificatore. La maggior parte dei sintonizzatori hi-fi riceve sia trasmissioni AM sia programmi FM e FM stereofonici. Un buon apparecchio deve avere lo stesso grado di purezza di suono di un cambiadischi o di un registratore, se non addirittura migliore (anche perché le stazioni FM dovrebbero usare apparecchiature professionali di riproduzione ad alto livello e quindi fuori della portata del dilettante hi-fi).

L'antenna FM fornisce il segnale radio (la modulazione di frequenza occupa la banda 88-108 MHz), all'ingresso del sintonizzatore, cioè allo stadio di amplificatore di frequenza radio (RF). Sono evidenti i requisiti necessari: sensibilità, cioè capacità di captare segnali deboli; selettività, cioè la capacità di selezionare solo la stazione voluta; resistenza alle interferenze, cioè la capa-

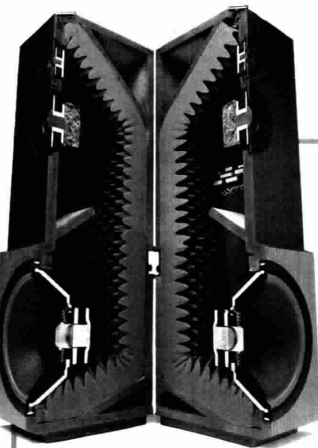

una serie di filtri (in genere ceramici) di dimensioni elettriche ben precise. Il circuito limitatore, anch'esso parte dello stadio IF, elimina i disturbi provenienti dall'atmosfera. Il circuito silenziatore (MUTING) elimina i disturbi generati sui canali FM non utilizzati, cioè il sibilo tra le stazioni.

POTENZA MADE IN ITALY

La RCF è una fabbrica italiana che da anni opera attivamente nel campo della ricerca elettroacustica. Specializzata ormai nella costruzione di diffusori acustici (ma non solo di quelli), ha recentemente proposto una nuova curva di pesatura della distribuzione spettrale di energia. Fa parte della gamma prodotta dal fabbricante italiano la BR 1580 (nella foto), un diffusore che sopporta da 30 a 300 W continui (purché l'ampli erogante non agisca in palese stato di distorsione). Le BR 1580 costano circa 1.140.000 lire la coppia.



COME LA TV

Il comando a distanza è l'ultima novità in campo - versatilità hi-fi -: permette di manovrare l'impianto come un televisore telecomandato, tramite un segnale a raggi infrarossi. Con il telecomando del sistema Toshiba Aurex 70 (nella foto) è ad esempio possibile commutare le gamme d'onda del turner, i tre ingressi dell'ampli e tutte le funzioni, lo stop, l'avvio, i movimenti del braccio del giradischi (nonché la selezione fotoelettronica dei brani incisi da 1 a 10). Il sistema Aurex 70 è formato di piatto, ampli (55W), turner, registratore e telecomando.

Dopo essere passato attraverso lo stadio IF, il segnale sonoro desiderato è ormai depurato dai disturbi; tale segnale, però, ancora troppo debole, deve essere prima amplificato per far funzionare gli altoparlanti.

IL REGISTRATORE

Il giradischi e il sintonizzatore sono sorgenti passive del suono, in quanto possono riprodurre soltanto il suono inciso o diffuso attraverso le stazioni radio. Il registratore consente all'ascoltatore di partecipare attivamente alla selezione, se non alla creazione di programmi musicali.

Secondo il tipo di nastro magnetico usato i registratori si suddividono in apparecchi a bobina, a cassetta ed a cartuccia (ormai definitivamente de-

rità di impedire che il segnale desiderato venga influenzato da una stazione più forte non voluta. Tale resistenza è stata notevolmente aumentata attraverso l'uso di transistor ad effetto di campo (FET), con più alta linearità.

Lo stadio RF emette un segnale di frequenza intermedia di 10,7 MHz, che viene poi amplificato e di nuovo selezionato nello stadio di media frequenza (IF). L'amplificazione della sola sezione desiderata avviene a mezzo di

i SUPER-TELECOMANDATI

TOSHIBA

il futuro ci appartiene

Toshiba è ancora una volta prima ad offrire una novità sensazionale: i due nuovi impianti stereo Aurex 70 e Aurex 60 con il telecomando più completo del mercato HI-FI. Praticamente con questa vera e propria centralina di comando a 35 funzioni è possibile comandare a distanza, tramite un segnale a raggi infrarossi, l'intero vostro impianto Toshiba. E infatti prevista l'accensione e lo spegnimento dell'intero sistema e, se per il sintonizzatore potrete scegliere una delle sei stazioni memorizzate o ricercarne altre sia in AM che in FM, per il giradischi sarà possibile scegliere e ascoltare addirittura uno qualsiasi dei brani di un disco e comandare il movimento del braccio. Il registratore poi è comandabile a distanza in tutte le sue funzioni compreso la registrazione e la riproduzione, mentre per l'amplificatore si può operare con il livello del volume. Standovene quindi sempre seduti dove meglio vi piace comandate con semplicità la catena HI-FI più avanzata e più prestigiosa.

concessionaria
per l'Italia

MELCHIONI

TUTTO
HI-FI

stazioni del tutto rispettabili e sono convenienti. Questo si è ottenuto mediante sistemi di funzionamento più perfezionati, testine col traferro ultra-stretto e — non ultimi — nastri di qualità più elevata.

La piastra (tape-deck) era il tipo più comune usato negli impianti ad alta fedeltà. Vi sono in commercio piastre a due e tre motori, a due e tre testine, ed utilizzano velocità che vanno dai 9,5 cm./sec. ai 38, a seconda della professionalità dell'apparecchio. Sebbene non richiedano amplificatori di potenza hanno bisogno, tuttavia, di circuiti elettronici che trasformino il segnale in modo che il nastro possa riceverlo (amplificatore di registrazione, equalizzatore di registrazione) e di altri circuiti

funti). Il nastro magnetico per l'incisione consiste in una sottile pellicola (da 15 a 35 micron) di poliestere o acetato con uno strato di fini, cristalline parti di ossido di ferro, fissate con un adesivo. I segnali elettrici provenienti da una sorgente del suono, una volta amplificati, vengono poi trasmessi agli avvolgimenti di un piccolo elettromagnete detto testina d'incisione. Si forma così un campo magnetico tra i due poli del magnete: non appena il nastro viene a contatto con la testina le particelle di ossido di ferro vengono magnetizzate dal campo ed in tal modo viene immagazzinato il messaggio sonoro. Per riscattare il segnale registrato si fa ricorso al procedimento inverso (a mezzo di un altro piccolo elettromagnete dalla struttura simile al precedente), naturalmente alla stessa velocità.

Gli apparecchi professionali utilizzano velocità a 38 o almeno a 19 cm./sec., mentre la maggior parte dei registratori per dilettanti offre una scelta tra 19, 9,5 ed anche 4,75 cm./sec. Quelli a cartuccia erano sempre a 9,5 cm./sec., mentre quelli a cassetta sono a 4,75. Il limite di risposta delle frequenze superiori in un registratore è direttamente proporzionale alla velocità del nastro ed alla distanza fra i due poli della testina d'incisione (larghezza del traferro). Quanto più elevata è la velocità e quanto più è ridotta l'ampiezza del traferro, tanto migliore è la risposta alle alte frequenze.

La qualità del nastro è importante come quella dell'apparecchio stesso; inoltre deve avere anche determinate caratteristiche elettriche riguardanti la dinamica, la risposta in frequenza ed il rumore di fondo. Negli ultimi anni sono stati immessi sul mercato nastri a basso rumore e ad alto livello d'uscita (disponibili in bobine e cassette compact), dotati di una densità di particelle magnetiche più elevata e perciò di una gamma dinamica più vasta. Per utilizzare completamente questi vantaggi, però, il registratore deve essere dotato di una speciale corrente di polarizzazione regolabile o, comunque, disinseribile. Il nastro viene caricato con questa corrente direttamente attraverso la testina di registrazione insieme col segnale.

I registratori a cassetta (si parla di quelli dell'ultima generazione), nonostante la bassa velocità del nastro e la strettezza della pista, danno oggi pre-

L'AMPLIFICATORE

Poiché i segnali sonori, forniti dai cambiadischi, dal sintonizzatore o dal registratore, sono troppo deboli per essere convertiti direttamente in suoni udibili, essi devono essere dapprima portati ad un livello più elevato, compito che spetta all'amplificatore, che diventa in tal modo il cuore di ogni impianto hi-fi.

Un sistema amplificatore in un impianto hi-fi consiste di due parti: il pre-amplificatore, che comprende tutti i comandi per la regolazione del tono del volume e del bilanciamento dei ca-



LA CASA INGLESE

L'entrata in uso dell'olografia laser, una tecnica speciale per osservare il comportamento del cono di un diffusore durante il moto, ha dato modo alla Wharfedale di realizzare una serie di casse dette appunto Laser. Sono dotate di altoparlanti assolutamente immuni da colorazioni, molto sensibili e tuttavia disposti a sopportare potenze elevate con facilità. Inoltre l'accoppiamento tra unità dei bassi ed il mobile è stato ottimizzato tramite computer. Ultime arrivate della serie Laser sono la 200 e la 400, capaci di sopportare rispettivamente 65 e 120 W RMS (6 ohm): sono entrambe bass-reflex, mentre i precedenti modelli Laser erano a sospensione pneumatica.

che amplifichino i segnali captati dalla testina di riproduzione per consentire all'amplificatore di lavorare su di essi (equalizzatore di riproduzione, pre-amplificatore di riproduzione). Tale sistema viene realizzato con un metodo internazionalmente accettato, la cosiddetta « curva di equalizzazione NAD »: la parte alta delle frequenze è elevata nell'equalizzatore d'incisione, quella bassa nell'equalizzatore di riproduzione, così le uscite del registratore danno un segnale con risposta lineare.

nali e l'amplificatore di potenza, che fornisce un segnale sufficientemente potente per far funzionare gli altoparlanti. V'è ampia possibilità di scelta: si possono acquistare un pre-amplificatore ed un finale di potenza separati; un amplificatore cosiddetto « integrato » o un sintoamplificatore.

Il pre-amplificatore si può definire una sorta di super quadro comandi, che seleziona la fonte del suono da riprodurre; stabilisce il tipo di suono (stereo o mono); influenza il colore del

TUTTO HI-FI

suono mediante i comandi di tono; regola il volume ed il bilanciamento dei canali; porta, infine, i segnali ad un livello con cui l'amplificatore di potenza possa poi lavorare. Le differenti fonti di suono sono collegate agli ingressi del pre-amplificatore: il giradischi agli ingressi « fono », il sintonizzatore agli ingressi « tuner », il registratore agli ingressi « tape rec. » e « tape mon. », altri apparecchi alle prese « aux ». Dal pre-amplificatore il segnale entra nell'amplificatore di potenza, dove quest'ultima viene elevata di parecchie centinaia di volte fino ad un valore che possa far funzionare (e se sfruttata completamente anche distruggere) gli

altoparlanti. Gli amplificatori « solid state » vanno considerati non solo in funzione della potenza finale (che viene fornita più che sufficientemente da tutti i moderni apparecchi), ma anche in considerazione dei valori di distorsione, dell'ampiezza della banda di potenza, del rapporto segnale/disturbo, del fattore di smorzamento, del disturbo residuo. Da tali dati, piuttosto che dalla valutazione della potenza massima, si può ricavare un quadro più esatto delle prestazioni.

Lo stadio di uscita, peraltro molto costoso, di un amplificatore a transistor può facilmente essere danneggiato da un cortocircuito negli altoparlanti. Per evitare questo esiste una serie di circuiti di protezione e combinazioni di circuiti che bloccano lo stadio di uscita al primo segnale di pericolo e che vanno dai semplici fusibili ai circuiti più complessi, che rivelano una caduta nell'impedenza di uscita.

Poiché la corrente continua potrebbe danneggiare in qualche modo anche l'altoparlante questi circuiti protettori salvaguardano non solo l'amplificatore, ma anche gli speakers.

GLI ALTOPARLANTI

Gli altoparlanti, in un impianto ad alta fedeltà, costituiscono forse la scelta più difficile, in quanto troppo intimamente legati al gusto personale di ascolto. Vediamone la struttura ed il funzionamento.

Il segnale proveniente dall'amplificatore passa attraverso una bobina (detta bobina mobile) che è sospesa tra i poli di un campo magnetico anulare (prodotto da un grande magnete permanente), uno dei quali è interno alla bobina. L'azione tra questo campo magnetico (permanente) e quello alternato (generato intorno alla bobina dal segnale), fa vibrare la bobina all'unisono col segnale. Una membrana a forma di cono, attaccata alla bobina, trasmette le vibrazioni all'aria circostante, creando onde sonore.

Un altoparlante può riprodurre una limitata gamma di suoni (quelli di diametro largo permettono un migliore invito dello spettro sonoro dei bassi, mentre quelli piccoli sono più indicati per la gamma degli acuti). Esistono vari modi per dividere lo spettro so-

INTORNO A 400.000/ 500.000 LIRE

- AKAI MODULO 501: giradischi AP-B 20 CS + amplificatore AM U 01 (23 W) + diffusori 30 W 382.000 lire
- Lenco C 30/base: giradischi L 133 + amplificatore A 300 (30 W) + diffusori LS 11 425.000 lire
- JVC ALFAMARK II: giradischi LA 11 + amplificatore A-55 (30 W) + diffusori SK S1 440.000 lire
- REVAC 1 X: giradischi Taya DP 510 + amplificatore Classic 101 (55 W) + diffusori Indiana Line 11 550.000 lire
- AKAI MODULO 501 R: come il 501 con

in più il registratore a cassette CS M 01 577.000 lire

INTORNO A 700.000/ 800.000 LIRE

- PIONEER SISTEMA X-300: giradischi PL 100 + amplificatore SA 410 (20 W) + sintonizzatore TX 410 + registratore a cassette CT 200 + diffusori CS 343 714.000 lire
- Lenco C 30/11: giradischi L 133 + amplificatore A 300 (30 W) + sintonizzatore T 300 + registratore CD 300 Metal + diffusori LS 11 804.000 lire
- SHARP SISTEMA 10: amplificat. + piatto + cassette-deck Metal + tuner + mobile + box. Accoppiata Sharp/Optonica 808.000 lire.



Pioneer X 900

- NEC SERIE 5000: giradischi AUP 5000 E + amplificatore AUA 5000 E (25 W) + sintonizzatore AUT 5000 E + cassette-deck AUK 5000 E 735.000 lire
- AKAI MODULO 501 PRO: come il 501 R sintonizzatore A TK 02 S 813.000 lire

INTORNO A 900.000/ 1.000.000 DI LIRE

- Lenco C 50/6: giradischi L 133 + amplificatore A 500 (60 W) + sintonizzatore T 300 + registratore a cassette CD 300 Metal + diffusori LS 6 909.000 lire
- PIONEER SISTEMA X 500: giradischi PL 200 + amplificatore SA 510 (30 W) + sintonizzatore TX 410 + cassette-deck CT 300 + diffusori CS 444 909.000 lire

- SANSUI SYSTEM 3510: amplificatore DCA 3510 (30 W) + sintonizzatore FMT 3510 + registratore a cassette RD 3510 944.000 lire
- DUAL COLL. 1150: giradischi CS 505 + amplificatore CV 1150 + sintonizzatore CT + registratore a cassette C 812 948.000 lire
- TOSHIBA AUREX 330: giradischi SR 440 + preamplificatore SY 330 + finale SC 330 (38 W) - sintonizzatore ST 330 + registratore a cassette PC 330 970.000 lire
- AR 128 TD: giradischi ADC 1500 FG (con testina ADC QLM 34 MK III) + amplificatore NAD 3020 (20 W) + sintonizzatore NAD 4020 A + registratore a cassette NAD 6020 + diffusori AR 18 S 999.000 lire

Pioneer X 300

noro in due o tre gamme ed inviare ogni porzione ad un cono di dimensioni adatte.

Un sistema è quello dell'altoparlante a doppio cono che è un cono composto di due differenti tipi di carta (o di altri materiali) per la gamma degli alti e dei bassi. Altro modo è quello dell'altoparlante coassiale, dotato di un cono più largo ed esterno per la gamma dei bassi e di un altoparlante più piccolo a forma di tromba per lo spettro dei toni medi ed alti. Spesso nell'altoparlante coassiale troviamo un « crossover » che divide i segnali in parti ben proporzionate e controlli di livello (attenuatori) per ogni gamma.

Quanto sopra esposto dà come risultato un sistema di altoparlanti con due, tre, quattro (ed anche più) altoparlanti separati, montati in una sola cassa acustica. Secondo il numero di sezioni in cui lo spettro sonoro viene diviso è detto a due, tre, quattro vie. Il numero degli altoparlanti della cassa acustica non è sempre quello dei canali, poiché i « tweeter » degli alti e gli altoparlanti dei suoni medi sono talvolta raddoppiati.

Ogni altoparlante può essere destinato a riprodurre la gamma di suono ad esso riservata. Il « woofer » (toni bassi) è di solito di largo diametro (20, 25, 30 cm.) e di peso considerevole a causa del suo pesante magnete. L'altoparlante dei medi (circa 20 cm.) riproduce la gamma da 500 a 3000 Hz circa. Le ottave fino a 20.000 Hz circa sono riprodotte dalla sfera del tweeter, che può essere un piccolo altoparlante di carta a cono, oppure un tipo a corno con un corno metallico, oppure in altri materiali. Per migliorare la direzionalità del suono ci può essere un « diffusore » davanti al tweeter.

LE CASSE ACUSTICHE

Le casse acustiche si dividono principalmente in due tipi: le casse chiuse ed i tipi bass-reflex. La prima è sigillata ermeticamente nella parte posteriore, in modo che il suono che filtra dalla parte posteriore dell'altoparlante viene assorbito dalla cassa (di solito rivestita di lana di vetro o comunque di materiali fonoassorbenti), mentre il suono proveniente dalla parte anteriore viene irradiato nell'ambiente. Questo tipo di cassa eccelle in chiarezza e sottigliezza di suono, ma deve avere dimensioni piuttosto voluminose per ottenere



Teac
LIBERO 3300

AR 128 TD



● PIONEER MINI SYSTEM:
giradischi PL 3000 + amplificatore SA 3000 (40 W) + sintonizzatore TX 3000 + registratore a cassette CT 3000 + diffusori CS X 27 + mini-rack B 3000
1.080.000 lire

● TEAC LIBERO 3300: giradischi PX 550 + amplificatore BX 330 (35 W) + sintonizzatore TX 550 + registratore a cassette CX 310 + diffusori JBL Radiance 55 VX
1.104.000 lire

● TOSHIBA MICRO 12: giradischi SR 440 + pream-

plicatore SY C 12 + finale SY M 12 (30 W) - sintonizzatore ST T 10 + registratore PC D 10
1.170.000 lire.

**INTORNO A 1.000.000/
1.500.000 DI LIRE**

● TEAC LIBERO 5500: giradischi PX 550 + amplificatore BX 550 (55 W) + sintonizzatore TX 550 + registratore a cassette CX 350 + diffusori JBL Radiance 77 VX
1.294.000 lire

● DUAL COLL. 1250: giradischi CS 506 + amplificatore CV 1250 (60 W) + sintonizzatore CT 1250 + cassette-deck C 822
1.327.000 lire

● AR 160 TDX: giradischi ADC 1500 FG (con testina ADC QLM 34 MK III) + amplificatore NAD 3140 (60 W)

+ sintonizzatore NAD 4020 A + registratore a cassette NAD 6040 + diffusori AR 28 S
1.330.000 lire

● TOSHIBA AUREX 70: giradischi SR Q 770 + amplificatore SB A 70 (55 W) + sintonizzatore ST S 60 + reg. PC E 70
1.360.000 lire

● PIONEER SISTEMA X 900: giradischi PL 400 + amplificatore SA 710 (65 W) + sintonizzatore TX 710 + registratore a cassette CT 400 + diffusori CS 646
1.376.000 lire

● SANSUI SYSTEM PLUS 35: giradischi PLUS Q 40 + amplificatore PLUS A 35 (50 W) + sintonizzatore PLUS T 35 + timer PLUS E 22 + riduttore N 33
1.425.000 lire

**TUTTO
HI-FI**

una risposta soddisfacente nei bassi. Un moderno tipo di cassa chiusa è quella a sospensione pneumatica, in cui il woofer è montato su di una sospensione a schermo acustico, che consente escursioni più ampie e quindi una migliore risposta nei bassi.

Il tipo bass-reflex accentua le note basse, indirizzando parte del suono che esce posteriormente alla facciata attraverso un'apertura. Il successo sta nell'inversione di fase che la cassa può attuare, perché altrimenti il suono proveniente dall'altoparlante e quello proveniente dal condotto sarebbero fuori fase e quindi potrebbero annullare ogni altro suono.

Parti ausiliarie dell'altoparlante, ma oserei dire indispensabili, sono il « crossover » ad uno o più comandi di livello. Il crossover è un circuito elettronico che divide lo spettro sonoro nel numero voluto di canali (bassi, medi, alti), ed è formato da una combinazione di bobine e di condensatori che permettono un migliore smorzamento.

Il comando di livello è un semplice attenuatore che permette di eliminare o di attenuare fino ad un limite estremo le gamme sonore medie ed alte. E' chiaro che questo metodo è utile per adattare le risposte dell'altoparlante alle caratteristiche ambientali.

**PER TUTTI
I GUSTI**

La Grundig è una delle case « storiche » nel campo della riproduzione del suono: nel suo attuale catalogo è possibile trovare l'impianto ideale per ogni potenza. Come ad esempio la combinazione (nella foto sopra) composta dal giradischi PS 4500, dal tuner T 5000, dall'amplificatore V 5000 (100 W), dal registratore a cassette CF 5500. Ma ci sono anche le combinazioni Mini come quella (foto sotto) composta dal sintonizzatore MR 100 e dal registratore a cassette MCF 100: minimo ingombro col massimo rendimento. Il tutto è completabile con diffusori normali e micro.



LA CUFFIA

Abbiamo accennato come le condizioni ambientali influiscano sul tono della riproduzione, in proporzione diretta alla classe dell'impianto. Questo inconveniente, a parte l'utilizzazione di efficacissimi equalizzatori ambientali, è eliminato con l'ascolto in cuffia. Gli altoparlanti della cuffia, infatti, lavorano in ambienti isolati ben definiti, il che consente un controllo in modo molto accurato delle caratteristiche tonali. Per azionare la cuffia è d'altronde sufficiente solo una piccola potenza (la massa d'aria che devono spostare gli altoparlanti è minima in confronto a quella delle casse), donde una scarsa distorsione. Per la risposta in frequenza, ormai tutte soddisfano i limiti che sono imposti; la linearità di questa risposta varia a seconda del modello. Cuffie di buona qualità, inoltre, devono essere leggere e facili da portare senza causare fastidiosa traspirazione intorno all'orecchio.

**LA SALA
DA CONCERTO IN CASA**

Mediante l'unità di ritardo della Koss, siglata K/4DS, la nostra stanza si trasforma in una sala da concerto. Il K/4DS (a



destra), costo 800.000 lire, è composto dell'unità di ritardo e di due diffusori secondari che riproducono l'« effetto ambiente » ottenibile anche ascoltando in cuffia. Sempre la Koss ha immesso sul mercato la cuffia KSP (Koss Sound Partner), leggerissima, portatile, adatta ad ogni tipo di ascolto (anche quello con i miniregistratori portatili, ogni tanto di moda). In basso, la nuova serie delle ormai storiche casse AR: si tratta dei modelli 18s, 28s e 38s.



Serie Slim Line

High Fidelity

GRUNDIG

TUTTO
HI-FI

Un mercato stranissimo

È senz'altro quello italiano: non ha quasi risentito della crisi mondiale del settore; non prende (o quasi) in considerazione le apparecchiature economicissime... La parola a tre grossi operatori nel campo hi-fi

Il mercato dell'alta fedeltà in Italia ha subito ultimamente delle vicende che potremmo definire addirittura miracolose: a fronte di una notevole crisi economica (non è questa la sede per dilungarci), mai come in questo momento produttori ed importatori si stanno fregando le mani ringraziando non si sa qual santo protettore degli altofedeli. E tutto anche tenendo in considerazione il fatto che l'industria parallela, quella discografica, soffre di una fin troppo evidente crisi di idee e di vendite. Cosa può essere successo? Sociologi e studiosi del costume, con ogni probabilità, imputerebbero il fenomeno (quello dell'esplosione dell'hi-fi) ad un recupero del privato, ad una ricerca sempre più violenta di un'intimità che i ritmi di vita non permettono più di godere: una prova si ebbe alcuni anni fa in occasione

sette verso quelle vette che ha oggi raggiunto.

E sono senz'altro delle vette che permettono oggi all'Italia di avere la manifestazione fieristica forse fra le più importanti del settore, quel SIM settembrino milanese che, di anno in anno, si vede crescere lo spazio dedicato all'hi-fi. Sono delle vette che hanno visto crescere piano-piano sul suolo nazionale svariate aziende produttrici del settore, che hanno saputo dare anche il via ad un fenomeno, sempre benvenuto, l'esportazione.

In cifre non è questa la sede per fare un bilancio, anche perché le somme si tirano a fine anno ed il 1981 ha visto già un inizio che è foriero di ulteriori sviluppi.

È certo che la tanto paventata crisi degli anni passati, una crisi che aveva sconvolto un mercato ricco come quello statunitense, e che si è fatta sentire (come di consueto) per riflesso anche in Europa, sembra non averci quasi sfiorato. O comunque, sembra già abbondantemente superata. Gli importatori parlano di magazzini vuoti, di ordini inevasi per mancanza di materiale, di problemi di assistenza ormai allargata... ben pochi sono quelli che piangono. Inoltre, fenomeno più unico che raro, nel nostro Paese l'interesse dell'acquirente sembra rivolto principalmente ad apparecchi di media fedeltà in su. Tanto per capirci la low-fi (bassa fedeltà, alla lettera), consistente in quei compatti intorno alle 2/300.000 lire (piatto, ampli e casse tutte in un unico apparato), sembra non interessare soverchiamente. Ci se ne rende conto anche se si visita una delle mostre del settore (SIM milanese, SUONO romano, Ancona, Bari...) dove la low-fi non trova quasi posto (e se lo trova, sempre un po' nascosto, quasi vergognandosene); così come se n'è accorta ad esempio la Philips che, per dare l'assalto al mercato, ha dovuto integrarsi ed uniformarsi ai gusti producendo componenti separati e con caratteristiche hi-fi.

Quali e quanti siano i problemi dell'hi-fi non basterebbe lo spazio di questa breve introduzione ad elencarli: abbiamo cercato di sentirli dalla voce degli operatori del settore, di coloro che hanno il termometro, sì insomma dagli importatori.



Verso la fine dell'anno sarà reperibile anche sul nostro mercato il V P 1000, il lettore di videodischi della Pioneer. La lettura del videodisco avviene per mezzo di un pennello di luce Laser che, attraverso un sistema di codifica digitale, legge le informazioni contenute

della famigerata (da molti addirittura rimpianta) austerità. L'obbligo a rimanere tappati in casa, o comunque ritor-narci in fretta perché disabituati alle fatiche della bicicletta o delle passeggiate, diede alle vendite di impianti hi-fi una spinta decisiva, avviando il



Mr. Kobayashi è il managing-director della Pioneer Italia, mentre la signora Lia Martinetti è il vice-presidente

PIONEER: L'IMPORTANTE È COMUNICARE

Mr. Takashi Kobayashi è il managing-director della Pioneer Italia: uno dei colossi giapponesi che, insieme a Mitsubishi, Technics, Canon, Nikon ed altre, è presente ormai in prima persona nel nostro Paese. Fino all'anno scorso i prodotti della Pioneer venivano importati e distribuiti dall'Audel-Linear, una ditta milanese nata dall'iniziativa di uno dei pionieri dell'hi-fi in Italia, il compianto Giorgio Bertazzoni. Dal 1980, dunque, la Pioneer distribuisce direttamente i suoi prodotti sul nostro mercato: la sede è a Milano, in un edificio avveniristico di recentissima costruzione, con sistemi di lavoro di cui parleremo più in là.

— Mr. Kobayashi, qual è stato nel

1980 il fatturato della Pioneer e in che misura proveniente dai mercati nazionale e U.S.A.?

« In Giappone la Pioneer ha avuto nell'anno scorso un fatturato di circa 100 miliardi di yen (corrispondenti a 470 milioni di dollari), a fronte dei quali il resto del mondo ha visto circa 190 miliardi di yen (890 milioni di dollari). Oramai il mercato U.S.A., che è senz'altro un mercato caotico ed un po' confusionario, oggi è per buona parte coperto dai nostri prodotti. In ogni caso la Pioneer ha avuto quest'anno (un anno che tutti denunciano come "di crisi"), un incremento del fatturato dovuto soprattutto alla fiducia nel prodotto che sempre più si va

diffondendo fra gli utenti nel mondo ».

— Quali sono, secondo lei, le cause di questa fiducia?

« In Giappone i nostri prodotti vengono fabbricati nelle nostre officine di Ohmori, Tokorozawa, Shizuoka e Kawagoe; all'estero operiamo attraverso manifatture sussidiarie in U.S.A., in Belgio ed in Australia (abbiamo anche qualche altro affiliato in Corea ed a Taiwan). Ma soprattutto fabbrichiamo "in casa" gli elementi più importanti, quelli chiave, come ad esempio i motori direct-drive dei giradischi e i semiconduttori: addirittura dall'agosto dell'anno scorso è cominciata la produzione di circuiti integrati e di LSI, sviluppata dai nostri laboratori di Kofu, proprio solo per i nostri prodotti. Siamo quindi in grado di dare un prodotto personalizzato, all'avanguardia, completamente autoprodotta (e non quindi assemblato con componenti altrui) ».

— Ultimamente la Pioneer si è dedicata ad un nuovo tipo di ricerca, quello video: che tipo di connessioni ci sono con l'hi-fi?

« Oramai è chiaro come gli utenti di alta fedeltà non possano più contentarsi dell'ascolto, così come agli stessi non basta più vedere (gli ascolti sono pessimi). In Giappone già si stanno

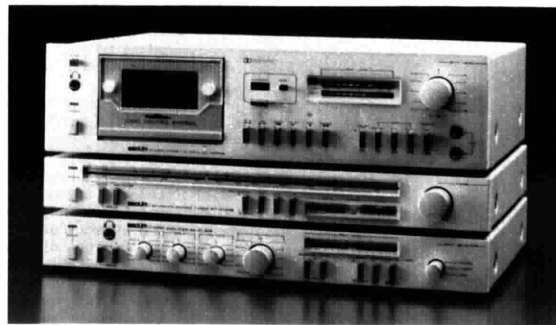

L'AMERICA & IL GIAPPONE

L'accoppiata C504 + MC 502, rispettivamente pre e finale da 50 W RMS, è il modello più piccolo della McIntosh: è la prima volta che la casa statunitense costruisce apparecchi della linea "slim". La linea estetica è quella tradizionale della McIntosh con i frontali in vetro nero con le scritte che si illuminano. E la tecnica è anche quella tradizionale: un suono che è il sogno di tutti gli appassionati. Accanto alla prestigiosa linea McIntosh, l'OMPI importa anche gli apparecchi della SEOM, una casa coreana dall'interessante rapporto prezzo/qualità. Nella foto sopra a sinistra l'amplificatore SA 4130 B (30 W), il sintonizzatore ST 4120 B ed il registratore a cassette SC 4200 B. Il giradischi è il TD 4001 della Audio-Linear: chassis in plexiglas, motore sincrono a 24 poli, trazione a cinghia, braccio SME.



TUTTO
HI-FI

esperimentando stazioni TV in stereofonia: se abbiamo questo concetto al nostro Laser Disc (già presentato anche in Italia l'anno scorso e disponibile su questo mercato fra qualche tempo), ci rendiamo anche conto che è da quella parte che bisogna guardare: e Pioneer ci sta già pensando. Un prodotto quindi che abbinati ad un'alta qualità video, un'altrettanto buona qualità audio hi-fi in stereofonia ».

— Come vede il mercato europeo, in particolare quello italiano? E' possibile che i fabbricanti europei ed italiani possano in qualche modo uscire dall'impasse concorrenziale?

« Il mercato europeo è senz'altro in espansione: anche qui l'hi-fi sta diventando ormai un'esigenza imprescindibile che fa parte di quel recupero del

ESTETICA & QUALITA'

L'Hitachi è un altro dei colossi giapponesi che, oltre a costruire per sé, progetta ed elabora anche per altre case costruttrici. Nella foto vediamo uno degli esempi di coordinati proposti attualmente: si tratta del giradischi HT 20 s, dell'amplificatore integrato HA 3700 (40 W RMS con distorsione armonica dello 0,05 %), e del registratore a cassette D E-25. Per un totale di lire 830.000 (IVA compresa) si possono avere questi tre apparecchi più una coppia di casse Hitachi HS 100 ed il mobile rack AR 2700.

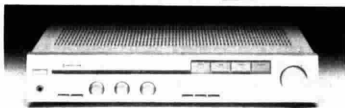

Il McIntosh MC 2500 è fra gli ultimi nati della casa americana. Questo colosso (pesa 70 kg.) eroga la bellezza di 500 watt in stereo (o 1000 in mono) ed è naturalmente adatto soprattutto all'amplificazione professionale

— Recentissimamente la Pioneer ha immesso sul mercato una nuova serie denominata « Communication Components »: qual è la filosofia di questi nuovi componenti?

« Gli apparecchi della serie "Communication Components" sono stati realizzati allo scopo di aumentare la consapevolezza uomo-macchina, insomma sono costruiti a misura d'uomo. Si tratta di apparecchi in grado di comunicare senza complicazioni, con grande semplicità, con l'operatore. Finora nessuno degli apparecchi in commercio era in grado di mettere a suo agio l'utente, spesso letteralmente assalito da una lunga fila di tasti e manopole, leve, LED, aghi, pulsanti... Abbiamo allora eliminato tutte le sovrastrutture ed i comandi superflui: solo la massima semplicità d'uso può far avvicinare all'alta fedeltà anche chi non è specializzato. Siamo convinti che quanto più la macchina è perfezionata, tanto più il suo funzionamento deve essere semplice ed accessibile ».

* * *

Durante l'intervista a Mr. Kobayashi ci ha tenuto compagnia Lia Martinetti, vice-presidente della Pioneer Italia. Lia Martinetti è una potenza oltre che una

privato che i ritmi di vita ci impongono quale valvola di sicurezza. E' certo che per far fronte alla richiesta sempre più pressante di buoni prodotti, ormai non è più sufficiente un apparecchio concorrenziale sia dal punto di vista dei prezzi che della tecnica. Bisogna essere sempre all'avanguardia nella ricerca... ».

— E la Pioneer cosa fa? Non dimentichiamo che sul mercato stanno

arrivando moltissimi prodotti coreani o « made in Taiwan »...

« La Pioneer è sempre molto impegnata nel settore ricerca: è l'essere sempre fra i primi in questo settore che ci ha permesso di diventare quello che siamo. Corea e Taiwan non possono spaventarci: il pregio principale dei loro prodotti sul mercato sta nella costruzione, non certo nella progettazione ».

LA QUALITA' DEI COORDINATI SI SENTE DAI DIFFUSORI

RCF

BR 23 • 26 • 33 e senti la differenza!

La qualità di una riproduzione sonora ad alto livello dipende in larga misura dalle prestazioni dei diffusori

Versatili, funzionali, efficienti, i diffusori RCF BR 23 • BR 26 • BR 33 rappresentano la soluzione ideale alle esigenze del tuo coordinato.



BR 23 • Diffusore 2 vie
a sospensione pneumatica,

con woofer da 170 mm. ad alta cedevolezza
e tweeter piezoelettrico a tromba

Caratterizzato da un'elevata efficienza e dimensioni

estremamente contenute. Potenza dell'amplificatore consigliata: da 15 a 60 Watt.

BR 26 • Diffusore 2 vie a sospensione pneumatica, con woofer da 200 mm. ad alta cedevolezza
e tweeter a cupola morbida per assicurare una dispersione ampia e una risposta il più
possibile lineare alle alte frequenze. Potenza dell'amplificatore consigliata: da 15 a 70 Watt.

BR 33 • Diffusore 2 vie a sospensione pneumatica, con woofer da 250 mm. ad alta cedevolezza
e tweeter a cupola morbida. L'eccellente timbrica alle basse frequenze,

l'ottima dispersione ed una risposta particolarmente estesa e lineare sono le caratteristiche
peculiarità di questo diffusore. Potenza dell'amplificatore consigliata: da 15 a 100 Watt.

GARANTITI 5 ANNI DALLA PIÙ GRANDE INDUSTRIA ELETTROACUSTICA ITALIANA.



TUTTO
HI-FI

importantissima operatrice del settore da molto tempo: per anni ha lavorato al fianco di Giorgio Bertazzoni, già citato in precedenza; ha lasciato l'Audel-Linear perché chiamata a collaborare con la stessa casa produttrice (la Pioneer, appunto), il cui marchio aveva potentemente aiutato ad emergere sul nostro mercato. Anche a lei abbiamo rivolto qualche domanda.

— Signora Martinetti, come ci si trova in una grossa multinazionale (chiamiamola così), dopo aver lavorato per anni in un'azienda a carattere familiare (diciamo così per comodità)?

« Sostanzialmente non è cambiato nulla. Il mio compito, in particolare, è stato quello di "italianizzare" i giapponesi e di "nipponizzare" gli italiani. Sì, insomma, di smussare il più possibile i punti di frizione che necessariamente si venivano a creare con il passaggio da un sistema "artistico" di gestire le cose (com'era quello precedente) ad un sistema esatto, perfettamente pianificato come quello attuale ».

— Abbiamo visto che il sale-mana-

IL PRINCIPE NIPPONICO

La Luxman è una casa costruttrice giapponese che ha sempre particolarmente curato la propria produzione, immettendo sul mercato apparecchi dalle caratteristiche spesso impressionanti. Come ad esempio il giradischi PD 555 (Lire 3.230.000) un apparecchio che è fra i « top » mondiali del settore, o il finale di potenza M 120 A, 120 W di potenza continua al costo di Lire 830.000. Di prestigio anche il registratore a cassette K-8, il cui costo (Lire 701.000) può sembrare esagerato ma non lo è. Ma la Luxman fa anche apparecchi un po' più economici (nella misura in cui...) sempre di alta qualità.



gement si svolge in modo non tradizionale: ce lo vuole spiegare?

« Come avrà potuto vedere dalla cartellina che le abbiamo dato, noi consegnamo nelle mani dei nostri rivenditori e della stampa non soltanto le caratteristiche tecniche degli apparecchi in arrivo, ma addirittura la programmazione di pubblicità nazionale ed internazionale. Ciò al fine di far rendere conto all'operatore, qualunque esso sia, di come sono indirizzati i nostri sforzi. Anche dal punto di vista della pubblicità ci muoviamo in modo che questa "lasci il segno": pensi alle splendide fotografie di Komura... ».

— Anche a lei la domanda di rito: come vede il futuro dell'hi-fi, dal punto di vista del mercato che della tecnica?

« I dati in nostro possesso (non sono certo segreti) ci confermano che, soprattutto in Italia, l'hi-fi è ben lontana dalla saturazione. Conquererà il mercato chi sarà all'avanguardia nella ricerca e chi avrà dimostrato le proprie capacità. Credo che con Pioneer ci siamo riusciti ».

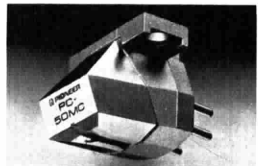

A MISURA D'UOMO

Con questo slogan la Pioneer ha recentemente presentato la nuova serie - Communication Components -: gli amplificatori, i tuners ed i registratori a cassette (questi ultimi per ora non ancora sul mercato), posseggono uno sportellino incernierato che nasconde i comutatori - fini - (quelli di uso meno frequente), mentre un pannello centrale svolge le

funzioni di un vero e proprio centro d'informazione che permette l'immediata visualizzazione delle funzioni dell'apparecchio. Naturalmente, nuovi anche come concezione tecnica gli apparecchi. Altrettanto nuova la serie di casse HPM con i coni in grafite polimerica: non soggetta ad usura, non teme l'umidità e mantiene inalterate le caratteristiche meccaniche. Anche le testine a bobina mobile (nella foto la PC 50 MC) sono ora Pioneer.



Mc. INTOSH: LA ROLLS ROYCE

Mario Pagani è un giovane operatore del settore, anche se il suo cognome è legato ormai da moltissimi anni al marchio McIntosh, uno dei più prestigiosi amplificatori americani, un marchio che ha dato luogo addirittura ad un detto: « il suono McIntosh ». Il suo cognome, dicevamo, è legato alla McIntosh grazie al padre, fra i più anziani importatori di apparecchiature hi-fi in Italia. Anche a lui abbiamo rivolto qualche domanda.

— Pensa che oggi ci sia ancora molto spazio per gli impianti veramente prestigiosi, principeschi, faraonici?

« I dati mi dicono che c'è: addirittura penso che lo spazio sia progressivamente di più. E' una questione abbastanza automatica: si comincia con la 500 e poi progressivamente si arriva alla BMW (a me non piace parlare di Rolls Royce)... ».

— Si ma mentre una volta il McIntosh era il re incontrastato dell'hi-fi, oggi, grazie anche alla pubblicità, alla diffusione ecc., non è più solo sulla vetta... In questa situazione concorrenziale la McIntosh in Italia come si piazza?

« Il discorso è molto complicato: diciamo che ho dei convincimenti miei personali che posso dedurre dalle informazioni, da quello che vedo... sono convincimenti miei che fanno parte del patrimonio dell'azienda. Diciamo semplicemente questo: c'è un buon mercato, proporzionale al costo dell'apparecchio e che questo mercato continua abbastanza imperturbato. Segue naturalmente quelle che sono le vicissitudini macroeconomiche, ma, a parte questo fatto, noi vediamo che i nostri apparecchi hanno un buon successo: ci sono addirittura certi modelli con i quali nemmeno noi pensavamo di arrivare ai risultati che abbiamo raggiunto (chiaramente il 2205 ed il C 32) ».

— La MPI, la vostra ditta, oggi importa anche tutta la linea SEOOM, fabbricata in Corea, agli antipodi di quello che avete sempre trattato...

« No, non è vero, cioè, vede, il discorso è abbastanza strano: a noi, come a tutti gli importatori, capitano qui con una certa regolarità persone che offrono questo o quel prodotto. La nostra filosofia è che ciascun oggetto ha un suo rapporto fra prezzo e prestazioni, indipendentemente dal prezzo stesso dell'oggetto. Cioè quando io ho trovato un oggetto che mi dava lo stesso rapporto fra prezzo e prestazioni del McIntosh, io l'ho importato. Al limite non mi interessa il fatto che sia un oggetto estremamente tenue di valore o, viceversa, che sia un oggetto estremamente costoso. A me interessa che abbia una sua logica nel mercato ».

— Parlando dei più anziani impor-

tatori della McIntosh e quindi con particolari legami con gli Stati Uniti, come vedete voi attualmente i tre mercati, quello USA, quello giapponese e l'europeo?

« In rapporto alla McIntosh il discorso è molto particolare: per quanto riguarda l'esportazione subito dopo l'Italia viene il Giappone... ed è una dura lotta tenere il primo posto (tra l'altro adesso stanno venendo su molto violentemente anche i mercati euro-



THORENS & REVOX

Questi due marchi sono da tempo sinonimo di registratore e di giradischi: ecco una panoramica di tutti i prodotti della Revox (foto sotto). Si tratta, oltre che del registratore open-reel B 77, uno degli ultimi della famosa serie, e del piatto B 790 con braccio tangenziale, anche di amplificato-

ri, sintonizzatori, registratori a cassette della casa svizzera. Nella foto in alto il giradischi Thorens TD 126 MK 3 Electronic, l'ultima versione del « top » della casa costruttrice: malgrado l'estetica un po' spartana si tratta di apparecchi di alta qualità anche nelle versioni più economiche.



pei). Quest'anno la lotta sarà fra Italia, Germania e Giappone. E questo discorso non può essere applicato all'alta fedeltà in generale: l'anno scorso il mercato americano ha subito una grossa botta d'arresto; sembra però che quest'anno stia andando meglio. Ma il mercato americano non fa testo in quanto è un mercato ormai consolidato dove l'hi-fi è ormai un genere di consumo spicciolo. Del mercato giapponese interno non so assolutamente niente e l'Europa... segue gli Stati Uniti. Cioè noi, fatalmente abbiamo un time-leg di tre/quattro mesi, poi quello che succede negli Stati Uniti si riflette anche sul nostro mercato ».

— Automaticamente ancora, in Italia...

« Mah, l'Italia è un mercato stranissimo e per convenzione comune è uno dei mercati più importanti per l'alta fedeltà: insomma per dimensioni, rapporto popolazione/assorbimento, è uno dei mercati più importanti che ci sia. E' anche un mercato in cui si comincia subito dall'hi-fi (magari economica), tralasciando quasi del tutto

la low-fi (cosa che non capita, ad esempio, in Francia). Insomma è un mercato, il nostro, decisamente avanzato ideologicamente: direi che sotto tanti aspetti abbiamo un bel vantaggio rispetto ad altri mercati anche europei ».

— Parliamo un attimo della SEOOM: queste apparecchiature sono prodotte in un'area un po' nuova del settore hi-fi, un settore che vede Corea e Taiwan come concorrenti dirette del Giappone (almeno in questo momento)...

« Effettivamente è un fenomeno abbastanza nuovo: questa gente è nata e si è fatta le ossa lavorando per conto terzi. E il lavorare per conto terzi diventa molto comodo perché non porta alcuna responsabilità (di progettazione ecc.): ma quando il committente si accorge che da un'altra parte trova le stesse cose ad un centesimo di meno, addio conto terzi! Per cui, una volta che hanno accumulato l'esperienza necessaria e si sono anche irrigiditi ed irrobustiti come struttura economica, hanno cominciato a mettere la testa fuori e a proporre i loro prodotti ».

Miscelatori

Zetamix: rac

da architetti,

Zetamix 2000

linea classica ed essenziale. Dentro, lo stesso cuore
di tutti i modelli Zetamix, modernissimi e forti oggi come fra vent'anni
e così docili nelle tue mani!



Rubinetterie **ZUCCHETTI:**

comandati

idraulici, negozi specializzati.

Zetamix

linea all'avanguardia per anticipare il futuro.
Cuore forte: due dischi di ceramica sinterizzata SPK della Feldmühle
praticamente indistruttibili. Dolcezza di comando: basta un dito.



lo dicono gli esperti



se tuo figlio ha fatto...

ssstrapp

passa ad Ace!
smacchia a fondo senza danno

*guarda
la mia camicetta*



sommario

127 Agenda
129 Teatro cinema
130 Classica
132 Libri
134 TV ragazzi

136 Hit Parade
137 A tutto disco
139 A video spento
140 Onde e suoni
141 Questa pazzia pazzia TV
152 Oroscopo

tempo libero

APPUNTAMENTO

Tutti a Saluzzo per la Mostra-Mercato dell'Antiquariato

Cinquanta antiquari, in altrettante sale, è quanto offre la V Mostra-Mercato nazionale dell'Antiquariato nei tre piani del Palazzo Amleto Bertoni di Saluzzo. Patrocinata dalla Regione Piemonte la rassegna, l'unica del genere che si tiene nella regione, è al livello delle mostre di Firenze o Venezia e richiama ogni anno migliaia di appassionati ed esperti. Oggetti antichi e attentamente selezionati, muniti di regolare certificato di garanzia, sono esposti dal 10 fino al 31 maggio con orario dalle 15 alle 20,30, nei giorni feriali, e 10-12,30 e 15-23 al sabato e domenica.

Mobili che vanno dal XVI al XIX secolo, porcellane, avori,

metalli sbalzati, argenti, tappeti orientali, sculture lignee, gioielli, quadri del XVII e XIX secolo con « pezzi » dell'Ottocento firmati da prestigiosi artisti, stampe e grafica antica è quanto si può trovare e acquistare.

La cittadina, situata ai piedi del Monviso, capitale, nei secoli scorsi, di un marchesato importante per la posizione geografica di cuscinetto tra i Savoia e la Francia, merita una visita, oltre che per la Mostra, anche per gli antichi monumenti.



CITTÀ DI SALUZZO



V MOSTRA MERCATO NAZIONALE DELL'ANTIQUARIATO

BREVISSIME

● **Milano.** Al Palazzo della Permanente di via Turati è in corso una mostra di grande interesse che raccoglie opere di artisti dell'avanguardia storica e degli ultimi anni. Tema della mostra è il Labirinto, questo mitico motivo che dall'antichità ha ispirato artisti e poeti. Per la parte storica ci sono nomi come De Chirico, Savinio, Dalì, Duchamps,

Klee e altri che hanno realizzato almeno una volta nella loro attività opere « labirintiche ». La mostra rimane aperta fino alla fine di agosto.

● **Roma.** Dopo il grandissimo interesse di pubblico che c'è stato, questa è senz'altro una notizia che farà piacere a chi ancora non ha visto i due bronzi di Riace esposti al Museo archeologico di Firenze. Fra pochi giorni, infatti, le due statue stupende saranno esposte al Quirinale.

ZOOM

Maratona del drink



Volete preparare un buon cocktail? E, se lo sapete già fare, volete avere un riconoscimento per la vostra eccezionale bravura di miscelatore? Vicino Bari, a Capurso, fino al 2 giugno c'è la « maratona di drink ». Qui si può gareggiare a battere sommelier e barman professionisti. Unica regola è che tutti gli ingredienti del cocktail debbono essere di nazionalità italiana, ma potete portarvi un aiutante, attrezzi e servizi di portata personale. Altra regola: il cocktail deve essere al massimo di 100 grammi a persona.

VIAGGI

Vacanze in Sud America



Un viaggio in Sud America prima o poi si mette in programma. Agenzie di viaggio e compagnie aeree hanno predisposto tariffe vantaggiose. La Tours Service (Roma, telefono 678 74 03) in collaborazione con la Charles and Friends Promotions (Milano, telefono 242 88 98) propone diverse combinazioni: si può andare due settimane a Rio de Janeiro spendendo da 1.209.000 a 1.680.000 lire (albergo compreso). Per Buenos Aires si va da 1.317.000 lire a 1.730.000 lire, per Caracas dalle 755.600 lire a 1.510.000 lire, per Lima da 1.087.000 lire a 1.580.000 lire.

● **Monza.** Il 6 giugno si festeggia a Monza san Gerardo. La processione arriva fino al fiume Lambro, dove immerge la statua del santo insieme con dei rami di ciliegio (la tradizione vuole che san Gerardo abbia protetto con il suo mantello l'ospedale cittadino circondato dalle acque straripanti del fiume e abbia donato un ramoscello di ciliegio in ringraziamento al sacrestano che aveva vegliato gli ammalati). La festa con-

tinua con l'esposizione del corpo del santo in chiesa e si conclude con le bancarelle.

● **Orrolli (Nuoro).** Ogni anno a Orrolli, la prima domenica di giugno, si festeggia santa Caterina, morta nel 312 durante la persecuzione di Massimino. La processione accompagna la statua della santa del paese a una chiesetta di campagna. Numerose sono le « traccas » (carrì decorati) che accompagnano il corteo. I festeggiamenti durano tre giorni.

**C'è sapore di sfornato
dentro il pacco corazzato.**



**23 ore
di lievitazione naturale.**

Primavera-estate: tempo di convegni

Uno dei temi più ricorrenti di questi ultimi tempi è senz'altro quello riguardante la drammaturgia europea. Mentre è ormai scontato l'abbattimento di tutte le frontiere per quanto comprende lo scambio teatrale fra i continenti, si fanno più frequenti i viaggi in tutti i sensi. Da una pausa all'altra il periodo primavera-estate sembra essere ideale anche per i convegni sul tema della drammaturgia europea degli anni '80.

C'è infatti a Stresa un convegno organizzato dal Teatro Stabile di Torino con Botho, Strauss, Peter Handke, Harold Pinter, Tom Stoppard, Edward Bond, Arnold Wescher, Arrabal, Dario Fo, Renzo Rosso, Alexei Arbutov, Jean Genet.

Il secondo tema è, «L'angoscia del testo e la modificabilità della scena. La necessità della variazione nel linguaggio del palcoscenico». Ne discutono: Mouschkiné, Barraut, Planchon, Vitez, Chéreau, Savary, Lavelli, Peyrann, Stein, Kreica, Wajda, Brook, Ronconi, Trionfo, Strehler, Beason, Gruber, Marovitz, Grotowski, Terzo tema: «La struttura della vita teatrale europea e la rappresentabilità del testo»; ne discutono i più grossi organizzatori di festival e direttori di teatri pubblici.

E' prevista anche una riserva per critici dal titolo «La scrittura critica e la scrittura della scena» e ci sembra un tema interessante e ancora da esplorare se non altro per la complessità di parlare del linguaggio scenico, sintesi di vari codici, con un linguaggio solo verbale. Al-

trattanto monumentale, anche se in campo tecnico, è stato il convegno che si è tenuto a Roma alla metà di maggio sul sistema teatrale europeo, un tentativo per creare le basi di «un mercato comune europeo» del teatro o almeno di un circuito internazionale di spettacoli.

Come esempi pratici della circolazione internazionale di spettacoli Peter Brook e il suo gruppo di attori multinazionali hanno presentato, sempre a Roma, *La tempesta* di Shakespeare e il teatro georgiano Shota Rustaveli diretto da Robert Sturua ha presentato *Riccardo III* di Shakespeare e *Il cerchio di gesso* di Caucazo.

BRUNO D'ALESSANDRO



Shirley McLaine (la moglie) e Bo Derek (l'allieva) che si contendono l'amore del protagonista di In amore si cambia



SCHERMO

Le coppie nel cinema made in USA

E' di scena ancora la coppia con tutti i suoi problemi. E la propongono ancora gli americani che da «Una donna tutta sola» e da «Una moglie» hanno scoperto le crisi di matrimonio. Questa volta «In amore si cambia» c'è una coppia che sembrava al di sopra di ogni sospetto. Adam, docente universitario, s'innamora di una sua allieva (la bellissima Bo Derek). Ma la moglie Karen non è da meno: infatti Shirley McLaine ricambia l'amore di un giovanissimo. La coppia in questione è molto evoluta, perciò decide di partire per le vacanze addirittura in quattro: ma tutto si rivela subito difficile. Anche perché ai quattro si aggiungono il padre della giovanissima allieva e la figlia di Adam e di Karen. Insomma dalla commedia briosa e sofisticata si passa al melodramma. Il film però non regge né il ritmo iniziale né quello finale. Rimane tutto sospeso. Unico fatto rilevante il ritorno in grande stile di Shirley McLaine che è ormai storica leggenda cinematografica. Accanto a lei Bo Derek che, abbandonate le treccine esotiche, ha assunto il classico viso di ragazza americana dei campus universitari. Rimane la tematica «made in USA» a tal punto che, se il cinema europeo sta riscoprendo l'amore e la storia, si può dire che in USA vanno solo la coppia e i rapporti familiari.

STEFANIA BARILE

PLATEA

● Geppy Glejese ha firmato la regia di un interessante testo teatrale di Enzo Gentile intitolato *Serenata per due*: si tratta della storia di due chitarristi del '700 e lo spettacolo è commentato da splendide musiche di scena. Il protagonista è Diego Pesaola, figlio del celebre giocatore ed allenatore di calcio noto come «Petisso».

● Giulia Lazzarini, che ha ottenuto un grande successo personale in *Minnie la candida*, sarà probabilmente Lady Macbeth, riduzione dell'opera shakespeariana interpretata da Tino Carraro.

● Leopoldo Mastelloni ha dichiarato che desidera essere Cleopatra in un rifacimento di Shakespeare avvalendosi delle musiche di scena di Stockhausen.

BORSA TEATRO

	fino al 29 marzo
MILANO	media giorn. 1.919.000
MINNIE LA CANDIDA	incasso complessivo 32.622.606
di Bontempelli, Comp. Piccolo Teatro di Milano, Dell'Arte (p. 750)	media giorn. 801.000
LA SONATA A KREUTZER	incasso complessivo 21.634.900
di Tolstoj, Comp. Filodrammatici, Regia Sbragia, Teatro Filodrammatici (p. 192)	media giorn. 3.971.000
LA MILIARDARIA	incasso complessivo 142.966.503
di G. B. Shaw, Comp. Proclerme Regia Albertazzi, Manzoni (p. 900)	media giorn. 7.868.000
APPLAUSI	incasso complessivo 456.317.000
di Comeden, Comp. Rossella Falk, Regia Falqui Nazionale (p. 1650)	media giorn. 2.539.000
VEDIAMOCI STASERA	incasso complessivo 17.773.000
di W. Chiari, Comp. Walter Chiari, Nuovo (p. 1000)	

BORSA CINEMA

	fino al 3 maggio	Film	città	giorni	spettatori
1)	Il bisbetico domato (italiano)	16	1.725	1.418.937	
2)	Fantozzi contro tutti (italiano)	16	1.033	726.293	
3)	L'impero colpisce ancora (americano)	16	1.115	630.613	
4)	Il pap'occhio (italiano)	16	1.137	615.607	
5)	Mia moglie è una strega (italiano)	16	1.133	603.936	
6)	Ricomincio da tre (italiano)	15	422	524.028	
7)	Il vizio II (italo-francese)	16	879	485.683	
8)	Biancaneve e i sette nani (ried.) (amer.)	16	824	484.595	
9)	Zucchero, miele e... (italiano)	16	942	480.394	
10)	Shining (americano)	16	791	467.817	
11)	Laguna blu (americano)	15	893	461.831	
12)	Countdown: dimensione zero (amer.)	16	795	426.463	

L'OPINIONE di MARIO MESSINIS

Quando Rossini è enigmatico

Mentre si recupera il virtuosismo belcantistico, il Rossini serio sta rientrando in repertorio. La *Semiramide*, scritta nel 1823 per la Fenice e ripresa ora a Genova e al Regio di Torino, costituisce il momento decisivo del versante aulico dell'autore. E' una opera problematica che si presenta con il prestigio grandiosamente austero di una tradizione da salvare; l'ultima spiaggia del melodramma barocco esaltato negli aspetti più fastosamente decorativi. La vicenda assiro-babilonese che ci parla di passioni incestuose, di interventi sovranaturali e di fantasie sepolcrali non incide sulla musica. Tra musica e libretto c'è una divaricazione quasi predeterminata: il melodramma si consuma nell'arabesco, nella stupefacente esibizione ornamentale. E l'ornamento diviene il cardine del comporre.

Ma se la concezione teatrale è decisamente retrospettiva (Rossini chiude un'epoca), la ricerca sul linguaggio, la proliferazione delle prospettive musicali hanno un carattere radicalmente sperimentale, proiettato sul futuro, dal primo melodramma romantico fino ad *Aida*. La deliberata contraddizione interna dell'opera accettata come regola del gioco teatrale, tra le leggi auree della convenzione e un lessico straordinariamente avanzato, è l'aspetto più affascinante di quella che è forse la fondamentale esperienza del Rossini serio.

Opera enigmatica, di difficile decifrazione, la *Semiramide* ha trovato un interprete ideale in Pierluigi Pizzi, regista e scenografo. Per Pizzi la *Semiramide* non presenta un luogo geografico definito, né un'ambientazione assiro-babilonese: essa appartiene nel suo pensiero ad una stilizzata cultura neoclassica italo-francese, come testimonianza di una compiaciuta razionalità. Le strutture sceniche e le sottili decorazioni vengono filtrate attraverso i calchi marmorei di Canova. Nella compagnia di canto spicca Lucia Valentini che può reggere oggi al confronto con la Horne del-

le migliori giornate: Katia Ricciarelli è una raffinata protagonista che guarda a Bellini e a Donizetti. Filologica e correttezza la direzione di Alberto Zedda.

Gioacchino Rossini: le sue opere - serie - stanno rientrando in repertorio. La *Semiramide* è stata rappresentata recentemente a Genova e Torino



A Torino le promesse delle punte

Abbandonata per motivi organizzativi la tradizionale sede all'aperto di Villa Celimontana in Roma, il Concorso Nazionale di Balletto si trasferisce da quest'anno al Teatro Nuovo di Torino.

Al passo con i tempi, l'Associazione Nazionale per il Balletto presieduta da Marcella Otinelli, promotrice dal '74 del Concorso, ha trovato nella Martini & Rossi di Torino lo sponsor necessario a sostenere parte dei costi della manifestazione che avrà luogo dal 25 al 28 maggio.

Unico nel suo genere, il Concorso Nazionale di Balletto si propone, come da

MICROSOLCO

Memorabili incontri di due voci

La suggestione e il fascino che suscita l'ascolto di duetti per voci di soprani si è sempre immancabilmente esercitato ogni qualvolta a padroneggiare l'incontro delle due linee vocali e le infinite possibilità ch'esso offriva fosse stato un compositore capace di cogliere e di evidenziare, nell'uguaglianza dei timbri, la diversità degli effetti: basti ricordare quella stupenda pagina che chiude trionfalmente con l'abbraccio di Nerone e Poppea la *Incoronazione* moneterdiana. Famosissima è pure la « Canzonetta sull'aria » delle *Nozze di Figaro*, dove a una Susanna insolitamente dubitosa si oppone una decisivissima Contessa: e appunto con questo delizioso brano si chiude la prima facciata del disco che la Decca ha interamente dedicato al duetto per due soprani. Le splendide voci della Scotto e della Freni eseguono, oltre Mozart, una

bellissima pagina di un'opera di Mercadante, *Le due illustri rivali*, e una romanza di una opera giovanile di Bellini, *Bianca e Fernando*, lievissima nella sua parte iniziale, cui segue, prima che la melodia si dispieghi ampia sostenuta dalle note dell'arpa, un recitativo drammatico estremamente intenso; la seconda facciata del disco è occupata da un duetto tratto dalla *Norma*. A dirigere la National Philharmonic Orchestra è, in questo ultimo brano, Lorenzo Anselmi; per gli altri Leone Magiera. (SXL1 6970).

Beethoven nelle Furtwaengler Edition

Furtwaengler Edition della Fonit Cetra: due dischi dedicati a Beethoven. Della *Sesta sinfonia* diretta dal grande direttore esisteva in commercio una edizione del 1952 con l'Orchestra Filarmonica di Vienna. Questa (FE 5) presentata dalla Fonit-Cetra risale allo stesso anno, ma venne invece realizzata con l'Orchestra Sinfonica della Rai. Permane intatta



La grande ballerina italiana
 Maria Taglioni, sotto
 i cui auspici si svolge
 ogni anno (dal '74) il
 Concorso Nazionale
 di Balletto

statuto, di promuovere la cultura coreica e segnalare le giovani promesse della danza italiana da inserire nella vita artistica nazionale.

Pochi, a tutt'oggi, gli elementi lanciati sulla scena professionale dal Concorso. Probabilmente, in futuro, si renderà opportuno cercare un diverso e proficuo aggancio con la difficile realtà produttiva nazionale. Il problema, comunque, è di prospettiva e non sminuisce certo il merito dell'iniziativa che potrebbe, legittimamente, limitarsi a segnalare e premiare i concorrenti più meritevoli.

La giuria (Carlo Farabone, Walter Venditti, Giancarlo Vantaggio, Diana Ferrara, Jean-Pierre Martal, Luigi Rossi e Lorenzo Tozzi) vaglierà, in tre diverse prove, i candidati della categoria seniores e juniores. Cinquecentomila lire e una medaglia d'oro per il primo classificato. Numerosi premi in danaro e medaglie di varia lega attendono gli altri classificati. La Martini & Rossi, da parte sua, offre ben 10 borse di studio di lire 300.000 ciascuna.

ALDO PAPA

l'individualissima impronta della lettura di Furtwaengler, quella sua tendenza a evitare ogni ovvia aneddotica, rischio cui non rifuggono molti direttori, soprattutto nella *Scène au bord du ruisseau*, mirando a una estrema organicità dello svolgimento, in un discorso che si mantiene sempre essenziale, pur nei tempi estremamente allargati che caratterizzano l'interpretazione furtwaengleriana. Del *Concerto in re maggiore op. 61 per violino e orchestra* esistevano invece ben due edizioni, tutte e due con Yehudi Menuhin. Una con l'Orchestra di Lucerna, che nel 1947 segnò il primo impudissimo incontro tra i due grandi interpreti: direttore e solista riuscirono allora, grazie a una perfetta intesa, a dare un modello di chiarezza interpretativa che restò insuperato. Il secondo incontro, nel 1953 con la Philharmonia, fu meno felice. Questa registrazione della Fonit-Cetra (FE 1) risale anch'essa al 1947, ma si giova di una orchestra diversa, la Berliner Philharmoniker.

OLGA VISENTINI

LA NOTIZIA

Un'Accademia per Firenze

Da qualche giorno la fiorentina Accademia Nazionale Luigi Cherubini di Musica, Lettere ed Arti ha ripreso le sue attività, dopo aver ripristinato l'antico statuto.

«L'Accademia Cherubini è la matrice del conservatorio», dice il maestro Firmino Sifonia, che oggi ricopre i vertici delle due istituzioni, «perché la Scuola di Musica nacque proprio nella sua orbita». Bisogna fare un passo indietro fino al 1811, quando il nuovo assetto dato all'Europa da Napoleone aveva portato sul trono fiorentino Elisa Bonaparte, sposata a Felice Baciocchi: ad imitazione dell'illustre Académie Française fu fondata l'Accademia di Belle Arti che raggruppava in tre classi gli uomini di cultura più rappresentativi. Accanto alle classi di arte del disegno e arti meccaniche, la più numerosa era quella di musica e declamazione. All'interno di quest'ultima classe maturarono le prime iniziative didattiche: la Scuola di Musica che, in un secondo momento, divenne Istituto Musicale, alla cui testa fu chiamato il compositore più in voga del periodo, Giovanni Pacini, ma il Pacini preferì barcamenarsi tra gli Istituti di Firenze e di Lucca, decidendosi poi per il secondo.

La prevalenza di musicisti su letterati e scienziati favorì la nuova denominazione, assunta per onorare il fiorentino Luigi Cherubini, compositore affermatissimo in tutta Europa, soprattutto dopo i successi parigini della *Medée* e dell'*l'opéra en un acte*.

L'Accademia poté contare su associati di grande prestigio: Rossini, Verdi, Boito, Gounod, Ciaikovski, Wagner. «Negli ultimi anni», continua il maestro Sifonia, «l'Accademia aveva continuato un po' nell'ombra la sua attività: scomparsa la norma che prevedeva che il direttore del conservatorio ne divenisse il presidente, tra le due istituzioni non era rimasto che un contatto meramente pratico, poiché l'Accademia aveva (ed ha tuttora) sede in una stanza del conservatorio.

Con il ripristino dell'antico statuto vogliamo sperare in un'immediata ripresa dell'atti-



A Luigi Cherubini è intitolata la fiorentina Accademia di Musica, Lettere ed Arti

vità: riprendere innanzitutto le pubblicazioni (gli *Atti dell'Accademia* venivano pubblicati fin dal 1836), organizzare concerti, seminari ed altre iniziative. Bisognerà che l'Accademia possa fruire dei contributi necessari al suo decollo.

Nel frattempo si è insediato il nuovo consiglio direttivo: Carlo Prosperi, presidente della classe musica, Geno Pampaloni, presidente della classe lettere, Armando Nocentini, presidente della classe arti.

«Collegata intimamente con il conservatorio», termina Sifonia, «l'Accademia potrebbe diventare stimolo e supporto per iniziative culturali di più ampio respiro».

VINCENZO DE VIVO

BREVISSIME

● **MILANO** - Sala Grande del Conservatorio - Venerdì 29 maggio, ore 20,30 - Orchestra Sinfonica e Coro di Milano della Rai - Direttore: Farad Mechatk - Maestro del Coro: Vittorio Rosetta - Soprano: Alessandra Althoff, mezzosoprano: Irina Bogaciowa; tenore: Antonio Savastano; basso: Franco Ruta - Pianisti: B. Canino A. Ballista, V. Balzani, S. Lattes.

Stravinskij; *Les noces*. Sciostakovic; *Sei poesie di Marina Zvetavaeva*, per mezzosoprano e orchestra. Szymanowski; *Sinfonia n. 3 per tenore, coro e orchestra*.

● **TORINO** - Auditorium Rai - Giovedì 28 maggio, ore 21 - Orchestra Sinfonica di Torino della Rai - Direttore: Karl Martin.

Rameau; *Hippolyte et Aricie*, prima e seconda suite. Arrigo: Solarium. Zafred; *Sinfonia n. 8*. Stravinskij; *Le chant du rossignol*, poema sinfonico.

● **ROMA** - Auditorium del Foro Italico - Sabato 30 maggio, ore 21 - Orchestra Sinfonica di Roma della Rai - Direttore: Peter Mauch - Soprano: Barbara Hendricks; baritono: Roland Hermann. Bach; *Cantata BWV 20* (Nuziale) - *Weichet nur Betrübte Schen* - *Cantata BWV 82* - *Ich habe Genuß*.

● **NAPOLI** - Auditorium Rai - Venerdì 29 maggio, ore 19 - Orchestra Scarlatti di Napoli della Rai - Direttore: Franco Caracciolo - Violinista: Giuseppe Prencipe - Clavicembalista: Maria Delle Cave.

Bach; *Concerto in fa min. per clavicembalo e orchestra*, *Concerto in fa min. per violino e orchestra*, *Concerto in mi magg. per violino e orchestra*, *Suite n. 3*.

BORSA DISCO

- 1 Beethoven: *Concerto per pianoforte n. 1* (Michelangelo-Giulini) DG
- 2 Verdi: *Requiem* (Abbado) DG
- 3 Verdi: *Falstaff* (Karajan) Philips
- 4 Verdi: *Pagine inedite* (Pavarotti-Abbado) CETRA
- 5 Verdi: *Aida* (Karajan) EMI
- 6 Rossini: *Sinfonia* (Muti) EMI

I negozi consultati per le classifiche questa settimana sono: Disco-teca Fretina-Consorti (Roma), La Stanza della Musica, Stradivarius (Milano), Centro Disco (Firenze), Bongiovanni (Bologna).

bevvi
granini[®]
i grandi genuini

una carica
di genuinità

granini

Arancia

la più grande bottiglia
di succo più squisito



PRODOTTI E DISTRIBUITI IN ITALIA DA
POMITO S.P.A.

Agenda / libri

IN VETRINA

**La saga di Ged,
l'arcimago**

Dopo la pubblicazione di *Il mago di Earthsea* e di *Le tombe di Atuan*, con *La spiaggia più lontana* (Ed. Nord, 214 pagine, 5000 lire) si conclude il ciclo di Ged di Ursula Le Guin. La saga di Ged è un'allegorica riflessione sull'equilibrio cosmico narrata con rara sapienza e c'è chi la paragona al *Signore degli anelli* di Tolkien. In *La spiaggia più lontana* la pace che sembrava tornata nel mondo fatato di Earthsea dopo la riconquista da parte di Ged della metà mancante dell'anello magico di Erreth-Akbe nei labirinti oscuri delle tombe di Atuan è di nuovo in pericolo: Arren, il giovane principe di Enled, la più antica casta di Earthsea, viene personalmente all'isola di Roke per avvertire l'arcimago Ged, ormai maturo e famoso in tutto il mondo, che la magia va scomparendo in tutte le terre del Nord.



Nessuno sa il perché, ma gli antichi incantesimi non funzionano più e i maghi vanno perdendo la conoscenza della « lingua antica » che era alla base della loro forza. Così per scoprire da dove provenga questa minaccia, che allarga con tanta rapidità la sua sfera d'influenza, Ged e Arren, l'uomo saggio e il fanciullo inesperto, partono per un viaggio che sarà una vera e propria odissea: un lungo vagabondare attraverso le isole e le genti di Earthsea che li porterà ad affrontare pericoli di tutti i generi, fino a giungere all'ultima spiaggia, a Selidor, l'isola all'estremità del mondo dove risiedono i draghi, ed ancora più oltre, in un luogo desolato dal quale nessuno ha fatto mai ritorno.

Di notevole interesse è anche la ristampa di *Le Sirene di Titano* (Ed. Nord, 224 pagine, 5000 lire) di Vonnegut. Una « space-opera » ben nota agli appassionati del genere, una satira tagliente narrata con quello stile che ha fatto definire Vonnegut da Graham Greene « uno dei maggiori scrittori americani viventi ».

FRANCO SCAGLIA

Tutti i racconti di Arpino: ecco il primo volume

Giovanni Arpino
UN GRAN MARE DI GENTE
 Rizzoli, Milano
 330 pagine, 9000 lire

Arpino decide di riordinare e raccogliere tutte le storie « brevi », edite e inedite, scritte in un arco di trent'anni. E non dev'esser fatica da poco per lui, lo presumo (per quel che lo conosco) ostile a similitudini che richiedono puntiglio da archivistica. Tant'è vero che ha sbagliato i calcoli, si dice, e dal progettato « volume unico » è dovuto passare a tre. Ecco il primo, ed è subito festa per il lettore, anche per quello — ma ce ne sono molti? — che per la prima volta s'accosti al mondo variegato e multiforme di questo scrittore duttile e coerente insieme, così abile sempre nel conciliare fantasia bizzarra e acuta, dolorosa indagine della realtà. Non a caso il libro è diviso in due parti, *Storie fantastiche* e *Storie quotidiane* (e in fondo le non molte pagine del Dia-

rio bestiario): sono i due poli, ma non direi opposti, sui quali s'incentra l'assidua riflessione di Arpino sulla condizione dell'uomo — *Un gran mare di gente*, appunto, dice il titolo —, sulla pena di vivere, ora affidata al guizzo dell'immaginazione più azzardata, fino ai limiti del grottesco, ora invece all'analisi attenta dei fatti apparentemente più semplici, degli accadimenti in superficie più banali.

In un panorama così ampio, in un arco di esiti narrativi così esteso nel tempo (sono quarantun racconti, a parte il *Diario bestiario*), impossibile segnalare al lettore questo o quel titolo, senza il pericolo d'esser troppo soggettivi nella scelta: e tuttavia voglio ricordare, proprio all'inizio della raccolta, *Gaby la nana*, del 1965, dove il grottesco si stempera in una commossa tenerezza; e, come esempio d'impetosa raggelante rappresentazione della noia quotidiana, della fatica di esistere,



Lo scrittore Giovanni Arpino

L'erba buona, un « interno con famiglia » giocato con ironica amarezza.

Lascio al lettore poi il gusto di confrontare l'Arpino di oggi con quello di ieri, di rintracciare se è possibile le linee di fondo del suo itinerario di narratore dagli esordi alle prove più recenti: convinto che si troverà d'accordo nel riconoscergli un'emulazione fedeltà al proprio mondo fantastico, una singolarità di scelte e di prospettive che non tiene conto delle mode e dei mutamenti del gusto.

p. g. m.

Sport ma con un po' di umorismo

Il boom della grafica continua. La satira politica s'è fatta spazio tra le colonne dei quotidiani, nelle pagine dei settimanali. Il disegno, con vari autori e diverse scuole, s'è impadronito della Storia, quella antica e quella moderna. L'immagine disegnata è il supporto indispensabile per imparare le lingue, per conoscere la scienza, per conosciere la satira, per divertirsi, evadere, sognare (dallo storico *Linus a Metal hurlant*, a *Totem o Félicité*, gli ultimi periodici del settore). E oggi, edito dal CONI, è la volta di *L'umorismo e lo sport*, un volume di « graffi e sorrisi in punta di matita »: un'antologia di vignette umoristiche presentate alla Mostra internazionale che viene organizzata ad Ancona dal Centro sportivo Riviera del Conero da una decina d'anni. Sono oltre trecento disegni a colori e in bianco e nero che prendono di mira (non sempre a fuoco) il mondo sportivo dai giochi olimpici al totocalcio, alle varie specialità al calcio, come l'attualissima vignetta di Bacci del 1975 che riproduciamo qui a fianco.

(P. GR.)



NARRATIVA

Nelson Cenci: « Ritorno ». Quasi contemporaneamente alla 54ª adunata nazionale degli alpini è uscito questo libro di Cenci, ufficiale degli alpini nel Battaglione Vestone, della Divisione Tridentina, che narra l'odissea del suo reparto attraverso la pianura russa fino alle montagne del Caucaso ed il suo ritorno, ferito, verso casa e la libertà. (Ed. Rizzoli, 143 pagine, 5500 lire).



REVISTE

« Scienza 81 ». Edizione italiana di *Scienze 81*, pubblicata in America dalla AAAS, l'autorevole associazione internazionale di scienziati e ricercatori, è il nuovo mensile che « si propone di tenere i lettori al corrente delle più recenti scoperte scientifiche, analizzandone gli aspetti positivi e i rischi, le applicazioni e le prospettive ». (Ed. Fabbri, 104 pagine, 2500 lire).



ARTE

Giuseppe Consoli: « Messina, Museo Regionale ». E' un volume della collana « Musei d'Italia - Meraviglie d'Italia », diretta da Carlo L. Ragghianti: cataloghi ricchi di informazioni e di illustrazioni, indispensabili per i visitatori dei musei grandi e piccoli del nostro Paese, per gli studiosi ma anche per i non specialisti. (Ed. Calderini, 127 pagine, 15.000 lire).

I PIU' LETTI

NARRATIVA

- 1) Chiara: Vedrò Singapore? (Mondadori)
- 2) Eco: Il nome della rosa (Bompiani)
- 3) Allen: Effetti collaterali (Bompiani)
- 4) Prisco: Le parole del silenzio (Rizzoli)
- 5) Bufalino: Diceria dell'untore (Sellerio)

- 3) Grillandi: La Bella Otero (Rusconi)
- 4) Montanelli e Cervi: L'Italia dell'Asse (Rizzoli)
- 5) Ronchey: USA-URSS, i giganti maiati (Rizzoli)

RAGAZZI

- 1) Bis - La sfida della magia (ERI)
- 2) Albertazzi: Il bugiardo la mosca e il re (Stampatori)
- 3) Bernardini: Bobbi va a scuola (ERI)
- 4) Cremaschi: Prigionieri degli Otrix (SEI)
- 5) Lazzarato: Il filo del racconto (Fatatrac)

SAGGISTICA E VARIA

- 1) Azolline: Senza cuore (Rizzoli)
- 2) Farnetti: Gli ultimi avventurieri (Mondadori)

Collaborano alla compilazione delle nostre classifiche 30 librerie di diverse città italiane consultate direttamente, 10 per ciascuna settimana. Per questo numero hanno risposto: Petrini (Torino), Gavour (Milano), Tarantola (Venezia), Di Stefano (Genova), Zanichelli (Bologna), Feltrinelli (Firenze), Croce (Roma), Internazionale Guida di Piazza Martiri (Napoli), Minerva (Bari), Dessì (Cagliari).

Per esempio: un bambino di otto anni

Il senso della storia è una delle cose che i bambini acquistano con più fatica, poiché non ne hanno esperienza, riescono a malapena a immaginare il tempo dei nonni. L'incontro con le antiche civiltà è traumatico: passeggiata in un museo dove persone e luoghi sembrano tutti uguali. Ma finalmente anche la storia, nei libri di scuola, sta cambiando. Nell'ultimo sussidiario della NIEP, Nuova Italia Educazione Primaria (*Per esempio*, tre volumi per 3°, 4° e 5° elementare), la storia viene incontro con la faccia di un bambino di

otto anni che ha già il suo passato: lui stesso in culla, suo nonno quando faceva il militare; la pagella del nonno quando era ragazzo, i genitori del nonno da fidanzati. E' uno dei tanti segni di una rivoluzione didattica. Va ne citiamo altri: il testo fa i conti con l'immagine, racconta soltanto quello che l'immagine non può dire, la statistica entra un po' qua un po' là offrendo la possibilità di capire, anche visivamente, come il ragionamento astratto possa aiutare a districarsi nel groviglio delle diversità della vita. Mentre i libri non scolastici per ragazzi acquistano sempre più sapore di scuola, i libri scolastici lo vanno perdendo. Includono persino favola e fumetto.

LA TV DEGLI ALTRI



Obiettivo neozelandese

Tre giornalisti, un regista (Michael Stedman) e una segretaria di produzione: questa è l'equipe fissa di *Stop on...* (che in inglese significa *Obiettivo su...*), settimanale per ragazzi di attualità, scienza e tecnica messo in onda dalla Televisione One neozelandese. In ogni numero l'obiettivo viene punta-

to su un argomento diverso: ogni scoperta è raccontata come un'avventura meravigliosa senza perder d'occhio il rigore dell'informazione scientifica. Le quattro bambine della foto, in costume fine secolo dietro un'antica macchina da ripresa, conducono una puntata dedicata alla storia della cinematografia e mostrano un « si gira » in tutto simile a quelli dei fratelli Lumière.

SCAFFALE



Insegnante di italiano e latino in un liceo di Genova, critico letterario e teatrale, Clara Rubbi ottenne il Bancarellino 1980 per il romanzo fantascientifico *Giaciazione anno 2079* pubblicato dalla SEI nei « nuovi adulti ». Ora, nella stessa collana, esce il seguito di quella storia, *Navigatori oltre lo spazio*. Abbandonando la Terra sconvolta da un secondo diluvio i protagonisti, ingoiati da un buco nero, approdano in un'altra dimensione, ove il nostro tempo terreno viene conservato per sempre (168 pagine, L. 5000).



Il manifesto dello Stabile di Torino sulla Festa Internazionale di Teatro per Ragazzi

Teatro ragazzi: « e di sera per gli altri »

Dal 21 aprile al 10 maggio, a Torino, la Festa Internazionale di Teatro per Ragazzi, alla terza edizione, ha incluso quest'anno un'appendice: « e di sera per gli altri ». Gli « altri » sono gli adulti, a cui lo Stabile di Torino ha riservato l'anteprima serale di ogni spettacolo, per coinvolgerli in un'esperienza che ha riguardato, nei dieci mesi precedenti, i loro figli. Tra luglio e settembre '80 infatti i bambini hanno avuto 78 rappresentazioni di 11 compagnie e durante l'anno scolastico bambini e ragazzi della scuola del-

l'obbligo 188 rappresentazioni di 24 compagnie. Per i ragazzi della media superiore i laboratori interdisciplinari di Teatro e Didattica sulla Commedia dell'arte e il suo tempo, alfabetizzazione teatrale, la pratica teatrale nella scuola. In cartellone, per la Festa Internazionale, dieci spettacoli (cinque provenienti da Germania Federale, Francia, Jugoslavia, Spagna), una mostra sui rapporti tra il teatro dei pupazzi, fumetto e cartoon, e gli spettacoli di due medie superiori elaborati nel corso dei laboratori di Teatro-didattica: le *Cronache dal gabinetto del re* del liceo scientifico N. Copernico di Torino e *Trebbeffe* dell'Istituto Tecnico M. Bruniva di Pinerolo.

dite la vostra

Fino a ieri la critica televisiva, sui giornali, l'hanno fatta i grandi. Vi offriamo questo spazio perché possiate farla voi, bambini e ragazzi, la critica TV.

« Ho letto un libro che mi è piaciuto molto, si intitola *I mumin* e parla di certi animalini che sono gnomi ipopotami e vivono nell'alto Nord. Mi hanno raccontato le mie sorelle che hanno visto in televisione qualche anno fa questa storia e chiedo se è possibile una replica » (Cristina, 10 anni, Trieste).

« Abbiamo letto in classe sui giornali che ogni tanto ci sono delle mostre sulle opere di Rodari. Vogliamo proporre che venga fatta una trasmissione con i film e altre cose però che non sia un dibattito noioso ma proprio una cosa da vedere. Per esempio abbiamo letto

che c'è un film che si chiama *La torta in cielo* che è già stato trasmesso due anni fa e che molti non hanno visto » (Mario, Francesco, Ivan, Roberto, Luigi, I media, Cremona).

« Perché non fate un telegiornale dei bambini, per raccontare anche ai grandi tutte le cose che si fanno in Italia e nel mondo per i bambini? Noi leggiamo i giornali in classe e troviamo sempre delle notizie corte che dicono di teatro e di mostre e di altre cose che ci riguardano. E sono sempre cose non da leggere ma da vedere... » (Sebastiano Pirri, Palermo).

MANDATE LA VOSTRA CRITICA TELEVISIVA A: RADIO-CORRIERE TV-RAGAZZI, via Romagnolo 1/b, Roma.



Alla riscoperta della città rinascimentale

La città, momento di incontro tra luogo e vita dell'uomo, è un susseguirsi di costruzioni eseguite in diverse epoche.

Soprattutto le città italiane sono una clamorosa prova di questo, poiché conservano molteplici memorie di diverse città che sono cresciute le une accanto, o addirittura sopra, le altre.

Uno stile, una città di Donato Goffredo, regia di Roque Oppedisano (ogni mercoledì e venerdì, Rete 2, ore 13,30) ricostruisce questa settimana la storia di tre stili: il romanico, il gotico e il rinascimento, illustrando lo svolgimento di ricerca, tra esperienze, tentativi, influenze, che ha segnato il cammino espressivo di tanti artisti, in rapporto alla storia culturale del proprio tempo.

Il Rinascimento, in particolare, ebbe un felice sviluppo

a Firenze, una delle città che viene visitata appunto dalla trasmissione.

Sin dai primissimi anni del Quattrocento prese infatti il via a Firenze un processo di profonda modificazione dei fini e dei modi dell'operare artistico.

La riscoperta e lo studio dell'antichità classica in arte, come nella letteratura e nelle scienze, costituirono un elemento fondamentale, anche se non esclusivo, per un rinnovato modo di porsi di fronte alla storia e quindi di fronte alla società di quei tempi.

Nel campo specifico dell'architettura i monumenti della romanità non vennero visti come semplici repertori di modelli formali da imitare. Di essi si studiarono invece i sistemi costruttivi, le planimetrie, i rapporti proporzionali, tutto ciò che rivestiva interesse dal punto di vista intellettuale.

L'architetto rinascimentale,

incarnato nel primo '400 da Filippo Brunelleschi e codificato in forme anche letterarie da Leon Battista Alberti, era dunque essenzialmente un intellettuale.

Era colui che progettava l'opera, colui che ne determinava i contenuti formali e ideologici, e non soltanto, come avveniva nell'antichità, colui che eseguiva le idee di altri.

Sulla riscoperta della prospettiva, uno dei temi fondamentali della cultura figurativa fiorentina del '400, e sulla elaborazione della «teoria delle proporzioni» si sofferma la trasmissione che visita alcuni dei più significativi monumenti di Firenze realizzati in quell'epoca, tra i quali la Chiesa di S. Lorenzo, il Palazzo Rucellai, costruito intorno al 1450 sotto la direzione di Bernardo Rossellino, nonché la Biblioteca del Convento di S. Marco, realizzata dall'architetto Michelozzo di Bartolomeo, su commissione di Co-

simo il Vecchio e Lorenzo dei Medici.

Il Rinascimento può quindi essere visto come età in cui si è cercato di raggiungere il miracolo sia di una città ideale sia di una città viva. Ma è un miracolo che non si ripeterà più in seguito.

Come si sottolinea durante la trasmissione, le città ideali resteranno nella storia successiva come segni o apparizioni staccate dalla realtà della città umana.

Si pensi ad esempio a creazioni che si pongono come simbolo (piazza san Pietro del Bernini, a Roma, del tutto estranea al borgo che le sorgeva intorno), oppure che si pongono come miti e utopie che vogliono rimodellare la città secondo proprie norme che possono essere estetiche o ideologiche (si ricordi la città liberty nel quartiere Coppedè di Roma o la città novecentista costruita all'EUR).

MONICA BERNATH



Olio Tropicale Nivea con Cocco. Abbronzatura tropicale, intensa quanto vuoi.

Nivea Solare

La linea dei prodotti che fanno amico il sole.

HIT PARADE

tutte le canzoni di

Non posso perderti di Bobby Solo è da dodici settimane in classifica fra i 45 giri



45 giri / i primi dieci

- * (1) **1** Sarà perché ti amo - Ricchi e Poveri (Baby Records)
- (3) **2** Amoureux solitaires - Liò (CGD)
- (4) **3** Woman in love - Barbra Streisand (CBS)
- (5) **4** Johnny and Mary - Robert Palmer (Ricordi)
- (2) **5** Gioca iouer - Claudio Cecchetto (Itmania/Fonit-Cetra)
- (7) **6** Semplice - Gianni Togni (Paradiso/CGD)
- (6) **7** Maledetta primavera - Loretta Goggi (WEA)
- (8) **8** Enola gay - Orchestral Manoevres in the Dark (Ricordi)
- (9) **9** Ti rockero - Heather Parisi (CGD)
- (10) **10** Non posso perderti - Bobby Solo (EMI)

Barbra Streisand è ai vertici della Hit Parade sia nei 45 giri sia nei 33



ascoltateli alla radio e vedeteli in TV

45 giri / dischi caldi

- (15) **11** Tunnel of love - Dire Straits (Polygram)
- (16) **12** Woman - John Lennon (Geffen/WEA)
- (13) **13** Per Elisa - Alice (EMI)
- (11) **14** Bia la sfida della magia - I Piccoli Stregoni (Fonit-Cetra)
- (12) **15** Questo amore non si tocca - Gianni Bella (CGD)
- (14) **16** Ancora - Eduardo De Crescenzo (Ricordi)
- (18) **17** I ragazzi che si amano - Collage (Lupus)
- (17) **18** Roma spogliata - Luca Barbarossa (Fonit-Cetra)
- (19) **19** Cervo a primavera - Riccardo Cocciante (RCA)
- (20) **20** Tu cosa fai stasera? - Dario Baldan Bembo (CGD)

Dove alla radio e alla TV

Le classifiche discografiche pubblicate in questa pagina vengono presentate nel corso di alcune trasmissioni radiofoniche e televisive con questo « calendario »:

RADIOEUE

Hit Parade - venerdì, ore 12,45 (replica: sabato, ore 15,42)

Hit Parade 2 (dischi caldi) - domenica, ore 12,45

Long Playing Hit - sabato, ore 11

RETE I TV

Discoring - domenica, ore 14,45

33 giri / i primi dieci

- * (2) **1** Rondò Veneziano - Rondò Veneziano (Baby Records)
- (1) **2** Making movies - Dire Straits (Polygram)
- (4) **3** Icaro - Renato Zero (Zerolandia/RCA)
- (3) **4** Guilty - Barbra Streisand (CBS)
- (5) **5** Tutto Sanremo '81 - Vari (Polydor)
- (7) **6** Sensitive & Delicate - Stephen Schiaks (Baby Records)
- (6) **7** Pleasure - Stephen Schiaks (Baby Records)
- (11) **8** Dalla - Lucio Dalla (RCA)
- (8) **9** Cervo a primavera - Riccardo Cocciante (RCA)
- (9) **10** Double fantasy - John Lennon-Yoko Ono (WEA)

33 giri / dischi caldi

- (15) **11** Liò - Liò (Ariola/CGD)
- (14) **12** Amanti - Julio Iglesias (CBS)
- (10) **13** Certi momenti - Pierangelo Bertoli (Ascolto/CGD)
- (12) **14** Le mie strade - Gianni Togni (Paradiso/CGD)
- (13) **15** Pooh 1978/1981 - Pooh (CGD)
- (20) **16** Face value - Phil Collins (Atlantic/WEA)
- (17) **17** Christopher Cross - Christopher Cross (WEA)
- (16) **18** In concerto - Fabrizio De André (Ricordi)
- (n) **19** Al centro della musica - Ron (Spaghetti/RCA)
- (18) **20** Back in black - AC/DC (Atlantic/WEA)

* Precedente posizione in classifica
(n) Nuova presenza fra i primi 20



Il 45 giri dei Dire Straits, Tunnel of love, è da sette settimane in classifica. Il long-playing Making movies è invece da venticinque in Hit Parade

Il capo-gruppo suona il corno

Publicato dalla ECM, «Faces» (1176) è il primo LP importante inciso da John Clark in veste di capo-gruppo. 37 anni, nato a Brooklyn, studi musicali classici, John ha all'attivo molti dischi come gregario con Carla Bley, Gato Barbieri, Joni Mitchell, Diana Ross e i Pink Floyd. La sua specialità è il corno francese,



strumento che nel jazz ha avuto finora pochissimi solisti di spicco (Julius Watkins, John Graas) e che nel disco ora uscito è affiancato al violoncello di David Darling, al vibratone e alla marimba di David Friedman e alla batteria di Jon Christensen. La musica prodotta da questo inconsueto quartetto si avvicina in qualche episodio ad atmosfere di gusto classicheggiante, in altri si muove su un terreno

più decisamente jazzistico con qualche eco di rock. Le incisioni meglio riuscite sono quelle della seconda facciata, specie *Silver Rain*, gustosa composizione dello stesso John Clark, e *You did it, you did it!*, tenera ballata che porta la firma dei quattro musicisti del gruppo. Gli altri titoli: *The Abhà Kingdom*, *Lament*, *Faces in the fire* e *Faces in the sky*.

★★★

S. G. B.

Pendolare del jazz europeo

Riccardo Del Fra, giovane contrabbassista romano di valore (classe 1956), è diventato un pendolare del jazz europeo: in Italia suona col gruppo del pianista Enrico Pieranunzi, in Francia e in Belgio col quartetto del batterista americano Al Levitt, accanto al sassofonista Jacques Pelzer e al pianista Dennis



Luxion. Con quest'ultima formazione ha inciso un ottimo microscopio, «Stella Levitt», per la Polydor francese (2393281). Californiana d'origine messicana, Stella è la moglie di Al coj quale vive in Europa da sei anni. E' una cantante garbata che sa adattarsi alle esigenze del quartetto, specie in brani come *Note so high* (di cui è autrice), *Alfie* di Bacharach e *It's impossible* di Manzanero. Gli al-

tri pezzi eseguiti sono *May I come in* di Fischer, *The night has thousand eyes* di Brannin, *Social call* di Gigi Gryce e *Heaven's doors are open wide* di Tadd Dameron. Qui sono in migliore evidenza i solisti, e Riccardo Del Fra si mette in luce con la sua capacità «naturale» di stabilire brillanti dialoghi col sax contralto di Pelzer e col pianoforte di Luxion.

★★★

S. G. B.

La nostalgia mette la maschera

Brandelli di famose canzoni americane divorate dagli applausi al primo accenno del refrain; parodie in un inglese mezzo maccheronico dei duetti appassionati dei grandi film musicali; un *Some of these days* alla maniera delle «jam session» caserecce di una volta; intermezzi napoletani e sprazzi di free jazz; un



Black Mountain Blues volutamente tragicomico e soprattutto tanta nostalgia per il periodo in cui i musicisti s'impegnavano, magari sbagliando, in uno sforzo creativo: questi i principali ingredienti di «Swimming Pool Orchestra», album che Mario Schiano e Tommaso Vittorini hanno realizzato per i Dischi della Quercia (Q 28011). All'impresa, felicemente riuscita nel segno d'una pungente iro-

nia piuttosto insolita nella produzione nostrana, ha collaborato l'attore-cantante Umberto d'Ambrosio, noto come Trottolino nel mondo dell'avanspettacolo partenopeo e che interpreta fra l'altro un piccolo capolavoro: «O vero free». Ne sono autori gli stessi Schiano e Vittorini che suonano tutti gli strumenti e gli aggeggi usati nella registrazione.

★★★

S. G. B.

Musica d'epoca e italiano medio

Proseguono le pubblicazioni della preziosa collana curata da Paquillo del Bosco che raccoglie le vecchie incisioni di cinquant'anni di canzoni italiane dal 1890 al 1940. Recentemente è uscito «Ma... cos'è questa crisi? vol. 2» (Cetra FC 3622). E' il secondo disco dedicato a questo famoso interprete degli anni



'30. La scelta questa volta è indirizzata verso la produzione più «politica» di De Angelis. Nell'album sono presentati i suoi cavalli di battaglia come la tagliente *Una volta... non c'era Mussolini*, graffiante fotografia dei luoghi comuni del «ducismo», *Lo sport delle parole*, sarcastica accusa dell'oratoria dell'epoca, oppure la divertente canzone contro il maschilismo nazionalista *Luialì*. In questi motivi quasi

identici nello sviluppo con strofe e ritornello De Angelis presenta un quadro dell'italiano medio di quell'epoca. Tempi e ritmi «italici» raccontano i vizi di quel periodo in modo ironico. I temi da colpire sono molti, dall'abuso di raccomandazioni fino all'arismo. De Angelis, nome d'arte di Rodolfo Tonino, riesce con efficacia a delineare tipi e personaggi, cronaca e satira.

★★★

M. C.

Chiaro di luna per Luciano Rossi

Chi non ricorda la divertente canzone alla romana *Ammazzeate oh* che alcuni anni fa riscosse un notevole successo. Quel motivo fece conoscere a tutti un giovane cantautore, Luciano Rossi. Da allora questo musicista ha fatto molta strada ed ha inciso numerosi LP. L'ultima sua fatica discografica è uscita proprio



in questi giorni, «Luciano Rossi» (Ariston AR LP 12381). L'album è un inno alla musica sentimentale-romantica. Rossi racconta tenere storie d'amore, incontri serali al chiaro di luna, baci rubati durante lunghe passeggiate. Tra la vasta schiera dei nuovi cantautori Rossi sembra quasi un isolato, chiuso nel suo mondo pulito. Le sue musiche, dalle atmosfere dolci e dai suoni delicati, portano per mano

l'ascoltatore verso viaggi di velieri alla ricerca di isole lontane.

Come si vede un mondo tutto sommato irrealde dove regna la fantasia. Ma non si tratta di fuga verso l'evasione. Nelle canzoni di Rossi c'è solo una ricerca disperata dell'amore. E per un cantautore romantico che c'è di male?

★★★

M. C.

Immobili laccati

È tipica dei momenti storici di transizione una certa confusione di idee e un certo inaridimento della vena creativa: anche perché il periodo in cui viviamo è caratterizzato dalla fretta, dalla necessità di bruciare le tappe e di inventare, a ritmi sempre più brevi e convulsi, cose nuove e diverse. È questa una delle ragioni per cui, in periodi di incertezza, ci si rivolge volentieri al passato per cercarvi fonti di ispirazioni.

Di qui la fortunata serie di « revivals »

che investe un po' tutta la produzione di oggetti di uso comune: vestiti, mobili, oggetti, persino canzoni che, a distanza di anni, ci vengono riproposti, in versione rivaduta e corretta, aderente al momento. Queste proposte, che qualche volta assumono il preciso significato di un'autentica « rivalutazione », sono quasi sempre accolte con molto favore, anche

perché questi oggetti trasmettono quello stesso senso di pace e di sicurezza che sentiamo in noi riconoscendo tra la folla il volto di una persona amica.

La scelta della linea, il gusto del colore, la preferenza per un materiale caratterizzano il nostro modo di vivere con gli altri.



Un chiaro riferimento al « deco » questa camera da pranzo, in lacca rossa con ripiani in marmo nero « Marquina », sedia imbottita Big. Ditta Mariani
Perticato Mariano C (Como)

Sagome e cassetti laccati in nero, antine in cuoio, molto anni '30, ripiani del tavolo e del mobile in travertino « Alambra », sedia imbottita Dili. Ditta Mariani
Perticato Mariano C (Como)

CRUCIVERBA

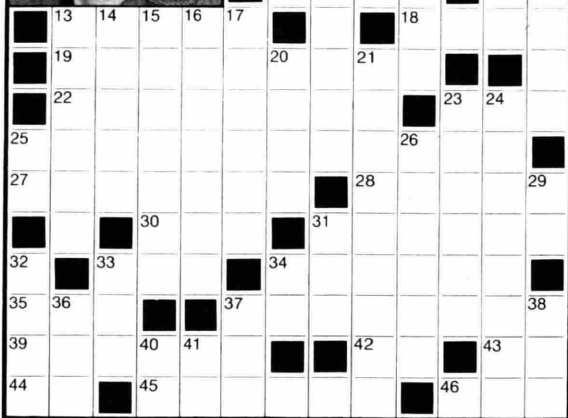

ORIZZONTALI: 1. Iniziali di Celentano - 3. Jean attore - 7. Con Tano nello sceneggiato « La felicità » - 9. Breve opera in versi - 10. Deve essere corretto - 11. Si canta in coro - 12. Articolo maschile - 13. Roger regista - 18. Capitale coreana - 19. L'attrice raffigurata nello schema - 22. Ve la dà lui... deppò Grillo - 23. Ovest Sud-Ovest - 25. Ne parlò Giuseppe Marotta - 27. Era una trasmissione per i piccini - 28. Si oppongono ai difetti - 30. Andato, partito - 31. Famoso Power del cinema - 33. Vale anche dopo - 34. Lo è il randello - 35. La Cercato - 37. Apprendere la lezione - 39. Il cantante Bosè - 42. La fine di Kaye - 43. Il giallista Wallace (iniziali) - 44. Iniziali della Aldini - 45. Telefilm con Victoria Principal - 46. C'è della ragione.

VERTICALI: 1. Strumenti a corde - 2. Con fiori, quadri e picche - 3. Un noto... Luca - 4. Gravosi, pesanti - 5. Parti d'un pagamento - 6. Il nome dello scrittore Sciascia - 8. Ci dava le previsioni del tempo - 12. Due di luglio - 13. Una non dimenticata Bice - 14. Tutt'altro che genese - 15. Il diavolo in persona - 16. Non ancora pubblicati - 17. Lo hanno certe armi da fuoco - 20. Il nome di Manfredi - 21. I telefilm con Fonzie - 23. Scivolosa per l'unto - 24. Una Simone del cinema francese - 25. Iniziali di Toffolo - 26. Fa rizzare i capelli - 29. Due di ieri - 31. Precede « secret » - 32. Franca attrice - 33. Tre lettere per pagina - 34. Iniziali di Manfredi - 36. Piccola strega TV - 37. Illustrate in breve - 38. La Aulin - 40. Udine - 41. Era senza consonante.

GRAFILMA

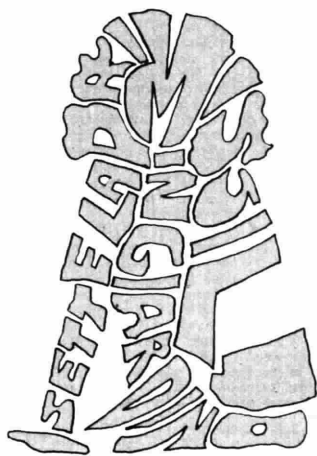

Chi è l'attrice del disegno?

MOSAICO

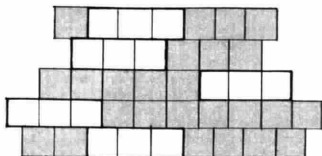

Raggruppare a due a due le parole date, in modo da formare cinque nuove parole e inserirle nello schema.

Se la soluzione sarà esatta, le lettere che appariranno nelle caselle bianche, lette di seguito, formeranno il nome e cognome di un noto regista televisivo.

CANTI - CAST-ELLO-FALLI-INQUI-MENTO-NA-NATO-ONE-STA

ANAGRAMMA

LUCIO DALLA - VI

Sotto il nome di un già noto cantante si cela un altro famoso cantante italiano. Di chi si tratta?

REBUS

Frase:
6, 1, 7



SOLUZIONI

gramma Claudio Villa.
= Antonio Fajoli; Ana-
Fallimento - inquinamento
tine - Oreste - Castello -
tine Collins; Mosaico: Can-
= guida cavalli; Grafima:
Rebus: Guida Ri; CA Villi



onde e suoni

TV color a giudizio

« Mio padre ha acquistato un TV color. In linea di massima siamo contenti dell'acquisto fatto. Tra i vari motivi che hanno indotto mio padre a scegliere questo televisore ve n'era uno particolarmente importante: il box "Hi-Fi". Dopo la messa a punto e l'installazione ho amaramente constatato che l'audio non può certamente definirsi "Hi-Fi", inoltre deve essere mantenuto sempre sui livelli minimi indispensabili altrimenti si sentono fastidiosissimi fruscii e ticchettii metallici.

Il rivenditore ci ha assicurato che il televisore è predisposto per la ricezione del teletext... Il libretto d'istruzioni è piuttosto sommario circa la ricezione di questo servizio. Potrebbe lei cortesemente dirmi con certezza se il televisore ha i requisiti indicati? Ho letto sul Radiocorriere TV che la Rai ha iniziato a trasmettere sperimentalmente il teletext dal 30 marzo: vorrei sapere quando tale servizio sarà operativo anche in Puglia e su quale canale - (Vincenzo Garofalo - Palese, Bari).

Per quanto riguarda la caratteristica Hi-Fi, sono certo che il suo televisore è perfettamente a posto « internamente », cioè la sua sezione amplificatrice ha potenze e banda passante (non superiore però ai 15 KHz) sufficienti per poter alimentare un diffusore (o diffusori esterni) di buone prestazioni. Perciò il difetto del suo televisore va attribuito o ad un'insufficiente intensità del segnale di antenna o ad un cattivo contatto nel collegamento.

La predisposizione del televisore al teletext, non significa l'istantanea ed immediata ricezione di un'eventuale emissione del relativo segnale, ma soltanto che nell'interno del televisore stesso ci sono spazio e connessioni predisposte per introdurre un organo per la decodifica di segnali teletext, che la ditta fabbricherà e venderà quando il teletext sarà meglio definito come standard di trasmissione.

A tale proposito ricordo che in Italia, come anche in altri Paesi Europei, si fanno esperimenti tecnici, per osservare il comportamento dei vari sistemi proposti per la normalizzazione internazionale in situazioni di ricezione particolari (fra le montagne) e in presenza di impianti centralizzati d'antenna complicati, come sono quelli. Oggi impiegati per la ricezione di molte stazioni locali. In Italia tali esperimenti sono condotti dalla Rai e sono, per ora, limitati ad una piccola zona geografica.

Cambio di cartuccia

« Sono in possesso di un complesso Hi-Fi che mi ha dato molte soddisfazioni nell'ascolto di musica classica e lirica. Per la irreperibilità della punta di diamante adatta, ho dovuto far cambiare la cartuccia originale PE 9000 con una ES 70 della Excelsound. Mi pare che l'apparecchio non renda più come prima... » (Gabriele Bellizzi - Albisola Marina).

Secondo le istruzioni il suo complesso

può lavorare con testine magnetiche Shure tipo M 75 che sono paragonabili, come cedevolezza e forza d'appoggio minima, alla ES 70 della Excelsound che sta utilizzando. Non avrei quindi nulla da obiettare sulla scelta; tuttavia se volesse usare una testina più moderna con puntina ellittica le consiglierò la M 75 il tipo 2 della Shure. Non conoscendo gli altri componenti del suo impianto non posso darle consigli per il rinnovamento.

Stereofonia sperimentale

« Sul Radiocorriere TV tutte le settimane compare un "trafiletto" intitolato Stereofonia. Informa che determinati programmi sono diffusi per alcune stazioni in FM "sperimentalmente" in stereofonia. Come si può parlare di sperimentazione se tutti i programmi radio delle nazioni evolute sono trasmessi da anni e anni in stereofonia? » (Nicola Liscio - Civitanova Marche).

Per ottemperare a quanto previsto dalla convenzione del 1975, la Rai sta per ultimare i lavori di trasformazione di alcuni studi e delle reti radiofoniche MF per renderle atte alle trasmissioni steres; su scala nazionale. I lavori, iniziati verso il 1977, comprendevano la trasformazione e il potenziamento di centinaia di stazioni MF e di migliaia di chilometri di circuiti in ponte radio o in cavo. Che la Rai sia stata battuta sul tempo dalle stazioni private è vero: ma ci sono fondate ragioni e giustificazioni. Anzitutto le private non avevano da costruire studi di produzione e collegamenti: gli apparati per la messa in onda in genere coabitano con il trasmettitore e vi sono collegati da pochi metri di cavo. E' inoltre da ricordare che l'introduzione del progetto stereofonia nella convenzione è stata preceduta da varie sollecitazioni al Ministero delle Poste dalla Rai, che già alla fine degli anni Sessanta desiderava essere autorizzata ad assumere iniziative più ampie nel settore. Lo stato sperimentale delle trasmissioni non ha alcun significato tecnico, ma solo quello di sottolineare l'intento della Rai di ampliare la stereofonia, appena possibile.

Tre testine

« Vorrei completare l'impianto con un sintonizzatore, e un registratore, possibilmente dotato di tre testine, Dolby, e predisposto all'uso di nastri al Metal. Quali marche e modelli mi consiglia? » (Luciano Cassiano - Bassano del Grappa).

Una testina in più in un registratore che consente il « monitor » in fase di registrazione, fa saltare il suo prezzo di almeno sessantamila lire, ma gli dà una flessibilità particolarmente apprezzata da chi lo usa molto per registrazioni. Tipico esempio di registratore a cassetta che corrisponde alle sue esigenze è il modello TEAC C2 le cui caratteristiche di qualità e di funzionalità sono veramente eccellenti. Per il sintonizzatore mi orienterei su un modello molto selettivo, per ridurre il pericolo di interferenze da stazioni vicine: segnalò il Nakamichi 30 e il Luxman T-110.

ENZO CASTELLI

DUE PAROLE

di PADRE CREMONA

Il fenomeno di santa Rita

« Mi reca meraviglia la coincidenza di parecchi centenari di santi importanti: san Benedetto, santa Caterina da Siena, san Vincenzo de' Paoli ed ora sento di santa Rita de' Cascia. Sono veramente date storiche? Di santa Rita, così popolare, vorrei conoscere una biografia critica... » (Daniele Rocchetti - Terni).

Queste date, se non sono storicamente esatte quanto alla precisione dell'anno o della nascita o della morte, almeno alcune, lo sono quanto al periodo ristretto di anni indicato da testimonianze che permettono una data, se non esatta, molto vicina. Del resto anche i santi nascono e muoiono e degli avvenimenti della loro vita, se si hanno inesattezze cronologiche, ciò dipende solo dal troppo lungo tempo trascorso da quando vissero e giunsero a noi le molte testimonianze che li riguardano; altre si sono perse o confuse tra le contraddizioni di coloro che, sbagliando in buona fede, ci raccontano di essi. Insomma non è supponibile che qualcuno li chiami insieme a raccolta per opportunismo.

Per esempio, la cronologia della vita di santa Rita è difficilissima. Si riesce solo a collocarla nei primi anni di pontificato di Urbano VI che regnò dal 1378 al 1389. Quindi l'anno 1381, assegnato alla nascita di santa Rita a Roccaporena di Cascia, nell'Umbria, è piuttosto convenzionale. Potrebbe esser nata qualche anno prima, qualche anno dopo. Questo anno 1981, dunque, celebriamo il VI centenario della sua nascita, ma non chiediamo a questa ricorrenza l'esattezza anagrafica. Tale data, come quella della morte (1447), si cerca di ricavarla dalla fonte storica, dal Processo del 1626, pubblicato a Cascia nel 1968; ma è una ricostruzione critica. Rita morì dopo 40 anni di vita claustrale presso le monache agostiniane di Cascia tra le quali era entrata dopo che la morte violenta del marito e quella prematura dei due figli la rese libera dai doveri della vita familiare. Quando morì erano anche trascorsi quindici anni dal miracolo della spina che stigmatizzò la sua fronte con una piaga, mentre ardentemente pregava l'immagine del Crocifisso. Tutto quello che hanno scritto gli autori antichi e moderni della sua vita portentosa si deve alla tradizione. Ma ogni seria tradizione non manca mai di un fondamento storico. Santa Rita ha sempre goduto di un culto squisitamente popolare già sin dagli ultimi anni della sua vita; culto che divenne pubblico a soli dieci anni dalla morte. Il popolo ammirò in lei la dolcezza, la mansuetudine, l'obbedienza. Inclina alla vita claustrale, si sposò per volere dei genitori; sopportò il marito violento e lo convertì ad una condotta cristiana; accettò la morte dei suoi figli, anche perché temeva che potessero vendicarsi contro gli uccisori del loro padre. Quale modello di figlia, di sposa, di madre e, infine, di religiosa, fu dichiarata santa da Leone XIII il 24 maggio del 1900. Grandi folle di devoti accorrono da tutto il mondo al suo santuario di Cascia, ornato di pregevoli opere d'arte.

Agenda / questa pazza, pazza tv



Le grandi famiglie

di GAIO FRATINI

La famiglia Scarabin sta viaggiando in direttissimo, da Firenze verso Roma. E' un vagoncino di seconda classe molto affollato e in uno strapuntino del corridoio Geo scopre un giovane magro e allampanato che sta leggendo *La Gazzetta dello Sport*. Assomiglia terribilmente a Benigni, negli occhiali, nei tic, nel modo di guardarsi intorno strizzando l'occhio e ridendo forte. « Ma guarda, mi ha preso per Benigni », dice puntando l'indice su Geo: « Ma Benigni secondo te viaggia in seconda? ». Patrizia viene in soccorso del fratello: « Non vedi che è un commesso viaggiatore? Il mondo è pieno di imitazioni volgari di Tognazzi e Villaggio, di Manfredi e Sordi ». « La signorina ha ragione », grida il falso Benigni. Poi scoppia in lacrime: « E' terribile somigliare a un attore di fama. Nei primi tempi ho fatto cose inominabili: buche nei ristoranti, persino spettacoli per ingenui paesani ». Geo: « Ma lei Benigni lo ha conosciuto? ». « Sì, l'ho cercato per spiegargli il dramma e lui mi ha presentato un chirurgo di plastica facciale. Vede? Ho qui l'assegno firmato da lui per l'anticipo al professore. Ma in fondo che differenza c'è tra un Benigni vero e uno falso? ».



— E lo, perché non mi guardi più?



— Improvvisamente ha lanciato un sospiro ed è crollato!

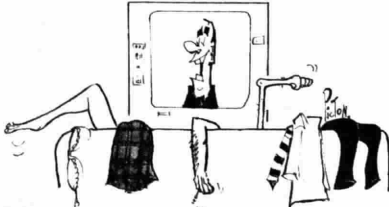

— Ci auguriamo che i nostri teleutenti non abbiano trovato il programma appena trasmesso troppo sexy ed eccitante!



— Sì, è ancora qui!



di GAROFALO e LUCCHESI



TEE WEE

di MIG



Viva l'abbronzatura



La novità 1981 è il
Latte solare Delial
resistente all'acqua.
I cosmetici solari Delial e
Topbraun della Bayer
sono studiati per i diversi tipi
di epidermide con
fattori protettivi
differenziati

Oltre ai fine settimana, il periodo di vero relax al quale ci si predispone psicologicamente tutto l'anno sono le vacanze estive che consentono di divertirsi con più libertà. Oggi anche le vacanze estive costituiscono un impegno non indifferente dal punto di vista economico; bisogna quindi programmarle con molta attenzione per ottenere i migliori possibili risultati.

Le compagnie di viaggio offrono alternative di tutti i tipi aggettivandole secondo le diverse esigenze: vacanze intelligenti, avventurose, esclusive, agrituristiche e, proponendo i più disparati mezzi di locomozione, raids in barca a vela, carro a cavalli, dorso di cammello, roulotte, bicicletta, persino pattini a rotelle.

Importante è sentirsi liberi, spensierati, con bagagli leggeri, dove agli abiti volutamente dimenticati si sostituisce la voglia di divertirsi, che è una molla senza peso. In vacanza, tra le mille cose da fare o il dolce far niente, è di drammatica la tintarella, rito antico che non costa alcuna fatica, ma esige molte attenzioni.

Per ottenere un'abbronzatura omogenea e duratura bisogna però proteggersi con un buon prodotto solare, sin dalle prime esposizioni ai raggi più ricchi di energia, gli ultravioletti, responsabili di eritemi e scottature. Non bisogna dimenticare che la pelle tende a disidratarsi specie a contatto con l'acqua e il vento. Per chi pratica sport quali il nuoto, la vela, lo sci d'acqua, il surf e per i bambini che giocano a lungo nell'acqua era fino ad oggi obiettivamente difficile evitare scottature e screpolature, perché l'acqua annullava l'effetto dei protettivi.

La novità Delial 1981 risolve efficacemente anche questo problema con una emulsione di acqua in olio che aderisce alla pelle con una pellicola sottile e trasparente e la rende «impermeabile». Il Latte solare Delial resistente all'acqua è uno specifico per l'epidermide lunga-



mente esposta ed evita la noia e lo spreco delle applicazioni ripetute. Inoltre il suo fattore protettivo 6 contiene filtri solari scientificamente provati che consentono di esporsi al sole sei volte più a lungo di quanto sarebbe possibile senza alcuna protezione.

La linea di cosmetici solari Delial, prodotta e garantita dalla Bayer, comprende una vasta gamma di creme, oli, lattini, stick per labbra e doposole caratteriz-

zati da fattori protettivi differenziati che permettono di calibrare l'effetto del sole in relazione all'epidermide e all'ambiente.

Infine, negli ultimi giorni di vacanza, per consolidare il bel color bronzo della tintarella, la Bayer suggerisce Topbraun, adatto alle pelli scure o abbronzate, che contiene olio di semi di palma e burro di cacao per prevenire la disidratazione, mantenere la pelle morbida e rendere più duratura e forte l'abbronzatura.

NOTTURNO ITALIANO E GIORNALE DI MEZZANOTTE

settimana radiofonica dal 24 al 30 maggio

Domenica

Dalle ore 23.31 alle 5.57: Programmi musicali e notiziari trasmessi da Roma 2 su kHz 846 pari a m 354,6, da Milano 1 su kHz 900 pari a m 333,3, dalla stazione di Roma O.C. su kHz 6060 pari a m 49,50 e dalle ore 24 alle 5.57 dal IV Canale della Filodiffusione.
23.31 Musica più. Viaggio in Europa con M. Rinaldo e C. Silva. Regia di M. A. Viviani. 0,13 Intorno ai giradischi. 1,06 Musica da camera. 1,36 Applauditesimi. 2,06 Un po' di jazz. 2,36 Per po-

chi intimi. 3,06 Orchestre alla ribalta. 3,36 Per automobilisti soli. 4,06 Complessi di musica leggera. 4,36 Musica sinfonica. 5,06 Due voci e un'orchestra. 5,36 Per un buongiorno. (Nell'int. ore 5.45: **Giornale dall'Italia**).

Ore 24: **Giornale della mezzanotte.**
Notiziari in italiano: alle ore 1, 2, 3, 4, 5; in inglese: alle ore 1,03, 2,03, 3,03, 4,03, 5,03; in francese: alle ore 0,30, 1,30, 2,30, 3,30, 4,30, 5,30; in tedesco: alle ore 0,33, 1,33, 2,33, 3,33, 4,33, 5,33.

Lunedì

Dalle ore 23.31 alle 5.57: Programmi musicali e notiziari trasmessi da Roma 2 su kHz 846 pari a m 354,6, da Milano 1 su kHz 900 pari a m 333,3, dalla stazione di Roma O.C. su kHz 6060 pari a m 49,50 e dalle ore 24 alle 5.57 dal IV Canale della Filodiffusione.
23.31 Punto d'incontro. L'economia 30 anni dopo di P. R. Andreoli. Regia di R. Bernardi. 0,13 Intorno ai giradischi. 1,06 Un tufo nel passato. 1,36 Il melodioso '800. 2,06 Primi applausi. 2,36

Parole e musica. 3,06 Divertimento per orchestra. 3,36 Solisti celebri. 4,06 La vita in allegria. 4,36 I nostri complessi di musica leggera. 5,06 Lukebox. 5,36 Per un buongiorno. (Nell'int. ore 5.45: **Giornale dall'Italia**).

Ore 24: **Giornale della mezzanotte.**
Notiziari in italiano: alle ore 1, 2, 3, 4, 5; in inglese: alle ore 1,03, 2,03, 3,03, 4,03, 5,03; in francese: alle ore 0,30, 1,30, 2,30, 3,30, 4,30, 5,30; in tedesco: alle ore 0,33, 1,33, 2,33, 3,33, 4,33, 5,33.

Martedì

Dalle ore 23.31 alle 5.57: Programmi musicali e notiziari trasmessi da Roma 2 su kHz 846 pari a m 354,6, da Milano 1 su kHz 900 pari a m 333,3, dalla stazione di Roma O.C. su kHz 6060 pari a m 49,50 e dalle ore 24 alle 5.57 dal IV Canale della Filodiffusione.
23.31 Una parte di noi. L'emigrazione nella letteratura, consulenza di G. Luccio. 0,13 Intorno ai giradischi. 1,06 Cantanti lirici. 1,36 Italiani graffiati. 2,06 Sotto il cielo di Napoli. 2,36

Divagazioni musicali. 3,06 E se è tardi che importa? 3,36 Nel mondo dell'opera. 4,06 Musica in celluloido. 4,36 Canzoni per voi. 5,06 Complessi alla ribalta. 5,36 Per un buongiorno. (Nell'int. ore 5.45: **Giornale dall'Italia**).

Ore 24: **Giornale della mezzanotte.**
Notiziari in italiano: alle ore 1, 2, 3, 4, 5; in inglese: alle ore 1,03, 2,03, 3,03, 4,03, 5,03; in francese: alle ore 0,30, 1,30, 2,30, 3,30, 4,30, 5,30; in tedesco: alle ore 0,33, 1,33, 2,33, 3,33, 4,33, 5,33.

Mercoledì

Dalle ore 23.31 alle 5.57: Programmi musicali e notiziari trasmessi da Roma 2 su kHz 846 pari a m 354,6, da Milano 1 su kHz 900 pari a m 333,3, dalla stazione di Roma O.C. su kHz 6060 pari a m 49,50 e dalle ore 24 alle 5.57 dal IV Canale della Filodiffusione.
23.31 Microfono aperto: Note per la letteratura di E. Siciliano. Regia di C. Rafele (quindicinale). 0,13 Intorno ai giradischi. 1,06 È il momento di... 1,36 Buio in sala. sipario. 2,06 Spazio mu-

sica. 2,36 Giostra di motivi. 3,06 Pagine pianistiche. 3,36 Due voci due stili. 4,06 Musica senza confini. 4,36 Le mille e una note. 5,06 La nostra discoteca. 5,36 Per un buongiorno. (Nell'int. ore 5.45: **Giornale dall'Italia**).

Ore 24: **Giornale della mezzanotte.**
Notiziari in italiano: alle ore 1, 2, 3, 4, 5; in inglese: alle ore 1,03, 2,03, 3,03, 4,03, 5,03; in francese: alle ore 0,30, 1,30, 2,30, 3,30, 4,30, 5,30; in tedesco: alle ore 0,33, 1,33, 2,33, 3,33, 4,33, 5,33.

Giovedì

Dalle ore 23.31 alle 5.57: Programmi musicali e notiziari trasmessi da Roma 2 su kHz 846 pari a m 354,6, da Milano 1 su kHz 900 pari a m 333,3, dalla stazione di Roma O.C. su kHz 6060 pari a m 49,50 e dalle ore 24 alle 5.57 dal IV Canale della Filodiffusione.
23.31 Italia musica oggi, di L. Damiani e C. Demofoni. 0,13 Intorno ai giradischi. 1,06 Il disco. 1,36 Canzoni e buonomore. 2,06 Folklore in musica. 2,36 Compositori del '900. 3,06 Appun-

tamento con i nostri cantanti. 3,36 Discoteca sound. 4,06 Danze, romanze e cori da opere. 4,36 Speciale musica. 5,06 Abbiamo scelto per voi. 5,36 Per un buongiorno. (Nell'int. ore 5.45: **Giornale dall'Italia**).

Ore 24: **Giornale della mezzanotte.**
Notiziari in italiano: alle ore 1, 2, 3, 4, 5; in inglese: alle ore 1,03, 2,03, 3,03, 4,03, 5,03; in francese: alle ore 0,30, 1,30, 2,30, 3,30, 4,30, 5,30; in tedesco: alle ore 0,33, 1,33, 2,33, 3,33, 4,33, 5,33.

Venerdì

Dalle ore 23.31 alle 5.57: Programmi musicali e notiziari trasmessi da Roma 2 su kHz 846 pari a m 354,6, da Milano 1 su kHz 900 pari a m 333,3, dalla stazione di Roma O.C. su kHz 6060 pari a m 49,50 e dalle ore 24 alle 5.57 dal IV Canale della Filodiffusione.
23.31 C'è posta per tutti, a cura di Gina Basso. 0,13 Rarità discografiche. 0,36 Medioevo e Rinascimento. 1,06 Piccola discoteca. 1,36 Gli autori cantano. 2,06 Giro del mondo. 2,36 Confidenziale.

3,06 Pagine romantiche. 3,36 Musica ancora musica. 4,06 Dedicato a te. 4,36 Napoli ieri e oggi. 5,06 Canzoni da ricordare. 5,36 Per un buongiorno. (Nell'int. ore 5.45: **Giornale dall'Italia**).

Ore 24: **Giornale della mezzanotte.**
Notiziari in italiano: alle ore 1, 2, 3, 4, 5; in inglese: alle ore 1,03, 2,03, 3,03, 4,03, 5,03; in francese: alle ore 0,30, 1,30, 2,30, 3,30, 4,30, 5,30; in tedesco: alle ore 0,33, 1,33, 2,33, 3,33, 4,33, 5,33.

Sabato

Dalle ore 23.31 alle 5.57: Programmi musicali e notiziari trasmessi da Roma 2 su kHz 846 pari a m 354,6, da Milano 1 su kHz 900 pari a m 333,3, dalla stazione di Roma O.C. su kHz 6060 pari a m 49,50 e dalle ore 24 alle 5.57 dal IV Canale della Filodiffusione.
23.31 C'è posta per tutti, a cura di Gina Basso. 0,13 Novità discografiche. 0,36 Invito al jazz. 1,06 Orchestra a confronto. 1,36 Fiore all'occhiello. 2,06 Soft musica. 2,36 Paleocronico girevole.

3,06 Viaggio sentimentale. 3,36 Musica «in». 4,06 Faciamo le ore piccole. 4,36 Canzoni di successo. 5,06 Musicalmente vostre. 5,36 Per un buongiorno. (Nell'int. ore 5.45: **Giornale dall'Italia**).

Ore 24: **Giornale della mezzanotte.**
Notiziari in italiano: alle ore 1, 2, 3, 4, 5; in inglese: alle ore 1,03, 2,03, 3,03, 4,03, 5,03; in francese: alle ore 0,30, 1,30, 2,30, 3,30, 4,30, 5,30; in tedesco: alle ore 0,33, 1,33, 2,33, 3,33, 4,33, 5,33.

fresca
aromatica
balsamica...



caramella
Club
il respiro
della natura
Sperlari
caramelle

24 MAGGIO



TV1

La scuola dei duri

Una scena di *Dopo vent'anni*, liberamente tratto dal romanzo di O. Henry. Gli interpreti principali sono: Maria Teresa Vianello, Pier Luigi Giorgio, Bruno Corazzari

20,40 **G**



TV2

13,30 **G**

McMillan e signora

Susan Saint James è nel cast del telefilm *Scalando marcia verso il pericolo*

TV3

19,20 **G**

Circo di Mosca

Un giocoliere in azione. Tutti gli artisti del circo di Mosca provengono da una scuola apposta dopo una severa selezione



- 10 LA FAMIGLIA PARTRIDGE **G****
Una certa storia con Shirley Jones, David Cassidy, Susan Dey, Danny Bonaduce, Jeremy Gelbwaks, Susanne Crough e David Madden. Regia di Jerry Paris. Prod. Screen Gems
- 10,30 UN CONCERTO PER DOMANI **G****
di Luigi Faiet con la partecipazione di Gino Negri. Regia di Sanoro Spina. Carlo Tamponi, flauto; Patrizio Cerrone, pianoforte. **W. A. Mozart: Rondò in re maggiore; G. Fauré: Fantasia op. 79; C. Debussy: Syrinx; F. Liszt: Tarantella**
Dalla Chiesa Parrocchiale di San Cristoforo in Vercelli
- 11 SANTA MESSA **G****
celebrata dal Cardinale Mario Luigi Ciampi. Commento di Sergio Baldi
- 11,55 SEGNI DEL TEMPO **G****
Settimanale di attualità religiosa, a cura di Liliana Chiale. Regia di Gino De Biase
- 12,15 LINEA VERDE **G****
a cura di Federico Fazuoli. Regia da studio di Ezio Pecora. Pubblicità
- 13-14 TG L'UNA **G****
Quasi un rotocalco per la domenica a cura di Alfredo Ferruzza. Regia di Marisa Di Bitonto
- 13,30 TG 1 - NOTIZIE**
Pubblicità
- Dallo Studio 5 di Roma Pippo Baudo presenta
- 14-19,50 DOMENICA IN... **G****
di Bruno Broccoli, Giorgio Calabrese, Franco Torti, Regia di Lino Procaccioli e
- CRONACHE E AVVENIMENTI SPORTIVI**
a cura di Paolo Valentini con
- NOTIZIE SPORTIVE (14,20)**
Pubblicità
- IN... DIRETTA DA STUDIO**
- DISCORING (15)**
Settimanale di musica e dischi, condotto da Jocelyn. Regia di Fernanda Turvani. Pubblicità
- IN... DIRETTA DA STUDIO**
- NOTIZIE SPORTIVE (16,50)**
Pubblicità
- IN... DIRETTA DA STUDIO**
- TUTTI INSIEME TEMPESTOSO (17,10)**
di Amendola e Co-bucci 4° episodio. Il primo amore. Personaggi ed interpreti (in ordine di apparizione): Clara de Dominicis Laura Saraceni, Olimpia Olimpia Di Nardo, Ester Randolfi, Rossana Podestà, Giuseppe Randolfi, Nino Castelnuovo, Ettore Randolfi, Fabrizio Vidale, Giorgio de Dominicis Luciano Melani, Maria Francesca Nicastro de Dominicis Lia Zoppelli. Costumi di Cristiana Lafayette. Scene di Mario Fiorenza. Direttore della fotografia Guido Caracciolo. Regia di Luigi Bonori
- Pubblicità**
- IN... DIRETTA DA STUDIO**
Pubblicità
- 90° MINUTO (18)**
Pubblicità
- IN... DIRETTA DA STUDIO**
Pubblicità
- CHE TEMPO FA **G****
- 20 TELEGIORNALE**
Pubblicità
- 20,40 LA SCUOLA DEI DURI **G****
Cinque storie poliziesche sceneggiate da Gianfranco Caligaris. 2° episodio: *Dopo vent'anni* (liberamente ispirato al racconto "Vent'anni dopo" di O. Henry). Personaggi ed interpreti (in ordine di apparizione): Phil Carlos De Carvalho, O'Henry Remo Remotti, Annetore Maria Teresa Vianello, Colosimo Lucio Belli, Harvey Pier Luigi Giorgio, Jack Lillo Zingaropoli, Tracy Bruno Corazzari, Kowalski Diego Verdiggilio, 1° poliziotto, Enrico Di Domenico, Bill Giorgio Favretto, 1° avventore, Roberto Corcione, 2° avventore Sergio Boccallatte, Corinne Valeria Fabrizi, Portiere Livo Galassi, Surtées Gerardo Panipucci, Marinaio Roberto Antonelli. Scene di Antonio Capuano. Arredamento di Enrico Di Lauro. Costumi di Mariolina Bono. Fotografia di Antonio Baldoni e Ugo Settembre. Musiche di Pino Calvi. Un programma a cura di Paola Cortese e Annamaria Denza. Regia di Mario Foglietti. Pubblicità
- 21,50 LA DOMENICA SPORTIVA **G****
Cronache filmate e commenti sui principali avvenimenti della giornata, a cura della Redazione Sport del TG 1
- 22,50 PROSSIMAMENTE **G****
Programmi per sette sere, a cura di Pia Jacolucci. Pubblicità
- TELEGIORNALE (23,05)**
CHE TEMPO FA

10 QUI CARTONI ANIMATI G

Racconti giapponesi. *L'isola degli archi - La vendetta del passero*. Distr.: Cinevision. *La famiglia felice*. Disegni animati. Il compleanno. Una produzione degli studi DEFA per la DDR.

10,30 MOTORE '80 G

Rubrica settimanale a cura di Stefano Pavan e Gianni Rogliatti. Regia di Bruno Gambarotta

11 IL SOLISTA E L'ORCHESTRA

A cura di Lear Maestosi e Alberto Rocchegiani. *Krzysztof Penderecki: Concerto per violino e orchestra*. Solista Konstantin Kulka. Orchestra Sinfonica della Radiotelevisione Polacca diretta dall'Autore. Regia di Luciana Mascolo

11,45 PROSSIMAMENTE G

Programmi per sette sere, a cura di Pia Jacolucci

12 TG 2 - ATLANTE G

Dei piccoli piaceri quotidiani e cura della Redazione, spettacolo, cultura e varietà del TG 2

12,30 CIAO, DEBBIE G

Debbie e i diavoli blu. Telefilm comico con Debbie Reynolds, Don Chastain, Tom Bosley, Patricia Smith e Bobby Rinka. Scritto da Stanley Ralph Ross e Gene Thompson. Regia di Ezra Stone. Produzione: Filmways International

Pubblicità

13 TG 2 - ORE TREDICI

Pubblicità

13,30 MCMILLAN E SIGNORA G

Scalando marcia verso il pericolo con Rock Hudson, Susan Saint James, Van Johnson, Nancy Walker e John Schuck. Soggetto e sceneggiatura di Peter S. Fisher. Regia di Lou Antonio. Prodotto da Paul Mason per la Universal TV

Pubblicità

15,10-17,55 TG 2 - DIRETTA SPORT G

Telecronache di avvenimenti sportivi dall'Italia e dall'estero, a cura di Beppe Bertì

ROMA: TENNIS

Campionati internazionali d'Italia

ROMA: ATLETICA LEGGERA

Italia-URSS

Pubblicità

17,55 IL PIANETA DELLE SCIMMIE G

La cura. Telefilm: Una serie prodotta da Stan Hough. Sceneggiatura di Edward J. Lakso con: Roddy Mc Dowell, Ron Harper, James Naughton. Regia di Bernard McEveety. Distr.: 20th Century Fox

Pubblicità

18,45 TG 2 - GOL FLASH G**19 CAMPIONATO ITALIANO DI CALCIO G**

Cronaca registrata di un tempo di una partita di Serie A

Pubblicità

PREVISIONI DEL TEMPO G

19,50 TG 2 - TELEGIORNALE**20 TG 2 - DOMENICA SPRINT G**

Fatti e personaggi della giornata sportiva a cura di Nino De Luca, Lino Ceccarelli, Remo Pascucci, Giovanni Garassino

Pubblicità

20,40 ALBERTO SORDI IN STORIA DI UN ITALIANO G

Terza serie: Gli anni del boom: tutto da ridere! Un programma ideato e realizzato da Alberto Sordi

Pubblicità

21,55 TG 2 - DOSSIER G

Il documento della settimana, a cura di Ennio Mastrostefano

Pubblicità

22,50 TG 2 - STANOTTE**23,05 PROTESTANTESIMO G**

a cura della Federazione delle Chiese Evangeliche in Italia

14-16,50 TG 3 - DIRETTA SPORTIVA G

Telecronache a diffusione nazionale

TORINO: MOTOCICLISMO

Trial

ROMA: ATLETICA LEGGERA

Campionati europei

16,50 TRATTATI DI CANZONETTE G

Dal Teatro Tenda di Verona Enzo Jannacci in concerto a cura di Lionello De Sena. Regia di Vito Minore 2^a ed ultima parte. Un programma della Sede regionale per il Veneto

17,50 SECRET ARMY G

L'esercito clandestino. Sesto episodio: Obiettivo Berlino. Personaggi ed interpreti: Albert Foiret Bernard Hepton, Lisa Colbert Jan Francis, Monique Angela Richards, Max Brocard Stephen Yardley, Maggiore Kessler Clifford Rose, Maggiore Brandt Michael Culver, Natalie Juliet Hammond Hill. Regia di N. Y. Crisp. Prod.: BBC (Replica)

18,45 PROSSIMAMENTE G

Programmi per sette sere, a cura di Pia Jacolucci

19 TG 3

fino alle 19,05 informazione a diffusione nazionale; dalle 19,05 alle 19,15 informazione regionale

Intervallo con: TOM E JERRY G Cartoni animati. Prod.: MGM (Replica)

19,20 Dal Circo di Stato di Mosca SPETTACOLO DI GALA IN OCCASIONE

DEL SUO PRIMO CENTENARIO G

Commento di Nicoletta Orsomando

20,45 TG 3 - LO SPORT G

a cura di Aldo Biscardi. Programma a diffusione nazionale Cronache - commenti - inchieste - dibattiti

21,30 TG 3 - SPORT REGIONE G

Edizione della domenica a cura delle Redazioni Regionali. La giornata sportiva regione per regione

Intervallo con: TOM E JERRY G (Replica)

21,50 ... MONDO CITTADINO... G

Una ricerca di F. C. Crispolti

22,20 TG 3

Intervallo con: TOM E JERRY G (Replica)

22,40 ROCKCONCERTO G

Nine Below Zero al Marquee di Londra a cura di Mario Colanelli. Realizzazione di Lionello De Sena

TRASMISSIONI PER LA PROVINCIA DI BOLZANO**14-16,50 TG 3 - Diretta Sportiva G****16,55 Trattati di canzonette G**

Enzo Jannacci in concerto. 2^a ed ultima parte

(Replica)

17,50 Secret Army G

L'esercito clandestino. Sesto episodio: Obiettivo Berlino (Replica)

18,45 Prossimamente G**19 - TG 3**

Tom e Jerry G (Replica)

19,20 Dal Circo di Stato di Mosca

Spettacolo di gala in occasione del suo primo centenario G

Sender Bozen

Sendung in deutscher Sprache (20-20,30)

20 - Tagesschau

20,15 Heimatliche Wallfahrtsorte (Sperimentale G) Senderreihe von Ivu Butturini und Lucio Rosa. 1. - Weissenstein -

20,45 TG 3 - Lo Sport G**21,30 TG 3 - Sport Regione G**

Tom e Jerry G (Replica)

21,50 ... Mondo contadino... G**22,20 TG 3**

Tom e Jerry G (Replica)

22,40 Rockconcerto G

Nine Below Zero al Marquee di Londra

rete

2

SURGELA

la frittura più intonata coi tuoi gusti

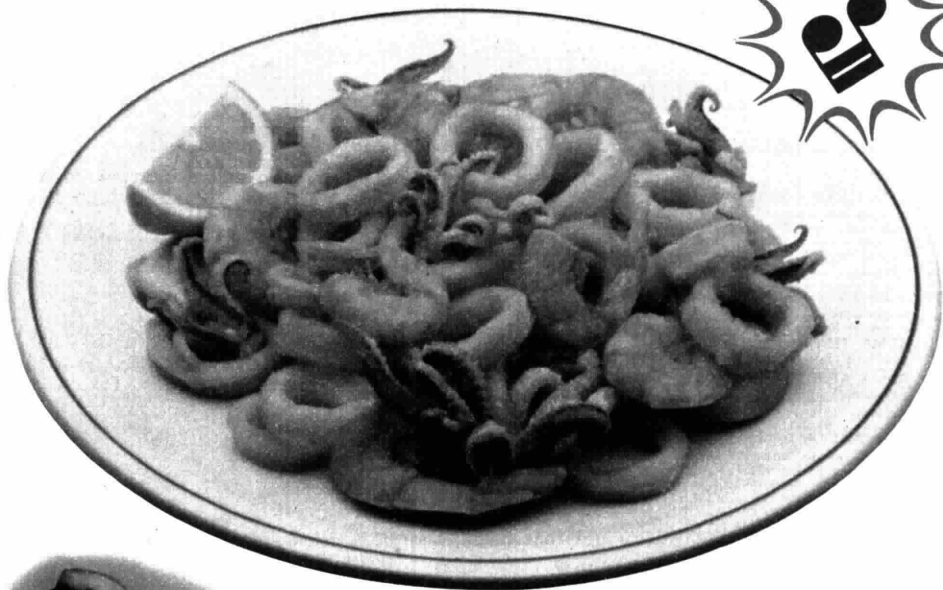

**"Mi ricorda proprio il gusto
della frittura del mio mare!"**

Dorata, croccante, leggera. Frittura di pesce Surgela. Ti fa ritrovare quel gusto che cerchi da sempre: il gusto della frittura del tuo mare. Proprio quello! (...esiste un gusto più intonato coi tuoi gusti?)



TV1

14 G

Domenica in...

Diamo un'occhiata alla sculetta prevista per la trasmissione di oggi. Salvo variazioni dell'ultima ora, sempre possibili trattandosi di un programma in diretta con numerosi ospiti, questi i personaggi che dovrebbero animare *Domenica in...* Per la musica, dopo il gruppo degli Spargo, un big della musica leggera internazionale, Julio Iglesias. Seguiranno la cantante genovese Aura D'Angelo, Teresa De Sio, Franco Dani, il gruppo Il Giardino dei Semplici e Iva Zanic-

chi. Per la danza interverrà in studio Paolo Bortoluzzi con la sua compagnia di balletto classico. Ancora musica con Bruno Venturini, un classico - cantante all'italiana -. Dal - cuor - che fa rima con - fior - delle canzoni al cuore che batte realmente e alle sue malattie. Ce ne parlerà il cardiologo Olindo Farnelli, che ci farà ascoltare in studio il battito cardiaco. Per il Come eravamo accanto a Wilma Goich c'è oggi Sergio Bruni. Passiamo al cinema. Jean-Louis Trintignant e Valeria D'Obici ci presentano *Passione d'amore*, l'ultimo film di Ettore Scola, mentre Mimsy Farmer ci parlerà di *Black cat*, da lei interpretato. Passiamo ora agli ospiti di *Discoring*. Ascolteremo oggi Gianluigi Montali, Bruno Pecorella, The Clash, Air Supply, Natalie Ford e Ron. Alle 17,15 il 4° episodio di *Tutti insieme tempestosamente*, dal titolo *Il primo amore*.

TV2

12 G

TG 2 - Atlante

Gli evasori domenicali del Telegiornale, Luca Ajroldi e Antonio Lubrano, propongono oggi nel loro - mezzogiorno di gioco - un primo esempio di vacanza di sogno, visto che l'estate è assai prossima. Una vacanza pazzo, com'è nello stile di questo programma che si definisce - un mezzogiorno di gioco -. Fra gli ospiti della puntata odierna dovrebbero figurare Norma Jordan, ballerina e attrice che ha di recente scoperto il piacere dell'alpinismo, e la cantante

lirica Marcella Reale con un brano di operetta.

13,30 G

McMillan e signora

Un eccentrico collezionista di macchine d'epoca decide di lasciare in eredità la ricca raccolta a chi vincerà il Rally del Golden State. Cinque sono i concorrenti che ambiscono al prezioso premio, valutato in due milioni di dollari. George Knowland, Tom Whately, Harry Jerome, Al Potter e lo stesso Stewart McMillan. Sally è ben lieta di accompagnare il marito, pur essendo in stato interessante, ma quella che all'inizio avrebbe dovuto essere una vacanza a poco a poco si trasforma in tragedia. Ostacoli imprevisi nel corso della gara, manomissioni alle macchine e inspiegabili contrattempi si succedono prima del traguardo.

20,40 G

La scuola dei duri

Per la serie *La scuola dei duri* va in onda stasera lo sceneggiato *Dopo vent'anni*, tratto da un racconto di O. Henry. Phil, un uomo elegante, con una pistola sotto la giacca, aspetta qualcuno bevendo champagne nel bar di O. Henry. Attende un amico il quale vent'anni prima aveva tentato la fuga dal riformatorio. A lui era andata bene ma l'amico, rimasto ferito, fu ripreso. Avevano però fatto un patto: rivedersi dopo vent'anni da O. Henry. Ma all'appuntamento è interessato anche qualcun altro. Phil ha un vecchio conto in sospeso con uno dei boss della malavita locale, che ha incaricato due killer di farlo fuori. Anche la polizia è interessata a Phil, e il tenente Tracy va da O. Henry per parlare con lui.

20,40 G

Storia di un italiano

Gli anni del boom

Siamo giunti alla sesta puntata della *Storia di un italiano* raccontata da Alberto Sordi attraverso i suoi personaggi, che rappresentano le mille sfaccettature della personalità dell'italiano medio, con i suoi difetti, le sue debolezze e i suoi titoli. *Siamo tutti mutuali* è il titolo della trasmissione di stasera e l'Albertone nazionale è alle prese, come si può immaginare, con i problemi della salute pubblica e dell'assistenza sanitaria, visti dalla parte di due medici arrivisti. I film da cui sono stati tratti i brani in onda sono infatti il famoso *Il medico della mutua* di Luigi Zampa e *Il prof. dott. Guido Tersilli, primario della clinica Villa Celeste, convenzionata con le mutue* di Luciano Salce.

TV3

21,50 G

...Mondo contadino...

E' la parte fino ad ora filmata — un prototipo — di una più vasta e articolata indagine che da anni Francesco Carlo Crispolti sta conducendo sulla rappresentazione e autorappresentazione dell'uomo contadino sul mass media, per conto della Ricerca Sperimentazione Programmi della Rai. Tra la finalità del prototipo quella di dare una visione meno scontata possibile di uno spaccato contadino; visione che procedesse dall'occhio stesso del protagonista, soggetto osservante più che oggetto osservato.

Così si è ridotto al minimo l'intervento di mediazione, e l'unica voce è quella del giovane agricoltore della Valnerina umbra che è i protagonisti del filmato, con i suoi pensieri sulla propria condizione di vita e su come è considerata all'esterno.

22,40 G

Rockconcerto

I Nine Below Zero sono un gruppo inglese dal rock caldissimo, malgrado il loro nome di Nove Sotto Zero. Tra i musicisti del quartetto è Dennis Graves detto Minaccia, voce e chitarra solista, che riesce a mettere del fuoco anche nel flemmatico bassista Peter Clark e in tutto il resto dal gruppo, composto dal velocissimo batterista Mick Stix, da Mark Feltram che suona arpa e armonica.

svizzera

- 13,30 Telegiornale - 1ª edizione G
- 13,35 Un'ora per voi G
- 14,30 **Texas selvaggio**
- Film con John Carroll, Catharine McLeod, William Elliott
- Regia di Edward Ludwig
- 16 — Roma: Campionati Europei di Ginnastica G Maschili
- 18,30 **Settegiorni** G
- 19 — Telegiornale - 2ª edizione G
- 19,10 **La parola del Signore** G
- 19,20 **Piaceri della musica** G
- 19,40 **Intermezzo** G
- 20 — **Il Regionale** G Rassegna
- 20,15 **Telegiornale** - 3ª edizione G
- 20,35 **Canne e fango** G Sceneggiato - 1ª puntata
- 21,35 **La domenica sportiva** G
- 22,35-22,45 **Telegiornale** - 4ª ed. G

capodistria

- 16,30 **Campionati mondiali di motocross** G
- 17,50 **Film G Replica**
- 18 — **Fatti d'attualità** G
- 19,30 **L'angolino dei ragazzi** G Tito e i giovani
- 20 — **Cartoni animati** G
- Zig Zag G
- 20,15 **Punto d'incontro** G Settimanale del Telegiornale
- 22,33 **Rose Marie** G
- Film con Ann Blyth, Howard Keel, Fernando Lamas
- Regia di Mervyn Le Roy
- 22 — **Canale 27** G I programmi della settimana (Replica)
- 22,15 **Il favoloso Mida** G
- Telefilm della serie - La grande vallata -
- 23,05 **Calcio** G
- Finale Coppa Jugoslavia

francica

- 10,55 **Corso di inglese** G
- 11,15 Jacques Martin domenica G
- 11,20 **Fuori gli artisti** G
- 12,45 **Telegiornale** G
- 13,20 **Incredibile ma vero** G
- 14,20 **Timido e senza complessi** G
- 15,10 **Scuola dei fans** G
- 15,55 **Viaggiatori della storia** G
- 16,25 **Te danzante** G
- 16,55 **Arrivederci Jacques Martin** G
- 17,05 **Gaston Phebus** G (20)
- 18 — **Caccia al tesoro** G (100)
- 19 — **Notizie sportive** G
- 20 — **Telegiornale** G
- 20,35 **Diario di una cameriera** G
- Film di Luis Buñuel
- 22,40 **Piccolo teatro** G
- 23,05 **Telegiornale** G

montecarlo

- 17,15 **Cartoni animati** G
- 17,15 **Shopping** G
- 17,30 **Il quadrato della violenza** G
- Film - Regia di Joe Innan
- con John Smith, Fay Spain
- 19,05 **Settimanale moto** G
- 19,15 **La signora e il fantasma** G
- Telefilm (21°)
- 19,45 **Notiziario** - 1ª edizione G
- 19,55 **Via col tempo** G Gioco
- 20,30 **Prossimamente Telemattina** G
- 20,40 **Wehrmacht i giorni dell'ira** G
- Film - Regia di Stole Jankevich con Rod Taylor
- 22,05 **Bollettino meteorologico** G
- 22,10 **Editoriale** G
- 22,15 **Oroscopo di domani** G
- 22,20 **Torti in faccia** G Incontri
- 23,15 **Notiziario** - 2ª edizione G

25 MAGGIO



64° Giro d'Italia

Baronchelli e Battaglin in fuga. Oggi è in programma la decima tappa da Roma a Cascia. I telecronisti sono Adriano De Zan e Giorgio Martino

15 **G**



TV2

19,05 **G**

Buonasera con...

Continua l'appuntamento preserale con Paolo Ferrari che rievoca episodi della sua carriera



TV3

19,30 **G**

Tom e Jerry

L'intervallo per i più piccoli è con i cartoni animati

TV1

Per Palermo e zone collegate in occasione della 36ª Fiera Campionaria Generale Internazionale del Mediterraneo
10,15-11,55 PROGRAMMA CINEMATOGRAFICO

DIPARTIMENTO SCUOLA EDUCAZIONE

12,30 SCHEDE - ASTROFISICA **G**

Nascita e vita di una stella: Il Sole, di Livio Gratton, a cura di Wanda Luciani. Regia di Andrea Piazzesi (Replica)
 Pubblicità

13 TUTTILIBRI **G**

Settimanale di informazione libraria, a cura di Folco Portinari. Realizzazioni di Argia Ferrara

13,25 CHE TEMPO FA **G**

Pubblicità

13,30 TELEGIORNALE

Pubblicità

14 MATHIAS SANDORF **G**

dal romanzo di Jules Verne. Sesta puntata (Replica)
 Pubblicità

DIPARTIMENTO SCUOLA EDUCAZIONE

14,30 I SENTIERI DELLA RAGIONE **G**

Filosofia e scienze umane nella società del Novecento. Un programma di Mario Valente. Regia di Marco Colli. 1ª puntata. Il problema dell'inconscio come produzione individuale e collettiva dell'immaginario
 Pubblicità

15 LUNEDI' SPORT **G**

a cura della Redazione Sportiva del TG 1
EUROVISIONE

Collegamento tra le reti televisive europee. Italia: Cascia
64° GIRO D'ITALIA
 Organizzato da - La Gazzetta dello Sport -. 10ª tappa: Roma-Cascia. Telecronisti Adriano De Zan e Giorgio Martino. Regia di Enzo De Pasquale

CAMPIONATO ITALIANO DI CALCIO

Sintesi di un tempo di una partita di Serie B
 Pubblicità

17 TG 1 - FLASH

17,05 3, 2, 1... CONTATTO! **G**

IL CLUB DI TOPOLINO. Una produzione Walt Disney
MA PERCHE'?, a cura di Guerrino Gentilini. **Ma che vuoi dire...**, a cura di Adolfo Lippi. Realizzazioni di Giovanni Di Cepua
MUSICA, RAGAZZII!, a cura di Francesca Romana Leonardi

DIPARTIMENTO SCUOLA EDUCAZIONE

18 CONOSCERE IL MERCATO **G**

Consigli agli esportatori, a cura di Gabriele La Porta. Consulenza di Giuseppe Liuccio. Regia di Paolo Montesi. 1ª puntata
 Pubblicità

18,30 IL TRENINGO **G**

di Mara Bruno, con Paolo Turco, Lorianca Lana e Rita Lemma. Partecipa Giorgio Laneve. Regia di Carlo Nistri

18,50 L'OTTAVO GIORNO **G**

a cura di Dante Fascio. Cristianesimo e cultura. **Don Claudio a tu per tu** con Antonino Zichichi
 Pubblicità

19,20 MIO FRATELLO POLIZIOTTO **G**

1ª puntata - La pantera fantasma -. Prod.: Granada Television

19,45 ALMANACCO DEL GIORNO DOPO **G**

a cura di Giorgio Ponti, con la collaborazione di Flora Favilla e Diana De Feo

CHE TEMPO FA **G**

Pubblicità

20 TELEGIORNALE

Pubblicità

20,40 LA POLIZIA INDAGA:

SIAMO TUTTI SOSPETTATI **G**

(- Les Suspecta -, 1974). Film - Regia di Michel Wyn. Interpreti: Mimsy Farmer, Paul Meurisse, Michel Bouquet, Michel Londeale, Bruno Cremer, Renaud Verley, Giampiero Albertini, Luigi Piattini, Jacques Fabbri. Produzione: Comp. Ital. Champion, Roma - Citefilms, Parigi
 Pubblicità

XXI PREMIO NAZIONALE REGIA TELEVISIVA

22,10 GIARDINI NAXOS TV 1981 **G**

a cura di Raoul Franco. Regia di Lucio Testa
 Pubblicità

TELEGIORNALE (23,20)

OGGI AL PARLAMENTO **G CHE TEMPO FA**

- 12,30 MENU DI STAGIONE**
Conduce in studio, Giusti Sacchetti. Partecipa Giovanni Goria, a cura di Bianca Pagliero
Pubblicità
- 13 TG 2 - ORE TREDICI**
Pubblicità
- 13,30**
EDUCAZIONE E REGIONI
DIPARTIMENTO SCUOLA EDUCAZIONE
Infanzia e territorio, a cura di Mauro Gobbin. Dall'orco a Goldrake, 1^a puntata. Dentro la scuola e fuori la scuola. Regia di Sergio Ricci (Replica)
Pubblicità
In diretta dagli Studi di Roma TV2, in collaborazione con TG 2, DSE e Servizi Parlamentari presenta
- 14-18 IL POMERIGGIO**
Rotocalco quotidiano redatto da Enzo Balboni. Regia di Sandro Spina. Conducono in studio Antonio Ghirelli e Anna Benassi. In questo numero
Viaggio nell'irreale - Il fascino dell'insolito, a cura di Angelo Ivaldi
LA MEZZATINTA (14,10)
di Montague R. James. Sceneggiatura di Biagio Proietti, Narratori: Zaccaria Persanoff ed interpreti: Marco Sergio Fontana, Martin Bruno Cattaneo, Fulvia Germana Dominici, Lidia Marisa Belli, Maggioromo Tonino Cuomo. Scene di Nicola Rubertelli e Mario Di Pace. Costumi di Grazia Guerrini Leone. Regia di Biagio Proietti. Delegato alla produzione: Concilia Cope
Pubblicità
LA CARRETTA DEI COMICI (15,50)
di Italo Moscati
Pubblicità
STAR BENE (16,30)
di Francesco Di Raimondo
Pubblicità
- 17 TG 2 - FLASH**
In diretta dagli Studi di Roma
- 17,05 IL POMERIGGIO**
Rotocalco quotidiano. Nel corso del programma:
L'OPINIONE DI ANTONIO GHIRELLI (17,05)
TV 2 RAGAZZI
L'APEMMAIA (17,30)
Disegno animato tratto dai racconti di Waldemar Bonsels. La traversata. Distr.: Beta Film
- 18**
LE ABILITA' MANUALI
DIPARTIMENTO SCUOLA EDUCAZIONE
Un programma di Licia Cattaneo. Consulenza di Giovacchino Petracchi, Elve Fortis, Carlo Piantoni, a cura di Franca Lipparoni. Regia di Liliana Verga. 3^a puntata. I burattini (Replica)
Pubblicità
- 18,30 DAL PARLAMENTO**
TG 2 - SPORTSERA
Pubblicità
- 18,50 SPAZIO LIBERO:**
I PROGRAMMI DELL'ACCESSO
Contro intellettuali liberi: • Giovanni Papini a cent'anni dalla nascita •
- 19,05 BUONASERA CON... PAOLO FERRARI**
Testi di Paolo Ferrari e Guido Leoni. Regia di Guido Leoni con il telefilm comico Appartamento 9E affittati della serie Rhoda, con Valerie Harper, Julie Kavner, David Groh e Nancy Walker. Scritto da Charlotte Brown. Regia di Robert Moore. Prod.: Viacom
Pubblicità
PREVISIONI DEL TEMPO
- 19,45 TG 2 - TELEGIORNALE**
Pubblicità
- 20,40 MIXER**
Cento minuti di televisione, proposto da Aldo Bruno, Giovanni Minoli. Collaborazione di Giorgio Montefoschi. Impianto scenografico di Tommaso Passalacqua. Regia di Sergio Spina
Pubblicità
- 22,25 SPAZIO LIBERO: I PROGRAMMI DELL'ACCESSO**
C.I.S.M.A. - Centro italiano studi malacologici; • Il mondo delle conchiglie •
- 22,40 UN UOMO IN CASA**
I conti non tornano. Telefilm comico con Richard O'Sullivan, Paula Wilcox, Sally Thomsett, Yootha Joyce e Brian Murphy. Scritto da Johnnie Mortimer e Brian Cooke. Prodotto e diretto da Peter Frazer-Jones per la Thames Television
Pubblicità
TG 2 - STANOTTE (23,10)

rete
2

- Per Palermo e zone collegate in occasione della 36^a Fiera Campionaria Generale Internazionale del Mediterraneo
- 10,15-11,55 PROGRAMMA CINEMATOGRAFICO**
- 17,45 INVITO AL CONCERTO**
Dalla Sala Grande del Conservatorio G. Verdi di Milano
CONCERTO SINFONICO DIRETTO DA DANIEL OREN
George Gershwin: *Un americano a Parigi*. Leonard Bernstein: *Chichester Psalms* per coro misto, voce e orchestra. Voce solista Daniel Oren. Orchestra Sinfonica e Coro di Milano della Rai Radiotelevisione Italiana. M^o del Coro Mino Bordignon
- IL QUARTETTO DI TOKYO SUONA HAYDN E SCHUBERT**
F. J. Haydn: *Quartetto op. 33 n. 3*. F. Schubert: *Quartetto in do minore op. post. Prod.: Polytel*
- 19 TG 3**
- 19,30 TG 3 - SPORT REGIONE**
Edizione dei lunedì, a cura delle Redazioni regionali. Settimanale a diffusione regionale
Intervallo con: TOM E JERRY (Replica) Cartoni animati. Prod.: MGM (Replica)
- 20,05**
EDUCAZIONE E REGIONI
DIPARTIMENTO SCUOLA EDUCAZIONE
a cura di Mauro Gobbin. Vita e lavoro del bambino nell'800 di Sergio Le Donne. 1^a puntata. Le condizioni di vita in città e in campagna (Replica)
Intervallo con: TOM E JERRY (Replica)
- 20,40 L'ALTRO TEATRO**
di Giuseppe Bartolucci, Maria Bosio, Nico Garrone. Regia di Maria Bosio. 3^a ed ultima puntata. Un programma della Sede regionale per il Lazio
- 21,40 RICERCA SUL MITO**
DIPARTIMENTO SCUOLA EDUCAZIONE
Un programma ideato e diretto da Gabriele La Porta e Maria Vittoria Tomassi. Consulenza di Piero Verri. 3^a puntata. Il mito dell'ingima
- 22,10 TG 3**
Intervallo con: TOM E JERRY (Replica)
- 22,45 TG 3 - LO SPORT**
Il processo del lunedì, a cura di Aldo Biscardi. Nel corso della trasmissione:
64^o Giro d'Italia
GIRO GIRANDO
- TRASMISSIONI PER LA PROVINCIA DI BOLZANO**
16,55 Tuttiscena
Anno 2^o - Numero 23
- Sender Bozen**
Sendung in deutscher Sprache (17,30-18,30)
17,30 Tropenkrankheiten (Sperimentale)
• Viren - die ewig neue Gefahr - Film von Paul Schlecht - Verleih: Bavaria
18,15 Südtiroler Organisten und ihre Orgeln (Sperimentale)
Sendereihe von Rainer Seberich und Wolfgang Penn - Heute - Chorherr Martin Peintner an der Bethmann Orgel von Neustift - (Wiederholung)
- 18,30 Dipartimento Scuola Educazione**
Corso di lingua tedesca. 3^o lezione (Replica)
19 - TG 3
19,30 TG 3 - Sport Regione
- Sendung in deutscher Sprache (20-22,40)**
20 - Tagesschau
20,20 Schwarz auf weiss - Ein Pressespiegel
20,30 Ein Leben für die Armaten (Sperimentale)
Vinzenz von Paul und die Barmherzigen Schwestern in Südtirol - Ein Film von Dr. Josef Innerhofer und Wolfgang Penn (Wiederholung)
- 21,20 Der schwarze Reiter (Sperimentale)**
Ein Zeitbild von Hans Rainer, aufgeführt von der Musikvereinsbühne Kortach - Regie: Reinhold Janek
Tom e Jerry (Replica)
22,45 TG 3 - Lo Sport
23,45 TG 3

rete
3

Buona e sana.

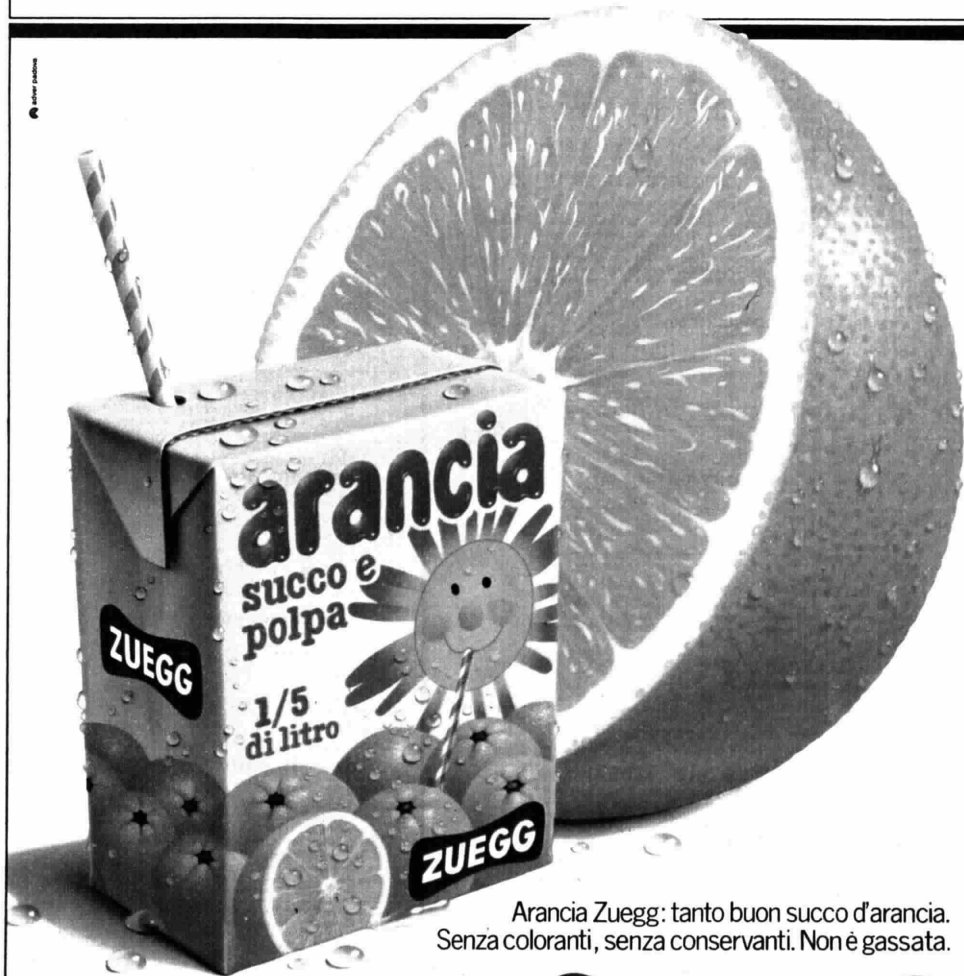

Arancia Zuegg: tanto buon succo d'arancia.
Senza coloranti, senza conservanti. Non è gassata.

**Abbiamo tolto la buccia,
abbiamo aggiunto la cannuccia.**

ZUEGG

1**TV1****14,30 G****I sentieri della ragione**

S'inizia oggi un programma dedicato all'analisi delle maggiori correnti di pensiero del '900. La puntata odierna, la prima di una serie di sei trasmissioni, esamina la nascita della psicanalisi come studio dell'extra-razionale, soffermandosi sulla figura di Sigmund Freud, il celebre neuropatologo austriaco iniziatore del nuovo indirizzo di studi che, ricco di implicazioni estetiche e filosofiche, condizionò

che da Parigi a vagabondato attraverso la Costa Azzurra stabilendo conoscenze e rapporti con un bel po' di persone. E queste persone, una alla volta, sono coinvolte nelle indagini condotte da diversi poliziotti. Gente «bene» e di mezza tacca, e un vagabondo, Matteo, sul quale finiscono per appuntarsi i sospetti maggiori. Ma a uccidere non è stato nessuno di loro, alla fine salta fuori un assassino a sorpresa e abbastanza casuale. Un «giullo» complicato da sovrabbondanza di indizi e di personaggi, tuttavia ben costruito dal regista Michel Wyn. Ambiguità e magagne dietro la facciata della rispettabilità, magistrati e poliziotti col cervello deformato dalla professione. Al di là dell'ingrigo, Wyn si industria a razzolare senza troppi rispetti umani in angolini non sempre profumati della società.

17,05 G**3, 2, 1... contatto!**

Ecco i complessi che in questa settimana saranno ospiti della rubrica *Musica, ragazzi!* a cura di Francesca Romana Leonardi: I Pom con il brano *lo sono così*, gli Omelette con *Come Marilyn*, i Poster con *L'attimo* e infine Peter, Sue e Marc con *lo senza te*.

20,40 G**La polizia indaga: siamo tutti sospettati**

FILM (Poliziesco, 1974). Ragazza morta su una strada della Francia del Sud. E' un'americana, Candice Strasberg,

che da Parigi a vagabondato attraverso la Costa Azzurra stabilendo conoscenze e rapporti con un bel po' di persone. E queste persone, una alla volta, sono coinvolte nelle indagini condotte da diversi poliziotti. Gente «bene» e di mezza tacca, e un vagabondo, Matteo, sul quale finiscono per appuntarsi i sospetti maggiori. Ma a uccidere non è stato nessuno di loro, alla fine salta fuori un assassino a sorpresa e abbastanza casuale. Un «giullo» complicato da sovrabbondanza di indizi e di personaggi, tuttavia ben costruito dal regista Michel Wyn. Ambiguità e magagne dietro la facciata della rispettabilità, magistrati e poliziotti col cervello deformato dalla professione. Al di là dell'ingrigo, Wyn si industria a razzolare senza troppi rispetti umani in angolini non sempre profumati della società.

3
TV3**20,05 G****Educazione e Regioni**

Il ciclo, che inizia oggi e si concluderà venerdì 29 con un dibattito in studio sui temi affrontati, intende illustrare la vita e il lavoro del bambino nell'800.

20,40 G**L'altro teatro**

Da un elicottero Simone Carella disegna la mappa dello sconfinamento dalle cantine allo spazio metropolitano avvenuto prima con le «performances» della Città del Teatro e poi con la tre giorni poetica di Castelporziano organizzata dal Beat 72. Dietro questi avvenimenti le più recenti parole d'ordine: «post-avanguardia», «teatro della catastrofe», «nuova spettacolarità». Fabio Sargentini, ex proprietario di una galleria d'arte, l'Attico, recentemente approdato all'altro teatro, illustra gli scambi avvenuti negli ultimi dieci anni fra teatro, danza postmoderna e pittura. Sul versante dei «nuovi performers» incontriamo Andrea Ciullo, Benedetto ed Esmeralda Simonelli, la Gaia Scienza. Dopo aver sorvolato Castelporziano, l'elicottero-guida di Carella sorvola Piazza di Siena durante l'ultimo Festival Internazionale di Poesia. Il critico e curatore del Festival Franco Cordelli avanza alcune ipotesi sulla «nuova spettacolo» e sul suo futuro

2
TV2**19,05 G****Buonaserà con...**

Paolo Ferrari prende lo spunto dalla visita a sua moglie di una «dimostratrice» di prodotti di bellezza per imbastire un divertente discorso sull'esigenza di essere belli. Siamo impeccabili perché vanitosi. La bruttezza è considerata la più guaribile delle malattie: saune e cure dimagranti, ginnastica e chirurgia estetica, protesi, tinture, parrucche, tutto è permesso, è logico. Segue il telefilm comico *Appartamento 9-E* all'attesa della serie Rhoda.

20,40 G**Mixer**

Mixer, il rotocalco televisivo della Rete 2, come sempre si lega all'attualità. Difficile anticiparne i contenuti. Si prevede comunque per quest'volta un servizio di costume girato in India, da una troupe giovane (Michele Buono, Carmine Fornari, Piero Riccardi) dell'Alph cinematografica. Per la serie *Nel mondo* continua il ciclo di Marcella Emiliani iniziato la settimana scorsa e girato in Africa, nelle zone dove sono le maggiori risorse strategiche. Le prime tre puntate ci portano in Sud Africa (questa volta in Namibia, si parla di uranio), con le altre due andremo nel Ciad. Il sondaggio della Makno (ogni settimana le opinioni del pubblico a confronto con quelle di due leaders) riguarda la riforma sanitaria: funziona o non

funziona? Per *Mixer-musica* di scena Eugenio Finardi. Per la serie *I comici* intervistati da Isabella Rossellini, Paolo Poli e Lucia Poli: i due fratelli si affrontano in un gioco di travestimenti. Per la sigla finale (che cambia ogni volta per una *Mixer-It Parade*), finalmente Edoardo Bennato ha registrato per *Mixer*, dal vivo, *Appressa a nuie*.

22,40 G**Un uomo in casa**

George Roper aumenta di 25 sterline l'affitto dell'appartamento ai tre ragazzi e questi non sanno come rimediare i soldi. Io ha un'idea: perché non trovare un quarto inquilino e fare pagare a lui la spesa in più? Il guaio però è mettersi d'accordo, perché Chrissy preferirebbe James e Robin invece sostiene la candidatura di Linda.

svizzera

- 14,55-16,30 Cicliamo: Giro d'Italia G
- 18 — Per i più piccoli G
- 18,05 Per i bambini G
- 18,40 Telegiornale - 1ª edizione G
- 18,50 Il mondo in cui viviamo G
Natura selvaggia? L'Antartide
- 19,20 Obiettivo sport G
Commenti e interviste dei lunedì - TV-Spot G
- 19,50 Il Regionale G TV-Spot G
- 20,15 Telegiornale - 2ª edizione G
- 20,40 Sant'Ubaldo fra Gubbio e Terni G Documentario
- 21,40 Teatro e musica nel Medioevo G (74)
- 23 — Prossimamente cinema G
Rassegna cinematografica
- 23,15-23,25 Telegiornale - 3ª ed. G

capodistria

- 17,30 Musica popolare G
- Canti e danze macedoni -
- 18 — Gran bazar G
- 19,30 Temi d'attualità G
- 20 — Cartoni animati G
- Zig Zag G
- 20,15 TG - Punto d'incontro G
Due minuti G
- 20,30 Programma musicale G
- 20,55 Giornata della giovinezza G
Manifestazione centrale in diretta da Belgrado
- 22 — TG - Tuttoggi G
- 22,10 Boško buha G
Film con Marko Nikolić, Zarko Radic, Ljubisa Samardžić
Regia di Branko Bauer

francia

- 12,05 Venite a trovarmi G
- 12,29 Julien G
Sceneggiato (1-10)
- 12,45 Telegiornale G
- 14 — Aujourd'hui madame G
- 16,30 Itinerari G
- 17,20 Finestra su... G
- 17,52 Recré A 2 G
- 18,30 Telegiornale G
- 18,50 Numeri e lettere G Gioco
- 19,20 Attualità regionali G
- 20 — Telegiornale G
- 20,35 Domande d'attualità G
- 21,55 Storia familiari G
a cura di Martine Lefèvre
Seconda puntata
- 22,45 Finestra su... G
- 23,15 Telegiornale G

montecarlo

- 16,45 Ricatto a tre giurati. Film
- 18,20 Shopping G
- 18,40 Stasera divento milionaria G
- 19,05 Telemenu G
- 19,15 I giochi di Telemontecarlo G
- 19,45 Notiziario - 1ª edizione G
- 19,50 I giochi di Telemontecarlo G
- 20,30 Prossimamente Telemattina G
- 20,40 Vedove inconsolabili in cerca di... distrazioni. Film
- 22,05 Bollettino meteorologico G
- 22,10 Editoriale G
- 22,15 Oroscopo di domani G
- 22,20 Polizia femminile G
Telefilm
- 22,45 Cinema! Cinema! Come quando G di Paolo Limiti
- 23,15 Notiziario - 2ª edizione G

26 MAGGIO

TV1

20,40 €

Dei miei bollenti spiriti

Leonora Fani (Iva) è fra gli interpreti dello sceneggiato tratto dal romanzo di Gino Pugnetti. Le musiche sono di Gorni Kramer, la regia è di Sandro Bolchi



Rocco Scotellaro

Bruno Cirino, nella foto con i contadini di Tricarico, durante lo sceneggiato diretto da Maurizio Scaparro. Per ricordare l'attore va anche in onda alle 14,10 la replica di *Diario di un maestro*

TV2

22,30 €



TV3

18,50 €

Cento città d'Italia

Una cerimonia religiosa a Piana degli Albanesi. La regia è di Fortunato Simone

TV1

Per Palermo, Ancona e zone rispettivamente collegate in occasione della 36ª Fiera Campionaria Generale Internazionale del Mediterraneo e della 41ª Fiera Internazionale di Pesca Professionale e Sportiva

10,15-11,45 PROGRAMMA CINEMATOGRAFICO €

12,30 CONOSCERE IL MERCATO €

Consigli agli esportatori a cura di Gabriele La Porta. Consulenza di Giuseppe Luccio. Regia di Paolo Montesi. Puntata (Replica) Pubblicità

13 GIORNO PER GIORNO €

Rubrica del TG 1, a cura di Ugo Guidi e Andrea Melodia. Conducono in studio B. M. Piccinino e M. Morace

13,25 CHE TEMPO FA €

Pubblicità

13,30 TELEGIORNALE

Pubblicità

14 MATHIAS SANDORF €

dal romanzo di Jules Verne. Settima puntata (Replica) Pubblicità

14,30 OGGI AL PARLAMENTO €

14,40 SPECCHIO SUL MONDO €

TG 1 Informazioni, a cura di Pierluigi Varvesi con la collaborazione dell'Ente Nazionale Sordomuti Pubblicità

15 QUEL RISSO, IRASCIBILE, CARISSIMO BRACCIO DI FERRO €

L'uomo delle caverne. Prod.: United Artists

EUROVISIONE €

Collegamento tra le reti televisive europee. Italia. Arezzo

15,10 64° GIRO D'ITALIA

Organizzato da - La Gazzetta dello Sport -, 11ª tappa: Cascia-Arezzo. Telecronisti: Adriano De Zan e Giorgio Martino. Regia di Enzo De Pasquale

16,30 DOCTOR WHO €

Arca spaziale, 2ª parte. Regia di Rodney Bennett. Prod.: BBC Enterprises Pubblicità

17 TG 1 - FLASH

17,05 3, 2, 1... CONTATTOI €

IL CLUB DI TOPOLINO. Una produzione Walt Disney. SHIRAZ, il ragazzo di Bagdad. La fossa dei serpenti, 30 ep. Cartoni animati di Shinichi Tsuji. Distr.: Beta Film GmbH. MUSICA, RAGAZZI! a cura di Francesca Romana Leonard

18 SCHEDE - MATEMATICA €

Solidi platonici. Un programma di Michela Emmer a cura di Giulio Massignan (Replica) Pubblicità

18,30 PRIMISSIMA €

Attualità culturali del TG 1 a cura di Vanni Ronzivalle

19,05 QUEL RISSO, IRASCIBILE, CARISSIMO BRACCIO DI FERRO €

Pupazzi innamorati. Abbasso la musica. Prod.: United Artists Pubblicità

19,20 MIO FRATELLO POLIZIOTTO €

2º episodio: Una camicia per Giuletta. Prod. Granada Television

19,45 ALMANACCO DEL GIORNO DOPO €

CHE TEMPO FA €

Pubblicità

20 TELEGIORNALE

Pubblicità

20,40 DEI MIEI BOLLENTI SPIRITI €

dal romanzo di Gino Pugnetti. Sceneggiatura di Sandro Bolchi. Musiche di Gorni Kramer. Scene di Giuseppe Bassan. Costumi di Vera Cozzolino. Montaggio di Anna Amedei. Fotografia di Nino Celeste. Un programma a cura di Giovanna Genovese. Regia di Sandro Bolchi. Seconda puntata. Una produzione First Film S.p.A. realizzata da Goffredo Potter (il romanzo - *Dei miei bollenti spiriti* - è edito da Mondadori) Pubblicità

21,55 IO E... L'ALCOOL €

Un programma di Guido Vergani. Regia di Riccardo Vitale. Prima puntata

22,35 MISTER FANTASY €

Musica da vedere. Un programma di Paolo Giaccio. Regia di Emilio Uberti Pubblicità

TELEGIORNALE (23,25)

OGGI AL PARLAMENTO € CHE TEMPO FA

Al termine: SPECCHIO SUL MONDO € (Replica)

12,30 IL NIDO DI ROBIN

La chiochia felice
Pubblicità

13 TG 2 - ORE TREDICI

Pubblicità

DIPARTIMENTO SCUOLA EDUCAZIONE

13,30 VERSO UNA SCUOLA INTEGRATA

Un programma ideato e diretto da Licia Cattaneo. Consulenza di Luigi Mistrorigo. 8ª puntata
Pubblicità

In diretta dagli Studi di Napoli TV 2, in collaborazione con TG 2, DSE e Servizi Parlamentari presenta:

14-18 IL POMERIGGIO

Rotocalco quotidiano redatto da Enzo Balboni. Regia di Francesco Pinto. Conduce in studio Roberto Ciuni con Laura Sodano. In questo numero:

Ricordo di Bruno Cirino

DIARIO DI UN MAESTRO (14,10)

«Un anno a Pietralata» di Albino Bernardini. Prima puntata. Sceneggiatura di Vittorio De Seta, con Bruno Cirino nella parte del maestro D'Angelo. Regia di Vittorio De Seta (Una coproduzione Rai - Bavaria Film - Miro Film) (Il saggio «Un anno a Pietralata» è edito da La Nuova Italia Editrice)
Pubblicità

DIPARTIMENTO SCUOLA EDUCAZIONE

UNA LINGUA PER TUTTI (15,25)

Il francese: Les Gammas, les Gammas! 35ª e ultima (Replica)
Pubblicità

GIORNI D'EUROPA (16)

Un programma di Gastone Favero, a cura di Gianni Colletta
ANGOLO MUSICALE (16,40)
Pubblicità

17 TG 2 - FLASH

In diretta dagli Studi di Napoli

17,05 IL POMERIGGIO

Rotocalco quotidiano. Nel corso del programma:

L'OPINIONE DI NANTAS SALVALAGGIO (17,05)

TV 2 RAGAZZI

L'APEMAIA (17,30)

Disegno animato tratto dai racconti di Waldemar Bonsels. Prigionieri! Distr.: Beta Film

DIPARTIMENTO SCUOLA EDUCAZIONE

18 DAL DENTE DI LATTE

AL DENTE DEL GIUDIZIO

Consulenza di Mario Giancotti. Regia di Sergio Ricci (Replica)
Pubblicità

18,30 DAL PARLAMENTO

TG 2 - SPORTSERA

TG 2 - SPORTSERA

Pubblicità

18,50 BUONASERA CON... PAOLO FERRARI

Testi di Paolo Ferrari e Guido Leoni. Regia di Guido Leoni e con il telefilm comico *Cos'è che non va?* della serie Rhoda. Regia di Robert Moore. Prod.: Viscom
Pubblicità

PREVISIONI DEL TEMPO

19,45 TG 2 - TELEGIORNALE

Pubblicità

20,40 MUPPET SHOW

con i pupazzi di Jim Henson e la partecipazione di Cleo Laine. Scritto da Jerry Juhl, Joseph A. Bailey, Jim Henson e Don Hinkley. Orchestra diretta da Jack Parnell. Regia di Peter Harris. Prod.: ITC

EUROVISIONE

Collegamento tra le reti televisive europee. Italia: Lignano Sabbiadoro. RTP, JRT, RTBF, BRT, SSR, SRG, TSI, A2, BBC. Rai presentano

21,05 GIOCHI SENZA FRONTIERE 1981

Torneo televisivo di giochi tra Portogallo, Jugoslavia, Belgio, Svizzera, Francia, Gran Bretagna e Italia. Primo incontro. Partecipano le città di Lignano Sabbiadoro (Italia), Sibeni (Jugoslavia), S. Miguel (Portogallo), Torhout (Belgio), Regensdorf (Svizzera), Bitch-en-Moselle (Francia), Sherborne (Gran Bretagna). Presentano: Milly Carlucci e Michele Gammino. Regia di Giuliano Nicastro
Pubblicità

22,30 ROCCO SCOTELLARO

Sceneggiatura di Mariola Boggio. Regia di Maurizio Scaparro (Una produzione REIAC Film) (Vedi pag. 155)
Pubblicità

TG 2 - STANOTTE (23,30)

Nel corso della trasmissione:

EUROVISIONE

Colleg. tra reti televisive europee; Cecoslovacchia: Havírov

PALLACANESTRO:

CAMPIONATI EUROPEI MASCHILI

Per Palermo, Ancona e zone rispettivamente collegate in occasione della 36ª Fiera Campionaria Generale Internazionale del Mediterraneo e della 41ª Fiera Internazionale di Pesca Professionale e Sportiva

10,15-11,45 PROGRAMMA CINEMATOGRAFICO

17,40 INVITO AL ROCK

CONCERTONE

Police and Boomtown Rata. Presenta Sergio Mancinelli. Realizzazione di Lionello De Seta

18,50 CENTO CITTÀ D'ITALIA

Passa a Piana degli Albanesi. Regia di Fortunato Simone. Prod.: Trans World Film

19 TG 3

fino alle 19,10 informazione a diffusione nazionale; dalle 19,10 alle 19,30 informazione regione per regione

19,30 TV 3 REGIONI

Cultura spettacolo, avvenimenti, costume

(programmi a diffusione regionale)

Maggiori dettagli e notizie li troverete nella Rubrica TV 3 Regioni alle pagg. 155 e 173

Intervallo con: TOM E JERRY Cartoni animati. Prod.: MGM (Replica)

DIPARTIMENTO SCUOLA EDUCAZIONE

20,05 EDUCAZIONE E REGIONI

a cura di Mauro Gobbi Vita e lavoro del bambino nell'800 di Sergio Le Donne. 2ª puntata: Il bambino nella famiglia e nella società. 1ª parte

Intervallo con: TOM E JERRY Cartoni animati. Prod.: MGM (Replica)

20,40 CONCERTO DEL MARTEDÌ

Alfred Brendel interpreta Schubert: Sonata in la maggiore. Prod. Polytel

21,40 DELTA

Settimanale di scienza e tecnica, a cura di Gabriella Corosio. Consulenza di Luciano Cagliotti, Franco Graziosi, Remo Ruffini. Regia di Giulio Morelli. Il diabete: una malattia sociale - Incontro con due scienziati: Alfredo e Marilda Porati di Sandro Pizzochero - Il big bang

22,20 TG 3

Intervallo con: TOM E JERRY Cartoni animati. Prod.: MGM (Replica)

64ª Giro d'Italia

22,55 GIRO GIRANDO

La tappa del giorno rivisitata nelle sue fasi principali, nei suoi retroscena, nei suoi precedenti storici attraverso filmati e dibattito con i protagonisti

TRASMISSIONI PER LA PROVINCIA DI BOLZANO

17 - Dipartimento Scuola Educazione

Educazione e regioni (Vita e lavoro del bambino nell'800. 1ª puntata: Le condizioni di vita in città e in campagna (Replica)

17,30 L'altro teatro

3ª ed ultima puntata

18,30 Dipartimento Scuola Educazione

Ricerca sul mito (3ª puntata: Il mito dell'enigma

19 - TG 3

fino alle 19,10 informazione a diffusione nazionale; dalle 19,10 alle 19,30 informazione regione per regione

19,30 Sede regionale per il Trentino-Alto Adige (TN)

Due valli, una domenica

Sender Bozen

Sendung in deutscher Sprache (20-20,40)

20 - Tagesschau

20,20 Sportschau

20,40 Concerto del martedì

Alfred Brendel interpreta Schubert

21,40 Delta

22,20 TG 3

Tom e Jerry (Replica)

22,55 64ª Giro d'Italia. Giro girando

NOVITÀ! IL PANNOLINO PER ADULTI DEBOLI DI VESCICA

Vivi a tuo agio con Linidor, senza l'assillo del bagnato e degli odori.

Guardati attorno. Sai quanti sono ad avere il tuo stesso problema? Solo qui, nel nostro Paese, più di un milione. C'è una grossa fetta di Italia adulta che ha problemi d'incontinenza urinaria e intestinale. Non vivere come cruccio un fenomeno così comune! Esci tra la gente e vivi serenamente!

Oggi, c'è Linidor della Lines a darti l'aiuto che ti serve. Linidor della Lines è il primo pannolino "usa e getta" in Italia per adulti incontinenti. Una protezione pratica e sicura per vivere a proprio agio, con sicurezza e dignità, senza l'assillo del bagnato e degli odori.

I PANNOLINI LINIDOR SI USANO CON LE SPECIALI MUTANDE IMPERMEABILI IN VENDITA IN CONFEZIONE SEPARATA



Le mutande impermeabili Linidor si lavano facilmente (anche in lavatrice a 45°) e asciugano subito.



Morbidissime, non segnano la pelle e "lengono" in modo sicuro. Misura unica regolabile.



PANNOLINO PER ADULTI

LINIDOR *della Lines*

TV1

20,40 €

Dei miei bollenti spiriti

La storia d'amore tra Gianna e Sèrbe si, nutre di passione e di lirica, anche se nel frattempo il ragazzo va coltivando un tenero rapporto con una ingenua pasticciere di un paese vicino. La cantante è possessiva e gelosa ma il bel Sèrbe riesce sempre a renderla felice, anche se il neomarito non può sopportare un corteggiatore di Gianna, l'ufficiale italiano e fascista Coradesky, che la moglie tiene a

bada per evitare guai al suo Sèrbe - riformato -. In una notte d'amore la contessa muore tra le braccia di Sèrbe che, per evitare grane con la polizia, scappa a gambe levate.

21,55 €

Io e... l'alcool

Questo viaggio nell'Italia che beve parte appunto da una consuetudine contadina che trovava un tempo nel vino il compenso a carenze caloriche e alimentari. Oggi le carenze sono state colmate, ma si continua a bere. Persiste la pratica di allevare i bambini con il quotidiano bicchiere perché si dice che - il vino fa buon sangue -. Ma il vino ai bambini fa male, ribadisce lo psichiatra Dario De Martis; e fa male anche agli adulti. (Servizio a pagina 42).

TV2

14,10 €

Ricordo di Cirino

In ricordo di Bruno Cirino, morto nello scorso aprile a 45 anni, la Rete 2 manda in onda due delle sue più celebri interpretazioni: nel pomeriggio quel *Diario di un maestro*, girato senza copioni e senza doppiaggio da De Seta, nel '71, che rese Cirino un grosso personaggio televisivo; alla sera *Rocco Scotellaro* di Scarpato con cui Cirino fa rivivere il poeta scomodo del Sud, il giovanissimo sindaco di Tricarico di Matera, una delle figure più significative della questione meridionale.

L'uno e l'altro lavoro si legano da un lato alla ricerca costante di Cirino di un rapporto con il pubblico, dall'altro al suo impegno di uomo, oltre che di attore, alla sentita e attenta conoscenza dei problemi sociali del nostro Paese. Cirino aveva abbandonato gli studi di giurisprudenza alla vigilia della laurea, aveva debuttato in teatro con Plauto e Sofocle, aveva frequentato a Roma l'Accademia di Arte Drammatica. I personaggi ed interpreti di *Rocco Scotellaro* sono: Rocco Scotellaro Bruno Cirino, Antonio Laurenzana *Fernando Pannullo*, La madre *Regina Bianchi*, Pasquale *Umberto Spadero*, Ragazzo *Guido Saggiocco*, Isabella *Nunzia Greco*, Giappone *Franco Marchesani*. Scene e costumi di Roberto Francia. Fotografia di Giuseppe Pinari. Musiche di Giancarlo Chiaramello. Direttore di produzione Loretta Bernabei.

22,35 €

Mister Fantasy

L'odierna trasmissione di *Mister Fantasy* si apre con la canzone spettacolo dei Dire Straits intitolata *Skate away*. Nella rubrica *Italian graffiati* Ivan Cattaneo presenta una sua personalissima interpretazione del Geghegè, un brano che negli anni Sessanta ha fatto ballare i fans di Rita Pavone. A Franco Battiato, autore della canzone vincitrice del Festival di Sanremo nonché raffinato e sarcastico cantautore, è dedicato il ritratto di *Mister Fantasy*. Conclude la puntata l'angolo dedicato alla storia dello yè-yè in cui viene mostrato Bobby Solo com'era ai tempi dei suoi primi successi e com'è oggi. Nella sigla finale i Rolling Stones propongono *Honky tonk womar*.

21,05 €

Giochi senza frontiere 1981

Primo appuntamento questa sera, in diretta, con l'edizione 1981 di *Giochi senza frontiere*. Come ogni anno la manifestazione prevede una serie di incontri - otto per la precisione - in cui le varie squadre, provenienti dai sette Stati europei che partecipano ai giochi daranno prova della loro abilità in diverse gare, ospiti di volta in volta dei rispettivi Paesi. A Lignano Sabbiadoro dove prendono il via i «giochi», vedremo impegnate questa sera le squadre di Sibenik (Jugoslavia), S. Miguel (Portogallo), Thorhout (Belgio), Regensdorf (Svizzera), Bitche-en-Moselle (Francia) e Sherborne (Gran Bretagna). (Servizio a pagina 63).

TV3

19,30 €

TV3 Regioni

Piemonte: Torino, sabbie mobili dello spettacolo? 2° p. Voglio recitare.
Valle d'Aosta: Montagne valdostane, ciak si gira
Lombardia: Il filo del lavoro: La fabbrica della moda. 2° p.
Trentino-Alto Adige (TN): Due valli, una domenica
Veneto: Un confronto sulle aree forti. 4° p.
Friuli-Venezia Giulia: Lo spazio e la memoria. 2° p.
Liguria: Arcobaleno i balletti di Nervi.
Emilia-Romagna: Un sindaco, una città
Toscana: Settentrino: Buono Umbria: Tre sguardi su Terni.
Marche: Arcevia 37°: un murale di Augusto C.
Lazio: La posta del contadino
Abruzzo: L'abbruzzo di domani: Lo spirito di S. Spirito.
Molise: Cantori in - arlecchino -. 1° p.
Campania: Università a Napoli, 34° p. La sede universitaria e l'opera universitaria
Puglia: Mandatelo al diavolo.
Basilicata: Il giorno dopo
Calabria: L'università rapita, 2° p.
Sicilia: Rubrica regionale.
Sardegna: Da - Ceneré - a - Padre padrone -. 7° p.

21,30 €

Delta

Il 5% degli italiani oggi soffre in modo più o meno grave di diabete. Ne discutono in studio il prof. Andreani di Firenze e il prof. Brancato di Trieste insieme ad una signora, madre di un bambino malato ed esponente dell'Associazione fiorentina dei diabetici. Segue l'incontro con una giovane coppia di ricercatori di Parma, i fisici Alfredo e Marilde Porati. In chiusura due astrofisici presenteranno le ultime scoperte relative al big-bang.

svizzera

- 9 - Telescuola €
- 10-11 Telescuola € (Replica)
- 14,55-16,30 Ciclamò €
- 18 - Per i più piccoli €
- 18,05 Per i bambini €
- 18,10 Per i ragazzi €
- 18,40 Telegiornale - 1° edizione €
- 18,50 Il mare in vetrina € Doc.
- 19,20 A conti fatti € TV-Spot €
- 19,50 Il Regionale € TV-Spot €
- 20,15 Telegiornale - 2° edizione €
- 20,40 Segni € Le vie dell'ulivo: dalla Riviera Ligure a Ginevra
- 21,05 Da Lignano Sabbiadoro Giochi senza frontiere '81 €
- 22,30 Orsa Maggiore € L'età del bronzo
- 23,20-23,30 Telegiornale - 3° ed. €

capodistria

- 17,30 Film (Replica)
- 19 - Odprta meja - Confine aperto € Trasmissione in lingua slovena
- 19,25 L'angelo dei ragazzi € Il teoro nascosto - Telefilm
- 20 - Cartoni animati € - Zig Zag €
- 20,15 TG - Punto d'incontro € - Due minuti €
- 20,30 Segreteria quasi privata € Film con Spencer Tracy Katharine Hepburn, Joan Blondell. Regia di Walter Lang
- 22,10 TG - Tuttoggi €
- 22,20 La via dei tormenti € Mezzanotte - 2° parte Sceneggiato
- 23,10 Passo di danza € - Cartoline istriane - Fantasia

francia

- 10,30 A 2 Antiope €
- 12,29 Julien € Sceneggiato (2°)
- 12,45 Telegiornale €
- 13,35 Rotocalco regionale €
- 14 - Aujourd'hui madame €
- 15 - Giovanna e i suoi vecchi € Film di Guy Dufresne
- 16,35 Muppet show € (2°)
- 17,05 Ciclamò €
- 17,20 Finestra sul... €
- 17,52 Reclé A 2 €
- 18,30 Telegiornale €
- 18,50 Numeri e lettere € Gioco
- 19,20 Attualità regionali €
- 20 - Telegiornale €
- 20,28 D'accordo, non d'accordo €
- 20,40 Patton (1°)
- 23,30 Telegiornale €

montecarlo

- 9,30 Telemattina €
- 12,35-12,50 Piazza degli affari €
- 17 - Cartoni animati €
- 17,15 Cuban Calypso onda di calore, Film
- 18,45 Shopping €
- 19,05 Telemenu €
- 19,15 I giochi di Telemontecarlo €
- 19,45 Notiziario - 1° edizione €
- 19,50 I giochi di Telemontecarlo €
- 20,30 Prossimamente Telemattina €
- 20,40 Francis all'Accademia. Film Regia di Arthur Lubin
- 22,05 Bollettino meteorologico €
- 22,10 Editoriale €
- 22,15 Oroscopo di domani €
- 22,20 Aggiudicato € Asta
- 23,50 Notiziario - 2° edizione €

27 MAGGIO

TV1

20,40 €

Squadra speciale

La fine della corsa è il titolo del telefilm della serie sul corpo speciale di polizia. Nella foto due dei protagonisti: Shelly Novack (a sinistra) e Robert Stack

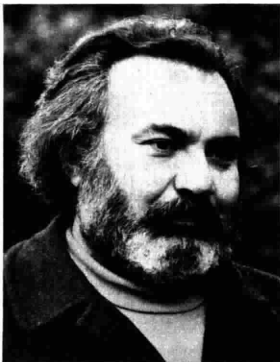

TV2

22,05 €

I giochi del diavolo

Mario Maranzana è Perorane in *La Venere d'Illie* dal racconto di Prospero Mérimée



TV3

20,40

Destinazione Tokyo

John Garfield (a sinistra) e Alan Hale in una scena del film diretto da Delmer Daves nel 1943

Per Palermo, Ancona e zone rispettivamente collegate in occasione della 36ª Fiera Campionaria Generale Internazionale del Mediterraneo e della 41ª Fiera Internazionale di Pesca Professionale e Sportiva

10,15-11,45 PROGRAMMA CINEMATOGRAFICO €

12,30 **SCHEDE - MATEMATICA** €
Solidi platonici. Un programma di Michele Emmer, a cura di Giulio Massignin (Replica)
Pubblicità

13 **ANTICHE CITTA' SACRE DI SRI-LANCA** €
LA MONTAGNA SACRA €
Regia di Maria Spadolara Prod. Filmes S.p.A. - Vincenzo Serafin

13,25 **CHE TEMPO FA** €
Pubblicità

13,30 **TELEGIORNALE**
Pubblicità

14 **MATHIAS SANDORF** €
La Rai - Radiotelevisione Italiana presenta dal romanzo di Jules Verne. Ottava puntata (Replica)
Pubblicità

14,30 **OGGI AL PARLAMENTO** €

14,40 **WE SPEAK ENGLISH** €
Manuale di conversazione inglese, con Carla Macelloni, Penny Brown e Ermano De Biagi. Consulenza linguistica di Linda Sartor. Regia di Sergio Ricci. 3ª trasmissione
Pubblicità

EUROVISIONE €
Collegamento tra le reti televisive europee. Italia: Livorno/Montenero

15,10 **64° GIRO D'ITALIA**
Organizzato da - La Gazzetta dello Sport - 12ª tappa: Arezzo-Livorno/Montenero. Telecronisti Adriano De Zan e Giorgio Martino. Regia di Enzo De Pasquale

16,30 **DOCTOR WHO** €
Arca spaziale. 3ª parte Prod. BBC Enterprises
Pubblicità

17 **TG 1 - FLASH**

17,05 **3, 2, 1... CONTATTOI** €
IL CLUB DI TOPOLINO. Una produzione Walt Disney
SHIRAB, il ragazzo di Bagdad. Lo spirito da spalla. 4ª episodio. Cartoni animati di Shinichi Tsuji. Distr. Beta Film GmbH
MUSICA, RAGAZZII, a cura di Francesca Romana Leonardi

18 **SCHEDE - ARCHEOLOGIA** €
I Fenici di Sabatino Moscati, a cura di Alessandro Melicani. Regia di Isabella Genovese Inceday. 1ª puntata
Pubblicità

18,30 **I PROBLEMI DEL SIGNOR ROSSI** €
Un programma curato e condotto in diretta da Luisa Rivelli. Realizzazione di Wanda Lezzarino

19 **CRONACHE ITALIANE** €
Pubblicità

19,20 **MIO FRATELLO POLIZIOTTO** €
3ª episodio: Benvenuto vagabondo. Prod.: Granada Television

19,45 **ALMANACCO DEL GIORNO DOPO** €
CHE TEMPO FA €
Pubblicità

20 **TELEGIORNALE**
Pubblicità



20,40 **SQUADRA SPECIALE MOST WANTED** €
La fine della corsa. Regia di Virgil W. Vogel. Distribuzione: Viacom
Pubblicità

21,35 **QUARK** €
Viaggi nel mondo della scienza, a cura di Piero Angela. Delegata al programma Rosanna Faraglia. Realizzazione da studio di Lorenzo Pinna

22,15 **MERCOLEDI' SPORT** €
Telecronache dall'Italia e dall'estero
EUROVISIONE
Colleg. tra reti televisive europee. Cecoslovacchia: Havirov
PALLACANESTRO: CAMPIONATI EUROPEI MASCHILI
Al termine: Pubblicità
TELEGIORNALE
Nel corso della trasmissione:
AGNONE: PUGILATO €
Martinese-Navarra. Titolo Italiano superleggeri
OGGI AL PARLAMENTO € **CHE TEMPO FA**

12,30 TG 2 - PRO E CONTRO 
Per una cultura a più voci, a cura di Carlo Cavaglia
Pubblicità

13 TG 2 - ORE TREDICI
Pubblicità

 **DIPARTIMENTO SCUOLA EDUCAZIONE**
13,30 UNO STILE, UNA CITTA' 
Un programma di Donato Goffredo. Consulenza di Angiola Maria Romanini. Ricerche e schede iconografiche di Alessandro Tomei. Regia di Roque Oppedisano. 3^a puntata. Il gotico a Venezia
Pubblicità

In diretta dagli Studi di Firenze TV 2, in collaborazione con TG 2, DSE e Servizi Parlamentari, presenta

14-18 IL POMERIGGIO 
Rotocalca quotidiano redatto da Enzo Balboni. Regia di Marco Haggge. Conduce in studio Carlo Bonetti. In questo numero:

Ricordo di Bruno Cirino
DIARIO DI UN MAESTRO (14,10)
da «Un anno a Pietralata» di Albino Bernardini. Seconda puntata. Sceneggiatura di Vittorio De Seta con Bruno Cirino nella parte del maestro D'Angelo. Regia di Vittorio De Seta. (Una coproduzione Rai - Bavaria Film - Miro Film) (Il saggio «Un anno a Pietralata» è edito da La Nuova Italia Editrice)
Pubblicità

 **DIPARTIMENTO SCUOLA EDUCAZIONE**
L'UOMO E LA NATURA (15,25)
Produzione Radiotelevision Española. 9^a puntata: Un Eden perduto (Replica)
Pubblicità

RACCONTA LA TUA STORIA (16,20)
di Riccardo Cavallo e Daniela D'Isa
Pubblicità

17 TG 2 - FLASH
In diretta dagli Studi di Firenze

17,05 IL POMERIGGIO 
Rotocalca quotidiano. Nel corso del programma:
L'OPINIONE DI ENZO BARTOCCI (17,05)

L'APPUNTAMENTO CON FRANCO PICCINELLI (17,25)

TV 2 RAGAZZI
L'APEMAIA (17,30)
Disegno animato tratto dai racconti di Waldemar Bonsels. Maia torna a casa. Distr.: Beta Film

 **DIPARTIMENTO SCUOLA EDUCAZIONE**
18 LA TV EDUCATIVA DEGLI ALTRI: GRAN BRETAGNA 
a cura di Giulio Massignin. Scienza della terra. Un programma della BBC-Open University. 4^a p. Rocce e magneti
Pubblicità

18,30 DAL PARLAMENTO 
TG 2 - SPORTSERA 
Pubblicità

18,50 SPAZILIBERO: I PROGRAMMI DELL'ACCESSO 
CONFACOLTIVATORI - Confederazione italiana coltivatori - Valorizzare l'agricoltura per combattere l'inflazione

19,05 BUONASERA CON... PAOLO FERRARI 
Testi di Paolo Ferrari e Guido Leoni. Regia di Guido Leoni e con il telefilm comico Ehi, ragazzi, sono in ritardo della serie Rhoda. Regia di Robert Moore. Prod.: Viacom
Pubblicità

19,45 TG 2 - TELEGIORNALE
EUROVISIONE 
Collegamento tra le reti televisive europee. Francia. Parigi

20,10 CALCIO: LIVERPOOL-REAL MADRID
Finale Coppa dei Campioni (Nell'intervallo ore 21 circa):
Pubblicità e Commenti da studio

I GIOCHI DEL DIAVOLO
Storie fantastiche dell'800, a cura di Roberta Carlotto (II)

22,05 LA VENERE D'ILLE 
Dal racconto di Prospero Mérimée. Sceneggiatura di Lamberto Bava e Cesare Garboli. Personaggi ed interpreti: Perorade Mario Maranzana, Alfonso Fausto Di Bella, Maria Diana De Curtis, Guida Francesco Di Federico, Mathieu Marc Porel, Clara Daria Nicolodi, Signora Perorade Adriana Innocenti. Sceneggiatura ed arredamento di Alessandro Dell'Orco. Fotografia di Fernando Papa. Regia di Mario e Lamberto Bava. Produzione: Pont-Royal Film S.r.l.
Pubblicità

TG 2 - STANOTTE (23,10)



Per Palermo, Ancona e zone rispettivamente collegate in occasione della 36^a Fiera Campionaria Generale Internazionale del Mediterraneo e della 41^a Fiera Internazionale di Pesca Professionale e Sportiva

10,15-11,45 PROGRAMMA CINEMATOGRAFICO 

17 INVITO A TEATRO ED EGLI SI NASCOSE
Due tempi di Ignazio Silone. Compagnia del Teatro Stabile dell'Aquila. Personaggi ed interpreti: Pietro Spina Achille Millo, Fra Celestino Mario Maranzana, Daniele Muccia, Michele Riccardini, Luigi Muccia Mico Cudari, Annina Claudia Giannotti, Annamaria Igea Sonni, Maddalena Anna Malivica, Dottor Nunzio Sacca Sandro Pellegrini, Uliva Pietro Biondi. Un milite Carlo Vaili. Un altro milite Vittorio Duse, Romeo Remo Varisco, Agostino Giancarlo Bonuglia, Donato Gino Centanni, Malteo Roberto Pescara, Un contadino Romano Giommi, Un contadino Carlo Castellani. Un arrotino Renato Manzella. Un parente giovane Roberto Del Giudice. Un parente vecchio Giulio Galliani. Scene e costumi di Mischa Scandella. Regia teatrale e regia televisiva di Giacomo Colli (Replica) (Registrazione effettuata nel 1966)

19 TG 3
Intervallo con: TOM E JERRY  (Replica)

19,35 VENT'ANNI AL 2000 
a cura di Alberto Sinigaglia. 8^a puntata: Intervista con Italo Calvino. Regia di Bruno Gambarrata. Un programma della Sede regionale per il Piemonte

 **DIPARTIMENTO SCUOLA EDUCAZIONE**
20,05 EDUCAZIONE E REGIONI 
a cura di Mauro Gobbi. Vita e lavoro del bambino nell'82 di Sergio Le Donne. 3^a puntata: Il bambino nella famiglia e nella società. 2^a parte
Intervallo con: TOM E JERRY  (Replica)

20,40 DESTINAZIONE TOKYO
(«Destination Tokyo», 1943) Film - Regia di Delmer Daves. Interpreti: Cary Grant, John Garfield, Alan Hale, John Ridgely, Dana Clark, Warner Anderson, William Prince, Robert Hutton, Peter Whitney, Faye Emerson, Warren Douglas, Rod - Warner Bros.

22,40 TG 3
Intervallo con: TOM E JERRY  (Replica)



23,15 GIRO GIRANDO 
6^o Giro d'Italia

TRASMISSIONI PER LA PROVINCIA DI BOLZANO

17 - Dipartimento Scuola Educazione
Educazione e regioni  Vita e lavoro del bambino nell'800. 2^a puntata: Il bambino nella famiglia e nella società. 1^a parte

Sender Rozen

Sendung in deutscher Sprache (17,30-18,30)

17,30 Hans und Lene (Sperimentale) 
Achtstellige Fernsehserie von Lida Winiewicz - Mit Lida Carstens und Patrick Kreuzer - Regie: Wolfgang Gluck - 2. Folge. Verleih: Bavaria
Der Teufel auf Besuch (Sperimentale) 
Ein Kasparfilm - Regie: Jörg d'Bomba
Heinz Rühmann erzählt (Sperimentale) 
Aite und neue Geschichten - nicht nur für Kinder - Heute - Rasmus - nach dem Bilderbuch von Jürgen Clevin und - Muffel und Plums - nach dem Bilderbuch von Lilo Forman - Verleih: Polytel

18,30 Dipartimento Scuola Educazione
Corso di lingua tedesca. 40^a ed ultima lezione (Replica)

19 - TG 3
Tom e Jerry  (Replica)

19,35 Vent'anni al 2000  8^a puntata

Sendung in deutscher Sprache (20-20,40)

20,15 Warum Christen glauben (Sperimentale) 
13 - teilige Fernsehserie. Drehbuch: Lida Winiewicz - Regie: Wolfgang Gluck - 13. Folge: «Ein Hering ohne Zwiebel» (Diakonie) - Verleih: Bavaria

20,40 John Garfield: Destinazione Tokyo (III)

22,40 TG 3
Tom e Jerry  (Replica)

23,15 6^o Giro d'Italia. Giro girando 



**Capita spesso di incontrare
qualcosa di luminoso caldo bello. Un bagno Cidneo.**



*Caldo, piacevole, bello. Di porcellana,
nei suoi componenti come nei suoi accessori.
Un bagno Cidneo.
Una vastissima scelta di colori e di modelli.
La garanzia assoluta
dell'igiene e della durata nel tempo.
Il tuo bagno. Un bagno Cidneo.*

**ceramico
cidneo**

ARREDAMENTI COMPLETI PER BAGNO

Ceramiche Cidneo S.p.A. Via Chiusure, 66/A - Brescia (Italy) Tel. 030 - 310461 - Telex 301240 CIDNEO

TV1

19,20 €

Mio fratello poliziotto

La confusione regna in casa dei fratelli Booth. L'agente Brian, per ragioni di servizio, ha fatto sloggiare un vagabondo di nome Rankin che dormiva in un portone ricacciandolo per strada. Quando torna a casa trova che suo fratello Pete ha invitato il vecchio a cena e intende farlo restare anche la notte. Il vecchio Rankin, che ha accettato l'ospitalità di Pete, ben presto ne approfitta a tal punto che anche il generoso fratello del poli-

ziotto si vede costretto a mandarlo via nonostante che questa volta la decisione non sia condivisa da Brian Booth.

20,40 €

Squadra speciale

Larkin, un astuto truffatore, ha organizzato, coadiuvato da alcuni compagni, una vasta serie di rapimenti dalla quale ricavava un basso riscatto per ciascuno, ma elevato data la dimensione dell'operazione. Fingendosi un radioamatore, con il nome di « Cavallo saggio », Larkin riesce ad entrare in contatto con altri radioamatori che vengono poi rapiti e rinchiusi in un furgoncino verde e bianco in perpetuo movimento. Il capitano Evers fingendosi a sua volta un radioamatore riesce a far cadere « Cavallo saggio » in una serie di trappole che consentono agli uomini della Most

Wanted di assicurare alla giustizia la gang di Larkin.

21,35 €

Quark

Cosa accadrebbe in caso di guerra nucleare? Alcuni specialisti stanno studiando quali sarebbero le conseguenze concrete sulla popolazione, sull'industria, sull'economia, a seconda del tipo di eventuale attacco. Gianni Poli nel suo servizio ha interrogato esperti e strateghi che espongono diversi « scenari » ipotizzati. Lorenzo Pinna, nel secondo servizio, parla della possibile proliferazione nel mondo degli armamenti atomici. E anche delle « guerre striscianti » che hanno luogo da oltre 35 anni in varie parti del mondo e che hanno già provocato 25 milioni di morti. Nell'ultimo servizio Gianni Poli mostra le ricerche e gli studi sulle nuove armi.

TV3

19,35 €

Vent'anni al 2000

Italo Calvino, proseguendo idealmente il suo libro *Le città invisibili*, tratta il disegno di una città dei vecchi che nel 2000 saranno in maggioranza. Orde di vecchi si aggireranno per i centri storici e si scontreranno con bande di bambini del Terzo Mondo (l'unico che continuerà a fare figli).

20,40

Destinazione Tokyo

FILM (Guerra, 1943). La guerra continua, Hollywood continua a dare sostegno ai « ragazzi » che la combattono. John Garfield fa il ritratto di un altro di questi ragazzi. Dopo il mitragliere di *Arcipelago in fiamme* di Hawks, il marinaio di *Destinazione Tokyo* di Delmer Daves. Daves non è Hawks, e si vede: qui la propaganda, sotto forma di esplicito disprezzo verso i « musici gialli » giapponesi, si mangia in un boccone la verità delle cronache e delle psicologie. E tuttavia il marinaio Wolf di Garfield è qualcosa di più d'un soldato spaccone, dal suo passato viene alla luce un retroterra umano niente affatto tranquillo. La storia riguarda la missione segreta d'un sommergibile, che dopo un appuntamento in mare con un ufficiale arrivato in aereo penetra nel porto di Tokyo per compiere rilevazioni e trasmettere i dati indispensabili per il bombardamento della capitale nipponica.

TV2

19,05 €

Buonasera con...

Paolo Ferrari prende il pretesto di un piccolo malanno per parlare del vecchio « medico di famiglia » soppiantato, dice lui, dal modernissimo Medico Strano che se hai la tosse non ti prescrive uno sciroppo per la tosse, ma ti parla di origine psicologica.

Segue il telefilm *Ehi, ragazzi*, sono in ritardo della serie *Rhoda*. Dopo il matrimonio, cominciano le preoccupazioni. Joe si confida con la segretaria perché non osa dirlo alla moglie.

20,10 €

Calcio

Questa sera il TG 2 termina in anticipo per consentire il collegamento con Parigi dove alle 20.10 comincia la finale della Coppa dei Campioni che vedrà di fronte gli inglesi del Liverpool e gli spagnoli del Real Madrid. La telecronaca di Nando Martellini potrà protrarsi oltre i novanta minuti regolamentari poiché se le squadre saranno alla pari sono previsti i tempi supplementari e in caso di ulteriore parità si ricorrerà ai calci di rigore. Per gli sportivi l'odierna serata televisiva offre un'eccezionale panorama di avvenimenti. Sulla Rete 1, infatti, nel corso del *Mercoledì Sport* verranno trasmesse da Agnone il match di pugilato per il titolo italiano dei superleggeri e da Havirov

la telecronaca dell'incontro degli europei di pallacanestro.

20,40 €

La Venere d'Ille

E' l'ultimo film girato da Mario Bava (in collaborazione con il figlio Lamberto) inserito nel ciclo *I giochi del diavolo*: si tratta di *La Venere d'Ille*, tratto da un racconto di Prospero Mérimée, che sviluppa una vicenda piena di mistero e di fantastico. Una storia iniziata casualmente: un celebre archeologo parigino si reca in un villaggio di provincia per esaminare una straordinaria statua di Venere, rinvenuta nel corso di alcuni scavi. E' una statua che emana un certo fascino, che coinvolge in un tragico gioco l'archeologo, una giovane donna e il suo recente sposo.

svizzera

- 14,55-16,30 Ciclismo: Giro d'Italia €
- 18 — Per i più piccoli €
- 18,05 Per i ragazzi € Top. Si chiude. Mercato di fine stagione
- 18,40 Telegiornale - 1ª edizione €
- 18,50 Uno sguardo dal vivo € Documentario - TV-Spot €
- 19,20 Agenda 80/81 € Quindicinale di informazione culturale - TV-Spot €
- 19,50 Il Regionale € TV-Spot €
- 20,10 In Eurovisione da Parigi € Calcio: Real Madrid-Liverpool. Finale della Coppa dei Campioni. Nell'intervallo (ore 21): Telegiornale - 2ª edizione €
- 22,15 I papi del Concilio € Prima puntata
- 23,10-23,20 Telegiornale - 3ª ed €

capodistria

- 17,30 Film (Replica)
- 19 — Alta pressione € Trasmissione musicale
- 19,30 Temi d'attualità €
- 20 — Cartoni animati € — Zig Zag €
- 20,15 TG - Punto d'incontro € — Due minuti €
- 20,30 La legge del silenzio Film con Gene Kelly, J. Carroll Nash, Teresa Celi. Regia di Richard Thorpe
- 22 — TG - Tuttoggi €
- 22,10 da Parigi: Calcio € Finale della Coppa dei Campioni

francia

- 10,30 A 2 Antiope €
- 12,05 Venite a trovarmi €
- 12,29 Julien € Sceneggiato (3ª)
- 12,45 Telegiornale €
- 13,35 Rotocalco regionale €
- 14 — Aujourd'hui madame €
- 15,15 Super Jaimie € (2ª)
- 16,10 Recré A 2 €
- 16,10 Ciclismo €
- 18,30 Telegiornale €
- 18,50 Numeri e lettere € Gioco
- 19,20 Attualità regionali €
- 20 — Telegiornale €
- 20,35 Palmars 81 €
- 21,35 Alain Decaux racconta €
- 22,40 Piccole storie €
- 23,05 Telegiornale €

montecarlo

- 9,30 Telemattina €
- 12,35-12,50 Piazza degli affari €
- 17 — Cartoni animati €
- 17,15 L'orda selvaggia. Film. Regia di Joseph Kane
- 18,45 Shopping €
- 19,05 Telemenu €
- 19,15 I giochi di Telemontecarlo €
- 19,45 Notiziario - 1ª edizione €
- 19,50 I giochi di Telemontecarlo €
- 20,30 Prossimamente Telemattina €
- 20,30 Per un pugno di eroi. Film. Regia di F. D. Umberger
- 22,05 Bollettino meteorologico €
- 22,10 Editoriale €
- 22,15 Oroscopo di domani €
- 22,20 The collaborators € Telefilm
- 23,15 Notiziario - 2ª edizione €

giovedì

28 MAGGIO



TV1

Mathias Sandorf

Nona puntata dello sceneggiato tratto dal romanzo di Jules Verne e diretto da Jean-Pierre Decourt. Nella foto Giuseppe Pambieri in una scena

14 G



TV2

14,10 G

Diario di un maestro

Per ricordare Bruno Cirino va in onda la replica dello sceneggiato tratto da *Un anno a Pietralata* di Albino Bernardini

TV3

16,25 G

Invito al concerto

Rafael Kubelik dirige l'Orchestra Sinfonica della Radio Bavarese



TV1

Per Palermo, Ancona e zone rispettivamente collegate in occasione della 36ª Fiera Campionaria Generale Internazionale del Mediterraneo e della 41ª Fiera Internazionale di Pesca Professionale e Sportiva

10,15-11,45 PROGRAMMA CINEMATOGRAFICO

12,30 **DEPARTAMENTO SCUOLA EDUCAZIONE**
SCHEDE - ARCHEOLOGIA G
I Fenici, di Sabatino Moscati, a cura di Alessandro Melicani. Regia di Isabella Genovese Inedday. 1ª puntata (Replica)
Pubblicità

13 **GIORNO PER GIORNO G**
Rubrica del TG 1, a cura di Ugo Guidi e Andrea Melodia. Conducono in studio Bianca M. Piccinino e Marcello Morace

13,25 **CHE TEMPO FA G**
Pubblicità

13,30 **TELEGIORNALE**
Pubblicità

La Rai-Radiotelevisione Italiana presenta
14 **MATHIAS SANDORF G**
dal romanzo di Jules Verne. Nona puntata (Replica)
Pubblicità

14,30 **OGGI AL PARLAMENTO G**

14,40 **DEPARTAMENTO SCUOLA EDUCAZIONE**
WE SPEAK ENGLISH G
Manuale di conversazione inglese, con Carla Macelloni, Penny Brown e Ermanno De Biagi. Consulenza linguistica di Linda Sartor. Regia di Sergio Ricci. 9ª trasmissione
Pubblicità

EUROVISIONE G
Collegamento tra le reti televisive europee. Italia: Montecatini Terme
15,10 **64° GIRO D'ITALIA**
Organizzato da - La Gazzetta dello Sport - 13ª tappa: Empoli-Montecatini Terme (Cronometro individuale). Telecronisti Adriano De Zen e Giorgio Martino. Regia di Enzo De Pasquale

16,30 **DOCTOR WHO G**
Arca spaziale. 4ª ed ultima parte. Prod. BBC Enterprises
Pubblicità

17 **TG 1 - FLASH**

17,05 **3, 2, 1... CONTATTOI G**
Un programma ideato e curato da Sebastiano Romeo, con la collaborazione di Grazia Tavaniti

IL CLUB DI TOPO-LINO. Una produzione Walt Disney
SHIRAB, il ragazzo di Bagdad: il re di Arcobalena. 5ª episodio. Cartoni animati di Shinichi Tsuji. Distr.: Beta Film GmbH

MUSICA, RAGAZZII, a cura di Francesca Romana Leonardi

DEPARTAMENTO SCUOLA EDUCAZIONE
Per la serie *Visitare i musei*, la Televisione della Repubblica Araba d'Egitto e la Rai-Radiotelevisione Italiana presentano:

18 **LE CIVILTÀ DELL'EGITTO G**
a cura di Felice Paciotti. Consulenze di Hassan Khattab. Regia di Guido Gianni. 6ª ed ultima puntata: La cultura dell'agricoltura
Pubblicità

18,30 **JOB - IL LAVORO MANUALE G**
a cura di Mario Francini 13ª puntata. La repubblica di Prato di David Sassoli. Regia di Paolo Lupatelli

19 **CRONACHE ITALIANE G**
Pubblicità

19,20 **MIO FRATELLO POLIZIOTTO G**
4ª episodio. Un comizio per due. Prod.: Granada Television

19,45 **ALMANACCO DEL GIORNO DOPO G**
CHE TEMPO FA G
Pubblicità

20 **TELEGIORNALE**
Pubblicità

20,40 **FLASH G**
Gioco a premi, ideato da Mike Bongiorno e Ludovico Peregrini. Impianto scenografico di Ludovico Muratori. Regia di Piero Turchetti
Pubblicità



21,55 **SPECIALE TG 1 G**
a cura di Bruno Vespa

22,35 **MASH G**
Cercasi arteria. Telefilm - Regia di Gene Reynolds. Interpreti: Alan Alda, Wayne Rogers, McLean Stevenson, Loretta Swit, Larry Linville, Gary Burghoff, Robert Alda, William Christopher, Joseph Mann. Distr.: 20th Century Fox
Pubblicità

TELEGIORNALE (23,05)
OGGI AL PARLAMENTO G CHE TEMPO FA

12,30 UN SOLDO DUE SOLDI 
Un programma a cura di Eugenio Giacobino, con la collaborazione di Gustavo Ghidini
 Pubblicità

13 TG 2 - ORE TREDICI
 Pubblicità

 **DIPARTIMENTO SCUOLA EDUCAZIONE**
FOTOGRAFIA A SCUOLA 
Il linguaggio fotografico. Realizzazione e regia di Mauro Puciarelli. Consulenza di R. Giullini. 2ª puntata (Replica)
 Pubblicità

In diretta dagli Studi di Torino TV 2, in collaborazione con TG 2, DSE, e Servizi Parlamentari, presenta:

14-18 IL POMERIGGIO 
Ritoccolo quotidiano redatto da Enzo Balboni. Regia di Renato Zanetto. Conduce in studio Claudio Gorlier con Nives Zegna. In questo numero:

Ricordo di Bruno Cirino
DIARIO DI UN MAESTRO (14,10)
«Un anno a Pietralata» di Albino Bernardini. Terza puntata. Sceneggiatura di Vittorio De Seta, con Bruno Cirino nella parte del maestro D'Angelo. Regia di Vittorio De Seta (Una coproduzione Rai - Bavaria Film - Miro Film) (Il saggio «Un anno a Pietralata» è edito da La Nuova Italia Editrice)
 Pubblicità

 **DIPARTIMENTO SCUOLA EDUCAZIONE**
INFANZIA OGGI (15,25)
Le filmastrocche, ideate e dirette da Pietro Formentini, a cura di Alberto D'Angelo. Filmastroccha nella grande città (Replica)
 Pubblicità

CHI SIAMO (16,10)
Taccuino piemontese di Giovanni Arpino

I SENTIERI DELLA BUONA TERRA (16,30)
di Sandro Spina
 Pubblicità

17 TG 2 - FLASH

In diretta dagli Studi di Torino
17,05 IL POMERIGGIO 
Ritoccolo quotidiano. Nel corso del programma:

L'OPINIONE DI VITTORIO EMILIANI (17,05)
L'APPUNTAMENTO CON ALDO FORBICE (17,25)

TV 2 RAGAZZI
IL DOMATORE (17,30)
Cartone animato. Distr.: Edis Telecine

OLTRE LA BANCHISA (17,40)
Documentario. Regia di John Martin Jones. Prod.: Australis Film

 **DIPARTIMENTO SCUOLA EDUCAZIONE**
I DIRITTI DEL FANCIULLO 
Un programma di Maria Paola Turini Grillo. Consulenza di M. Argilli e D. Volpi. Realizzazione di Francesco Crescione. 5ª puntata: L'amore e la comprensione (Replica)
 Pubblicità

18,30 DAL PARLAMENTO 
TG 2 - SPORTSERA 
 Pubblicità

18,50 BUONASERA CON... PAOLO FERRARI 
Testi di Paolo Ferrari e Guido Leoni. Regia di Guido Leoni con il telefilm comico E' fantastico della serie Rhoda. Regia di Robert Moore. Prod.: Viacom
 Pubblicità
PREVISIONI DEL TEMPO 

19,45 TG 2 - TELEGIORNALE
 Pubblicità

20,40 STASKY E HUTCH 
Radiotaxi. Telefilm. Una serie ideata da William Blinn. Sceneggiatura di Anthony Yerkovich. Regia di Rick Edelstein. Distr.: Metromedia
 Pubblicità

21,35 DANCING TIME
Tempo di danza con Fred Astaire e Ginger Rogers. Regia di Catherine Dupuis. Produzione: Soci t  Nouvelle Path Cin ma. Parte prima

22,15 TEATROMUSICA 
Quindicinale dello spettacolo, di Claudio Rispoli, con la collaborazione di Roberto Leydi
 Pubblicità

TG 2 - STANOTTE (23)
Nel corso della trasmissione: **EUROVISIONE** 
Collage tra reti televisive europee. Cecoslovacchia: Havrov
PALLACANESTRO:
CAMPIONATI EUROPEI MASCHILI

Per Palermo, Ancona e zone rispettivamente collegate in occasione della 36ª Fiera Campionaria Generale Internazionale del Mediterraneo e della 41ª Fiera Internazionale di Pesca Professionale e Sportiva

10,15-11,45 PROGRAMMA CINEMATOGRAFICO



16,25 INVITO AL CONCERTO 
Dalla Sala dell'Imperatore del Castello di Wurzburg

MUSICHE DI WOLFGANG AMADEUS MOZART
Idomeneo: *Couverture - Aria di Illia - Adagio e Rondo K. 617 per armonica a bicchieri, flauto, oboe, viola e violoncello - Sinfonia in re minore K. 504 - Praga*. Orchestra Sinfonica della Repubblica Federale diretta da Rafael Kubelik. Prod.: Telepool
La rubrica «Delta» presenta in diretta dal Campidoglio:

17,30 DAL COLLASSO DELLE STELLE ALL'ESPLOSIONE DELL'UNIVERSO 
Conferenze di astrofisica organizzate dalla Facolt  di Scienze dell'Universit  di Roma in collaborazione con l'Assessorato alla Cultura del Comune di Roma. Marcello Fulchignoni: *Il sistema solare dopo i Voyager I e II*. Un programma della Sede regionale per il Lazio

19 TG 3

19,30 TG 3 - REGIONI 
Cultura, spettacolo, avvenimenti, costume (programmi e diffusione regionale)
Maggiori dettagli e notizie li troverete nella rubrica TV 3 Regioni alle pagg. 163 e 173
Intervallo con: **TOM E JERRY**  (Replica)

 **DIPARTIMENTO SCUOLA EDUCAZIONE**
20,05 EDUCAZIONE E REGIONI 
a cura di Mauro Gobbini. Vita e lavoro del bambino nell'800, di Sergio Le Donne. 4ª puntata: Il lavoro infantile
Intervallo con: **TOM E JERRY**  (Replica)

20,40 ROBERTO VECCHIONI: MUSICA E PAROLE 
a cura di Lionello De Sena. Regia di Fabrizio Fresnedi. Un programma della Sede regionale per l'Emilia-Romagna



21,35 TG 3 - SETTIMANALE 
Programma a diffusione nazionale. Servizi - inchieste - dibattiti - interviste: tutto sulla realt  regionale

22,05 TG 3
Intervallo con: **TOM E JERRY**  (Replica)

64ª Giro d'Italia
22,40 GIRO GIRANDO 
La tappa del giorno rivissuta nelle sue fasi principali, nei suoi retroscena, nei suoi precedenti storici attraverso filmati e dibattito con i protagonisti

TRASMISSIONI PER LA PROVINCIA DI BOLZANO

15,55 Dipartimento Scuola Educazione Educazione e regioni  Vita e lavoro del bambino nell'800. 3ª puntata. Il bambino nella famiglia e nella societ . 2ª parte



16,25 Musiche di Wolfgang Amadeus Mozart 
17,30 Dal collasso delle stelle all'esplosione dell'universo 

19 - TG 3
Ino alle 19,10 informazione a diffusione nazionale; dalle 19,10 alle 19,30 informazione regione per regione

19,30 Sede regionale per il Trentino-Alto Adige (BZ) Il giovedì

Sender Bozen

Sendung in deutscher Sprache (20-20,40)
20 - Tagesschau
20,20 Brennpunkt

20,40 Roberto Vecchioni: Musica e parole 
21,35 TG 3 - Settimanale 
22,05 Tom e Jerry  (Replica)

22,40 64ª Giro d'Italia, Giro girando 

KRONOSYSTEM

**protegge più a lungo
la qualità del colore**

anno dopo anno... dopo anno... dopo anno...

...anno dopo anno.

Perché in ogni TV COLOR CGE il colore ha una protezione integrale, grazie a KRONOSYSTEM: un sistema di oltre 200 componenti elettronici studiati per proteggere il "cuore" del televisore in modo che la forza - colore resti intatta nel tempo. Se tu togli i dispositivi elettronici KRONOSYSTEM,

il televisore continua a funzionare. Solo è diventato un tv color senza protezione e senza difesa.

KRONOSYSTEM: l'esclusivo sistema dei nostri laboratori di ricerca per proteggere più a lungo la qualità del colore. Anno dopo anno...

**TV COLOR
CGE**



Modello CT 6260: 26 pollici a colori con telecomando "telecolor" Sintonia per 100 canali e memoria per 40 programmi esplorabili dal telecomando, con sintesi di frequenza controllata al quarzo Audio Hi-Fi 40 Watt, con box a due vie.

Shirah incontra il re, che gli dimostra benevolenza e simpatia, e gli offre una nave colma di diamanti, spezie e sete da portare a Bagdad. La cosa più bella è che sulla nave Shirah ritrova gli amici.

Il giovane è furioso e riesce ad intralciare il compito di Brian.

20,40 G

Flash

Questi i sondaggi d'opinione proposti la scorsa settimana ai concorrenti della trasmissione condotta da Mike Bongiorno.

Quale tipo di medicine si usa più spesso?

- 1) Analgesici;
- 2) Antinfiammatori;
- 3) Tranquillanti;
- 4) Antibiotici;
- 5) Antireumatici;
- 6) Digestivi.

Se per ipotesi fosse permesso rubare cosa rubereste?

- 1) Gioielli;
- 2) Denaro;
- 3) Quadro;
- 4) Automobile;
- 5) Alimentari;
- 6) Pelliccia.

Quale animale fa più paura (compresi quelli più piccoli)?

- 1) Serpenti;
- 2) Topi;
- 3) Cani;
- 4) Leoni;
- 5) Scarafaggi;
- 6) Ragni.

19,30 G

TV 3 Regioni

Piemonte: V.I.P. 13° p.: Dante Giocosa

Valle d'Aosta: Carrefour: I magnifici dieci

Lombardia: Notizie naturali e civili sulla Lombardia

Trentino-Alto Adige (BZ): Il giovedì

Veneto: Cerchiamo di volare: Luigi Tomaz

Friuli-Venezia Giulia: A domanda risponde (la 1° parte alle 18,30)

Liguria: Sandro Giacobbe in «Canta che non ti passa»

Emilia-Romagna: Magico primario

Toscana: Sessant'anni per una penna

Umbria: Anticamera
Marche: Detto fra noi (la 1° parte alle 18,30)

Lazio: Tempo libero

Abruzzo: L'Abruzzo di domani: L'eremo di S. Spirito
Molise: Canzoni in «arlecchino» 2° p.

Campania: A tu per tu
Puglia: La ribalta del giovedì: La maschiara

Basilicata: I turchi

Calabria: Il rubicone (la 1° parte alle 18,30)

Sicilia: Rubrica regionale

Sardegna: Gavino Ledda: promemoria per un film

18,50 G

Buonasera con...

Paolo Ferrari con sua moglie Laura interpreta una gustosa scenetta: la visita allo zoo, dove gli animali (doppiati) dicono battute spiritose. Segue il telefilm *E' fantastico* della serie *Rhoda*. Brenda, la sorella di Rhoda, è entusiasta. Finalmente c'è un ragazzo che la invita al cinema. Si tratta solo del giovedì sera, d'accordo, poi la lascia alle undici per portar fuori il cane, ma per lei è già moltissimo. Rhoda comprende subito che si tratta di un uomo sposato ma...

19,20 G

Mio fratello poliziotto

Nell'episodio odierno, intitolato *Un comizio per due*, Pete, il contestatore, organizza una marcia di protesta per le vie di West Hockley, con la richiesta di «un equo salario per gli studenti». Ciò imbarazza molto suo fratello Brian, agente di polizia, in servizio durante la manifestazione. Poiché il corteo si muove con un'ora di ritardo sul previsto, la polizia annulla il comizio e questo impedisce a Pete di fare il suo discorso.

20,40 G

Starsky e Hutch

L'attore «ogni sera si veste con un costume shakespeariano diverso, però non va a teatro, preferisce impossessarsi di un taxi della compagnia Metro Cab e strangolare l'autista. Torna a casa e racconta a suo nonno che il pubblico l'ha portato quasi in trionfo per la sua interpretazione. Starsky, sotto falso nome, si fa assumere dalla Metro Cab come taxista. Hutch, invece, deve stare nascosto in quell'angolo di strada in cui gli autisti uccisi hanno fatto salire l'assassino. Una notte mentre Hutch parla con Starsky entra nel taxi una vecchia signora. Hutch è insospettito e decide di investigare sull'assassinio precedente; l'ultima vittima, difatti, aveva con sé un ritaglio stampa sulla fine della carriera di...

21,35

Dancing time

Attore, ballerino d'eccezione, re indiscusso del tip-tap, Fred Astaire, classe 1899, quasi 50 anni di carriera alle spalle, rappresenta ancora oggi un personaggio di grande richiamo nel mondo dello spettacolo. Il suo nome, che fra l'altro è stato oggetto di particolare interesse lo scorso anno in occasione del suo ultimo matrimonio con una ex fantina, di 45 anni, è legato soprattutto al trionfo del cinema musicale americano degli anni '30-'40. A Fred Astaire e a Ginger Rogers, sua partner in decine di pellicole entrate ormai a far parte della storia del cinema, è dedicato il programma *Tempo di danza*, diretto da Catherine Dupuis, di cui questa sera viene trasmessa la prima parte.

svizzera

- 10 — Culto evangelico G
- 11-14,45 Svizra Romantscha G
- 14,15 Un'ora per voi G
- 14,55 Ciclamò: Giro d'Italia G
- 16,40 Cavalleria, Film. Regia di Goffredo Alessandrini
- 18 — Per i più piccoli G
- 18,05 Per i ragazzi G
- 18,40 Telegiornale - 1° edizione G
- 18,50 Obiettivi sul Reef G Doc
- 19,15 Swissair G Documentario
- 19,55 Il Regionale G Rassegna
- 20,15 Telegiornale - 2° edizione G
- 20,40 Aspetti del cinema svedese contemporaneo: Maria G Film. Regia di Mats Arehm
- 22,15 I papi del Concilio G [2n]
- 23,15-23,25 Telegiornale - 3° ed. G

capodistria

- 17,30 Film [Replica]
- 19 — Odrpta meja - Confine aperto - Trasmissione in lingua slovena
- 19,25 Jazz sullo schermo G Concerto di Taj Mahal 2° parte
- 20 — Cartoni animati G Zig Zag G
- 20,15 TG - Punto d'incontro G
- 20,45 Due minuti G
- 20,30 Anonima ricatti Film con Bernard Blier, Maria Mauban, Philippe Nicaud Regia di André Berthomieu
- 22 — TG - Tuttoggi G
- 22,10 La svergognata G Film con Philippe Leroy, Leonora Fani Regia di Giuliano Biagetti

francia

- 10,30 A 2 Antiope G
- 12,05 Venite a trovarmi G
- 12,29 Julien G Sceneggiato [4n]
- 12,45 Telegiornale G
- 13,35 Rotocalco regionale G
- 14 — Varietà G
- 14,55 Howard Hugues G Film
- 18 — Recré A 2 G
- 18,30 Telegiornale G
- 18,50 Numeri e lettere G Gioco
- 19,15 D'accordo, non d'accordo G
- 19,20 Ciclamò: Dauphiné Libéré G
- 19,45 Tribuna politica G
- 20 — Telegiornale G
- 20,35 La grande scacchiera G
- 23,15 Telegiornale G

montecarlo

- 9,30 Telemattina G
- 12,35-12,50 Piazza degli affari G
- 17 — Cartoni animati G
- 17,15 Uppersven l'uomo da uccidere. Film
- 18,45 Shopping G
- 19,05 Telemenu G
- 19,15 I giochi di Telemontecarlo G
- 19,45 Notiziario - 1° edizione G
- 19,50 I giochi di Telemontecarlo G
- 20,30 Prossimamente Telemattina G
- 20,40 Le campagne di Santa Maria
- 22,05 Bollettino meteorologico G
- 22,10 Editoriale G
- 22,15 Oroscopto di domani G
- 22,20 Bolle di sapone G (33°)
- 22,45 Chrono G Rassegna
- 23,15 Notiziario - 2° edizione G

29 MAGGIO



Agenda casa

Franca De Paoli cura e presenta la rubrica in onda dagli Studi di Torino. Quasi un «prontuario televisivo» la trasmissione segue tutti gli argomenti di interesse quotidiano che riguardano la casa

TV1

13



TV2

20,40

Grancanal

Ultima puntata della trasmissione di varietà presentata da Corrado. Le musiche sono di Pino Calvi, le coreografie di Renato Greco



TV3

20,40

Le arguzie del teatro

Patrizia De Clara è la protagonista di *Eros e Priapo* di Gadda

TV1

Per Palermo, Ancona e zone rispettivamente collegate in occasione della 36ª Fiera Campionaria Generale Internazionale del Mediterraneo e della 41ª Fiera Internazionale di Pesca Professionale e Sportiva

10,15-12 PROGRAMMA CINEMATOGRAFICO	
	DIPARTIMENTO SCUOLA EDUCAZIONE Per la serie <i>Visitare i musei</i> , la Televisione della Repubblica Araba d'Egitto e la Rai presentano
12,30	LE CIVILTÀ' DELL'EGITTO a cura di Felice Paciotti. Consulenza di Hassan Khattab. Regia di Guido Gianni. 6ª ed ultima puntata: <i>La culla dell'agricoltura</i> (Replica) Pubblicità
13	AGENDA CASA a cura di Franca De Paoli. Regia di Renato Zanetti Pubblicità
13,25	CHE TEMPO FA Pubblicità
13,30	TELEGIORNALE Pubblicità
14	La Rai-Radiotelevisione Italiana presenta MATHIAS SANDORF dal romanzo di Jules Verne. Decima puntata (Replica) Pubblicità
14,30	OGGI AL PARLAMENTO
14,40	L'UOMO E LA TERRA: FAUNA IBERICA L'orso nel parco sperimentale. Regia di Felix Rodriguez de la Fuente. Prod.: RTVE Pubblicità
EUROVISIONE Collegamento tra le reti televisive europee. Italia: Salsomaggiore Terme	
15,10	64° GIRO D'ITALIA Organizzato da - La Gazzetta dello Sport -. 14ª tappa: <i>Montecatini Terme - Salsomaggiore Terme</i> . Telecronisti: Adriano De Zan e Giorgio Martino. Regia di Enzo De Pasquale
16,30	DOCTOR WHO Esperimento Sontaran. 1ª parte. Prod.: BBC Enterprises Pubblicità
17	TG 1 - FLASH
17,05	3, 2, 1... CONTATTOI In diretta dallo Studio 8 di Roma GAME - GRANDE GIOCO , a cura di Oretta Lopane. Testi di Leone Mancini. Scene di Giorgio Aragno, con la partecipazione di Tony Binarrelli. Regia di Luciano Gigante. Nel corso di «Game» - <i>Le incredibili indagini dell'ispettore Nasy</i> . Testo di Grimaldi e Frey. Animazioni di Marco e Gi Peggot
	DIPARTIMENTO SCUOLA EDUCAZIONE
18	SCHEDE - ASTROFISICA Come muoiono le stelle, di Livio Gratton, a cura di Wanda Luciani. Regia di Andrea Piazzesi Pubblicità
18,30	TG 1 - CRONACHE NORD CHIAMA SUD - SUD CHIAMA NORD
19,05	SPAZIOLIBERO: I PROGRAMMI DELL'ACCESSO Legge per l'abolizione della caccia. - No alla caccia - Pubblicità
19,20	MIO FRATELLO POLIZIOTTO 5ª ep. - Una trappola per il topo. Prod.: Granada Television
19,45	ALMANACCO DEL GIORNO DOPO CHE TEMPO FA Pubblicità
20	TELEGIORNALE Pubblicità
20,40	TAM TAM Attualità del TG 1, a cura di V. Clitterich e N. Criscenti Pubblicità
21,30	Salvati per voi: film italiani degli anni '90, rari e meno rari, a cura di Orio Caldiron (IX) CAVALLERIA (1938) Film - Regia di Goffredo Alessandrini. Interpreti: Ameco Nazzari, Elisa Gégani, Silvana Jachino, Luigi Carini, Clara Padoa, Enrico Viarisio, Mario Ferrari, Adolfo Geri, Ernst von Nadorf, Anna Magnani. Prod.: INDIEFF
22,55	A TU PER TU CON L'OPERA D'ARTE Palermo. Un programma di Franco Simongini. Testo di Cesare Brandi. Realizzazione di Eugenio Thellung Pubblicità
TELEGIORNALE (23,20) Nel corso della trasmissione: EUROVISIONE Colleg. tra reti televisive europee. Cecoslovacchia: Havirov PALLACANESTRO: CAMPIONATI EUROPEI MASCHILI OGGI AL PARLAMENTO CHE TEMPO FA	

- 12,30** Spazio dispari
DIFENDIAMO LA SALUTE 
Rubrica settimanale a cura di Arturo Carrelli Palombi e Anna Maria Xerry De Caro. Bronchite: evitiamo che diventi cronica di Arturo Carrelli Palombi. Consulenza di Guglielmo Carducci.
Pubblicità
- 13** **TG 2 - ORE TREDICI**
Pubblicità
-  **DIPARTIMENTO SCUOLA EDUCAZIONE**
13,30 **UNO STILE, UNA CITTA'** 
Un programma di Donato Goffredo. Consulenza di Angiola Maria Romagnoli. Ricerche e schede iconografiche di Alessandro Tomel. Regia di Roque Oppediano. 48 puntate. Il Rinascimento a Firenze
Pubblicità
- In diretta dagli Studi di Milano TV 2, in collaborazione con TG 2, DSE e Servizi Parlamentari presenta:
- 14-18** **IL POMERIGGIO** 
Rotocalco quotidiano redatto da Enzo Balboni. Regia di Franco Campitogio. Conduce in studio Guido Vergani con Mariolina Cannuli. In questo numero:
Ricordo di Bruno Cirino
DIARIO DI UN MAESTRO (14,10)
da - Un anno a Pietralata - di Albino Bernardini. Quarta ed ultima puntata. Sceneggiatura di Vittorio De Seta con Bruno Cirino nella parte del maestro D'Angelo. Regia di Vittorio De Seta (Una coproduzione Rai - Bavaria Film - Miro Film) (Il saggio - Un anno a Pietralata - è edito da La Nuova Italia Editrice)
Pubblicità
- TG 2 - REPLAY (15,30)**
Pubblicità
- 17** **TG 2 - FLASH**
- In diretta dagli Studi di Milano
- 17,05** **IL POMERIGGIO** 
Rotocalco quotidiano. Nel corso del programma:
L'OPINIONE DI GIULIO NASCIBENI (17,05)
L'APPUNTAMENTO CON GINA LAGORIO (17,25)
TV 2 RAGAZZI
SOLTANTO UNA PASSEGGIATA:
OSSERVAZIONI SULLA NATURA (17,30)
Un programma di Theo Kubiak. I colori della primavera. Distr.: Polytel International.
-  **DIPARTIMENTO SCUOLA EDUCAZIONE**
- 18** **IL LAVORO NELL'ETA' CONTEMPORANEA** 
Consulenza e testi di Nicola Tranfaglia. Ricerche di Giovanni De Luna, Giuseppe Ortoleva, Marco Revelli. Regia di Franco Garzia. 70 puntate. Quale fuoro per il lavoro?
Pubblicità
- 18,30** **DAL PARLAMENTO** 
TG 2 - SPORTSERA 
Pubblicità
- 18,50** **BUONASERA CON... PAOLO FERRARI** 
Testi di Paolo Ferrari e Guido Leoni. Regia di Guido Leoni e con il telefilm comico Addio Charliet della serie Rhoda Scritto da Charlotte Brown. Regia di Robert Moore. Prod.: Viacom
Pubblicità
- PREVISIONI DEL TEMPO** 
- 19,45** **TG 2 - TELEGIORNALE**
Pubblicità
- 20,40** **GRAN CANAL** 
Testi di Corima, Jurgens, Paolini & Silvestri. Musiche di Pino Calvi. Coreografie di Renato Greco. Scene di Sergio Palmieri. Costumi di Corrado Colabucci. Direttore della fotografia Salvatore Occhipinti. Programma a cura di Silvia Silvestri. Regia di Luigi Turolla
Pubblicità
- 21,55** **VERSO IL 2000** 
Un programma di Stelio Bergamo, Vittorio De Luca, Giorgio Gatta, Lorena Preta. L'impero dei robot, di Paquito Del Bosco e Roberto Ciccutto. Testi di Giovanni Maria Pace
- 22,45** **IL BRIVIDO DELL'IMPREVISTO** 
La carta moschicoda, da un racconto di Elizabeth Taylor. Sceneggiatura di Robin Chapman, con Alfred Burke, Lorna Vabsley, Pat Keen e Stephanie Cole. Regia di Graham Evans. Prod.: Anglia International
- 23,10** **SPAZIOLIBERO: I PROGRAMMI DELL'ACCESSO** 
Sindacato nazionale ingegneri liberi professionisti italiani: «La libera professione è utile al Paese?»
Pubblicità
- TG 2 - STANOTTE (23,30)**

rete
2

- Per Palermo, Ancona e zone rispettivamente collegate in occasione della 38ª Fiera Campionaria Generale Internazionale del Mediterraneo e della 41ª Fiera Internazionale di Pesca Professionale e Sportiva
- 10,15-12** **PROGRAMMA CINEMATOGRAFICO**
- 17,40** **INVITO AL ROCK** 
CRONACA DI UN CONCERTO: IVAN GRAZIANI, RON, GORAN KUZMINAC
Regia di Roberto Gambuti. Un programma della Sede regionale per il Molise
Intervallo con: TOM E JERRY  Cartoni animati. Prod.: MGM (Replica)
- 19** **TG 3**
fino alle 19,10 informazione a diffusione nazionale; dalle 19,10 alle 19,30 informazione regione per regione
Intervallo con: TOM E JERRY 
- 19,35** **LA ROMA DI PETER NICHOLS** 
Regia di Antonio Alvares. Un programma della Sede Regionale per il Lazio
-  **DIPARTIMENTO SCUOLA EDUCAZIONE**
- 20,05** **EDUCAZIONE E REGIONI** 
a cura di Mauro Gobbi. Dallo studio 2 di Milano. Quinto giorno. Conversazione sull'argomento della settimana. Regia di Marco Bazzi
- 20,40** **LE ARGUZIE DEL TEATRO** 
Patrizia De Clara in Eros e Priapo di Carlo Emilio Gadda. Adattamento teatrale e regia di Lorenzo Salvetti
- 22,10** **TG 3**
Intervallo con: TOM E JERRY  (Replica)
- 22,45** **GIRO GIRANDO** 
La tappa del giorno rivissuta nelle sue fasi principali; nei suoi retroscena, nei suoi precedenti storici attraverso filmati e dibattito con i protagonisti
- TRASMISSIONI PER LA PROVINCIA DI BOLZANO**
- 17** — **Dipartimento Scuola Educazione**
Educazione e regioni  Vita e lavoro del bambino nell'800. 40 puntate. Il lavoro infantile
- Sender Bozen**
- Sendung in deutscher Sprache (17,30-18,30)**
- 17,30** **Wenn Sie ein Kind bekommen (Spermentale)** 
Ein Ratgeber für werdende Mutter und Vater - Ratschläge aus dem Bereich Schwangerschaft und Säuglingspflege. Buch und Schrift. Sabine Rheinhold. 5 Folge - Der gesunde Säugling -. Verleih: Studio Hamburg
- 18** — **Reisen und Speisen (Spermentale)** 
Kurzfilmserie von Barbara Kremin. Regie: Hans Stumpf. 24. - Brügge -. Verleih: WWF
- 18,05** **Ein Hauch von Macie (Spermentale)** 
Heute - Der Schnellwechler -. Verleih: WWF
- 18,10** **Sou Klung bei uns die Volksmusik**
Sendereihe mit Dr. Inga Hosp. 3. Folge: - Maultrommel, Okarina, Flöte - (Wiederholung)
- 18,30** **Dipartimento Scuola Educazione**
Corso di lingua tedesca. 10 lezione (Replica)
- 19** — **TG 3**
Tom e Jerry  (Replica)
- 19,35** **La Roma di Peter Nichols** 
- Sendung in deutscher Sprache (20,20-40)**
- 20** — **Tagesschau**
- 20,20** **Für eine glückliche Rückkehr vom Berg (Spermentale)** 
Filmreihe zur Vermeidung von Bergunfällen mit Reinhold Messner - Heute: Klettern im Eis -. Ein Film von Josef Hurlton - Prod.: Ortler Film
- 20,40** **Le arguzie del teatro** 
Eros e Priapo
- 22,10** **TG 3**
Tom e Jerry  (Replica)
- 22,45** **64° Giro d'Italia. Giro girando** 

PER CHI VUOL FARNE DI TUTTI I COLORI

Se vuoi farne di tutti i colori, ora i Nuovi Coloranti Superiride trasformano anonime magliette, scampoli comuni e vecchi capi smessi in splendidi indumenti, eleganti e diversi, ricchi di colore, decorati e originali.

Vedi le magliette della foto accanto? Sono solo un esempio dei tanti nei colori e magici disegni che puoi ottenere con gonne e pantaloni, grembiuli e camicette, foulard e prendisole... tutto quel che vuoi.

Perché Superiride ha 14 colori e tanti altri ancora ne potrai ottenere mescolando a tuo piacere due o più tinture.



Come si fa?

È semplice: ti ci vuol soltanto una pentola, un astuccio di Superiride, buongusto e fantasia. Le istruzioni dettagliate son stampate all'interno di ogni astuccio.

Perché tu possa subito capire quanto è facile, bello e divertente leggi qui sotto come si tiene la tintura fantasia delle magliette della fotografia.

Maglietta rosa a cerchi bianchi

1) La maglietta deve essere bianca, ben pulita e senza macchie. Bagnala. Poi con lo spago fascia stretto le 3 parti del tessuto dove vorrai formare i cerchi bianchi (sotto la stretta legatura ovviamente non penetra la tintura).

2) Prendi un astuccio di Superiride rosa e dosa 10 grammi di colore col misurino graduato inserito in ogni astuccio (la quantità di colorante da impiegare dipende dal peso del capo che vuoi tingere). Metti il colore in una pentola e scioglio con acqua calda lentamente, aggiungi acqua calda ancora e quindi immergi la maglietta prendendoti cura che sia ben sommersa dalla tintura.

3) Scalda la pentola e fai bollire per un'ora stando molto di frequente cosicché il colore penetri tutto uniformemente. Nel corso della bollitura, ogni quarto d'ora, aggiungi un misurino di sale da cucina che servirà da fissatore e darà vivacità al colore.

4) Lascia intiepidire, indi sciacqua abbondantemente sotto acqua fredda corrente. Senza strizzare poni ad asciugare, solo quando la maglietta è quasi asciutta, agli lo spago della legatura. Stendi la maglietta in piano mentre finisce di asciugare, dopoché strala. È pronta da indossare.

Maglietta turchese con decorazione

L'operazione è simile ovviamente, a quella della tintura precedente. Farai però un no-

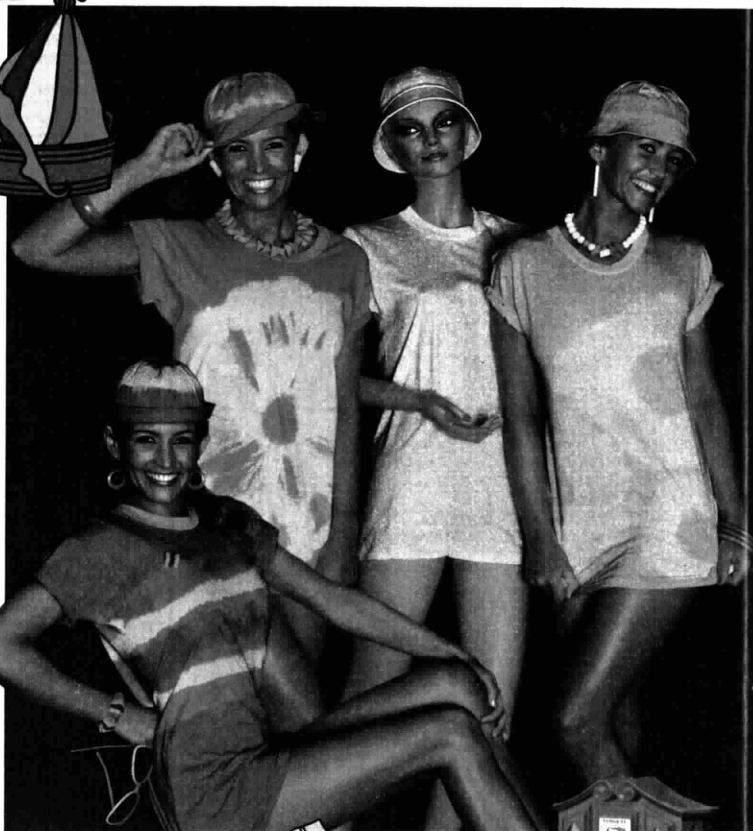

do invece della legatura e saranno due le operazioni di tintura.

1) Tingi per prima cosa la maglietta interamente di rosa. A bollitura ultimata, la maglietta va strizzata senza però essere sciacquata.

2) Sul davanti della maglia fai un grosso nodo, molto stretto. Per poterlo meglio legare, forci il tessuto prima di annodare.

3) Tingi ora col colore turchese. Sciacqua sotto l'acqua fredda corrente e poni ad asciugare. Il nodo va sciolto solamente quando la ma-

glietta è asciutta quasi totalmente.

Maglietta rossa a strisce gialle

1) Usa il giallo come prima tintura. Dopo la bollitura, strizza la maglia senza sciacquarla.

2) Piega a "fisarmonica" la maglietta, fai una legatura molto stretta nelle posizioni ove verranno i due striscioni.

3) Tingi ancora, ma questa volta in rosso. Secondo la solita procedura, sciacqua e infine togli la legatura.

Nuovi Colori Superiride: Esprimi coi colori la tua fantasia



I COLORI DEL DIAVOLO SONO DI MODA



Scegli in questo mobiletto espositore il colore che preferisci. Lo troverai nelle drogherie, nelle mesticherie, nei supermercati e nei negozi dove generalmente si acquistano detersivi e prodotti per la casa.

TV1

17,05 **G**

3,2,1... contatto!

In diretta dallo Studio 8 di Roma vi in onda l'ultima puntata di *Game-Grande Gioco* a cura di Oretta Lopane e condotta da Paolo Bonolis, Sandro Fedele, Bruno Gozzi e Marina Morra. Fra le due squadre uscite vincitrici dalla semifinale verrà disputata la finalissima di *Ma perché?* I concorrenti dovranno rispondere alle domande riguardanti la puntata *Che vuol dire - fortissimo* -? trasmessa lunedì 25 maggio. Primo premio: 20.000 km. ferroviari.

21,30

Cavalleria

FILM (Commedia, 1936).
Un piccolo classico nella carriera di Alessandrini regista e di Nazzari attore. «Bozzetti, pastelli, brevi sequenze chiuse, dove il pericolo della pura illustrazione è sempre sventato dalla verità della composizione». L'Italia umbertina rievocata con elegante nostalgia. Speranza di Frassineto ama Umberto Solaro, brillante ufficiale di cavalleria, ma deve sposare un ricco barone austriaco per dare una mano alle traballanti finanze di famiglia. Si ritrovano e capiscono di amarsi ancora, senza speranza. Solaro, che è diventato un formidabile cavaliere, perde in una gara il fedele cavallo Mughetto e decide di lasciar perdere l'equitazione per diventare aviatore. Scoppia la prima guerra mon-

diale. Durante un'azione Solaro perde la vita, il suo corpo viene raccolto e scortato da un reparto di cavalleggeri. Nobili sentimenti, lacrime, trine e premio del Minculpop al Festival di Venezia 1936.

22,55 **G**

A tu per tu con l'opera d'arte

Dopo la panoramica sulla Sicilia andata in onda la settimana scorsa, questa volta il programma di Franco Simoncini *A tu per tu con l'opera d'arte* punta l'attenzione su una città, Palermo, a significare che il discorso artistico sull'isola non può dirsi compiuto nemmeno a grandi linee se non si fanno necessari riferimenti al capoluogo. Ci si sofferma, tra l'altro, sulla Cappella Palatina, Bagheria e sulle opere dei Serpotta.

TV3

20,40 **G**

Le arguzie del teatro

Eros e Priapo

«Turpe Eros» definiva Carlo Emilio Gadda la scena fascista, contro cui sciaglava invettive e loquaci colture dalle pagine argutissime di *Eros e Priapo*.
Primo e unico attore, lui il duce: «il genio tutelare d'Italia che aveva insegnato a essere uomini...»; lui che aveva assegnato alla storia una dimensione acritica, viscerale, emotiva, «erotica», «narcisistica», trascinandola in un entusiasmo «gallico» collettivo e ottuso.

Loenzo Salvetti ha ripreso e ridotto il piccolo gioiello gaddiano e ne ha allestito una «lettura teatrale» che illustra fedelmente il testo attraverso i gesti dell'attore.

La scena essenzialissima, il buio e le luci, la voce e i gesti introdotti da musiche di Bach, tutti gli strumenti teatrali sono messi al servizio del testo letterario, di cui l'unica attrice, Patrizia De Clara, «mima» addirittura la lettura, prima ancora che recitare. Sussurrando.

Poi uno squillo di voce: si interrompe la musica e le «astuzie» linguistiche gaddiane si dipanano per un'ora a restituire, con insolite immagini, le euforie e le messinscène di quella lontana «tragica sagra nostra».

Eros e Priapo è di Carlo Emilio Gadda. L'adattamento teatrale e la regia sono di Lorenzo Salvetti.

TV2

18,50 **G**

Buonasera con...

Paolo Ferrari parla del week-end. E' venerdì sera, si prepara un lungo fine-settimana distensivo da trascorrere tutto all'aria aperta. Ed ecco una gustosa scenetta con un certo signor Hans, di origine tedesca, che vuol dimostrare la perfetta funzionalità di una tenda da campeggio. Segue il telefilm *Addio, Charlie* della serie *Rhoda*. Rhoda e Joe sono alle prese con i rispettivi amici e ne ricevono una grande delusione perché i due gruppi non riescono ad amal-

gamarsi. Joe suggerisce a Rhoda di conoscere un amico per volta, per esempio Charlie, il più spiritoso. Rhoda acconsente, ma la delusione è grande...

21,55 **G**

Verso il 2000

La terza puntata del programma di Vittorio De Luca affronta il problema dell'ingresso delle «macchine intelligenti» nel mondo del lavoro. Viene tracciato un quadro della robotica, dalle sorprendenti realizzazioni degli anni '70 ai piani degli esperti per l'anno 2000, che prevedono le prime fabbriche completamente automatizzate. Ma quali prospettive ne derivano per l'uomo? Quali saranno le conseguenze socio-economiche di questa rivoluzione tecnologica? Intervengono nella trasmissione, fra gli altri, l'inge-

gnere Yonemoto, presidente dell'Associazione Robot Industriali giapponese, il rettore del Politecnico di Milano Luigi Dadda e Romano Prodi, docente di economia industriale presso l'Università di Bologna e già ministro del Lavoro.

22,45 **G**

Il brivido dell'imprevisto

La carta moschicida

Sylvia, una collegiale di dodici anni, orfana, insofferente della solita vita da educanda, delle attenzioni noiose della nonna e sempre di più annoiata da interminabili lezioni di pianoforte, tenta di evadere dalla realtà, convincendosi di non esistere. Solo che un certo giorno, in tram, incontra un tizio che comincia a perseguitarla...

svizzera

- 14,55-16,30 Ciclismo: Giro d'Italia **G**
- 18 — Per i più piccoli **G**
- 18,05 Per i bambini **G**
- 18,40 Telegiornale - 1^a edizione **G**
- 18,50 Carrellata tra i coralli **G**
Documentario - TV-Spot **G**
- 19,20 Consonanze **G** TV-Spot **G**
- 19,50 Il Regionale **G** TV-Spot **G**
- 20,15 Telegiornale - 2^a edizione **G**
- 20,40 Reporter **G**
I papi del Concilio (3^a)
- 21,55 Grande schermo **G**
Il XXXIV Festival Internazionale del film di Cannes
- 22,35 Music circus **G**
- 23,25 Telegiornale - 3^a edizione **G**
- 23,35-0,25 La valigia della fortuna **G**
Telegiornale della serie - Toma

capodistria

- 17,30 Film (Replica)
- 19 — Temi d'attualità **G**
- 19,30 L'angelo dei ragazzi **G**
Balene e leoni marini: Documentario della serie «Gli amici dell'uomo»
- 20 — Canale 27 **G** Zig Zag **G**
- 20,15 TG - Punto d'incontro **G**
Due minuti **G**
- 20,30 Chi era quella signora? **G**
Film con Tony Curtis, Dean Martin, Janet Leigh
Regia di George Sidney
- 22 — TG - Tuttoggi **G**
- 22,10 Le grandi congiure **G**
Sceneggiato
- 23 — Passo di danza **G**
Romeo e Giulietta nell'educazione del corpo di ballo di Leningrado
2^a parte

francia

- 10,30 A 2 Antiope **G**
- 12,29 Julien **G** Sceneggiato (5^a)
- 12,45 Telegiornale **G**
- 14 — Aujourd'hui madame **G**
- 15 — Joe Forrester **G** Téléfilm
- 15,55 Quattro stagioni **G**
- 16,55 Ciclismo **G**
- 17,20 Finestra su... **G**
- 17,52 Recre A 2 **G**
- 18,30 Telegiornale **G**
- 18,50 Numeri e lettere **G** Gioco
- 19,20 Attualità regionali **G**
- 20 — Telegiornale **G**
- 20,35 Nere sono le galassie **G**
- 21,35 Apostrofi **G**
- 22,55 Telegiornale **G**
- 23,05 Tristana **G**
Film di Luis Buñuel

montecarlo

- 9,30 Telemattina **G**
- 12,35-12,50 Piazza degli affari **G**
- 17 — Cartoni animati **G**
- 17,15 Il pistolero dell'Avè Maria **G**
Film. Regia di F. Baidi
- 18,45 Shopping **G**
- 19,05 Telemenu **G**
- 19,15 I giochi di Telemontecarlo **G**
- 19,45 Notiziario - 1^a edizione **G**
- 19,50 I giochi di Telemontecarlo **G**
- 20,30 Prossimamente Telemattina **G**
- 20,40 Prigionieri dell'eternità. Film
- 22,05 Bollettino meteorologico **G**
- 22,10 Editoriale **G**
- 22,15 Occorrenze di domani **G**
- 22,20 Police Station **G** Téléfilm
- 22,45 Notiziario - 2^a edizione **G**
- 22,50 Tutti ne parlano **G** Dibattito

TVI

19,20 €



Mio fratello poliziotto

Il sesto episodio della serie di telefilm è intitolato *Una denuncia privata*. George Layton (nella foto) è fra gli interpreti



TV2

20,40 €

Corpo a corpo

Kristine Griffith nello sceneggiato tratto dal romanzo di Pete Hamill. Altri interpreti: John Cassavetes, Suzanne Pleshette, Mitchell Ryan, Tom Berenger



TV3

19,35 €

Il Pollice

Carla Urban conduce il settimanale sui « Programmi visti e da vedere sulla Terza Rete TV »

TVI

Capolavori della Maratona d'estate - Rassegna internazionale di danza, a cura di Vittoria Ottolenghi con la collaborazione di Maria Giovanna Bufano

10 IL CAVALLINO GOBBO €

Coreografia di A. Radnasy. Musica di Rodion Schedrin. Interpreti principali: Maja Plisetskaja e Vladimir Vassiliev. Compagnia del Teatro Bolscioi di Mosca

11.20 I GRANDI FIUMI €

Il Gange. Consulente storico Jean Mathieux. Regia di Michel Honorin. Prod.: Nouvelle Pathé Cinéma

12.05 COLARGOL IN GIRO PER IL MONDO €

Colargol in America Latina - Colargol in Australia. Prod.: Procidis

12.30 CHECK-UP €

Un programma di medicina, di Biagio Agnes. Conduce in studio Luciano Lombardi. Pubblicità

13.25 CHE TEMPO FA €

Pubblicità

13.30 TELEGIORNALE

Pubblicità

La Rai - Radiotelevisione Italiana presenta

14 MATHIAS SANDORF €

dal romanzo di Jules Verne. Sceneggiatura di Claude Desailly. Personaggi ed interpreti: M me Bathory Marie-Christine Demarret, Sandor Javan Sutor, Pierre Jacques Brewer, Pescadore Jean-Paul Tribut, Zirona Biagio Pelligra, Carpena Saverio Marconi, Maria Ferrato Giovannella Grifeo, Sarcany Giuseppe Pambieri, Sava Sissy Hoellfer, Toronhal Claude Giraud, Matifou Pierre Massieu. Una produzione Rai - TFI - ZDF-Magyar TV realizzata dalla Italtelvisionfilm - Roma. Regia di Jean-Pierre Decourt. **Undicesima puntata** (Replica) Pubblicità

14.30 B.B. BAND IN CONCERTO €

a cura di Raoul Franco. Regia di Giacomo Todini. Pubblicità

EUROVISIONE €

Collegamento tra le reti televisive europee. Italia: Pavia

15.10 64° GIRO D'ITALIA

Organizzato da « La Gazzetta dello Sport ». 15ª tappa: **Dalsomaggiore Terme-Pavia**. Telecronisti Adriano De Zan e Giorgio Martino. Regia di Enzo De Pasquale

16.30 DOCTOR WHO €

Esperimento Sontaran. 2ª ed ultima parte, con Tom Baker, Elisabeth Sladen e Ian Marter. Regia di Rodney Bennett. Prod.: BBC Enterprises. Pubblicità

17 TG 1 - FLASH

90 minuti in diretta

17.05 APRITI SABATO €

Viaggio in carovana. Un programma di Mario Maffucci e Carmela Lisabettoni. Luigi Martelli, Marco Zavattini. Condotta in studio da Marco Zavattini e Mario Maffucci. Scene di Mario Fiorespino. Regia di Luigi Martelli.

18.35 ESTRAZIONI DEL LOTTO €

18.40 LE RAGIONI DELLA SPERANZA €

Riflessione sul Vangelo condotta da Don Chino Biscartin

18.50 SPECIALE PARLAMENTO €

Un programma di Gastone Favero, a cura di Gianni Colletta. Pubblicità

19.20 MIO FRATELLO POLIZIOTTO €

6º episodio: *Una denuncia privata* con George Layton, Jonathan Lynn, e Hilary Mason. Regia di Bill Podmore. Prod.: Granada Television

19.45 ALMANACCO DEL GIORNO DOPO €

CHE TEMPO FA €

Pubblicità

20 TELEGIORNALE

Pubblicità

20.40 ZIM ZUM ZAM €

Spettacolo tra musica e magia di Eros Macchi e Elio De Grandi. Condotta da Alexander. Orchestra diretta da Marcello De Martino. Coreografie di Umberto Pergola. Scene di Giorgio Aragno. Costumi di Salvatore Russo. Luci di Salvatore Occhipinti. Regia di Eros Macchi. 3ª trasmissione. Pubblicità

21.45 IL BUON PAESE €

Un programma di Enzo Biagi. Regia di Luciano Arancio. 6ª puntata: *Quindici ore di solitudine al giorno*

22.25 UN OSPITE A TEMPO FINO €

Soggetto e sceneggiatura di John Portman con Gwen Watford, Anton Rodgers, Angharad Rees, John Horsley, Duncan Preston, Dorothea Phillips. Regia di Mike Newell. Prod.: I.T.C. Pubblicità

TELEGIORNALE (23.25)

CHE TEMPO FA €

rete

1

Un attore da non dimenticare: Cesco Baseggio

10 TRAMONTO
Commedia in tre atti. Personaggi ad interpreti: Cesare Cesco Baseggio, Don Sabino Giorgio Gusso, Carlino Nando Tomei, La baronessa Wanda Capodaglio, Eva Wanda Benedetti, Il dottor Walter Ravasini, Callisto Gino Cavalieri, Marianna Luciana Luppi, Ottavio Alessandro Marchetti, La contessa Piovitto Carmela Rossato Buran Willy Moser, Prospero Caola Enrico Partilora, Marasca Toni Barpi. Scene di Mario Grazzini. Regia teatrale di Cesco Baseggio. Regia televisiva di Italo Alfaro (Replica) (Registraz. effettuata nel 1965)

12 INVITO G
a cura di Riccardo Caggiano. Il mondo segreto di Odilon Redon. Regia di Stephen Cross. Prod.: Kevala Film

12,30 BILLY IL BUGIARDO G
Billy cambia mestiere. Teletel film comico con Jeff Rawle, George A. Cooper, Pamela Vezey, May Warden, Colin Levens e Sally Watts. Scritto da Keith Weatherhouse e Willis Allen. Prodotto e diretto da Stuart Allen per la London Weekend Television
Pubblicità

13 TG 2 - ORE TREDICI
Pubblicità

13,30 TG 2 - CARA DI TASCA NOSTRA G
Settimanale al servizio del consumatore a cura di Giorgio Perini e Carlotta Trombetta
Pubblicità

14 DIPARTIMENTO SCUOLA EDUCAZIONE
SCUOLA APERTA G
Settimanale di problemi educativi. Un programma di Angelo Sferazza, a cura di Anna Sessa
Pubblicità

14,30 SABATO SPORT G
a cura della Redazione Sportiva del TG 2
EUROVISIONE

Collegamento tra le reti televisive europee
Cecoslovacchia: Havrov
PALLACANESTRO:
CAMPIONATI EUROPEI MASCHILI
Pubblicità

TV 2 RAGAZZI
In diretta dallo Studio 7 di Roma

16,30 IL BARATTOLO G
Escogitato da Stefano Jurgens e Gustavo Verde a cura di Letizia Solustri. Regia di Giovanni Ribet. Prima parte
Pubblicità

17 TG 2 - FLASH
In diretta dallo Studio 7 di Roma

17,05 IL BARATTOLO G
Seconda parte
Pubblicità

18,55 ESTRAZIONI DEL LOTTO G
Pubblicità

19 TG 2 - DRIBBLING G
Ritocco sportivo del sabato, a cura di Beppe Berti e Remo Pascucci
Pubblicità
PREVISIONI DEL TEMPO G

19,45 TG 2 - TELEGIORNALE
Pubblicità

20,40 CORPO A CORPO G
con Tom Berenger, John Cassavetes, Suzanne Pleshette, Mitchell Ryan. Sceneggiatura di Eric Berovici. Dal romanzo di Pete Hamill. Fotografia di Vilmos Zsigmond. Prodotto da Herbert Hirschman. Diretto da Jud Taylor. Distr.: Paramount
Seconda puntata
Pubblicità

Risotto amaro - 13 film con Ugo Tognazzi, a cura di Pietro Pintus (V)

21,55 MARCIA NUZIALE
Film - Regia di Marco Ferreri. Interpreti: Ugo Tognazzi, Shirley Anne Field, Alexandra Stewart, Gaia Germani, Catherine Fallot, Tecla Scarano, Gianni Bonagura, Julia Drago, Tom Fellegli. Produzione, Sanro Film, Roma - Transinter Film, Paris. Al termine: Commento al film con Tognazzi
Pubblicità

TG 2 - STANOTTE (23,30)

17,50 INVITO A TEATRO G
Dalla Villa del Poggio Imperiale di Firenze il Centro di Avviamento all'Espressione presenta
IPAZIA

di Mario Luzi. Personaggi ad interpreti: Ipaizia Ilaria Occhini, Gregorio Gianrico Tedeschi, Ione Paola Bocci, Sinesio Massimo De Francovich, Il prefetto Sandro Rossi, Teodoro Ettore Toscano. Musiche originali di Sergio Prodigio. Luci di Ugo Piccone. Coordinamento dell'edizione teatrale di Orazio Costa. Giovangigli. Regia televisiva di Sergio Valzania. Un programma della Sede regionale per la Toscana

19 TG 3
fino alle 19,10 informazione a diffusione nazionale; dalle 19,10 alle 19,30 informazione regione per regione

Intervallo con: **TOM E JERRY G** Cartoni animati.
Prod.: MGM (Replica)

19,35 IL POLLICE G
Programmi visti e da vedere sulla Terza Rete TV a cura di Enzo Scotto Lavina. Collaborazione e regia di Angelo Sangermano

20,05 TUTTINSCELA G
Pubblicità settimanale di Folco Quilici con la collaborazione di Fabrizio Trionfera a cura di Federico Sanghigni. Anno 2 - Numero 24

20,40 SECRET ARMY G
L'esercito clandestino. Settimo episodio: La vecchia contessa. Personaggi ed interpreti: Albert Foiret Bernard Hepton, Lisa Coibers Jan Francis, Montagu Angela Richards, Max Broad Stephen Yardley, Maggiore Kessler Clifford Rose, Maggiore Brandt Michael Culver, Natalie Juliet Hammond Hill. Regia di N. Y. Crisp.
Prod.: BBC

21,35 LA PAROLA E L'IMMAGINE G
a cura di Bruno Modugno e Claudio Tricoli.
Anno 2° - Numero 20

22,20 TG 3
Intervallo con: **TOM E JERRY G** Cartoni animati.
Prod.: MGM (Replica)

22,55 64° Giro d'Italia
GIRO GIRANDO G
La tappa del giorno rivissuta nelle sue fasi principali, nei suoi retroscena, nei suoi precedenti storici attraverso filmati e dibattito con i protagonisti

TRASMISSIONI PER LA PROVINCIA DI BOLZANO

16,55 Dipartimento Scuola Educazione
Educazione e Regioni G
Dello studio 2 di Milano. Quinto giorno. Conversazione sull'argomento della settimana

Sender Bozen

Sendung in deutscher Sprache (17,30-18,30)

17,30 Tagebuch eines Hirtenhundes
(Sperimentale G)
Holländische Fernsehserie in acht Teilen von Willy van Hemert mit Jo de Meyere in der Hauptrolle
6. Folge: • Schwarze Schafe •. Verleih: Telefilm Saar

18,20 Frederic Chopin
• Mazurka a-moll Op. 59 Nr. 1 • und • Mazurka As-Dur Op. 59 Nr. 2 •. Am Klavier: Martha Argerich.
Verleih: WDR (Wiederholung)

18,30 Dipartimento Scuola Educazione
Corso di lingua tedesca. 2° lezione (Replica)

19— TG 3
Tom e Jerry G (Replica)

19,35 Il Pollice G

Sendung in deutscher Sprache (20-20,40)

20— Tagesschau

20,20 Ein Wort zum Nachdenken

Es spricht Religionslehrer Willi Rotter

20,25 Südtiroler Organisten und ihre Orgel

(Sperimentale G)

Sendereihe von Rainer Seberich und Wolfgang Penn.

Heute: • Albert Koller an der Pflacher Orgel von Kalten •.

20,40 Secret Army G

L'esercito clandestino. Settimo episodio: La vecchia contessa

21,35 La parola e l'immagine G

Anno 2° - Numero 20

22,20 TG 3

Tom e Jerry G (Replica)

22,55 64° Giro d'Italia. Giro girando G

rete

2

rete

2



Martini è...un equilibrio delicato.

MARTINI

Martini è un equilibrio delicato,
è l'incontro che aspettavi.
È un sottile equilibrio di vini e di erbe.
Martini è scoprire un modo giusto di bere.
Martini è...



Martini, Martini Racing, M & R
are registered Trade Marks.

1

TV1

17,05 €

Apriți sabato

Con la puntata odierna dal titolo *Sapone di mare*, il settimanale condotto da Maffucci e Zavattini conclude il suo quinto ciclo di trasmissioni. Nella scenografia compaiono elementi marini: sagoma di molo, barche, effetti di mare in kromachei, pesci impagliati e pesci veri in vasche di cristallo. Si parlerà di pesca, del pesce come alimento, di frutti di mare e così via. Come è nello stile del programma, vi sarà una parte di curiosità (una sirena « vera », il

serpente di mare, il cappone di mare, la spada del mare) e una parte di spettacolo (canzoni marinaresche, un brano de *La donna del mare* di Ibsen, un coro di pescatori). Servizi impennati sul tema della puntata saranno firmati da Sandro Paternostro, Stefania Casini e Marcella Marcia. (Servizio a pag. 46).

20,40 €

Zim zum zam

Terza puntata di *Zim zum zam*, protagonista canora Viola Valentini che, oltre a cantare il suo cavallo di battaglia *Comprami*, presenta brani dal suo ultimo album ed interpreta la parte di Ara in una scena ispirata a *Flash Gordon*. L'attrazione è rappresentata da un gruppo di acrobati e da altri numeri dei clown Raselli. Naturalmente ritorna Kate Busch ed Alexander « cuce »

la trasmissione con i suoi giochi di prestigio e le sue incredibili magie. (Servizio a pagina 50).

21,45 €

Il buon Paese

E' l'uomo nuovo della industria italiana. Si chiama Carlo De Benedetti, anni quarantasei, coniugato con prole, torinese. Ha diretto la FIAT per breve tempo, poi ne è uscito clamorosamente. E' divenuto amministratore delegato della Olivetti e dicono i suoi estimatori: « nuovi e potentissimi soci in Francia e nel mondo, grande stima presso i manager che contano nel mondo. Sembra che le grandi finanziarie non aspettino che questo signore, che lavora quindici ore al giorno, per affidargli il loro denaro.

3

TV3

20,40 €

Secret army

Settimo episodio La vecchia contessa

Questa volta Albert Foiret, capo dell'organizzazione clandestina belga, Lifeline che durante la seconda guerra mondiale cercava di far varare le linee agli alleati, deve occuparsi di un personaggio di grande importanza; Londra ha saputo della sua presenza in Belgio e lo rivuole indietro al più presto.

Viene organizzato uno stratagemma e un attore della Comédie Française lo addestrerà per far andare felicemente in porto tutta l'operazione.

21,35 €

La parola e l'immagine

La monografia presenta la terza delle tre puntate che la rubrica ha dedicato alla archeologia. Il servizio si occupa della archeologia medievale e di quella industriale. Archeologia intesa non più soltanto come scienza della antichità, ma storia. Storia che partendo dalle piccole realtà locali, individuate dallo scavo archeologico o dalla ricerca archeologica, si inserisce nel contesto più ampio delle trasformazioni sociali.

La rubrica, a cura di Bruno Modugno e Claudio Triscoli, è giunta al numero venti del secondo anno di messa in onda.

2

TV2

13,30 €

Cara di tasca nostra

« Cara di tasca nostra », scrivono i telespettatori, e la trasmissione, passando nel febbraio scorso dalla collocazione serale a quella meridiana, ha aggiunto al titolo il « cara » proprio a sottolineare come gli argomenti trattati siano suggeriti dal pubblico. Firmato da Giorgio Perini e Marisa Trombetta, il programma mantiene la struttura consueta e prevede la rubrica sui consumi che vede ogni volta in studio un esperto per commentare i risultati delle analisi sui prodotti, un'inchie-

sta filmata, un fumetto di educazione alimentare (coi testi di Massimo Felisatti e i disegni alternativamente di Paspartout e di Giuliana Serano), un *A vostra disposizione* per segnalare iniziative varie di consumatori e (in alternativa) *Parole parole*, una sorta di contropubblicità che smonta e decodifica il messaggio pubblicitario. Fissa invece la rubrica *Posta e risposta* che sulla base di disavventure di consumatori segnalate dalle lettere e dalle giustificazioni addotte da ditte o altri presunti responsabili propone dei brevi sceneggiati con Rosanna Vaudetti a far gli onori di casa e attori noti.

21,55

Marcia nuziale

FILM (Commedia, 1965). « Acce misoginia, grottesco caricato di umori cattivi e di ge-

lide metafore » per questa « serata d'onore » di Tognazzi, protagonista dei quattro episodi che compongono il film di Marco Ferreri. Ironia e fiele sui più miserevoli aspetti del matrimonio borghese. In *Prime nozze* il matrimonio si prepara e si celebra, con tutti i crismi, fra due cani di altissimo pedigree. Nel *Dovere coniugale* si illustrano lo squalore e la noia dei doverosi rapporti fra marito e moglie. *Igiene coniugale* sottolinea l'importanza della metodicità — una volta la settimana, stesso giorno e stessa ora — nei sopracitati rapporti. Con *La famiglia felice* ci trasferiamo nel futuro, uomini soli fra bambole-donne dalla più completa disponibilità. Ma di bambole ce n'è di più e di meno perfezionate, e anche il'ambizione al « meglio », alla promozione e al benessere, fa scattare le trappole della competizione e della frustrazione.

svizzera

- 14,55 Ciclismo: Giro d'Italia €
- 16,50 Per i ragazzi € Top
- 17,20 Un complesso di inferiorità € Telefilm
- 18,10 N... come New Wave €
- 18,40 Telegiornale - 1ª edizione €
- 18,50 Estrezioni del Lotto €
- 18,55 Il Vangelo di domani €
- 19,10 Scacciapensieri animati - TV-Spot €
- 19,50 Il Regionale € TV-Spot €
- 20,15 Telegiornale - 2ª edizione €
- 20,40 Come uccidere vostra moglie € Film con Jack Lemmon, Virna Lisi, Eddie Mayhoff, Claire Trevor, Terry Thomas. Regia di Richard Quine
- 22,35 Telegiornale - 3ª edizione €
- 22,45-24 Sabato sport €

capodistria

- 12 — Gran bazar (Replica)
- 17,25 Calcio € Spoke: Vardar - Velez
- 19 — Odpra meja - Confine aperto € Trasm. in lingua slovena
- 19,30 Alta pressione € (Replica)
- 20 — Cartoni animati € Zig Zag €
- 20,15 TG - Punto d'incontro € Due minuti €
- 20,30 Il tiranno di Siracusa € Film con Guy Williams, Don Burnett, Ilaria Occhini - Regia di Alberto Cardone
- 22 — TG - Tuttoggi €
- 22,10 Spogliati, protesta, uccidi € Film con Gabriella Boccardo, Giuliano Vasilico, Henry Moore. Regia di Vittorio De Sisti

francia

- 10,30 A 2 Antiope €
- 11,40 Giornale dei sordi e dei deboli di udito €
- 12 — La verità è nel fondo della mammita €
- 12,30 Prossimamente €
- 12,45 Telegiornale €
- 14,25 Pomeriggio sportivo €
- 17,20 Recré A 2 €
- 18,50 Numeri e lettere € Gioco D'accordo, non d'accordo €
- 19,10 Attualità regionali €
- 20 — Telegiornale €
- 20,35 Le inchieste del commissario Maigret €
- 22,10 L'operaista €
- 23 — I carnet dell'avventura €
- 23,30 Telegiornale €

montecarlo

- 9,30 Telemattina €
- 12,10 Fotografia e cinematografia €
- 17 — Cartoni animati €
- 17,15 Cowboy in Africa € Telefilm
- 18,05 Shopping €
- 18,25 Varietà €
- 18,55 Telemenu €
- 19,05 Cartoni animati €
- 19,15 I giochi di Telemontecarlo €
- 19,45 Notiziario - 1ª edizione €
- 19,50 I giochi di Telemontecarlo €
- 20,30 Prossimamente Telemattina €
- 20,40 Il diavolo a sette facce. Film
- 22,05 Bollettino meteorologico €
- 22,10 Editoriale €
- 22,15 Oroscopo di domani €
- 22,20 The collaborators € Telefilm
- 23,15 Notiziario - 2ª edizione €



**NUOVO
AIAX CLOROSAN
VINCE LA PROVA
DEL FUOCO!**



Oggi AiAX Clorosan ha una formula ancora più potente. Sgrassa e pulisce a fondo fornelli, lavandini e superfici lavabili eliminando ogni tipo di sporco, anche l'unto più incrostato.

AiAX CLOROSAN: Nuova formula, più potente.

TV3 regioni

avvenimenti
cultura
spettacolo
costume

a cura di
GIANNI ROSSI



Sardegna

Martedì 26, il ciclo *Da Cenere a Padre padrone*, di Giancarlo Pivati, Giovanni Sanna e Piero Livi, si occupa del banditismo sardo, un tema che dette lo spunto negli anni '60 a diversi film, tra cui questo *Sequestro di persona* di Gianfranco Mingozzi, di cui andranno in onda alcune scene (tra gli attori: Franco Nero, Charlotte Rampling, Frank Wolff e Ennio Balbo). Le sequenze del film sono alternate a testimonianze di pastori, contadini e familiari di sequestrati. Giovedì 28, va in onda un servizio interamente dedicato allo scrittore Gavino Ledda (autore di *Padre padrone*), con la regia di Giampiero Cucceddu e Pasquale Satalia. Nel suo paese natale, Siligo, Ledda (nella foto) sta per iniziare la sua nuova attività di regista debuttando nella direzione di un film tratto dal suo ultimo libro *Lingua di falce*, di cui vedremo delle scene.

Veneto

Martedì 26 la serie *Confronto sulle aree forti*, a cura di Giuseppe Marcon e Angelo Baiocchi prende in esame l'industria tessile, uno dei settori industriali veneti più antichi, che attraversa un momento di crisi e di calo della domanda. Come reagisce la piccola e media industria? Giovedì 28, per *Cerchiamo di volare* va in onda un ritratto del pittore, scultore e sindaco di Chioggia Luigi Tomaz, a cura di Antonio Bruni e Mario Maggiore. Come si è inserito nella cultura e nella vita comunicativa di Chioggia un artista nato nell'ermetica Istria?

Trentino-Alto Adige

Martedì 26 da Trento viene trasmesso un servizio dal titolo *Due valli, una domenica*

di Remigio Ducros e Michele Sala. Telecronaca semiseria della Marcialonga che si è disputata nelle valli di Fiemme e di Fassa.

Emilia-Romagna

Giovedì 28 Vittorio Lusvardi propone *Magico primario*, un servizio incentrato sulla mostra internazionale promossa dall'Assessorato alla Cultura del Comune di Modena. Flavio Caroli, critico sensibile alle nuove ricerche artistiche, propone un confronto tra artisti italiani e stranieri per affermare non una tendenza di scuola ma una tensione dell'immaginario, una condizione antropologica.

Abruzzo

Due servizi, martedì 26 e giovedì 28 sull'Eremo di S. Spirito per il ciclo *L'Abruzzo di domani*, a cura di Giuseppe Strobbia, Donato De Francesco e Roberto Mascarucci. Nel comune di Roccamorice sorge a 1130 metri l'Eremo, fondato nel 1246 da Pietro da Morrone, futuro papa Celestino V. L'Eremo (nella foto) ebbe ospiti famosi e attraverso fasi di splendore nel Medioevo. Dopo l'unità d'Italia fu definitivamente luogo di rimessa per i pastori. In parte già restaurato negli anni '60, la Comunità montana di Roccamorice ne vuole ora sfruttare un'altra parte an-

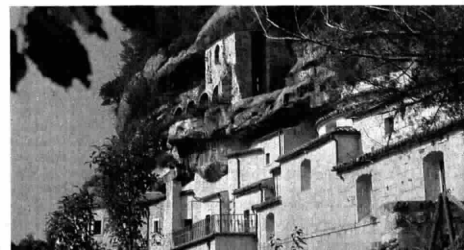

nessa, la Foresteria di un principe di S. Buono. Il programma ripercorre la storia vera e fantasiosa dell'Eremo e propone un dibattito in diretta sulle possibilità di riuso.

Valle d'Aosta

La rassegna *Montagne valdostane, ciak si gira*, martedì 26, presenta a cura di Nazareno Marinoni il documentario *Lost Arrow*, realizzato da Angelo Carlo Villa, che segue la scalata di un gruppo di guide valdostane dal Monte Bianco all'isola Filicudi fino alla Lost Arrow, una cima californiana. Giovedì 28 per *Carrefour* va in onda la finalissima de -I magnifici 10-, gioco interregionale tra gli alunni delle elementari della Valle d'Aosta e dell'Alto Adige.

Toscana

Martedì 26, la seconda puntata del nuovo ciclo di *Sette-trenta*, con la regia di Elisabetta Barsantini, dedicata all'Arte contemporanea in Toscana, affronta il problema delle continue chiusure delle Gallerie d'arte. Il pittore Antonio Buono porrà alcuni quesiti ai più noti galleristi fiorentini sul fenomeno. Inoltre si cercherà di far capire come si riconosce un quadro d'autore e come lo si valorizza.

Piemonte

Seconda parte dell'inchiesta di Federica De Gasperi e Riccardo Donna *Torino: sabbie mobili dello spettacolo?* Qualcuno sostiene che la città piemontese negli ultimi anni ha aperto ai giovani attori: nuovi spazi per lavorare; ma molti, specie gli stessi attori, non sono d'accordo e sostengono che è ancora necessario emigrare per poter lavorare. Dove sta la verità? Giovedì 28 il ciclo *V.I.P.*, con la regia di Bruno Gambarotta, presenta un'intervista realizzata dall'ac-

coppiata Caudio Gorlier e Marinella Venegoni a Dante Giacosa, progettista da 40 anni delle autovetture Fiat.

Liguria

Martedì 26, *Arcobaleno* propone un servizio su -I balletti di Nervi-, a cura di Lea Landi. Si tratta della presentazione della prossima Stagione di balletti che si tengono nei magnifici parchi di Nervi, con l'intervista al direttore artistico della manifestazione, Mario Porcile, e con la riproposizione di alcuni numeri spettacolari della passata edizione. Giovedì 28, per la serie *Canta* che non ti passa via un ritratto di Sandro Giacobbe (nella foto), uno dei più giovani cantautori della scuola genovese.



Lombardia

Seconda puntata, martedì 26 de *Il filo del lavoro* dedicato all'applicazione della Legge 482 (regia di Mario Cavazzuti e Fausto Bertolini), riguardo all'inserimento nel ciclo produttivo degli handicappati. L'ultima puntata di questa inchiesta, in onda giovedì 28, tratta delle vie spericolabili perché gli handicappati siano inseriti e non sfruttati.

Campania

Terza puntata, martedì 26 dell'inchiesta *Università a Napoli*, di Vincenzo Spagnuolo Vigorita e Elmer Iacovino, con la collaborazione di Firenze Liguori. L'attenzione si è posta sulle motivazioni che spingono i giovani ad iscriversi all'Università, in rapporto alle classi di provenienza, alle condizioni economiche e alle prospettive di lavoro; la funzionalità delle strutture accademiche; la mancanza di altre sedi; il potere nell'Università.

Domenica illegale con allegria

Maledetta domenica, un programma di Massimo Ghirelli con la collaborazione di Paolo Cingolani e la regia di Laura Terzani. Una domenica illegale è il sottotitolo della trasmissione e serve a chiarirne lo spirito: la famiglia, l'autorità, la castità, il successo, il lavoro, la religione sono tutti i valori visti però da chi non ci crede e perciò li rifiuta. Un piccolo sceneggiato (finto), *Guerra e pace stellari*, a puntate, completa questo panorama di rivista, repertorio, musica, monologhi. Duilio Del Prete (nella foto) e Francesca Nuzio sono i conduttori.



Amore comprato per due vecchi

Alle 20,13 di giovedì *Ingiunzione finale*, un radiodramma di Claudio Novelli. Una vecchia coppia, sola ed triste, crede di risolvere il problema della solitudine pagando un giovane che faccia loro da figlio. Ne viene fuori un discorso misto d'egoismo e di altruismo: il giovane sfrutta i due vecchi, e da loro viene sfruttato con richieste d'amore e ricatti sentimentali. Sarà poi lui, alla fine, a fare l'ultimo «ricatto». Il radiodramma, tratto da un lavoro rappresentato in teatro, è qui presentato nelle vesti di un giallo con un doppio colpo di



scena. Tra gli interpreti: Ludovica Modugno (nella foto), Mario Scaccia, Anita Laurenzi, Marcello Bartoli. La regia è dello stesso autore Claudio Novelli.

trans

Storie di donne e di costume

Demi-Sexe, un programma realizzato nella Sede Rai di Torino, lunedì alle 16,30. Con i testi di Giovanna Caico, la prossima settimana, settima puntata, è di scena *Laura l'ispratrice segreta*. Laura è Colette Peignon, la donna-amica di Bataille, ed è la protagonista di questo episodio. Si ascolterà parte dell'epistolario fra i due, i «rimproveri» che la donna fa al suo uomo - per il suo stile letterario -.

Ogni lunedì questa trasmissione si occupa di una donna diversa: sono sempre comunemente donne che hanno fatto parte, chi per una ragione chi per un'altra, dell'avanguardia storica. Sempre in chiave piuttosto ironica, all'inizio di ogni puntata si svolge il «duetto» fra la giovane sceneggiatrice ed il grosso produttore cinematografico, per introdurre i diversi personaggi. La storia, l'ambientazione vengono, così ad essere un'occasione per presentarne la vita e le avventure.

«Il flauto magico» di Mozart

Presentato da Lucio Lironi, «Il flauto magico», domenica alle 20, ultimo capolavoro teatrale di Mozart. Composto lo stesso anno della sua morte, il 1791, da un libretto pittoresco e spassoso di E. Schikaneder, la cui trama era tratta da una fiaba di Wieland, «Die Zauberflöte», venne rappresentato nel Theater auf der Wieden il 30 settembre 1791 con poco successo alla prima, poi con crescente, straordinario favore nelle numerosissime repliche che seguirono. Mozart scrisse «Il flauto magico» in un piccolo padiglione (trasportato oggi a Salisburgo) che lo stesso Schikaneder gli aveva fatto apprestare nel giardino in periferia del Theater auf der Wieden, per consentire al compositore di stare più direttamente in contatto con la spensierata compagnia dei teatranti. E l'opera è un inno alla bontà degli uomini, alla gioia di vivere.

RADIODUE

Molte ore per la musica

Il maestro Luciano Bertarini, musicologo, violinista, compositore nonché maestro di canto e pianista accompagnatore di tanti cantanti lirici, dà appuntamento da alcune settimane agli appassionati della lirica

Al «Caffè» per stare insieme

In diretta dal Caffè Greco, martedì alle 18,32, il programma di Giovanni Gigliozzi e da lui stesso condotto, fa rivivere gli antichi fasti del prestigioso caffè romano. A quell'ora, in via Condotti, si possono incontrare personalità del mondo artistico, culturale ed ascoltare un po' di musica: Giorgio Onorato canta, al pianoforte il maestro Franco Riva.

La personalità che intervengono durante lo spettacolo-incontro raccontano esperienze, dibattono problemi e vengono così a ricreare l'atmosfera dei momenti migliori dei «vecchi caffè» di un tempo.

con il suo *Palco all'opera*, ogni lunedì alle 18, nell'ambito della rubrica curata da Laura Padellaro *Le ore della musica*. Sempre per la stessa rubrica martedì ascolteremo il programma a richiesta degli ascoltatori *Sette note e una lettera* condotto in studio questa settimana dal violinista Rodolfo Bonucci e dalla presentatrice Maria Luisa Forlenza. Mercoledì ci sarà il consueto appuntamento con l'operetta. Giovedì Concerto, in studio il violoncellista Arturo Bonucci. Infine venerdì Laura Padellaro con i dischi della musica classica.



Le avventure di una famiglia

Lo scrittore Henry Troyat (vincitore del Premio Goncourt nel 1938) è l'autore di *Amor sbagliati*, il nuovo sceneggiato in diciotto puntate in onda alle 9.05 tutti i giorni tranne la domenica. Philippe Eyglétière, un affermato commercialista, vive con la sua seconda moglie Carole e i tre figli avuti dal precedente matrimonio a Parigi. Il loro ménage appare tra i più tranquilli e felici, fino a quando però si tiene in piedi la cortina fatta dalla buona educazione e dalla ipocrisia. Carole e Jean-Marc, il figlio ventiduenne di Philippe, diventano, quasi senza accorgersene, amanti. Questo nuovo fatto provoca diverse reazioni nei vari membri della famiglia. L'unico a non accorgersi di nulla è Philippe; per il resto ci sono tentativi di suicidio, drammi e sconvolgimenti. Il romanzo, il primo di una trilogia sulla borghesia francese, è ambientato negli anni Sessanta. Con Fabrizio Temperini, Cinzia De Carolis (nella foto), Silvia Monelli, tra gli altri. La regia è di Ernesto Cortese.

Lunedì: opera di Catalani

Dopo *La falce*, trasmessa come si ricorderà il 27 aprile, è ora la volta della seconda opera del breve ciclo su Alfredo Catalani. A presentare l'opera *Loreley* (che è stata richiestissima dagli ascoltatori) sarà Sergio Martinotti. Scritta nel periodo creativo più intenso di Catalani, *Loreley* è il rifacimento di una sua precedente opera del 1880, *Elda*, il cui soggetto era una trasposizione della leggenda di Loreley dalle rive del Reno alle rive del Baltico. Completamente trasformata, fu rappresentata al Teatro Regio di Torino nel 1890. Di questa opera — è stato detto — due sono le pagine più suggestive e considerate tra le migliori di Catalani: la marcia funebre per la morte di Anna e la danza delle Ondine. La ascolteremo lunedì alle 20,35, in una registrazione del '68.

L'«Apocalisse» di Stockhausen

Il tempo e i giorni, la rubrica di cultura religiosa di Mario Arosio (domenica dalle 12 alle 13,15), è giunta alla puntata conclusiva del ciclo «Apocalisse alle soglie del terzo millennio: figure dell'angoscia e della speranza». Avvenimento d'eccezione per questa puntata è l'intervista che Stockhausen ha rilasciato in occasione del recente seminario di musica da lui tenuto a Roma. Gli è stato chiesto in che misura la musica contemporanea, e in particolare, la sua musica elettronica, può aiutare l'uomo ad attualizzare le tematiche della letteratura apocalittica, sia essa di ispirazione religiosa o laica. Le risposte del musicista, lunghe ed esaurienti, sono intervallate da brani di sue composizioni, scelti su indicazione dello stesso compositore. Le «provocazioni affascinanti» del «mistico pitagorico, innamorato della cibernetica», che è Stockhausen, si intrecciano con una ricognizione degli orientamenti più aggiornati della critica, condotta da Pietro Rossano e Maria Conti.



Cimarosa per il carnevale napoletano

Il marito disperato, ovvero il marito geloso, melodramma giocoso in 3 atti su libretto di G. B. Lorenzi, venne composto da Domenico Cimarosa dopo il suo ritorno da Torino (dove era andata in scena l'«Artaserse») per il carnevale napoletano del 1785. L'opera venne rappresentata al Teatro dei Fiorentini di Napoli. Il compositore partenevo dieci anni dopo la rimangiatura e ne cambiò il titolo in quello dell'«Amante disperato». L'opera è considerata una delle migliori di Cimarosa, rappresentante della scuola napoletana del Settecento, un autore che si differenzia dagli altri musicisti della sua epoca non tanto nei modi quanto nello spirito di ciascun lavoro, nell'invenzione emotiva e nella concretezza espressiva. La sinfonia di quest'opera è la stessa che, con qualche modifica, Cimarosa pose nel suo capolavoro, il «matrimonio segreto», nel 1792. L'edizione che andrà in onda giovedì alle 21 vede fra gli interpreti Panerai (nella foto), Ravaglia e Monachesi.

Due sovietici a Palazzo Labia

Primo dei concerti da Palazzo Labia organizzati dalla Sede di Venezia della Rai, sabato alle 22. In programma musiche di Mozart, Ysaeye e Franck, eseguite da due artisti sovietici. Il violinista Vladimir Spivakov fa parte ormai della eletta schiera dei maggiori violinisti mondiali. Il suo debutto nel 1976 negli Stati Uniti fu un avvenimento musicale di grande interesse, tanto da essere comparato dai critici dei maggiori giornali a David Oistrach.

Da allora è stato in tutto il mondo, partecipando a concerti nonché a numerosi concorsi internazionali. Nel concerto di Palazzo Labia sarà accompagnato dal pianista Boris Bechterev che alterna la sua attività di docente al Conservatorio di Mosca con quella di concertista.

Béla Bartók, Granados e Respighi

Il concerto domenicale alle 21 per la Stagione Sinfonica Pubblica di Milano della Rai si apre con una composizione di Béla Bartók, il musicista ungherese di cui ricorre quest'anno il centenario della nascita. L'Orchestra Sinfonica di Milano, diretta dal maestro Antoni Ros-Marbà, eseguirà il «Concerto n. 3 per pianoforte e orchestra» scritto dal compositore magiaro nel 1945, l'anno della sua morte, rimasto incompiuto e completato dal suo allievo Tibor Serly. Il brano solistico, la cui parte più impegnativa è, nel terzo tempo, l'«Allegro vivace», sarà eseguito dal pianista Rafael Orozco. Il secondo brano del concerto è dello spagnolo Joaquín Turina, uno dei più importanti esponenti della scuola musicale spagnola del Novecento: «Canto a Sevilla» per soprano e orchestra. Soprano solista Dorriet Kavanna. Il brano che segue è di un altro musicista spagnolo, Enrique Granados, «La Maya y el ruisenor», tratto da «Goyescas», una raccolta ispirata alle pitture di Goya. Infine «I pini di Roma» di Ottorino Respighi.

A «Radiodue 3131» si continua a vincere...

Un televisore a colori: Teresa Zanone, via Cal De Massa 54, Sedico (Belluno).

Un radioregistratore: Edi Dal Zon, via Cairoli 56, Firenze (estrazione del 27 aprile).

Germana Bettacchi, via Bronzetti 21, Milano (estrazione del 28-4).

Emiliano Carozzo, via Appennini 73, Milano (estrazione del 29-4).

Valentino Giordano, via Trieste 34, Albenga (SV) (estrazione dell'1-5).

Gli indovini continuano. Trovate la soluzione esatta e spedite una cartolina postale (deve arrivare entro dieci giorni) alla Rai-Radiotelevisione Italiana, Casella postale 6666 - 00100 Roma.

● «Il flauto magico» di W. A. Mozart (1756-1791)

Domenica 24 maggio, ore 20 (Radiouno). Il bel principe Tamino, assalito da un serpente, è salvato da due fanciulle inviate dalla regina della notte Astrifiamante la quale gli affida un flauto magico per salvare sua figlia Pamina prigioniera del misterioso sacerdote Sarastro. Con Tamino parte anche Papageno, un piumato uccellatore, munito a sua volta di un «Glockenspiel» capace di cambiare in allegrezza impulsi bestiali. Papageno rintraisce per primo Tamino e con il suo carillon la libera dalle voglie del bieco moro Monostato. Giunge al tempio di Sarastro anche Tamino e scopre che questi è un benefattore che aveva rapito la fanciulla per sottrarla al malefico influsso della madre. Sarastro prima di unire i due giovani sottopone Tamino ad ardue prove, che dovranno dimostrare che egli non è schiavo di istinti animaleschi, ma aspira a Pamina come al giusto coronamento della propria ragione di essere. Aiutato da Papageno, Tamino le supera e, alla fine, si unirà alla fanciulla nella più autentica luce d'amore. Anche Papageno troverà la sua Papagena e le forze della notte — Astrifiamante e Mo. nostato — scompariranno.

● «Loreley» di Alfredo Catalani (1854-1893)

Lunedì 25 maggio, ore 20,35 (Radiodue). Walter, re di Oberwesel, sta per sposare Anna di Rehberg, ma ama Loreley, una giovane orfana. Si confida con l'amico Hermann il quale, pur amando segretamente Anna, lo esorta a non cedere alla passione. Walter sembra convinto e incontrando Loreley le annuncia il suo prossimo matrimonio. Hermann si ribella però all'idea che l'amico possa sposare Anna senza amarla e decide di vendicarsi vendendo l'anima al dio del Reno. Il dio trasfigura Loreley rendendola bellissima. In cambio della bellezza ella dovrà unirsi a lui. Walter sta per sposare Anna quando appare Loreley e non rimane affascinato. Abbandona la futura sposa che muore di dolore. Sconvolto Walter tenta di uccidersi nel fiume ma è trattenuto dalle Ondine. Loreley dimentica del patto si abbandona tra le braccia dell'amato ma gli spiriti dell'aria le ricordano il giuramento. Walter disperato si getta nelle acque del Reno.

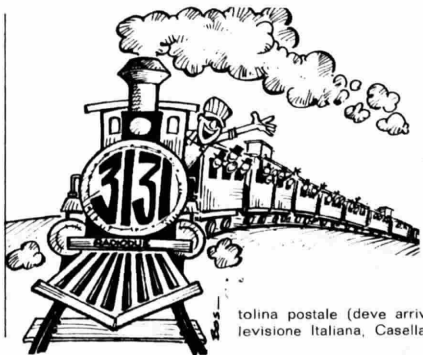

domenica

24 MAGGIO

RADIOUNO

- 6 Segnale orario
Musica e parole per un giorno di festa
con Gisella Sofio ed Enrico Lazzareschi
Regia di Massimiliano Verni
— **Onda verde**
Radiouno per gli automobilisti
- 7,35 **Culto evangelico**
- 8 **GR 1 - I fatti e le opinioni**
— **Onda verde**
Servizio del GR 1 in collaborazione con il 4212 dell'ACI
- 8,40 **Edicola del GR 1**
- 8,50 **La nostra terra**
Rubrica di agricoltura e ambiente del GR 1 a cura di Luigi Peverini
- 9,10 **Il mondo cattolico**
Settimanale di fede e vita cristiana a cura di Savino Bonito
- 9,30 **Santa Messa**
In lingua italiana, in collegamento con la Radio Valdicava con breve omelia di P. F. Castelli, S. J.
- 10,10 **GR 1 flash**
- 10,13 **Onda verde**
Servizio del GR 1 in collaborazione con il 4212 dell'ACI
- 10,15 **Maledetta domenica**
Una domenica illegale con Duilio Del Prete e Francesca Nuzzo
Programma di Massimo Ghirelli e Laura Terzani con la collaborazione straordinaria di Paolo Cingolani
- 11,05 **Black-out**
Programma di Luciano Salce, Italo Terzoli ed Enrico Valme
- 11,48 **La mia voce per la tua domenica**
con Gigi Raspanti Dandolo e Silvio Spaccetti. Regia di Mirella Mazzucchi
- 12,30 **Enrica Bonaccorti, Nino Benvenuti e Daniele Formica** presentano
Carta bianca
(II parte)
Quiz degli studi, musica e premi ai vincitori
Gli ascoltatori possono partecipare direttamente telefonando al n. (06) 34 41 42 3-4-5
- 13 **GR 1 - Il mondo alle 13**
— **Onda verde**
Servizio del GR 1 in collaborazione con il 4212 dell'ACI
- 13,15 **Matteo Salvatore, Pietro Basentini e Otello Profazio**
Tra la gente
con Eugenio Telesforo
Programma realizzato dalla Sede regionale Rai per la Basilicata
- 14 **Radiouno per tutti**
Incontri su idee e fatti dei nostri tempi
- 14,35 **Radiouno e GR 1** presentano
Carta bianca
(II parte)
Dagli studi Enrica Bonaccorti e Daniele Formica con musica e curiosità
Dagli studi notizie e commenti a cura di Sergio Giubilo e Massimo De Luca
- 16,50 **Il Pool sportivo, in collaborazione con GR 1, presenta**
Tutto il calcio minuto per minuto
a cura di Guglielmo Moretti con Roberto Bortoluzzi
— **Onda verde**
Radiouno per gli automobilisti
- 18 **GR 1 flash**

- 18,05 **Onda verde**
Servizio del GR 1 in collaborazione con il 4212 dell'ACI
- 18,07 **Enrica Bonaccorti, Nino Benvenuti e Daniele Formica** presentano
Carta bianca
(III parte)
Quiz degli studi, musica e premi ai vincitori
Gli ascoltatori possono partecipare direttamente telefonando al n. (06) 34 41 42 3-4-5
- 19 **GR 1 Sera**
— **Onda verde**
Servizio del GR 1 in collaborazione con il 4212 dell'ACI
- 19,20 **Ascolta, si fa sera**
Rubrica religiosa a cura di Savino Bonito
- 19,25 **eCLIPSE**
Composizione interdisciplinare di Walter Bianchi e Renato Padio realizzate da Armando Adoligo con le voci di Nicoletta Bertorelli, Luciano Cravino, Nadia Ferrero, Anna Maria Gandolfo, Luisa Guavi, Giuseppe Margarino, Luciano Matte, Claudio Parachinetto
Realizzazione effettuata dal Centro di Produzione della Rai di Torino
- 20 **Stagione lirica di Radiouno**
Il flauto magico
Opera in due atti di Emanuel Schikaneder
Musica di Wolfgang Amadeus Mozart
Sarastro: Harald Schöner; Tamino: Werner Hollweg; Pamina: Edith Mathis; La Regina della notte: Zsuzsava Donat; Papageno: Hermann Prey; 1° damigella: Kay Griffl; 2° damigella: Gertrude Jahn; 3° damigella: Hanna Schwartz; Papagena: Monique Lobes; Monostato: Gerhard Unger; 1° genio, 2° genio, 3° genio: Solisti del "Tölzer Knabenchor"; 1° sacerdote: Bernardino Di Domenico; 2° sacerdote: Auro Tomichini; Oratore degli iniziati: Wolfgang Schöne; 1° uomo armato: Gianpaolo Corradi; 2° uomo armato: Carlo Schreiber; Voce recitante: Harald Bromley
Direttore Wolfgang Sawallisch
Orchestra Sinfonica e Coro di Roma della Rai
M° del Coro Gianni Lazzari
Presentazione di Lucio Lironi
Nell'intervallo:
(ore 21,15 circa): **GR 1 flash**
(ore 21,18 circa): **Onda verde**
Servizio del GR 1 in collaborazione con il 4212 dell'ACI

- 22,50 **Intervallo musicale**
- 23 **GR 1 flash - ultima edizione**
- 23,03 **Onda verde**
Servizio del GR 1 in collaborazione con il 4212 dell'ACI
- 23,05 **In diretta da Radiouno**
a cura di Gianni Bisach
La telefonata
di Pietro Cimatti
- 23,28 **Chiusura**

RADIOUE

- 6 **Il mattino ha l'oro in bocca**
Colonna musicale e lettura di Vanna Polverosi
Testi di Vittorio Cravetto
Coordinatione di Rosy Mittiga
Realizzazione di Massimo Tipaldi
6,05 Titoli di GR 2 Radiomattino
6,06 Il mattino ha l'oro in bocca
6,30 GR 2 Notizie
6,35 Il mattino ha l'oro in bocca
7 Bollettino del mare
7,05 Il mattino ha l'oro in bocca
7,30 GR 2 Radiomattino
7,55 Il GR 2 al - Giro d'Italia -
Fatti e personaggi delle corsa a cura di Giacomo Santini
8 Il mattino ha l'oro in bocca

- 8,15 **Oggi è domenica**
Rubrica religiosa del GR 2
- 8,30 **GR 2 Radiomattino**
- 8,45 **Giorgio Guarino e Giuseppe Nava** presentano
Videoflash
Programmi televisivi commentati da critici e protagonisti
Trasmissione in collaborazione con l'ufficio Stampa della Rai
Regia di Claudio Sestieri
- 9,30 **GR 2 Notizie**
- 9,35 **Paolo Panelli** presenta
Il baraccone
con Marcello Casco, Gigi Proietti e Monica Vitti
Testi di Dino Verde, Sandro Lattanzi e Paola Pascolini
Regia di Paolo Lepore
Un programma a cura di Paola Tomassini
- 11 **Spettacolo Concerto**
Recital dei più famosi cantanti della musica leggera internazionale (I parte)
- 11,30 **GR 2 Notizie**
- 11,35 **Spettacolo Concerto**
(II parte)
- 12 **GR 2 Anteprema sport**
Notizie e anticipazioni sugli avvenimenti del pomeriggio
- 12,15 **Le mille canzoni**
Presenta Vanna Brosio
- 12,30 **GR 2 Radiogiorno**
- 12,45 **Hit Parade 2**
(ovvero dischi caldi)
Presenta Antonio De Robertis
- 13,30 **GR 2 Radiogiorno**
- 13,41 **Sound-Track**
Musiche e cinema
Curiosità, informazioni, ricordi di vecchi e nuovi film e delle loro musiche in un programma presentato da Francesco Valrano
Regia di Franca Guerlin
Presenta Adolfo Lastretti
- 14 **Trasmisioni regionali**
- 14,30 **Franco Nebbia** presenta
Domenica con noi
Un programma della Sede regionale di Milano a cura di Raffaella Brustia
Musica, ospiti, curiosità, rubriche e - La Stèla e el Piorotto - Favola da cabaret di Franco Nebbia (1° tempo)
- La ragazza del piano di sopra - Originale radiofonico di Vincenzo Mantovani. Regia di Alberto Buscaglia (II parte)
Nel corso del programma (ore 15,30)
GR 2 Notizie
- 16 **Il Pool sportivo, in collaborazione con GR 2, presenta**
Domenica sport
a cura di Guglielmo Moretti e Gilberto Evangelisti con Enrico Ameri
Conduce Mario Globbe (I parte)
- 16,50 **GR 2 Notizie**
Bollettino del mare
- 16,55 **Domenica con noi**
- La Stèla e el Piorotto - (2° tempo) e ancora ospiti, curiosità, rubriche
- Di sigla in sigla - alla ricerca di etichette musicali d'ogni tempo e d'ogni settore dello spettacolo
Un programma di Laura Barbiani (II parte)
- 18 **Domenica sport**
(II parte)
- 18,45 **GR 2 Notizie**
- 18,47 **Domenica con noi**
- Le avventure di Pat Pinkerton - Originale radiofonico di Vittorio Vighi
Regia di Paolo Tomasselli (II parte)
- 19,30 **GR 2 Radiosera**
- 19,50 **Le nuove storie d'Italia**
Rassegna dei più recenti studi storici con recensioni e interviste
Un programma con Matteo Pizzigallo realizzato e condotto da Maria Luisa Algni

20,10 Il pescatore di perle
Proposte confidenziali e senza pregiudizi di Franco Soprano

21,10 Torinonotte
Un dopocena-relax in compagnia di Alberto Gozzi alle prese con « il paese dei pipistrelli » - Infrighi da operaetta di Cleonetti e Rodotà con ballate più o meno recenti, canzoni e canzonette, poemi e poemetti, suoni e sonetti
Un programma della sede regionale per il Piemonte con la regia di Vlado Oreng

22,30 GR 2 Radionotte
Bollettino del mare

22,50 Buonotte Europa
Tempio Pausania (Sardegna) - Nicolosi (Sicilia)
Città in gara per la designazione della capitale dell'estate 1981
Edizione speciale per l'estate
Programma di Gianni Padovan a cura di Gina Basso
(Direzione Servizi Giornalistici e Programmi per l'Estero)

23,29 Chiusura

RADIOTRE

Quotidiana Radiote

La mattina di Radiote in diretta dalle 6 alle 13,15
con gli appuntamenti.

6 Preludio
Musiche di Girolamo Frescobaldi, Alessandro Scarlatti, Jean-Philippe Rameau, Johann Sebastian Bach, Georg Friedrich Haendel

6,55 Concerto del mattino
(II parte)
Giovanni Pierluigi da Palestrina: Magnificat - sexti toni - (Corale - Philippe Cailland - direttore da Philippe Cailland)
♦ Anonimo: Greenfeves. Ariz per liuto (Solisti Anthony Rooley e James Tyler) ♦ Girolamo Frescobaldi: Partite sopra l'ara detta « La Romanesca » (Clavembalista Bob von Asperen)

7,25 Giornale Radio Tre
7,30 Prima pagina
I giornali del mattino letti e commentati da Paolo Panzeri, giornalista reata in studio fino alle 8,30 per rispondere alle domande degli ascoltatori che possono telefonare al 679 666 (prefisso 06)

8,30 Concerto del mattino
(II parte)
Arcangelo Corelli: Violino e continuo. Adagio - Vivace - Adagio. Vivace - Allegro (Arthur Grumiaux, violino; Riccardo Castagnone, cembalo) ♦ Domenico Scarlatti: Stabat Mater in G minore, per soli II, coro e continuo (Julie Kennard, soprano; Paul Taylor, tenore; Timothy Farrell, organo; Francis Bacon, contrabbasso; Anthony Pleeth, violoncello - B.C. Singers diretti da John Peel) ♦ Claude Debussy: Images, per orchestra. Gigue - Berce. Par les yeux et par les chemins - Les parfums de la nuit; Le matin d'un jour de fête - Rondes de printemps (London Symphony Orchestra diretta da André Previn)

9,45 Giornale Radio Tre - flash

9,48 Domenica Tre
Settimanale di politica e cultura del Giornale Radio Tre, a cura di Pino Zauzi

10,30 Concerto del mattino
(III parte)
Alban Berg: Concerto per violino e orchestra - Alla memoria di un Angelo - Andante; Allegretto; Allegro; Adagio (Solista Arthur Grumiaux - Orchestra del Concertgebouw diretta da Igor Markevitch) ♦ Robert Schumann: Ouverture, Scherzo, Finale op. 52: Ouverture (Andante - non moto); Allegro; Scherzo (Vivace; Trio; L'esteso tempo; Coda) - Finale (Allegro molto vivace) (Orchestra Filarmonica di Berlino diretta da Herbert von Karajan) ♦ George Bizet: Les chemins in di maggiore; Allegro vivo - Adagio - Scherzo (Allegro vivace) - Finale (Allegro vivace) (Academy of St. Martin-in-the-Fields diretta da Neville Marriner)

11,45 Giornale Radio Tre - flash

11,48 Tre-A
Agricoltura - Alimentazione - Ambiente Settimanale del GR 3, a cura di Sergio De Marchis

12 Il tempo e i giorni
Rubrica religiosa a cura di Mario Arosio
Apoteosi alle soglie del terzo millennio
L'angoscia e della speranza
Numero speciale con musiche e interventi di Karlheinz Stockhausen

13,15 Disco novità: Decca
Franz Schubert: Sinfonia n. 1 in re maggiore: Adagio, Allegro vivace - Andante - Minuetto a Trio - Allegro vivace (Orchestra Filarmonica di Israele diretta da Zubin Mehta)

13,45 Giornale Radio Tre
- Antologia di Radiote
14 Le stanze di Azoth
- Uomini alle frontiere dell'illusione - Trasmissione, testi e regia di Aldo Braibanti che è in studio, con Delio Bartorelli che originali di Sylvano Bustotti
Programma a cura di Priscilla Contardi 2ª puntata: E dopo venne il verbo

15,30 Musiche
Composizione radiofonica in dischi di Franco Fabbrì (Replica)
16,15 Musica di festa
16,30 La letteratura e le idee
- L'apprendista elettronico -
Letterati e radio dal periodo fascista ai giorni nostri
Un programma di Alberto Abbuzese e Susanna Vallorani, a cura di Caterina Porcu Sanna. Coordinamento di Maria Lazzari
2ª trasmissione: Il radiodramma (Replica)

17 Turandot
Opera in tre atti di Giuseppe Adami e Renato Simoni (da Carlo Gozzi)
Musica di Giacomo Puccini
La principessa Turandot; Birgit Nilsson; L'Imperatore Altum; Alesio De Paolis; Timur; Giorgio Tozzi; Il principe ignoto (Calef); Jussi Bjöerling; Liu; Renata Tebaldi; Ping; Mario Sereno; Piero Banti; De Palma; Pong; Tommaso Frasconi; Il mandarino; Leonardo Monreale; Il principio di Persia; Adello Zagonara; Ancelette di Turandot; Anna Di Stasio; Nelly Pucci; Myriam Furan
Direttore Erich Leinadorf
Orchestra e Coro del Teatro dell'Opera di Roma. Maestro del Coro Giuseppe Conca
Nell'intervallo (ore 18,20 circa)

Libri novità

19,10 Giornale Radio Tre
19,25 Attraverso la porta di Duchamps
Maurice Ravel, con Franco Aloisi, Mario Bardella, Irene Biagi, Claudio De Davide, Werner Di Donato, Romano Malespina, Rodolfo Traversa, Adriana Vianello. Regia di Dante Raiteri

20 Canzino Cosulich vi invita a Prallo alle otto
Musica e canzoni soprattutto di ieri

20,45 Giornale Radio Tre
Note e corrispondenze sui fatti del giorno

21 Dalla Sala Grande del Conservatorio - G. Verdi
Stagione Sinfonica Pubblica di Milano della Rai 1980-1981
Direttore Antonio Ros-Marba
Pianista Rafael Orozco
Soprano Dorriat Kavanna
Bela Bartok: Concerto n. 3 per pianoforte e orchestra; Allegretto - Adagio religioso - Allegro vivace (Strumentazione di T. Serly) ♦ Joaquin Turina: Canto a Santa per soprano e orchestra; Semana Santa - Las Fuentes del cielo - El Fantasma - La Giralda ♦ Enrique Granados: La Maya y el ruseñor (da Goyescas)
Orchestra e orchestra ♦ Ottorino Respighi: Pini di Roma, poema sinfonico; I Pini di Villa Borghese - Pini presso una catacomba - I Pini del Gianicolo - La valle in aprile
Orchestra Sinfonica di Milano della Rai
Nell'intervallo (ore 21,50 circa):
Rassegna delle riviste
Piero Veronesi: Filofita

22,45 Il Fatalista
di Isaac Bashevis Singer
con Claudio De Angelis, Daniele Formica, Daniela Piacentini, Emanuela Rossi. Regia di Claudio Sestieri

23 da Bologna - Giampiero Cane presenta: Il jazz
Improvvisazione e creatività nella musica

24 Chiusura

PROGRAMMI REGIONALI

Regioni a Statuto speciale

VALLE D'AOSTA - 14-14,30 Hebdou-Valle
TRENTINO-ALTO ADIGE - 12,30 Spazio agricoltura - 12,40-14,30 Rai Regione: Giornale radio del Trentino-Alto Adige - 14-14,30 Sette giorni del Dolomiti. Supplemento domenicale del Giornale Radio. - 18,45 Il castello di carte. - 19,15 Rai Regione: Giornale radio del Trentino-Alto Adige. - 19,30-20 Priama: storie di musica.

FRIULI-VENEZIA GIULIA - 8,40 Rai Regione: Giornale radio del Friuli-Venezia Giulia. - 8,50 Vita nei campi. Trasmissione per gli agricoltori del Friuli-Venezia Giulia. - 9,15-10,10, Santa Messa. - 12,15-13,15 Rai Regione: Giornale radio del Friuli-Venezia Giulia - 18,35-19 Rai Regione: Giornale radio del Friuli-Venezia Giulia.

14 L'ORA DELLA VENEZIA GIULIA - Trasmissione dedicata agli italiani d'oltre frontiera - Almanacco - Notizie dall'Italia e dal resto - Cronache locali - Notizie sportive. - 14,30 Le vie dei santi affetti (Replica) - 15-15,30 Il vecchio granofono (Replica).

SARDEGNA - 8,42-9,06 Il settimanale degli agricoltori, cura della Redazione di Giornale radio della Sardegna. - 14 Rai Regione: Giornale radio della Sardegna: 1ª ed. - 14,30-15,20 Boghes de Sargina. - 19,30 In attesa di... - 19,45-20 Rai Regione: Giornale radio della Sardegna: 2ª ed.

SICILIA - 14 E arrivato un ferry-boet carico carico - 14,30-14,45 Rai Regione: Giornale radio sport, a cura di L. Tripiciano e M. Vanni.

Sender Bozen

• 8 Musik zum Sonntag • 8,45 Kunst und Künstler in Südtirol: Die St. Georg-Kirche bei Schenna • 9 Musik zum Sonntag • 9,45 Nachrichten • 9,50 Musik für Tasteninstrumente • 10 Heilige Messe • 10,45 Platzkonzert • 11,0 A Village Moser • 11,25 Die Brücke • 11,35 An Eisack, Etsch und Rienz • 12 Nachrichten • 12,10 Werbeluk und Musik • 12,20 Die Kirche in der Welt von heute • 12,25-13,00 Musikisches Intermezzo • 13 Nachrichten • 13,10 Volkemusik • 13,15 Landwertschaft aktuell • 13,45-14 Weikamusik • 14,30 Schlager • 15 Speziell für Sie! Das Wärschkonzert des Senders Bozen. • 16,30 Für die jungen Hörer: N. N./Richard Wilhelm: « München-Chinesen » • 17 Das grosse Orchester-ABC von und mit Dieter Traupe • 18-19,15 Sportpunkt - 75 Minuten Non Stop Musik • 19,30 Abschied • 19,45 aktuell. Eine Informationsendung des Aktuellen Dienstes. • 20 Aus unserem Gästebuch. Eine Sendung von Ado Schiller. • 20,45 Das Sonntagskonzert. Maurice Ravel: Konzert für Klavier und Orchester in D-Dur für die linke Hand. Aufst.: Monique Haas, Klavier. Das Orchester National der Bukarest. Musik für Saiteninstrumente, Konzert. Maurice Ravel: Konzert für Violine und Orchester. Aufst.: Edith Peinemann. Violine Die Tschechische Philharmonie, Prag. Lt.: Peter Haag. Solo Bukarest. Musik für Saiteninstrumente, Schlagzeug und Celeste. Aufst.: Ingrid Berlin. Philharmoniker. Lt.: Herbert von Karajan. Franz Liszt: « Prometheus - Symphonische Dichtung Nr. 5. Aufst.: Das London Philharmonic Orchestra. Lt.: Bernhard Haitink. • 21,57-22 Das Programm von morgen. Sendeschluss.

Tret - v slovenskimi

• 8 Poročila • 8,30 Kmetijska odsjava • 8 Svemaša iz župne cerkve v Rojano • 9,45 Veliki orkestri. • 10 Poslušali boste (ponovitev) • 10,30 Nedeljski zvon, odjela o Benediji. • 11 Mladinski • 11,30 Napisi Ivana Zorniča • 11,45 dramaturiziralna Hedena Jovanovič. Peti del. Izvedba: Redijski oder. • 11,30 Nabozna glasba • 12 Narodnostni skladnici Slovencev v Italiji. • 12,30 Glasba po željah • 13 Poročila • 13,20 Glasba po željah • 11. del. • 14 Kratka poročila. • 14,10 Jalila. Jalila - glasbena komedija, napisal in igralski in Alfi Kabjiljo. Prevod in radjska predaba: Izvojev Tavcar. Radjsko-ovensko stalno gledališče v Trzinu, režija: Adrian Rustja. • 15,10 Sport in glasba ter nepopredni prinosi iz slovenskega predivetve. • 19 Poročila in jutrišnji sponori.

Il «Notturmo Italiano» è pubblicato a pag. 143

16.3 18.30-19.30

RADIOUNO

- 6 Segnale orario
Onda verde
Radiouno per gli automobilisti:
La combinazione musicale
Curiosità e comunicazioni proposte da Claudio Novelli. Realizzazione di Salvatore Marino e Roberto Bernardi
- 7 **GR 1** - prima edizione
— **Onda verde.** Servizio del GR 1 in collaborazione con il 4212 dell'ACI
- 7,15 **GR 1 lavoro**
- 7,25 **La combinazione musicale**
Radiouno per gli automobilisti
- 7,45 **Riparlamo con loro**
di Sandro Ciotti
- 8 **GR 1** - I fatti e le opinioni
— **Onda verde.** Servizio del GR 1 in collaborazione con il 4212 dell'ACI
- 8,30 **Edicola del GR 1**
- 8,40 **La combinazione musicale**
Radiouno per gli automobilisti
- 9 Mario Carnevale conduce in studio **Radio anch'io '81** (I parte)
Un programma in diretta di Gianni Bisacchi. Realizzazione di Cinzia Paladini e Giancarlo Terribili
Gli ascoltatori possono intervenire direttamente telefonando al n. (06) 33 06 514
- 10 **GR 1 flash**
- 10,03 **Onda verde.** Servizio del GR 1 in collaborazione con il 4212 dell'ACI
- 10,05 **Radio anch'io '81** (II parte)
- 10,55 **Onda verde**
Radiouno per gli automobilisti
- 11 **Quattro Quarti**
Varietà giornaliera Regia di Ruggero Winter. Programma realizzato dalla Sede regionale Rai per il Friuli-Venezia Giulia, in collaborazione con la Sede regionale Rai per la Liguria
- 12 **GR 1 flash**
- 12,03 **Onda verde.** Servizio del GR 1 in collaborazione con il 4212 dell'ACI
- 12,05 **Mala foscina**
Sogno, storie e metamorfosi della donna di laggiù, raccontati da Vito Riviello, cantati da Matteo Salvatore e diretti da Nanni Tamma
- 12,30 **Via Asiago Tenda**
Spettacolo con pubblico: ogni Milva e Edoardo De Angelis. Presenta Stefano Satta Flores con la partecipazione di Giorgio Bracardi. Regia di Fabio Brasile
- 13 **GR 1** - Il mondo alle 13
— **Onda verde.** Servizio del GR 1 in collaborazione con il 4212 dell'ACI
- 13,25 **La diligenza** di Osvaldo Bevilacqua
- 13,35 **Master**
di Enzo Decaro e Wolfgang Vaccaro, con Laura D'Angelo, Silvia Nebbia, Luca De Gennaro e tanti altri
Regia di Wolfgang Vaccaro
Nell'intervallo (ore 14): **GR 1 flash**
- 14,30 **Le lettere, la storia**
8ª puntata - Ugo Foscolo: una vita in un romanzo -
Programma di Rodolfo Di Biasio e Giovanna Grimaldi. Regia di Adriano Cavallo
Realizzazione effettuata negli Studi della Sede regionale Rai per il Piemonte
- 15 **GR 1 flash**
- 15,03 **Onda verde.** Servizio del GR 1 in collaborazione con il 4212 dell'ACI
- 15,05 **Errepieno**
Radioprogramma di Lino Matti e Katia Sino
Scelte musicali di Riccardo Mori
Regia di Arturo Mortino
Oggi, lunedì, la salute, di Luciano Ragno
Telefono (06) 34 41 44

- **Onda verde**
Radiouno per gli automobilisti
Tra le 15,15 e le 16,30
Il Rai sportivo, in collaborazione con il GR 1, presenta:
64° Giro d'Italia
Organizzato dalla Gazzetta dello Sport
10ª tappa: Roma-Caserta: Fasi finali e arrivo
Radiocronisti: Claudio Ferretti, Alfredo Provenzali, Giacomo Santini
- 16,30 **Demi-Sexe**
Figure femminili dell'avanguardia storica di Giovanna Cairo 8ª episodio - Gertrude Stein "l'ossessione della parola" - Regia di Beppe Navolato
Programma realizzato dalla Sede regionale Rai per il Piemonte
- 17 **GR 1 flash**
- 17,03 **Onda verde.** Servizio del GR 1 in collaborazione con il 4212 dell'ACI
- 17,05 **GR 1 Sport presenta: Ruotalibera**
Speciale sul 64° Giro d'Italia, a cura di Claudio Ferretti con Enzo Foglianese ed Alfredo Provenzali.
- 17,15 **Patchwork**
Oggi
Star gags
I viaggi dell'astronave Pifferus di Jiga Melik e Angelo Pasquini. Realizzazione di Sergio Fedele 50ª puntata
— **Chitarre!**
Programma di Augusto Veroni
— **Onda verde**
Radiouno per gli automobilisti
— **Combinazione suono**
con Giorgio Battaglia, Stefano Battioni e Gabriella Campenni. Programma di Wolfgang Vaccaro. Da Londra: Gualberto Ranieri da New York. Maurizio Baiate
— **Otto vizi capitali**
La gola. Programma di Giovanna Cairo
Consulenza di Paolo Febri. Regia di Rolando D'Alonzo. Realizzazione effettuata presso la Sede regionale Rai per l'Abruzzo
-  **DIPARTIMENTO SCUOLA EDUCAZIONE**
- 18,35 **I sentieri della ragione**
Filosofia e scienze umane nella società del '90. Un programma di Mario Valente condotto e realizzato da Mariella Serafini Giannotti 1ª puntata - L'inserimento e i luoghi dell'immaginario -
- 19 **GR 1 Sera**
— **Onda verde.** Servizio del GR 1 in collaborazione con il 4212 dell'ACI
- 19,25 **Ascolta, si fa sera**
Rubrica religiosa a cura di Savino Bonito
- 19,30 **Una storia del jazz**
8ª puntata - Le notti di Harlem (2ª parte) - Programma di Walter Mauro
Realizzazione di Piero Di Pasquale
- 20 **Dolcezza di mamma**
di Italo Alighiero Chisano con Andreina Pagnani, Carlo Simoni, Daniela Nobili. Regia di Umberto Benedetto (Replica)
- 20,40 **Destinazione musica**
- 21 **GR 1 flash**
- 21,03 **Onda verde.** Servizio del GR 1 in collaborazione con il 4212 dell'ACI
- 21,05 **Ribelli, sognatori, utopisti**
Personaggi e avvenimenti, fra mito e storia - Ugo Foscolo: Napoleone e la Repubblica Democratica di Venezia - Programma di Giuseppe Di Leva. Regia di Tino Schirru. Realizzazione effettuata presso gli Studi della Rai di Milano
- 21,30 **Piccolo concerto**
Cronache e ricordi di vita musicale 19 ottobre 1914. Enrico Caruso
Programma di Flaminia Rinonapoli
- 22 **Obiettivo Europa**
Colloqui tripartitici su arte, cultura e spettacolo condotti da Giuseppe Lucco con Cesare De Michelis e Alberto Manodori
Programma diretto da Dino De Palma
- 22,30 **Onda verde - Sera**
Radiouno per gli automobilisti.

- 22,35 **Viviamo nello sport**
ovvero, sport come salute, tempo libero e altro
Programma di Franco Bruno Ascani con Daisy Wender. Regia di Gianni Bonacina. Realizzazione effettuata negli Studi della Rai di Milano
- 23 **GR 1 flash** - ultima edizione
- 23,03 **Onda verde.** Servizio del GR 1 in collaborazione con il 4212 dell'ACI
- 23,05 **Oggi al Parlamento**
in diretta da Radiouno
a cura di Gianni Bisacchi
La telefonata di Pietro Cimatti
- 23,28 **Chiusura**
- ### RADIODUE
- 6 **I giorni**
In diretta dagli Studi di Via Asiago in Roma con Giovanni Gigliozzi
Regia di Pierluigi Galluzzi. Programma a cura di Leda Zaccagnini. Dalle 6 alle 8,05 al n. (06) 33 11 943 si può telefonare per partecipare alla trasmissione
6,05 TITOLI di GR 2 Radiomattino
6,06 I giorni
6,30 GR 2 Notizie
6,35 I giorni
7 Bollettino del mare
7,05 I giorni
7,20 Un minuto per te
a cura di Padre Gabriele Adani
7,30 GR 2 Radiomattino
7,55 Il GR 2 al - Giro d'Italia -
Fatti e personaggi della corsa a cura di Giacomo Santini
8 I giorni
8,05 Musica e sport
a cura della Redazione sportiva del GR 2
8,15 I giorni
8,30 GR 2 Radiomattino
8,45 I giorni
Al termine **Radiodue presenta**
Sintesi quotidiana dei nostri programmi proposti da Maddalena Kemeny
- 9,05 **Amori sbagliati**
di Henry Troyat. Traduzione di Walter Mauro. Adattamento radiofonico di Genaro Pistilli. 1ª puntata. Regia di Ernesto Cortese. Programma realizzato dal Centro di Produzione di Torino della Rai
- 9,30 **GR 2 Notizie**
- 9,32 **Dalla Sala F di Roma**
Radiodue 3131 (I parte)
Un programma d'intrattenimento in diretta. Gli ascoltatori che desiderano intervenire in trasmissione possono rivolgersi ai conduttori telefonando al 3131 (prefisso 06). Indirizzo: 3131 - Via Asiago, 10 - Roma (00195) Regia di Vittorio Melloni
10 Speciale GR 2
10,12 Radiodue 3131
- 11,30 **GR 2 Notizie**
- 11,32 **Le mille canzoni**
Presenta Vanna Brosio
- 12,10 **Trasmissioni regionali**
- 12,30 **GR 2 Radiogiorno**
- 12,45 **Dagli Studi della Rai di Firenze**
Il suono e la mente
Ritratti radiofonici a cura di Dina Luce
- 13,30 **GR 2 Radiogiorno**
- 13,41 **Sound-Track**
Musiche e cinema
Curiosità, informazioni, ricordi di vecchi e nuovi films e delle loro musiche in un programma presentato da Francesco Varrano. Regia di Franca Guerini
- 14 **Trasmissioni regionali**
- 15 **Dalla Sala F di Roma**
Radiodue 3131 (II parte)
Un programma d'intrattenimento in diretta. Gli ascoltatori che desiderano intervenire in trasmissione possono rivolgersi ai conduttori telefonando al 3131 (prefisso 06). Indirizzo: 3131 - Via Asiago, 10 - Roma (00195) Regia di Daniele Carminati
15,30 GR 2 Economia
Media delle valute. Bollettino del mare
15,42 Radiodue 3131
- 16,30 **GR 2 Notizie**

- 16,32 Disco club**
Un appuntamento giornaliero con la cosiddetta - musica leggera in studio Arnoldo Foà con Loredana Lipperini e Cesare De Robertis. Regia di Patrizia Uva
- 17,30 GR 2 Notizie e**
17,32 Esmp di spettacolo radiofonico
La Compagnia stabile di prosa di Messina diretta da Massimo Mollica presenta
Mastro Don Gesualdo
Lettura integrale a più voci del romanzo di Giovanni Verga. Programma realizzato dal Centro di Produzione di Roma
Al termine **Le ore della musica**
a cura di Laura Padellaro
Palco aperto. Presenta Luciano Bettarini
- 18,30 GR 2 Notizie**
18,32 In diretta dagli Studi di Via Asiago in Roma Anna Vinci vi propone
Evavamo il futuro
Una generazione di italiani si interroga
Regia di Paolo Filippini
- 19,30 GR 2 Radioseria**
19,50 Speciali GR 2 Cultura
19,57 Spazio X
Spazi musicali: per tutti i gusti e tutte le età affidati a Barbara Marchand
Realizzazione di Massimo Tipladi
- 20,35 Loreley**
Azione romantica in tre atti di Carlo D'Ormeville e Angelo Zanardini
Musica di Alfredo Catalani
Rudolf, Leonardo Monreale; Anna Dora Carral; Walter Luigi Infantino; Loreley Gigliola Frazzoni; Hermann; Piero Gelfi; Direttore Armando La Rosa Parodi
Orchestra Sinfonica e Coro di Roma della Rai. Ma del Coro Giuseppe Piccillo
Coro di bambini diretto da Renata Cortigiani
Edizione Ricordi
Presentazione di Sergio Martinotti
Nell'intervallo (ore 22,20 circa)
Panorama parlamentare
(ore 22,30 circa)
GR 2 Radionotte
Bollettino del mare
- 23,29 Chiusura**

RADIODUE

Quotidiana Radiote
La mattina di Radiote in diretta dalle 6 alle 12 - gli appuntamenti:

- 6 Praludio**
Musiche di Georg Mathias Monn, Carl Philipp Emanuel Bach, Tommaso Albinoni, Adriano Banchieri, Domenico Cimarosa, Florian Leopold Gassmann
- 6,45 Giornale Radio Tre**
Prima notizie del mattino. Tempo e strade (collegamento con l'AG)
- 6,55 Concerto del mattino**
Grande concerto di tutti i tempi proposti da Claudio Casini. (I parte)
Musiche di Franz Liszt e Luigi Boccherini
- 7,25 Giornale Radio Tre**
- 7,28 Prima pagina**
I giornali del mattino letti e commentati da Paolo Panerai il giornalista resta in studio fino alle 8:30 per rispondere alle domande degli ascoltatori che possono telefonare al 679 66 66 (prefisso 06)
- 8,30 Concerto del mattino (II parte)**
Musiche di Wolfgang Amadeus Mozart e Ludwig van Beethoven
- 9,45 Giornale Radio Tre** Se ne parla oggi
- 10 Noi, voi, loro donna**
L'immagine riflessa: periodici e quotidiani letti da Gabriella Turnaturi
Gli ascoltatori possono intervenire telefonando al 679 66 66 (prefisso 06)
- 10,45 Concerto del mattino (III parte)**
Musiche di Frédéric Chopin, Enrique Granados, Franz Joseph Haydn
- 11,45 Giornale Radio Tre - flash**
- 11,48 Succede in Italia**
Fatti, personaggi e problemi delle Regioni, a cura di Gianfranco Ferroni
Tempo e strade (AG)
- 12 Pomeriggio musicale**
Opera, concerti, notizi e incontri a cura di Paolo Donati

- Al microfono Mauro Mariani
La redazione: Carmen Glamuzina e Lucia Mazzone. Le rubriche oggi:
- Critologia operistica
di Sandro Rinaldi e Michele Suzzo
- Cronache musicali
- Ottocento strumentale italiano
a cura di Giovanni Carli Ballola
- Musica in Polonia da Chopin a Szimanolowski, di Nelly Gorska. 10 puntata
Nell'intervallo:
13,45 Giornale Radio Tre
- 15,15 Giornale Radio Tre - flash**
- 15,18 GR 3 Cultura**
a cura di Marina Magaldi
- 15,30 Un certo discorso...**
a cura di Pasquale Santoli con Roberto Carapellucci, Teresa Di Santa, Giorgio Sala e Sabina Sacchi
«Di una gamma delle vocali»

- 17 Uomo uguale solidarietà**
Un programma ideato e curato da Franca Lipparini e Antonella Proietti
Consulenza di Mabel Luvinì e Daniela Petronio 50 puntata. Per la corrispondenza: Via Orazio, 21 - 00193 Roma
- 17,30 Spazio Tre**
Musica e attualità culturali presentate da Antonio Gnoli. La redazione: Marina Bionti, Alessandro Cecchi Paone, Federica Starace. Nel corso del programma: Gioacchino Rossini, Guglielmo Tell, Sinfonia • Piotr Iljich Ciaikovski, Tre pezzi per pianoforte, op. 2 - Souvenir de Hapsal • Carl Philipp Emanuel Bach, Duo in sol maggiore per flauto e violino • Francis Poulenc, Concerto in sol minore per organo, orchestra d'archi e timpani
- 18,45 Giornale Radio Tre**
- 19 Spazio Tre (II parte)**
Dmitri Scioleostkovic; Quartetto n. 7 in fa dies minore op. 106 per archi • Gabriel Fauré; Tema con variazioni in do maggiore op. 73 • Franz Schubert, Sinfonia n. 10 in do maggiore • La Grande
- 20,45 Giornale Radio Tre**
Note e corrispondenze sui fatti del giorno

- 21** Da Milano - Il monitor lombardo
Scienza, Tecnologia, Lavoro
a cura di Piero Carpi de' Resmini
- 21,30 Da Teatro Municipale di Piacenza**
Vie della Nuova Musica
Cinque itinerari nel divenire della musica contemporanea organizzati da Radiote in collaborazione con l'ATER, il Teatro Comunale di Ferrara, il Teatro Comunale di Modena, il Teatro Municipale di Piacenza e con il patrocinio della Regione Emilia-Romagna
Presentazione di Paolo Renosto
3° Concerto Direttore Dario Indrigo
1. Concerto: Musica notturna per complesso da camera (1961) • Goffredo Petrassi: Grand Septuor per clarinetto tromba, trombone, trombo, chitarra, violoncello e percussioni (1978)
• Bruno Maderna: Serenata per 11 strumenti (1957) • Franco Donatoni: Spiriti (1991) • Riccardo Schicchi: Nicola Castiglioni: Quilisma, per due violini, violoncello e pianoforte (1977) • Salvatore Sciarrino: Attraverso i cancelli per 14 strumenti (1971) Gruppo Strumentale Musica d'Oggi: Monica Berni, flauto; Carlo Romano, oboe; Franco Ferranti, clarinetto; Biagio Mattassa, clarinetto basso; Sergio Romani, fagotto; Luciano Giuliani, cori; David Short, tromba; Antonio Riccardo Interdonato, trombone; Vella De Vita, pianoforte e celesta; Alessandra Bianchi, arpa; Mariela Vinci, percussioni; Massimo Coen e Mario Buffa, violini; Raoul Mancuso, viola; Luigi Lanzillotti, violoncello; Raffaello Maroni, contrabbasso; Bruno Battisti d'Amaro, chitarra
- 23** da Bologna - Giampiero Cane presenta: **Il jazz**
Improvvisazione e creatività nella musica
- 23,40 Il racconto di mezzanotte**

Il «Notturmo Italiano» è pubblicato a pag. 143

23,55 Giornale Radio Tre
Ultime notizie. Il libro di cui si parla
Chiusura

PROGRAMMI REGIONALI

Regione a Statuto speciale

- VALLE D'AOSTA** • 12,10-12,30 La Voix de la Vallée • 12,30-13,30 Il Pomenoj in Valle • 14,30-15,10 La Voix de la Vallée •
- TRENTINO-ALTO ADIGE** • 12,10-12,30 Rai Regione: Giornale radio del Trentino-Alto Adige • 14 Rai regione: Giornale Trentino Alto Adige • 14,30 Mille voci • 15,20-15,30 Sprechen Sie Deutsch? Lezione di lingua tedesca (Replica) • 16,45 Storie di chitarra • 19,15 Rai Regione: Giornale radio del Trentino-Alto Adige • 19,30-20 Prisma: folclore
TRASMISIONI DI RUENIDA LADINA • 13,30-19,05 18 Des Pöschel •
- FRUIU-VENEZIA GIULIA** • 7,30-7,55 Rai Regione: Giornale radio del Friuli-Venezia Giulia • 11,55 La critica del giorno • 12,35-13 Rai Regione: Giornale radio del Friuli-Venezia Giulia • 13,25 Compositori oggi • 14 L'oggetto globale • 14,30 Settemzo • 14,45-15 Rai Regione: Giornale radio del Friuli-Venezia Giulia • 16,35-19 Rai Regione: Giornale radio del Friuli-Venezia Giulia
- 15,30 L'ORA DELLA VENEZIA GIULIA** • Transmissioin destinate agli italiani d'oltr confine: Almanacco - Notizie dall'Italia e dall'estero - Cronache locali - Notizie sportive • 15,45 Parole e magia (Replica) • 16,15-16,30 Un quarto d'ora di musica •
- SARDEGNA** • 7,15-7,20 Rai Regione: Giornale radio della Sardegna: 1° ed. • 11,30 Il muro del suono • 12,10 Rai Regione: Giornale radio della Sardegna • 12,30-13,30 Cosa di Sardegna • 14 Rai Regione: Giornale radio della Sardegna: 3° ed. • 14,30-15 Informare • 15,05-16,05 Fuori l'artista • 19,30 in attesa di • 19,45-20 Rai Regione: Giornale radio della Sardegna: 4° ed.
- SICILIA** • 7,30-7,55 Rai Regione: Giornale radio della Sicilia • ed. • 12,10-12,30 Rai Regione: Giornale radio della Sicilia • ed. • 14,16-30 La voce dell'esperienza: Il quadriennio della speranza: Inquinamento nel siracusano. Negli intervalli: 14,30 Rai Regione: Giornale radio della Sicilia • 3° ed. • ore 16,15 Rai Regione: Giornale radio della Sicilia: 4° ed.

Sender Bozen

- 6,45 Klingender Morgensprung • 7,15 Nachrichten - Der Kommentar • 7,30 Musik und Information Dazwischen: Gedanken zum Tag (250 ca.) • 8-8,30 Hetero Blasmusik • 9,30 Pop Corner • 10 Nachrichten • 10,05 Musik • 10,30 Lebensraum und Lebensgemeinschaften. Die Höhenstufe der Vegetation vom Gardasee zur Ötztal • 10,45 Auf leichter Welle • 11 Von Mechtel • 11,30 Auf leichter Welle • 12-12,10 Nachrichten • 12,30 Mittagsgazette • 13 Nachrichten • 13,10 Werbung-Veranstaltungskalender • 13,13-14,00 Esack, Esack und Rienz • 16,30 Der Sound '81. New Wave, Rock, Reggae, Ska • 17 Nachrichten • 17,05 Remember, then • 18 Was ich sah, sahen und erlebte. Aus den Reisebüchern des Erzählens Dr. P. Klötz • 18,20 Rendezvous mit Jean-Claude Borely • 18,45 Aus Wissenschaft und Technik • 19 Der Sandstein im Berg • 19,30 Abends • 19,45 Eine Informationsendung des Aktuellen Dienstes • 20 Obernabend. Giuseppe Verdi • Il Trovatore - Oper in 4 Akten. Der Ambrosiani Opernchor. Dir.: John McCartney. New Philharmonic Orchestra. Dir.: Jürgen Mehta • 22,20-22,23 Das Programm von morgen. Sendeschluss.

Trst - v slovenski

- 7 Poročila • 7,20 Dobro jutro po naše • 8 Kratika poročila • 8,10 Iutrani almanah: Kozmetika in dobro počutje • 9 Glasbena matineja • 10 Kratika poročila in pregled lista • 10,10 Radjo koncert: Slike • 10,30 Glasbena matineja • 10,35 Glasbena matineja • 10,40 Glasbena matineja • 10,45 Glasbena matineja • 10,50 Glasbena matineja • 10,55 Glasbena matineja • 11 Glasbena matineja • 11,10 Glasbena matineja • 11,15 Glasbena matineja • 11,20 Glasbena matineja • 11,25 Glasbena matineja • 11,30 Glasbena matineja • 11,35 Glasbena matineja • 11,40 Glasbena matineja • 11,45 Glasbena matineja • 11,50 Glasbena matineja • 11,55 Glasbena matineja • 12 Glasbena matineja • 12,00 Glasbena matineja • 12,05 Glasbena matineja • 12,10 Glasbena matineja • 12,15 Glasbena matineja • 12,20 Glasbena matineja • 12,25 Glasbena matineja • 12,30 Glasbena matineja • 12,35 Glasbena matineja • 12,40 Glasbena matineja • 12,45 Glasbena matineja • 12,50 Glasbena matineja • 12,55 Glasbena matineja • 13 Glasbena matineja • 13,00 Glasbena matineja • 13,05 Glasbena matineja • 13,10 Glasbena matineja • 13,15 Glasbena matineja • 13,20 Glasbena matineja • 13,25 Glasbena matineja • 13,30 Glasbena matineja • 13,35 Glasbena matineja • 13,40 Glasbena matineja • 13,45 Glasbena matineja • 13,50 Glasbena matineja • 13,55 Glasbena matineja • 14 Glasbena matineja • 14,00 Glasbena matineja • 14,05 Glasbena matineja • 14,10 Glasbena matineja • 14,15 Glasbena matineja • 14,20 Glasbena matineja • 14,25 Glasbena matineja • 14,30 Glasbena matineja • 14,35 Glasbena matineja • 14,40 Glasbena matineja • 14,45 Glasbena matineja • 14,50 Glasbena matineja • 14,55 Glasbena matineja • 15 Glasbena matineja • 15,00 Glasbena matineja • 15,05 Glasbena matineja • 15,10 Glasbena matineja • 15,15 Glasbena matineja • 15,20 Glasbena matineja • 15,25 Glasbena matineja • 15,30 Glasbena matineja • 15,35 Glasbena matineja • 15,40 Glasbena matineja • 15,45 Glasbena matineja • 15,50 Glasbena matineja • 15,55 Glasbena matineja • 16 Glasbena matineja • 16,00 Glasbena matineja • 16,05 Glasbena matineja • 16,10 Glasbena matineja • 16,15 Glasbena matineja • 16,20 Glasbena matineja • 16,25 Glasbena matineja • 16,30 Glasbena matineja • 16,35 Glasbena matineja • 16,40 Glasbena matineja • 16,45 Glasbena matineja • 16,50 Glasbena matineja • 16,55 Glasbena matineja • 17 Glasbena matineja • 17,00 Glasbena matineja • 17,05 Glasbena matineja • 17,10 Glasbena matineja • 17,15 Glasbena matineja • 17,20 Glasbena matineja • 17,25 Glasbena matineja • 17,30 Glasbena matineja • 17,35 Glasbena matineja • 17,40 Glasbena matineja • 17,45 Glasbena matineja • 17,50 Glasbena matineja • 17,55 Glasbena matineja • 18 Glasbena matineja • 18,00 Glasbena matineja • 18,05 Glasbena matineja • 18,10 Glasbena matineja • 18,15 Glasbena matineja • 18,20 Glasbena matineja • 18,25 Glasbena matineja • 18,30 Glasbena matineja • 18,35 Glasbena matineja • 18,40 Glasbena matineja • 18,45 Glasbena matineja • 18,50 Glasbena matineja • 18,55 Glasbena matineja • 19 Glasbena matineja • 19,00 Glasbena matineja • 19,05 Glasbena matineja • 19,10 Glasbena matineja • 19,15 Glasbena matineja • 19,20 Glasbena matineja • 19,25 Glasbena matineja • 19,30 Glasbena matineja • 19,35 Glasbena matineja • 19,40 Glasbena matineja • 19,45 Glasbena matineja • 19,50 Glasbena matineja • 19,55 Glasbena matineja • 20 Glasbena matineja • 20,00 Glasbena matineja • 20,05 Glasbena matineja • 20,10 Glasbena matineja • 20,15 Glasbena matineja • 20,20 Glasbena matineja • 20,25 Glasbena matineja • 20,30 Glasbena matineja • 20,35 Glasbena matineja • 20,40 Glasbena matineja • 20,45 Glasbena matineja • 20,50 Glasbena matineja • 20,55 Glasbena matineja • 21 Glasbena matineja • 21,00 Glasbena matineja • 21,05 Glasbena matineja • 21,10 Glasbena matineja • 21,15 Glasbena matineja • 21,20 Glasbena matineja • 21,25 Glasbena matineja • 21,30 Glasbena matineja • 21,35 Glasbena matineja • 21,40 Glasbena matineja • 21,45 Glasbena matineja • 21,50 Glasbena matineja • 21,55 Glasbena matineja • 22 Glasbena matineja • 22,00 Glasbena matineja • 22,05 Glasbena matineja • 22,10 Glasbena matineja • 22,15 Glasbena matineja • 22,20 Glasbena matineja • 22,25 Glasbena matineja • 22,30 Glasbena matineja • 22,35 Glasbena matineja • 22,40 Glasbena matineja • 22,45 Glasbena matineja • 22,50 Glasbena matineja • 22,55 Glasbena matineja • 23 Glasbena matineja • 23,00 Glasbena matineja • 23,05 Glasbena matineja • 23,10 Glasbena matineja • 23,15 Glasbena matineja • 23,20 Glasbena matineja • 23,25 Glasbena matineja • 23,30 Glasbena matineja • 23,35 Glasbena matineja • 23,40 Glasbena matineja • 23,45 Glasbena matineja • 23,50 Glasbena matineja • 23,55 Glasbena matineja • 24 Glasbena matineja • 24,00 Glasbena matineja • 24,05 Glasbena matineja • 24,10 Glasbena matineja • 24,15 Glasbena matineja • 24,20 Glasbena matineja • 24,25 Glasbena matineja • 24,30 Glasbena matineja • 24,35 Glasbena matineja • 24,40 Glasbena matineja • 24,45 Glasbena matineja • 24,50 Glasbena matineja • 24,55 Glasbena matineja • 25 Glasbena matineja • 25,00 Glasbena matineja • 25,05 Glasbena matineja • 25,10 Glasbena matineja • 25,15 Glasbena matineja • 25,20 Glasbena matineja • 25,25 Glasbena matineja • 25,30 Glasbena matineja • 25,35 Glasbena matineja • 25,40 Glasbena matineja • 25,45 Glasbena matineja • 25,50 Glasbena matineja • 25,55 Glasbena matineja • 26 Glasbena matineja • 26,00 Glasbena matineja • 26,05 Glasbena matineja • 26,10 Glasbena matineja • 26,15 Glasbena matineja • 26,20 Glasbena matineja • 26,25 Glasbena matineja • 26,30 Glasbena matineja • 26,35 Glasbena matineja • 26,40 Glasbena matineja • 26,45 Glasbena matineja • 26,50 Glasbena matineja • 26,55 Glasbena matineja • 27 Glasbena matineja • 27,00 Glasbena matineja • 27,05 Glasbena matineja • 27,10 Glasbena matineja • 27,15 Glasbena matineja • 27,20 Glasbena matineja • 27,25 Glasbena matineja • 27,30 Glasbena matineja • 27,35 Glasbena matineja • 27,40 Glasbena matineja • 27,45 Glasbena matineja • 27,50 Glasbena matineja • 27,55 Glasbena matineja • 28 Glasbena matineja • 28,00 Glasbena matineja • 28,05 Glasbena matineja • 28,10 Glasbena matineja • 28,15 Glasbena matineja • 28,20 Glasbena matineja • 28,25 Glasbena matineja • 28,30 Glasbena matineja • 28,35 Glasbena matineja • 28,40 Glasbena matineja • 28,45 Glasbena matineja • 28,50 Glasbena matineja • 28,55 Glasbena matineja • 29 Glasbena matineja • 29,00 Glasbena matineja • 29,05 Glasbena matineja • 29,10 Glasbena matineja • 29,15 Glasbena matineja • 29,20 Glasbena matineja • 29,25 Glasbena matineja • 29,30 Glasbena matineja • 29,35 Glasbena matineja • 29,40 Glasbena matineja • 29,45 Glasbena matineja • 29,50 Glasbena matineja • 29,55 Glasbena matineja • 30 Glasbena matineja • 30,00 Glasbena matineja • 30,05 Glasbena matineja • 30,10 Glasbena matineja • 30,15 Glasbena matineja • 30,20 Glasbena matineja • 30,25 Glasbena matineja • 30,30 Glasbena matineja • 30,35 Glasbena matineja • 30,40 Glasbena matineja • 30,45 Glasbena matineja • 30,50 Glasbena matineja • 30,55 Glasbena matineja • 31 Glasbena matineja • 31,00 Glasbena matineja • 31,05 Glasbena matineja • 31,10 Glasbena matineja • 31,15 Glasbena matineja • 31,20 Glasbena matineja • 31,25 Glasbena matineja • 31,30 Glasbena matineja • 31,35 Glasbena matineja • 31,40 Glasbena matineja • 31,45 Glasbena matineja • 31,50 Glasbena matineja • 31,55 Glasbena matineja • 32 Glasbena matineja • 32,00 Glasbena matineja • 32,05 Glasbena matineja • 32,10 Glasbena matineja • 32,15 Glasbena matineja • 32,20 Glasbena matineja • 32,25 Glasbena matineja • 32,30 Glasbena matineja • 32,35 Glasbena matineja • 32,40 Glasbena matineja • 32,45 Glasbena matineja • 32,50 Glasbena matineja • 32,55 Glasbena matineja • 33 Glasbena matineja • 33,00 Glasbena matineja • 33,05 Glasbena matineja • 33,10 Glasbena matineja • 33,15 Glasbena matineja • 33,20 Glasbena matineja • 33,25 Glasbena matineja • 33,30 Glasbena matineja • 33,35 Glasbena matineja • 33,40 Glasbena matineja • 33,45 Glasbena matineja • 33,50 Glasbena matineja • 33,55 Glasbena matineja • 34 Glasbena matineja • 34,00 Glasbena matineja • 34,05 Glasbena matineja • 34,10 Glasbena matineja • 34,15 Glasbena matineja • 34,20 Glasbena matineja • 34,25 Glasbena matineja • 34,30 Glasbena matineja • 34,35 Glasbena matineja • 34,40 Glasbena matineja • 34,45 Glasbena matineja • 34,50 Glasbena matineja • 34,55 Glasbena matineja • 35 Glasbena matineja • 35,00 Glasbena matineja • 35,05 Glasbena matineja • 35,10 Glasbena matineja • 35,15 Glasbena matineja • 35,20 Glasbena matineja • 35,25 Glasbena matineja • 35,30 Glasbena matineja • 35,35 Glasbena matineja • 35,40 Glasbena matineja • 35,45 Glasbena matineja • 35,50 Glasbena matineja • 35,55 Glasbena matineja • 36 Glasbena matineja • 36,00 Glasbena matineja • 36,05 Glasbena matineja • 36,10 Glasbena matineja • 36,15 Glasbena matineja • 36,20 Glasbena matineja • 36,25 Glasbena matineja • 36,30 Glasbena matineja • 36,35 Glasbena matineja • 36,40 Glasbena matineja • 36,45 Glasbena matineja • 36,50 Glasbena matineja • 36,55 Glasbena matineja • 37 Glasbena matineja • 37,00 Glasbena matineja • 37,05 Glasbena matineja • 37,10 Glasbena matineja • 37,15 Glasbena matineja • 37,20 Glasbena matineja • 37,25 Glasbena matineja • 37,30 Glasbena matineja • 37,35 Glasbena matineja • 37,40 Glasbena matineja • 37,45 Glasbena matineja • 37,50 Glasbena matineja • 37,55 Glasbena matineja • 38 Glasbena matineja • 38,00 Glasbena matineja • 38,05 Glasbena matineja • 38,10 Glasbena matineja • 38,15 Glasbena matineja • 38,20 Glasbena matineja • 38,25 Glasbena matineja • 38,30 Glasbena matineja • 38,35 Glasbena matineja • 38,40 Glasbena matineja • 38,45 Glasbena matineja • 38,50 Glasbena matineja • 38,55 Glasbena matineja • 39 Glasbena matineja • 39,00 Glasbena matineja • 39,05 Glasbena matineja • 39,10 Glasbena matineja • 39,15 Glasbena matineja • 39,20 Glasbena matineja • 39,25 Glasbena matineja • 39,30 Glasbena matineja • 39,35 Glasbena matineja • 39,40 Glasbena matineja • 39,45 Glasbena matineja • 39,50 Glasbena matineja • 39,55 Glasbena matineja • 40 Glasbena matineja • 40,00 Glasbena matineja • 40,05 Glasbena matineja • 40,10 Glasbena matineja • 40,15 Glasbena matineja • 40,20 Glasbena matineja • 40,25 Glasbena matineja • 40,30 Glasbena matineja • 40,35 Glasbena matineja • 40,40 Glasbena matineja • 40,45 Glasbena matineja • 40,50 Glasbena matineja • 40,55 Glasbena matineja • 41 Glasbena matineja • 41,00 Glasbena matineja • 41,05 Glasbena matineja • 41,10 Glasbena matineja • 41,15 Glasbena matineja • 41,20 Glasbena matineja • 41,25 Glasbena matineja • 41,30 Glasbena matineja • 41,35 Glasbena matineja • 41,40 Glasbena matineja • 41,45 Glasbena matineja • 41,50 Glasbena matineja • 41,55 Glasbena matineja • 42 Glasbena matineja • 42,00 Glasbena matineja • 42,05 Glasbena matineja • 42,10 Glasbena matineja • 42,15 Glasbena matineja • 42,20 Glasbena matineja • 42,25 Glasbena matineja • 42,30 Glasbena matineja • 42,35 Glasbena matineja • 42,40 Glasbena matineja • 42,45 Glasbena matineja • 42,50 Glasbena matineja • 42,55 Glasbena matineja • 43 Glasbena matineja • 43,00 Glasbena matineja • 43,05 Glasbena matineja • 43,10 Glasbena matineja • 43,15 Glasbena matineja • 43,20 Glasbena matineja • 43,25 Glasbena matineja • 43,30 Glasbena matineja • 43,35 Glasbena matineja • 43,40 Glasbena matineja • 43,45 Glasbena matineja • 43,50 Glasbena matineja • 43,55 Glasbena matineja • 44 Glasbena matineja • 44,00 Glasbena matineja • 44,05 Glasbena matineja • 44,10 Glasbena matineja • 44,15 Glasbena matineja • 44,20 Glasbena matineja • 44,25 Glasbena matineja • 44,30 Glasbena matineja • 44,35 Glasbena matineja • 44,40 Glasbena matineja • 44,45 Glasbena matineja • 44,50 Glasbena matineja • 44,55 Glasbena matineja • 45 Glasbena matineja • 45,00 Glasbena matineja • 45,05 Glasbena matineja • 45,10 Glasbena matineja • 45,15 Glasbena matineja • 45,20 Glasbena matineja • 45,25 Glasbena matineja • 45,30 Glasbena matineja • 45,35 Glasbena matineja • 45,40 Glasbena matineja • 45,45 Glasbena matineja • 45,50 Glasbena matineja • 45,55 Glasbena matineja • 46 Glasbena matineja • 46,00 Glasbena matineja • 46,05 Glasbena matineja • 46,10 Glasbena matineja • 46,15 Glasbena matineja • 46,20 Glasbena matineja • 46,25 Glasbena matineja • 46,30 Glasbena matineja • 46,35 Glasbena matineja • 46,40 Glasbena matineja • 46,45 Glasbena matineja • 46,50 Glasbena matineja • 46,55 Glasbena matineja • 47 Glasbena matineja • 47,00 Glasbena matineja • 47,05 Glasbena matineja • 47,10 Glasbena matineja • 47,15 Glasbena matineja • 47,20 Glasbena matineja • 47,25 Glasbena matineja • 47,30 Glasbena matineja • 47,35 Glasbena matineja • 47,40 Glasbena matineja • 47,45 Glasbena matineja • 47,50 Glasbena matineja • 47,55 Glasbena matineja • 48 Glasbena matineja • 48,00 Glasbena matineja • 48,05 Glasbena matineja • 48,10 Glasbena matineja • 48,15 Glasbena matineja • 48,20 Glasbena matineja • 48,25 Glasbena matineja • 48,30 Glasbena matineja • 48,35 Glasbena matineja • 48,40 Glasbena matineja • 48,45 Glasbena matineja • 48,50 Glasbena matineja • 48,55 Glasbena matineja • 49 Glasbena matineja • 49,00 Glasbena matineja • 49,05 Glasbena matineja • 49,10 Glasbena matineja • 49,15 Glasbena matineja • 49,20 Glasbena matineja • 49,25 Glasbena matineja • 49,30 Glasbena matineja • 49,35 Glasbena matineja • 49,40 Glasbena matineja • 49,45 Glasbena matineja • 49,50 Glasbena matineja • 49,55 Glasbena matineja • 50 Glasbena matineja • 50,00 Glasbena matineja • 50,05 Glasbena matineja • 50,10 Glasbena matineja • 50,15 Glasbena matineja • 50,20 Glasbena matineja • 50,25 Glasbena matineja • 50,30 Glasbena matineja • 50,35 Glasbena matineja • 50,40 Glasbena matineja • 50,45 Glasbena matineja • 50,50 Glasbena matineja • 50,55 Glasbena matineja • 51 Glasbena matineja • 51,00 Glasbena matineja • 51,05 Glasbena matineja • 51,10 Glasbena matineja • 51,15 Glasbena matineja • 51,20 Glasbena matineja • 51,25 Glasbena matineja • 51,30 Glasbena matineja • 51,35 Glasbena matineja • 51,40 Glasbena matineja • 51,45 Glasbena matineja • 51,50 Glasbena matineja • 51,55 Glasbena matineja • 52 Glasbena matineja • 52,00 Glasbena matineja • 52,05 Glasbena matineja • 52,10 Glasbena matineja • 52,15 Glasbena matineja • 52,20 Glasbena matineja • 52,25 Glasbena matineja • 52,30 Glasbena matineja • 52,35 Glasbena matineja • 52,40 Glasbena matineja • 52,45 Glasbena matineja • 52,50 Glasbena matineja • 52,55 Glasbena matineja • 53 Glasbena matineja • 53,00 Glasbena matineja • 53,05 Glasbena matineja • 53,10 Glasbena matineja • 53,15 Glasbena matineja • 53,20 Glasbena matineja • 53,25 Glasbena matineja • 53,30 Glasbena matineja • 53,35 Glasbena matineja • 53,40 Glasbena matineja • 53,45 Glasbena matineja • 53,50 Glasbena matineja • 53,55 Glasbena matineja • 54 Glasbena matineja • 54,00 Glasbena matineja • 54,05 Glasbena matineja • 54,10 Glasbena matineja • 54,15 Glasbena matineja • 54,20 Glasbena matineja • 54,25 Glasbena matineja • 54,30 Glasbena matineja • 54,35 Glasbena matineja • 54,40 Glasbena matineja • 54,45 Glasbena matineja • 54,50 Glasbena matineja • 54,55 Glasbena matineja • 55 Glasbena matineja • 55,00 Glasbena matineja • 55,05 Glasbena matineja • 55,10 Glasbena matineja • 55,15 Glasbena matineja • 55,20 Glasbena matineja • 55,25 Glasbena matineja • 55,30 Glasbena matineja • 55,35 Glasbena matineja • 55,40 Glasbena matineja • 55,45 Glasbena matineja • 55,50 Glasbena matineja • 55,55 Glasbena matineja • 56 Glasbena matineja • 56,00 Glasbena matineja • 56,05 Glasbena matineja • 56,10 Glasbena matineja • 56,15 Glasbena matineja • 56,20 Glasbena matineja • 56,25 Glasbena matineja • 56,30 Glasbena matineja • 56,35 Glasbena matineja • 56,40 Glasbena matineja • 56,45 Glasbena matineja • 56,50 Glasbena matineja • 56,55 Glasbena matineja • 57 Glasbena matineja • 57,00 Glasbena matineja • 57,05 Glasbena matineja • 57,10 Glasbena matineja • 57,15 Glasbena matineja • 57,20 Glasbena matineja • 57,25 Glasbena matineja • 57,30 Glasbena matineja • 57,35 Glasbena matineja • 57,40 Glasbena matineja • 57,45 Glasbena matineja • 57,50 Glasbena matineja • 57,55 Glasbena matineja • 58 Glasbena matineja • 58,00 Glasbena matineja • 58,05 Glasbena matineja • 58,10 Glasbena matineja • 58,15 Glasbena matineja • 58,20 Glasbena matineja • 58,25 Glasbena matineja • 58,30 Glasbena matineja • 58,35 Glasbena matineja • 58,40 Glasbena matineja • 58,45 Glasbena matineja • 58,50 Glasbena matineja • 58,55 Glasbena matineja • 59 Glasbena matineja • 59,00 Glasbena matineja • 59,05 Glasbena matineja • 59,10 Glasbena matineja • 59,15 Glasbena matineja • 59,20 Glasbena matineja • 59,25 Glasbena matineja • 59,30 Glasbena matineja • 59,35 Glasbena matineja • 59,40 Glasbena matineja • 59,45 Glasbena matineja • 59,50 Glasbena matineja • 59,55 Glasbena matineja • 60 Glasbena matineja • 60,00 Glasbena matineja • 60,05 Glasbena matineja • 60,10 Glasbena matineja • 60,

26 MAGGIO

18.30 - 19.30

RADIOINO

- 6 Segnale orario
Onda verde
Radiouero per gli automobilisti
La combinazione musicale
Curiosità e comunicazioni proposte da Claudio Novelli. Realizzazione di Salvatore Marino e Roberto Bernardi
- 6,44 Ieri al Parlamento
— Le Commissioni parlamentari a cura di Giuseppe Morello
- 6,54 **La combinazione musicale**
GR 1 - prima edizione
— **Onda verde**, Servizio del GR 1 in collaborazione con il 4212 dell'ACI
- 7,15 **GR 1 lavoro**
- 7,25 **La combinazione musicale**
Radiouero per gli automobilisti
- 8 **GR 1** - I fatti e le opinioni
— **Onda verde**, Servizio del GR 1 in collaborazione con il 4212 dell'ACI
- 8,30 **Edicola del GR 1**
- 8,40 **La combinazione musicale**
Radiouero per gli automobilisti
- 9 Mario Carnevale conduce in studio **Radio anch'io '81** (II parte)
Un programma a diretta di Gianni Bisacchi. Realizzazione di Cintia Paladini e Giancarlo Terribili
Gli ascoltatori possono intervenire direttamente telefonando al n. (06) 36.06.514
- 10 **GR 1 flash**
- 10,03 **Onda verde**, Servizio del GR 1 in collaborazione con il 4212 dell'ACI
- 10,05 **Radio anch'io '81** (II parte)
- 10,55 **Onda verde**
Radiouero per gli automobilisti
- 11 **Quattro Quarti**
Varietà giornaliera
Regia di Ruggero Winter. Programma realizzato dalla Sede regionale Rai per il Friuli-Venezia Giulia, in collaborazione con la Sede regionale Rai per la Liguria
- 12 **GR 1 flash**
- 12,03 **Onda verde**, Servizio del GR 1 in collaborazione con il 4212 dell'ACI
- 12,05 **Ma non era l'anno prima?**
Cronache, fatti, fatterelli, ricordi, impressioni, musiche e prove di memoria
Minivarietà di Marcello Ciocchini con Silvia Morelli e Silvio Spaccesi
Al pianoforte Vito Tommaso
Realizzazione di Giancarlo Terribili
- 12,30 **Via Asiago Tenda**
Spettacolo con pubblico oggi Milva e Edoardo De Angelis. Presenta Stefano Satta Flores con la partecipazione di Nanni Loy. Regia di Fabio Braxile
- 13 **GR 1** - Il mondo alle 13
— **Onda verde**, Servizio del GR 1 in collaborazione con il 4212 dell'ACI
- 13,25 **La diligenza** di Osvaldo Bevilacqua
- 13,35 **Master**
d'Enzo Decaro e Wolfgang Vaccaro con Laura D'Angelo, Silvia Nebbia, Luca De Gennaro e tanti altri
Regia di Wolfgang Vaccaro
Nell'intervallo (ore 14) **GR 1 flash**
- 14,30 **Il lupo e l'agnello**
Breve viaggio tra le culture subalterne
Programma di Sergio Magaldi, coordinamento di Nanni Tamma
Regia di Nino Cutro. Realizzazione effettuata negli Studi della Sede regionale Rai per la Basilicata
- 15 **GR 1 flash**
- 15,03 **Onda verde**, Servizio del GR 1 in collaborazione con il 4212 dell'ACI
- 15,05 **Errepieno**
Radiopomeriggio di Lino Matti e Katia

Sino Scelte musicali di Riccardo Morini, Regia di Arturo Morfino. Oggi, martedì. L'economia e i consumi, di Bruno Mantellico. Telefono (06) 34.41.44

— **Onda verde**
Radiouero per gli automobilisti
Tra le 15,15 e le 16,45
Il Pool sportivo, in collaborazione con il GR 1 presenta

64° Giro d'Italia
Organizzato dalla Gazzetta dello Sport 119 tappa Cascia-Arezzo. Fasi finali e arrivo. Radiocronisti: Claudio Ferretti, Alfredo Provenzali, Giacomo Santini

16,30 **Diabolik e Eva Kant uniti nel bene e nel male**

Originale radiofonico di Lamberto Lambertini e Sergio Scapagnini liberamente tratto dal fumetto di Angela e Luciana Gussani, con Daniele Formica e Bianca Maria Vaglio. - Scandalo al festival (II parte) - Programma realizzato dalla Sede regionale Rai per la Campania

- 23,03 **Onda verde**, Servizio del GR 1 in collaborazione con il 4212 dell'ACI
- 23,05 **Oggi al Parlamento**
In diretta da Raiounio a cura di Gianni Bisacchi
La telefonata di Pietro Cimatti
- 23,28 **Chiusura**

RADIOUE

- 6 **I giorni**
In diretta dagli Studi di Via Asiago in Roma con Giovanni Gigliozzi. Regia di Pierluigi Galluzzi. Programma a cura di Leda Zaccagnini. Dalle 6 alle 9,05 al n. (06) 36.11.844 si può telefonare per partecipare alla trasmissione
- 6,06 Titoli di GR 2 Radiomattino**
6,06 1 giorno
6,30 GR 2 Notizie
6,35 1 giorno
7 Bollettino del mare
7,05 1 giorno
7,20 Un minuto per te a cura di Padre Gabriele Adani
7,30 GR 2 Radiomattino
7,55 Il GR 2 al - Giro d'Italia -
Fatti e personaggi della corsa, a cura di Giacomo Santini
- 8 **1 giorno**
8,30 GR 2 Radiomattino
8,45 1 giorno
Al termine. **Radiouoe presenta**
Sirtesi quotidiana dei nostri programmi proposta da Maddalena Kemy
- 9,05 **Amori sbagliati**
di Henry Troyat. Traduzione di Walter Mauro. Adattamento radiofonico di Genaro Platini. 2^a puntata
Regia di Ernesto Cortese
Programma realizzato dal Centro di Produzione di Torino della Rai
- 9,30 **GR 2 Notizie**
- 9,32 **Dalla Sala F di Roma**
Radiouoe 3131 (II parte)
Un programma d'intrattenimento in diretta. Gli ascoltatori che desiderano intervenire in trasmissione possono rivolgersi ai conduttori telefonando al 3131 (prefisso 06) Indirizzo: 3131 - Via Asiago, 10 - Roma (00195). Regia di Vittorio Melloni
- 10 **Special GR 2 Sport**
a cura della Redazione Sport
10,12 **Radiouoe 3131**
- 11,30 **GR 2 Notizie**
-  **DIPARTIMENTO SCUOLA EDUCAZIONE**
- 11,32 Un programma della Sede regionale di Firenze
Il compleanno di Pinocchio
Adattamento radiofonico di Laura Poli su testo di Carlo Lorenzini
Regia di Roberto D'Onofrio. 7^a puntata
- 11,56 **Le mille canzoni**
Presenta Vanna Brosio
- 12,10 **Trasmissioni regionali**
- 12,30 **GR 2 Radiogiorno**
- 12,45 **Contatto radio**
Un programma di Fabrizio Centomiri e Santuziana Assan
- 13,30 **GR 2 Radiogiorno**
- 13,41 **Sound-Track**
Musiche e cinema
Curiosità, informazioni, ricordi di vecchi e nuovi films e delle loro musiche in un programma presentato da Francesco Vairano. Regia di Franca Guerni
- 14 **Trasmissioni regionali**
- 15 **Dalla Sala F di Roma**
Radiouoe 3131 (II parte)
Un programma d'intrattenimento in diretta. Gli ascoltatori che desiderano intervenire in trasmissione possono rivolgersi ai conduttori telefonando al 3131 (prefisso 06) Indirizzo: 3131 - Via Asiago, 10 - Roma (00195). Regia di Daniela Carminati
- 15,30 **GR 2 Economico**
Media delle valute. Bollettino del mare
15,42 **Radiouoe 3131**
- 16,30 **GR 2 Notizie**

16,32 Disco club

Un appuntamento giornaliero con la - cosiddetta - musica leggera. In studio Armando Foà con Loredana Lipperini e Cesare De Robertis. Regia di Patrizia Uva

17,30 GR 2 Notizie

17,32 Esempi di spettacolo radiofonico La Compagnia stabile di prosa di Messina diretta da Massimo Mollica presenta

Mastro Don Gesualdo

Lettura integrale di due voci del romanzo di Giovanni Verga. Programma realizzato dal Centro di Produzione di Roma Al termine: Le ore della musica a cura di Laura Padellaro Sette note e una lettera Presenta Rodolfo Bonucci

18,30 GR 2 Notizie

18,32 Da via dei Condotti in Roma Giovanni Gliozzi presenta

In diretta dal Caffè Greco

dove ci si può sconciare o incontrare con personalità del mondo artistico e culturale e fare anche un po' di musica. In anteprima: il concerto di Micaela Frasca. Regia di Nella Cirinà

19,30 GR 2 Radiosera

19,50 Spazio X Spazi musicali per tutti i gusti e tutte le età affidati a Barbara Marchand, Donatella Moretti e Laura Putti. Realizzazione di Massimo Tipladi

22 Milanotte (I parte)

Idee, racconti, suggerimenti, interviste, musiche e sorrisi sino alla buonanotte. Al microfono Gino Negri. Un programma della Sede regionale per la Lombardia con la regia di Ugo Camerini

22,20 Panorama parlamentare

22,30 GR 2 Radionotte Bollettino del mare

22,50 Milanotte (II parte)

23,29 Chiusura

rus Mithaud, Suite dal balletto: «Le bouaf sur le toit» (Orchestra Sinfonica di Milano della Rai diretta da Massimo Pradella)

11,45 Giornale Radio Tre - flash

11,48 Succede in Italia Fatti, personaggi e problemi delle Regioni, a cura di Gianfranco Ferroni. Temi e strade (ACI)

12 Pomeriggio musicale

Opera, concerti, notizie e incontri a cura di Paolo Donati. Al microfono Mauro Mariani. La redazione: Karmen Glamuzina e Lucia Mazonze. Le rubriche ogni: - Antologia operistica di Sandro Rinaldi e Michele Suozzo con Maurizio Tiberi - Cronache musicali - Il madrigale, di Francesco Luisi con Agla Marsili - Club - 2000 - Musica in Polonia da Chopin a Szimanowski, di Nelly Gorska. 20 puntata Nell'intervallo:

13,35 Resegna delle riviste

di Alfonso Berardinelli. Letteratura e critica

13,45 Giornale Radio Tre

15,15 Giornale Radio Tre - flash

15,18 GR 3 Cultura

a cura di Marina Magaldi

15,30 Un certo discorso...

a cura di Pasquale Santoli con Roberto Carapalucci, Teresa De Santis, Giorgio Sala e Sabina Sacchi

- Idee nere e balistica sonora -

DEPARTAMENTO SCUOLA EDUCAZIONE

17 La ricerca educativa

Un programma sui problemi, esperienze e prospettive della scuola, a cura di Franca Lipparoni, con la collaborazione di Antonella Proietti Venturini. Consulenza multimediale di Antonio Tizio. Per la corrispondenza: Via Orazio, 21 - 00193 Roma - Tel. (06) 3886 5836

17,30 Spazio Tre

Musica e attualità culturali presentate da Antonio Gnoli. La redazione: Marina Boni, Alessandro Cecchi Paone, Federica Starace. Nel corso del programma: Bela Bartók: Rapsodia n. 1 per violino e orchestra (Isaac Stern, violino; Tino Koles, cimbalom); Orchestra Filharmonica di New York diretta da Leonard Bernstein; Richard Wagner: «Träume - n. 5 da «Funf Gedichte» su testo di Mathilde Wesendonck (Kirsten Flagstad, soprano; Gerald Moore, pianoforte); Joaquin Turina: Sonata in re minore op. 81 per chitarra (Chitarista Narciso Yepes); Franz Liszt: Haydn Sinfonia n. 91 in mi b, moll; melle magiare (Orchestra Philharmonia Hungarica diretta da Antal Dorati)

18,45 Giornale Radio Tre

19 Spazio Tre (II parte)

Anton Bruckner: Quintetto in fa maggiore per archi (Quintetto Philharmonia di Vienna); Maurice Ravel: «Gaspard de la Nuit» (Pianista Walter Gieseking); Piotr Iljich Ciaikovski: Romeo e Giulietta; Ouverture - Fantasia (Orchestra Berliner Philharmoniker diretta da Herbert von Karajan)

20,45 Giornale Radio Tre

Note e corrispondenze sui fatti del giorno

21 Appuntamento con la scienza

di Paolo Rossi, a cura di Luisa Maestri

21,30 Isaac Albeniz

Iberia, suite (Orchestra della Suisse Romande diretta da Ernest Ansermet)

22,05 Chlebnikov, candidato viaggiatore alla ricerca della lingua stellare

di Stefania Incagnoli. Con: Nicoletta Bartorelli, Ferruccio Casacci, Riccardo Forti, Renzo Lori, Vittorio Lottero, Luigi Mezzanotte, Laura Panti, Claudio Trionfi. Regia di Gianfranco Glaghi. La vita di Vilenmir Chlebnikov, poeta di notevole rilievo del futurismo russo, fu caratterizzata da un continuo vagabondare alla ricerca di nuove vie della parola: una ricerca dettata da un'ispirazione insieme esistenziale ed espressiva. Il pro-

gramma vuol ricostruire il percorso poetico e biografico di Velenmir Chlebnikov attraverso l'accostamento di suoi testi e di testimonianze di contemporanei

23 da Bologna - Giampiero Cane presenta

Il jazz Improvvisazione e creatività nella musica

23,40 Il racconto di mezzanotte

23,55 Giornale Radio Tre Ultime notizie. Il libro di cui si parla Chiusura

PROGRAMMI REGIONALI

Regioni a Statuto speciale

VALLE D'AOSTA • 12,10-12,30 La Voix de la Vallée: 1º ed. 14 Pomeriggio in Valle. • 14,30 La Voix de la Vallée ed. 2

TRENTINO-ALTO ADIGE • 12,10-12,30 Rai Regione. Giornale radio del Trentino-Alto Adige • 14 Rai Regione. Giornale radio del Trentino-Alto Adige. Teatro terno. • 15,00 Vediamoci stasera. • 15,15-15,30 Tra sacro e profano • 18,45 Orientamento al lavoro. • 19 Asso di cori. • 19,15 Rai Regione. Giornale radio del Trentino-Alto Adige. • 19,30-20 Prisma. • 20,15-20,30

TRASMISZIONI DE RUINEDA LADINA • 13,30-14 Nutizie per i Ladins de la Dolomites. • 19,05-19,15 Dal crepus. • 20,30-20,45

FRUII-VENEZIA GIULIA • 7,30-7,55 Rai Regione. Giornale radio del Friuli-Venezia Giulia. • 11,56 I fatti e le parole. • 12,15 I programmi regionali dell'accesso. • 12,35-13 Rai Regione. Giornale radio del Friuli-Venezia Giulia. • 13,25 Nazioni vicine. • 14 Ritratti in filigrana (Replica). • 14,45-15 Rai Regione. Giornale radio del Friuli-Venezia Giulia. • 16,35-19 Rai Regione. Giornale radio del Friuli-Venezia Giulia.

15,30 L'ORA DELLA VENEZIA GIULIA • Trasmissione dedicata agli italiani d'oltre frontiera. • 16,15-16,30 Notizie e cronache. • 16,35-16,45 Cronache locali. • Notizie sportive. • 16,45-16,55 Compositi ogni (Replica). • 16,15-16,30 Un quarto (Replica).

SARDEGNA • 7,15-7,20 Rai Regione. Giornale radio della Sardegna: 1º ed. • 11,30 Rosso e nero. • 12,10 Rai Regione. Giornale radio della Sardegna: 2º ed. • 12,30-13 Mixage. • 14 Rai Regione. Giornale radio della Sardegna: 3º ed. • 14,30-15 Breve storia della musica per chitarra. • 15,05 Musica contemporanea. • 15,35-16,05 A cura di: • 16,30-16,45 Rai Regione. Giornale radio della Sardegna: 4º ed. • 20,20-30 Musica contemporanea.

SICILIA • 7,30-7,55 Rai Regione. Giornale radio della Sicilia: 1º ed. • 12,10-13 Rai Regione. Giornale radio della Sicilia: 2º ed. • 14-16,30 Incontro con i Beatles. Dibattito del martedì. Artisti a confronto. Negli intervalli: ore 14,30-15,30 Concerto. • 16,30-16,45 Rai Regione. Giornale radio della Sicilia: 4º ed.

20,45 Rai Regione. Giornale radio della Sicilia: 4º ed.

20,45 Rai Regione. Giornale radio della Sicilia: 4º ed.

20,45 Rai Regione. Giornale radio della Sicilia: 4º ed.

20,45 Rai Regione. Giornale radio della Sicilia: 4º ed.

20,45 Rai Regione. Giornale radio della Sicilia: 4º ed.

20,45 Rai Regione. Giornale radio della Sicilia: 4º ed.

20,45 Rai Regione. Giornale radio della Sicilia: 4º ed.

20,45 Rai Regione. Giornale radio della Sicilia: 4º ed.

20,45 Rai Regione. Giornale radio della Sicilia: 4º ed.

20,45 Rai Regione. Giornale radio della Sicilia: 4º ed.

20,45 Rai Regione. Giornale radio della Sicilia: 4º ed.

20,45 Rai Regione. Giornale radio della Sicilia: 4º ed.

20,45 Rai Regione. Giornale radio della Sicilia: 4º ed.

20,45 Rai Regione. Giornale radio della Sicilia: 4º ed.

20,45 Rai Regione. Giornale radio della Sicilia: 4º ed.

20,45 Rai Regione. Giornale radio della Sicilia: 4º ed.

20,45 Rai Regione. Giornale radio della Sicilia: 4º ed.

20,45 Rai Regione. Giornale radio della Sicilia: 4º ed.

20,45 Rai Regione. Giornale radio della Sicilia: 4º ed.

20,45 Rai Regione. Giornale radio della Sicilia: 4º ed.

RADIONOTTE

Quotidiana Radiote

La mattina di Radiote in diretta dalle 6 alle 12 - gli appuntamenti:

6 Preludio

Musica di Giuseppe Tartini, Johann Jakob Froberger, Karl Stamitz, Pier Luigi da Palestrina, Francesco Bonporti

6,45 Giornale Radio Tre

Prime notizie del mattino. Tempo e strade (collegamento con l'ACI)

6,55 Concerto del mattino

Brani della musica di tutti i tempi proposti da Claudio Casali (II parte). Alexander Scriabin: Due Improvvisi op. 12 per pianoforte • Georges Bizet: Vieille chanson • Antonio Vivaldi: Concerto in re minore per viola d'amore, archi e continuo

7,25 Giornale Radio Tre

7,28 Prima pagina

Il giornale del mattino letto e commentato da Paolo Panerai. Il giornalista resta in studio fino alle 8,30 per rispondere alle domande degli ascoltatori che possono telefonare al 679 96 66 (prefisso 06)

8,30 Concerto del mattino (II parte)

Giovanni Battista Pergolesi: Concerto in si bemolle maggiore per mandolino e cembalo (trascrizione del Concerto in si bemolle maggiore per violino) (Solisti Giuseppe Anedda e i Soltati Veneti) • Concerto di Failla: Notte nei Giardini di Spagna - Impressioni sinfoniche per pianoforte e orchestra (Soltati Veneti) • Concerto in Torino Symphony Orchestra diretta da Eduardo Mata

9,45 Giornale Radio Tre Se ne parla ogni

10 Noi, voi, loro donna

Immagine riflessa: periodici e quotidiani letti da Gabriella Turnaturi. Gli ascoltatori possono intervenire telefonando al 679 96 66 (prefisso 06)

10,45 Concerto del mattino (III parte)

Muzio Clementi: Sonata in sol minore op. 34 n. 2 (Pianista Vladimir Horowitz) • Guillaume de Machaut: Cinque Pezzi (Ballate e virelai) (Tenore Bill Miskell - Complesso «Ricerca» di Zurigo) • Da-

Il «Notturno Italiano» è pubblicato a pag. 143

mercoledì

GR 3 14.30-15

9^a ed.

Montemurri. Regia di Stefano Maggolini (Direzione Servizi Giornalistici e Programmi per l'Eatere)

27 MAGGIO 1983 18.30-19.30

RADIOUNO

- 6 Segnale orario
Onda verde
Radiouno per gli automobilisti:
La combinazione musicale
Curiosità e comunicazioni proposte da Claudio Novelli. Realizzazioni di Salvatore Marino e Roberto Bernardi
- 6,44 Ieri al Parlamento
- 6,54 La combinazione musicale
- 7 GR 1 - prima edizione
— **Onda verde**. Servizio del GR 1 in collaborazione con il 4212 dell'ACI
- 7,15 GR 1 lavoro
- 7,25 La combinazione musicale
Radiouno per gli automobilisti
- 8 GR 1 - I fatti e le opinioni
— **Onda verde**. Servizio del GR 1 in collaborazione con il 4212 dell'ACI
- 8,30 Edicola del GR 1
- 8,40 La combinazione musicale
Radiouno per gli automobilisti
- 9 Mario Carnevale conduce in studio
Radio anch'io '81 (I parte)
Un programma in diretta di Gianni Bisacchi. Realizzazione di Cintra Paladini e Giancarlo Terribili
Gli ascoltatori possono intervenire direttamente telefonando al n. (06) 36.06.514
- 10 GR 1 flash
- 10,03 **Onda verde**. Servizio del GR 1 in collaborazione con il 4212 dell'ACI
- 10,05 **Radio anch'io '81** (II parte)
- 10,55 **Onda verde**
Radiouno per gli automobilisti
- 11 Quattro Quarti
Varietà giornaliero
Regia di Ruggero Winter. Programma realizzato dalla Sede regionale Rai per il Friuli-Venezia Giulia, in collaborazione con la Sede regionale Rai per la Liguria
- 12 GR 1 flash
- 12,03 **Onda verde**. Servizio del GR 1 in collaborazione con il 4212 dell'ACI
- 12,05 Il pianeta cantautore
(Replica)
- 12,30 Via Asiago Tenda
Spettacolo con pubblico; oggi Milva e Edoardo De Angelis. Presenta Stefano Setta Flores con la partecipazione di Giorgio Bracardi. Regia di Fabio Brasile
- 13 GR 1 - Il mondo alle 13
— **Onda verde**. Servizio del GR 1 in collaborazione con il 4212 dell'ACI
- 13,25 La diligenza di Osvaldo Bevilacqua
- 13,35 Master
di Enzo Decaro e Wolfgang Vaccaro, con Laura D'Angelo, Silvia Nebbia, Luca De Gennaro e tanti altri
Regia di Wolfgang Vaccaro
Nell'intervallo (ore 14) GR 1 flash
- 14,30 Librodiscoteca
Romanzi, poesie, saggi e musiche presentati da Paolo Mauri e Giuseppe Neri
- 15 GR 1 flash
- 15,03 **Onda verde**. Servizio del GR 1 in collaborazione con il 4212 dell'ACI
- 15,05 Erpepuno
Radiodomergio di Lino Matti e Katia Sino. Scelte musicali di Riccardo Mori. Regia di Arturo Morfino
Oggi, mercoledì, il cittadino e la legge, di Franco Rossi. Telefono (06) 34.41.44
— **Onda verde**
Radiouno per gli automobilisti
Tra le 15,05 e le 16,30
Il Pool sportivo, in collaborazione con il GR 1, presenta

- 64° Giro d'Italia
Organizzato dalla Gazzetta dello Sport
12^a tappa: Arezzo-Livorno-Montenero Fasi finali e arrivo
Radiocronisti: Claudio Ferretti, Alfredo Provenzani, Giacomo Santini
- 16,30 Di bocca in bocca
Le ricette di Pellegrino Artusi scelte e sceneggiate da Luigi Gozzi
Partecipano: Enzo Cuoghi, Gianfranco Furlo, Marinella Manicardi, Fabio Mazzari
Interventi musicali di Piergiorgio Bonafè
Regia di Luigi Gozzi
Programma ideato e realizzato dalla Sede regionale Rai per l'Emilia-Romagna
- 17 GR 1 flash
- 17,03 **Onda verde**. Servizio del GR 1 in collaborazione con il 4212 dell'ACI
- 17,05 GR 1 Sport presenta: **Ruotalibera**
Speciale sul 64° Giro d'Italia a cura di Claudio Ferretti, con Enzo Foglianese e Alfredo Provenzani
- 17,15 Patchwork
Oggi
— **Star gags**
I viaggi dell'astronave Pifferus, di Jiga Melik e Argelo Pasquini. Collaborazione tecnica di Violetta Parodi. Realizzazione di Sergio Fedele. 58^a puntata
— **Chitarre!**
Programma di Augusto Veroni
— **Onda verde**
Radiouno per gli automobilisti
— **Combinazione suono**
Fatti musicali, opinioni, collegamenti e altre occasioni con Giorgio Battaglia, Stefano Battioni e Gabriella Campagni
Programma di Wolfgang Vaccaro
Da condurre: Guerlino Ranieri, da New York; Maurizio Baiata.
- 18,35 Caterina di Russia
Sceneggiato radiofonico di Eva Franchi 4^a puntata
Ricerche musicali di Paolo Terzi
Regia di Aldo Trionfo
- 19 GR 1 Sera
— **Onda verde**. Servizio del GR 1 in collaborazione con il 4212 dell'ACI
- 19,25 Ascolta, si fa sera
Rubrica religiosa a cura di Savino Bonito
- 19,30 Una storia del jazz
84^a puntata. I re del boogie woogie: Jimmy Van Der Beek e Clarence Lofton (1^a parte)
Programma di Fabrizio Venturini
Realizzazione di Piero Di Pasquale
- 20 Rassegna Premio Italia '80
di Olven Wymark
Traduzione di Betty Foà
Nina: Milla Vannucci; Gemma: Laura Belli; Lily: Anna Miserocchi; La donna poliziotto: Maria Grazia Antonini; Il poliziotto: Mario Bardella
Regia di Guglielmo Morandi. Realizz. effettuata negli Studi di Roma della Rai
- 20,48 Impressioni dal vero
Musiche ispirate alla natura a cura di Domenico De Paoli
- 21 GR 1 flash
- 21,03 **Onda verde**. Servizio del GR 1 in collaborazione con il 4212 dell'ACI
- 21,05 Premio 33
Programma con quiz sulla musica leggera di Giuseppe Barbieri e Stefano Mizzaa con Sara Di Nepi e Ugo Pleviani
Realizzazione di Luciano Pasquini
- 21,30 La clessidra
Opinioni a confronto. Programma a cura di Leo Birzoli e Franco Ripolli con la collaborazione di Nicoletta Picchio
- 22 Peccati musicali
Programma di Bruno Cagli (Replica)
- 22,25 **Onda verde - Sera**
Radiouno per gli automobilisti
- 22,30 Europa con noi: Piccola enigmistica europea
Programma di Stefano Maggolini e Franco Poletto con Roberto Chevalier, Violetta Chiarini, Enzo Guarini, Mariella

- 23 GR 1 flash - ultima edizione
- 23,03 **Onda verde**. Servizio del GR 1 in collaborazione con il 4212 dell'ACI
- 23,05 Oggi al Parlamento
— in diretta da Radiouno a cura di Gianni Bisacchi
La telefonata di Pietro Cimatti
- 23,28 Chiusura

RADIO DUE

- 6 I giorni
In diretta dagli Studi di Via Asiago in Roma con Giovanna Gigliozzi
Regia di Pierluigi Galluzzi. Programma a cura di Leda Zaccagnini. Dalle 8 alle 9,05 al n. (06) 36.11.844 si può telefonare per partecipare alla trasmissione
6,05 Titoli di GR 2 Radiomattino
6,06 I giorni
6,30 GR 2 Notizie
6,35 I giorni
7 Bollettino del mare
7,05 I giorni
7,20 Un minuto per te
a cura di Padre Gabriele Adani
7,30 GR 2 Radiomattino
7,55 Il GR 2 al - Giro d'Italia -
Fatti e personaggi della corsa a cura di Giacomo Santini
8 I giorni
8,30 GR 2 Radiomattino
8,45 I giorni
Al termine.
Radiodue presenta
Sintesi quotidiana dei nostri programmi proposta da Maddalena Kemery
- 9,05 Amori sbagliati
di Herold Troyer. Traduzione di Walter Mauro. Adattamento radiofonico di Genaro Pistilli. 3^a puntata
La narratrice: Silvana Lombardo; Carole: Silvia Monelli; Philippe: Guatiero Rizzi; Jean-Marc: Fabrizio Temperini; ed inoltre: Gian Coccimiglio, Edgar Devalle, Franco Vaccaro. Regia di Ernesto Cortese
Programma realizzato dal Centro di Produzione di Torino della Rai
- 9,30 GR 2 Notizie
- 9,32 Dalla Sala F di Roma
Radiodue 3131 (I parte)
Un programma d'intrattenimento in diretta. Gli ascoltatori che desiderano intervenire in trasmissione possono rivolgersi ai conduttori telefonando al 3131 (prefisso 06) indirizzo: 3131 - Via Asiago, 10 - Roma (00195). Regia di Vittorio Melloni.
10 Speciale GR 2
10,12 Radiodue 3131
- 11,30 GR 2 Notizie
- 11,32 Saint-Vincent: una canzone per la vostra estate
Voci e motivi in cerca di successo
Presenta Pier Maria Bologna
- 12,10 Trasmissioni regionali
- 12,30 GR 2 Radiogiorno
- 12,45 Corradoue
Controquiz a premi condotto da Corrado Testi e regia di Jacopo Rizzi
- 13,30 GR 2 Radiogiorno
- 13,41 Sound-Track
Musiche e cinema. Curiosità, informazioni, ricordi di vecchi e nuovi films e delle loro musiche in un programma presentato da Francesco Vairano. Regia di Franca Guerini
- 14 Trasmissioni regionali
- 15 Dalla Sala F di Roma
Radiodue 3131 (II parte)
Un programma d'intrattenimento in diretta. Gli ascoltatori che desiderano intervenire in trasmissione possono rivolgersi ai conduttori telefonando al 3131 (prefisso 06) indirizzo: 3131 - Via Asiago, 10 - Roma (00195). Regia di Daniele Carminati
15,30 GR 2 Economia
Medio delle valute. Bollettino del mare
15,42 Radiodue 3131

CODICI

giovedì

28 MAGGIO

TC-3 18.30-19.30 *Zeigler*

a cura di Gianni Bisiach
La telefonata di Pietro Cimatti
23,28 Chiusura

RADIOUE

RADIOUNO

- 6 Segnale orario
Onda verde
Radiouno per gli automobilisti.
La combinazione musicale
Curiosità e comunicazioni proposte da Claudio Novelli. Realizzazione di Salvatore Marino e Roberto Bernardi.
- 6,44 **Ieri al Parlamento**
- 6,54 **La combinazione musicale**
- 7 **GR 1** - prima edizione
— **Onda verde**, Servizio del GR 1 in collaborazione con il 4212 dell'ACI
- 7,15 **GR 1 lavoro**
- 7,25 **La combinazione musicale**
Radiouno per gli automobilisti.
- 8 **GR 1** - I fatti e le opinioni
— **Onda verde**, Servizio del GR 1 in collaborazione con il 4212 dell'ACI
- 8,30 **Edicola del GR 1**
- 8,40 **La combinazione musicale**
Radiouno per gli automobilisti.
- 9 Mario Carnevale conduce in studio **Radio anch'io '81** (I parte)
Un programma in diretta di Gianni Bisiach. Realizzazione di Clintia Paladini e Giancarlo Terribili.
Gli ascoltatori possono intervenire direttamente telefonando al n. (06) 36 06 514
- 10 **GR 1 flash**
- 10,03 **Onda verde**, Servizio del GR 1 in collaborazione con il 4212 dell'ACI
- 10,05 **Radio anch'io '81** (II parte)
- 10,55 **Onda verde**
Radiouno per gli automobilisti.
- 11 **Quattro Quarti**
Varietà giornaliero
Regia di Ruggero Winter. Programma realizzato dalla Sede regionale Rai per il Friuli-Venezia Giulia, in collaborazione con la Sede regionale Rai per la Liguria
- 12 **GR 1 flash**
- 12,03 **Onda verde**, Servizio del GR 1 in collaborazione con il 4212 dell'ACI
- 12,05 **Pulcinella amore mio**
Scritto e interpretato da Luigi De Filippo. Regia di Gennaro Magliulo. 9ª puntata. Realizzazione effettuata negli Studi della Rai di Napoli.
- 12,30 **Via Asiago Tenda**
Spettacolo con pubblico, oggi Milva e Edoardo De Angelis. Presenta Stefano Satta Flores con la partecipazione di Giorgio Bracardi. Regia di Fabio Braxile
- 13 **GR 1** - Il mondo alle 13
— **Onda verde**, Servizio del GR 1 in collaborazione con il 4212 dell'ACI
- 13,25 **La diligenza di Osvaldo Bevilacqua**
- 13,35 **Master**
di Enzo Decaro e Wolfgang Vaccaro, con Laura D'Angelo, Silvia Nebbia, Luca De Gennaro e tanti altri. Regie di Wolfgang Vaccaro
Nell'intervallo (ore 14): **GR 1 flash**
- 14,30 **Ieri l'altro**
Ragguagli in forma di spettacolo sul decennio ultimo trascorso con le parole testuali dette dai protagonisti e scritte da giornalisti. Programma di Adolfo Mori-coni. Regia di Giuseppe Neri
- 15 **GR 1 flash**
- 15,03 **Onda verde**, Servizio del GR 1 in collaborazione con il 4212 dell'ACI
- 15,05 **Errepiuno**
Radiopomeriggio di Lino Matti e Katia Sinò. Scelte musicali di Riccardo Mori. Regia di Arturo Morfino
Oggi, giovedì: il lavoro e la previdenza, di Gian Piero Batoni. Tel. (06) 34 41 44

- **Onda verde**
Radiouno per gli automobilisti.
Tra le 15,30 e le 16,30
Il Pool sportivo, in collaborazione con il GR 1, presenta:
64° Giro d'Italia
Organizzato dalla Gazzetta dello Sport 13ª tappa: Empoli-Montecatini Terme a cronometro individuale. Fasi finali e arrivo. Radiocronisti: Claudio Ferretti, Alfredo Provenzali, Giacomo Santini
- 16,30 **Diabolik e Eva Kant uniti nel bene e nel male**
Originale radiofonico di Lamberto Lambertini e Sergio Scappagnini liberamente tratto dal fumetto di Angela e Luciana Giussani, con Daniele Formica e Bianca Maria Vaglio. Regia di Lamberto Lambertini
- Scandalo al festival (2ª parte) -
Programma realizzato dalla Sede regionale Rai per la Campania
- 17 **GR 1 flash**
- 17,03 **Onda verde**, Servizio del GR 1 in collaborazione con il 4212 dell'ACI
- 17,05 **GR 1 Sport** presenta: **Ruotalaria**
Speciale sul 64° Giro d'Italia a cura di Claudio Ferretti, con Enzo Foglianese e Alfredo Provenzali
- 17,15 **Star gags**
I viaggi dell'astronave Piffurus, di Iga Melik e Angelo Pasquini. Collaborazione tecnica di Violetta Parodi. Realizzazione di Sergio Fedele. 59ª puntata
- 17,20 Dalla Sede regionale Rai per la Lombardia: **Blu Milano**
Un sorriso italiano sul mondo. Rotocalca di Diego Cugia, a cura di Maria Alberta Viviani con pagine di Carlo Massimo Anagni, Natalino Aspari, Cristiano Minellono, Diego Padrini, Umberto Simonetta. Regia di Luigi Beretta
Nell'intervallo (ore 18 circa):
Onda verde
Radiouno per gli automobilisti
- 18,35 **Cori del melodramma**
- 19 **GR 1 Sera**
— **Onda verde** Servizio del GR 1 in collaborazione con il 4212 dell'ACI
- 19,25 **Ascolta, si fa sera**
Rubrica religiosa a cura di Savino Bonitto
- 19,30 **Una storia del jazz**
55ª puntata: «I re del boogie-woogie: Jimmy Yancy e Clarence Lonon» (2ª parte) - Programma di Fabrizio Venturini. Realizzazione di Piero Di Pasquale
- 20 **Intervallo musicale**
- 20,13 Teatro a richiesta
Ingiunzione finale
Radiodramma di Claudio Novelli con Marcello Bartoli, Anita Laurenzi, Ludovica Modugno, Mario Scaccia. Regia di Claudio Novelli
- 21 **GR 1 flash**
- 21,03 **Onda verde**, Servizio del GR 1 in collaborazione con il 4212 dell'ACI
- 21,05 **Europa musicale '81**
Programma di Liliana Pannella con la collaborazione di giovani. Dibattiti, riflessioni, curiosità, inserti musicali.
- 21,52 **Asterisco musicale**
- 22 **Obiettivo Europa**
Colloqui trisettimanali su arte, cultura e spettacolo condotti da Giuseppe Luccico con Vittorio Giacci e Sergio Di Bella. Programma diretto da Dino De Palma
- 22,30 **Onda verde - Sera**
Radiouno per gli automobilisti.
- 22,35 **Musica ieri e domani**
con Renzo Nissim e Sergio Mancinelli
- 23 **GR 1 flash** - ultima edizione
- 23,03 **Onda verde**, Servizio del GR 1 in collaborazione con il 4212 dell'ACI
- 23,05 **Oggi al Parlamento**
— In diretta da Radiouno

- 6 **I giorni**
In diretta dagli Studi di Via Asiago in Roma con Giovanni Giogliozi.
Regia di Pierluigi Galluzzi. Programma a cura di Leda Zaccagnini. Dalle 6 alle 9,05 al n. (06) 36 11 844 si può telefonare per partecipare alla trasmissione.
6,05 Titoli di GR 2 Radiomattino
6,06 I giorni
6,30 GR 2 Notizie
6,35 I giorni
7 Bollettino del mare
7,05 I giorni
7,20 Un minuto per te
a cura di Padre Gabriele Adami
7,30 GR 2 Radiomattino
7,55 Il GR 2 al - Giro d'Italia -
Fatti e personaggi della corsa a cura di Giacomo Santini
8 I giorni
8,30 GR 2 Radiomattino
8,45 I giorni
Al termine
Radioue presenta
Sintesi quotidiana dei nostri programmi proposta da Maddalena Kémeny
- 9,05 **Amori sbagliati**
di Henry Troyat. Traduzione di Walter Mauro. Adattamento radiofonico di Gennaro Pistilli. 4ª puntata
Regia di Ernesto Cortese
Programma realizzato dal Centro di Produzione di Torino della Rai
- 9,30 **GR 2 Notizie**
- 9,32 Dalla Sala F di Roma
Radioue 3131 (I parte)
Un programma d'intrattenimento in diretta. Gli ascoltatori che desiderano intervenire in trasmissione possono rivolgersi ai conduttori telefonando al 3131 (prefisso 06). Indirizzo: 3131 - Via Asiago, 10 - Roma (00195). Regia di Vittorio Melloni
10 Speciale GR 2
10,12 Radioue 3131
- 11,30 **GR 2 Notizie**
- 11,32 **Saint-Vincent: una canzone per la vostra estate**
Voci e motivi in cerca di successo. Presenta Pier Maria Bologna
- 12,10 **Trasmissioni regionali**
- 12,30 **GR 2 Radiogiorno**
- 12,45 **Contatto radio**
Un programma di Fabrizio Centamori e Massimiliano Fasan
- 13,30 **GR 2 Radiogiorno**
- 13,41 **Sound-Track**
Musiche e cinema. Curiosità, informazioni, ricordi di vecchi e nuovi films e delle loro musiche in un programma presentato da Francesco Valrano. Regia di Franca Guerini
- 14 **Trasmissioni regionali**
- 15 Dalla Sala F di Roma
Radioue 3131 (II parte)
Un programma d'intrattenimento in diretta. Gli ascoltatori che desiderano intervenire in trasmissione possono rivolgersi ai conduttori telefonando al 3131 (prefisso 06). Indirizzo: 3131 - Via Asiago, 10 - Roma (00195). Regia di Daniele Carminati
15,30 GR 2 Economia
Media delle valute. Bollettino del mare
15,42 Radioue 3131
- 16,30 **GR 2 Notizie**
- 16,32 **Disco club**
Un appuntamento giornaliero con la «cosiddetta» musica leggera. In studio Armando Foà con Loredana Lipperini e Cesare De Robertis. Regia di Patrizia Uva
- 17,30 **GR 2 Notizie**
- 17,32 Esempi di spettacolo radiofonico. La Compagnia stabile di prosa di Messine diretta da Massimo Mollica presenta

TV9 19.15-20.15 Programmazione Zeigler

Mastro Don Gesualdo
Lettera integrale a più voci del romanzo di Giovanni Verga. Programma realizzato dal Centro di Produzione di Roma AI termine.

Le ore della musica
a cura di Laura Padellaro
Concerto Presenta Arturo Bonucci

18,30 GR 2 Notizie

18,32 In diretta dagli Studi di Via Asiago in Roma Anna Vinci vi propone

Eravamo il futuro
Una generazione di italiani si interroga. Regia di Paolo Filippini

19,30 GR 2 Radiosera

DIPARTIMENTO SCUOLA EDUCAZIONE Radioscuola
Un programma a cura di Francesco Fracassi e Adriana Martinielli. Consulenza di Laura Potorti e Giovanni Ruggieri. 22^a trasmissione: **Handicappati a scuola** (IV parte)
Per la corrispondenza: D.S.E. - Via Orazio, 21 - (00193) Roma

20,10 Spazio X
Spazi musicali per tutti i gusti e tutte le età affidati a Donatella Moretti e Laura Putti. Realizzazione di Massimo Tipladi

22 Milanonotte (II parte)
Idee, racconti, suggerimenti, interviste, musiche e sorrisi sino alla buonanotte. Al microfono Gino Negri
Un programma della Sede regionale per la Lombardia con la regia di Ugo Cameroni

22,20 Panorama parlamentare

22,30 GR 2 Radionotte
Bollettino del mare

22,55 Milanonotte (II parte)

23,29 Chiusura

RADIOTRE

Quotidiana Radiotre
La mattina di Radiotre in diretta dalle 6 alle 12 - gli appuntamenti:

6 Preludio
Musiche di Carl Philipp Emanuel Bach, Georg Friedrich Haendel, Jean-Philippe Rameau, Karl Stamitz

6,45 Giornale Radio Tre
Prime notizie del mattino. Notizie sindacali, tempo e strade (collegamento con l'ACI)

7 Concerto del mattino
Brani della musica di tutti i tempi proposti da Claudio Casini (I parte)
Samuel Scheidt: Paduana a quattro in re minore per tre flauti, violoncello e organo • Gioacchino Rossini: Sonata a quattro n. 5 in mi bemolle maggiore

7,25 Giornale Radio Tre

7,28 Prima pagina
I giornali del mattino letti e commentati da Paolo Panerai. Il giornalista resta in studio fino alle 8,30 per rispondere alle domande degli ascoltatori. Chiamate telefonate al 679 96 96 (prezzo 06)

8,30 Concerto del mattino (II parte)
Heitor Villa-Lobos: Quattro Choros (Suite popolare brasiliana) • Franz Schubert: Improvviso op. 142 n. 2 in fa bemolle maggiore • Improvviso op. 90 n. 2 in mi bemolle maggiore • Heinrich Schütz: Cinque Madrigali italiani op. 1 (N. 4:5-6-7-8) • Felix Mendelssohn-Bartholdy: Concerto in sol minore op. 25 per pianoforte e orchestra

9,45 Giornale Radio Tre
Se ne parla oggi

10 Noi, voi, loro donna
L'immagine riflessa periodici e quotidiani letti da Gabriella Turunarti. Gli ascoltatori possono intervenire telefonicamente al 679 96 96 (prezzo 06)

10,45 Concerto del mattino (III parte)
Karl Ditters: voci Dittori - Sinfonia concertante in re maggiore per viola, contrabbasso e orchestra d'archi (B. Spieler, contrabbasso; K. Schouten, violoncello) - Orchestra di Camera di Amsterdam diretta da André Rieu • Niccolò Paganini: Serenata in do maggiore per viola, violoncello e chitarra (Dino Asciolla, viola; Claus Känggesser, violoncello; Alirio

Diaz, chitarra) • Antonín Dvořák: Quartetto n. 5 in mi maggiore op. 80 per archi (Quartetto di Praga: Brodtslav Nováček e Karel Pribyl, violini; Lubomír Malý, viola; Jan Sirc, violoncello)

11,45 Giornale Radio Tre - flash

11,48 Succede in Italia
Fatti, personaggi e problemi della Regione, a cura di Gianfranco Ferrero. Tempo e strade (ACI)

12 Pomeriggio musicale
Opera, concerti, notizie e incontri a cura di Paolo Donati

Al microfono Mauro Mariani
La redazione: Karmen Glamuzina e Lucia Mazzone
Le rubriche oggi:
- Antologia operistica di Sandro Rinaldi e Michele Suzzo
- Ospite in studio: Paolo Montarsolo
- Cronache musicali
- Evoluzione del linguaggio musicale nel '900 di Vittorio Gelmetti
- Disco club di Olga Visentini
- Musica in Polonia da Chopin a Szymanowski di Nelly Gorska 44 puntata
- Nell'intervallo
13,45 Giornale Radio Tre

15,15 Giornale Radio Tre - flash

15,18 GR 3 Cultura
a cura di Marina Magaldi

15,30 Un certo discorso...
Conferenza musicale con Santeli con Roberto Carapellucci, Teresa De Santis, Giorgio Sala e Sabina Sacchi
- La viscosità dei suoni -

DIPARTIMENTO SCUOLA EDUCAZIONE

17 Fiabe per mamma e papà
Sceneggiatura di Sabina Manes e Rita Paris. Regia di Rosaura Giovannetti
7^a trasmissione: I musicanti di Bremen

17,30 Spazio Tre

Musica e attualità culturali presentate da Antonio Gnoli
La redazione: Marina Boni, Alessandro Cecchi Paone, Federica Starace
Nel corso del programma:
Erik Satie - Mercure: balletto in tre quadri (Orchestra de Paris diretta da Pierre Dervaux) • Antonio Totti: Trio in la maggiore per flauto, oboe e clavicembalo (Sheila Hodgkinson, oboe; Konrad Klemm, flauto; Hedda Jüli-Vignanelli, cembalo) • Johannes Brahms: Due canti op. 41 per voce, pianoforte e viola obbligata (Helen Watts, contralto; Cecil Aronowitz, viola; Geoffrey Parsons, pianoforte) • Georg Friedrich Haendel: Concerto n. 28 in la maggiore per orchestra a due cori (Konzertgruppe des Schola Cantorum Basiliensis diretta da August Wenzinger)

18,45 Giornale Radio Tre Europa '81
Settimanale europeo, a cura di Roland Renzoni del GR 3 e Luigi Vallente del Servizio Italiano della BBC

19,15 Spazio Tre (II parte)

Antonín Dvořák - Otello - Ouverture op. 93 (Orchestra Sinfonica della Radio Bavarese diretta da Rafael Kubelík) • Felix Mendelssohn-Bartholdy: Quartetto in mi bemolle maggiore op. 44 n. 3 per archi (Quartetto Bartholdy) • Wolfgang Amadeus Mozart: Concerto in sol maggiore K. 455 per flauto e orchestra (Società Aurele Nicolet Orchestra - Munchner Bach - diretta da Karl Richter)

20,45 Giornale Radio Tre
Note e corrispondenze sui fatti del giorno

21 Il marito disperato
Melodramma giocoso in tre atti di Giambattista Lorenzi. Revisione e rielaborazione di Terenzio Garoglio
Musica di Domenico Cimarosa
Gimondina: Emilia Ravaglia; Dorina: Maria Casula; Carbone: Rolando Panerai; Conte Faticchi: Walter Monachesi; Marchese Castagnacci: Leonardo Monreale; Eugenia: Graziella Scialti; Valerio: Genovese De Sica
Direttore Pierluigi Urbini
Orchestra - A. Scarlatti - di Napoli della Rai
Nella puntata:
- Ore 21,25 circa)

Rassegna delle riviste
Nicola Galleano: Storia
Ore 22,05 circa
Libri novità

23 da Bologna - Giampiero Cane presenta: **Il jazz**
Improvvisazione e creatività nella musica

23,40 Il racconto di mezzanotte

23,55 Giornale Radio Tre
Ultime notizie. Il libro di cui si parla
Chiusura

PROGRAMMI REGIONALI

Regioni a Statuto speciale

VALLE D'AOSTA • 12,10-12,30 La Voix de la Vallée; 1^o ed. • 14 Pomeriggio in Valle; • 14,30-15,15 L'Alpe d'Aoste
TRENTINO-ALTO ADIGE • 12,10-12,30 Rai Regione. Giornale radio del Trentino-Alto Adige • 14 Rai Regione. Giornale radio del Trentino-Alto Adige • 14,30 Pomeriggio in Valle • 15,15-15,30 Rai Regione. Cinema, teatro, arte in un programma di Piazza e Simonetti • 15,15-30 I magnifici dieci • 18,45 I codici: trentini • 19,15 Rai Regione. Giornale radio del Trentino-Alto Adige • 19,30-20 Le canzoni dei ricordi.

TRASMISIONI DE RUINEDA LADINA • 13,30-14 Notizie per i Ladins de la Dolomites • 19,05-19,15 I due cinghii di Sella

FRUII-VENEZIA GIULIA • 7,30-7,55 Rai Regione. Giornale radio del Friuli-Venezia Giulia • 11,56 Folk-studio • 12,15 I programmi regionali dell'Accademia • 12,35-13,15 Rai Regione. Giornale radio del Friuli-Venezia Giulia • 13,25 Nell'occhio dello spettacolo • 14,45-15 Rai Regione. Giornale radio del Friuli-Venezia Giulia • 19,35-19 Rai Regione. Giornale radio del Friuli-Venezia Giulia

15,30 L'ORA DELLA VENEZIA GIULIA • Trasmissione dedicata agli italiani di oltre frontiera - Almanacco. Notizie dall'Italia, dai territori, Cronache locali - Notizie sportive • 15,45 News in replica (Replica) • 16,15-16,30 Un quarto (Replica)

SARDEGNA • 7,15-7,20 Rai Regione. Giornale radio della Sardegna; 1^o ed. • 12,10 Rai Regione. Giornale radio della Sardegna; 2^a ed. • 12,30-13 Musica isana • 14 Rai Regione. Giornale radio della Sardegna; 3^a ed. • 14,30-15 Musica isana • 15,05-15,05 Pagina aperta, a cura della Redazione del GR. 19,30 in attesa di 19,45-20 Rai Regione. Giornale radio della Sardegna; 4^a ed.

SICILIA • 7,30-7,55 Rai Regione. Giornale radio della Sicilia; 1^a ed. • 12,10-12,30 Rai Regione. Giornale radio della Sicilia; 2^a ed. • 14,16-30 I libri. Lo spettacolo in Sicilia. Negli intervalli: ore 14,30 Rai Regione. Giornale radio della Sicilia; 3^a ed. • ore 16,15 Rai Regione. Giornale radio della Sicilia; 4^a ed.

Sender Bozen

• 6,45 Klingender Morgensgruss • 7,15 Nachrichten - Der Kommentar • 7,30 Musik und Information. Dazwischen: Gedanken zum Tag (7,50 ca.) • 8-8,30 Musik aus Wien • 9,30 Solistenparade • 10 Nachrichten • 10,05 Matinee • 10,30 Treffpunkt • 12-12,10 Nachrichten • 12,30 Mittagmagazin • 13 Nachrichten • 13,10 Werbung. Veranstaltungskalender • 13,15-13,40 Volkstümliche Sendungen des Aktuellen Dienstes. Eine Musiksendung für Kinder. Max Frey • Sinfonien von Joseph Haydn • 17 Nachrichten • 17,05 Wir senden für die Jugend. Der grosse Block • 17,30 Nachrichten • 17,45 Der grosse Zuckermeyer - Gerhart Hauptmann • 18,15 Chormusik • 18,40 Dichterstimmen aus Tirlo • 19 Der Sandmann, der ist da! • 19,30 Abend aktuell. Informationsabend des Aktuellen Dienstes. • 20 - Der legend Hof - Schauspiel in 4 Akten von Ludwig Anzengruber. Darsteller: Elda Furler - Paul Kofler - Luis Oberrauch - Otto Dellago - Maria Gerng - Anna Gerng - Fiora Hansper - Anna Gerng - Erna Guffler. Rechte: Erich Innerberger • 21,10 Musikalisches Cocktail • 21,57-22 Das Programm von morgen. Sendeschluss

Trst - v slovensčini

• 7 Poročila • 7,20 Dobro jutro po naše • 8 Kratkoporočja • 8,10 Iutrani almanah; Slovenska društva v Trstu in okolici; • 9 Glasbena matereja • 10 Kratka poročila in pregled tiska • 10,10 Radijski koncerti simfonije glasbenice • 11,30 Beležka • 11,35 Pabla orkestror • 12 Iz sveta umetnosti: Poslušajmo film (ponovitev) • 12,40 Melodije od vesporod • 13 Poročila • 13,40 Beležka • 14,10 Kratkoporočila • 14,10 Mladi pred mikrofonom, pripravila Kati Raunik • 14,45 Problemi slovenskega jezika, pripravila Martin Jenjvarik • 15 Glasbeni evjal • 16 Biologija - predložitev aktualne, pripravila Alenka Reblja (ponovitev) • 16,15 Jazz v Italiji • 17 Kratka poročila in kulturna kronika • 17,10 Mi in glasba: Deset abnomaških evjal • 18 Biologija - predložitev aktualne, pripravila G. Demšar • 18 Cetrkova srečanja • 18,30 Kulturne rubrike naših tednikov • 19 Poročila in jutranji spore

Il «Notturno Italiano» è pubblicato a pag. 143

venerdì

GR 3 14.30 - 15.30 2° cd.

29 MAGGIO TG 3 18.30 - 19.30

RADIOUNO

6 Segnale orario
Onda verde
 Radiouno per gli automobilisti:
La combinazione musicale
 Curiosità e comunicazioni proposte da Claudio Novelli. Realizzazione di Salvatore Marino e Roberto Bernardi.

6,44 Ieri al Parlamento

6,54 La combinazione musicale

7 GR 1 - prima edizione
 — **Onda verde.** Servizio del GR 1 in collaborazione con il 4212 dell'ACI

7,15 GR 1 lavoro

7,25 La combinazione musicale
 Radiouno per gli automobilisti

8 GR 1 - I fatti e le opinioni
 — **Onda verde.** Servizio del GR 1 in collaborazione con il 4212 dell'ACI

8,30 Edicola del GR 1

8,40 La combinazione musicale
 Radiouno per gli automobilisti

9 Mario Carnevale conduce in studio Radio anch'io '81 (I parte)
 Programma in diretta di Gianni Bisnach. Realizzazione di Cintia Paladini e Giancarlo Terribili.
 Gli ascoltatori possono intervenire direttamente telefonando al n. (06) 36 06 514

10 GR 1 flash

10,03 Onda verde. Servizio del GR 1 in collaborazione con il 4212 dell'ACI

10,05 Radio anch'io '81 (II parte)

10,55 Onda verde
 Radiouno per gli automobilisti

11 Quattro Quarti
 Varietà giornaliera Regia di Ruggero Winter. Programma realizzato dalla Sede regionale Rai per il Friuli-Venezia Giulia, in collaborazione con la Sede regionale Rai per la Liguria

12 GR 1 flash

12,03 Onda verde. Servizio del GR 1 in collaborazione con il 4212 dell'ACI

12,05 Quella volta che...
 Momenti, pensieri, stati d'animo di un "lui" e di una "lei".
 Programma di Maggiorini a Poletto 90 puntata: «La francesina»
 con: Cochi Ponzoni e Alessandra Scaramuzza. Regia di Paolo Foms

12,30 Via Asiago Tenda
 Spettacolo con pubblico: oggi Milva e Ettore De Angelis.
 Presenta Stefano Satta Flores con la partecipazione di Giorgio Bacardi. Regia di Fabio Brasile

13 GR 1 - Il mondo alle 13
 — **Onda verde.** Servizio del GR 1 in collaborazione con il 4212 dell'ACI

13,25 La diligenza di Osvaldo Bevilacqua

13,35 Master
 di Enzo Decaro e Wolfgang Vaccaro, con Laura D'Angelo, Silvia Nebbia, Luca De Gennaro e tanti altri.
 Regia di Wolfgang Vaccaro.
 Nell'intervallo (ora 14) **GR 1 flash**

14,30 DIPARTIMENTO SCUOLA EDUCAZIONE Guida all'ascolto della musica del '900
 Un programma di Daniela Palladini con la consulenza e la partecipazione di Giancarlo Schiaffini. Regia di Adriana Foti. 13ª puntata: «Lo swing: l'industria del jazz»

15 GR 1 flash

15,03 Onda verde. Servizio del GR 1 in collaborazione con il 4212 dell'ACI

16

15,05 Errepiuno
 Radiopomeriggio di Lino Matti e Katia Sino. Scelte musicali di Riccardo Mori. Regia di Arturo Morfino. Oggi, venerdì: la scienza e la tecnica, di Alfredo Silvestri. Telefono (06) 34 41 44

— **Onda verde**
 Radiouno per gli automobilisti
 Tra le 15,15 e le 16,45
 Il Pool sportivo, in collaborazione con il GR 1, presenta

64° Giro d'Italia
 Organizzato dalla Gazzetta dello Sport 144 tappa: Montecatini Terme-Salsomaggiore Terme. Fasi finali e arrivo.
 Radiocronisti: Claudio Ferretti, Alfredo Provenzali, Giacomo Santini

16,30 Fonosfera
 Segmenti, percorsi e dinamiche sonore
 a una proposta di laboratorio, a cura di Armando Adolgo e Pinotto Fava.
 - Situazione in corso, vene della musica, scacchi e analisi del sangue - di Armando Adolgo

17 GR 1 flash

17,03 Onda verde. Servizio del GR 1 in collaborazione con il 4212 dell'ACI

17,05 GR 1 Sport presenta: Ruotalibera
 Speciale sul 64° Giro d'Italia a cura di Claudio Ferretti, con Enzo Foglianese ed Alfredo Provenzali.

17,15 Patchwork
 Oggi:

— **Star gags**
 I viaggi dell'astronave Periferus di Iga Melik e Angelo Pasquini. Collaborazione tecnica di Violato Parodi. Realizzazione di Sergio Fedele. 60ª puntata
 — **Schreiber: il grande presidente**
 Libro adattamento di Edoele Bellarino, Giovanna Cairo e Luciano Torrelli sul pretesto di una conferenza psicoanalitica. Seconda parte (Replica)
 — **Onda verde**
 Radiouno per gli automobilisti
 — **Combinazione suono**
 con: Giorgio Battaglia, Stefano Battioni e Gabriella Campenni. Programma di Wolfgang Vaccaro. Da Londra: Gualberto Ranieri, da New York: Maurizio Beata

18,35 Caterina di Russia
 Sceneggiato radiofonico di Eva Franchi 5ª puntata

Interpreti in ordine di entrata: Proscovia Vladislavova Vera Venturini. La granduchessa Caterina: Barbara Veimorin, L'imperatrice Elisabetta: Anna Miserocchi, Il cancelliere: Bestuzev Piero D'Iorio; Conte Sergej Saltycov: Antonio Francioni; Principe Naryskin: Luigi Montini; Il granduca Pietro: Aldo Reggiani; Conte Gillingberg: Carlo Alighiero.
 Ricerche musicali di Paolo Terzi. Regia di Aldo Trionfi

19 GR 1 Sera
 — **Onda verde.** Servizio del GR 1 in collaborazione con il 4212 dell'ACI

19,25 Ascolta, si fa sera
 Rubrica religiosa a cura di Savino Bonito

19,30 Una storia del jazz
 86ª puntata: «I ra del boogie-woogie: Pete Johnson, Albert Ammons e Meade L. Lewis (1ª parte)»
 Programma di Fabrizio Venturini. Realizzazione di Piero Di Pasquale

20 La giostra
 Cultura e società. Programma a cura di Leo Birzoli e Gilberto Visintin

21 GR 1 flash

21,03 Onda verde. Servizio del GR 1 in collaborazione con il 4212 dell'ACI

21,05 Dall'Auditorium della Rai di Torino Stagione Sinfonica Pubblica di Primavera 1981
 Concerto sinfonico diretto da Karl Martin Jean-Philippe Rameau: Hippolyte et Aricie. Prima e Seconda Suite ♦ Girolamo Arigo: Solarium ♦ Mario Zaffred: Sinfonia n. 8 ♦ Igor Stravinsky: Le Chant du rossignol; poema sinfonico
 Orchestra Sinfonica di Torino della Rai

Nell'intervallo:
 — **Antologia poetica di tutti i tempi**
 Programma di Bruno Cagli con Anna Miserocchi e Dario Penne
 — **Onda verde - Sera**
 Radiouno per gli automobilisti

23 GR 1 flash - ultima edizione

23,03 Onda verde. Servizio del GR 1 in collaborazione con il 4212 dell'ACI

23,05 Oggi al Parlamento
 — In diretta da Radiouno a cura di Gianni Bisnach
La telefonata di Pietro Cimatti

23,28 Chiusura

RADIODUE

6 I giorni
 In diretta dagli Studi di Via Asiago in Roma con Giovanni Gligozzi.
 Regia di Pierluigi Galluzzi. Programma a cura di Leda Zaccagnini. Dalle 6 alle 9,05 al n. (06) 36 11 844 si può telefonare per partecipare alla trasmissione

6,05 Titoli di GR 2 Radiomattino

6,06 I giorni

6,30 GR 2 Notizie

6,35 I giorni

7 Bollettino del mare

7,05 I giorni

7,20 Un minuto per te
 a cura di Padre Gabriele Adami

7,30 GR 2 Radiomattino

7,55 Il GR 2 al G - Giro d'Italia -
 Fatti e personaggi della corsa, a cura di Giacomo Santini

8 I giorni

8,30 GR 2 Radiomattino

8,45 I giorni
 Al termine: Radiodue presenta
 Sintesi quotidiana dei nostri programmi proposta da Maddalena Kemeny

9,05 Amori sbagliati
 di Henry Fayot. Traduzione di Walter Mauro. Adattamento radiofonico di Gianroberto Pirelli. 5ª puntata. Regia di Ernesto Cortese. Programma realizzato dal Centro di Produzione di Torino della Rai

9,30 GR 2 Notizie

9,32 Dalla Sala F di Roma Radiodue 3131 (I parte)
 Un programma d'intrattenimento in diretta. Gli ascoltatori che desiderano intervenire in trasmissione possono rivolgersi ai conduttori telefonando al 3131 (prefisso 06). Indirizzo: 3131 - Via Asiago, 10 - Roma (00195). Regia di Vittorio Melloni

10 Speciale GR 2

10,12 Radiodue 3131

11,30 GR 2 Notizie

11,32 Saint-Vincent: una canzone per la vostra estate
 Voci e motivi in cerca di successo. Presenta Pier Maria Boagna

12,10 Trasmissioni regionali

12,30 GR 2 Radiogiorno

12,45 Hit Parade
 Presenta Antonio De Robertis

13,30 GR 2 Radiogiorno

13,41 Sound-Track
 Musiche e cinema. Curiosità, informazioni, ricordi di vecchi e nuovi film e delle loro musiche in un programma presentato da Francesco Valironi. Regia di Franca Guerini

14 Trasmissioni regionali

15 Dalla Sala F di Roma Radiodue 3131 (II parte)
 Un programma d'intrattenimento in diretta. Gli ascoltatori che desiderano intervenire in trasmissione possono rivolgersi ai conduttori telefonando al 3131 (prefisso 06). Indirizzo: 3131 - Via Asiago, 10 - Roma (00195). Regia di Daniele Carminati

15,30 GR 2 Economia
 Media delle valute. Bollettino del mare
15,42 Radiodue 3131

16,30 GR 2 Notizie

16,32 Disco club
 Un appuntamento giornaliero con la cosiddetta «musica leggera» in studio Arnoldo Fabi con Loredana Liparini, Piero Cesare De Robertis, Regia di Patrizia Uva

17,30 GR 2 Notizie

17,32 Esempi di spettacolo radiofonico
 La Compagnia stabile di prosa di Messina diretta da Massimo Mollica presenta **Maestro Don Gesualdo**
 Lettura integrale a più voci del romanzo di Giovanni Verga. Programma realizzato dal Centro di Produzione di Roma
 Al termine **Le ore della musica**
 Un programma di Laura Padellaro i dischi della musica classica: indispensabili per noi

18,30 GR 2 Notizie

18,32 Stefano Reggiani presenta Moulin Rouge
 Immagini di Parigi fra canzoni e costume. Un programma della Sede regionale per il Piemonte

19 Pianeta Canada

da Leonard Cohen a Bruce Cockburn. Un programma della Sede regionale per il Lazio a cura di Massimo Forleo

19,30 GR 2 Radiosera

19,50 Speciale GR 2 Cultura

19,57 Spazio X

Spazi musicali per tutti i gusti e tutte le età affidati a Barbara Marchand, Donatella Moretti e Aureo Putti. Realizzazione di Massimo Tipladi

22 Milanotte (I parte)

Idee, racconti, suggerimenti, interviste, musiche e sorrisi sino alla buonotte. Al microfono Gigi Negri. Un programma della Sede regionale per la Lombardia con la regia di Ugo Cameroni

22,20 Panorama parlamentare

22,30 GR 2 Radionotte Bollettino del mare

22,50 Milanotte (II parte)

23,29 Chiusura

RADIOTRE

Quotidiana Radiotre

La mattina di Radiotre in diretta dalle 6 alle 12 (gli appuntamenti).

6 Preludio

Musiche di Luigi Boccherini, Michelangelo Rossi, Andrea Gabrieli, Alessandro Stradella

6,45 Giornale Radio Tre

Prime notizie del mattino. Tempo e strade (collegamento con l'ACI)

6,55 Concerto del mattino

Branî della musica di tutti i tempi proposti da Claudio Casini (I parte)

Francisco Yárraga, Estudio de tremolo - Recuerdos de Alhambra • Jean-Baptiste Lœillet, Sonata in fa maggiore per flauto e continuo • Johann Stamitz, Sinfonia in re maggiore op. 3 n. 2

7,25 Giornale Radio Tre

7,28 Prima pagina

I giornali del mattino letti e commentati da Paolo Panerai. Il giornalista resta in studio fino alle 8,30 per rispondere alle domande degli ascoltatori che possono telefonare al 679 66 66 (prefisso 06)

8,30 Concerto del mattino (II parte)

Wolfgang Amadeus Mozart: Ein musikalischer Spess in fa maggiore K. 522 per due violini, viola di corni e contrabbasso (Strumentisti della «Muncher Nett») • Samuel Scheidt: Bergamasca (Vignale Bradford Tracey) • Franz Joseph Haydn: «Missa Sinfonica» in si bemolle maggiore per soli, coro e orchestra • Schopfung's Messe • (April Cantelo, soprano; Helen Waits, contralto; Robert Tear, tenore; Forbes Robinson, basso - Academy of St. Martin-in-the-Fields - e Coro St. John's College di Cambridge diretti da George Gust)

9,45 Giornale Radio Tre Se ne parla oggi.

10 Noi, voi, loro donna

L'immagine riflessa: periodici e quotidiani letti da Gabriella Turnerari. Gli ascoltatori possono intervenire telefonando al 679 66 66 (prefisso 06)

10,45 Concerto del mattino (III parte)

Claude Debussy, Sonata in re minore n. 1 per violoncello e pianoforte (Lules Eskin, violoncello) • Michael Tilson Thomas, pianoforte) • Benjamin Britten: Suite per arpa op. 83 (Solisti Osian Elias) • Giovanni Battista Viotti: Concerto n. 22 in la minore per violino e orchestra (Solisti Salvatore Accardo - Orchestra - Alessandro Scarlatti - di Napoli della Rai diretta da Salvatore Accardo)

11,45 Giornale Radio Tre - flash

11,48 Succede in Italia
 Fatti, personaggi e problemi della Regione a cura di Gianfranco Ferroni. Tempo e strade (ACI)

12 Pomeriggio musicale

Opere, concerti, musiche e incontri a cura di Paolo Donati
 Al microfono Mauro Mariani
 La redazione: Karmen Glamuzina e Lucia Marone. Le rubriche oggi:
 - Antologia operistica di Sandro Rinaldi e Michele Suozzo
 - Opere in studio: Paolo Montarsolo (concerto musicale)
 - Libri nuovi: di Paolo Donati
 - Musica in Polonia da Chopin a Szimankowski, di Nelly Gorska. Si puntate ad un'intervista

13,45 Giornale Radio Tre

15,15 Giornale Radio Tre - flash

15,18 GR 3 Cultura

a cura di Marina Magaldi

15,30 Un certo discorso...
 a cura di Pasquale Santoli con Roberto Carapellucci, Teresa De Santis, Giorgio Sala e Sabina Sacchi
 - Dei visitatori di riguardo -

17 Spazio Tre

Musica e attualità culturali presentate da Antonio Gnoli. La redazione: Marina Boni, Cassandro Cecchi Paone, Federico Starace. Nel corso del programma:
 - Niels Gade - Ossian - Ouverture op. 1
 (Orchestra Sinfonica Reale Danese, diretti da Johan Hye-Knudsen) • Paul Dukak, Variations, Interlude ed Final su un tema di Rameau (Pianista Annie D'Arco) • Henry Purcell, Ciaccona in sol minore
 (Orchestra di Camera - Jean-François Paillard - diretta da Jean-François Paillard) • Vaclav Tomascek Tre Lieder su testo di Wolfgang Goethe (Hermann Prey, baritono, Leonard Hokanson, pianoforte) • Igor Strawinsky «Pulcinella», suite dal balletto su musiche di Giovanni Battista Pergolesi (Orchestra de la Suisse Romande diretta da Ernest Ansermet)

18,45 Giornale Radio Tre

19 In collegamento diretto con l'Auditorium della Rai
I Concerti di Napoli

Stagione Sinfonica Pubblica della Rai 1981
 Direttore Franco Caracciolo
 Clavicembalista Maria Delle Cave
 Violinista Giuseppe Prencipe
 Johann Sebastian Bach: Concerto n. 5 in la minore per clavicembalo e archi • Concerto in la minore per violino e orchestra - Concerto in mi maggiore per violino e orchestra - Suite (Ouverture) n. 3 in re maggiore
 Orchestra - Alessandro Scarlatti - di Napoli della Rai
 Nell'intervista (ore 19,50 circa):
 I servizi di Spazio Tre

20,35 Libri novità

20,45 Giornale Radio Tre

Note e corrispondenze sui fatti del giorno

21 Nuove musiche

Aggiornamenti e riletture di Franco Pulcinella Lombardi: Requiescat • Giacomo Manzoni: Studio 2 (Orchestra Sinfonica di Milano della Rai diretta da Gianluigi Gelmetti)
 Partecipa Luca Lombardi

21,30 Spazio Tre Opinione

Interventi, confronti, dibattiti

22 Enzo Restagno: Béla Bartók nel centenario della nascita

X trasmissione - Ancora il folklore -

23 da Bologna - Giampiero Cane presenta **Il jazz**

improvvisazione e creatività nella musica

23,40 Il racconto di mezzanotte

23,55 Giornale Radio Tre

Ultime notizie il libro di cui si parla. Chiusura.

PROGRAMMI REGIONALI

Regioni a Statuto speciale

VALLE D'AOSTA • 12,10-12,30 La Voix de la Vallée; 1° ed. • 14 Pomeriggio in Valle • 14,30-15 La Voix de la Vallée; 2° ed.
TRENTINO-ALTO ADIGE • 12,10-12,30 Rai Regione. Giornale radio del Trentino-Alto Adige • 14 Rai Regione. Giornale radio del Trentino-Alto Adige • 14,30-15,30 Strips n. 2 • 18,45 Spazio aperto • 19,15 Rai Regione. Giornale radio del Trentino-Alto Adige • 19,30-20 Prisma spazio aperto

TRASIMONSI DI RUINEDA LADINA • 13,30-14 Nubele paron, 15 Nubele di la Dolomites • 19,05-19,15 Dal crepes di Sella

FRUIUVENEZIA GIULIA • 7,30-7,55 Rai Regione. Giornale radio del Friuli-Venezia Giulia • 11,50 Giornale radio del Friuli-Venezia Giulia • 12,35 Spazio aperto • 14,45-15 Rai Regione. Giornale radio del Friuli-Venezia Giulia • 18,35-19 Rai Regione. Giornale radio del Friuli-Venezia Giulia
15,30 L'ORA DELLA VENEZIA GIULIA
 Trasmissione dedicate agli italiani d'oltre frontiera. Almanacco - Notizie dall'Italia e dall'estero. Cronache locali - Notizie sportive • 15,45 Gianastro (Replica) • 16,15-16,30 Un quarto (Replica)

SARDEGNA • 7,15-7,20 Rai Regione. Giornale radio della Sardegna; 1° ed. • 11,30 Messaggio da forze cosciane (I) • 12,10 Rai Regione. Giornale radio della Sardegna; 2° ed. • 12,30-13 Messaggio da forze cosciane (II) • 14 Rai Regione. Giornale radio della Sardegna; 3° ed. • 14,30-15 S'imperierae; la malaria in Sardegna • 15,05-16,05 I concerti di Radio Cagliari • 19,30 in attesa di • 19,45 Rai Regione. Giornale radio della Sardegna; 4° ed. • 20,20-30 L'isola dei contrasti

SICILIA • 7,30-7,55 Rai Regione. Giornale radio della Sicilia; 1° ed. • 12,10-12,30 Rai Regione. Giornale radio della Sicilia; 2° ed. • 12,30-13 Conversando a tu per tu. La Chiesa a Palermo. Negli intervalli: ore 14,30 Rai Regione. Giornale radio della Sicilia; 3° ed. • ore 16,15 Rai Regione. Giornale radio della Sicilia; 4° ed.

Sender Bozen

• 6,45 Klingender Morgenruss • 7 Italianische im Alltag • 7,15 Nachrichten - Der Kommentar • 7,30 Musik und Information, Das wackere Gedanken zum Tag (7,50 ca.) • 8-8,30 Filmmusik • 9,30 Country & Western • 10 Nachrichten • 10,05 Musik für Streicher • 10,15 Morgenmusik für die Anfänger • 10,45 Auf teichor, 12,12-12,10 Nachrichten • 12,30 Mittagmagazin • 13 Nachrichten • 13,10 Werbung - Veranstaltungs-kalender - Zorben und Urvakule - 13,15 Werbung - Für unsere Kleinen - N. Der furchtbarste Drache Das Nusraufleben • 17 Nachrichten • 17,05 Wir senden für die Jugend. Meisterwerke der klassischen Zorben - Urvakule - 17,30 Werbung - Barbara Frischmuth: «Entzug» - Menekel der zartlichen Art • 18,15 Volkstümliche Klänge • 18,45 Lebensräume und Lebensgemeinschaften - Zorben - Urvakule - 19,15 Werbung - Sandmann, der ist da! • 19,30 Abend aktuell. Eine Informationssendung des Aktuellen Dienstes • 20 Abendstudio gestaltet von Heinz Degle und Josef Lanz • 21,51-22 Das Programm vom morgen. Sendeschluss

Trst - v slovenshni

• 7 Poročila • 7,20 Dobro jutro po naše • 8 Kratka poročila • 8,10 Jutrino almanah: Mednarodno invidio • 9 Glasbeni glas • 10 Kratka poročila in predigla lista • 10,10 Radijski koncert: Za ljubitelje operne glasbe • 11 Oddaja za srednje šole • 11,30 Beležka • 11,50 Radijski koncert: Urvakule • 12,10-12,10, 12,30 Melodije od vesepoved • 13 Poročila • 13,20 Zorbovska glasba: Srečanje pevskih zborov - Fimucelli 31. januarja letos: zbor - Lorenzo Perosi - Fimucelli 31. januarja Montiglio • 13,35 Instrumentalni solisti • 14 Kratka poročila • 14,10 Otrški kotiček: Kje je napaka v pripravi! Ver - 14,30 Roma v naslovjuh (John Galway) • 15,10 Tomi vjestisen - 7. del. Prevod: Oton Zupančič, dramaturgizacija in režija: Marjana Prepeluh. Radijski oratorij • 15,15 Doba koncertov • 16 Prejšnje razmera • Burka v enem dejanju. Ki jo je napisal John Nestroy, prevedel Mirko Javornik. Izvedba: Radijski oder • 16,40 Orkestrski zbor • 17 Kratka poročila in kulturna besedila • 17,10 Mi in glasbeni • 18 Kulturni dogodki • 18,30 Priljubljeni motivi, vmes: 18,40 Slovenska mena naših krajev, spise Pavle Merku • 19 Poročila in jutrišnj spored

Il «Notturno Italiano» è pubblicato a pag. 143

GR3 14.30-15 2° ed.

TG3 18.30-19.30

- 6 Segnale orario
Onda verde
Radiofono per gli automobilisti:
La combinazione musicale
Curiosità e comunicazioni proposte da Claudio Novelli. Realizzazione di Salvatore Marino e Roberto Bernardi
- 6,44 **Ieri al Parlamento**
- 6,54 **La combinazione musicale**
- 7 **GR 1 - prima edizione**
— **Onda verde**. Servizio del GR 1 in collaborazione con il 4212 dell'ACI
- 7,15 **Qui parla il Sud**
- 7,25 **La combinazione musicale**
Radiofono per gli automobilisti
- 8 **GR 1 - i fatti e le opinioni**
— **Onda verde**. Servizio del GR 1 in collaborazione con il 4212 dell'ACI
- 8,30 **Edicola del GR 1**
- 8,40 **La combinazione musicale**
Radiofono per gli automobilisti
- 9 **Week-end**
Notizie, cronotizie turistiche, musica popolare, tempo occupato, sagre, fiere e mercati. Varietà radiofonica di Ovestro Bevilacqua e Sandro Leoni
Regia di Giandomenico Curi
— **Onda verde**
Radiofono per gli automobilisti
- 10 **GR 1 flash**
- 10,03 **Onda verde**. Servizio del GR 1 in collaborazione con il 4212 dell'ACI
- 10,05 **Black-out**
Programma di Luciano Salce, Italo Terzoli ed Enrico Valme (Replica)
- 10,48 **Mina presenta**
Incontri musicali del mio tipo
Testi di Nino Bonomo
Programma di Dino De Palma
- 11,30 **Cinecittà**
Vetrina d'arte, curiosità e attualità del cinema di Gigliola Fantoni. Realizzazione di Paola Peretti
- 12 **GR 1 flash**
- 12,03 **Onda verde**. Servizio del GR 1 in collaborazione con il 4212 dell'ACI
- 12,05 **Giardino d'inverno**
Divagazioni umoristiche di Guido Leoni
Regia di Michele Galisferi
- 12,30 **Cronaca di un delitto**
- La rabbia che uccide -
Programma di Giulietta Rovera
Regia di Ernesto Cortese. Realizzazione effettuata negli Studi della Rai di Torino
- 13 **GR 1 - il mondo alle 13**
— **Onda verde**. Servizio del GR 1 in collaborazione con il 4212 dell'ACI
— **Estrazioni del Lotto**
- 13,30 **Ironic alias Ernesto Bassignano**
- 14 **GR 1 flash**
- 14,03 **Persone nel tempo: incontri di - Voi e io -**
Settimanale di attualità culturale, politica e di costume. Programma a cura di Enrico Moratti e Romolo Runcini
- 15 **GR 1 flash**
- 15,03 **Onda verde**. Servizio del GR 1 in collaborazione con il 4212 dell'ACI
- 15,05 **Radiotaxi**
Giocato di Luciana Lanzarotti con Enzo Guarni. Regia di Paolo Leone
Tra le 15,20 e le 16,30
Il Pool sportivo, in collaborazione con il GR 1, presenta: **64° Giro d'Italia**
Organizzato dalla Gazzetta dello Sport 15ª tappa: Tabiano Terme-Pavia
Arrivo. Radiocronisti: Claudio Ferretti, Alfredo Provenzani, Giacomo Santini

- 16 **Canzoni italiane**
- 16,30 **Noi come voi**
Programma di Laura Pennisi, Pelizzola ed Elisabetta Torce con la collaborazione di Anna Maria Chiavola, a cura di Maria Rita Ruzzi
- 17 **GR 1 flash**
- 17,03 **Onda verde**. Servizio del GR 1 in collaborazione con il 4212 dell'ACI
- 17,05 **GR 1 Sport presenta: Ruotalibera**
Speciale sul 64° Giro d'Italia a cura di Claudio Ferretti, con Enzo Foglianesi ed Alfredo Provenzani.
- 17,15 **Dottore, buonasera**
Divagazioni e attualità mediche di Luciano Sterpellone. In studio Anna Maria Greci e Gabriella Piani. Realizzazione di Sergio Fedele
- 17,40 **Tonino Ruscitto presenta**
Globetrotter
Viaggio nel mondo del 33 e 45 giri
- 18,30 **Obiettivo Europa**
Colloqui interdisciplinari su arte, cultura e spettacolo condotti da Giuseppe Liuccio con Bruno D'Alessandro, Silvana Gaudio e Vittorio Giacci. Programma diretto da Dino De Palma
- 19 **GR 1 Sera**
— **Onda verde**. Servizio del GR 1 in collaborazione con il 4212 dell'ACI
- 19,25 **Ascolta, si fa sera**
Rubrica religiosa a cura di Savino Bonito
- 19,30 **Una storia del jazz**
8ª puntata - re del boogie-woogie: Pete Johnson, Albert Ammons e Meade L. Lewis (2ª parte) -
Programma di Fabrizio Venturini
Realizzazione di Piero Di Pasquale
- 20 **Pinocchio Pinocchieri e Pinocchigli**
Programma di Roberto Veller
Regia di Marco Gagliardo
- 20,30 **Ribalta aperta**
ovvero fin dicitori, imitatori, fantasisti,umoristi, poeti, macchietti, cercasi
Programma a cura di Paolo Leone
- 20,45 **La freccia di Cupido**
Storie della poesia d'amore
Programma di Elena Amato
Regia di Marcello Sartarelli
- 21 **GR 1 flash**
- 21,03 **Onda verde**. Servizio del GR 1 in collaborazione con il 4212 dell'ACI
- 21,05 **Musica per la Belle-Epoque**
Editori a opere nell'Italia umbertina
Programma di Bruno Traversetti
9ª puntata - Il galleso e la piazza: le due anime della grande canzone napoletana -
- 21,30 **Check-up per un VIP**
ovvero - anche i Grandi si ammalano -
Oggi: Giacomo Puccini
Programma di Lucio Lironi e Luciano Sterpellone
con: Pietro Baldini, Vittorio Battarra, Sara Di Nepi, Mario Erpicchini, Giorgio Favretto, Mariella Montemurri, Alberto Rossatti
Regia di Lucio Lironi (Replica)
- 22 **Diverimento musicale**
Il buffo, il grottesco, la caricatura nella musica a serie -
Programma di Diana Petch
- 22,30 **Onda verde - Sera (Autoradio)**
Attualità, notizie, curiosità e musica sull'automobile e sugli automobilisti
Programma di Pasquale Balsamo e Lucio De Sanctis con la collaborazione di Paola Cacianti e Valeria Papetti
Presentano Gabriella Armeni, Maria Grazia Frasca e Alberto Bianchi
Realizzazione di Luciano Pasquini
- 23 **GR 1 flash - ultima edizione**
- 23,03 **Onda verde**. Servizio del GR 1 in collaborazione con il 4212 dell'ACI
- 23,05 **In diretta da Radiouno**
Lunedì 30 maggio 1983
La telefonata di Pietro Cimatti
- 23,28 **Chiusura**

- 6 **Il mattino ha l'oro in bocca**
Colonna musicale e letture di Vanna Polverosi; Testi di Vittorio Cravetto
Coordinamento di Roy Mitiga
Realizzazione di Massimo Tipaldi
- 6,05 **Titoli di GR 2 Radiomattino**
- 6,06 **Il mattino ha l'oro in bocca**
- 6,30 **GR 2 Notizie**
- 6,35 **Il mattino ha l'oro in bocca**
- 7 **Bollettino del mare**
- 7,05 **Il mattino ha l'oro in bocca**
- 7,30 **GR 2 Radiomattino**
- 7,55 **Il GR 2 al - Giro d'Italia -**
Fatti e personaggi della corsa, a cura di Giacomo Santini
- 8 **Il mattino ha l'oro in bocca**
- 8,24 **La Redazione sportiva del GR 2**, in collaborazione con Radioude, presenta
- Giocate con noi: 1 X 2 alla Radio**
- 8,30 **GR 2 Radiomattino**
- 8,45 **Il mattino ha l'oro in bocca**
Al termine: **Radioude presenta**
Sintesi quotidiana dei nostri programmi proposta da Maddalena Kemeny
- 9,05 **Amori sbagliati**
di Henry Troyat. Traduzione di Walter Mauro. Adattamento radiofonico di Genere Pistilli. 9ª puntata
Regia di Ernesto Cortese
Programma realizzato dal Centro di Produzione di Torino della Rai
- 9,30 **GR 2 Notizie**
- 9,32 **Dalla Sede di Firenze**
La famiglia dell'anno
Gara tra «famiglie» regionali: ideata e condotta da Silvio Gighi con il concorso delle 21 Sedi regionali della Rai
Programma a cura di Luisa Maestrini
Regia di Giorgio Ciarpaglini
- 10 Speciale GR 2**
- 10,12 La famiglia dell'anno**
- 11 **Long Playing Hit**
Presenta Anna Pettinelli
Nell'intervallo (ore 11,30):
GR 2 Notizie
- 12,10 **Trasmissioni regionali**
- 12,30 **GR 2 Radiogiorno**
- 12,45 **Contatto radio**
Un programma di Fabrizio Centomani e Massimiliano Fasan
- 13,30 **GR 2 Radiogiorno**
- 13,41 **Sound-Track**
Musiche e cinema
Curiosità, informazioni, ricordi di vecchi e nuovi film e delle loro musiche in un programma presentato da Francesco Varrano. Regia di Franca Guerini
- 14 **Trasmissioni regionali**
- 15 **La Sede regionale per il Friuli-Venezia Giulia presenta**
Un abate nei giardini di Vienna: Pietro Metastasio
Originale radiofonico in tredici puntate
Regia di Ugo Amodeo
- 15,30 **GR 2 Economia** Bollettino del mare
- 15,42 **Hit Parade**
Presenta Antonio De Robertis (Replica)
- 16,30 **GR 2 Notizie**
- 16,32 **Estrazioni del Lotto**
- 16,37 **Speciale GR 2 Agricoltura**
- 17,02 **Gli interrogativi non finiscono mai**
Interviste di ogni tipo di Paolo Padula
Consulenza scientifica di Giuseppe Titti
- 17,30 **GR 2 Notizie**
- 17,32 **Invito a Teatro: Vivere come porci**
di John Arden. Traduzione di Paola Ojetti
Il funzionario dell'ufficio alloggi: Ferdinando Cajati; Rosie; Germana Monteverdi; Sally; Anna; Rose Garatti; Rachel; Gabriella Giacobbe; Il Barba; Ivo Garrani; Col: Mario Mariani; La signora Jackson; Edla Soliani; Doreen Jackson; Serenella Spaziani; Il signor Jackson; Gastone Bartolucci; Boccione; Glauco Onorato; Vecchia Cornacchia; Cesarina Gheraldi; Tromboncino;

RAI REGIONI

a Statuto ordinario

Piemonte

Domenica: 14-14.30 Rai Regione
Giornale radio del Piemonte: edizione della domenica.
Feriali: 12.10-12.30 Rai Regione
Giornale radio del Piemonte: 1° ed.
14 Programmi vari, 14.30-15 Rai Regione
Giornale radio del Piemonte: 2° ed.

Lombardia

Domenica: 14-14.30 Rai Regione
Giornale radio della Lombardia: edizione della domenica.
Feriali: 12.10-12.30 Rai Regione
Giornale radio della Lombardia: 1° ed.
14-15 - Noi in Lombardia - con Rai Regione
Giornale radio della Lombardia: 2° ed.

Veneto

Domenica: 14-14.30 Rai Regione
Giornale radio del Veneto: edizione della domenica.
Feriali: 12.10-12.30 Rai Regione
Giornale radio del Veneto: 1° ed.
14 Programmi vari, 14.30-15 Rai Regione
Giornale radio del Veneto: 2° ed.

Liguria

Domenica: 14-14.30 Rai Regione
Giornale radio della Liguria: edizione della domenica.
Feriali: 12.10-12.30 Rai Regione
Giornale radio della Liguria: 1° ed.
14 Programmi vari, 14.30-15 Rai Regione
Giornale radio della Liguria: 2° ed.

Emilia-Romagna

Domenica: 14-14.30 Rai Regione
Giornale radio dell'Emilia-Romagna: edizione della domenica.
Feriali: 12.10-12.30 Rai Regione
Giornale radio dell'Emilia-Romagna:

1° ed. 14 Rai Regione
Giornale radio dell'Emilia-Romagna: 2° ed.
14.30-15 Lunedì: Come si diventa casalinghe e perché, già, perché?
Martedì: Musica come ragione sociale.
Mercoledì: Punti d'incontro.
Giovedì: I magnifici 10.
Venerdì: Cabina di regia.
Sabato: Muse inquietanti.

Toscana

Domenica: 14-14.30 Rai Regione
Giornale radio della Toscana: edizione della domenica.
Feriali: 12.10-12.30 Rai Regione
Giornale radio della Toscana: 14-15
Spazio Toscano

Marche

Domenica: 14-14.30 Rai Regione
Giornale radio delle Marche: edizione della domenica.
Feriali: 12.10-12.30 Rai Regione
Giornale radio delle Marche: 1° ed.
14-14.30 Qui le Marche. Proposte quotidiane della Struttura di Programmazione unedi. Residenza.
Martedì: Marche graffiti.
Mercoledì: Ancona memoria popolare.
Giovedì: Emerso sommerso.
Venerdì: Contromarcha.
Sabato: Fuesto di sette.
14.30-15 Rai Regione
Giornale radio delle Marche: 2° ed.

Umbria

Domenica: 14-14.30 Rai Regione
Giornale radio dell'Umbria: edizione della domenica.
Feriali: 12.10-12.30 Rai Regione
Giornale radio dell'Umbria: 14-15
La Radio e vostra: Notiziari e programmi.

Lazio

Domenica: 14-14.30 Rai Regione
Giornale radio del Lazio: edizione della domenica.

Feriali: 12.10-12.30 Rai Regione
Giornale radio del Lazio: 1° ed. 14
Rai Regione
Giornale radio del Lazio: 2° ed. 14-15
Lunedì: Roma degli europei.
Martedì: Speciale programmi Lazio.
Mercoledì: Pagina tre.
Giovedì: Cassandrino.
Venerdì: Vaggio all'interno di una generazione che sale.
Sabato: Palcoscenico laziale.

Abruzzo

Domenica: 14-14.30 Rai Regione
Giornale radio dell'Abruzzo: edizione della domenica.
Feriali: 12.10-12.30 Rai Regione
Giornale radio dell'Abruzzo: 1° ed.
14 Programmi vari, 14.30-15 Rai Regione
Giornale radio dell'Abruzzo: 2° ed.
18.15-18.45 Abruzzo insieme sera.

Molise

Domenica: 14-14.30 Rai Regione
Giornale radio del Molise: edizione della domenica.
Feriali: 12.10-12.30 Rai Regione
Giornale radio del Molise: 1° ed.
14.30-15
Lunedì: Cultura, personaggi.
Tutto Molise.
14-15 Rai Regione
Giornale radio del Molise: 2° ed.

Campania

Domenica: 14-14.30 Rai Regione
Giornale radio della Campania: edizione della domenica.
Feriali: 12.10-12.30 Rai Regione
Giornale radio della Campania: 1° ed.
14 Programmi vari, 14.30-15 Rai Regione
Giornale radio della Campania: 2° ed. - Borsa valori (escluso sabato) - Chiamata marittimi.

Puglia

Domenica: 14-14.30 Rai Regione
Giornale radio della Puglia: edizione della domenica.

Feriali: 12.10-12.30 Rai Regione
Giornale radio della Puglia: 1° ed. 14
Rai Regione
Giornale radio della Puglia: 2° ed. 14.30-15
Lunedì: Musica e natura - Questo è cinema.
Martedì: Amici Kisscoff.
Mercoledì: Obiettivo oggi.
Giovedì: La maschera e il volto.
Venerdì: Parete per il nostro tempo.
Sabato: Qua e là per la Puglia - Puglia in edicola.

Basilicata

Domenica: 14-14.30 Rai Regione
Giornale radio della Basilicata: edizione della domenica.
Feriali: 12.10 Il tuo giorno.
12.20-12.30 Rai Regione
Giornale radio della Basilicata: 1° ed. 14-14.30 Rai Regione
Giornale radio della Basilicata: 2° ed. 14.30-15. Lunte. Una valigia piena di note - Ponte levatoio.
Martedì: Terrazza primavera - Momenti.
Mercoledì: Sparo pop. Portavamo l'eschimo.
Giovedì: I paesi cantano - Futuro.
Venerdì: Classico - Due voci per la chitarra.
Sabato: Parliamone insieme.

Calabria

Domenica: 14-14.30 Rai Regione
Giornale radio della Calabria: edizione della domenica.
Feriali: 12.10 Almanacco.
12.15-12.30 Rai Regione
Giornale radio della Calabria: 1° ed. 14 Rai Regione
Giornale radio della Calabria: 2° ed. 14.20-15
Tuttocalabria.
Lunedì: Sport, mercoledì - Giovedì: Venerdì.
Venerdì: Sette per sette: rotocalco di cultura, costume e spettacolo.

Onda Media: 1530 kHz = 196 metri - Onda Corta nei bande: 49 - 41 - 31 - 25 - 19 metri - 96.5 MHz per la sola zona di Roma.

Domenica 24

7 Incontro del mattino: Liberazione e Salvezza - La liturgia di oggi. 7.30 S. Messa latina. 8.15 Liturgia Romano. 9.30 S. Messa con omelia di P. F. Castelli. S. J. (in col. RAI). 10.30 Liturgia Bizantino-Slava. 11.55 L'Angelus con il Papa. 12.15 Radiogiornale: Fatti, opinioni e voci dal mondo. 13 Musica leggera. 14 Roma, attualità della Chiesa Locale. 14.30 Radiogiornale in italiano. 15 Radiogiornale in spagnolo, portoghese, francese, inglese, tedesco, polacco. 16.30 Messa in polacco. 17.30 Orizzonti. Cristiani: 50 anni con la Radio Vaticana - La Radio del Papa. 20.30 Augustin Kardinale Bea zum 100 Geburtstag. 20.45 S. Rosario. 21.05 Religia in senso. 21.15 Marie et l'Eucharistie. 21.30 The Pope's Angelus Address. 21.45 La Parola di Giovanni Paolo II nel Giorno del Signore. 22.30 Missiones y Misioneros en Radio Vaticano. Regina Coeli del Papa. 23 Replica di Incontro della sera. 23.30 Con voi nella notte.

1° e 2° giorni su FM (96.5) - per la zona di Roma: Studio A. Programma stereo: 13-15 Musica leggera. 18-19 Concerto serale. 19-20 Intervall musicale. 20-22 Un po' di tutto.

Lunedì 25

7 Radiodomenica (Replica). 7.30 S. Messa latina. 8 - Quattrovoci. 10.30 - Filo diretto con Roma. 13 Musica leggera. 14.30 Radiogiornale in italiano. 15 Radiogiornale in

spagnolo, portoghese, francese, inglese, tedesco, polacco. 17 Il Libro della Musica delle Edizioni Garzanti-Vallardi. (IV). 17.30 Orizzonti Cristiani: Il Punto - Note di Filatela - Si alla Vita. Ad Iesum per Mariam. 20.30 Nachrichten aus der Weltkirche. 20.45 S. Rosario. 21.15 Le chiese da celati. 21.30 Commissioni and Congregazioni. 21.45 Incontro della sera: Notiziario - Rileggiamo il Vangelo. 22.30 I 25 Intervalli. 22.30 The Mercies of Juan Pablo II. 23 Replica di Orizzonti Cristiani. 23.30 Con voi nella notte.

Martedì 26

7 Incontro del mattino: Si alla Vita. 7.30 S. Messa latina. 8 - Quattrovoci - 12.15 Filo diretto con Roma. 13 Musica leggera. 14.30 Radiogiornale in italiano. 15 Radiogiornale in spagnolo, portoghese, francese, inglese, tedesco, polacco. 17 Discografia. A. Scariatti: S. Filippo Neri, oratorio per soli e orchestra. Dir. Franco Caracciolo. 17.30 Orizzonti Cristiani: Tavola Rotonda. Parliamo di: 20.30 Vorschau auf die Papstreise in die Schweiz. 20.45 S. Rosario. 21.15 Disparizioni - Libres ou forces? 21.30 Through a Glass. Darkly. 21.45 Incontro della sera: Notiziario. 22.30 The Mercies of Juan Pablo II. 23 Replica di Orizzonti Cristiani. 23.30 Con voi nella notte.

Mercoledì 27

7 Incontro del mattino: Il Tasto. 7.30 S. Messa latina. 8 - Quattrovoci - 11.15 L'Udienza Generale.

13 Musica leggera. 14.30 Radiogiornale in italiano. 15 Radiogiornale in spagnolo, portoghese, francese, inglese, tedesco, polacco. 17 Concerti della Deutsche Welle. (209 Concerto). 17.30 Orizzonti Cristiani: L'Udienza Generale di Giovanni Paolo II. 20.30 Bericht aus Rom. 20.45 S. Rosario. 21.15 Qui en est le proces de Charles de Foucauld? 21.30 Papal Audience. 21.45 Incontro della sera: Presenza. 14.30 Radiogiornale in italiano. 15 Radiogiornale in spagnolo, portoghese, francese, inglese, tedesco, polacco. 17 Appuntamento Musicale. 17.30 Controluce. Idee a confronto - Ad Iesum per Mariam. 20.30 Romische Wallfahrten. 20.45 S. Rosario. 21.15 Eucharistie et 21.30 The Mercies of Juan Pablo II. 23 Replica di Orizzonti Cristiani. 23.30 Con voi nella notte.

Giovedì 28

7 Incontro del mattino: L'Udienza Generale di Giovanni Paolo II. 7.10 Esperanto. 7.30 S. Messa latina. 8 - Quattrovoci - 12.15 Filo diretto con Roma. 13 Musica leggera. 14.30 Radiogiornale in italiano. 15 Radiogiornale in spagnolo, portoghese, francese, inglese, tedesco, polacco. 17 Appuntamento Musicale. 17.30 Controluce. Idee a confronto - Ad Iesum per Mariam. 20.30 Romische Wallfahrten. 20.45 S. Rosario. 21.15 Eucharistie et 21.30 The Mercies of Juan Pablo II. 23 Replica di Orizzonti Cristiani. 23.30 Con voi nella notte.

Venerdì 29

7 Incontro del mattino: Attualità dei Padri della Chiesa. 7.30 S. Mes-

sa latina. 8 - Quattrovoci - 12.15 Filo diretto con Roma. 13 Musica leggera. 14.30 Radiogiornale in italiano. 15 Radiogiornale in spagnolo, portoghese, francese, inglese, tedesco, polacco. 17 Incontro della serenità per gli infermi. 17.30 Orizzonti Cristiani: La Croce Rossa: protezione e assicurazione - 20.45 Ad Iesum per Mariam. 20.30 Prisma. 20.45 S. Rosario. 21.15 Les-roses - en mission. 21.30 Encyclical. 21.45 Incontro della sera: Notiziario - Teologia oggi. 22.30 Maria en sus Advocaciones Romanas. 23 Replica di Orizzonti Cristiani. 23.30 Con voi nella notte.

Sabato 30

7 Incontro del mattino: Teologia oggi. 7.30 S. Messa latina. 8 - Quattrovoci - 12.15 Filo diretto con Roma. 13 Musica leggera. 14.30 Attualità della Chiesa Locale. 14.30 Radiogiornale in italiano. 15 Radiogiornale in spagnolo, portoghese, francese, inglese, tedesco, polacco. 16.30 Il Te Deum di A. Bakner. 17.30 The Mercies of Juan Pablo II. 23.30 Encyclical. La Liturgia di domani - Ad Iesum per Mariam. 20.30 Die Frohbotschafts zum Sonntag. 20.45 S. Rosario. 21.15 Les-roses - en mission. 21.30 With Heart and Mind. 21.45 Incontro della sera: La visitazione e la Vita Cristiana. 22.30 Historia del Monacato Benedicino. 23 Replica di Orizzonti Cristiani. 23.30 Con voi nella notte.

PIRELLA GÖTTSCHE LOWE

G. DESCOMBES & C. SpA MILANO, CONCESSIONARIO GENERALE PER L'ITALIA ZENITH, MONDIA, HEUER.

VERRA' L'ORA
DEGLI EXTRATERRESTRI.
E IL VALORE DEGLI
OROLOGI ZENITH
SALIRA' ALLE STELLE.

COLLEZIONE ROYAL MUSEUM OROLOGI
ULTRAPIATTI IMPERMEABILI AL QUARZO.

DALLA SVIZZERA A TUTTE LE GALASSIE.
ZENITH

Oggi c'è WIZ®

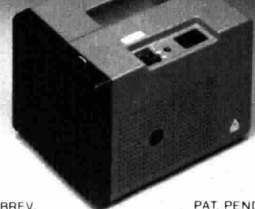

BREV.

PAT. PEND.

...il primo sistema multilavoro "casa e tempo libero" con quattro giuste proposte per soddisfare ogni esigenza del "fai da te".

WIZ C



Compressore a 220 Volt - 3.5/4 atm. - Pistola di verniciatura.

WIZ CB



Compressore a 220 e a 12 Volt; caricabatteria. - Pistola di verniciatura - Cavetti per caricabatteria.

WIZ S

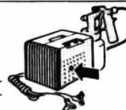

Blocco multienergia a 220 e a 12 Volt; compressore e caricabatteria; predisposto per l'utilizzo di tutti gli accessori del sistema WIZ.

WIZ SERVICE



Blocco multienergia a 220 e a 12 Volt; compressore e caricabatteria; completo di tutti gli accessori del sistema WIZ. - Pistola di verniciatura con tre ugelli e densimetro per vernici - Cavetti per caricabatteria - Pompa - Flessibile completo di mandrino e impugnatura - Manometro per gonfiaggio gomme e adattatori per gonfiaggio canotti - Cinghia a tracolla.

IL SISTEMA WIZ È IN VENDITA PRESSO I MIGLIORI NEGOZI AUTORIZZATI DI AUTOACCESSORI E DI FERRAMENTA

DA
99.000
IVA inclusa

Distribuito da:



Via Cardinal Fossati, 6 10141 Torino

Agenda

L'OROSCOPO

di TOMMASO PALAMIDESSI

ARIE



21 marzo
20 aprile

La lotta sarà portata avanti con onore, ma poi bruscamente vi arrenderete. Dubbi e incertezze rischieranno di farvi uscire di strada. Giorni fausti: 25, 27, 30.

LEONE



24 luglio
23 agosto

Momenti di gioia perché il Sole vi darà l'intuizione esatta utile per abbattere tutti gli ostacoli messi davanti ai vostri passi. Giorni fausti: 25, 26, 28.

SAGITTARIO



23 novembre
21 dicembre

Affrontate con coraggio le situazioni pericolose e le porterete a termine. Collaborate con le donne giovani se volete dei vantaggi. Giorni fausti: 26, 27, 29.

TORO



21 aprile
21 maggio

La salute andrà meglio con la pace e il riposo, e sarà possibile consolidare la fortuna. Evitate la prodigialità e l'ostinazione. Giorni favorevoli: 24, 25, 27.

VERGINE



24 agosto
23 settembre

La vostra immaginazione è troppo fervida e può esagerare nel farvi credere nelle cose poco reali. Cautelatevi dalle intemperanze. Giorni favorevoli: 24, 29, 30.

CAPRICORNO



22 dicembre
20 gennaio

Simpatiche e amichevoli in apparenza indifferenti, ma disposte a favorirvi. Siamo pubblica e incontri utili per l'immediato futuro. Giorni favorevoli: 25, 27, 28.

WIZ C



Compressore a 220 Volt - 3.5/4 atm. - Pistola di verniciatura.

WIZ CB



Compressore a 220 e a 12 Volt; caricabatteria. - Pistola di verniciatura - Cavetti per caricabatteria.

WIZ S



Blocco multienergia a 220 e a 12 Volt; compressore e caricabatteria; predisposto per l'utilizzo di tutti gli accessori del sistema WIZ.

WIZ SERVICE



Blocco multienergia a 220 e a 12 Volt; compressore e caricabatteria; completo di tutti gli accessori del sistema WIZ. - Pistola di verniciatura con tre ugelli e densimetro per vernici - Cavetti per caricabatteria - Pompa - Flessibile completo di mandrino e impugnatura - Manometro per gonfiaggio gomme e adattatori per gonfiaggio canotti - Cinghia a tracolla.

IL SISTEMA WIZ È IN VENDITA PRESSO I MIGLIORI NEGOZI AUTORIZZATI DI AUTOACCESSORI E DI FERRAMENTA

DA
99.000
IVA inclusa

Distribuito da:



Via Cardinal Fossati, 6 10141 Torino

GEMELLI



22 maggio
21 giugno

Una situazione oscura verrà illuminata da un lampo di genialità. Risolverete alcuni enigmi e saprete sfruttare per il vostro bene. Giorni buoni: 25, 28, 29.

BILANCIA



24 settembre
23 ottobre

Fortuna totale, ma intermittenza. Allargamento della visuale. Combinate dei rapporti di lavoro con i nati dei Gemelli e dell'Acquario. Giorni buoni: 25, 28, 29.

ACQUARIO



21 gennaio
18 febbraio

Buoni aspetti di Mercurio facilitano gli scambi culturali e le idee ardite. Siate prudenti nel porre la firma sugli scritti impegnativi. Giorni buoni: 24, 25, 30.

CANCRO



22 giugno
23 luglio

Comunicazione che vi lascerà perplessi e un po' disorientati. La pace sarà in bilico per delle piccole decisioni immature. Giorni ottimi: 27, 28, 30.

SCORPIONE



24 ottobre
22 novembre

Siate prudenti e più morbidi, ma solo in apparenza. Il saper vivere è un'arte di pochi, ma con poco sforzo potrete imparare molto. Giorni ottimi: 24, 26, 30.

PESCI



19 febbraio
20 marzo

Venere e Giove vi aiuteranno a riconoscere la mano della Provvidenza e a stringerla. Sviluppo di una situazione tesa da molto tempo. Giorni ottimi: 26, 29, 30.

LA SCHEDINA



I pronostici
di Alberto
Sordi

CONCORSO
40



Toto
AL SERVIZIO

PARTITE DEL 24-5-1981

FIGLIA

N.	Squadra 1ª	Squadra 2ª	Concorso 40 del 24-5-81	
1	Arcoli	Brescia	1	
2	Avellino	Roma	X	2
3	Catanzaro	Inter	1	X 2
4	Como	Bologna	X	
5	Juventus	Florentina	X	
6	Perugia	Torino	X	
7	Pistoiese	Cagliari	X	
8	Udinese	Napoli	X	2
9	Atalanta	L.R. Vicenza	X	
10	Genoa	Cesena	1	X 2
11	Lazio	Sampdoria	1	2
12	Fano	Triestina	X	
13	Catolica	Padova	X	

Lavamat AEG: perfetta per "almeno" 10 anni.

Abbiamo la prova.

Questa macchina ha lavato e centrifugato ininterrottamente per 4 settimane, con carico sbilanciato. Questo significa che invece della normale biancheria, abbiamo messo un peso di 5 chilogrammi, agganciato su un punto laterale del cestello. È il modo migliore per fare "sballare" una buona lavatrice, in molto meno di 4 settimane.

Quando una lavatrice esce da una prova come questa è come se avesse lavorato nella tua casa per 10 anni. Senza mai darti un problema. Solo AEG ti dà una prova come questa.

Lavamat AEG: perfetta per "almeno" 10 anni. Abbiamo la prova.



AEG

Una volta per sempre

**"Prima in acqua tiepida
il pigiama di Luca
mi veniva giallino-grigio.**



Oggi è bianco limpido con Nuovo Dash."



D'accordo che il proprio figlio è sempre il più bello però le cose che non vanno si vedono sempre. Come il suo pigiama per esempio che lavato come si deve in acqua tiepida - sennò addio fantasia - mi restava sempre grigio, di quel grigio che a una mamma proprio non fa piacere.

Ma oggi Dash è nuovo, e non solo il pigiama di Luca ma molti altri capi hanno superato la prova acqua tiepida: il risultato è un bianco che mi dà proprio soddisfazione. Insomma, se già in acqua tiepida ottengo un bianco bello, un bianco limpido, figuriamoci quando posso usare l'acqua bollente che meraviglia!

Ci voleva Nuovo Dash... almeno per le mamme orgogliose.



Nuovo Dash: ancora più bianco, anche nei lavaggi temperati.

Per gli utenti della filodiffusione

Nella guida giornaliera all'ascolto della radio e TV pubblicata in questo numero, gli utenti della filodiffusione potranno trovare, nelle apposite pagine, i programmi completi delle trasmissioni del quarto e quinto canale per le seguenti città:

AGRIGENTO, ALESSANDRIA, ANCONA, AOSTA, AREZZO, ASCOLI PICENO, ASTI, AVELLINO, BARI, BELLUNO, BENEVENTO, BERGAMO, BIELLA, BOLOGNA, BOLZANO, BRESCIA, BRINDISI, BUSTO ARSIZIO, CAGLIARI, CALTANISSETTA, CAMPOBASSO, CASERTA, CATANIA, CANTANZARO, CHIETI, COMO, COSENZA, CREMONA, CUNEO, ENNA, FERRARA, FIRENZE, FOGGIA, FORLÌ, FROSINONE, GALLARATE, GENOVA, GORIZIA, GROSETO, IMPERIA, ISERNIA, L'AQUILA, LA SPEZIA, LATINA, LECCE, LECCO, LEGNANO, LIVORNO, LODI, LUCCA, MACERATA, MANTOVA, MASSA CARRARA, MATERA, MESSINA, MILANO, MODENA, MONZA, NAPOLI, NOVARA, NUORO, PADOVA, PALERMO, PARMA, PAVIA, PERUGIA, PESARO, PESCARA, PIACENZA, PISA, PISTOIA, PORDENONE, POTENZA, PRATO, RAGUSA, RAPALLO, RAVENNA, REGIONE CALABRIA, REGGIO EMILIA, RIETI, RIMINI, ROMA, ROVIGO, SALERNO, SANREMO, SASSARI, SAVONA, SEREGNO, SIENA, SIRACUSA, TARANTO, TERAMO, TERNI, TORINO, TRAPANI, TRENTO, TREVISO, TRIESTE, UDINE, VARESE, VENEZIA, VERCELLI, VERONA, VIAREGGIO, VICENZA, VIGEVANO, VITERBO

Stereofonia

I programmi contrassegnati possono essere ascoltati in STEREOFONIA utilizzando anche il VI CANALE. Inoltre, gli stessi programmi sono anche radiodiffusi sperimentalmente per mezzo degli appositi trasmettitori stereo a modulazione di frequenza di ROMA (MHz 100.3), TORINO (MHz 101.8), MILANO (MHz 102.2) e NAPOLI (MHz 103.9)

Per allacciarsi alla filodiffusione

Per installare un impianto di filodiffusione è necessario rivolgersi agli Uffici della SIP o ai rivenditori radio nelle città servite. L'installazione di un impianto di filodiffusione, per gli utenti già abbonati alla radio o alla televisione, costa solamente 6 mila lire da versare una sola volta all'atto della domanda di allacciamento e 1000 lire a trimestre conteggiato sulla bolletta del telefono.

Mamiya ZE QUARTZ

Mamiya ZE-2 QUARTZ

la nuova frontiera dell'elettronica in fotografia



Mamiya ZE

Reflex monobiettivo 35 mm (SRL) con esposizione automatica, priorità al diaframma e temporizzazione al quarzo.
Otturatore focale metallico a comando elettronico con tempi d'otturazione automatici da 1 a 1/1000 sec.
Esposimetro TTL a misurazione con accentuazione dell'area centrale.
Informazioni nel mirino con 7 diodi luminosi (LED) per una lettura facilitata dei tempi d'esposizione.
Dispositivo AE LOCK, blocco dell'esposizione automatica per ottenere foto perfette anche fotografando contro luce.
Compensatore HIGH KEY e LOW KEY per esaltare i toni alti e bassi.
Vasta serie di obiettivi MAMIYA SEKOR MULTICOATED muniti di esclusivo sistema di attacco.

Mamiya ZE-2

La nuova reflex monobiettivo 35 mm (SRL) con esposizione automatica e manuale.
Otturatore focale metallico a comando elettronico, con tempi d'otturazione da 1 a 1/1000 sec. + B controllati da un oscillatore al quarzo.
Esposimetro TTL a misurazione totale con accentuazione dell'area centrale.
Informazioni nel mirino con segnali luminosi (LED) e acustici (suoneria in funzione) per "foto massa", sovra/soffoesposizione e batteria esaurita.
Dispositivo AE LOCK, blocco dell'esposizione automatica per ottenere foto perfette anche fotografando contro luce.
Compensatore HIGH KEY e LOW KEY per esaltare i toni alti e bassi.
Vasta serie di obiettivi MAMIYA SEKOR MULTICOATED muniti di esclusivo sistema di attacco.

J. OSAWA ITALIA
NOVERASCO DI OPERA (MI)
Via E. Fermi, 7 Tel. (02) 5242641/2/3

Brooklyn. It's magic

