



I FRATELLINI
DI IGLESIAS
I BUDDENBROOK
LIANA E RANIERI

OTTAVIA PICCOLO
BIONDINA DEI NAVIGLI
RITORNA
BJÖRN BORG

ANNO LIX - NUMERO 15/16 - 13/24 APRILE 1982 - L. 700



OTTAVIA PICCOLO
CON
IL FIGLIO NICOLA

CONCORSISSIMO

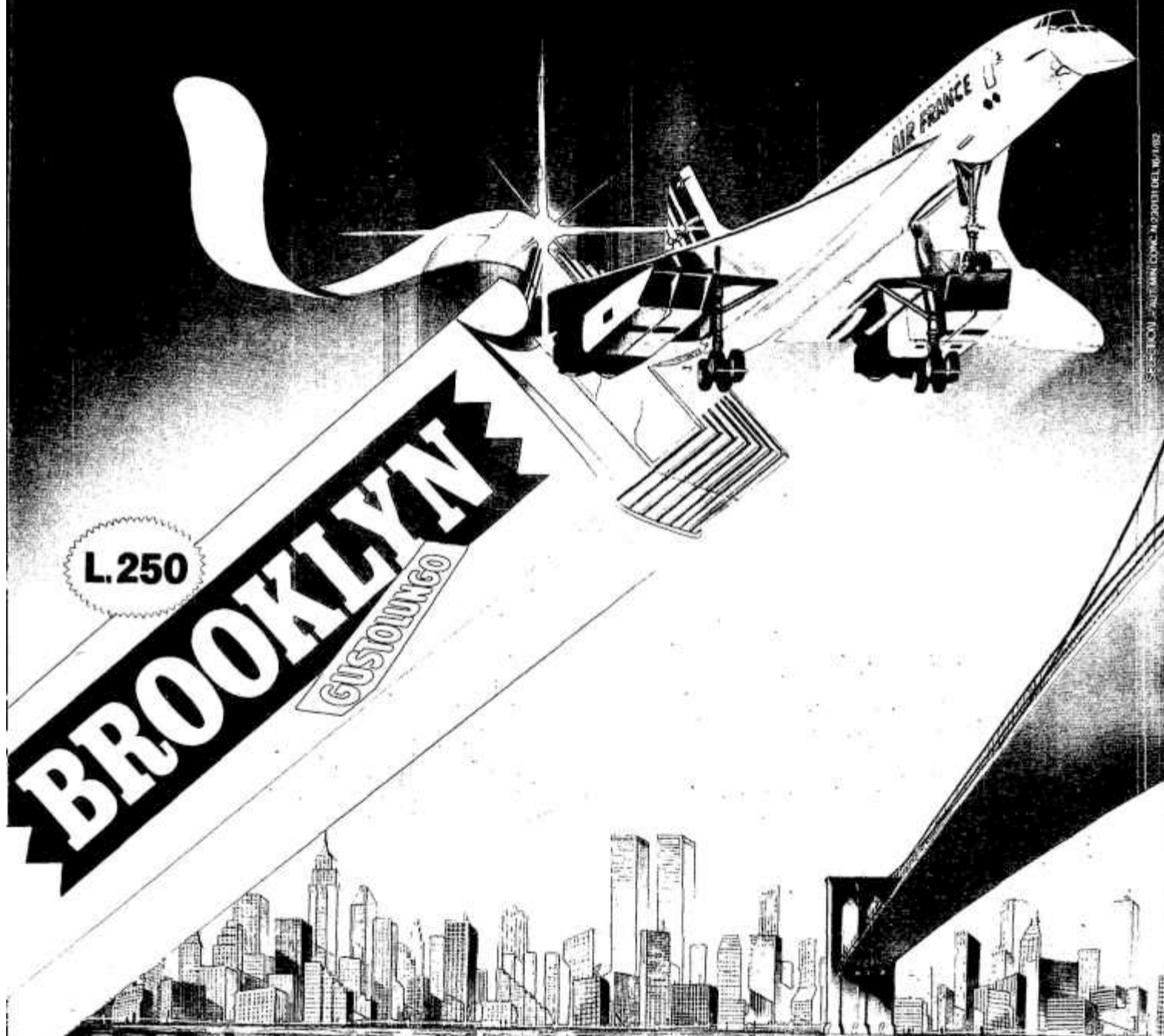

L.250

BROOKLYN
GUSTOLUNGO

*Strappa
e Vinci*



10 VIAGGI A NEW YORK
IN CONCORDE AIR FRANCE

10 AUTOMOBILI
RENAULT 5

100 MOTORINI
GARELLI 100*

1.000 BICICLETTE
GIRARDENGO

10.000 BORSE

SPETTACOLI - AUTOMOBILI - N. 250 DEL 10/1/82



88

«L'Andreana»: sceneggiato dal romanzo di Moretti



144

Dietro le quinte di «Hammett» film di Wenders



SOMMARIO

68

I costumi del «Marco Polo»

In copertina: Ottavia Piccolo con il figlio Nicola. Foto di Carla Cerati. Gli abiti della Piccolo sono di Mix and Match. Nicola è vestito da Giorgio Armani



DIRETTORE RESPONSABILE

Umberto Andalini

VICE DIRETTORI

Giacomo Ascheri, Giuseppe Pedercini

CAPO REDATTORE

Lino Rizzi

INIZIATIVE SPECIALI

Pietro Squillero (capo redattore)

CAPISERVIZIO

Ernesto Baldo, Pierguido Cavallina, Franco Scaglia

INVIATI SPECIALI

Lina Agostini, Giuseppe Bocconetti

SEGRETERIA DI REDAZIONE

Lucilla Casucci

REDAZIONE

Maurizio Adriani, Stefania Barile, Teresa Buongiorno, Serena Jannicelli, Fiammetta Rossi, Gianni Rossi, Carlo Scaringi, Maria C. Zanda, Paolo Zauli

REDAZIONE DI TORINO

Capo redattore: P. Giorgio Martellini
Redattori: Rosella Fragola, Renato Girello, Paolo Grasso, Renata Pisu

GRAFICI

Francesco Angeloni, Mario Mariani, Eugenio Trimboli, Enrico Zaccheo (Torino)

COLLABORATORI

Maso Biggero, Donata Gianeri, Tarquinio Maiorino, Fiorenza Sartori (fotografia), Aldo Villa,

ERI - Edizioni Rai Radiotelevisione Italiana

Presidente: Guido Ruggiero

Amministratore Deleg.: Mario Codignola

Vice Presidente: Gianni Statera

Direttore Generale: Alberto Luna

LE FOTO DI QUESTO NUMERO

Agi, Amendola, Calvo, Cavalli, Cerati, Conant, Cortini, Farabola, Image Bank, Life, Liverani, Mencarini, G. Neri, Saba, Sartori, Sygma, Team, Ufficio stampa Rai. I disegni sono di Mirek

PROGRAMMI

4	TV	123	TV Locali
219	Radio	250	Filodiffusione
RADIO			
181	Un collega da uccidere		
187	Anche il lessico è poesia		
193	Le molte facce del jazz		S. G. Biamonte
TELEVISIONE			
62	Esiste davvero il «quarto potere»?		P. Giorgio Martellini
76	Il manicomio cancellato non è un'utopia		F. Ongaro Basaglia
78	Tobino suona l'altra campana		L. A.
82	I Buddenbrook / Agonia di un'epoca		Italo A. Chiusano
88	Un po' lupa e un po' Madre Coraggio		Lina Agostini
92	Madame Bovary in... Piccolo lungo i Navigli		Teresa Buongiorno
96	Senza moralismi e con molta ironia		Anna Moretti
102	C'era una volta un principe amico degli animali		Liana Orfei
110	Quando scompare un pezzo della tua vita. Un'antica pietà individuale		Giuseppe Cassieri
155	La zampata dell'orso dopo il letargo		Pietro Mancini
166	Edoardo e Giulia per mezzo secolo infedeli		Carlo Maria Pensa
ATTUALITÀ/INCHIESTE			
58	Sono un impulsivo col dono dell'incoerenza		Costanzo Costantini
68	Per vestire Marco una fatica da archeologo		Enrico Sabbatini
71	Un'intesa perfetta		Wang Yang
176	La voce era tutta e solo mia		Milva Biolcati
CINEMA			
143	Ecologisti in erba all'assalto		
144	Tutte le traversie di Hammett		Luciana Capretti
MUSICA LEGGERA / CLASSICA			
114	Fratelli di Julio la melodia s'è desta		Roberto D'Agostino
160	Da Sanremo Vasco al massimo		Gabriella Campenni
171	I campioni venuti dal freddo		Carlo De Blasio
183	Jannacci: ferie cantate		
184	Un geniale «servo» dell'arte		Giorgio Gualerzi
189	Ad Asolo rivive Malipiero		Vincenzo De Vivo
RUBRICHE			
52	TV 3 Regioni	53	Almanacco
55/57	I film in tv	139	Dischi rock pop jazz folk
141	Mister Fantasy	151	Onda verde
153	Diretta sport	197	Video registrazione
205	Dischi classici	207	Ottava nota
209	Sipario	211	Dolly
213	Tuttilibri	257	Oroscopo, Schedina, Lotto
258	Lettere al direttore		
CONCORSI			
54	Fotoflash	163	Tutti i nostri ieri
198	Festival Nazionale del Piano Bar / 2° Festival Rock		
199	Microfono d'argento / Vinci con Portobello		
200	Concorso Superpoliziotto		

20,40 SCENEGGIATO



Cinquant'anni d'amore. Il secondo ricordo dei settantenni Edoardo e Giulia (Christian De Sica e Ombretta Colli, foto) risale ai primi anni del matrimonio. Lui è un giovane deputato e marito geloso, lei usa girare per casa mezza nuda. E quando lui riceve un avversario politico e un giornalista del *Figaro*, lei...

MARTEDI
13 aprile 1982

18,30 TELEFILM



Superpoliziotto. Per la rassegna abbinata al concorso promosso dal nostro giornale è di scena il detective Colombo (Peter Falk, nella foto). Per partecipare al concorso basta indicare il superpoliziotto preferito. In palio un'auto A 112 e numerosi impermeabili Aquarama. Vedi il nostro servizio a pag. 200

21,50 MUSICA



Mister Fantasy. Uno dei pezzi forti dell'odierna puntata del programma di musica da vedere è costituito dal Gruppo italiano, un complesso di recente formazione che ripropone nella nostra lingua celebri motivi anglosassoni degli anni '60. Il profilo centrale è dedicato a Robert Daltrey, il solista dei Who

12,30 **Temi di aggiornamento per infermieri pediatrici**
a cura di Francesca De Vita. Direzione del corso Elio Guzzanti. Coordinamento e sceneggiatura Paolo Caione e Filippo Paolone. Regia di Filippo Paolone e Ugo Novelli. 10° ed ultima puntata (Replica)
PUBBLICITÀ

13 **Cronache italiane** a cura di Franco Cetta

13,25 **Che tempo fa**
PUBBLICITÀ

13,30 **Telegiornale**
PUBBLICITÀ

La Rai e la MTV-Magyar Televisio presentano:

14 **Il treno per Istanbul**
Liberamente tratto dal romanzo di Graham Greene. Una produzione Italtelvision SPA. Regia di Gianfranco Mingozzi. 2° puntata
PUBBLICITÀ

14,30 **Oggi al Parlamento**

14,40 **Emil**
da un racconto di Astrid Lindgren. 9° puntata: Una buia domenica d'inverno. Copr.: Svensk Filmindustri Stockholm e RM Monaco

15 **Oltre i pianeti**
Rassegna di documentari d'astrofisica, a cura di Giulio Massignan. *Isola nello spazio*. Un programma di Graham Chedd. Prod.: WGBH-Boston
PUBBLICITÀ

15,30 **Tutti per uno**
di Marta Flavi, a cura di Oretta Lopane. Regia di Marco Zavattini. Nel corso del programma: *Anna dai capelli rossi*. 33° epis.: *Prospettiva per il futuro*

16 **Happy circus**
Con *Fonzie* in «Happy days». Un programma di musica leggera, telefilm, varietà e circo a cura di Adolfo Lippi. Testi di Vivi e Sammy Barbot. Il circo è presentato da Liana Orfei. Interviste di Paolo Cavallina. Con gli «Happy Circus» di Sergio Silvestri. Scene e costumi di Eglio Zanni. Luci di Carlo Tiepidino e Giuseppe Della Noce. Conduce in studio Sammy Barbot. Regia di Adolfo Lippi. *Happy days*: Cronaca di uno scandalo. Regia di Jerry Paris. Prod.: Paramount (Replica)
PUBBLICITÀ

17 **TG 1 - Flash**

Dallo Studio 3 di Roma
17,05 **Direttissima con la tua antenna**
a cura di Dante Fesciolo

17,10 **MARCO** - Cartone animato dal racconto «Dagli Appennini alle Ande» di E. De Amicis. 47° episodio: *La vecchia signorina*. Prod.: Nippon Animat.

DIRETTISSIMA! *Corrispondenza, attualità, spettacolo*, a cura di Giovanna Paolini. Testi di Guerrino Gentilini e V. B. Schiraldi

17,30 **I SENTIERI DELL'AVVENTURA.** Il meraviglioso circo del mare di Gianfranco Bernabei. *Scrigni di porcellana*. Prod.: Berol Cinematograf.
Regia di Carlo Nistri
PUBBLICITÀ

L'appuntamento con
18,30 **Superpoliziotto: Colombo**

Un voto per il detective più popolare. Presenta Monica Scattini

19,45 **Almanacco del giorno dopo - Che tempo fa**
PUBBLICITÀ

20 **Telegiornale**
PUBBLICITÀ

20,40 **Cinquant'anni d'amore**
Controscena da un matrimonio su testimonianze di Georges Feydeau. Traduzione di Vito Molinari. Libero adattamento di Pier Benedetto Bertoli. Personaggi ed interpreti: Giulia Ombretta Colli, Edoardo Christian De Sica, Paolo Marco Colombo, Rosetta Giuliana Rivera, Hochepeix Carlo Bagno, De Jaival Umberto Cerani, e con: Gianfranco Cifali, Italo Colini, Pia Engleberth, Jacopo Faria, Itala Martini, Sergio Masieri, Marilena Posenti, Gianni Rubens, Angie Vibeker. Scene di Gianni Villa. Costumi di Luca Crippa. Direttore della fotografia Giorgio Citton. Musiche originali di Manuel De Sica. Regia di Vito Molinari. 2° puntata (Vedi pag. 110)
PUBBLICITÀ

21,50 **Mister Fantasy**
Musica da vedere. Un programma di Paolo Giaccio. Regia di Emilio Uberti. Conducono in studio Carlo Massarini e Merio Luzzatto Fegiz

22,30 **Adam Strange**
Un furto quasi perfetto. Interpreti principali: Anthony Quayle, Kaz Garas, Anneke Wills, Darren Nesbitt, Pauline Yates, Anton Diffring. Regia di Brian Smedley Aston. Prod.: I.T.C.
PUBBLICITÀ

23,25 **Telegiornale - Oggi al Parlamento - Che tempo fa**

23,45 **Il padre dell'uomo**
Un programma di Luigi Camaioni e Cesare M. Giannotti. Collaborazione di Mario Della Valle. 6° puntata: *Lo sviluppo dell'intelligenza*. Regia di Cesare M. Giannotti (Replica)



Pane e cioccolata (1974). La formula della commedia all'italiana per affrontare il problema angoscioso dell'emigrazione. In questo caso l'emigrante è italiano, il Paese dove combatte la sua battaglia è la Svizzera. Comicità e amarezza, poesia e dramma, e un'ottima interpretazione di Nino Manfredi (foto)

M MARTEDÌ **TV2**

16 TV RAGAZZI



L'uovo mondo nello spazio. Bubble (Patrizia De Clara, nella foto), agente segreto di Longamanus, arriva all'Uovocentro munito di un misterioso apparecchio chiamato «Astroverità», col quale si propone di scoprire la vera identità di Superotto. Pare che sia un principe in incognito, crede al trono



Boomer, cane intelligente. Seconda parte della storia di Benny. Il ragazzo, dopo un lungo tirocinio, è diventato un abile fantino e può ormai partecipare al Derby montando il purosangue di Mr. Wathy. Ma Cody, passato alla concorrenza, gli prepara un brutto tiro. Penserà Boomer a sbloccare la situazione...

12,30 Meridiana

Informazioni, testimonianze, consigli e materiali d'uso per chi sta in casa e fuori
eri, giovani
di Franco Moccagatta e Oliviero Sandrini
PUBBLICITÀ

13 TG 2 - Ore tredici

PUBBLICITÀ

DIPARTIMENTO SCUOLA EDUCAZIONE

13,30 Maschi e femmine

Comportamenti, contraddizioni, pregiudizi. Un programma ideato e diretto da Licia Cattaneo. Consulenti Ferdinando Montuschi e Umberto Margiotta. Sceneggiatura di Chiara Ghigi. *Terza puntata*
PUBBLICITÀ

In diretta dalla Stazione Centrale di Milano

14-17,45 Il pomeriggio

Nel corso del programma:

Frate Indovino

14,30 Una bella domenica di settembre

a Gavirago al Lambro, di Luigi Lunari e Vito Molinari. Scontro televisivo in prosa e musica tra Nanni Svampa e Lino Patruno. Regia di Vito Molinari
PUBBLICITÀ

DIPARTIMENTO SCUOLA EDUCAZIONE

15,25 Scene da I Promessi Sposi

Un programma di Mario Procopio. Consulenza di Lanfranco Di Mario. Riduzione, sceneggiatura e regia di Mario Procopio. *6ª puntata: La notte d'incubo dell'Innominato*
PUBBLICITÀ

16 TV 2 Ragazzi

L'uovo mondo nello spazio

Varietà per i ragazzi a cura di Donatella Zilotto con la collaborazione di Ettore Desideri e Francesca Pardini, con Marco Messeri e Cristina Noci. Testi di Paola Pascolini e Piero Pieroni. Scene di Luciano Del Greco. Costumi di Salvatore Russo. Regia di Francesca Pardini. *20° episodio: La macchina dell'astroverità*

Galaxy Express 999

Cartoni animati su storia e disegni di Reiji Matsumoto. Il sacrificio di Yutaka. Prod.: Toei Company Tokio

17,10 Fiera-curiosità

PUBBLICITÀ

17,45 TG 2 - Flash

17,50 TG 2 - Sportsera - Dal Parlamento

PUBBLICITÀ

Oggi: Spettacolo

18,05 Set - Incontri con il cinema

Le prime, il quiz, i libri di cinema, le notizie e i disegni animati, a cura di Claudio G. Fava con la collaborazione di Letizia Solustri. Regia di Salvatore Siniscalchi
PUBBLICITÀ

Buonasera con...

18,50 Freddissimo... ma con Bongusto

Programma di Emilio Colombino, testi di Maurizio Catalani e Paolo Limiti. Direttore della fotografia Carlo Natali. Regia di Angelo Zito. Con il telefilm *Il mozzo di stalla* (seconda parte) della serie *Boomer, cane intelligente* con Todd Bridges, Nicholas Woodeson, Dick Balduzzi, Gene Evans e Boomer. Sceneggiatura di Don Balluck e A. C. Lyles. Regia di Sigmund Neufeld. Prod.: Paramount Television
PUBBLICITÀ

Previsioni del tempo

19,45 TG 2 - Telegiornale

PUBBLICITÀ

20,40 Pane e cioccolata

(1974) Film - Regia di Franco Brusati. Interpreti: Nino Manfredi, Paolo Turco, Ugo D'Alessio, Tano Cimarosa, Gianfranco Barra, Giorgio Cerioni, Francesco D'Adda, Geoffrey Copplestone, Federico Scrobogna, Johnny Dorelli, Anna Karina. Prod.: Verona Produzione
PUBBLICITÀ

22,40 Appuntamento al cinema

I film che vedrete sul grande schermo a cura dell'ANICAGIS

22,45 Special Controluce

Saranno famosi? A cura di Giuseppe di Leva e Franco Quadri. Realizzazione di Paolo Luciani
PUBBLICITÀ

23,25 TG 2 - Stanotte

**Qui non mi sbaglio...
io per il caffè ho naso!**



Prova São Café
nella nuova confezione "mattonella",
nei formati 200 e 400 g. bianco e oro:
scoprirai,
perfettamente conservata,
tutta la qualità
di São Café

SÃO CAFÉ

...e ritrovi la parte migliore di te.



20,40 MUSICA



MARTEDI TV3

Il jazz, musica bianca e nera. Prima parte del concerto tenuto da Stan Getz (nella foto) al Teatro Sistina di Roma l'8 marzo scorso (la seconda parte andrà in onda martedì prossimo). Maestro della tecnica del sax tenore, Getz ancora oggi può essere definito «il suono»

Delta. Riproduzione umana. Come mai siamo nate due? Perché ci somigliamo tanto? Le vallette gemelle triestine Federica e Paola Gessi (foto) percorrono un itinerario alla ricerca del fenomeno «gemelli», confrontando la propria situazione con quella di altri gemelli

21,30 INCHIESTA



15,20 Rimini: Pasqua della ginnastica

16,20-19 Invito

Del Teatro Carignano. Il Teatro Stabile di Torino presenta

16,20 **Come tu mi vuoi**

Tre atti di Luigi Pirandello. Interpreti: Adriana Asti, Gianfranco De Grassi, Mariù Prati, Osvaldo Ruggieri, José Quaglio, Maria Fabbri, Alessandro Esposito, Marina Zanchi, Sebastiano Lo Monaco, Marzia Fontana, Loris Zanchi, Sergio Ugoini, Rocco Improta, Franco Urban. Scene e costumi di Pier Luigi Pizzi. Musiche di Arturo Annecchino. Regia teatrale di Susan Sontag. Regia televisiva di Sergio Ariotti. Un programma della Sede regionale per il Piemonte

18,30 **L'orecchicchio**

Quasi un quotidiano tutto di musica e cura di Lionello De Sena. Ideato da Mario Colanelli. Presentato da Antonella Consorti. Regia di Luciana Ceci Mascolo

19 TG 3

19,30 **TV 3 Regioni**

Cultura, spettacolo, avvenimenti, costume. (Programmi a diffusione regionale)

Intervallo con: GUSTAVO. Serie di cartoni animati

DIPARTIMENTO SCUOLA EDUCAZIONE

20,05 **Il tono della convivenza**

Noi e gli altri. Un programma di Fortunato Pasqualino realizzato da Leandro Castellani. 2ª puntata (Replica)

Intervallo con: GUSTAVO. Serie di cartoni animati

20,40 **Il jazz**

Musica bianca e nera, a cura di Alfonso de Liguoro. Concerto del Quartetto di Stan Getz. Regia di Dino B. Partesano. 1ª parte

Le serie di Delta

21,30 **La riproduzione umana in un mondo che cambia**

a cura di Giulietta Ascoli e Gabriella Carosio. Consulenza di Luigi De Cecco. 3ª puntata: I gemelli. Non è facile in due, di Adriana Martinelli e Claudio Sestieri

22,25 TG 3

Intervallo con: GUSTAVO. Serie di cartoni animati

23

31° Trofeo mondiale della fisarmonica

Regia di Terenzio Montesi. 3ª puntata. Un programma della Sede regionale per le Marche

TRASMISSIONI PER LA PROVINCIA DI BOLZANO

17,30 Dipartimento Scuola Educazione. Il tono della convivenza. Noi e gli altri. 1ª puntata (Replica)

18 -- Non ho l'arma che uccide il leone. 1ª parte

Sender Bozen

Sendung in deutscher Sprache (20-20,40)

20 -- Tagesschau

20,20 Sportschau

23,30 Dipartimento Scuola Educazione. Il tono della convivenza. Noi e gli altri. 2ª puntata (Replica)

SVIZZERA

- 15,15 **Girls! Girls! Girls!**
Film con Elvis Presley, Stella Stevens, Jeremy Slate
Regia di Norman Tauro
- 16,50 **Il cervo.** Documentario
- 17,10 **Legittima difesa.** Telefilm
- 18 -- **Per i più piccoli**
- 18,05 **Per i bambini**
- 18,10 **Per i ragazzi**
- 18,45 **Telegiornale - 1ª edizione**
- 18,50 **Yaichi.** Disegni animati
- 19,20 **A conti fatti.** Rubrica dedicata ai consumatori -- TV-Spot
- 19,50 **Il Regionale - TV-Spot**
- 20,15 **Telegiornale - 2ª edizione** -- TV-Spot
- 20,40 **La sonata a Kreutzer**
dal racconto di L. Tolstoj
Regia di Sergio Gennì
- 22,05 **Orsa Maggiore**
- 22,50 **Prossimamente cinema**
- 23-23,10 **Telegiornale - 3ª edizione**

CAPODISTRIA

- 13,30 **Odprta meja - Confine aperto**
Trasmisione in lingua slovena
- 17,30 **Confine aperto (Replica)**
- 18 -- TG - Notizie
- 18,05 **Cinemat**
- 18,40 **Ciao ragazzi**
-- Appuntamento con i più giovani
- 19,05 **La scuola**
-- Kranj 1991 - Rassegne cinematografica dei non allineati
-- L'Indonesia: Tana Toraya - 1ª parte
- 19,30 **Quegli anni, quei giorni**
Documentario -- Zig Zag
- 20,15 TG - Punto d'incontro
-- Due minuti
- 20,30 **Coppie amanti**
Film con Brigitte Bruel, Willy Rethinov, Jesper Jensen,
Regia di Kjaerulff Schmidt
- 22 -- TG - Tuttoggi
- 22,10 **Film (Replica)**
-- TG - Tuttoggi

FRANCIA

- 10,30 **A 2 Antiope**
- 12,05 **Venite a trovarmi**
- 12,30 **Ho la memoria che vacilla**
Gioco
- 12,45 **Telegiornale**
- 13,35 **Rotocalco regionale**
- 13,50 **I Maupas.** Sceneggiato (12")
- 14,05 **La vita oggi**
- 15,05 **Lo sceriffo e l'orfana.** Telefilm
- 16,40 **Fra di voi**
- 17,45 **Recré A 2**
- 18,30 **Telegiornale**
- 18,50 **Numeri e lettere - Gioco**
- 19,10 **D'accordo, non d'accordo**
- 19,20 **Attualità regionali**
- 19,45 **La nostra gente**
- 20 -- **Telegiornale**
- 20,35 **La diavolessa col collant rosa**
Film di George Cukor
- 22,20 **Martedì cinema**
- 23,15 **Telegiornale**

MONTECARLO

- 17,30 **Montecarlo news**
- 17,35 **Cartoni animati**
- 17,55 **Astroganga**
Cartoni animati
- 18,25 **La Tata e il professore**
25º episodio
- 18,55 **Shopping - Guida per gli acquisti**
- 19,10 **Telemenu con Wilma De Angelis**
- 19,20 **Combat - Gulliver - Telefilm**
- 20,15 **Notiziario - 1ª edizione**
- 20,20 **Editoriale**
- 20,25 **Quotazioni oro**
- 20,30 **Varietà con Claudia Cardinale**
- 21,30 **Bollettino meteorologico**
- 21,35 **Oroscopo di domani**
- 21,40 **Aggiudicato - Un quadro per voi:**
Asta in diretta degli Studi di Tele Montecarlo
- 23,05 **Notiziario - 2ª edizione**
- 23,10 **Editoriale (Replica)**

20,40 TELEFILM



Kojak. Una ragazza viene trovata morta dal portiere in un appartamento. Kojak l'aveva conosciuta alcuni anni prima quando era nel giro della droga e prostituzione, e intuisce subito che si tratta di un omicidio. Il conto del telefono e alcune informazioni del portiere mettono Kojak sulla pista giusta.

MERCOLEDÌ
TV1
14 aprile 1982

16,55 CALCIO



Calcio: Germania Est-Italia. Seconda amichevole della nazionale azzurra in vista dei prossimi Campionati Mondiali di Spagna (13 giugno). L'ultimo incontro della nostra nazionale con i tedeschi democratici fu un'altra amichevole, a Udine, un anno fa. L'augurio è che si vedano un buon gioco e molti goal.

21,35 RUBRICA



Quark. Alle nuove tecnologie spionistiche è dedicato uno dei servizi del programma di Piero Angela (foto). Si parla inoltre dei gesti comuni a tutti i popoli e del «linguaggio» del corpo che, a nostra insaputa, trasmette informazioni che a volte scambiamo impropriamente per trasmissioni del pensiero.

10,15-11,45 **Milano: Inaugurazione della 60ª Fiera Campionaria Internazionale**

Telecronista Elio Sparano. Regista Pasquale Saraceno

DIPARTIMENTO SCUOLA EDUCAZIONE

Schede - Arte applicata

12,30 **La formatura in gesso**

a cura di Isabella Genoese Incedayi. Regia di Marco Rossetti. 1ª puntata. (Replica)

PUBBLICITÀ

13 **Giorno per giorno**

Rubrica settimanale del TG 1, a cura di Andrea Melodia e Marcello Morace. Conducono in studio Marcello Morace e Bianca Maria Piccinino. Regia di Nelly Cavallo

13,25 **Che tempo fa**

PUBBLICITÀ

13,30 **Telegiornale**

PUBBLICITÀ

La RAI e la MTV Magyar Televizio presentano

14 **Il treno per Istanbul**

liberamente tratto dal romanzo di Graham Greene. Con: Tamás Pintér, József Kautzki, Attila Tylt, William Be Ger, Lea Padovani, Sándor Suka, István Sztankay, László Lamanda, Alfredo Pea, Mimsy Farmer, Carlo Puri, Anikó Sáfár, Mirella D'Angelo, Stefano Satta Flores, Donald Hodson, István Marmitz, John Stacy, Jill Pratt, Irén Bordán. Una produzione Italtelvisionfilm SPA. Regia di Gianfranco Mingozzi. 3ª puntata

PUBBLICITÀ

14,30 **Oggi al Parlamento**

14,40 **Emil**

10ª puntata: A pesca di gamberi. Coprod.: Svensk Filmindustri Stockholm e RM Monaco

DIPARTIMENTO SCUOLA EDUCAZIONE

15 **Beni culturali e ambientali e decentramento amministrativo**

di Franco Cimmino. Consulenza di Italo Carlo Angeli. Collaborazione ai testi di Giusi Chiaravino. Regia di Angelo Filippini. 2ª puntata. (Replica)

PUBBLICITÀ

15,30 **Tutti per uno**

di Marta Flavi a cura di Oretta Lopane. Regia di Marco Zavattini. Nel corso del programma: Anna dai capelli rossi. 34ª episodio: I dubbi di Anna

16 **Happy circus**

Con Fonzie in «Happy days». Un programma di musica leggera, telefilm, varietà e circo a cura di Adolfo Lippi. Testi di Vivi e Sammy Barbot. Il circo è presentato da Liana Orfei. Interviste di Paolo Cavallina. Con gli «Happy Circus» di Sergio Silvestri. Scene e costumi di Egle Zanni. Luci di C. Tripidino e G. Della Noce. Conduce in studio S. Barbot. Regia di A. Lippi. Happy days: Alla festa senza Fonzie. 1ª parte. Regia di J. Paris. Prod.: Paramount. (Replica)

PUBBLICITÀ

Eurovisione

Collegamento tra le reti televisive europee. Germania Est: Lipsia

16,55 **Calcio: Germania Est-Italia**

Telecronista Nando Martellini. Nell'intervallo (ore 17,45 circa):

PUBBLICITÀ

TG 1 - Flash

PUBBLICITÀ

L'appuntamento con Gianni Morandi in

18,50 **Tutti insieme**

Musica dal vivo, classica, leggera e pop, proposta da Giulio Rapetti con l'Orchestra di Piero Pintucci. Scene di Gianni Villa. Costumi di Mariella D'Alessandro. Direttore della fotografia Giorgio Citton. Regia di Gian Carlo Nicotra

19,45 **Almanacco del giorno dopo - Che tempo fa**

PUBBLICITÀ

20 **Telegiornale**

PUBBLICITÀ

20,40 **Kojak**

Elegia in un cimitero d'asfalto. Regia di Christian Nyby. Interpreti: Telly Savalas, Roger Robinson, Stephen Elliot, Dan Frazer, Kevin Dobson. Distr.: M.C.A.

PUBBLICITÀ

21,35 **Quark**

Viaggi nel mondo della scienza. A cura di Piero Angela. Delegata al programma Rosanna Faraglia. Realizzazione da studio di Lorenzo Pinna

22,15 **Appuntamento al cinema**

I film che vedrete sul grande schermo, a cura dell'ANICAGIS

22,20 **Mercoledì sport**

Telecronache dall'Italia e dall'estero

Al termine: PUBBLICITÀ

Telegiornale - Oggi al Parlamento - Che tempo fa

21,30 SCENEGGIATO



Panagulis Zei. Grecia 1968. Dopo l'attentato al primo ministro Papadopoulos, Alessandro Panagulis (Stathis Giallelis, foto, con Pupella Maggio, la madre) viene catturato. Il processo, dopo due mesi e mezzo di sevizie, termina con una condanna a morte. Panagulis tenta più volte la fuga e riesce ad evadere

MERCOLEDÌ
MTV2

13,30 DSE

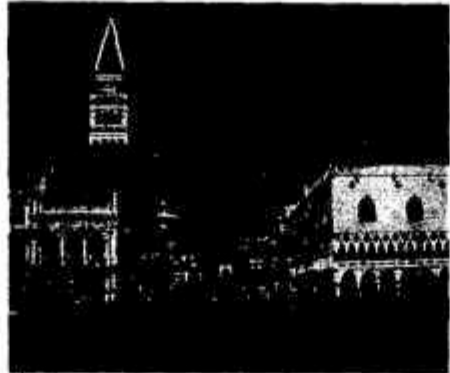

Uno stile, una città. L'architettura gotica veneziana, fiorita tra la seconda metà del Duecento e i primi decenni del Quattrocento, può essere nettamente divisa in due settori, quello religioso e quello civile. S. Maria de' Frari, Ca' d'Oro e il Palazzo Ducale ne costituiscono gli esempi più significativi

22,35 TELEFILM



Il misterioso mondo di Arthur Clarke (nella foto). Dentro frammenti di bronzo trovati in una nave affondata 2000 anni fa c'è forse la prova che i Greci conoscevano il principio dell'ingranaggio differenziale. Questi ed altri ritrovamenti sfidano le nostre convinzioni sul livello tecnologico dei popoli antichi

- 12,30 Meridiana**
Lezione in cucina, di Luigi Veronelli e Maria Maddalena Yon
PUBBLICITÀ
- 13 TG 2 - Ore tredici**
PUBBLICITÀ
- DIPARTIMENTO SCUOLA EDUCAZIONE**
- 13,30 Uno stile, una città**
Un programma di Donato Goffredo. Consulenza di Angiola Maria Romani. Ricerche e schede iconografiche di Giulio Tomai. Regia di Roque Oppedisano. 3ª puntata: Il Gotico a Venezia (Replica)
PUBBLICITÀ
- In diretta dalla Fiera Campionaria Internazionale di Milano
- 14-17,45 Il pomeriggio**
Frate Indovino
- 14,30 Una bella domenica di ottobre**
a Gavirago al Lambro, di Luigi Lunari e Vito Molinari. Scontro televisivo in prosa e musica tra Nenni Svampa e Lino Patrino. Regia di Vito Molinari
PUBBLICITÀ
- DIPARTIMENTO SCUOLA EDUCAZIONE**
- 15,25 Follow me**
Corso di lingua inglese per principianti e autodidatti. Prod.: BBC. 6ª trasmissione (Il testo e l'audiocassetta del corso, edito dalla Eri, sono disponibili in libreria; le videocassette direttamente presso la Eri). (Replica)
PUBBLICITÀ
- 16 TV 2 Ragazzi**
L'uovo mondo nello spazio
Varietà per ragazzi a cura di Donatella Ziliotto, con la collaborazione di Ettore Desideri e Francesca Pardini con Marco Messeri e Cristina Noci. Testi di Paola Pascolini e Piero Pieroni. Scene di Luciano Del Greco. Costumi di Salvatore Russo. Regia di Francesca Pardini. 21ª episodio: Il mistero di Rosa Plumetto
Galaxy Express 999
Cartoni animati La regina Emerald. Prod.: Toei Company Tokio
- 17,10 Fiera - curiosità**
PUBBLICITÀ
- 17,45 TG 2 - Flash**
- 17,50 TG 2 - Sportsera - Dal Parlamento**
PUBBLICITÀ
- Oggi: Cosa leggere?**

- 18,05 Elle**
Appuntamento settimanale con i libri di Roberto Guiducci con la collaborazione di Luigi Moncalvo. Regia di Roberto Valentini
PUBBLICITÀ
- Buonasera con...
- 18,50 Freddissimo... ma con Bongusto**
Programma di Emilio Colombino. Testi di Maurizio Catalani e Paolo Limiti. Direttore della fotografia Carlo Natali. Regia di Angelo Zito, con il telefilm George ed Emma della serie Boomer, cane intelligente. Regia di Larry Stevart. Prod.: Paramount Television
PUBBLICITÀ
- Previsioni del tempo**
- 19,45 TG2 - Telegiornale**
PUBBLICITÀ
- 20,40 TG 2 - Spazio sette**
Fatti e gente della settimana, a cura di Ettore Masina e Paolo Meucci
PUBBLICITÀ
- La RAI - Radiotelevisione Italiana presenta:
- 21,30 Panagulis Zei**
Sceneggiatura di Giuseppe Ferrara. Piergianni Anichisi, Gian Francesco Ramacci, Riccardo Iacona. Con la collaborazione di Tanassis Valtinos. Consulenza storica di Athina e Stathis Panagulis. Con in ordine di apparizione: Stathis Giallelis, Guido Sagliocca, Franco Mazzi, Daniele Dublino, Pupella Maggio, Vittorio Capretti, Geraldina Santini, Enzo Fabbrì, Victor Cavallo, Paola Quattrini, Franco Alpestre, Matteo Corvino, Giuseppe Di Bella, Guglielmo Rotolo, Cristiano Censi, Mike Morris, Aldo Bernardini, Cyril Spiga, Giovanni Colosimo, Nadia Elazarjan, Mario Pavone, Enrico Salvatore, Renato Montalbano, Marcella Michelangeli. Scenografia e costumi di Gian Francesco Ramacci. Scenografo associato Bartolomeo Scavia. Fotografia di Silvio Frascchetti. Musiche di Dimitri Nicolau. Montaggio di Giuseppe Ferrara. Direttore di produzione Loretta Bernabei. Un programma a cura di Fiorenza Fiorentino. Una produzione Cooperativa Cine 2000. Regia di Giuseppe Ferrara. 3ª puntata. (La sceneggiatura è pubblicata dalla Eri-Edizioni Rai)
- 22,35 Il misterioso mondo di Arthur C. Clarke**
A cura di Wilfredo Agnese. 2ª puntata: L'antica saggezza.
PUBBLICITÀ
- 23,10 TG 2 - Stanotte**
- DIPARTIMENTO SCUOLA EDUCAZIONE**
- 23,30 Scuola media: Una scuola si rinnova**
Un programma di Maria Paola Turini Grillo. Regia di Francesco Crescimone. 12ª puntata: Riforma e aggiornamento (Replica)

Le ceramiche Marazzi affrontano gli urti senza paura.



Se avete scelto un pavimento in ceramica Marazzi, non dovete mai preoccuparvi di nulla. Infatti la Marazzi indica per ogni tipo di piastrella il suo grado di resistenza, 1, 2, 3, o 4, che corrisponde all'impiego consigliato. Inoltre offre 461 tipi di piastrelle in 16

 **MARAZZI**
Ceramiche belle per sempre.

formati, dal più piccolo 15x15 al grandissimo 60x60. E fra l'altro piastrelle in monocottura (prodotte con il metodo Atomar esclusivo della Marazzi).

Marazzi, una gamma di ceramiche belle, comode, igieniche, resistenti. Belle oggi e belle domani.

Indirizzi dei rivenditori Marazzi sulle Pagine Gialle. Voce: Ceramiche, Pavimenti, Rivestimenti



19,35 INCHIESTA

MERCOLEDÌ TV3

Quarto potere. È una nuova serie dedicata al mestiere di giornalista. Si parla di quotidiani, settore per settore, con l'intervento di noti personaggi della carta stampata. Al primo appuntamento, Gianni Letta e Valentino Parlato, «provocati» da Alberto Sinigaglia

I delfini. In una città di provincia del Nord, giovani «delfini» della società bene vivono i loro amori e le loro inquietudini, senza riuscire a trovare un equilibrio interno. Tra le interpreti spiccano, oltre a Claudia Cardinale (nella foto), anche Anna Maria Ferrero



20,40 FILM

16,40-19 Invito

- 16,40 Lo scatolone**
Antologia dai Nuovissimi, Nuovi e Seminuovi. A cura di Nanni Mandelli, Pino Ferrarini, Federico Sanguigni. 12ª ed ultima puntata. Un programma di Mario Landi
- 17,45 Video mio... che passione!**
Curiosando in 30 anni di televisione italiana. 13ª puntata: Incontri-scontri. In studio: Gianfranco Venè. Consulenza di Giuliana Salvatelli. Regia di Alfredo Pollini
- 18,30 L'orecchiocchio**
Quasi un quotidiano tutto di musica, a cura di Lionello De Sena. Ideato da Mario Colangeli. Presentato da Antonella Consorti. Regia di Luciana Ceci Mascolo

19 TG 3

Intervallo con: GUSTAVO. Serie di cartoni animati

19,35 Quarto potere

Il mestiere di giornalista. 1ª puntata: Il direttore. Con Gianni Letta e Valentino Parlato, a cura di Alberto Sinigaglia. Regia di Bruno Gambarota. Un programma della Sede regionale per il Piemonte

DIPARTIMENTO SCUOLA EDUCAZIONE

20,05 Il tono della convivenza

Noi e gli altri. Un programma di Fortunato Pasqualino realizzato da Leandro Castellani. 3ª puntata (Replica)

Intervallo con: GUSTAVO. Serie di cartoni animati

20,40 I delfini

(1960) Film - Regia di Francesco Maselli. Interpreti: Claudia Cardinale, Gérard Blain, Anna Maria Ferrero, Tomas Milian, Antonella Luadi, Sergio Fantoni, Claudio Gora, Betsy Blair. Prod.: Lux-Vides

22,20 TG 3

Intervallo con: GUSTAVO. Serie di cartoni animati

DIPARTIMENTO SCUOLA EDUCAZIONE

22,55 Medicina '81

Programma di aggiornamento per i Medici di Medicina Generale. Realizzato in collaborazione con la Federazione Nazionale degli Ordini dei Medici. Consulenza e coordinamento scientifico prof. Rosario Troccoli. Trattamento e realizzazione dei contributi grafici e filmati di Fernando Armati. In studio Anna Benassi. Regia di Arnaldo Ramadori. 8ª puntata: La depressione. (Replica)

TRASMISSIONI PER LA PROVINCIA DI BOLZANO

Sender Bozen

Sendung in deutscher Sprache (17,30-18,30)

17,30 Komm. spiel mit mir. Verleih: Studio Hamburg

18 — Landwirtschaft 2000. Verleih: Studio Hamburg

18,30 Dipartimento Scuola Educaz. Corso di lingua tedesca. 23ª lez. (Repl.)

Sendung in deutscher Sprache (20-20,40)

20 — Tagesschau

20,20 Aufklärung in Tirol. Buch und Regie: Hans Wieser - 1. Teil

23,25 Dipartimento Scuola Educazione. Il tono della convivenza. Noi e gli altri. 3ª puntata (Replica)

SVIZZERA

- 15,25 Mezzogiorno... di fifa
Film. Regia di Norman Taurog
- 16,50 Il lupo. Documentario
- 17,10 Il re del fiume. Telefilm della serie «La grande vallata»
- 18 — Per i più piccoli
Il pèttinaggio artistico
- 18,05 Per i ragazzi: Top
- 18,45 Telegiornale - 1ª edizione
- 18,50 Anche gli orchi sanno piangere
Disegni animati - TV-Spot
- 19,20 Agenda 81/82 - Quindicinale di informazione culturale
- TV-Spot
- 19,50 Il Regionale - TV-Spot
- 20,15 Telegiornale - 2ª edizione
- TV-Spot
- 20,40 Argomenti - Settimanale di informazione nazionale e regionale
- 21,30 Fascino Himalaiano
- 22,10 Musicalmente con La Valle
- 22,55-23,05 Telegiornale - 3ª edizione

CAPODISTRIA

- 13,30 Odprta meja - Confine aperto
Trasmissione in lingua slovena
- 17,30 Confine aperto (Replica)
- 18 — TG - Notizie
- 18,05 Quegli anni, quei giorni
Documentario
- 18,45 Ciso ragazzi
- Il viaggio di uomo rana - Cartoni animati
- 19,10 La scuola. L'Opera selvaggia
1. L'uccello color del tempo
Documentario (1ª parte)
- 19,30 Jazz sullo schermo. Codona
- 20 — Cartoni animati - Zig-Zag
- 20,15 TG - Punto d'incontro
- Due minuti
- 20,30 L'ispettore Bluey - Telefilm
- 21,15 Alta pressione
- 22 — TG - Tuttoggi
- 22,10 Mercoledì sport
- TG - Tuttoggi

FRANCIA

- 10,30 A 2 Antiope
- 12,05 Venite a trovarmi
- 12,30 Ho la memoria che vacilla
- 12,45 Telegiornale
- 13,30 Notizie sportive
- 13,50 I Maupas - Sceneggiato (13ª)
- 14,45 Cartoni animati
- 15 — Goldorak
- 15,30 Recré A 2
- 17,25 Carnet dell'avventura
- 18 — Platino 45
- 18,30 Telegiornale
- 18,50 Numeri e lettere - Gioco
- 19,10 D'accordo, non d'accordo
- 19,20 Attualità regionali
- 20 — Telegiornale
- 20,35 La storia in questione
- 21,55 Cinema cinema
- 22,55 La storia immediata
- 23,15 Telegiornale

MONTECARLO

- 17,30 Montecarlo news
- 17,35 Cartoni animati
- 17,55 La signora e il fantasma (12ª)
- 18,25 Shopping - Guida per gli acquisti
- 18,40 Telemenu
Presenta Wilma De Angelis
- 18,50 L'ispettore Bluey - Telefilm
- 19,45 Notiziario - 1ª edizione
- 19,50 Editoriale
- 20 — Quotazioni oro
- 20,10 In Eurovisione da Colonia: l'incontro di calcio
Germania-Cecoslovacchia
- 22 — Bollettino meteorologico
- 22,05 Oroscopo di domani
- 22,10 Monjiro, samurai solitario
Al fuoco - Telefilm
- 23 — Notiziario - 2ª edizione
- 23,05 Editoriale (Replica)

20,40 QUIZ



Flash. Continua il concorso fotografico accolto con crescente successo dal pubblico dei telespettatori. In palio premi da 1 milione, 500.000 e 250.000 lire destinati ai primi classificati, cui si aggiungono, per iniziativa del nostro giornale, 20 borse da fotografo professionista. Altre notizie a pagina 54

GIOVEDÌ

TV1

15 aprile 1982

22,40 INCHIESTA



Noi due. Patrizio Oliva (nella foto), napoletano, 22 anni, il pugile che richiama anche 5000 persone ad un match, e il suo manager Rocco Agostino, genovese, 58 anni spesi tutti nella boxe: è la storia antica del discepolo e del maestro, ma anche una storia Sud-Nord, del riscatto della miseria attraverso la boxe

21,45 SCENEGGIATO



L'isola del gabbiano. Barbara Carey, vedova trentenne, cerca la sorella Mary-Ann, pianista cieca scomparsa. Sospetta dell'archeologo David Malcom (Jeremy Brett, foto) e si finge cieca. Malcom l'invita nella sua isola, tra Sardegna e Corsica. Non fa in tempo ad avvertire l'amico Martin e l'ispettore Casati

DIPARTIMENTO SCUOLA EDUCAZIONE

Schede - Arte applicata

12,30 **La fusione in bronzo**

a cura di Isabella Genoese Incedayi. Regia di Marco Rossetti. 2ª puntata. PUBBLICITÀ

13 **Cronache italiane** a cura di Franco Cetta

13,25 **Che tempo fa**

PUBBLICITÀ

13,30 **Telegiornale**

PUBBLICITÀ

La Rai e la MTV Magyar Televisio presentano

14 **Il treno per Istanbul**

Liberamente tratto dal romanzo di Graham Greene, con: Tamás Pinter, József Kautzki, Atilia Tyl, William Be ger, Lea Padovani, Sándor Suka, István Sztankay, László Lamanda, Alfredo Pee, Mimsy Farmer, Carlo Puri, Anikó Sáfár, Mirella D'Angelo, Stefano Satta Flores, Donald Hodson, István Marmitz, John Stacy, Jill Pratt, Irén Bordán. Una produzione Italtelvisionfilm SPA. Regia di Gianfranco Mingozzi. 4ª puntata

14,30 **Oggi al Parlamento**

14,40 **Emil**

11ª episodio: Il porcellino ammaestrato. Coprod.: Svensk Filmindustri Stockholm e RM Monaco

DIPARTIMENTO SCUOLA EDUCAZIONE

15 **Consigli agli esportatori**

a cura di Gabriele La Porta. Consulenza di Giuseppe Liuccio. Regia di Paolo Montesi. 1ª puntata: Tecniche del commercio con l'estero

15,30 **Tutti per uno**

di Marta Flavi, a cura di Oretta Lopane. Regia di Marco Zavattini. Nel corso del programma: Anna dai capelli rossi. 35ª epis.: Ansie e timori

16 **Happy circus**

Con Fonzie in «Happy days». Regia di A. Lippi. Happy days: Alla festa senza Fonzie. 2ª parte. Regia di J. Paris. Prod.: Paramount (Repl.)

17 **TG 1 - Flash**

17,05 **Direttissima con la tua antenna**

a cura di Dante Fasciolo

17,10 **MARCO.** Cartone animato dal racconto «Dagli Appennini alle Andes» di E. De Amicis. 48ª episodio: Il lungo cammino. Prod.: Nippon Animation

17,30 **DIRETTISSIMA!** Corrispondenza, attualità, spettacolo, a cura di Giovanna Paolini. Testi di Guerrino Gentilini e V. B. Schiraldi

18,20 **I SENTIERI DELL'AVVENTURA.** Il mio amico cavallo. 1ª episodio. Prod.: J. P. Blondeau-Rai

Regia di Carlo Nistri

PUBBLICITÀ

18,20 **Primissima**

Attualità culturali del TG 1, a cura di Gianni Raviele e di Vanni Ronisvalle

PUBBLICITÀ

L'appuntamento con Luciano Rispoli in

18,50 **I quaranta ruggenti**

Un programma di Vincenzo Di Mattia e Adriana V. Borghonovo. Collaborazione di Antonino Buratti. Regia di Arnaldo Ramadori

19,45 **Almanacco del giorno dopo - Che tempo fa**

PUBBLICITÀ

20 **Telegiornale**

PUBBLICITÀ

20,40 **Flash**

Gioco a premi ideato da Mike Bongiorno e Ludovico Paregrini. Impianto scenografico di Ludovico Muratori. Regia di Piero Turchetti

PUBBLICITÀ

Giovedì giallo

21,45 **L'isola del gabbiano**

Da una storia di Nestore Ungaro. Sceneggiatura di Augusto Caminito e Nestore Ungaro. Personaggi e interpreti: David Malcom, Jeremy Brett, Barbara Carey, Prunella Ransome, Enzo Lombardi, Gabriele Tinti, Carol Pamela Salem, ispettore Casati, Fabrizio Iovine, Martin Foster, Nicky Henson, Giulio Vassili, Karamesinis, Mary-Ann Sherry, Buchanan. Direttore della fotografia Armando Nannuzzi e Daniele Nannuzzi. Scenografia di Giuseppe Mangano. Montaggio di Angelo Curi. Musiche di Tony Hatch. Prodotto dalla Ulisse Film Productions s.r.l. per la ITC Entertainment. Regia di Nestore Ungaro. 4ª puntata

PUBBLICITÀ

22,40 **Noi due**

Il pugile e la sua ombra, di Gian Piero Ricci. Un programma a cura di Marica Sellari

PUBBLICITÀ

23,25 **Telegiornale - Oggi al Parlamento - Che tempo fa**

20,40 TELEFILM



Hill Street giorno e notte. Durante i preparativi per la futura visita del presidente degli Stati Uniti tornano al loro lavoro di pattuglia gli agenti Hill e Renko in crisi dopo un lungo periodo di ospedale. Intanto il detective Larue, a corto di denaro, accetta dei soldi da un collega e la cosa viene scoperta

GIOVEDÌ
G TV2

18,05 RUBRICA

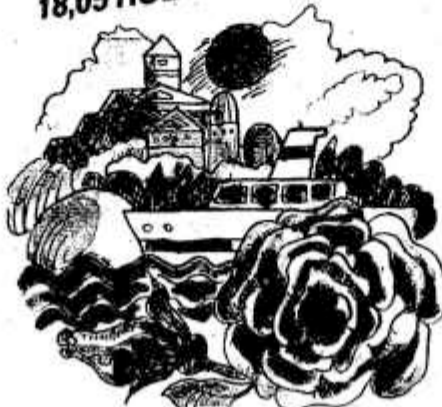

Sereno variabile. Dalla settimana passata la rubrica *Ditelo con una foto* offre, per le ultime 4 puntate, premi per le foto migliori. In palio soggiorni di una settimana per due persone in un villaggio di Vieste del Gargano (Foggia) offerti dal comune. In giuria rappresentanti dell'ENIT, del Touring e della Rai

18,50 SPETTACOLO



Freddissimo... ma con Bongusto. Nell'atmosfera allegra di una discoteca Bongusto (nella foto) canta alcuni suoi brani di successo, risponde alle domande dei giovani e presenta gli ospiti: Marcella e Jerry dei Gatti di Vicolo Miracoli. Domani ultima puntata. Interverranno Jorge Ben, Alessandra e Milva

Per Milano e zone collegate in occasione della 60ª Fiera Campionaria Internazionale

10,15-12 Programma cinematografico

12,30 Meridiana

Informazioni, testimonianze, consigli e materiali d'uso per chi sta in casa e fuori

Un soldo, due soldi

di Eugenio Giacobino, Anna Bartolini e Gustavo Ghidini

PUBBLICITÀ

13 TG 2 - Ore tredici

PUBBLICITÀ

DIPARTIMENTO SCUOLA EDUCAZIONE

13,30 L'altra faccia di...

Consulenza e testi di Ida Sacchetti. Regia di Franco Matteucci

PUBBLICITÀ

In diretta dalla Fiera Campionaria Internazionale di Milano

14-17,15 Il pomeriggio

Nel corso del programma:

Frate Indovino

14,30 Una bella domenica di novembre

a Gavirago al Lambro di Luigi Lunari e Vito Molinari. Scontro televisivo in prosa e musica tra Nanni Svampa e Lino Patruno. Regia di V. Molinari

PUBBLICITÀ

DIPARTIMENTO SCUOLA EDUCAZIONE

15,25 Follow me

Corso di lingua inglese per principianti e autodidatti. Prod.: BBC. 7ª trasmissione Il testo e l'audiocassetta del corso, edito dalla Eri, sono disponibili in libreria; le videocassette direttamente presso la Eri (Replica)

PUBBLICITÀ

16 TV 2 Ragazzi

Il primo Mickey Rooney. Telefilm - Regia di Y. A. Duffy. La battaglia. Prod.: Larry Darmour

Apemaia

Cartoni animati tratti dai racconti di Waldemar Bonsels. La tarantola. Distr.: Beta Film

17,10 Fiera-curiosità

PUBBLICITÀ

17,45 TG 2 - Flash

17,50 TG 2 - Sportsera - Dal Parlamento

PUBBLICITÀ

Oggi: Turismo

18,05 Sereno variabile

Settimanale del tempo libero, di Osvaldo Bevilacqua. Regia di Antonio Menna

PUBBLICITÀ

Buonasera con...

18,50 Freddissimo... ma con Bongusto

Programma di Emilio Colombino. Testi di Maurizio Catalani e Paolo Limiti. Direttore della fotografia Carlo Natali. Regia di Angelo Zito. Con il telefilm *Boomer e il tesoro*, della serie *Boomer, cane intelligente*, con John Amos, Basil Hoffman, Paul Regina e Boomer. Sceneggiatura di Don Balluck e A. C. Lyles. Regia di Larry Stewart. Prod.: Paramount Television

PUBBLICITÀ

Previsioni del tempo

19,45 TG 2 - Telegiornale

PUBBLICITÀ

20,40 Hill Street giorno e notte

Politica sempre politica. Telefilm. Una serie di Michael Kozoll e Steven Bochco. Con: Daniel J. Travanti, Michael Conrad, Michael Warren, Bruce Weitz. Regia di Robert Butler. Distr.: Columbia

PUBBLICITÀ

21,35 Appuntamento al cinema

I film che vedrete sul grande schermo, a cura dell'ANICAGIS

21,40 TG 2 - Dossier

Il documento della settimana, a cura di Ennio Mastrostefano

22,30 Stereo 2

Settimanale di informazione musicale, di Romano Frassa, Carlo Massa, Claudio Rispoli. Collaborazione di Giancarlo Valentini. Conduce Piergiuseppe Caporale con Marina Gersonj. Regia di Claudio Rispoli

PUBBLICITÀ

23,15 TG 2 - Stanotte



L'unione fa la gola.

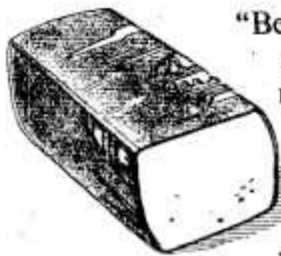

"Benvenuto Emmental Bava-
rese... hic... mi
sono già
fatto una
bevuta in
tuo onore...
hic... A casa ti
aspettano pane, uova, pe-
re delle nostre parti
per unirsi a te...
hic... e brin-
dare alla tua

salute. Non
vedo l'ora
di farti as-
saggiare,
hai un'aria
così appetitosa!"

"Grazie di questa
accoglienza mio bel vino.
Allora andiamo...
se non ti spiace
inviterei an-
che dei miei
fratelli. Sai,

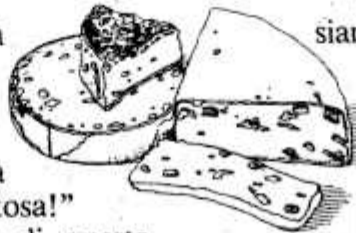

siamo venuti in tanti dalla Ger-
mania, prosciutti, salsicce,
würstel, birre... per unirci
a voi. Prosit!" Non vole-
te brindare con noi?



**Prodotti alimentari
dalla Germania.
Musica nuova in cucina.**

Richiedete gratuitamente il pieghevole/ricettario scrivendo a: Frau Inge, P.zza Amendola, 3 - 20149 MILANO



20,40 MUSICA

GIOVEDÌ TV3



21,40 DSE

Discoinverno. Prima serata, dall'Auditorium di Pistoia, delle fasi finali della manifestazione che ha premiato, a giudizio dei d.j. dell'Associazione Italiana Disc Jockey, i migliori cantanti della stagione. Stasera alla ribalta Richard Sanderson (nella fotografia)

Vivere giovane, vivere sano. Nella terza puntata della trasmissione di Antonio Amoroso un filmato che si propone un'indagine sociologica riferita al corretto uso dei farmaci da parte di tutti, grandi e piccoli, e mette in evidenza i pericoli dagli abusi immotivati

- Per Milano e zone collegate in occasione della 60ª Fiera Campionaria Internazionale
- 10,15-12 Programma cinematografico**
- Eurovisione:
Collegamento tra le reti televisive europee. Belgio: Spa
- 16 Ciclismo: Freccia Vallone**
- 17,20-19 Invito**
- Dal Conservatorio di Musica «Giuseppe Verdi» di Milano
- 17,20 Concerto sinfonico**
Orchestra da «Pomeriggi Musicali» di Milano. Direttore Christian Thielemann. Solista Franco Gulli. **Beethoven:** Sinfonia n. 4 in si bem. magg. op. 60. **Mendelssohn:** Concerto per violino e orchestra in mi min. op. 64. Regia di Eugenio Giacobino. Un programma della Sede regionale per la Lombardia
- 18,30 L'orecchicchio**
Quasi un quotidiano tutto di musica a cura di Lionello De Sena. Ideato da Mario Colange. Presentato da Antonella Consorti. Regia di L. Ceci Mascolo
- 19 TG 3**
- 19,30 TV 3 Regioni**
Cultura, spettacolo, avvenimenti, costume. (Programmi a diffusione regionale)
- Intervallo con: **GUSTAVO.** Serie di cartoni animati diretta da Marcel Jankovits e Béla Tarnovszky. Prod.: Pannonia Film - Budapest. Distr.: Pegaso Film Center

- DIPARTIMENTO SCUOLA EDUCAZIONE**
- 20,05 Il tono della convivenza**
Noi e gli altri. Un programma di Fortunato Pasqualino realizzato da Leandro Castellani. 4ª puntata (Replica)
- Intervallo con: **GUSTAVO.** Serie di cartoni animati diretta da Marcel Jankovits e Béla Tarnovszky. Prod.: Pannonia Film - Budapest. Distr.: Pegaso Film Center
- Dall'Auditorium di Pistoia
- 20,40 7ª edizione Discoinverno 1982**
organizzata dall'Associazione italiana Disc-Jockey. Regia di Antonio Morretti. 1ª parte
- DIPARTIMENTO SCUOLA EDUCAZIONE**
- 21,40 Vivere giovane, vivere sano**
Un programma di Antonio Amoroso. Testi di Claudio Dragone. Consulenza di Antonio Blasi. Regia di Vinicio Zagane li. 3ª punt. I farmaci (Repl.)
- 22,10 TG 3 - Settimanale**
Programma a diffusione nazionale. Servizi - inchieste - dibattiti - interviste: tutto sulle realtà regionali
- 22,40 TG 3**
- TRASMISSIONI PER LA PROVINCIA DI BOLZANO**
- Sender Bozen**
Sendung in deutscher Sprache (20-20,40)
- 20 Tagesschau**
- 20,20 Brennpunkt**
- 23,10** Dipartimento Scuola Educazione
Il tono della convivenza. Noi e gli altri. 4ª puntata (Replica)

- SVIZZERA**
- 15 - L'evaseo di Tamarck. Telefilm della serie «La grande vallata»
- 15,50 Ciclismo: Freccia Vallone
- 17,40 L'aquila. Documentario
- 18 Per i più piccoli
- 18,05 Per i ragazzi
- 18,45 Telegiornale - 1ª edizione
- 18,50 Il bue e la camelia
Disegni animati - TV-Spot
- 19,20 Confronti - Temi d'attualità regionale - TV-Spot
- 19,50 Il Regionale. Rassegna di avvenimenti della Svizzera italiana - TV-Spot
- 20,15 Telegiornale - 2ª edizione - TV-Spot
- 20,40 Il serpente - Film con Yul Brinner, Henry Fonda, Dirk Bogarde, Véra Lisi, Philippe Noiret
- 22,40 Grande schermo. Quindicinale di attualità cinematografiche
- 23-23,10 Telegiornale - 3ª edizione

- CAPODISTRIA**
- 13,30 Odprta meja - Confine aperto
Trasmissione in lingua slovena
- 17 - Calcio - Campionato jugoslavo
Skopje: Vardar-Dinamo
Nell'intervallo:
Confine aperto (Replica)
- 18,45 TG - Notizie
- 18,50 Ciao ragazzi
- Cartoni animati della serie «Pulcinella»
- 19,05 La scuola. Nasce la Federazione. 1ª parte
Documentario del ciclo «La Jugoslavia di Tito»
- 19,40 Orizzonti - Zig-Zag
- 20,15 TG - Punto d'incontro - Due minuti
- 20,30 Film
- 22 - TG - Tuttoggi
- 22,10 Chi conosce l'arte? - Asta internazionale di opere d'arte - TG - Tuttoggi

- FRANCIA**
- 10,30 A 2 Antiope
- 12,05 Venite a trovarmi
- 12,30 Ho la memoria che vacilla
- 12,45 Telegiornale
- 13,35 Rotocalco regionale
- 13,50 I Maupas - Sceneggiato (14ª)
- 14,05 La vita oggi
- 15,10 Sulla pista dei Cheyenne (2ª)
- 16 - Impressioni sul Cile
Documentario
- 17,15 La TV dei telespettatori
- 17,45 Recré A 2
- 18,30 Telegiornale
- 18,50 Numeri e lettere - Gioco
- 19,10 D'accordo, non d'accordo
- 19,20 Attualità regionali
- 19,45 Tribuna Politica
- 20 - Telegiornale
- 20,35 Rivista d'informazione
- 21,40 Les enfants du rock
- 23,15 Telegiornale

- MONTECARLO**
- 17,30 Montecarlo news
- 17,35 Cartoni animati
- 17,55 Astroganga. Cartoni animati
- 18,25 Polizia femminile. Telefilm
- 18,55 Shopping - Guida per gli acquisti
- 19,10 Telemenu con Wilma De Angelis
- 19,20 L'ispettore Bluey. Punto e a capo - Telefilm
- 20,15 Notiziario - 1ª edizione
- 20,20 Editoriale
- 20,25 Quotazioni oro
- 20,30 Vita privata di un pubblico accusatore
Film - Regia di Jorge Grau con Fernando Rey, Marisa Mell
- 22,05 Bollettino meteorologico
- 22,10 Oroscopo di domani
- 22,15 Chrono - Rassegna
- 22,45 Gli errori giudiziari - Telefilm
- 23,15 Notiziario - 2ª edizione
- 23,20 Editoriale (Replica)



21,30 FILM



23,35 INCHIESTA

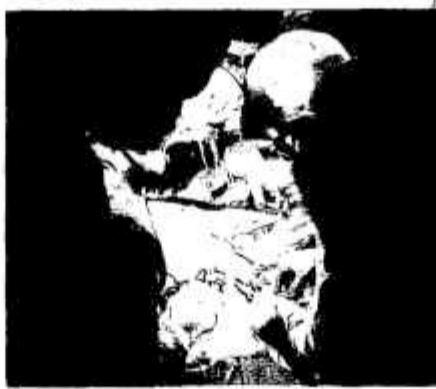

17,05 TV RAGAZZI

Voglio danzare con te (1937). Fred Astaire ballerino classico e Ginger Rogers diva del musical (nella foto), su un transatlantico, tra splendidi balletti sulle musiche di Ira e George Gershwin ingaggiati per l'occasione dalla RKO. Memorabili i pezzi *Let's call the whole thing off* e *They can't take away from me*

La chirurgia dello stomaco. In occasione del simposio tenutosi il 15 e 16 aprile a Genova e riguardante le ultime novità sulla chirurgia dell'apparato digerente, viene trasmesso un dibattito in diretta sui risultati emersi dal convegno, inframmezzato da sintesi registrate di operazioni a stomaco e fegato

Direttissima con la tua antenna. Un servizio filmato di Ettore Segneri su argomento proposto dai ragazzi. La posta di Giuseppina Paterniti. Gli antichi e preziosi tappeti di Renato Disperati. Un po' di musica giovane. E «l'angolo matto» con Sandro Fedele e la simpatica irlandese Melissa Corken (nella foto)

DIPARTIMENTO SCUOLA EDUCAZIONE

Schede - Arte applicata

12,30 **Il cesello**

a cura di Isabella Genoese Incedayi. Regia di Marco Rossetti. 3ª puntata (Replica)
PUBBLICITÀ

13 **Agenda casa**

a cura di Enrica Doma e Marilena Moretti. Conduce Nives Zegna. Regia di Marilena Moretti

13,25 **Che tempo fa**

PUBBLICITÀ

13,30 **Telegiornale**

PUBBLICITÀ

La RAI e la MTV-Magyar Televisio presentano.

14 **Il treno per Istanbul**

liberamente tratto dal romanzo di Graham Greene, con: William Berger, Donald Hodson, Mimsy Farmer, Alfredo Pea, József Madaras, József Gyabronka, István Bujtor, Attila Tyil, János Horkay, József Kautzki, Irén Bordán, Stefano Satta Flores, Mirella D'Angelo, Lea Padovani, István Uri, Sándor Suka, Gábor Sárosi, John Stacy, Jill Pratt. Regia di Gianfranco Mingozzi. 5ª puntata
PUBBLICITÀ

14,30 **Oggi al Parlamento**

14,40 **Emil**

da un racconto di Astrid Lindgrén. 12ª puntata: *Ubbriacatura di ciliege*. Copr.: Svensk Filmindustri Stockholm e RM Monaco

DIPARTIMENTO SCUOLA EDUCAZIONE

15 **Vita degli animali**

Una rassegna di film documentari a cura di Giulio Massignan. L'Isola dei grandi rettili. Realizzazione di Guy Dhuit. Prod.: TF 1 (Replica)
PUBBLICITÀ

15,30 **Cronache di sport**

16 **TG 1 - Cronache: Nord chiama Sud - Sud chiama Nord**

16,30 **Tre nipoti e un maggiordomo**

Il nostro amico Stanley. Prod.: MCA
PUBBLICITÀ

17 **TG 1 - Flash**

Dallo Studio 3 di Roma

17,05 **Direttissima con la tua antenna**

a cura di Dante Fasciolo

17,10

MARCO. Cartone animato dal racconto «Dagli Appennini alle Ande» di E. De Amicis. 49ª episodio: *La meta non ancora raggiunta*. Prod.: Nippon Animation

UN CIAK PER TE. La troupe tv viene a domicilio per filmare il tuo problema di Ettore Segneri.

DIRETTISSIMA! Corrispondenza, attualità, spettacolo a cura di Giovanna Paolini. Testi di Guerrino Gentilini e V. B. Schiraldi.

Regia di Carlo Nistri

PUBBLICITÀ

18,30 **Tutti per uno**

di Marta Flavi, a cura di Oretta Lopane. Testi di M. Fiorentino e M. Flavi. Regia di Marco Zavattini
PUBBLICITÀ

L'appuntamento con Barbara Boncompagni in

18,50 **Tre per tre**

Un programma di Luigi Albertelli a cura di Raoul Franco. Scene di Gianni Villa. Costumi di Ruggero Vitranì. Coreografia di Luisella Arcari. Regia di Lucio Teste

19,45 **Almanacco del giorno dopo - Che tempo fa**

PUBBLICITÀ

20 **Telegiornale**

PUBBLICITÀ

20,40 **Tam tam.** Attualità del TG 1, a cura di Nino Criscenti

PUBBLICITÀ

Fred & Ginger: tempo di danza

a cura di Giampiero Foglino (IX)

21,30 **Voglio danzare con te**

(*Shall We Dance?*, 1937). Film - Regia di Mark Sandrich. Interpreti: Fred Astaire, Ginger Rogers, Edward Everett Horton, Eric Blore, Jerome Cowan, Ketti Gallian, William Brisbane Harriet Hocter, Ann Shoemaker. Prod.: RKO
PUBBLICITÀ

23,20 **Telegiornale - Oggi al Parlamento - Che tempo fa**

A conclusione del Congresso medicina domani, in diretta dall'Ospedale S. Martino di Genova

23,35 **La chirurgia dello stomaco**

Telecronista Marcello Morace. Regista Nazareno Balani



Portobello. Ogni settimana sono in palio, nel nostro concorso «Vinci con Portobello», due televisori a colori con 100 canali. Occorre guardare i numeri delle cabine del mercatino di oggi, sceglierne uno, scriverlo sul tagliando pubblicato a p. 199 e impostare il tutto entro dieci giorni (foto Enzo Tortora)

VENERDI
TV2

16 TV RAGAZZI



Il primo Mickey Rooney. La comica di oggi s'intitola *La canizza*. Mickey e gli altri componenti della gang sono nei guai: il loro club è stato occupato da alcuni cani randagi che non vogliono andar via. Il padrone di casa minaccia di buttar fuori tutti, e Mickey (foto) corre ai ripari improvvisando uno spettacolo



Suspense. Cyril, un pezzo da novanta, che ha già trascorso quattro mesi in carcere dei cinque anni di condanna avuta, viene liberato dai gregari. Il fuorilegge non sa però che la sua è una libertà del tutto fittizia: infatti la sua stessa banda ha deciso di farlo fuori (nella foto la sigla del ciclo di telefilm)

Per Milano e zone collegate in occasione della 60ª Fiera Campionaria Internazionale

10,15-11,45 Programma cinematografico

12,30 Meridiana

Informazioni, testimonianze, consigli e materiali d'uso per chi sta in casa e fuori

Parlare al femminile

di Adriana Bruno e Giuliana Salami

PUBBLICITÀ

13 TG 2 - Ore tredici

PUBBLICITÀ

DIPARTIMENTO SCUOLA EDUCAZIONE

13,30 Uno stile, una città

Un programma di Donato Goffredo. Consulenza di Angiola Maria Romagnoli. Ricerche e schede iconografiche di Alessandro Tomei. Regia di Roque Oppedisano. 4ª puntata: *Il Rinascimento a Firenze* (Replica)

PUBBLICITÀ

In diretta dalla Fiera Campionaria Internazionale di Milano

14-17,45 Il pomeriggio

Nel corso del programma:

Frate Indovino

14,30 Una bella domenica di dicembre

a Gavirago al Lambro, di Luigi Lunari e Vito Molinari. Scontro televisivo in prosa e musica tra Nanni Svampa e Lino Patruno. Regia di V. Molinari

PUBBLICITÀ

DIPARTIMENTO SCUOLA EDUCAZIONE

Monografie: Ricerche di storia e scienze per le scuole secondarie superiori

15,25 Pierrot: maschera teatrale e mito letterario

di Luigi De Nardis. Regia di Franco Garzia. 3ª ed ultima puntata

PUBBLICITÀ

16 TV 2 Ragazzi

Il primo Mickey Rooney

Telefilm - Regia di Y. A. Duffy. Il giornalista. Prod.: Larry Darmour

Apemaia

Cartoni animati tratti dai racconti di Waldemar Bonsels. Boris il castoro. Distr.: Beta Film

17,10 Fiera - curiosità

PUBBLICITÀ

17,45 TG 2 - Flash

17,50 TG 2 - Sportsera - Dal Parlamento

PUBBLICITÀ

Oggi: medicina

18,05 Esse Settimanale della salute, di Paolo Mocci, Anna Maria Xerry De Caro e Rosanna Lambertucci. Regia di Cesare Giannotti

PUBBLICITÀ

Buonasera con...

18,50 Freddissimo... ma con Bongusto

Programma di Emilio Colombino. Testi di Maurizio Catalani e Paolo Limiti. Regia di Angelo Zito. Direttore della fotografia Carlo Natali

PUBBLICITÀ

Previsioni del tempo

19,45 TG 2 - Telegiornale

PUBBLICITÀ

In diretta dagli Studi della Fiera di Milano

20,40 Portobello

Mercatino del venerdì, di Anna Tortora, Enzo Tortora, Angelo Citterio. Condotto da Enzo Tortora. Impianto scenografico di Ludovico Muratori. Regia di Beppe Recchia

PUBBLICITÀ

21,55 Micromega

Un programma di Ruggero Guarini a cura di Graziella Civiletti, Vittorio Marchetti. Regia di William Azzella. *Il discorso della libertà* (indagine sulle nuove correnti neo-liberali e neo-liberiste), di Vittorio Marchetti e Gianni Massironi

22,45 Suspense

11 appuntamenti con la paura. *Tra due fuochi*. Telefilm. Soggetto e sceneggiatura di Eric Coltart con Tom Bell, Kenneth Warren e Warren Clarke. Regia di James Coddard. Prod.: London Weekend Television

PUBBLICITÀ

23,15 TG 2 - Stanotte

DIPARTIMENTO SCUOLA EDUCAZIONE

Noi sconosciuti: handicappati nel mondo, a cura di Alberto D'Angelo

23,45 Un miracolo d'amore

Regia di Glenn Jordan. Prodotto da Richard M. Rosebloom. 3ª puntata (Replica)



**UNA TELEFONATA E' IL GESTO
PIU' NATURALE PER SENTIRSI VICINI.**

Il Telefono. La tua voce.

20,40 MUSICA



VENERDI
TV3

18,30 MUSICA



Prova generale: I racconti di Hoffmann. Luciano Arancio ha seguito il lavoro di preparazione che cantanti, direttore d'orchestra, regista (foto, Luca Ronconi), scenografi e altri hanno compiuto prima dell'alzata del sipario sull'unica opera «seria» di Offenbach

L'orecchiocchio. Il programma di musica di Leonello De Sena, con la regia di Luciana Mascolo (nella foto la conduttrice Antonella Consorti), presenta in esclusiva per l'Italia il gruppo inglese Beat con brani tratti dal loro ultimo long-playing *Hands off... She's mine*

Per Milano e zone collegate in occasione della 60ª Fiera Campionaria Internazionale

10,15-11,45 Programma cinematografico

17,30-19 Invito

17,30 **Boccaccio & C.**

Libero adattamento, sceneggiatura e dialoghi di B. Chierici e G. Mascioni. Dal Decameron di Giovanni Boccaccio. Seconda giornata - I novelli. **Martellino, burlesco burlato.** Personaggi ed interpreti: Minghino Martellino *Jan Koster*, Rufola Bianca *Patricia Nivet*, Oretta Rosa *Florence Bellamy*, Rambaldo Malizia *Venditore Gianni Bonagura*, Lapo, il forestiero *Beppe Chierici*. Musiche di Ettore De Carolis. Fotografia di Willy Roeteli. Regia di Grytzo Mascioni e Manuela Crivelli. Introduzione di Vittore Branca

18,30 **L'orecchiocchio**

Quasi un quotidiano tutto di musica, a cura di Lionello De Sena. Ideato da Mario Colaneri. Presentato da Antonella Consorti. Regia di Luciana Ceci Mascolo

19 **TG 3**

Intervallo con: GUSTAVO. Serie di cartoni animati

19,35 **Esercizi di memoria: Faccetta nera - Trasacco, 1945**

di Fabrizio Franceschelli. Un programma della Sede regionale per l'Abruzzo. 1ª puntata

DIPARTIMENTO SCUOLA EDUCAZIONE

20,05 **Il tono della convivenza**

Noi e gli altri. Un programma di Fortunato Pasqualino realizzato da Leandro Castellani. 5ª puntata (Replica)

Intervallo con: GUSTAVO. Serie di cartoni animati

20,40 **Prova generale: I racconti di Hoffmann**

Regia di Luciano Arancio

22,10 **Na scudela 'd fioca**

(Una scodella di neve). Autodramma di una città. Interviste di Piero Bianucci. Scritto e diretto da Vincenzo Ganna. Protagonista di questo spettacolo è la gente di Carignano. Un programma della Sede regionale per il Piemonte

23,10 **TG 3**

TRASMISSIONI PER LA PROVINCIA DI BOLZANO

Sender Bozen

Sendung in deutscher Sprache (17,30-18,30)

17,30 **Das Bild des Arztes.** Dokumentarfilm von Ernst von Khuon - Verleih: Bavaria

18,15 **Follow me.** Englischkurs für Anfänger - 23. «What would you like to do?» - Verleih: Telepool

18,30 Dipartimento Scuola Educazione. Corso di lingua tedesca. 24ª lezione (Replica)

Sendung in deutscher Sprache (20-20,40)

20 - Tagesschau

20,20 **Autoren, Werke, Meinungen.** Eine Sendung von Reinhold Janek

23,40 Dipartimento Scuola Educazione. Il tono della convivenza - Noi e gli altri. 5ª puntata (Replica)

SVIZZERA

14,55 Campionati mondiali di Hockey su ghiaccio Canada-Cecoslovacchia
17,40 L'alligatore. Documentario
18 - Per i più piccoli
18,05 Per i bambini
18,15 Per i ragazzi
18,45 Telegiornale - 1ª edizione
18,50 La muta - Disegni animati
19,20 Consonanze. Tra le pieghe del quotidiano - TV-Spot
19,50 Il Regionale - TV-Spot
20,15 Telegiornale - 2ª edizione
20,40 Reporter Settimanale d'informazione
21,40 Cliff in London. Concerto di Cliff Richards
22,30 Telegiornale - 3ª edizione
22,40 Gli otto colpi dell'orologio Telefilm della serie «Le nuove avventure di Arsenio Lupin»
23,30-23,35 Telegiornale - 4ª edizione

CAPODISTRIA

13,30 Odprta meja - Confine aperto Trasmissione in lingua slovena
17,30 Confine aperto (Replica)
18 - TG - Notizia
18,05 Orizzonti
18,40 Ciao ragazzi - La conquista della quercia
19,05 La scuola Kranj 1981 - Rassegna cinematografica dei non allineati Indonesia: Tana Toraya - 1ª parte
19,30 Temi d'attualità
20 - Cartoni animati - Zig-Zag
20,15 TG - Punto d'incontro - Due minuti
20,30 I giochi dell'amore Film con Jean-Pierre Cassol, George Cluny - Regia di Philippe De Broca
22 - TG - Tuttoggi
22,10 Hockey su ghiaccio Canada-Unione Sovietica - TG - Tuttoggi

FRANCIA

10,30 A 2 Antiope
12,45 Telegiornale
13,35 Rotocalco regionale
13,50 I Maupas - Sceneggiato (15')
14,05 La vita oggi
15,05 Sulla pista dei Cheyenne (3')
15,55 Del tempo per tutto
16,50 Pellegrinaggio a Saint-Jacques de Compostella
17,45 Rechré A2
18,30 Telegiornale
18,50 Numeri e lettere. Gioco
19,10 D'accordo, non d'accordo
19,20 Attualità regionali
19,45 La nostra gente
20 - Telegiornale
20,35 Marcheloup. Telefilm (4ª ed ult.)
21,40 Apostrofi
23 - Telegiornale
23,10 Mi hai salvato la vita. Film

MONTECARLO

17,30 Montecarlo news
17,35 Cartoni animati
17,55 Astroganga - Cartoni animati
18,25 Anna e il suo re (13ª episodio)
18,55 Shopping - Guida per gli acquisti
19,10 Telemenu con Wilma De Angelis
19,20 Combat - Una sola possibilità Telefilm
20,15 Notiziario - 1ª edizione
20,20 Editoriale. Commento del giorno a cura de Il Giornale Nuovo
20,25 Quotazioni oro
20,30 Onore e guapparia Film - Regia di Tiziano Longo con Pino Mauro, Laura Grey
22,05 Bollettino meteorologico
22,10 Oroscopo di domani
22,15 Rotocalco Settimanale sportivo
23,15 Notiziario - 2ª edizione
23,20 Editoriale (Replica)

20,40 SPETTACOLO



Come Alice. Si conclude il viaggio tra vecchi e nuovi dello spettacolo. La puntata è dedicata ai ragazzi del laboratorio teatrale di Gigi Proietti (con loro nella foto). Alice - Claudia Vegliante vedrà questi ragazzi chiudere in enormi ceste tutti i «vecchi». Interviene Pippo Baudo. Ospite fisso, Carlo Verdone

SABATO
TV1
17 aprile 1982

18,50 MUSICA



Tre per tre. Appuntamento bisettimanale con la trasmissione musicale per i giovani, condotta da Barbara Boncompagni (foto). Uno spazio è dedicato alle novità del mercato discografico, un altro ad una simpatica gara fra tre cantanti dilettanti ed il terzo agli ospiti: Kim Wilde, Fiordaliso ed Elisabetta Viviani

16,30 SPETTACOLO



Io sabato. È scritto: «Beati i mansueti perché possederanno la terra» (Matteo, 5, 4). Su questa frase, ma con l'interrogativo (i mansueti conquisteranno la terra?), è imperniata la puntata odierna. L'argomento verrà trattato da vari punti di vista. Conduttori in studio Gigliola Cinquetti e Piero Panza (nella foto)

- 10 Le inchieste del Commissario Maigret**
di Georges Simenon. L'affare Picpus. 3ª puntata. Con: Gino Cervi e Andreina Pagnani. Regia di Mario Landi. (Replica) (Reg. eff. nel 1964)
- 11,30 Le montagne del mondo**
a cura di Carlo Mauri. 3ª puntata: Le Ande. Regia di Massimo Manuelli. Una coproduzione Rai - Mount Street Film
- 12,30 Check-up**
Un programma di medicina di Biagio Agnes. Conduce in studio Luciano Lombardi
PUBBLICITÀ
- 13,25 Che tempo fa**
PUBBLICITÀ
- 13,30 Telegiornale**
PUBBLICITÀ
- La Rai e la MTV-Magyar Televisio presentano
- 14 Il treno per Instambul**
liberamente tratto dal romanzo di Graham Greene. Con: William Berger, Donald Hodson, Mimsy Farmer, Alfredo Pea, József Madaras, József Gyabronka, István Bujtor, Attila Tyil, János Horkay, József Kautzki, Irén Bordán, Stefano Satta Flores, Mirella D'Angelo, Lea Padovani, István Uri, Sándor Suka, Gábor Sárosi, John Stacy, Jill Pratt. Regia di Gianfranco Mingozzi. 6ª puntata.
PUBBLICITÀ
- 14,30 Sabato Sport**
a cura della Redazione Sportiva del TG 1
PUBBLICITÀ
- Dallo Studio 3 di Roma
- 16,30 Io sabato**
90 minuti in diretta di conversazione e spettacolo, a cura di Federico Fazzuoli. Con la collaborazione di Grazia Tévanti e Anita D'Asaro. Ideazione e testi di Piero Panza con la collaborazione di Raffaele Ottaviani. Scene di Tommaso Passalacqua. Direttore della fotografia Enzo Torroni. Conducono in studio Gigliola Cinquetti e Piero Panza. Regia di Luciano Gigante. Prima parte
PUBBLICITÀ
- 17 TG 1 - Flash**
- 17,05 Io sabato**
90 minuti in diretta di conversazione e spettacolo. Seconda parte
PUBBLICITÀ

- 18,10 Estrazioni del Lotto**
- 18,15 Le ragioni della speranza**
Riflessione sul Vangelo condotta da Mons. Vincenzo Fagiolo, Arcivescovo di Chieti, a cura di Carlo De Biase
- 18,25 Speciale Parlamento**
Un programma di Gastone Favero, a cura di Gianni Colletta
PUBBLICITÀ
- L'appuntamento**
con Barbara Boncompagni in
- 18,50 Tre per tre**
Un programma di Luigi Albertelli a cura di Raoul Franco. Scene di Gianni Villa. Costumi di Ruggero Vitranì. Coreografie di Luisella Arcari. Regia di Lucio Testa
- 19,45 Almanacco del giorno dopo - Che tempo fa**
PUBBLICITÀ
- 20 Telegiornale**
PUBBLICITÀ
- 20,40 Come Alice**
di Antonello Falqui e Michele Guardì con gli Allievi del Laboratorio di Esercitazioni Sceniche di Roma, Pippo Baudo, Gigi Proietti, e con la partecipazione di Carlo Verdone. Alice è Claudia Vegliante. Orchestra diretta da Gianni Ferrio. Balletti di Vittorio Biagi. Numeri coreografici di Tony Ventura. Scene di Gaetano Castelli. Costumi di Falco. Direttore della fotografia Corrado Bartoloni. Regia di Antonello Falqui. 6ª ed ult. trasmissione
PUBBLICITÀ
- 22 Speciale TG 1**
a cura di Bruno Vespa
- 22,50 Prossimamente**
Programmi per sette sere a cura di Pia Jacolucci
PUBBLICITÀ
- 23,05 Telegiornale - Che tempo fa**
- DIPARTIMENTO SCUOLA EDUCAZIONE**
- 23,30 Il padre dell'uomo**
Un programma di Luigia Camaioni e Cesare M. Giannotti. Collaborazione di Mario Della Valle. 7ª puntata: Linguaggio e sviluppo cognitivo. Regia di Cesare M. Giannotti (Replica)

20,40 SCENEGGIATO



I misteri di Parigi. Rodolfo di Gerolstein, in esilio, cerca a Parigi la figlia che 18 anni prima ha avuto dall'inglese Sara. Intanto toglie dal marciapiede Fior di Maria e si vendica del maestro di scuola che ha cercato di ucciderlo. Ma altri guai si preparano. Quando la figlia viene ritrovata è forse troppo tardi...

SABATO
S TV2

18,50 QUIZ



Il sistemone. Momento culminante di *Blitz* questo gioco che, mescolando quiz e sport, consente ai concorrenti in studio e a casa di aggiudicarsi fino a settemila colonne della schedina del Totocalcio, da qualche settimana è condotto da Carla Urban (nella foto) che ha preso il posto di Milly Carlucci

21,35 FILM



I cowboys (1972). John Wayne è irlandese ma ha incarnato durante 40 anni il modello di avventuriero americano senza macchia. In questo film di Rydell (il regista di *Il lago dorato*), tratto da un romanzo di W. D. Jennings, detta prima di morire ai suoi apprendisti adolescenti un testamento di virile coraggio

In diretta dallo Studio 8 di Roma
10 Bis!
Scorribanda settimanale fra i programmi TV, di Anna Benassi e Bruno Modugno. Regia di Sasà Siniscalchi

Per TG 2 Sabato out
12,30-13 Scoop!
Tra cultura, spettacolo e altra attualità, a cura di Luca Ajroldi e Antonio Lubrano. 1ª parte
PUBBLICITÀ

13 TG 2 - Ore tredici
PUBBLICITÀ

Per TG 2 Sabato out
13,30-14 Scoop!
2ª parte
PUBBLICITÀ

DIPARTIMENTO SCUOLA EDUCAZIONE
14 Scuola aperta
Settimanale di problemi educativi. Un programma di Angelo Sferazza a cura di Anna Sessa
PUBBLICITÀ

Sogni, fantasmi e realtà nel cinema italiano (II)
14,30 Giordano Bruno
(1974). Film - Regia di Giuliano Montaldo. Interpreti: Gian Maria Volontè, Hans Christian Bloch, Mathieu Carrière, Renato Scarpa, Giuseppe Maffioli, José Quaglio, Mark Burns, Mario Bardella. Prod.: Compagnia Cinematografica Champion, Roma - Les Films Concordia, Parigi
PUBBLICITÀ

In diretta dallo Studio 7 di Roma
16,30 Tip Tap Club
Un programma di Alberto Argentini. Testi di Romolo Siena. Scenografia di Luciano Del Greco. Costumi di Simonetta Piselli. Coreografie di Um

berto Pergola. Direttore della fotografia Salvatore Occhipinti. Regia di Fernanda Turvani
PUBBLICITÀ

17,45 TG 2 - Flash

17,50 Prossimamente
Programmi per sette sere a cura di Pia Jacolucci
PUBBLICITÀ

18,05 TG 2 Dribbling
Rotocalco sportivo del sabato, a cura di Beppe Berti e Remo Pascucci

18,45 Estrazioni del Lotto
PUBBLICITÀ

In diretta dagli Studi della Fiera di Milano
18,50 Il sistemone
Un programma a quiz, di Leo Chiosso, Sergio D'Ottavi a cura di Iole Sabbadini. Conduce Carla Urban. Impianto scenico di Filippo Panseca. Direttore della fotografia Renato Re. Regia di Gian Maria Tabarelli
PUBBLICITÀ
Previsioni del tempo

19,45 TG 2 - Telegiornale
PUBBLICITÀ

20,40 I misteri di Parigi
dal romanzo di Eugène Sue. 4ª puntata. Sceneggiatura di René Wheeler, Maria Benedicto. Con: Sigmar Solbach, Christine Deschaumes, Jacques Sailer, Noëlle Leiris, Frédéric Frisdal. Regia di André Michel. Coprod.: Caravelle Inter. Tel. TF1 - Taurus Film Munich
PUBBLICITÀ

21,35 I cowboys
(The Cowboys, 1972). Film - Regia di Mark Rydell. Interpreti: John Wayne, Rascoe Lee Browne, Bruce Dern, Colleen Dewhurst, Slim Pickens, Sarah Cunningham, Lonny Chapman. Prod.: Sanford
PUBBLICITÀ

23,45 TG 2 - Stanotte



ARMANDO TESTA SPA

**ieri sera era latte
oggi è Mozary**
la mozzarella
il formaggio più fresco che c'è



INVERNIZZI

IDEE FRESCHE DI CAMPAGNA

20,40 SCENEGGIATO



SABATO TV3

16,45 FILM



Offenbach. Il musicista cerca di adattarsi al gusto mutato del pubblico e scrive pertanto *I racconti Hoffmann*, che cerca di portare in scena prima che la sua salute peggiori. Dopo una lunga tournée americana Offenbach attende con rassegnazione la fine

Perdutamente. Questa volta il Pigmaliione è lei, Joan Crawford (nella foto con John Garfield, l'altro protagonista), che aiuta il giovane e povero violinista Paul ad arrivare al successo. Ma proprio quando l'amore sembra aver fatto il miracolo, scoppia la tragedia...

16,45-18,45 Invito

16,45 Perdutamente
(«Humoresque», 1946). Film - Regia di Jean Negulesco. Interpreti: Joan Crawford, John Garfield, Oscar Levant, J. Carrol Naish, Joan Chandler, Tom D'Andrea, Craig Stevens, Ruth Nelson, Peggy Knudsen, Paul Cavanagh. Prod.: Warner Bros.

18,45 Prossimamente
Programmi per sette sere, a cura di Pie Jacolucci

19 TG 3
fino alle 19,10 informazione a diffusione nazionale; dalle 19,10 alle 19,30 informazione regione per regione
Intervallo con: GUSTAVO, serie di cartoni animati

19,35 Il pollice
Programmi visti e da vedere sulla Terza Rete TV, a cura di Enzo Scotto Lavina. Collaborazione e regia di Sergio Duichin. Conduce in video Rosenna Vaudetti

20 Tuttiscena
Fatti, opinioni, personaggi dello spettacolo, di Folco Quilici, a cura di Gigi Grillo. Presenta Paola Rinaldi. Regia di Gigliola Spada. Anno 3° - N. 7
Intervallo con: GUSTAVO, serie di cartoni animati

20,40 Jacques Offenbach
Il valzer dimenticato, di Georges Neveux. Interpreti: Michel Serrault, Catherine Samie, Jacques Dynam, Hubert Deschamps, Claudia Morin, Pierre Vernier, André Thorent, Henry Labussière. Regia di Michel Boisrond

21,40 La parola e l'immagine

A cura di Franco Alunni

22,15 TG 3

Intervallo con: GUSTAVO, serie di cartoni animati

22,50 La musica degli Inti-Ilumani
La musica latino-americana. Un programma di Alfonso de Liguoro. Regia di Valerio Nataletti

TRASMISSIONI PER LA PROVINCIA DI BOLZANO

Sender Bozen

Sendung in deutscher Sprache (17,30-18,30)

17,30 Die Frau im Blickfeld. Eine Sendung von Sofia Magnago (Wiederholung)

17,50 Der Regenbogen. Eine Sendung für die Bittere Generation von Dr. Alma Tirlir von Lutz (Wiederholung)

18,10 Aus Hof und Feld. Eine Sendung für die Landwirte (Wiederholung)

18,30 Dipartimento Scuola Educazione. Corso di lingua tedesca. 25ª lezione (Replica)

Sendung in deutscher Sprache (20-20,40)

20 Tagesschau

20,20 Ein Wort zum Nachdenken. Es spricht Religionslehrer Dr. Balthasar Schrott

20,25 Südtiroler Parlamentarier in Rom. Sendereihe von Oktavia Brugger Heute: «Abg. Michel Ebner»

23,20 Tuttiscena. Anno 3° - N. 7

SVIZZERA

- 10 - Appunti del sabato
- 11 - Agenda 81/82 (Replica)
- 11,25-11,50 A conti fatti (Replica)
- 15,10 Artisti del nostro tempo
- 16,25 Per i ragazzi: Top (Replica)
- 17 - Natura amica (Replica)
- 17,30 Viaggio senza ritorno. Telefilm
- 18,20 Music Mag
- 18,45 Telegiornale - 1ª edizione
- 18,50 Estrazioni del Lotto
- 18,55 Il Vangelo di domani
- 19,10 Scaccapensieri
Disegni animati - TV-Spot
- 19,50 Il Regionale - TV-Spot
- 20,15 Telegiornale - 2ª edizione
- 20,40 24 ore a Scotland Yard
Film con Jack Hawkins, Dianne Foster. Regia di John Ford
- 22,05 Telegiornale - 3ª edizione
- 22,15-24 Sabato sport
- Telegiornale - 4ª edizione

CAPODISTRIA

- 16 - Calcio
Campionato jugoslavo
- 17,55 TG - Notizie
- 18 - Pallacanestro
Campionato jugoslavo
- 19,30 Jazz sullo schermo
- 20 - Cartoni animati
- Zig-Zag
- 20,15 TG - Punto d'incontro
- Due minuti
- 20,30 Film
- 22 - TG - Tuttoggi
- 22,10 I giochi dell'amore
Film
con Jean-Pierre Cassel, George Cluny
Regia di Philippe De Broca
(Replica)
- TG - Tuttoggi

FRANCIA

- 10,30 A 2 Antiope
- 11,15 Giornale dei sordi e dei deboli di udito
- 12,15 La verità è nel fondo della marmita
- 12,45 Telegiornale
- 13,35 Teste bruciate. Telefilm (8ª)
- 14,20 Disegni animati
- 14,50 Pomeriggio sportivo
- 17 - Recré A 2
- 17,50 Carnet dell'avventura
- 18,50 Numeri e lettere. Gioco
- 19,20 Attualità regionali
- 19,45 È una buona domanda
- 20 - Telegiornale
- 20,35 Champs-Élysées
- 21,40 Gli sceneggiatori o le straordinarie avventure di Robert Michon. Telefilm
- 23,10 Telegiornale

MONTECARLO

- 17,35 Cartoni animati
- 17,55 Astroganga. Cartoni animati
- 18,25 Vita da strega - Una rana in cerca d'amore - Telefilm
- 18,55 Shopping - Guida per gli acquisti
- 19,10 Telamenu con Wilma De Angelis
- 19,20 L'ispettore Bluey - L'inchiesta con Lucky Grills, John Dieckrich
- 20,15 Notiziario - 1ª edizione
- 20,20 Editoriale
- 20,30 Anima mia
Film - Regia di Mauro O. Ivaldi con Orazio Orlando, Pamela Tiffin, Carmen Villani
- 22,05 Bollettino meteorologico
- 22,10 Oroscopo di domani
- 22,15 A bocca aperta - Settimanale satirico di attualità ed opinione ideato e diretto da Gianfranco Funari
- 23,10 Notiziario - 2ª edizione
- 23,15 Editoriale (Replica)



L'Andreana. Prima delle cinque puntate dello sceneggiato tratto dal romanzo di Marino Moretti; la storia si svolge negli anni Trenta e racconta la difficile vita di una donna: Ilaria Occhini (nella foto con Corbellini) è Andreana, Gastone Moschin è Mondo, il protagonista maschile. Regia di Leonardo Cortese

DOMENICA
TV1
18 aprile 1982



Concerto. Funky, rhythm & blues, rock in un'ottima fusione nel concerto dedicato ai due «inseparabili» Darryl Hall e John Oates (nella foto). I due musicisti, che vivono da quasi dieci anni a New York, sono stati per la prima volta in Italia, ospiti del *Radiocorriere tv*, in occasione dell'ultimo Festival di Sanremo



Domenica in... Tra gli ospiti previsti per oggi il pianista Umberto Cannone, i cantautori Pier Angelo Bertoli e Paolo Conte (quest'ultimo, nella foto) e Giovanna. Come sempre si svolgerà la gara canora e sarà dato ampio rilievo agli spazi «cinema» e «teatro» per le ultime novità dello schermo e del palcoscenico

- 10 Pantera Rosa**
Lezione di volo. Serpente a sonagli
- 10,15 Linea verde**
a cura di Federico Fazzuoli. Regia da studio di Ezio Picora
Dalla Basilica della Santa Casa in Loreto (Ancona)
- 11 Santa Messa**
Celebrata dall'Arcivescovo Mons. Loris Capovilla, in occasione della 22ª Rassegna Internazionale di Cappelle Musicali. Ripresa televisiva di Carlo Baima
Bologna: Piazza Maggiore
- 11,55 Angelus di Sua Santità Giovanni Paolo II**
Telecronista Dante Alimenti
- 12,30 Segni del tempo**
Settimanale di attualità religiosa, a cura di Liliana Chiale. Regia di Ferdinando Lauretani
PUBBLICITÀ
- 13-14 TG l'una**
Quasi un rotocalco per la domenica, a cura di Alfredo Ferruzza. Regia di Luciana Ugolini
- 13,30 TG 1 - Notizie**
PUBBLICITÀ
Dallo Studio 5 di Roma Pippo Baudo presenta
- 14-19,50 Domenica in...**
di Bruno Broccoli, Giorgio Calabrese, Franco Torti. Regia di Lino Procacci e Cronache e avvenimenti sportivi
a cura di Paolo Valenti. Regia di Nazareno Balani, con
- 14,25 Notizie sportive**
PUBBLICITÀ
In... diretta da studio
- 14,55 Discoring**
Settimanale di musica e dischi, condotto da Jocelyn con Elisabetta e Gianni. Regia di Gianni Vaiano
PUBBLICITÀ
In... diretta da studio
- 16,15 Notizie sportive**
PUBBLICITÀ
In... diretta da studio
- 17,20 Notizie sportive**
PUBBLICITÀ

- 17,35 M.A.S.H.**
L'ammutinamento. Regia di Hy Averback. Interpreti: Alan Alda, Mike Farrell, Harry Linville, Gary Burghoff, Jaime Farr. Distr.: 20th Century Fox Television
In... diretta da studio
PUBBLICITÀ
- 18,30 90° minuto**
In... diretta da studio
PUBBLICITÀ
- 19 Campionato italiano di calcio**
Cronaca registrata di un tempo di una partita di serie A
In... diretta da studio
PUBBLICITÀ
Che tempo fa
- 20 Telegiornale**
PUBBLICITÀ
- 20,40 L'Andreana**
dal romanzo di Marino Moretti. Sceneggiatura di Massimo Felisetti e Leonardo Cortese. Personaggi ed interpreti: Andreana Ilaria Occhini, Mondo Gastone Moschin e con: (in ordine di apparizione) Bombi Angelo Botti, Drudi Antonio Ballerio, Patisci Riccardo Perucchetti, Piangetti Umberto Verdoni, Fortunato Antonio Zanoletti, Malgari Dora Calindri, Anita Elena Viani, Chilazz Giorgio Trestini, Sarta Nora Villa, Ballarin Micaela Giustiniani, Levatrice Dina Zanoni, Toti Giuliana Valeria Doria, Fioraia Lorenza Penzo, Zia Felice Zoe Incrocci, Evardo Daniele Pagani, 1ª ragazza Papi Romagnoli, 2ª ragazza Margherita Comucci, 3ª ragazza Antonia Stradivari, 4ª ragazza Donatella Fanfani, Amabile Mariachiara Mazzari, Prete Evaldo Rogato, Zennaro Luigi Castejon. Scene e arredamento di Carlo Leva. Costumi di Marisa D'Andrea. Fotografia di Guido Bertoni. Montaggio di Giancarlo Raineri. Musiche di Piero Piccioni. Un programma a cura di Paola Cortese. Regia di Leonardo Cortese. 1ª puntata. Il romanzo «L'Andreana», di Marino Moretti è pubblicato in Italia dall'editore Mondadori (Vedi pag. 88)
PUBBLICITÀ
- 21,45 La domenica sportiva**
Cronache filmate e commenti sui principali avvenimenti della giornata, a cura della Redazione Sport del TG 1
- 22,45 Darryl Hall e John Oates in concerto**
Regia di Raoul Franco
PUBBLICITÀ
- 23,20 Telegiornale - Che tempo fa**

20,40 SPETTACOLO



Che si beve stasera? Il cantante Gilberto Gil (nella fotografia) e Falção sono ospiti di Pino Caruso per la puntata dedicata al caffè e al Brasile. Falção si esibisce in una serie di virtuosismi col pallone («da noi il calcio è più che lo sport nazionale, è il nostro ritmo, la nostra vita») in maglietta carioca

DOMENICA
D TV2

14,45 SPETTACOLO



Blitz. Il programma «contenitore» della domenica pomeriggio è quasi al suo sesto mese di vita. Presentato da Gianni Minà e Carla Urban, *Blitz* sembra aver trovato la sua formula giusta dosando sport e spettacolo. Letteralmente «Blitz» vuol dire «lampo» ma la parola è usata per indicare un'azione a sorpresa

21,40 SCENEGGIATO



Panagulis Zei. Panagulis (Stathis Giallelis, nella foto con Censi e Merli) continua i suoi scioperi della fame. Viene portato in ospedale e nutrito con la forza, ma arriva il momento che il regime tenta di liberarsi dello scomodo prigioniero inscenando un incidente che possa essere giustificato come un suicidio...

- 10 La vocalità vivaldiana**
Credo a quattro voci con strumenti. *Beatus Vir* (Salmo 111) in due cori a 8 con strumenti. Coro da camera della Rai. Virtuosi di Roma. Direttore Renato Fasano. Maestro del Coro Giuseppe Piccillo. Regia di Sandro Sequi. (Reg. eff. nella Basilica di S. Marco in Venezia)
- 11 Giorni d'Europa**
Un programma di Gastone Favero, a cura di Gianni Colletta
- 11,30 Bis Tip - bis Tap**
Programma comico-musicale di Alberto Argentini. Testi di Ferruccio Fantone e Romolo Siena. Scenografia di Luciano Del Greco. Costumi di Antonella Cappuccio e Simonetta Piselli. Coreografie di Umberto Pergola. Musiche originali di Paolo Zavallone. Realizzazione di Luisa Zaza
- 12 Meridiana**
Informazioni, testimonianza, consigli e materiali d'uso per chi sta in casa e fuori
No grazie, faccio da me
di Renzo Cortina e Nichi Stefi
- 12,30 Un uomo in casa**
Il bel Tamigi blu. Telefilm comico con Richard O'Sullivan, Paula Wilcox, Sally Thomsett, Yootha Joice e Brian Murphy. Scritto da Johnnie Mortimer e Brian Cooke. Prodotto e diretto da Peter Frazer-Jones per la Thames Television
PUBBLICITÀ
- 13 TG 2 - Ore tredici**
PUBBLICITÀ
Peter Falk in:
- 13,30 Colombo**
Playback. Telefilm - Regia di Bernard L. Kowalsky. Sceneggiatura di David P. Lewis e Booker T. Bradshaw con: Oskar Werner, Gena Rowlands, Robert Brown, Patricia Barry, Martha Scott, Herb Jefferson jr., Trisha Noble. Tema musicale di Henry Mancini. Prod.: MCA
PUBBLICITÀ
In diretta dagli Studi della Fiera di Milano
- 14,45-18 Blitz**
Un programma di spettacolo, sport, quiz e costume di Aldo Bruno realizzato con la collaborazione della redazione sportiva del TG 2. Conduce Gianni Minà con Carla Urban, Ennio Vitanzo, a cura di Daniela Peani. Impianto scenico di Filippo Panseca. Direttori della fotografia: Renato Re, Carlo Tiepidino. Gli avvenimenti sportivi nel corso del programma sono:
Eurovisione
Collegamento tra le reti televisive europee. Francia: Roubaix
Ciclismo: Parigi-Roubaix
Regia di Giuliano Nicastro (Vedi pag. 110)
PUBBLICITÀ

- 18 Campionato italiano di calcio**
Sintesi di un tempo di una partita di serie B
- 18,30 L'ultimo Blitz**
Finale con sorpresa
PUBBLICITÀ
- 18,45 TG 2 - Gol flash**
- 18,55 Starsky e Hutch**
Nero e blu. Con: Paul Michael Glaser, David Soul, Antonio Fargas, Bernie Hamilton. Regia di Rick Edelstein. Distr.: Metromedia
PUBBLICITÀ
- Previsioni del tempo**
- 19,50 TG 2 - Telegiornale**
- 20 TG 2 - Domenica Sprint**
Fatti e personaggi della giornata sportiva, a cura di Nino De Luca, Lino Ceccarelli, Remo Pascucci, Giovanni Garassino
PUBBLICITÀ
- Pino Caruso in
- 20,40 Che si beve stasera?**
Testi di Pino Caruso con la collaborazione di Piero Castellacci, con Consuelo Pallavicini e Jango Edwards. Musiche di Renato Serio. Scene di Mario Fiorello. Coreografie di Franco Estili. Costumi di Bonizza. Direttore della fotografia Giorgio Abbatte. Programma a cura di Enrico Aragno e Nicoletta Bonucci. Regia di Paolo Potti
PUBBLICITÀ
- 21,40 Panagulis Zei**
La Rai - Radiotelevisione italiana presenta:
Sceneggiatura di Giuseppe Ferrara, Piergiorgio Anichisi, Gian Francesco Ramacci, Riccardo Iacona. Con la collaborazione di Tanassis Valtinos. Consulenza storica di Athina e Stathis Panagulis. Con fin ordine di apparizione: Stathis Giallelis, Marcella Michelangeli, Nadia Elazarjan, Giovanni Colosimo, Enzo Fabbri, Cyril Spiga, Pupella Maggio, Geraldina Santini, Dimitri Nicolau, Victor Cavallo, Cristiano Censi, Luigi Montini, Giorgio Mascia, Antonio Presteer, Paola Quattrini, Giovanni Pallavicino, Mariuccia Maggio, Severino Saltarelli, Piero Livi, Gianfranco Bullo, Gianni Menon e con la partecipazione straordinaria di Adalberto Maria Merli. Scenografia e costumi di Gian Francesco Ramacci. Scenografo associato Bartolomeo Scavia. Fotografie di Silvio Fraschetti. Musiche di Dimitri Nicolau. Montaggio di Giuseppe Ferrara. Direttore di produzione Loretta Bernabei. Un programma a cura di Fiorenza Fiorentino. Una produzione Cooperativa Cine 2000. Regia di Giuseppe Ferrara. 4° ed ultima puntata. (La sceneggiatura è pubblicata dalla ERI-Edizioni Rai)
- 22,45 Si però**
Contraddizioni e contraddittori settimanali. Un programma di Daniele Lantini Turone, Flaminia Morandi, Stella Pende. In studio Stella Pende. Realizzazione di Patrizia Belli (Vedi pag. 96)
PUBBLICITÀ
- 23,30 TG 2 - Stanotte**



"I capelli? Io li lavo quando voglio con Baby Shampoo Johnson's."

...quello delicato
Johnson + Johnson

19,35 SPETTACOLO



DOMENICA TV3

Un doppio tamarindo caldo corretto panna. A Palace Gate accadono strani fatti. Spariscono opere d'arte famose tra cui i «bronzi di Riace». Che succede? Tolly Mc Toff e Millie indagano e scoprono che le sculture sono state trafugate di notte (foto: Gloria Paul e Solenghi)

Le vie del successo. Protagonista della puntata Luciano Pavarotti intervistato da Franca Valeri. L'incontro col cantante lirico è inframmezzato da interviste al maestro Ettore Campogalliani, al critico Rodolfo Celletti, a moglie e figlie del tenore e alla sua dietologa

21,40 INCHIESTA



Dal Centro Palatino in Roma
11,45-13,15 Domenica musica: dietro il disco
 a cura di Lionello De Sena. Presentano Anna Pettinelli e Fabrizio Zampa. Regia teatrale di Marcello Avallone. Regia televisiva di Vittorio Lusvardi. (Replica)

15-17,30 Diretta sportiva
 Telecronaca a diffusione nazionale
Monza: Automobilismo
 1000 Km

17,30 Bestonzo & Mills
 Da Torino verso l'ovest. Regia di Riccardo Donna. Un programma della Sede regionale per il Piemonte

Dall'Auditorium di Pistoia
18 7ª edizione Discoinverno 1982
 Organizzata dall'Associazione italiana Disk-Jockey. Regia di Antonio Moretti. 1ª parte (Replica)

19 TG 3

19,15 Sport Regione
 Edizione della domenica a cura delle Redazioni Regionali. La giornata sportiva regione per regione

Intervallo con: **ANDY E LA SCIMMIA**. Arte culinaria, con Andy Luotto, Elisabetta Ghersel e la scimmia Più. Regia di Giorgio Fabretti

19,35 Un doppio tamarindo caldo corretto panna
 Gialli improbabili con ambizioni di varietà di Guido Clericetti e Alberto Rodol. Due pezzi da museo con Milena Vukotic, Tullio Solenghi, Gustino Durano, Vittoria Lottero, Mario Brusa, Santo Versace con la parta-

cipazione di Gloria Paul. Ospiti: Giovanna, Nikita Magalof, Mario Castellacci. Balletto del «Millie's Club». Complesso jazz diretto da Raf Cristiano. Scene e costumi di Piero Cicoletti. Coreografia di Roberto Fascila. Regia di Massimo Scaglione. Un programma della Sede regionale per il Piemonte

20,40 Sport Tre
 a cura di Aldo Biscardi. Programma a diffusione nazionale. Cronache - commenti - inchieste - dibattiti

21,40 La via del successo
 Un programma di Anna Cammarano e Simona Gusberti. Il personaggio: Luciano Pavarotti. Visto da: Franca Valeri. Contributi filmati di Ugo Fabrizio Giordani. Regia da studio di Marcello Ugolini

22,10 TG 3
 Intervallo con: **ANDY E LA SCIMMIA**. Arte culinaria, con Andy Luotto, Elisabetta Ghersel e la scimmia Più. Regia di Giorgio Fabretti

22,30-23,15 Campionato di calcio Serie «A»

TRASMISSIONI PER LA PROVINCIA DI BOLZANO

Sender Bozen
 Sendung in deutscher Sprache (20-20,40)
20 - Tagesschau
20,20 Die Priwalowschen Millionen. Spielfilm nach dem Roman von Dimitri Mamin-Sibirjak. Mit Russi Tschanew, Fritz Lichtenhahn, Georgi Tscherkelow, Angelika Waller, Gottfried John, Günter Mack, Senta Berger u.a. - Regie: Dinhard Klante - 1. Folge: «Rückkehr nach Usel» - Verleih: WWF

SVIZZERA

- 13,30 Telegiornale - 1ª edizione
- 13,35 Un'ora per voi - Settimanale
- 14,35 Tolo-Revista
- 14,50 L'ultimo regno degli elefanti Documentario
- 15,45 Da Roubaix: Ciclismo
- 17 - Il Toro. Documentario
- 17,20 Autobahn. Disegno animato
- 17,40 Acque pericolose. Telefilm
- 18,30 Settegiorni
- 19 - Telegiornale - 2ª edizione
- 19,05 La parola del Signore
- 19,15 Lettura al pianoforte Invito all'ascolto - 1ª puntata
- 20 - Il Regionale - Rassegna
- 20,15 Telegiornale - 3ª edizione
- 20,35 L'uomo che torna da lontano dal romanzo di Gaston Leroux 5ª ed ultima puntata
- 21,40-22,50 La domenica sportiva - Telegiornale - 4ª edizione

CAPODISTRIA

- 18 - Hockey su ghiaccio Tampere: Cecoslovacchia - Unione Sovietica
- 19,30 Un silenzio da sentire
- 20 - Cartoni animati - Zig-Zag
- 20,15 Settegiorni
- 20,30 Appuntamento col diavolo Documentario Regia di Haroun Tahiéff Una spedizione scientifica viaggia attraverso veri continenti, alla ricerca di nuovi dati sui fenomeni sismici ed in particolare sull'origine e sull'attività dei vulcani
- 21,40 Notturmo musicale La musica di George Gershwin - Un americano a Parigi - Rapsodia in blu
- 22,20 Calcio Spalato: Hajduk - Partizan - Hockey su ghiaccio Helsinki: Svezia - Canada

FRANCIA

- 11 - Prossimamente
- 11,15 Jacques Martin domenica
- 11,20 Fuori gli artisti
- 12,45 Telegiornale
- 13,20 Incredibile ma vero
- 14,25 L'uomo con l'orchidea (4ª)
- 15,15 Scuola dei fans
- 15,55 Viaggietori della storia
- 16,25 Tà danzante
- 16,55 Arrivederci Jacques Martin
- 17,05 Sam e Sally. Telefilm (6ª)
- 18 - La caccia ai tesori (5ª)
- 19,05 Notizie sportive
- 20 - Telegiornale
- 20,35 Cantatemele
- 21,55 Concerto
- 22,25 La vita dal vivo
- 23,15 Telegiornale

MONTECARLO

- 17,05 Emille. Cartoni animati
- 17,25 Week-end Rubrica di sport e tempo libero
- 17,55 Astroganga. Cartoni animati
- 18,25 La Tata e il professore (26ª)
- 18,50 Shopping. Guida per gli acquisti
- 19,05 Telemenu con Wilma De Angelis
- 19,15 Combat: La punizione. Telefilm con Vic Morrow, Rick Jason
- 20,15 Notiziario - 1ª edizione
- 20,20 Editoriale
- 20,30 Acquisanta Joe Film - Regia di Mario Gariazzo con Lincoln Tate, Ty Hardin
- 22,05 Bollettino meteo
- 22,10 Oroscopo di domani
- 22,15 Monjiro, samurai solitario Ritratto di donna - Telefilm
- 23,10 Notiziario - 2ª edizione
- 23,20 Editoriale (Replica)



20,40 FILM

Stringi i denti e vai (1975). Una corsa a cavallo di 800 miglia, tra Nevada, New Mexico e Colorado, organizzata da un giornale nel 1908, in questo film di Richard Brooks, con Gene Hackman (foto), caro a John Ford e al Bogdanovich dell'Ultimo spettacolo, nei panni d'un vecchio avventuriero malato di cuore

LUNEDÌ
TV
19 aprile 1982

15,30 TV RAGAZZI



Tutti per uno. Nel programma per bambini condotto da Marta Flavi (nella foto) c'è anche il racconto in cartone animato *Anna dai capelli rossi*, giunto al 36° episodio. Anna deve sostenere gli esami d'ammissione all'Accademia di Queen, ma all'improvviso è presa da oscuri presentimenti: andrà tutto male...



18,50 SPETTACOLO

Tutti insieme. Gianni Morandi (nella fotografia) fa gli onori di casa e canta una fantasia di motivi di successo con Mia Martini. Partecipano gli Aquarius, Stefano Piulga, il Coro degli Angeli con il brano *Emozioni*, il Duo Classico (arpa e flauto), Sandro Giacobbe con *Sarà la nostalgia* infine l'Orchestra Pintucci

DIPARTIMENTO SCUOLA EDUCAZIONE

Schede - Arte applicata.

12,30 L'ebanisteria
a cura di Isabella Genoise Incedayi. Regia di Marco Rossetti. 4ª ed ultima puntata (Repical)
PUBBLICITÀ

13 Tuttilibri
Settimanale di informazione libraria di Giulio Nascimbeni con la collaborazione di Guido Gola. Realizzazione di Cia Bertolini

13,25 Che tempo fa
PUBBLICITÀ

13,30 Telegiornale
PUBBLICITÀ

La RAI e la MTV-Magyar Televisio presentano
14 Il treno per Istanbul
liberamente tratto dal romanzo di Graham Greene. Con: William Berger, Attila Tyl, József Kautsky, Alfredo Pea, József Madaras, Mimi Farmer, Mirella D'Angelo, Stefano Satta Flores, Jill Pratt, John Stacy, Gyula Koszeghy, Sandor Suka, Istvan Bujtor, József Gyabronka, Gábor Sarosi, Ferenc Virág Kiss. Regia di Gianfranco Mingozzi. 7ª puntata
PUBBLICITÀ

14,30 Speciale Parlamento
Un programma di Gastone Favero a cura di Gianni Colletta (Repical)
PUBBLICITÀ

DIPARTIMENTO SCUOLA EDUCAZIONE

Schede - Matematica

15 Spirali
Un programma di Michele Emmer a cura di Giulio Massignan
PUBBLICITÀ

15,30 Tutti per uno
di Marta Flavi a cura di Oretta Lopane. Regia di Marco Zavattini. Nel corso del programma: *Anna dai capelli rossi*. 36° episodio: *La fine del club del racconto*

16 Happy circus
Con Fonzie in «Happy days». Un programma di musica leggera, telefilm, varietà e circo a cura di Adolfo Lippi. Testi di Vivi e Sammy Barbot. Il circo è presentato da Liana Orfei. Interviste di Paolo Cavallina. Con gli «Happy Circus» di Sergio Silvestri. Regia di Adolfo Lippi. *Happy days: il nuovo sceriffo* Regia di J. Paris. Prod.: Paramount (Repical)
PUBBLICITÀ

17 TG 1 - Flash

Dallo Studio 3 di Roma

17,05 Direttissima con la tua antenna

a cura di Dante Fasciolo

17,10 MARCO. Cartone animato dal racconto «Dagli Appennini alle Ande» di E. De Amicis. 50° episodio: *Quasi alla meta* Prod.: Nippon Animation
DIRETTISSIMA. Corrispondenza, attualità, spettacolo, a cura di Giovanna Paolini. Testi di Guerrino Gentilini e V. B. Schiraldi

17,30 I SENTIERI DELL'AVVENTURA

Robinson Crusoe. 13° episodio. Prod.: F.L.F. Ultrafilm-Rai

Regia di Carlo Nistri
PUBBLICITÀ

18,20 L'ottavo giorno

Temi della cultura contemporanea, a cura di Dante Fasciolo. *Roma nei secoli - Don Claudio a tu per tu con Rodolfo Doni*
PUBBLICITÀ

L'appuntamento con Gianni Morandi in

18,50 Tutti insieme

Musica dal vivo, classica, leggera e pop, proposta da Giulio Rapetti con l'Orchestra di Piero Pintucci. Scena di Gianni Villa. Costumi di Mariella D'Alessandro. Direttore della fotografia Giorgio Citton. Regia di Gian Carlo Nicotra

19,45 Almanacco del giorno dopo

di Giorgio Ponti, con la collaborazione di Flora Favilla e Diana De Feo
Che tempo fa
PUBBLICITÀ

20 Telegiornale

In cerca di Mr. Brooks: 7 film di Richard Brooks a cura di Giampiero Foglino (IV)
PUBBLICITÀ

20,40 Stringi i denti e vai

(«Bite the Bullets», 1975). Film - Regia di Richard Brooks. Interpreti: Gene Hackman, Candice Bergen, James Coburn, Ben Johnson, Ian Bannen, Jan-Michael Vincent, Paul Stewart. Prod.: Columbia
PUBBLICITÀ

22,50 Appuntamento al cinema

I film che vedrete sul grande schermo, a cura dell'ANICAGIS

22,55 Droga: che fare?

Un servizio in collaborazione con il TG 1
PUBBLICITÀ

23,30 Telegiornale - Oggi al Parlamento - Che tempo fa



20,40 ATTUALITÀ

Mixer. Noto in America come rockman Robert Palmer (nella foto) canta la sigla finale della trasmissione: *Style kill* è il titolo del brano. Per l'attualità l'ospite di *Cento secondi* è Lucio Colletti, «interrogato» come al solito da Giovanni Minoli che cura, con Aldo Bruno, la rubrica. Regia di Sergio Spina

LUNEDÌ
TV2

18,50 SCENEGGIATO



Sandokan. Ritornano le avventure della leggendaria «Tigre della Malesia». Reduce da un'impresa ai danni del colonnello inglese Sir James Brooke, Sandokan si è rifugiato con i suoi fedeli «tigrotti» su di un'isola praticamente inespugnabile, Mompracem, in compagnia dell'astutissimo Yanez de Gomera



22,15 LIRICA

Omaggio a Maria Callas. Nell'ultima e terza puntata viene trasmesso il concerto che la cantante tenne nel '59 alla Musikhal d'Amburgo. In quella occasione la Callas (foto) dette un saggio del suo talento passando da *La vestale* al *Macbeth*, dal *Barbiere di Siviglia* al *Don Carlos*, per finire con *Il Pirata*

Per Milano e zone collegate in occasione della 60ª Fiera Campionaria Internazionale

10,15-11,45 Programma cinematografico

12,30 Trentatre

Settimanale di medicina del TG 2, a cura di Luciano Onder

PUBBLICITÀ

13 TG 2 - Ore tredici

PUBBLICITÀ

DIPARTIMENTO SCUOLA EDUCAZIONE

In diretta dallo Studio 4 di Roma

13,30 Ugo Gregoretti, in nome e per conto, domanda...

Un programma di Alberto D'Angelo, Angelo Gangarossa, Ugo Gregoretti, con la collaborazione di Angela Ricciardi. Regia di Alberto D'Angelo

In diretta dalla Fiera Campionaria Internazionale di Milano

14-17,45 Il pomeriggio

Nel corso del programma:

Frate Indovino

14,30 Addio tabarin

Divagazioni sulla canzone italiana dal 1890 al 1938, a cura di Lino Patrino, Nanni Svampa e Vito Molinari. Regia di Vito Molinari

PUBBLICITÀ

DIPARTIMENTO SCUOLA EDUCAZIONE

15,25 Follow me

Corso di lingua inglese per principianti e autodidatti. Prod.: BBC. 8ª trasmissione. Il testo e l'audiocassetta del corso, edito dalla Eri, sono disponibili in libreria; le videocassette direttamente presso la Eri (Replica)

PUBBLICITÀ

16 TV 2 Ragazzi

Snazzola - Baby Luna - Gennarino e Ilaria Gotti Lega in

Tip-Tap

Un programma comico-musicale di Alberto Argentini. Testi di Ferruccio Fantone e Romolo Siena. Scenografia di Luciano Del Greco. Costumi di Antonella Cappuccio e Simonetta Piselli. Coreografie di Umberto Pergola. Musiche originali di Paolo Zavallone. Realizzazione di Luisa Zaza

Fior di favole

Disegni animati. Le tre candele rosse. Prod.: KAS Tokyo

16,55 Fiera - curiosità

PUBBLICITÀ

17,45 TG 2 - Flash

17,50 TG 2 - Sportsera - Dal Parlamento

PUBBLICITÀ

18,05 Muppet show

con i pupazzi di Jim Henson e la partecipazione di Danny Kaye. Prodotto da Jim Henson per la ITC

18,30 Spaziolibero: i programmi dell'accesso

Centro Culturale Italiano - Adelaide Ristori: «Il lavoro a tempo parziale in Parlamento»

PUBBLICITÀ

La Rai - Radiotelevisione Italiana presenta

18,50 Sandokan

dai romanzi del ciclo malese di Emilio Salgari. 1° episodio. Con Kabir Bedi, Philippe Leroy, Carole André, Andrea Giordana, Hans Caninenberg, Milla Sannoner, Renzo Giovampietro, Adolfo Celi. Prodotto da Elio Scardamaglia per la Titanus Distribuzione S.p.A. Regia di Sergio Sollima (Una coproduzione Rai - O.R.T.F. - Bavaria Film) (Replica)

PUBBLICITÀ

Previsioni del tempo

19,45 TG 2 - Telegiornale

PUBBLICITÀ

20,40 Mixer

Cento minuti di televisione proposti da Aldo Bruno, Giovanni Minoli. Collaborazione di Giorgio Montefoschi a cura di Valfredo Agnese, Daniele Doglio, Marcella Emiliani. Collaborazione di Brunella Lanaro. Impianto scenico di Tommaso Passalacqua. Direttore della fotografia Salvatore Occhipinti. Regia di Sergio Spina

PUBBLICITÀ

22,15 Omaggio a Maria Callas

Un programma di Idelberto Fai e Giovannella Gaipa. Il concerto di Amburgo (1959): Maria Callas canta arie di Spontini, Rossini, Verdi e Bellini. Direttore d'orchestra Nicola Rescigno. Interviste di Lord Harewood. Terza ed ultima parte

PUBBLICITÀ

23,30 TG 2 - Stanotte

*Baika, la buona caciotta dolce.
Anzi, la caciottina.*



KRAFT

20,40 INCHIESTA



L LUNEDI
TV3

Non ho l'arma che uccide il leone. Seconda parte del film che racconta frammenti di vita quotidiana di persone che hanno trascorso gran parte della loro vita nell'ospedale psichiatrico e che ora vivono nel tessuto della città, alcuni in famiglia, altri da soli o in piccoli gruppi

Processo del lunedì. Due i temi in discussione: il «dopo» Italia-Germania Est con un'analisi delle prospettive della nazionale in vista del Mondiale; i risultati del convegno di medicina sportiva di Coverciano, una branca scientifica che va assumendo nuova importanza



22,15 SPORT

Per Milano e zone collegate in occasione della 60ª Fiera Campionaria Internazionale

10,15-11,45 Programma cinematografico

16,45 Campionato di Calcio Serie «A» e «B»

19 TG 3

fino alle 19,10 informazione a diffusione nazionale; dalle 19,10 alla 19,30 informazione regione per regione

19,30 Sport regione del lunedì

a cura delle Redazioni Regionali. Settimanale a diffusione regionale

Intervallo con: GUSTAVO. Serie di cartoni animati diretta da Marcell Jankovits e Béla Tarnovszky. Prod.: Pannonia Film - Budapest, Distr.: Pegaso Film Center

DIPARTIMENTO SCUOLA EDUCAZIONE

20,05 Il tono della convivenza

Noi e gli altri. Un programma di Fortunato Pasqualino realizzato da Leandro Castellani. 6ª puntata (Replica)

Intervallo con: GUSTAVO. Serie di cartoni animati

20,40 Non ho l'arma che uccide il leone

Scene del dopo manicomio a Trieste di Giuseppe Dell'Acqua e Gabriele Palmieri con la collaborazione di Piero Panizon. Partecipa Claudio Misculin. Regia di Gabriele Palmieri. 2ª parte. Un programma della Sede regionale per il Friuli-Venezia Giulia (Vedi pag. 76)

21,40 TG 3

Intervallo con: GUSTAVO. Serie di cartoni animati

22,15 Il processo del lunedì

a cura di Aldo Biscardi

TRASMISSIONI PER LA PROVINCIA DI BOLZANO

Sendung in deutscher Sprache (17,30-18,30)

17,30 Die kleine Bühne spielt. Märchen aus «Tausendundeiner Nacht». Heute: «Die Geschichte von Hasan und der Geisterkönigin» - Verleih: Telepool

18 Bei Nacht sind alle Jacken blau. Kriminalfilm für Kinder in zwei Teilen - Buch und Regie: Sepp Strubel. 1. «Handgasa» - Verleih: Polytel

18,30 Dipartimento Scuola Educazione. Corso di lingua tedesca. 26ª lezione (Replica)

Sender Bozen

Sendung in deutscher Sprache (20-22,40)

20 Tageschau

20,20 Schwarz auf weiss - Ein Pressespiegel

20,30 Der Landvogt von Greifensee. Fernsehspiel nach der gleichnamigen Novelle von Gottfried Keller. Mit Christian Quadflieg, Alida Valli, Laura Trotter u.a. - Regie: Wilfried Bolliger - Verleih: Telepool

22,10 Die letzten Tage - Sterben in der Familie - Ein Bericht von Gero von Bochm - Verleih: WDR

22,40 Il processo del lunedì

23,30 TG 3

SVIZZERA

- 18 - Per i più piccoli
 - Lo schermo invisibile
 - La bottega del signor Pietro
- 18,25 Per i bambini
 - Via dei piccioni
 - 3. Il piccione anitra
- 18,45 Telegiornale - 1ª edizione
- 18,50 Il mondo in cui viviamo
 - La via del Karakorum - Un passo a 4500 metri
 - TV-Spot
- 19,20 Obiettivo sport
 - TV-Spot
- 19,50 Il Regionale - Rassegna di avvenimenti della Svizzera italiana
 - TV-Spot
- 20,15 Telegiornale - 2ª edizione
 - TV-Spot
- 20,40 Il bue, l'albero, il santo
 - Tradizioni popolari italiane
 - 2ª puntata
- 21,35-23 Seconda serata
 - con Simone Vail
 - Telegiornale - 3ª edizione

CAPODISTRIA

- 13,30 Odrpta meja - Confine aperto
 - Trasmissione in lingua slovena
- 17,30 Confine aperto (Replica)
- 18 - TG - Notizie
- 18,05 Temi d'attualità
- 18,40 Ciao ragazzi
 - Appuntamento con i più giovani
 - Una madre possessiva. Cartoni animati
- 19,05 La scuola. Nasce la Federazione. 2ª parte. Documentario del ciclo «La Jugoslavia di Tito»
- 19,40 Cinenotas - Zig-Zag
- 20,15 TG - Punto d'incontro
 - Due minuti
- 20,30 Il cadavere in cantina
 - Film con Alan Bates, Denholm Elliott, Harry Andrews - Regia di Clive Donner
- 22 - TG - Tuttoggi
- 22,10 Hockey su ghiaccio
 - Tampere: Unione Sovietica - Finlandia
 - TG - Tuttoggi

FRANCIA

- 12,05 Venita a trovarmi
- 12,30 Ho la memoria che vacilla
- 12,45 Telegiornale
- 13,35 Prossimamente
- 13,45 I Maupas - Sceneggiato (16')
- 14 - La vita oggi
- 16,30 Domenica, tenera domenica
 - 4ª ed ultima puntata
- 16,55 Itinerari
- 17,45 Recré A 2
- 18,30 Telegiornale
- 18,50 Numeri e lettere - Gioco
- 19,10 D'accordo, non d'accordo
- 19,20 Attualità regionali
- 19,45 La nostra gente
- 20 - Telegiornale
- 20,35 Musica del cuore - 4. Toccamini
- 21,50 Enigma a Pontsaumur
 - Documentario
- 22,40 Piccolo Teatro
- 23,15 Telegiornale

MONTECARLO

- 17,30 Montecarlo news
- 17,35 Emilie. Cartoni animati
- 17,55 Astroganga. Cartoni animati
- 18,25 Vita da strega: Quel radicale di George Washington - 1ª parte
 - Telefilm
- 18,55 Shopping. Guida per gli acquisti
- 19,10 Telemenu con Wilma De Angelis
- 19,20 L'ispettore Bluey
 - Bluey non discute - Telefilm
- 20,15 Notiziario - 1ª edizione
- 20,20 Editoriale
- 20,25 Quotazioni oro
- 20,30 Un fiocco nero per Debora
 - Film - Regia di Marcello Andrei con Bradford Willmann, Marina Malfatti
- 22,05 Bollettino meteorologico
- 22,10 Oroscopo di domani
- 22,15 Dibattito: Interviste e commenti
- 22,45 Notiziario - 2ª edizione
- 22,50 Editoriale (Replica)

20,40 SCENEGGIATO



Cinquant'anni d'amore. Giulia e Edoardo (Ombretta Colli e Christian De Sica, nella foto) ricordano l'attesa del loro primo figlio. Il loro pensiero torna alla sera in cui, vicinissima al lieto evento, Giulia è dominata dall'irresistibile voglia di vedere il marito con... un vaso da notte in testa, e lui allora...

MARTEDI
TV1
20 aprile 1982

15 DSE

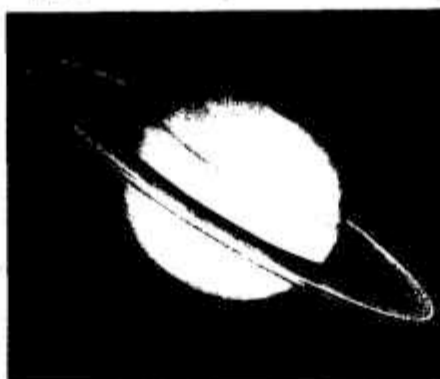

Oltre i Pianeti. Serie di documentari che, muovendo da premesse rigorosamente scientifiche, illustrano le tappe recenti e future della conquista dello spazio: dalle navette spaziali alle sonde automatiche interplanetarie, dalle tecnologie spaziali alla ricerca di possibili forme di intelligenza extraterrestre

18,50 TELEFILM



Superpoliziotto. Maria Scattini (nella foto) presenta questa settimana Kojak, il calvo poliziotto americano d'origine greca interpretato da Telly Savalas. Gli spettatori possono partecipare al concorso del *Radiocorriere tv* per il detective preferito inviando la scheda pubblicata sul giornale a pagina 200

DIPARTIMENTO SCUOLA EDUCAZIONE

- 12,30** **Gli Anniversari**
Antonio da Padova
Un programma di Angelo D'Alessandro, consulenza di Egidio Monzani.
1° parte (Replica)
PUBBLICITÀ
- 13** **Cronache italiane** a cura di Franco Cetta
- 13,25** **Che tempo fa**
PUBBLICITÀ
- 13,30** **Telegiornale**
PUBBLICITÀ
- La RAI e la MTV-Magyar Televisio presentano
- 14** **Il treno per Istanbul**
Regia di Gianfranco Mingozzi. 8ª ed ultima puntata
PUBBLICITÀ
- 14,30** **Oggi al Parlamento**
- 14,40** **Emil**
12ª puntata: Ubriacatura di ciliege. Prod.: Svensk Filmindustri Stockholm e RM Monaco

DIPARTIMENTO SCUOLA EDUCAZIONE

- 15** **Oltre i Pianeti**
Rassegna di documentari d'astrofisica, a cura di Giulio Massignan. Destinazione Saturno. Un programma di Fischer Dilke. Prod.: BBC
PUBBLICITÀ
- 15,30** **Tutti per uno**
di Marta Flavi, a cura di Oretta Lopano. Regia di Marco Zavattini. Nel corso del programma: *Anna dai capelli rossi*. 37ª epis.: *Quindici anni*
- 16** **Happy circus**
Regia di Adolfo Lippi. Happy days: Un tuffo nel passato. Regia di Jerry Paris. Prod.: Paramount (Replica)
PUBBLICITÀ
- 17** **TG 1 - Flash**
- 17,05** **Direttissima con la tua antenna**
a cura di Dante Fasciolo
- 17,10** **MARCO. 51ª episodio: Non è un sogno.** Prod.: Nippon Animation
DIRETTISSIMA! a cura di G. Paolini. Testi di G. Gentilini e V. B. Schiraldi
- 17,30** **I SENTIERI DELL'AVVENTURA. Il meraviglioso circo del mare** di Gianfranco Bernabei. Sulle onde del passato. Prod.: Berol Cinemat.
Regia di Carlo Nistri
PUBBLICITÀ

- 18,10** **Tutti per uno**
di Marta Flavi, a cura di Oretta Lopano. Testi di M. Fiorentino e M. Flavi.
Regia di Marco Zavattini
PUBBLICITÀ
- 18,30** **Spaziolibero: I programmi dell'accesso**
Società Italiana Amici dei Fiori: «Sboccia una rosa»
PUBBLICITÀ
- L'appuntamento con
- 18,50** **Superpoliziotto: Kojak**
Un voto per il detective più popolare. Presenta Monica Scattini
- 19,45** **Almanacco del giorno dopo - Che tempo fa**
PUBBLICITÀ
- 20** **Telegiornale**
PUBBLICITÀ
- 20,40** **Cinquant'anni d'amore**
Controcena da un matrimonio su testimonianze di Georges Feydeau. Traduzione di Vito Molinari. Libero adattamento di Pier Benedetto Bertoli. Personaggi ed interpreti: Giulia Ombretta Colli, Edoardo Christian De Sica, Clemenza Pina Cel, La madre Lia Zoppelli, Virtuel Antonella Steni, il padre Franco Scandurra; e con: Gianfranco Cifali, Italo Colini, Pia Engleberth, Jacopo Furla, Itala Martini, Sergio Masieri, Marilena Possenti, Gianni Rubens, Angie Vibeker. Scene di Gianni Villa. Costumi di Luca Crippa. Direttore della fotografia Giorgio Citton. Musiche originali di Manuel De Sica.
Regia di Vito Molinari. 3ª puntata
PUBBLICITÀ
- 21,50** **Mister Fantasy**
Musica da vedere. Un programma di Paolo Giaccio. Regia di Emilio Uberti. Conducono in studio Carlo Massarini e Mario Luzzatto Fogli
PUBBLICITÀ
- 22,30** **Grandi Mostre**
a cura di Anna Maria Carrato e Gabriella Lazzone. Gli anni Trenta: arte e cultura in Italia, a Milano. Testo di Renato Barilli. Regia di Piero Nelli
PUBBLICITÀ
- 23,05** **Telegiornale - Oggi al Parlamento - Che tempo fa**
- DIPARTIMENTO SCUOLA EDUCAZIONE**
- 23,30** **Il padre dell'uomo**
Un programma di Luigia Camaioni e Cesare M. Giannotti. 8ª ed ultima puntata: Sviluppo del linguaggio e interazione sociale. (Replica)

21,45 FILM



J. J. GITT
 & ASSOCIATE
 DISCREET
 STIGATI

MARTEDI
MTV2

16 TV RAGAZZI

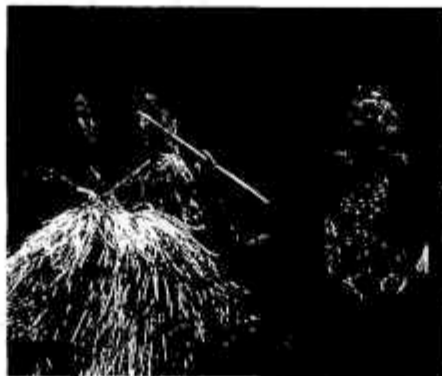

15,25 DSE



Chinatown. Scritto da Robert Towne e diretto da Roman Polanski, il film è un nero in stile anni Quaranta di grande classe e forte suggestione: Luminosa, nella notte di San Francisco, la battuta che un amico mormora a Jake Gittes-Nicholson (nella foto) alla fine di tutto: «Lascia stare Jake: è Chinatown»

L'uovo mondo nello spazio. Un messaggio spaziale arriva all'uovocentro per invitare Splendorella e Perotto (foto) ad un ballo di beneficenza nel palazzo dell'Uovogoverno. Vi saranno molti personaggi tra cui l'Arpia, Marnie la bambola, Puffy la teiera ed altri. Ma un'ospite inattesa porta malumore

Scenari da I Promessi Sposi. Paesi in festa per l'arrivo del cardinale Borromeo. L'Innominato, che decide di cambiar vita, va dal cardinale ricevendo da lui parole di perdono. Don Abbondio (foto) invece ha paura perché a lui toccherà, dopo la liberazione, di prendere in consegna Lucia per riportarla a casa

Per Milano e zone collegate in occasione della 60ª Fiera Campionaria Internazionale:

10,15-12 Programma cinematografico

12,30 Meridiana

Informazioni, testimonianze, consigli e materiali d'uso per chi sta in casa e fuori
 Ieri, giovani
 di Franco Moccagatta e Oliviero Sandrini
 PUBBLICITÀ

13 TG 2 - Ore tredici
 PUBBLICITÀ

DIPARTIMENTO SCUOLA EDUCAZIONE

13,30 Maschi e femmine

Comportamenti, contraddizioni, pregiudizi. Un programma ideato e diretto da Licia Cattaneo. Consulenti Ferdinando Montuschi, Umberto Margiotta. Sceneggiatura di Chiara Chigi. Quarta puntata
 PUBBLICITÀ

In diretta dalla Fiera Campionaria Internazionale di Milano

14-17,45 Il pomeriggio

Nel corso del programma:

Frate Indovino

14,30 Addio tabarin

Divagazioni sulla canzone italiana dal 1890 al 1938, a cura di Lino Patruno, Nanni Svampa e Vito Molinari. Regia di Vito Molinari
 PUBBLICITÀ

DIPARTIMENTO SCUOLA EDUCAZIONE

15,25 Scenari da I Promessi Sposi

Un programma di Mario Procopio. Consulenza di Lanfranco Di Mario. Riduzione, sceneggiatura e regia di Mario Procopio. 7ª puntata: Le campane della conversione
 PUBBLICITÀ

16 TV 2 Ragazzi

L'uovo mondo nello spazio

Varietà per ragazzi a cura di Donatella Ziliotto con la collaborazione di Ettore Desideri e Francesca Pardini, con Marco Masseri e Cristina Noci. Testi di Paola Pascolini e Piero Pieroni. Scene di Luciano Del Greco. Costumi di Salvatore Russo. Regia di Francesca Pardini. 22ª episodio: Mattie infettive

Galaxy Express 999

Cartoni animati su storia e disegni di Reiji Matsumoto. Il pianeta primitivo. Prod.: TOEI Company Tokyo

16,55 Fiera - curiosità
 PUBBLICITÀ

17,45 TG 2 - Flash

17,50 TG 2 - Sportsera - Dal Parlamento
 PUBBLICITÀ

Oggi: Spettacolo

18,05 Controluce

Quindicinale di teatro e musica di Giuseppe Di Leva e Franco Quadri. In studio Guido Vergani. Realizzazione di Paolo Luciani
 PUBBLICITÀ

La Rai-Radiotelevisione Italiana presenta:

18,50 Sandokan

dai romanzi del ciclo malese di Emilio Salgari. 2ª episodio. Personaggi ed interpreti principali: Sandokan Kabir Bedi, Yanez Philippe Leroy, Marianna Carola André, Fitzgerald Andrea Giordana, Lord Guillonk Hans Caninenberg, Lucy Milla Sannoner, Dr. Kirby Renzo Giovampietro. Prodotto da Elio Scardamaglia per la Titanus distribuzione S.p.A. Regia di Sergio Sollima. (Una coproduzione RAI-O.R.T.F. - Bavaria Film). (Replica)
 PUBBLICITÀ

Previsioni del tempo

19,45 TG 2 - Telegiornale
 PUBBLICITÀ

20,40 Tribuna politica

a cura di Jader Jacobelli. Conferenza stampa del PRI
 PUBBLICITÀ

Gente comune superstar - I nuovi divi del cinema americano a cura di Pietro Pintus (I)

21,45 Chinatown

(«Chinatown», 1974). Film - Regia di Roman Polanski. Interpreti: Jack Nicholson, Faye Dunaway, John Huston, Perry Lopez, John Hillerman, Roman Polanski, Darrell Zwerling, Diane Ladd. Prod.: Robert Evans
 PUBBLICITÀ

23,55 TG 2 - Stanotte

Oggi Dash dà un bianco da mostrare su tutto il bucato.

PRIMA
DI
PROVARE
DASH...



DOPO
DUE
SETTIMANE...



"Guardi, si ricorda questa camicetta che le avevo fatto vedere due settimane fa? È venuta bianchissima con Dash, e pensi che la posso lavare solo a media temperatura!

Del bucato che lavo ad alta temperatura poi, non parliamone nemmeno. Quello è un bianco super! Ci voleva proprio questo Dash!"



Dash: più bianco non si può.

21,35 INCHIESTA



MARTEDI TV3

16,40 TEATRO



Delta. In che modo il feto entra in relazione con la madre? Molti progressi si sono compiuti nello studio dei momenti attraverso i quali una cellula diventa un essere umano. Lucia Poli (nella fotografia) durante la trasmissione parla dei sogni fatti in gravidanza

Minnie la candida. La protagonista è spinta al suicidio da uno scherzo; tra gli uomini vi sono 12 automi che ignorano di essere tali. Questa la vicenda del dramma di Bontempelli rappresentato a Torino nel '28. Lo vediamo nell'edizione del Piccolo con Giulia Lazzarini (foto)

Per Milano e zone collegate in occasione della 60ª Fiera Campionaria Internazionale:

10,15-12 Programma cinematografico

16,40-18,30 Invito

Dal Piccolo Teatro di Milano

16,40

Minnie la candida

di Massimo Bontempelli. Personaggi ed interpreti: Minnie Giulia Lazzarini, Tirreno Luciano Virgilio, Skagharak Antonio Fattorini, Zio Tullio Vaili, Cameriera Enrico Ostermann, Adelaide Gabriella Franchini, Arabola Martina Carpi, Inquilino Franco Sangermano, Moglie dell'inquilino Lucia Pozzi, Primogenito Giovanni Bentivoglio, Un medico Alvaro Caccianiga, Un portaflettere Marco Morellini, Un giornalista Michele Mortellaro, L'uomo dei pesci Alvaro Caccianiga, Un suicida Marco Morellini, Un amante colpevole Giovanni Lucini, Una famiglia borghese Franco Sangermano, Lucia Pozzi, Giovanni Bentivoglio, Globetrotters Giorgio Agostinini, Flavia Blasevich, Viviana Girani, Luigi Ottone, Pepi Romagnoli, Maria Amelia Monti. Scene e costumi di Gianni Polidori. Musiche di Gino Negri. Regia di Carlo Battistoni. Un programma della Sede regionale per la Lombardia. (Replica)

18,30 L'orecchicchio

Quasi un quotidiano tutto di musica a cura di Lionello De Sena. Ideato da Mario Colangeli. Presentato da Antonella Consorti. Regia di Luciana Ceci Mascolo

19 TG 3

19,30 TV 3 Regioni

Cultura, spettacolo, avvenimenti, costume. (Programmi a diffusione regionale). Maggiori dettagli li troverete nella rubrica TV 3 regioni a pag. 52

Intervallo con: GUSTAVO. Serie di cartoni animati

DIPARTIMENTO SCUOLA EDUCAZIONE

20,05 Il tono della convivenza

Noi e gli altri. Un programma di Fortunato Pasqualino realizzato da Leandro Castellani. 7ª puntata (Replica)

Intervallo con: GUSTAVO. Serie di cartoni animati

20,40 Il jazz

Musica bianca e nera a cura di Alfonso de Liguoro. Concerto del Quartetto di Stan Getz. Regia di Dino B. Partesano. 1ª parte

Le serie di Delta

21,35 La riproduzione umana in un mondo che cambia

a cura di Giulietta Ascoli e Gabriella Carosio. Consulenza di Luigi De Cecco. 4ª puntata: Gestazione: luci in un interno, di Gabriella Carosio e Loredana Dordi

22,30 TG 3

TRASMISSIONI PER LA PROVINCIA DI BOLZANO

17,30 Dipartimento Scuola Educazione. Il tono della convivenza. Noi e gli altri. 6ª puntata (Replica)

18 Non ho l'arma che uccide il leone. 2ª parte

Sender Bozen

Sendung in deutscher Sprache (20-20,40)

20 Tagesschau

20,20 Sportchau

23 Dipartimento Scuola Educazione. Il tono della convivenza. Noi e gli altri. 7ª puntata (Replica)

SVIZZERA

- 14-14,30 Telescuola
- 15-15,30 Telescuola (Replica)
- 18 - Per i più piccoli
- 18,05 Per i bambini
- 18,10 Per i ragazzi
- La banda di Graham. Telefilm
- 18,45 Telegiornale - 1ª edizione
- 18,50 Il cavallo. Disegni animati
- TV-Spot
- 19,20 Il carrozzone - Felciore di ogni paese: Le parlate di Entracque
- TV-Spot
- 19,50 Il Regionale - TV-Spot
- 20,15 Telegiornale - 2ª edizione
- TV-Spot
- 20,40 Scena svizzera
- Tanta pietà per me di A. Muschg. Regia di Vittorio Barino con Silvano Tranquilli, Lucia Catullo, Patrizia Milani, Rodolfo Bianchi
- 22,20 Orsa Maggiore
- Rivista di scienza e tecnica
- 23,05-23,15 Telegiornale - 3ª edizione

CAPODISTRIA

- 13,30 Odprta meja - Confine aperto
- Trasmissione in lingua slovena
- 17,30 Confine aperto (Replica)
- 18 - TG - Notizie
- 18,05 Cinescote
- 18,40 Ciao ragazzi
- Appuntamento con i più giovani
- 19,05 La scuola
- Kranj 1981 - Rassegna cinematografica dei non allineati
- Indonesia: Tana Toraya - 2ª parte
- 19,30 Quegli anni, quei giorni
- Documentario - Zig-Zag
- 20,15 TG - Punto d'incontro
- Due minuti
- 20,30 Colpo da 500 milioni alla National Bank. Film con Ursula Andress, Stanley Baker, David Warner - Regia di Peter Hall
- 22 - TG - Tuttoggi
- 22,10 Il cadavere in cantina. Film
- TG - Tuttoggi

FRANCIA

- 10,30 A 2 Antiopo
- 12,05 Venite a trovarmi
- 12,30 Ho la memoria che vacilla
- 12,45 Telegiornale
- 13,35 Rotocalco regionale
- 13,50 I Maupas. Sceneggiato (17ª)
- 14,05 La vita oggi
- 15,05 Ben e Benedict
- Film di Paula Delson
- 16,40 Fra di voi
- 17,45 Reclé A 2
- 18,30 Telegiornale
- 18,50 Numeri e lettere - Gioco
- 19,10 D'accordo, non d'accordo
- 19,20 Attualità regionali
- 19,45 La nostra gente
- 20 - Telegiornale
- 20,35 Vivere la mia vita. Telefilm
- 22,05 Concerto
- 23,15 Telegiornale

MONTECARLO

- 17,30 Montecarlo news
- 17,35 Emilie. Cartoni animati
- 17,55 Astroganga
- Cartoni animati
- 18,25 La Tata e il professore
- 27ª episodio
- 18,55 Shopping. Guida per gli acquisti
- 19,10 Telemenu con Wilma De Angelis
- 19,20 Combat: Sepolti vivi - Telefilm
- 20,15 Notiziario - 1ª edizione
- 20,20 Editoriale
- 20,25 Quotazioni oro
- 20,30 Varietà con Aretha Franklin
- 21,30 Bollettino meteorologico
- 21,35 Oroscopo di domani
- 21,40 Aggiudicato. Un quadro per voi: Asta in diretta dagli Studi di Tele Montecarlo
- 23,05 Notiziario - 2ª edizione
- 23,10 Editoriale (Replica)



20,40 TELEFILM

MERCOLEDÌ
TV
21 aprile 1982



17,10 CARTONI ANIMATI



21,35 RUBRICA

Kojak. Due bande rivali si combattono ferocemente. Durante una perquisizione la polizia scopre un arsenale e con un bagno d'acido riesce a rilevare alcuni elementi che portano alla fabbrica e quindi al negozio di un ricettatore. Questa volta Kojak giunge alla soluzione del caso molto più «divertito» del solito

Marco. Ultima puntata del cartone animato tratto dal racconto *Dagli Appennini alle Ande* di De Amicis. Marco ha potuto finalmente riabbracciare sua madre, ed ora avrà inizio un altro viaggio: quello del ritorno in Italia. Ma non finisce qui. Domani, in studio, ci sarà la «festa di Marco» con tanti ragazzi

Quark. I servizi in programma nella puntata odierna della rubrica di Piero Angela ruotano intorno al concetto di gioco, animale e umano, e alla sua importanza biologica e sociale. Sembra infatti che il gioco dei piccoli anticipi numerosi comportamenti degli adulti preparandoli alle varie situazioni della vita

10-11,15 Torino: Inaugurazione del 59° Salone dell'automobile

DIPARTIMENTO SCUOLA EDUCAZIONE

Gli Anniversari

12,30 Antonio da Padova

Un programma di Angelo D'Alessandro. Consulenza di Egidio Monzani. 2ª parte (Replica)

PUBBLICITÀ

13 Giorno per giorno

Rubrica settimanale del TG 1, a cura di Andrea Melodia e Marcello Morace. Conducono in studio Marcello Morace e Bianca Maria Piccinino. Regia di Nelly Cavallo

13,25 Che tempo fa

PUBBLICITÀ

13,30 Telegiornale

PUBBLICITÀ

14 Ho incontrato un'ombra

di Biagio Proietti, da un soggetto di Gianni Amico, Mimmo Rafele, Enzo Ungari. Prima puntata con Giancarlo Zanetti, Beba Loncar, Laura Belli, Carlo Cataneo, Renzo Rossi, Fiore De Rienzo, Marcello Bertini, Grazia Dominici, Tina Lattanzi, Gabrio Gabrani, Bruno Cattaneo, Paola Montonero, Marilena Possenti, Renato De Carmine, Guido Tramontano. Regia di Daniele D'Anza (Reg. eff. nel 1973)

PUBBLICITÀ

14,30 Oggi al Parlamento

14,40 Emil. 13ª ed ultima puntata: Un'impresa memorabile

DIPARTIMENTO SCUOLA EDUCAZIONE

15 Beni culturali e ambientali e decentramento amministrativo

di Franco Cimmino. Consulenza di Italo Carlo Angeli. Collaborazione ai testi di Giasi Ciaravino. Regia di Angelo Filippini. 3ª puntata. (Replica)

PUBBLICITÀ

15,30 Tutti per uno

di Marta Flavi a cura di Oretta Lopane. Regia di Marco Zavattini. Nel corso del programma: *Anna dai capelli rossi*. 38ª episodio: *Esami di ammissione*

16 Happy circus

Regia di A. Lippi. *Happy days: Soavi 16 anni*. Regia di J. Paris. Prod.: Paramount (Replica)

PUBBLICITÀ

17 TG 1 - Flash

Dallo Studio 3 di Roma

17,05 Direttissima con la tua antenna

a cura di Dante Fasciolo

17,10

MARCO. Cartone animato dal racconto «Dagli Appennini alle Ande» di E. De Amicis. 52ª ed ult. episodio: *Ritorno a Genova*. Prod.: Nippon Animation

DIRETTISSIMA! Corrispondenza, attualità, spettacolo a cura di Giovanna Paolini. Testi di Guerrino Gentilini e V. B. Schiraldi

17,30

I SENTIERI DELL'AVVENTURA

Il mio amico cavallo. 2ª episodio. Prod.: J.P. Blondeau-Rai

Regia di Carlo Nistri (Vedi pag. 102)

PUBBLICITÀ

18,20

I problemi del Sig. Rossi

Il settimanale economico della famiglia italiana. Un programma di Luisa Rivelli. Realizzazione di Wanda Lazzarino

PUBBLICITÀ

L'appuntamento con Gianni Morandi in

18,50

Tutti insieme

Musica dal vivo, classica, leggera e pop, proposta da Giulio Rapetti con l'Orchestra di Piero Pintucci. Scene di Gianni Villa. Costumi di Mariella D'Alessandro. Direttore della fotografia Giorgio Citton. Regia di Gian Carlo Nicotra

19,45

Almanacco del giorno dopo - Che tempo fa

PUBBLICITÀ

20

Telegiornale

PUBBLICITÀ

20,40

Kojak

La balia. Regia di Jerry London. Interpreti: Telly Savalas, Kay Medford, Dan Frazer, Kevin Dobson. Distr.: M.C.A.

PUBBLICITÀ

21,35

Quark

Viaggi nel mondo della scienza. A cura di Piero Angela. Delegata al programma Rosanna Faraglia. Realizzazione da studio di Lorenzo Pinna

22,15

Appuntamento al cinema

I film che vedrete sul grande schermo, a cura dell'ANICAGIS

22,20

Mercoledì sport

Telecronache dall'Italia e dall'estero

Al termine: PUBBLICITÀ

Telegiornale - Oggi al Parlamento - Che tempo fa

21,30 SCENEGGIATO



La biondina. Ottavia Piccolo (foto) è Adelina, la protagonista dello sceneggiato in tre puntate dei gemelli Frazzi, tratto da un romanzo di Marco Praga (1862-1929), autore drammatico ancor oggi rappresentato. Va in scena a Roma, intanto, il suo capolavoro, *La moglie ideale*, con la regia di Edmo Fenoglio

MERCOLEDÌ
MTV2

16 CARTONI ANIMATI



Galaxy Express 999. Maisha e Masai visitano il Pianeta della dimensione traversa: un luogo azzurrognolo, illuminato da frammenti di stelle. Su una roccia siede una bella donna: la regina Egotelina, dotata di magici poteri. Ella finge amabilità, mentre già pensa di tener prigionieri i due incauti viaggiatori

12,30 RUBRICA



Meridiana. Come ogni mercoledì viene proposto un argomento di carattere gastronomico. Non si tratta di una trasmissione di ricette ma dell'illustrazione dei principi basilari di buona cucina alla portata di tutti, con annotazioni culturali e regionali. (Foto: Luigi Veronelli, uno dei curatori della trasmissione)

Per Milano e zone collegate in occasione della 60ª Fiera Campionaria Internazionale

10,15-12,25 Programma cinematografico

12,30 Meridiana

Lezione in cucina di Luigi Veronelli e Maria Maddalena Yon

13 TG 2 - Ore tredici

PUBBLICITÀ

DIPARTIMENTO SCUOLA EDUCAZIONE

13,30 Uno stile, una città

Un programma di Donato Goffredo. Consulenza di Angiola Maria Romani. Ricerche e schede iconografiche di Alessandro Tomei. Regia di Roque Oppedisano. 5ª puntata: Il Barocco a Lecce (Replica)

In diretta dalla Mostra degli Anni Trenta in Milano

14-17,45 Il pomeriggio

Nel corso del programma:

Frate Indovino

14,30 Addio tabarin

Divagazioni sulla canzone italiana dal 1890 al 1938, a cura di Lino Patruno, Nanni Svampa e Vito Molinari. Regia di Vito Molinari

DIPARTIMENTO SCUOLA EDUCAZIONE

15,25 Follow me

Corso di lingua inglese per principianti e autodidatti. Prod.: BBC. 9ª trasmissione (il testo e l'audiocassetta del corso, edito dalla Eri, sono disponibili in libreria; le videocassette direttamente presso la Eri) (Repl.)

16 TV 2 Ragazzi

L'ovo mondo nello spazio
Varietà per ragazzi a cura di Donatella Ziliotto, con la collaborazione di Ettore Desideri e Francesca Pardini con Marco Messeri e Cristina Noci. Testi di Paola Pascolini e Piero Pieroni. Scene di Luciano Del Greco. Costumi di Salvatore Russo. Regia di Francesca Pardini. 23ª episodio: La festa da ballo

Galaxy Express 999

Cartoni animati su storia e disegni originali di Reiji Matsumoto. La crudele Egotelina. Prod.: TOEI Company Tokyo

16,55 Fiera-curiosità

PUBBLICITÀ

17,45 TG 2 - Flash

17,50 TG 2 - Sportsera - Dal Parlamento

PUBBLICITÀ

Oggi: Cosa leggere?

18,05 Elle

Appuntamento settimanale con i libri di Roberto Guiducci con la collaborazione di Luigi Moncalvo. Regia di Roberto Valentini

18,30 Spaziolibero: I programmi dell'accesso

Aero Club d'Italia: «Volare»

PUBBLICITÀ

La Rai-Radiotelevisione Italiana presenta

18,50 Sandokan

dai romanzi del ciclo malese di Emilio Salgari. Con: Kabir Bedi, Philippe Leroy, Carole André, Andrea Giordana, Hans Caninenberg, Milla Sannoner, Renzo Giovampietro, Adolfo Celi. Prodotto da Elio Scardamaglia per la Titanus distribuzione S.p.A. Regia di Sergio Sollima (una coproduzione Rai - O.R.T.F. - Bavaria Film) 3ª episodio (Replica)

Previsioni del tempo

19,45 TG 2 - Telegiornale

PUBBLICITÀ

20,40 TG 2 - Spazio sette

Fatti e gente della settimana, a cura di Ettore Masina e Paolo Meucci

21,30 La biondina

dal romanzo di Marco Praga. Sceneggiatura di Sergio Vecchio. Collaborazione alla sceneggiatura di Andrea e Antonio Frazzi. Con (in ordine di apparizione): Ottavia Piccolo, Carlos De Carvalho, Paola Mannoni, Luigi Montini, Emiliana Perina, Fiorenza Marchegiani, Antonio Ballerio, Gianni Mantesi, Cosetta Coceanis, Anna Maria Lisi, Silvana Fantini, Paola Pavese, Franco Graziosi, Renato Paracchi, Massimo Ghini. Soprano Antonella Manotti. Pianista Massimiliano Carraro. Scene di Ludovico Muratori. Costumi di Elena Marnini. Direttore della fotografia Angelo Pacchetti. Musiche di Luis Bacalov. Un programma a cura di Luciana Tissi. Regia di Andrea e Antonio Frazzi. 1ª puntata (Vedi pag. 92)

22,30 Il misterioso mondo di Arthur C. Clarke

A cura di Wilfredo Agnese. 3ª puntata: Sulle orme degli uomini scimmia. Regia di Charles Flynn, Peter Jones, Michael Weigall. Prod.: John Fairley e Simon Welfare

23,05 TG 2 - Stanotte

DIPARTIMENTO SCUOLA EDUCAZIONE

23,30 Il mestiere di genitore

a cura di Franca Lipparoni. Consulenza di Giovanni Bollea e Franco Bonacina. Regia di Santi Colonna. 1ª puntata (Replica)

**"CI SENTO I PEZZI:
E' DANONE
ALLA
FRUTTA!"**



Che Danone è?

Se è yogurt Danone alla frutta, anche a occhi chiusi lo riconosci: ci senti i pezzil! Sì, in Danone la frutta si sente, eccome! Perché Danone è ottimo yogurt con veri pezzi di frutta (fragole, frutti di bosco, ciliegie, frutti esotici, ananas, albicocche).

Fai la prova anche tu:
scopri Danone alla frutta gusto ricco.



DANONE

Danone ti invita alla prova. Chi altri?

20,40 FILM



M TV3

MERCOLEDÌ

Nell'anno del Signore. Storia di umili e di potenti mette insieme popolani, carbonari, signori, frati e cardinali, come Manfredi (nella foto con la Cardinale), Tognazzi e Sordi. Tornato nei cinema romani il mese scorso, ha stracciato ai botteghini film nuovi e nuovissimi

Concertone. Sulla scena i Doobie Brothers (foto), autentici esponenti della West coast americana. Propongono la parte migliore del repertorio, compresa la produzione più recente. Tra i brani *Long train running, Black water, Listen to the movie, What a fool believes*

17,25 MUSICA



Per Milano e zone collegate in occasione della 60ª Fiera Campionaria Internazionale

10,15-12,25 Programma cinematografico

17,25-18,30 Invito

17,25 Concertone
Doobie Brothers. Presenta Sergio Mancinelli. Regia di Lionello De Sena

18,30 L'orecchio
Quasi un quotidiano tutto di musica, a cura di Lionello De Sena. Ideato da Mario Colangeli. Presentato da Antonella Consorti. Regia di Luciana Ceci Mascolo

19 TG 3
Intervallo con: GUSTAVO. Serie di cartoni animati

19,35 Quarto potere
Il mestiere di giornalista. 2ª puntata. La terza pagina e la cultura con Gaspare Barbiellini Amidei e Gianantonio Cibotto. A cura di Alberto Sinigaglia. Regia di Bruno Gambarotta. Un programma della Sede regionale per il Piemonte

DIPARTIMENTO SCUOLA EDUCAZIONE

20,05 Il tono della convivenza
Noi e gli altri. Un programma di Fortunato Pasqualino realizzato da Leandro Castellani. 8ª ed ultima puntata. (Replica)
Intervallo con: GUSTAVO. Serie di cartoni animati

20,40 Nell'anno del Signore
(1969) Film - Regia di Luigi Magni. Interpreti: Nino Manfredi, Enrico Maria Salerno, Claudia Cardinale, Robert Hossein, Renaud Verley, Britt

Eklad, Ugo Tognazzi, Alberto Sordi. Coproduzione: San Marco - Les Films Corona-Francois Film

22,40 TG 3
Intervallo con: GUSTAVO. Serie di cartoni

DIPARTIMENTO SCUOLA EDUCAZIONE

23,15 Medicina '81
Programma di aggiornamento per i Medici di Medicina Generale. Realizzato in collaborazione con la Federazione Nazionale degli Ordini dei Medici. Consulenza e coordinamento scientifico prof. Rosario Troccoli. Trattamento e realizzazione dei contributi grafici e filmati di Fernando Armati. In studio Anna Benassi. Regia di Arnaldo Ramadori. 9ª puntata: Ospedale e Medico. (Replica)

TRASMISSIONI PER LA PROVINCIA DI BOLZANO

Sender Bozen

Sendung in deutscher Sprache (17,30-18,30)
17,30 Komm, spiel mit mir. Verleih: Studio Hamburg
18 - Landwirtschaft 2000. Verleih: Studio Hamburg
18,30 Dipartimento Scuola Educazione. Corso di lingua tedesca. 27ª lez. (Repl.)
Sendung in deutscher Sprache (20-20,40)
20 - Tagesschau
20,20 Aufklärung in Tirol. Josephiner, Freimaurer, Jakobiner. Film in zwei Teilen nach der gleichnamigen Ausstellung in Innsbruck - Buch und Regie: Hans Wieser - 2. Teil
23,45 Dipartimento Scuola Educazione. Il tono della convivenza. Noi e gli altri. 8ª ed ultima puntata. (Replica)

SVIZZERA

18 - Per i più piccoli
Non disturbate!
18,05 Per i ragazzi: Top
18,45 Telegiornale - 1ª edizione
18,50 E con il bimbo facciamo tra
Telefilm - TV-Spot
19,20 Segni - Appuntamenti culturali.
La marca gioiosa e amorosa
- TV-Spot
19,50 Il Regionale - TV-Spot
20,15 Telegiornale - 2ª edizione
- TV-Spot
20,40 Argomenti - Settimanale di informazione nazionale e regionale
21,30 Musicalmente
con Edoardo De Angelis
22,15 Telegiornale - 3ª edizione
22,26-24 Mercoledì sport
Calcio: Coppe europee. Sintesi di un incontro - Notizie
- Telegiornale - 4ª edizione

CAPODISTRIA

13,30 Odprta meja - Confine aperto
Trasmissione in lingua slovena
17,30 Confine aperto (Replica)
18 - TG - Notizie
18,05 Hockey su ghiaccio - Tampere:
Finlandia-Cecoslovacchia
18,45 Ciao ragazzi
Appuntamento con i più giovani
Denny e il coyote. Cartoni animati
19,10 La scuola
L'opera selvaggia - 1ª episodio:
L'uccello color del tempo - Documentario (2ª parte)
19,30 Jazz sullo schermo
20 - Cartoni animati - Zig-Zag
20,15 TG - Punto d'incontro
- Due minuti
20,30 L'ispettore Bluey - Telefilm
21,15 Alta passione
Trasmissione musicale
22 - TG - Tuttoggi
22,10 Mercoledì sport
- TG - Tuttoggi

FRANCIA

10,30 A 2 Antiope
12,05 Venite a trovarmi
12,30 Ho la memoria che vacilla
12,45 Telegiornale
13,50 I Maupas - Sceneggiato (18ª)
14,55 Cartoni animati
15 - Goldorak
15,30 Recré A2
17,25 Carnet dell'avventura
18 - Platino 45
18,30 Telegiornale
18,50 Numeri e lettere - Gioco
19,10 D'accordo, non d'accordo
19,20 Attualità regionali
19,45 La nostra gente
20 - Telegiornale
20,35 La grande scacchiera
23,15 Telegiornale

MONTECARLO

17,30 Montecarlo news
17,35 Emilia. Cartoni animati
17,55 Astroganga. Cartoni animati
18,25 La signora e il fantasma
18,55 Shopping. Guida per gli acquisti
19,10 Telemenu con Wilma De Angelis
19,20 L'ispettore Bluey - Telefilm
20,15 Notiziario - 1ª edizione
20,20 Editoriale. Commento del giorno
a cura de "Il Giornale Nuovo"
20,25 Quotazioni oro
20,30 Amore selvaggio. Film - Regia di
Edwin L. Marin
22,05 Bollettino meteorologico
22,10 Oroscopo di domani
22,15 Monjiro, samurai solitario
Telefilm
23,05 Notiziario - 2ª edizione
23,10 Editoriale (Replica)

20,40 QUIZ



Flash. Spostando l'obiettivo dalla cultura nozionistica all'attualità, il programma di Mike Bongiorno va curiosando tra notizie recenti e spinge i telespettatori a misurare i propri livelli di informazione. Dà inoltre spazio a un concorso fotografico cui il nostro giornale partecipa con un suo premio.

GIOVEDÌ
G TV1
22 aprile 1982

22,45 INCHIESTA



Un'impaurita tenerezza. Elisabetta Terabust, una delle più grandi ballerine di questi ultimi anni (nella fotografia), nel corso di un dialogo con Vittoria Ottolenghi parla del suo amore per il padre, dei momenti passati insieme, dei consigli che le ha dato e del vuoto che la scomparsa ha lasciato nella sua vita.

21,45 SCENEGGIATO



L'isola del gabbiano. In cerca della sorella cieca scomparsa Barbara Carey (Prunella Ransome, foto) si finge cieca e viene invitata dall'archeologo David Malcom nella sua isola. Qui l'uomo nasconde il figlio mutilato dai gabbiani, che per questo motivo accetta solamente la compagnia di ragazze cieche.

DIPARTIMENTO SCUOLA EDUCAZIONE

12,30 Lavori manuali per i beni culturali
a cura di Isabella Genovese Inceday. Consulenza e testi di Umberto Baldini. Regia di Isabella Genovese Inceday. 1ª puntata. (Replica)
PUBBLICITÀ

13 Cronache italiane a cura di Franco Cetta

13,25 Che tempo fa
PUBBLICITÀ

13,30 Telegiornale
PUBBLICITÀ

14 Ho incontrato un'ombra
di Biagio Proietti, da un soggetto di Gianni Amico, Mimmo Rafele, Enzo Ungari. 2ª puntata. Con: Giancarlo Zanetti, Beba Loncar, Laura Belli, Carlo Cataneo, Renzo Rossi, Fiore De Rienzo, Marcello Bertini, Grazia Dominici, Tina Lattanzi, Gabrio Gabrani, Bruno Cattaneo, Paola Montenegro, Marilena Possenti, Renato De Cammino, Guido Tramontano. Regia di Daniele D'Anza (Reg. eff. nel 1973)
PUBBLICITÀ

14,30 Oggi al Parlamento

14,40 Poly a Venezia
1ª episodio: Incontro misterioso. Sceneggiatura e dialoghi di Cécile Aubry. Regia di Jack Pinoteau. Coprod.: Rai-ORTE

DIPARTIMENTO SCUOLA EDUCAZIONE

15 Consigli agli esportatori
a cura di Gabriele La Porta. Consulenza di Giuseppe Liuccio. Regia di Paolo Montesi. 2ª puntata: Aspetti merceologici, valutari, doganali
PUBBLICITÀ

15,30 Tutti per uno
di Marta Flavi, a cura di Oretta Lopane. Regia di Marco Zavattini. Nel corso del programma: Anna dei capelli rossi. 39ª episodio: La pubblicazione dei risultati

16 Happy circus
Con Fonzie in «Happy days». Un programma di musica leggera, telefilm, varietà e circo a cura di Adolfo Lippi. Testi di Vivi e Sammy Barbot. Il circo è presentato da Liana Orfei. Interviste di Paolo Cavallina. Con gli «Happy Circus» di Sergio Silvestri. Scene e costumi di Eglio Zanni. Luci di C. Tiepidino e G. della Noce. Conduce in studio S. Barbot. Regia di A. Lippi. Happy days: L'intrepido Ralph. Regia di J. Paris. Prod.: Paramount (Replica)
PUBBLICITÀ

17 TG 1 - Flash

Dallo Studio 3 di Roma

17,05 Direttissima con la tua antenna
a cura di Dante Fasciolo

17,10 LA GRANDE FESTA DI MARCO

DIRETTISSIMA! Corrispondenza, attualità, spettacolo, a cura di Giovanna Paolini. Testi di Guerrino Gentilini e V. B. Schiraldi

17,30 I SENTIERI DELL'AVVENTURA. Il mio amico cavallo. 3ª episodio.

Prod.: J.-P. Blondeau-Rai
Regia di Carlo Nistri
PUBBLICITÀ

18,20 Primissima

Attualità culturali del TG 1, a cura di Gianni Raviele e di Vanni Ronisavalle
PUBBLICITÀ

L'appuntamento con Luciano Rispoli in

18,50 I quaranta ruggenti

Un programma di Vincenzo Di Mattia e Adriana V. Borgonovo. Collaborazione di Antohino Buratti. Regia di Arnaldo Ramadori

19,45 Almanacco del giorno dopo - Che tempo fa

PUBBLICITÀ

20 Telegiornale

PUBBLICITÀ

20,40 Flash

Gioco a premi ideato da Mike Bongiorno e Ludovico Peregrini. Impianto scenografico di Ludovico Muratori. Regia di Piero Turchetti

Giovedì giallo

21,45 L'isola del gabbiano

Da una storia di Nestore Ungaro. Sceneggiatura di Augusto Caminito e Nestore Ungaro. Personaggi ed interpreti: David Malcom, Jeremy Brett, Barbara Carey, Prunella Ransome, Enzo Lombardi, Gabriele Tinti, Carol Pamela Salem, Ispettore Casati, Fabrizio Iovine, Martin Foster, Nicky Hanson, Giulio Vassili Karamasinis, Mary-Ann Cheryl Buchanan. Direttore della fotografia Armando Nannuzzi e Daniele Nannuzzi. Scenografia di Giuseppe Mangano. Montaggio di Angelo Cuni. Musiche di Tony Hatch. Prodotto dalla Ulisse Film Productions s.r.l. per la ITC Entertainment. Regia di Nestore Ungaro. 4ª puntata

22,45 Un'impaurita tenerezza

di Francesco Bortolini. 1ª - Elisabetta Terabust e Vittoria Ottolenghi in La morte in punta di piedi

PUBBLICITÀ

23,20 Telegiornale - Oggi al Parlamento - Che tempo fa



Hill Street giorno e notte. Un ladro di macchine è arrestato da Hill e Renko ma in pochi minuti si dimostra un genio meccanico così straordinario che viene impiegato per aggiustare le automobili del commissariato. Mentre Furillo difende Larue accusato di corruzione, la visita del presidente viene annullata

GIOVEDÌ G TV2



Il primo Mickey Rooney. Mickey McGuire e la sua gang decidono di organizzare una spettacolare azione coreografica: l'epopea del «Grande Sentiero», ossia un'azione da film western. Naturalmente occorre la partecipazione di molti personaggi e Mickey ricorre a mille trucchi per attirare ragazzi



Stereo 2. Sempre articolata l'informazione sugli avvenimenti musicali italiani e stranieri offerti settimanalmente nella trasmissione condotta da Pier Giuseppe Caporale. Appuntamenti fissi della rubrica un servizio dagli USA, interviste «rosa» di Silvia Annichiarico e presentazione di giovani cantanti

Per Milano e zone collegate in occasione della 60ª Fiera Campionaria Internazionale

10,15-11,45 Programma cinematografico

12,30 Meridiana
Informazioni, testimonianze, consigli e materiali d'uso per chi sta in casa e fuori
Un soldo, due soldi
di Eugenio Giacobino, Anna Bartolini e Gustavo Ghidini
PUBBLICITÀ

13 TG 2 - Ore tredici
PUBBLICITÀ

DIPARTIMENTO SCUOLA EDUCAZIONE

13,30 L'altra faccia di...
Consulenza e testi di Ida Sacchetti. Regia di Franco Matteucci (Vedi pag. 72)
PUBBLICITÀ
In diretta dalla Fiera Campionaria Internazionale di Milano

14-17,45 Il pomeriggio

Nel corso del programma:

Frate Indovino

14,30 Addio tabarin
Divagazioni sulla canzone italiana dal 1890 al 1938, a cura di Lino Patruno, Nanni Svampa e Vito Molinari. Regia di Vito Molinari
PUBBLICITÀ

DIPARTIMENTO SCUOLA EDUCAZIONE

15,25 Follow me
Corso di lingua inglese per principianti e autodidatti. Prod.: BBC. 10ª trasmissione (il testo e l'audiocassetta del corso, edito dalla Eri, sono disponibili in libreria; le videocassette direttamente presso la Eni (Replica)
PUBBLICITÀ

16 TV 2 Ragazzi

Il primo Mickey Rooney. Telefilm - Regia di Y. A. Duffy. Il grande sentiero. Prod.: Larry Darmour

Apemaia

Cartoni animati tratti dai racconti di Waldemar Bonsels. **Le zanzare della palude.** Distr.: Beta Film

16,55 Fiera - curiosità
PUBBLICITÀ

17,45 TG 2 - Flash

17,50 TG 2 - Sportsera - Dal Parlamento

PUBBLICITÀ

Oggi: Turismo

18,05 Sereno variabile

Settimanale del tempo libero, di Osvaldo Bevilacqua. Regia di Antonio Menna
PUBBLICITÀ

La Rai - Radiotelevisione Italiana presenta:

18,50 Sandokan

dai romanzi del ciclo malese di Emilio Salgari. 4º episodio. Personaggi ed interpreti principali: Sandokan Kabir Bedi, Yanez Philippe Leroy, Marianna Carole André Fitzgerald Andrea Giordana, Lord Guillonk Hans Cannenberg, Lucy Milla Sannoner, Dr Kirby Renzo Giovampietro e con la partecipazione di Adolfo Celi nel ruolo di James Brooke. Prodotto da Elio Scardamaglia per la Titanus distribuzione S.p.A. Regia di Sergio Sollima. Una coproduzione Rai - O.R.T.F. - Bavaria Film (Replica)
PUBBLICITÀ

Previsioni del tempo

19,45 TG 2 - Telegiornale

PUBBLICITÀ

20,40 Hill Street giorno e notte

Siamo già alla III guerra mondiale. Telefilm. Una serie di Michael Kozoll e Steven Bochco. Con: Daniel J. Travanti, Michael Conrad, Michael Warren, Bruce Weitz. Regia di Robert Butler. Distr.: Columbia
PUBBLICITÀ

21,35 Appuntamento al cinema

I film che vedrete sul grande schermo, a cura dell'ANICAGIS

21,40 TG 2 - Dossier

Il documento della settimana, a cura di Ennio Mastrostefano

22,30 Stereo 2

Settimanale di informazione musicale, di Romano Frassa, Carlo Massa, Claudio Rispoli. Collaborazione di Giancarlo Valentini. Conduce Piergiuseppe Caporale con Marina Gersoni. Regia di Claudio Rispoli

23 Eurogol

Panorama delle coppe europee di calcio di Gianfranco De Laurentis e Giorgio Martino
PUBBLICITÀ

23,30 TG 2 - Stanotte

Colore Stupore, specchio della natura

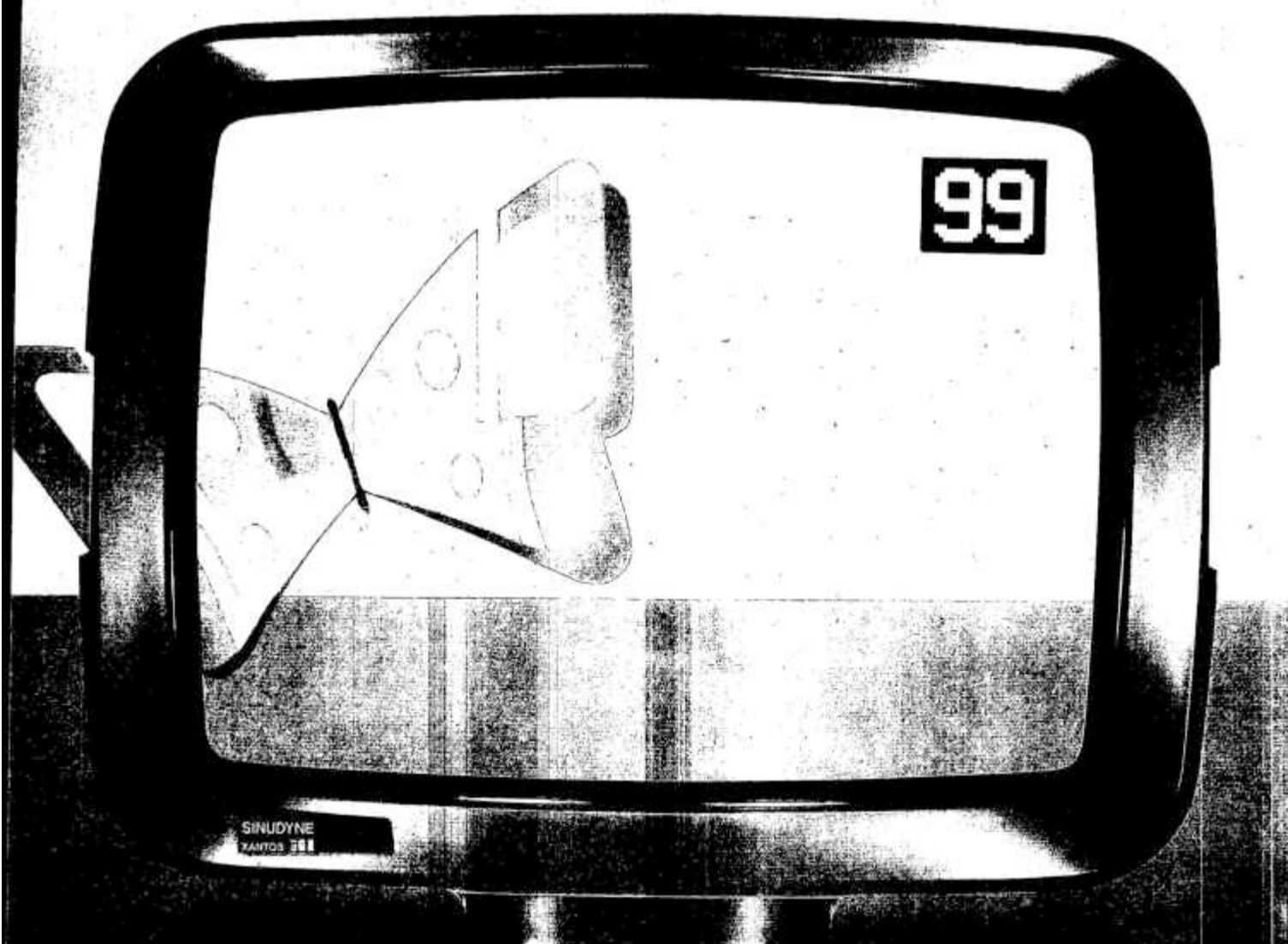

**18 modelli
da 16" a 27"**

20,40 MUSICA



GIOVEDÌ TV3

17,25 MUSICA



Discoinverno. Secondo appuntamento con i cantanti e le canzoni prescelte dai disc jockey italiani. Per la categoria «L. Più», per i cantanti che hanno cioè presentato uno o più brani, il maggior numero di voti è andato a Drupi (nella foto), reduce dal successo di Sanremo

Concerto sinfonico, direttore Gianpiero Taverna, soprano Daniela Uccello. In programma *Andando nel sole che abbaglia* di Cappelli, *Orfeo* di Pergolesi-Maderna, *Pas de deux* per piccola orchestra di Stravinski-Ciaikowski e *Pulcinella «suite»* di Stravinski

Per Milano e zone collegate in occasione della 60° Fiera Campionaria Internazionale

10,15-11,45 Programma cinematografico

17,25-18,30 Invito

17,25 Concerto Sinfonico dell'Orchestra de «I Pomeriggi Musicali» di Milano

Direttore Gianpiero Taverna. Soprano Daniela Uccello. Cappelli: *Andando nel sole che abbaglia*. Pergolesi-Maderna: *Orfeo*: Cantata per voce di soprano e orchestra. Stravinski-Ciaikowski: *Pas de deux* per piccola orchestra. Stravinski: *Pulcinella*, suite. Regia di Eugenio Giacobino. Un programma della Sede regionale per la Lombardia

18,30 L'orecchiocchio

Quasi un quotidiano tutto di musica a cura di Lionello De Sena. Ideato da Mario Colanelli. Presentato da Antonella Consorti. Regia di Luciana Ceci Mascolo

19 TG 3

19,30 TV 3 Regioni

Cultura, spettacolo, avvenimenti, costume. (Programmi a diffusione regionale). Maggiori dettagli li troverete nella rubrica TV 3 Regioni a pag. 52

Intervallo con: GUSTAVO. Serie di cartoni animati diretta da Marcell Jankovits e Béla Tarnovszky. Prod.: Pannonia Film - Budapest. Distr.: Pegaso Film Center

DIPARTIMENTO SCUOLA EDUCAZIONE

20,05 Masaccio

Consulenza e testo di Cesare Brandi. Regia di Sergio Miniussi (Replica)

Intervallo con: GUSTAVO. Serie di cartoni animati

Dall'Auditorium di Pistoia

20,40 7ª edizione Discoinverno 1982

Organizzata dall'Associazione italiana Disk Jockey. Regia di Antonio Morretti. 2ª parte

DIPARTIMENTO SCUOLA EDUCAZIONE

Educazione e Regioni

21,40 Amati o viziati

Storie di bambine, bambini, mamme, maestre e robot, a cura di Mauro Gobbini. Regia di Elisabetta Velgiusti. 1ª puntata

22,10 TG 3 - Settimanale

Programma a diffusione nazionale. Servizi - inchieste - dibattiti - interviste: tutto sulle realtà regionali

22,40 TG 3

TRASMISSIONI PER LA PROVINCIA DI BOLZANO

Sender Bozen

Sendung in deutscher Sprache (20-20,40)

20 Tagesschau

20,20 Brennpunkt

23,10 Dipartimento Scuola Educazione, Masaccio (Replica)

SVIZZERA

9-9,30 Telescuola
10-10,30 Telescuola (Replica)
18 - Per i più piccoli
18,05 Per i bambini
18,20 Per i ragazzi
18,45 Telegiornale - 1ª edizione
18,50 Buono a nulla. Telefilm
- TV-Spot
19,20 Indici - Rassegna economica e finanziaria
- TV-Spot
19,50 Il Regionale - TV-Spot
20,15 Telegiornale - 2ª edizione
- TV-Spot
20,40 Non si uccidono così anche i cavalli?
Film con Jane Fonda, Michael Sarrazin. Regia di Sidney Pollack
22,35 Tema musicale
Septet extra. Balletto
23 - Telegiornale - 3ª edizione
23,10-23,25 Calcio
Coppe europee: i gol delle semifinali

CAPODISTRIA

13,30 Odrpta meja - Confine aperto
Trasmissione in lingua slovena
17,30 Confine aperto (Replica)
18 - TG - Notizie
18,05 Musica popolare. Giornata del folklore sloveno. 3ª trasmissione
18,40 Ciao ragazzi - Il gigante buono - 1ª parte - Film per ragazzi
19,05 La scuola
Inverno 1943-1944 - 1ª parte. Documentario
19,40 Eurogol
20 - Cartoni animati - Zig-Zag
20,15 TG - Punto d'incontro - Due minuti
20,30 Lo credevano uno stinco di santo - Film con Antony Steffen, Daniel Martin, Tania Alvarado. Regia di Juan Bosch
22 - TG - Tuttoggi
22,10 Chi conosce l'arte? - Asta internazionale di opere d'arte
- TG - Tuttoggi

FRANCIA

10,30 A 2 Antiope
12,05 Venite a trovarmi
12,30 Ho la memoria che vacilla
12,45 Telegiornale
13,35 Rotocalco regionale
13,50 I Maupas - Sceneggiato (19ª)
14,05 La vita oggi
15,05 Sulla pista dei Cheyenne (4ª)
15,55 Impressioni sul Cile (3ª)
17 - La TV dei telespettatori
17,45 Recré A 2
18,30 Telegiornale
18,50 Numeri e lettere - Gioco
19,10 D'accordo, non d'accordo
19,20 Attualità regionali
19,45 Il Senato
20 - Telegiornale
20,35 Situazioni '82
21,40 I figli del rock
23,15 Telegiornale

MONTECARLO

17,30 Montecarlo news
17,35 Emilia. Cartoni animati
17,55 Astroganga. Cartoni animati
18,25 Polizia femminile. Telefilm
18,55 Shopping. Guida per gli acquisti
19,10 Telemenu con Wilma De Angelis
19,20 L'ispettore Bluey
Telefilm
20,15 Notiziario - 1ª edizione
20,20 Editoriale
20,25 Quotazioni oro
20,30 Profumi e balocchi
Film - Regia di Angelo Jacono
22,05 Bollettino meteorologico
22,10 Oroscopo di domani
22,15 Chrono. Rassegna
22,45 Gli errori giudiziari. Telefilm
23,15 Notiziario - 2ª edizione
23,20 Editoriale (Replica)

21,30 FILM



I Barkley di Broadway (1949). Al posto di Ginger Rogers, accanto a Fred Astaire, doveva esserci Judy Garland. Ma per l'instabile salute e la fatica delle prove fu costretta ad abbandonare il set. I Barkley (qui Ginger ha 38 anni e Fred 52), coppia da musical, inventano numeri sofisticati sulle note di Gershwin

VENERDI
TV1
23 aprile 1982

13 RUBRICA



Agenda casa. I temi previsti oggi: l'idrocoltura, ovvero i più aggiornati sistemi di coltivazione delle piante in acqua; un servizio speciale sul risparmio energetico; nuovi metodi di chirurgia plastica basati sull'aspirazione della cellulite. Ospite in studio per dare consigli di «seduzione» Stella Carnacina (foto)

17,05 TV RAGAZZI



Direttissima con la tua antenna. Biagio Caracciolo, un ragazzo tarantino innamorato del mare e delle navi, ha scritto a *Direttissima*, chiedendo di poter visitare un sommergibile. È stato accontentato. Vedremo la sua visita al sommergibile Leonardo da Vinci in un servizio realizzato da Ettore Segneri

DIPARTIMENTO SCUOLA EDUCAZIONE

12,30 Lavori manuali per i beni culturali
a cura di Isabella Ganoese Inceday. Consulenza e testi di Umberto Baldini. Regia di Filippo De Luigi. 2ª puntata (Repical)
PUBBLICITÀ

13 Agenda casa
a cura di Enrica Dorna e Marilena Moretti. Conduce Nives Zegna. Regia di Marilena Moretti

13,25 Che tempo fa
PUBBLICITÀ

13,30 Telegiornale
PUBBLICITÀ

14 Ho incontrato un'ombra
di Biagio Proietti, da un soggetto di Gianni Amico, Mimmo Rafele, Enzo Ungari. 3ª puntata. Con: Giancarlo Zanetti, Beba Loncar, Laura Belli, Pierre Nicole, Renato De Carmine, Edida Soligo, Simonetta Stefanelli, Carlo Cataneo, Corrado Gaipa, Mico Cundari. Musiche di Romolo Grano. Scene di Antonio Capuano. Costumi di Giovanna La Placa. Per le riprese filmate: fotografia di Tony Secchi. Regia di Daniele D'Anza (Reg. eff. nel 1973)
PUBBLICITÀ

14,30 Oggi al Parlamento

14,40 Poly a Venezia
2ª episodio: Il palazzo del cavallino. Sceneggiatura e dialoghi di Cecilia Aubry. Regia di Jack Pinoteau. Coprod.: Rai-ORTF

DIPARTIMENTO SCUOLA EDUCAZIONE

15 Vita degli animali
Una rassegna di film documentari a cura di Giulio Massignan. L'arcipelago incantato. Realizzazione di Guy Dhuit. Prod.: TF 1 (Repical)
PUBBLICITÀ

15,30 Cronache di sport

16 TG 1 - Cronache: Nord chiama Sud - Sud chiama Nord

16,30 Tre nipoti e un maggiordomo
Gita in famiglia. Prod.: MCA
PUBBLICITÀ

17 TG 1 - Flash

Dallo Studio 3 di Roma

17,05 Direttissima con la tua antenna
a cura di Dante Fasciolo

17,10 UN CIAK PER TE. La troupe tv viene a domicilio per filmare il tuo problema, di Ettore Segneri

DIRETTISSIMA! Corrispondenza, attualità, spettacolo a cura di Giovanna Paolini. Testi di Guerrino Gentilini e V. B. Schiraldi

17,45 25 aprile: una data da non dimenticare
Regia di Carlo Nistri

18,10 Tutti per uno
di Marta Flavi, a cura di Oretta Lopane. Testi di M. Fiorentino e M. Flavi. Regia di Marco Zavattini
PUBBLICITÀ

18,30 Spaziolibero: I programmi dell'accesso
Sindacato Macchinisti, Aiuto Macchinisti e Capi Deposito - SMA-FI-SAFS: «Perché locomotiva selvaggia?»
PUBBLICITÀ

L'appuntamento con Barbara Boncompagni in

18,50 Tre per tre
Un programma di Luigi Albertelli a cura di Raoul Franco. Scene di Gianni Villa. Costumi di Ruggero Vitroni. Coreografia di Luisella Arcari. Regia di Lucio Testa

19,45 Almanacco del giorno dopo - Che tempo fa
PUBBLICITÀ

20 Telegiornale
PUBBLICITÀ

20,40 Tam tam. Attualità del TG 1, a cura di Nino Criscenti
PUBBLICITÀ

Fred & Ginger: tempo di danza

a cura di Giampiero Foglino (X)

21,30 I Barkley di Broadway
(«The Barkleys of Broadway», 1949). Film - Regia di Charles Walters. Interpreti: Fred Astaire, Ginger Rogers, Oscar Levant, Billie Burke, Jacques François, Gale Robbins, George Zucco, Clinton Sundberg. Produzione: M.G.M. Commento al ciclo di Gian Luigi Rondi
PUBBLICITÀ

23,20 Telegiornale - Oggi al Parlamento - Che tempo fa

20,40 SPETTACOLO



Portobello. Dal mercatino del venerdì nessuno riparte a mani vuote: ne sanno qualcosa i nostri lettori vincitori dei televisori a colori in palio ogni settimana. E lo sanno gli inserzionisti che sempre trovano a *Portobello* l'anima gemella, la casa per le vacanze o l'acquirente interessato agli oggetti che offrono...

VENERDI
TV2

13,30 DSE



Uno stile, una città. Milano custodisce alcune tra le maggiori opere dell'architettura neoclassica italiana. Sin dal tempo della dominazione austriaca, e soprattutto durante il periodo della Repubblica Cisalpina (1796-1814), visse il momento più vitale della sua moderna storia urbanistica ed architettonica

21,55 ATTUALITÀ



Micromega. La politica economica interna del presidente Reagan (nella foto) comincia a suscitare polemiche. Si criticano tra l'altro le tassazioni cui sarebbero sottoposte le classi più povere e il ridimensionamento dell'intervento pubblico. Dei vari aspetti della strategia reaganiana si occupa questa puntata

- Per Milano e zone collegate in occasione della 60ª Fiera Campionaria Internazionale
- 10,15-12,05 Programma cinematografico**
- 12,30 Meridiana**
Informazioni, testimonianze, consigli e materiali d'uso per chi sta in casa e fuori
Parlare al femminile
di Adriana Bruno e Giuliana Salami
PUBBLICITÀ
- 13 TG 2 - Ore tredici**
PUBBLICITÀ
- DIPARTIMENTO SCUOLA EDUCAZIONE**
- 13,30 Uno stile, una città**
Un programma di Donato Goffredo. Consulenza di Angiola Maria Romani. Ricerche e schede iconografiche di Alessandro Tomei. Regia di Roque Oppedisano. 5ª puntata: *Il Neoclassico a Milano* (Replica)
PUBBLICITÀ
- In diretta dalla Fiera Campionaria Internazionale di Milano
- 14-17,45 Il pomeriggio**
Nel corso del programma:
- Frate Indovino**
- 14,30 Addio tabarin**
Divagazioni sulla canzone italiana dal 1890 al 1938, a cura di Lino Patrino, Nanni Svampa e Vito Molinari. Regia di Vito Molinari
PUBBLICITÀ
- DIPARTIMENTO SCUOLA EDUCAZIONE**
- 15,25 Io, Salvador Dali**
Testo e consulenza di Netale Antonio Rossi. Regia di Mario Carbone. Produzione: D.A.R.C. Diffusione Arte Cinematografica. 1ª parte
PUBBLICITÀ
- 16 TV 2 Ragazzi**
Il primo Mickey Rooney
Telefilm - Regia di Y. A. Duffy. *La banda del circo*. Prod.: Larry Darmour
Apemaia
Cartoni animati tratti dai racconti di Waldemar Bonsels. Una famiglia molto educata. Distr.: Beta Film
- 16,50 Fiera - curiosità**
PUBBLICITÀ
- 17,45 TG 2 - Flash**

- 17,50 TG 2 - Sportsera - Dal Parlamento**
PUBBLICITÀ
- Oggi: medicina**
- 18,05 Esse**
Settimanale della salute, di Paolo Mocchi, Anna Maria Xery De Caro e Rosanna Lambertucci. Regia di Cesare Giannotti
PUBBLICITÀ
- La RAI-Radiotelevisione Italiana presenta:
- 18,50 Sandokan**
dai romanzi del ciclo malese di Emilio Salgari. Quinto episodio. Personaggi ed interpreti principali: Sandokan Kabir Bedi, Yanez Philippe Leroy, Marianna Carole André, Fitzgerald Andrea Giordana, Lord Guillonk Hans Caninenberg, Lucy Milla Sannoner, Dr. Kirby Renzo Giovampietro e con la partecipazione di Adolfo Celi nel ruolo di James Brooka. Prodotto da Elio Scardamaglia per la Titanus Distribuzione S.p.A. Regia di Sergio Sollima (Una coproduzione RAI - D.R.T.F. - Bavaria Film) (Replica)
PUBBLICITÀ
- Previsioni del tempo**
- 19,45 TG 2 - Telegiornale**
PUBBLICITÀ
- In diretta dagli Studi della Fiera di Milano
- 20,40 Portobello**
Mercatino del venerdì, di Anna Tortora, Enzo Tortora, Angelo Citterio. Condotto da Enzo Tortora. Impianto scenografico di Ludovico Muratori. Regia di Beppe Recchia
PUBBLICITÀ
- 21,55 Micromega**
Un programma di Ruggero Guarini a cura di Graziella Civiletti, Vittorio Marchetti. Regia di William Azzella. *Assistenza ed esistenza (La crisi del Welfare State)*, di Vittorio Marchetti e Gianni Massironi
- 22,45 Suspense**
11 appuntamenti con la paura. Lieto di poterla aiutare. Telefilm. Soggetto di John Burke. Sceneggiatura di Maurice Edelmann con: John Standing e Joe Lynch. Regia di David Reid. Prod.: London Weekend Television
PUBBLICITÀ
- 23,15 TG 2 - Stanotte**
- DIPARTIMENTO SCUOLA EDUCAZIONE**
- 23,45 Noi sconosciuti: handicappati nel mondo**, a cura di Alberto D'Angelo
Un miracolo d'amore
Regia di Glenn Jordan. Prodotto da Richard M. Rosembloom. 4ª ed ultima puntata (Replica)

RadiocorriereTV 45

- 20,15 Telegiornale - 2ª edizione**
TV-Spot
- 20,40 Reporter**
Settimanale d'informazione
- 21,40 The world is mad(e) of music**
Varietà musicale
- 22,05 Telegiornale - 3ª edizione**
- 22,15 Speciale ill Messaggio**
I retroscena della realizzazione di un film arabo-americano su Mao-metto
- 22,55-23 Telegiornale - 4ª edizione**

- Indonesia: Tane Toraya - 2ª parte**
- 19,30 Temi d'attualità**
- 20 - Cartoni animati - Zig-Zag**
- 20,15 TG - Punto d'incontro**
Due minuti
- 20,30 L'ultima preda**
Film con William Holden, Nancy Olson, Barry Fitzgerald. Regia di Rudolph Maté
- 22 - TG - Tuttoggi**
- 22,10 Hockey su ghiaccio**
Campionati mondiali
- TG - Tuttoggi

- 17,45 Recré A2**
- 18,30 Telegiornale**
- 18,50 Numeri e lettere, GIOCO**
- 19,10 D'accordo, non d'accordo**
- 19,45 La nostra gente**
- 20 - Telegiornale**
- 20,35 Parigi St. Lazare**
- 21,35 Apostrofi**
- 22,55 Telegiornale**
- 23,10 La verità su Bebè Donge**
Film di Henri Decoin

- 20,20 Editoriale. Commento del giorno**
a cura de «Il Giornale Nuovo»
- 20,25 Quotazioni oro**
- 20,30 Un commissario accusa**
Film - Regia di Sergiu Nicolaescu
- 22,05 Bollettino meteorologico**
- 22,10 Oroscopo di domani**
- 22,15 Rotocalcio**
Settimanale sportivo
- 23,15 Notiziario - 2ª edizione**
- 23,20 Editoriale (Replica)**

RadiocorriereTV 47



20,40 FILM



Hollywood Hollywood. Dopo il successo della precedente antologia *Cera una volta Hollywood*, la Metro Goldwin Mayer pesca ancora e benissimo nel suo «grande magazzino». Ed ecco saltare fuori dai cilindri di Fred Astaire e Gene Kelly (foto): Eleanor Powell, Judy Garland, Jimmy Durante, Bob Fosse

SABATO
TV
24 aprile 1982

18,50 SPETTACOLO



Tre per tre. Barbara Boncompagni (nella foto) conduce una gara di dischi con relativa hit parade, stabilita dal pubblico presente in studio, nonché una simpatica gara fra tre cantanti dilettanti. Infine presenta gli ospiti di questa puntata: Bobby Solo, Little Tony, il cantante Garbo e Laura Luca

16,30 SPETTACOLO



Io sabato. Conversazione e spettacolo in diretta. Ogni puntata ruota attorno ad un argomento, che viene sviluppato e osservato da vari punti di vista. Oggi si parla del genio: talento, disposizione naturale, attitudine a qualche cosa. Presentano Piero Panza e Gigliola Cinquetti affiancati da Iris Peinado (foto)

- 10 Le inchieste del Commissario Maigret**
di Georges Simenon. Una vita in gioco. 1ª puntata con: Gino Cervi. Regia di Mario Landi. (Replica) (Reg. eff. nel 1964)
- 11 Le montagne del mondo**
con Carlo Mauri. 4ª puntata: Le Montagne Rocciose. Regia di Massimo Manuelli. Una coproduzione Rai - Mount Street Film
- 12 La vita segretissima di Edgar Briggs**
Telefilm di Bernard Mc Kenna e Richard Laing. Il disertore, con David Jason nel ruolo di Edgar Briggs. Regia di Bryan Izzard. Distr.: R.P.T.A. Londra
- 12,30 Check-up**
Un programma di medicina di Biagio Agnes. Conduce in studio Luciano Lombardi
PUBBLICITÀ
- 13,25 Che tempo fa**
PUBBLICITÀ
- 13,30 Telegiornale**
PUBBLICITÀ
- 14 Ho incontrato un'ombra**
di Biagio Proietti, da un soggetto di Gianni Amico, Mimmo Rafele, Enzo Ungari. 4ª puntata. Con: Giancarlo Zanetti, Beba Loncar, Laura Belli, Pierre Nicole, Renato De Carmine, Edda Soligo, Simonetta Stefanelli, Carlo Cataneo, Corrado Gaipa, Mico Cundari. Musiche di Romolo Grano. Scene di Antonio Capuano. Costumi di Giovanna La Placa. Per le riprese filmate, fotografia di Tony Secchi. Regia di Daniele D'Anza (Reg. eff. nel 1973)
PUBBLICITÀ
- 14,30 Sabato Sport**
a cura della Redazione Sportiva del TG 1
PUBBLICITÀ
Dallo Studio 3 di Roma
- 16,30 Io sabato**
90 minuti in diretta di conversazione e spettacolo, a cura di Federico Fazzuoli. Con la collaborazione di Grazia Tavanti e Anita D'Asaro. Ideazione e testi di Piero Panza con la collaborazione di Raffaele Ottaviani. Scene di Tommaso Passalacqua. Direttore della fotografia Enzo Torroni. Conducono in studio Gigliola Cinquetti e Piero Panza. Regia di Luciano Gigante. *Prima parte*
PUBBLICITÀ
- 17 TG 1 - Flash**

- 17,05 Io sabato**
90 minuti in diretta di conversazione e spettacolo. *Seconda parte*
PUBBLICITÀ
- 18,10 Estrazioni del Lotto**
- 18,15 Le ragioni della speranza**
Riflessione sul Vangelo condotta da Mons. Vincenzo Fagiolo, Arcivescovo di Chieti a cura di Carlo De Biase
- 18,25 Speciale Parlamento**
Un programma di Gastone Favero a cura di Gianni Colletta
PUBBLICITÀ
- L'appuntamento**
Con Barbara Boncompagni in
- 18,50 Tre per tre**
Un programma di Luigi Albertelli a cura di Raoul Franco. Scene di Gianni Villa. Costumi di Ruggero Vitranì. Coreografie di Luisella Arcari. Regia di Lucio Testa
- 19,45 Almanacco del giorno dopo - Che tempo fa**
PUBBLICITÀ
- 20 Telegiornale**
PUBBLICITÀ
- 20,40 Hollywood, Hollywood**
(That's Entertainment Part Two, 1976). Film - Regia di Gene Kelly. Interpreti: Gene Kelly, Fred Astaire, Robert Taylor, Greer Garson, Clark Gable, Jeannette McDonald, Doris Day, Louis Armstrong, Spencer Tracy, Katharine Hepburn, Ginger Rogers, Maurice Chevalier, Frank Sinatra, Esther Williams. Prod.: MGM. *Prima parte*
PUBBLICITÀ
- 21,45 Speciale TG 1**
a cura di Bruno Vespa
- 22,35 Prossimamente**
Programmi per sette sere, a cura di Pia Jacolucci
PUBBLICITÀ
- 22,50 Telegiornale - Che tempo fa**
- DIPARTIMENTO SCUOLA EDUCAZIONE**
Schede - Fisica
- 23,30 Pianeti come elettromagneti**
di Gilberto Bernardini con la collaborazione di Francesco Piccari, a cura di Wanda Luciani. Regia di Giorgio Bontempi (Replica)



SABATO TV2

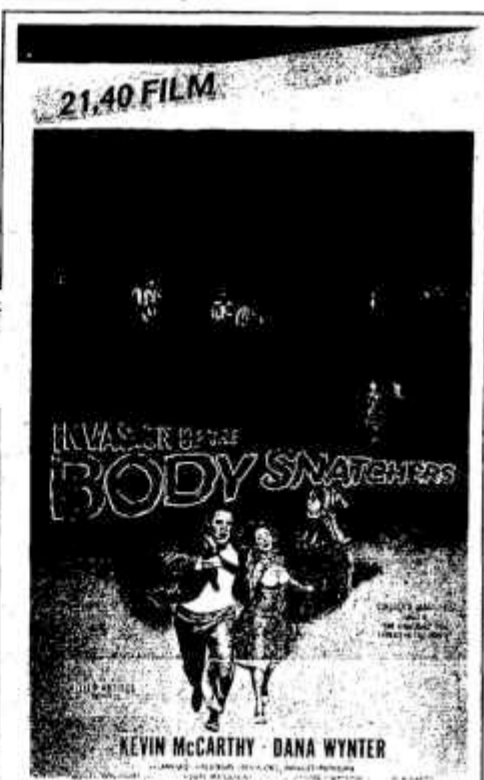

I misteri di Parigi. La settimana scorsa abbiamo appreso come Fior di Maria, che il principe Rodolfo di Gerolstein, in esilio a Parigi, ha tolto dal marciapiede, sia in realtà sua figlia Amelia. La ragazza, scampata ad un attentato, oggi può finalmente riabbracciare suo padre. La conclusione alla prossima puntata

Scoop! La danzatrice Oriella Dorella, una delle protagoniste dello scorso *Fantastico 2* sarà l'ospite della rubrica di Antonio Lubrano e Luca Ajroldi (nella fotografia). Nel corso del programma verranno presentati altri servizi dedicati a fatti e persone del mondo dello spettacolo e all'«altra» attualità

L'invasione degli ultracorpi. È un «cult movie», uno dei più famosi film di fantascienza d'ogni tempo. Diretto da Don Siegel, oggi veterano amatissimo dalla giovane critica, è anche una grande metafora sul periodo della caccia alle streghe «rosse», voluta e guidata dal senatore McCarthy (foto: la locandina)

- In diretta dallo Studio 8 di Roma
- 10 Bis!**
Scorribanda settimanale fra i programmi TV, di Anna Benassi e Bruno Modugno. Regia di Sasà Siniscalchi
- Per TG 2 Sabato out
- 12,30-13 Scoop!**
Tra cultura, spettacolo e altra attualità, a cura di Luca Ajroldi e Antonio Lubrano. 1ª parte
PUBBLICITÀ
- 13 TG 2 - Ore tredici**
PUBBLICITÀ
- Per TG 2 Sabato out
- 13,30-14 Scoop!**
2ª parte
PUBBLICITÀ
- DIPARTIMENTO SCUOLA EDUCAZIONE**
- 14 Scuola aperta**
Settimanale di problemi educativi. Un programma di Angelo Sferrazza a cura di Anna Sessa
PUBBLICITÀ
- Sogni, fantasmi e realtà nel cinema italiano (III)
- 14,30 Una stagione all'inferno**
Film - Regia di Nelo Risi. Interpreti: Terence Stamp, Pier Paolo Capponi, Nike Arrighi, Teodoro Corrà, Giuseppe Maffioli, Debebe Eshetu, Giancarlo Prati, Bruno Cattaneo. Prod.: Difnei Cinematografica Roma - Anginex Parigi
PUBBLICITÀ
- In diretta dallo Studio 7 di Roma
- 16,35 Tip Tap Club**
Un programma di Alberto Argentini. Testi di Romolo Siena. Scenografia di Luciano Del Greco. Costumi di Simonetta Piselli. Coreografie di Umberto Pergola. Direttore della fotografia Salvatore Occhipinti. Regia di Fernando Turvani
PUBBLICITÀ

- 17,45 TG 2 - Flash**
- 17,50 Prossimamente**
Programmi per sette sere a cura di Pia Jacolucci
PUBBLICITÀ
- 18,05 TG 2-Dribbling**
Rotocalco sportivo del sabato, a cura di Beppe Berti e Remo Pascucci
Nel corso della trasmissione:
Imola: Automobilismo
Vigilia del Gran Premio di Formula 1 di San Marino
- 18,45 Estrazioni del Lotto**
PUBBLICITÀ
- In diretta dagli Studi della Fiera di Milano
- 18,50 Il sistemone**
Un programma a quiz, di Leo Chiosso, Sergio D'Ottavi a cura di Iole Sabbadini. Conduce Carla Urban. Impianto scenico di Filippo Panseca. Direttore della fotografia Renato Re. Regia di Gian Maria Tabarelli
PUBBLICITÀ
- Previsioni del tempo**
- 19,45 TG 2 - Telegiornale**
PUBBLICITÀ
- 20,40 I misteri di Parigi**
dal romanzo di Eugène Sue. 5ª puntata. Sceneggiatura di René Wheeler, Maria Benedicto, con: Sigmar Solbach, Christine Deschaumes, Jacques Seiler, Nobile Leiris, Frédéric Frisdol. Regia di André Michel. Coprod.: Caravelle Intern. - Tel. TF1 - Taurus Film Munich
- 21,35 Appuntamento al cinema**
I film che vedrete sul grande schermo, a cura dell'ANICAGIS
PUBBLICITÀ
- 21,40 L'invasione degli ultracorpi**
(Invasion of the Body Snatchers, 1956). Film - Regia di Don Siegel. Interpreti: Kevin McCarthy, Dana Wynter, Larry Gates, King Donovan, Carolyn Jones, Virginia Christine, Sam Peckinpah. Prod.: Allied Artists
PUBBLICITÀ
- 23 TG 2 - Stanotte**

Il libro delle soluzioni.

Basta guardare alla voce giusta: giardinaggio, fabbri ferrai, falegnami, moquette, porte pieghevoli, traslochi ecc.

Tra le 1760 categorie c'è quella che cercate. Nella categoria che cercate c'è la soluzione al vostro problema. E sicuramente la migliore delle soluzioni possibili, perchè potete scegliere non tra due o tre, ma tra tutte le soluzioni della città. Fare una piccola rosa di candidati.

è un'operazione veloce: i più vicini, i più grandi, i più piccoli. Insomma quelli che vanno bene a voi. Poi basta qualche telefonata e subito scoprite chi è il più fornito, il più economico, il più disponibile, il più adatto. Cioè avete trovato proprio quello che vi serve alle migliori condizioni e nel minor tempo possibile. Pippo Baudo è d'accordo: è il libro delle soluzioni.

Pagine Gialle.
Consulti, confronti,
scegli,



20,40 SCENEGGIATO



SABATO
TV3

17,30 FILM



I Buddenbrook. La prima puntata dell'edizione tedesca si apre con il fastoso ricevimento dato dalla famiglia Buddenbrook per l'inaugurazione della casa: arrivano gli ospiti attesi dalla famiglia e la cerimonia è l'occasione per conoscere i protagonisti della storia.

Ho amato un fuorilegge. Diretto da John Berry, poi finito sulle liste nere del periodo maccartista, il film è una piccola antologia finale del personaggio John Garfield (nella foto con Shelley Winters); l'attore morì infatti dieci mesi dopo averlo girato, ad appena 39 anni.

17,30-18,45 Invito

17,30 **Ho amato un fuorilegge**

(He ran all the ways, 1951). Film - Regia di John Berry. Interpreti: John Garfield, Shelley Winters, Wallace Ford, Selena Royle, Gladys George, Norman Lloyd, Bobby Hyatt. Prod.: Enterprise Productions

18,45 **Prossimamente**

Programmi per sette sere, a cura di Pia Jacolucci

19 **TG 3**

Intervallo con: GUSTAVO, serie di cartoni animati diretta da Marcell Jankovits e Béla Tamovszky. Prod.: Pannonia Film - Budapest. Distr.: Pegaso Film Center

19,35 **Il pollice**

Programmi visti e da vedere sulla Terza Rete TV, a cura di Enzo Scotto Lavina. Collaborazione e regia di Sergio Duichin. Conduce in video Rosanna Vaudetti

20 **Tuttinscena**

Fatti, opinioni, personaggi dello spettacolo, di Folco Quilici, a cura di Gigi Grillo. Presenta P. Rinaldi. Regia di Gigliola Spada. Anno 3° - N. 8

Intervallo con: GUSTAVO. Serie di cartoni animati

20,40 **I Buddenbrook**

Dal romanzo di Thomas Mann. Prima puntata. Personaggi ed interpreti principali: Johann Buddenbrook Carl Radatz, Antoinette Buddenbrook Katharina Brauren, Console Buddenbrook, Martin Bartrath, Consolessa Ruth Leuwerik, Thomas Armin Pianka e Michael Kabschull, Christian Claudius Kracht e Alexander Stölze, Tony Melanie Pianka e Marion

Kracht, Klara Stefanie Grützmacher, Justus Kröger Hans-Helmut Dickow; Regia di Franz Peter Wirth. L'edizione italiana del volume «I Buddenbrook», è pubblicata da Arnoldo Mondadori Editore. (Vedi pag. 82)

21,40 **La parola e l'immagine**

A cura di Franco Alunni

22,15 **TG 3**

Intervallo con: GUSTAVO. Serie di cartoni animati

22,50 **La musica degli Inti Illimani**

La nuova canzone cilena. Un programma di Alfonso de Liguoro. Regia di Valerio Nataletti

TRASMISSIONI PER LA PROVINCIA DI BOLZANO

17 - Dipartimento Scuola Educazione. Educazione e Regioni. Storie di abbandono e di adozione. Dibattito aperto

Sender Bozen

Sendung in deutscher Sprache (17,30-18,30)

17,30 Kunglig Galazirkus. Der Königliche Nationalzirkus Schwedens. 3. Teil - Verleih; Telefilm Saar

18,30 Dipartimento Scuola Educazione. Corso di lingua tedesca. 29ª lezione (Replica)

Sendung in deutscher Sprache (20-20,40)

20 - Tagesschau

20,20 Ein Wort zum Nachdenken. Es spricht Pater Dr. Willibald Hopfgartner

20,25 Südtiroler Parlamentarier in Rom. Sendereihe von Oktavia Brugger - Heute: «Abg. Hubert Frasnellis»

23,25 Tuttinscena. Anno 3° - N. 8

SVIZZERA

- 10 - Appunti del sabato
- 11-11,25 Segni (Replica)
- 16,30 Seconda serata con Simone Veil (Replica)
- 16,50 Per i più piccoli
- 17,20 Endy il killer. Telefilm
- 18,10 Music Mag
- 18,45 Telegiornale - 1ª edizione
- 18,50 Estrazioni del Lotto
- 18,55 Il Vangelo di domani. Conversazione religiosa TV-Spot
- 19,10 Scacciapensieri. Disegni animati - TV-Spot
- 19,50 Il Regionale - TV-Spot
- 20,15 Telegiornale - 2ª edizione
- 20,40 Il giorno del delfino. Film con George C. Scott, Paul Sorvino, John Dehner. Regia di Mike Nichols
- 22,20 Telegiornale - 3ª edizione
- 22,30-24 Sabato sport - Telegiornale - 4ª edizione

CAPODISTRIA

- 16,10 Calcio - Campionato jugoslavo. Niš: Radnički - Dinamo
- 17,55 TG - Notizie
- 18 - Pallacanestro. Campionato jugoslavo
- 19,30 Jazz sullo schermo
- 20 - Cartoni animati - Zig-Zag
- 20,15 TG - Punto d'incontro - Due minuti
- 20,30 Dynamite Jack. Film con Fernando, Eleonora Vargas, Jesse Hahn. Regia di Jean Bastie. Antonio Sperandio viene scambiato per il terribile bandito Dynamite Jack. I macchinosi equivoci provocano divertenti situazioni: infatti il fuorilegge non può più agire a causa della somiglianza con Sperandio, il quale nel frattempo si innamora di un avvenente ragazza
- 22 - TG - Tuttoggi
- 22,10 Hockey su ghiaccio. Tampere: Unione Sovietica - Canada - TG - Tuttoggi

FRANCIA

- 10,30 A 2 Antiope
- 11,15 Giornale dei sordi e dei deboli di udito
- 11,45 Idee da seguire
- 12,15 La verità è nel fondo della marmitta
- 12,45 Telegiornale
- 13,35 Tasse bruciate. Telefilm (9ª)
- 14,20 San Ku Kai (4ª)
- 14,50 Pomeriggio sportivo
- 17 - Recré A 2
- 17,50 Carnet dell'avventura
- 18,50 Numeri e lettere. Gioco
- 19,20 Attualità regionali
- 19,45 È una buona domanda
- 20 - Telegiornale
- 20,35 Champs-Élysées
- 21,40 La tentazione di Antonio. Telefilm
- 23,15 Telegiornale

MONTECARLO

- 17,35 Emilio. Cartoni animati
- 17,55 Astroganga. Cartoni animati
- 18,25 Vita da strega. Telefilm
- 18,55 Shopping. Guida per gli acquisti
- 19,10 Telemenu. Presenta Wilma De Angelis
- 19,20 L'ispettore Bluey. Telefilm con Lucky Grills, John Diedrich
- 20,15 Notiziario - 1ª edizione
- 20,20 Editoriale
- 20,30 Il barone di Münchhausen. Film. Regia di Karel Zeman
- 22,05 Bollettino meteorologico
- 22,10 Oroscopo di domani
- 22,15 A bocca aperta. Settimanale satirico di attualità ed opinione ideato e diretto da Gianfranco Funari
- 23,10 Notiziario - 2ª edizione
- 23,15 Editoriale (Replica)



TVO REGIONI

**AVVENIMENTI CULTURA
SPETTACOLO COSTUME**

INFORMAZIONE

Maria Grazia Buccella alle prese con un gioco appassionante: «Guerre stellari». Alla febbre dei videogiochi è dedicato un servizio della sede di Torino

PIEMONTE

Martedì 20 va in onda *Gli anni perduti*, inchiesta di Alessandro Scalco sul mondo dei ragazzi che lavorano a Torino presso i demolitori d'auto, negli spiazzati degli autoparcheggi, tra le bancarelle dei mercati o all'interno delle case di periferia, tra mucchi colorati di petali finti e pezzi di penne a sfera. C'è anche il ragazzo che evade volentieri dalla scuola per appropriarsi della concreta manualità di un «mestiere». Nelle interviste emerge la dura realtà di un'infanzia che ancor oggi lavora ed è spesso sfruttata, anche se dai dati rilasciati dall'Ispettorato del Lavoro la questione del lavoro minorile risulterebbe del tutto irrilevante, se non inesistente.

Giovedì 22, Michelangelo Dotta e Girolamo Angione propongono il servizio *Game over*, «La guerra elettronica non fa tilt». Analisi di alcuni aspetti del successo dei videogiochi nei locali pubblici.

Vengono messi a confronto utenti dei giochi elettronici, gestori e studiosi del campo, che forniscono interpretazioni discordanti su questo fenomeno di massa.

LOMBARDIA

Seconda puntata, martedì 20, di *Musicamestiere* per la serie *Filo del lavoro*, a cura di Alia Perboni. Viene presentato il mondo dell'autore-compositore, il quale dietro le quinte crea il successo degli altri. Una figura che si è notevolmente trasformata con il passare degli anni, come testimoniano gli interventi. Ospiti della trasmissione alcuni autori come Cristiano Minellono, Alberto Salerno, Maurizio Fabrizio e Andrea Lo Vecchio.

TRENTINO-ALTO ADIGE

Da Bolzano, giovedì 22, viene trasmesso il servizio *Nicolò Rasmus: la difesa del patrimonio artistico*, di Tiziano Piazza. Lo studioso d'arte Nicolò Rasmus racconta le sue esperienze di sovrintendente alle Belle Arti e di direttore, per 40 anni, del Museo di Bolzano, spiegando le difficoltà di chi riveste simili ruoli e non sia un burocrate, ma un amante dell'arte, che difende il patrimonio artistico e la sua conservazione.

SICILIA

Per *Binocolo*, martedì 20, appuntamento con *Musicaincontri a Palermo*, regia di Bonsangue. Ospiti di questa penultima puntata sono I Rakali, un giovane complesso folk palermitano, il cui repertorio mescola con originalità motivi di diversa provenienza culturale e geografica, soprattutto araba e orientale, oltre che siciliana. Ne vien fuori uno stile musicale di grande suggestione che affida principalmente al senso del ritmo la sua presa sul pubblico.

MARCHE

Seconda puntata, martedì 20, di *Francesco nelle Marche*, con la regia di Andrio Testaguzza. La rievocazione della vita del santo poverello passa attraverso l'itinerario storico che vede san Francesco ad Assisi, Ascoli, tra i monti Sibillini, a Colfano e Sarnano, considerata la capitale geografica del francescanesimo marchigiano. Si conclude la trasmissione con il *Cantico delle creature* che ben si addice alle ricchezze naturali di questa regione.

« cura di GIANNI ROSSI

MARTEDI 20 APRILE

ORE 19,30

PIEMONTE	Gli anni perduti
VALLE D'AOSTA	Carrefour: breve viaggio tra le cave
LOMBARDIA	Il filo del lavoro: musicamestiere. 2ª puntata
TRENTINO-ALTO ADIGE (TN)	Fare scuola: i colori della musica
VENETO	Dimensione Veneto: Vicenza
FRIULI-VENEZIA GIULIA	Spazio aperto: culture
LIGURIA	Come siamo: Sampierdarena
EMILIA-ROMAGNA	Il Papa a Bologna dopo 150 anni
TOSCANA	Spazio Toscana TV: minirocalco
UMBRIA	Parliamo di...: rock fra toccata e fuga, 3ª puntata
MARCHE	Francesco nelle Marche, 2ª puntata
LAZIO	La posta del cittadino - Tempo libero: il quindicinale
ABRUZZO	Rubrica regionale
MOLISE	Teatralità nella maglia
CAMPANIA	Spazio regione: a tu per tu, 2ª puntata
PUGLIA	Reti su Settimana Santa
BASILICATA	Spazio regione: Sanità
CALABRIA	Sulle rive dello Jonio
SICILIA	Binocolo: Musicaincontri a Palermo 12ª puntata: i Rakali
SARDEGNA	Teatro in Sardegna: le notti di Nurai, 2ª parte

GIOVEDI 22 APRILE

ORE 19,30

PIEMONTE	Game over: la guerra elettronica non fa più tilt
VALLE D'AOSTA	Il paradiso delle Reine
LOMBARDIA	Notizie naturali e civili sulla Lombardia: sere in Valdossola
TRENTINO-ALTO ADIGE (BZ)	Nicolò Rasmus: la difesa del patrimonio artistico
VENETO	Racconti minimi
FRIULI-VENEZIA GIULIA	Intorno a casa nostra: 1960 e dintorni
LIGURIA	Memoria popolare: episodi della Resistenza in Liguria
EMILIA-ROMAGNA	Confronto aperto
TOSCANA	L'angolo di Giorgio Spini, 1ª puntata
UMBRIA	Faccia a faccia: il confronto, 2ª puntata
MARCHE	Detto fra noi: fatti, problemi e personaggi delle Marche
LAZIO	Fatti nostri: mostra al Vaticano, 1ª parte
ABRUZZO	Rubrica regionale
MOLISE	Il dadone, 9ª puntata
CAMPANIA	Spot: i segreti del successo, 15ª puntata: Salvatore Piscicelli
PUGLIA	Rubrica regionale
BASILICATA	Festa provata, 5ª puntata
CALABRIA	Immagini di viaggio
SICILIA	Effetto luna sulla Sicilia ellenica, 2ª puntata
SARDEGNA	Il punto: sport e medicina, 5ª puntata

CALENDARIO



DOMENICA 18

S. Apollonio
Il sole sorge alle 6,26 e tramonta alle 19,54.
La luna nasce alle 3,21 e cala alle 13,53.

LUNEDÌ 19

S. Leone
Il sole sorge alle 6,24 e tramonta alle 19,55.
La luna nasce alle 4,25 e cala alle 14,57.

MARTEDÌ 20

S. Adalgisa
Il sole sorge alle 6,22 e tramonta alle 19,56.
La luna nasce alle 4,57 e cala alle 15,03.

ALMANACCO

APRILE



MERCOLEDÌ 21

S. Anselmo, S. Corrado
Il sole sorge alle 6,21 e tramonta alle 19,57.
La luna nasce alle 5,27 e cala alle 17,12.

GIOVEDÌ 22

S. Sotero, S. Cnio
Il sole sorge alle 6,19 e tramonta alle 19,58.
La luna nasce alle 5,56 e cala alle 18,22.

VENERDÌ 23

S. Giorgio, S. Adalberto
Il sole sorge alle 6,18 e tramonta alle 19,59.
La luna nasce alle 6,26 e cala alle 19,35.

SABATO 24

S. Fedele
Il sole sorge alle 6,16 e tramonta alle 20.
La luna nasce alle 6,58 e cala alle 20,49.

RUBRICA

I consigli di Almanacco del giorno dopo

A cura della redazione di Almanacco del TG 1



Ingenuità, candidezza e lealtà sono i principali caratteri di questa fisionomia. La fronte è troppo infantile per annunciare eccellenti qualità; ma il restante del viso promette un'energia che si svilupperà coll'andar degli anni.

Due tipi di anatre molto comuni nei nostri specchi d'acqua

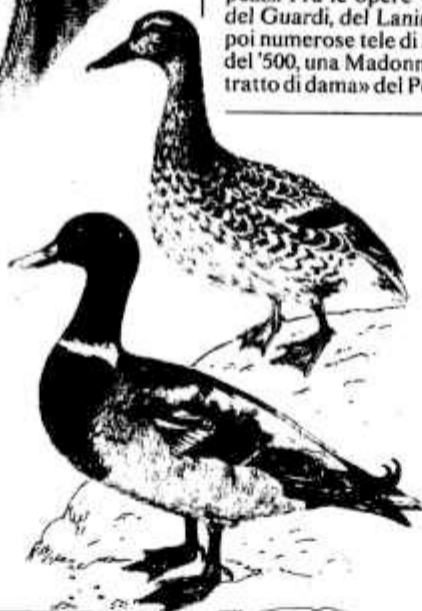

Aprile 1881: si inaugura a Milano il Museo Poldi Pezzoli, fondato da un nobile ed agiato milanese, appassionato collezionista, Gian Giacomo Poldi Pezzoli. La prima raccolta si deve a sua madre, Rosa Trivulzio: la collezione comprende mobili, oreficerie, ceramiche ed armi antiche. La sede è lo splendido palazzo del fondatore che venne quasi totalmente distrutto da un bombardamento nel 1943, mentre le opere erano state opportunamente trasferite. Restaurato dopo il conflitto il palazzo è recuperato alla sua antica bellezza. Attualmente il museo comprende ventiquattro sale che racchiudono oltre cinquemila pezzi. Fra le opere ve ne sono del Tiepolo, del Guardi, del Lanino e del Bellini. Ci sono poi numerose tele di artisti veneti e lombardi del '500, una Madonna del Mantegna e «Il ritratto di dama» del Pollaiuolo (nella foto).



Danilo Mainardi

Le anatre hanno la strana possibilità di entrare nell'acqua, nuotare, tuffarsi e andare sott'acqua rimanendo asciutte.

Questa caratteristica discende soprattutto da un comportamento di cura o, per dirla in modo preciso, di «toelettatura» delle penne, che questi animali fanno spalmando accuratamente su tutte le penne, con il becco, una sostanza che è secreta da una ghiandola che si trova sopra la coda e che è detta ghiandola dell'orupicio. Questa specie di perfetta impermeabilizzazione capace di una totale protezione del loro corpo è essenziale; essa consente a questi animali di condurre quella vita acquatica certamente impossibile per altri uccelli. Tale funzione è importante per la loro sopravvivenza e viene anche inserita nelle parate amorose. Infatti quando un maschio di anatra corteggia una femmina non tralascia quelle mosse col becco che indicano l'azione di spalmare il secreto della ghiandola dell'orupicio.



Fulco Pratesi

Le mura, i ruderi, i marciapiedi delle città, che sembrano ambienti sterili e privi di vita, accolgono una flora interessante

Basta guardare con attenzione negli interstizi tra muro e strada per scoprire una vita vegetale sorprendente. A Roma, ad esempio, lungo un marciapiede abbiamo trovato una pianta di cavolo bella e fronzuta che è cresciuta vicino ad una parietaria, una pianta tipica dei muri.

Un po' più in là c'è una grande graminacea e accanto una verdissima erba medica, molto nota nelle campagne dove viene normalmente usata come foraggio per il bestiame.

Non molto lontano c'è un ravizzone, parente stretto delle rape, anch'essa pianta da foraggio. Né manca una bella serie di piccole piante di trifoglio e, forse, a guardare bene, con qualche quadrifoglio.

Tutta questa vegetazione l'abbiamo scoperta percorrendo soltanto qualche metro di strada nel centro di Roma.



Elvezio Petrozzi

Il cubo magico, sebbene sia di recente invenzione (1975), è il rompicapo di maggior successo degli ultimi decenni.

Per ritrovare un successo analogo si deve tornare indietro di più di un secolo e cioè al famoso «gioco del '15» inventato nel 1873 dal noto enigmista americano Sam Loyd.

Il cubo magico non è nato come un gioco, ma come oggetto di ausilio didattico: è stato difatti brevettato dall'ingegnere ungherese Erno Rubik, insegnante della scuola d'arte di Budapest, con lo scopo di affinare la capacità dei suoi allievi di visualizzare oggetti tridimensionali.

Il cubo consiste, perlomeno in apparenza, in un dado composto da 27 cubetti disposti a $3 \times 3 \times 3$; ogni faccia può ruotare intorno al suo centro senza che l'intera struttura si sfaceli. L'obiettivo del rompicapo è ricomporre le sei facce in modo che, dopo aver mescolato i colori dei cubetti piccoli, esse ripresentino una colorazione monocroma.

I vincitori di Fotoflash

A cura di PIERO TURCHETTI

FOTOFASH

- 1** Adragna - Manganello - Basta
via Palagi 85, Pontassieve (FI)
- 2** Antonio Luciano
via Veneto 234, Cava Tirreni
- 3** Ennio Cacchioni
via Capasso 19, Roma

CONCORSO

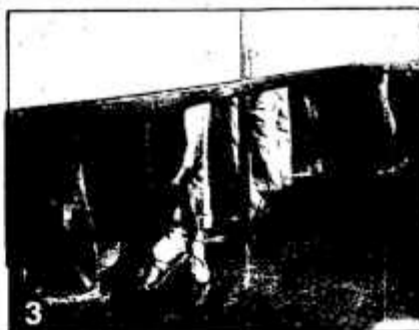

Anche il tema « Gli italiani in coda » sottintendeva diverse implicazioni nel suo svolgimento: come ad esempio la burocrazia, grande produttrice di attese, e l'inventiva tutta italiana nell'eluderle. Bene ha centrato l'argomento, quindi, l'immagine del « furbo in coda » che ha vinto il primo premio: l'agile intrufolarsi del giovanotto che supera molte posizioni ma anche l'inizio di una reazione di condanna negli altri che, si immagina, avverrà certamente un momento dopo. La coda per l'acqua, piena invece di reciproco rispetto fra vittime di un'antica sete, tipica di ancora molti paesi italiani, terremotati o no, è quanto racconta la foto alla quale è stato assegnato il secondo premio.

Per il terzo premio è stata scelta una foto che esalta, col giusto dettaglio, l'idea della fisica stanchezza delle persone in coda. Da segnalare la spettacolare sciabolata di luci di auto in coda notturna a proposito di noti rientri festivi su autostrada e la « coda della speranza » formata da alcune comari in attesa dell'apertura di un botteghino del lotto.

In uno sguardo panoramico su tutte le foto arrivate in redazione abbiamo notato una predominante rappresentazione di generiche e inespressive code. Gli ospiti in giuria: Giacomo Anfuso presidente nazionale GADEF e Egizio Fabrici fotografo di *TV Sorrisi e canzoni*.

IL RADIOCORRIERE TV HA SCELTO QUESTA

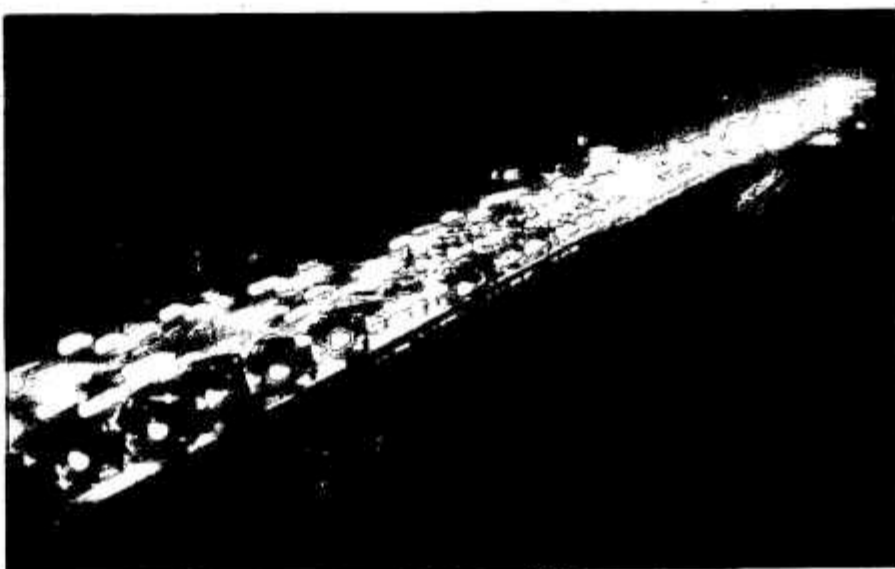

Pier Andrea Fiorini, via Larga 10/A, Calcara (BO)

VINCONO LA BORSA DA PROFESSIONISTA ANCHE...

- Romano Favilli
via Don Minzoni 46, Piombino (LI)
- Adriana Matteucci - Roma
- Giancarlo Leo - Portici (NA)
- Ernesto Giuliani - Marina di Massa (MS)
- Antonio Introcaso - Montegiordano (CS)
- Leo Lopopolo - Milano
- Angela Russello - Milano
- Roberto Tamburri - Firenze
- Massimo Perottini - Lorenzo Frosini (FI)
- Carmelo Mammana - Giarre (CT)
- Antonio Lombardi - S. M. Lamis (FG)
- Pino Nuzzo - Napoli
- Dino Vinovski - Trieste
- Franco Clausi - Milano
- Ferdinanda Fabbri - Sestri Ponente (GE)
- Pietro Velvolo - Codogno (MI)
- Franco Rosini - Avenza (Carrara)
- Giancarlo Giubelli - Mestre (VE)
- Giuseppe Busnelli - Saronno (VA)

Franco Brusati

inattivo fin da Dimenticare Venezia, è tornato finalmente al lavoro con un suo copione, Il buon soldato

**Fred e Ginger**

in Voglio danzare con te; le musiche sono di George e Ira Gershwin, per la prima volta al lavoro con la coppia

**Charlotte Rampling**

in Giordano Bruno è splendidamente fotografata da Vittorio Storaro, oggi fresco fresco di Oscar per Reds

**I FILM IN TV**

DAL 13 AL 17 APRILE

RETE 2 MARTEDÌ ORE 20,40

PANE E CIOCCOLATA

C - 1973

durata 115'

regia di Franco Brusati

con Nino Manfredi, Johnny Dorelli, Anna Karina, Paolo Turco

È la storia di Nino, uno dei tanti emigrati in Svizzera in cerca di lavoro. Licenziato dal ristorante in cui lavora e privato del permesso di soggiorno, non torna in patria e preferisce la clandestinità. Gliene capitano di cotte e di crude. Quando alla fine, pur in possesso di un nuovo permesso, sale sconfitto sul treno per l'Italia, il suono di un mandolino lo induce a restare e continuare la lotta per vivere meglio. Manfredi è Nino, tanto per cambiare!

RETE 3 MERCOLEDÌ ORE 20,40

I DELFINI

BN - 1960

durata 95'

regia di Francesco Maselli

con Claudia Cardinale, Tomas Milian, Besty Blair, Antonella Lualdi

I «delfini» sono Anselmo, Alberto, Marina, Elsa, Cherè, tutti figli di ricchi papà, impegnati a far trascorrere il tempo di una città di provincia in una vita fatua, vuota e viziosa. Fedora, una ragazza di modesta condizione, per diventare una di loro si fa sposare da Alberto e rinuncia alla parte migliore di sé. Ad aprirle gli occhi provvede il trattamento che gli altri riservano ad una del gruppo rimasta senza ricchezza. Fedora lascerà la città.

RETE 1 VENERDÌ ORE 21,30

VOGLIO DANZARE CON TE

BN - 1937

Shall we dance/durata 116'

regia di Mark Sandrich

con Fred Astaire, Ginger Rogers, Edward Everett Horton

Un celebre ballerino russo si innamora pazzamente di una stella della commedia musicale. Imbarcatosi sul suo stesso transatlantico, in rotta Parigi-New York, cercherà in tutti i modi di far breccia nel suo cuore. Il cuore di Ginger è difficile, ma non impossibile per un Fred in gran forma; inutile dire come e perché riuscirà nell'impresa. Il viaggio sarà molto movimentato, di Ginger ce ne saranno parecchie e Fred sarà il solito ballatutto balla sempre.

RETE 2 SABATO ORE 14,30

GIORDANO BRUNO

C - 1974

durata 123'

regia di Giuliano Montaldo

con Gian Maria Volontè, Charlotte Rampling, Massimo Foschi

Sono gli ultimi nove anni della vita di Giordano Bruno (1548-1600), ex domenicano e filosofo di valore. Prima a Venezia tra amici, amante e bevute, poi a Roma davanti all'Inquisizione, il grande eretico espone le sue idee, una per tutte quella di un uomo nuovo, finalmente libero da pregiudizi e dogmi. Purtroppo, nonostante l'indecisione di Papa Clemente VIII e l'intervento in suo favore di un cardinale, Bruno salirà sul rogo in piazza Campo de' Fiori.

RETE 3 SABATO ORE 17,30

PERDUTAMENTE

BN - 1946

Humoresque/durata 125'

regia di Jean Negulesco

con John Garfield, Joan Crawford, Oscar Levant, Craig Stevens

Paul è giovane, povero e ha da sempre un'unica grande passione: la musica in generale e il violino in particolare. La sua brillante carriera di musicista stenta però ad iniziare, mancano i mezzi necessari a debuttare degnamente. Garfield perderebbe per l'ennesima volta la sua battaglia se ad aiutarlo non pensasse una bella, ricca e insoddisfatta signora. Il successo giungerà puntuale come l'amore di lei. Un amore fortissimo, contrastato, dal tragico finale.

**John Garfield**

dopo Perdutamente rompe il contratto che lo legava alla Warner, vi tornò nel '50 con Golfo del Messico

**John Wayne**

«Duke» era troppo in parte ne I cowboys, la critica non gli perdonò qualche eccesso

RETE 2 SABATO ORE 21,35

I COWBOYS

C - 1972

The cowboys/durata 128'

regia di Mark Rydell

con John Wayne, Roscoe Lee Browne, Bruce Dern

Un vecchio allevatore rimasto senza cowboys ne improvvisa una dozzina andandoli a pescare tra un gruppo di scolari vicini alle vacanze. Dopo un po' di addestramento mandria e giovani mandriani cominciano la grande avventura del primo «viaggio». Gli incidenti di percorso servono a far le ossa e il vecchio è un maestro coi fiocchi. Quando Wayne, a poche miglia dalla meta, sarà ucciso a tradimento da un bandito, i suoi allievi sapranno vendicarlo.

Facciamo che noi eravamo grandi
e io ti preparavo
tutti i giorni la merenda
coi biscotti Lazzaroni.



Linea Nutrizionale Lazzaroni.

La dolcezza di ogni giorno



Mordi la differenza

Candice Bergen,

una che nei western ha sempre fatto bella figura. Indimenticabile la sua Kathy Marybell Lee di Soldato blu

Shelley Winters

fu bravissima in Ho amato un fuorilegge, l'ultimo film interpretato da John Garfield prima di morire

Faye Dunaway

dopo il successo di Mammina cara, in cui impersonava Joan Crawford, si prepara a girare La signora malvagia

**I FILM IN TV**

DAL 18 AL 24 APRILE

RETE 1 LUNEDÌ ORE 20,40

STRINGI I DENTI E VAI
C - 1975

Bite the bullet/durata 131'

regia di Richard Brooks

con Gene Hackman, Candice Bergen, James Coburn, Ben Johnson

In un West sempre meno selvaggio e più in groppa a sinuose rotaie, qualcuno va ancora a cavallo alla grande. Basta guardare i sette cavalieri in gara nella *700 Miles Enduree Race*, tutti magnifici e tutti in «viaggio» per motivi diversi. E non mancano neanche scommesse in quantità e un giornale organizzatore-amplificatore. Bellissima (Nevada, New Mexico, Colorado) e metaforica, la grande corsa si concluderà con un suggestivo sprint a due.

RETE 2 MARTEDÌ ORE 21,45

CHINATOWN

C - 1974

Chinatown/durata 131'

regia di Roman Polanski

con Jack Nicholson, Faye Dunaway, John Huston, Roman Polanski

Un «private eye» in odore di Philip Marlowe e Sam Spade viene ingaggiato da una signora con un marito poco fedele. J. J. Gittes lo pedina, lo fotografa e chiude il caso. Non l'avesse mai fatto. Salta fuori una bellissima vera moglie, il marito traditore viene ucciso e Gittes si becca uno sfregio sul naso. Il gioco è grosso e sempre più sporco. L'investigatore verrà a capo di una lucrosa speculazione, ma non riuscirà ad impedire un finale di morte.

RETE 3 MERCOLEDÌ ORE 20,40

NELL'ANNO DEL SIGNORE
C - 1969

durata 119'

regia di Luigi Magni

con Nino Manfredi, Claudia Cardinale, Ugo Tognazzi, Alberto Sordi

Siamo in piena Roma papalina, cardinali e sbirri opprimono il popolo, l'aria che tira è quella tipica dei complotti. Due carbonari attentano alla vita di un traditore ma riescono solo a ferirlo. Riconosciuti, processati senza difesa e condannati, i due finiranno sul patibolo, nonostante i tentativi fatti per salvarli dal ciabattino Cornacchia, che altri non è se non il celebre Pasquino. Manfredi fa il pauroso e l'eroe, Tognazzi il cardinale, Sordi il frate.

RETE 1 VENERDÌ ORE 21,30

I BARKLEY DI BROADWAY
C - 1949

The Barkleys of Broadway/103'

regia di Charles Walters

con Fred Astaire, Ginger Rogers, Oscar Levant, Billie Burke

Josh è Dinah Barkley fanno splendidamente coppia sulle scene di Broadway e litigano continuamente fuori di esse. A lei non va giù il loro genere di spettacolo e quando le arriva un'offerta di lavoro come attrice drammatica abbandona la commedia musicale. Solo un provvidenziale intervento del marito farà sì che il suo sicuro tonfo sia invece un trionfo. Marito e moglie rifaranno coppia. Fred e Ginger no: questo sarà il loro ultimo film insieme.

RETE 2 SABATO ORE 14,30

UNA STAGIONE ALL'INFERNO
C - 1971

durata 130'

regia di Nelo Risi

con Terence Stamp, Jean-Claude Brialy, Florinda Bolkan

È una biografia, più vita che opere, del poeta Arthur Rimbaud. Si parte con il suo diploma e la scelta della poesia come arma ideologica e si arriva al suo ritorno dall'Abissinia con una gamba in cancrena e i giorni contati. In mezzo la Comune di Parigi, una sodomizzazione, la relazione omosessuale con Paul Verlaine, la rinuncia a scrivere, il commercio di armi e schiavi alla corte di Menelik. Non mancano sangue, sudore, lacrime e le musiche di Maurice Jarre.

RETE 2 SABATO ORE 21,40

L'INVASIONE DEGLI ULTRACORPI
BN - 1956

Invasion of the body snatchers/80'

regia di Don Siegel

con Kevin McCarthy, Dana Wynter, Larry Gates, King Donovan

In una cittadella americana alcuni abitanti fanno gli strani: non riconoscono parenti e amici. Il medico chiamato a far luce non sa dare una spiegazione, finché esaminando un cadavere dentro non ci trova né sangue né vita umana, ma vita vegetale. Scoprirà che una forza non identificata va assumendo le sembianze degli abitanti, che i «mostri» vengono fuori da grossi baccelli, che chiedere aiuto è sempre più difficile... il finale proprio non si può dire.

**Luigi Magni,**

in attesa di girare il suo Franceschiello, si consola con la riedizione di Nell'anno del Signore

RETE 3 SABATO ORE 17,30

HO AMATO UN FUORILEGGE
BN - 1951

He ran all the way/durata 77'

regia di John Berry

con John Garfield, Shelley Winters, Wallace Ford, Selena Royle

È la storia di Nick, un rapinatore che fugge e si nasconde in una modesta casa di operai. L'uomo teme di essere denunciato e, violento e tormentato com'è, tira fuori la pistola e sequestra tutta la famiglia. La figlia maggiore è l'unica ad averne pietà e decide di aiutarlo a fuggire perché possa ricominciare. Ma Nick è di quelli col destino segnato e l'amore di lei non basta, anzi finirà per tramutarsi in paura omicida proprio alle soglie della libertà.

Indro Montanelli. Autoritratto su misura

Ho un carattere nervoso, sono mobile come le mie idee, ma quando scrivo divento cartesiano

PERSONAGGI

Sono un impulsivo col dono dell'incoerenza

di COSTANZO COSTANTINI / disegno di BRUNO CARUSO

Sono nato il 22 aprile 1909 a Fucecchio, in provincia di Firenze, da una famiglia di antiche tradizioni letterarie e politiche. Un mio bisnonno fu Giuseppe Montanelli, il patriota che fondò l'associazione dei « Fratelli italiani », fu guelfo e neo guelfo e liberale, esule in Francia e deputato di Pontassieve al Parlamento nazionale, quando il Parlamento nazionale non era quell'accolta di scarti di leva che è oggi. E' forse da lui che ho preso la saldezza dei principi morali, l'impulsività del carattere e, soprattutto, la mobilità delle idee, il dato dominante della mia personalità.

Mio padre era professore e preside di liceo, ma, oltre che il mondo classico, amava in modo particolare la cultura indiana. Era così innamorato di Indra che non esitò a dargli il nome, trasformandolo in Indro. Nei *Veda*, i celebri libri sapienziali indiani, Indra era il dio dei fenomeni atmosferici, il signore dell'aria, e non è da escludere che mi sia derivato da questa parentela onomastica, per così dire, il dono straordinario di fiutare in anticipo il corso degli eventi, l'aria che tira.

Mio padre voleva fare di me un diplomatico, e per fargli piacere mi laureai dapprima in legge e poi in scienze sociali, ma la mia vera passione era il giornalismo, che incominciai ad esercitare ben presto. A Firenze frequentavo il *Frontespizio* di Bargellini e il gruppo dell'*Universale*, del quale facevano parte uomini come Bilenchi e Garrone, ed entrai poi in contatto con Leo Longanesi, che a Bologna dirigeva l'*Italiano*. Più tardi Leo Longanesi, che fu uno dei miei maestri, ebbe a dire di me: « Indro Montanelli è uno che spiega agli altri le cose che non capisce ». E da allora ho dovuto spiegarne tante di cose agli altri, tantissime, un'infinità, quasi tutto diciamo. Una fatica immane, gigantesca, anche perché coloro ai quali le spiegavo le capivano meno di me. Forse non mi si crederà, ma spesso non le capivano nemmeno dopo che io gliele avevo spiegate. Se le avessero capite, oggi infatti non saremmo a questo punto. Oggi il caos in Italia è tale che incomincio a dubitare, io che non ho avuto mai dubbi sulle mie capacità, di riuscire a far capire le cose agli italiani.

Ho purtroppo un carattere nervoso, nevrotico, nevropatico, sono mobile come le mie idee, ma quando scrivo divento cartesiano. E' come se scrivendo mi sdoppiassi. Nella vita sono impulsivo, violento, pieno di scatti e di sbalzi d'umore; viceversa, quando filtro le cose attraverso il cervello, questo mi fa da refrigerante e tutto diventa chiaro, limpido, cristallino, pur se sempre soggetto a una grande mobilità. Qualcuno, credendo di offendermi, ha detto che io scrivo come Collodi, ma sono fiero di scrivere come Collodi, che fra l'altro è nato a pochi chilometri da dove sono nato io. Eppure non riesco a far capire le cose ai miei connazionali, nemmeno ora che le cose, contrariamente a quanto diceva Leo Longanesi, credo di capirle, o forse è proprio perché ora le cose credo di capirle che riesco sempre di meno a farle capire agli altri.

Incominciai a fare il giornalista in Francia, dove mi ero recato per seguire dei corsi di studio a Grenoble e a Parigi. Scrivevo degli articoli per il quotidiano parigino *Paris-Soir*. Nei primi tempi il giornale mi utilizzava come cronista di « nera », ed aveva ragione, pur se io potevo fare molto di meglio. Dato che tutti i delinquenti erano italiani, tanto valeva prendere un italiano per descrivere le loro imprese.

Dopo due anni *Paris-Soir* mi mandò a fare dei reportages in Canada, dove ebbi la fortuna di conoscere il celebre giornalista americano Webb Miller, il quale mi insegnò una massima alla quale sono rimasto sempre più o meno fedele. Quella massima diceva: « Scrivi perché ti capisca e ti legga il lattai dell'Ohio ». Ma non esito ad ammettere che l'applicazione di questa massima in Italia mi creò qualche problema. I lattai italiani erano molto più colti e intelligenti dei lattai dell'Ohio, sicché rischiavo di scrivere ad un livello inferiore alla loro cultura e alla loro intelligenza. E' per questo che in seguito mi sono sforzato, sia come giornalista, sia come saggista, sia come memorialista, sia come storico, di alzare il livello dei miei scritti, di



COPYRIGHT RADIOCORRIERE TV / BRUNO CARUSO

aggiustare il tiro. Non saprei dire se vi sia riuscito o meno, ma in ogni caso io non sono l'organo dell'alta borghesia, non sono l'organo della Milano « bene », come dicono i miei denigratori, ma se mai l'organo della piccola e media borghesia. La cosa che più gradirei si dicesse di me quando non potrò più scrivere, quando andrò in pensione, è questa: « Non è mai stato nel salotto di Giulia Crespi, mai nel salotto di Inge Feltrinelli, mai nel salotto di Camilla Cederna ». Io sono piuttosto presuntuoso, ma questo è un titolo che riempie di soddisfazione anche il più ambizioso degli italiani.

Nel '35 tornai in Italia per partire volontario in Africa, nella guerra d'Abissinia. Ero allora iscritto al partito fascista, ma l'avervi aderito non fu tutta colpa mia. Fu anche colpa dell'aria che si respirava in quegli anni negli ambienti intellettuali italiani. Se dovessi dire oggi, dopo tutte le esperienze fatte, qual è il peggiore difetto degli italiani, direi che è senz'altro la mancanza

di ironia. Se gli italiani avessero posseduto il dono dell'ironia non vi sarebbe stato il fascismo, non vi sarebbero state le degenerazioni fasciste, ed io non avrei avuto nessuna possibilità di aderire al partito fascista. E' questa mancanza di ironia che ancora oggi consente agli intellettuali e agli scrittori italiani di sentirsi al centro dell'universo, di prendersi pomposamente sul serio. Qualcuno potrebbe dire che io mi sento al centro dell'universo nonostante che sia dotato d'ironia in sommo grado, ma io sono un'eccezione, in me le cose funzionano in senso inverso rispetto a tutti gli altri.

Nel '37 fui inviato dal *Messaggero* in Spagna, per seguire le vicende della guerra civile. Benché le mie simpatie per i repubblicani fossero piuttosto scarse, mi proposi di raccontare la verità e non frottole. Così, quando la guarnigione repubblicana si arrese agli italiani, il generale Teruzzi, che aveva condotto quella operazione, per ottenere una promozione inviò a Roma



TBWA

**Cambia minestra
in tavola!**

**Divertiti con Knorr!
Questa sera:
pasta e fagioli.**

Knorr
E' fantasia, non la solita minestra.

Montanelli / segue

un telegramma che diceva: « Abbiamo conquistato Santander dopo una dura battaglia ». Io invece scrissi: « E' stata una passeggiata militare con un solo nemico: il caldo ». La guarnigione repubblicana si era infatti arresa senza combattere perché priva di rifornimenti e sfinita. Ma la pagai cara. Fui non solo cacciato dal *Messaggero* ma anche espulso dall'albo dei giornalisti e dal partito. Me ne andai allora in Estonia a fare il lettore d'italiano e soltanto l'anno successivo, quando le acque si erano calmate, tornai in Italia. Avevo già pubblicato tre o quattro libri e Ugo Ojetti mi segnalò ad Aldo Borelli, il quale mi assunse al *Corriere della Sera*. Sono rimasto al *Corriere* per circa 27 anni, facendo non meno la fortuna del giornale che la mia. Lasciai il *Corriere* nel '74, per fondare il *Giornale nuovo*, e da allora il *Corriere* è entrato, come tutti sanno, in una crisi precipitosa, che minaccia di portarlo alla rovina totale.

Durante la guerra fui imprigionato a San Vittore sotto l'accusa di aver istigato la regina Maria José a partecipare al complotto del 25 luglio 1943 contro Mussolini. L'accusa era cervellotica, nel senso che la mia « fronda » non aveva avuto nessuna parte nel colpo di Stato, ma fui condannato a morte. Dopo dieci mesi fui salvato da mia madre con un'evasione in cui, di mio, misi soltanto le gambe, che per fortuna erano piuttosto lunghe e agevolarono la mia fuga. Ma non sempre le mie gambe lunghe mi hanno aiutato. Non voglio parlare dell'ultimo sciagurato caso, in cui le mie gambe lunghe fornirono un facile bersaglio a dei vigliacchi, ma di ben altro. Io credo di aver avuto fortuna perché mi sono sempre sforzato di tener conto dei miei limiti, cioè di fare il passo sempre più corto della gamba, ma per via delle mie gambe lunghe ho finito spesso per fare il passo più lungo della gamba.

Una delle accuse che mi sono state rivolte con maggiore insistenza durante la mia lunga carriera è quella dell'incoerenza, ma voglio rispondere come avrebbe risposto Oscar Wilde, cioè che la coerenza è la virtù degli imbecilli.

COSTANZO COSTANTINI

**"vero rabarbaro cinese
e poco alcol"**



Isabella Rossellini

"Solo il miglior rabarbaro cinese, il più prezioso, il più ricco di gusto, diventa Rabarbaro Zucca. Sapientemente trattato, in ogni occasione Rabarbaro Zucca ti offre il piacere di una bevanda naturale, poco alcolica.

E con Rabarbaro Zucca hai in casa un gradevole aperitivo e un ottimo amaro. Conviene!"

ZUCCA
il tuo rabarbaro, da sempre

I giornalisti parlano del loro mestiere

Dieci incontri con direttori, capi redattori, inviati speciali, commentatori: il quotidiano sfogliato «dall'interno» per spiegarne meccanismi e problemi

TELEVISIONE

Esiste davvero il "quarto potere"?

di P. GIORGIO MARTELLINI

TV 3
MERCLEDÌ
14 e 21 APRILE
ORE 19,35

Campeggiano, nel piccolo studio TV 3 di Torino, due manichini bianchi senza volto, sullo sfondo di metafisiche prospettive alla De Chirico. Persin'ovvio leggeri allusioni, quando si registra una serie di trasmissioni sul *Quarto potere*, sul giornalismo dei quotidiani oggi in Italia. Sono il pubblico, quei manichini, alla mercé appunto del «quarto potere»? Oppure sono i giornalisti, raffigurati come succubi di altri e più pressanti poteri?

Alberto Sinigaglia, curatore del programma, ammicca sorridendo ma rifiuta la provocazione: «Niente simboli, niente allusioni premeditate. E poi *Quarto potere* non nasce con intenzioni polemiche, se mai di chiarificazione, di dibattito sul mestiere del giornalista in una società che cambia. Incontri fra addetti ai lavori, ma a porte e finestre aperte, davanti alla platea televisiva, per interrogarsi sulla propria identità e anche per farsi capire, per dire a tutti che cosa significa oggi fare il giornalista».

E' un momento di crisi, di cambiamento. Crisi economica che tocca non soltanto l'Italia, ma anche grandi quotidiani stranieri, dal *Times* a *Le Monde*. Crisi di identità di fronte ad un pubblico turbato da scandali che non hanno risparmiato il mondo della carta stampata, e di fronte alla strapotenza di altri mass-media in con-

tinua evoluzione. Crisi infine tecnologica, perché nuovi e sempre più sofisticati strumenti si vanno sostituendo giorno dopo giorno a quelli tradizionali.

«Mai come in questi anni», continua Sinigaglia, «chi fa il mestiere di giornalista in un quotidiano ha vissuto tante inquietudini, mai come ora è stato chiamato alla riflessione, al ripensamento, all'esame di coscienza, a confronto con un'opinione pubblica che pone domande sempre più ansiose, che vuole conoscere, i meccanismi dell'informazione. Forse anche per sapersene difendere, per arrivare ad una lettura critica della notizia».

Dieci puntate, ed è come sfogliare un «ideale» quotidiano, pagina dopo pagina, settore dopo settore. O come entrare in una redazione nel pieno della sua attività. Ci sono i direttori, gli inviati speciali, i capi redattori, i capi cronisti, i responsabili delle pagine culturali e di spettacolo, i giornalisti sportivi, i commentatori politici e di costume, scelti con il proposito di offrire un panorama il più possibile ampio e variegato della stampa quotidiana in Italia. Provocati da Sinigaglia, dicono di sé e delle proprie esperienze di mestiere, del ruolo e dei doveri del giornalista. Spiegano il giornale dall'interno ma anche se stessi, le proprie sensazioni ed emozioni, l'impatto con la drammatica realtà dei nostri anni.

Qual è stata la decisione più grave, più difficile nel corso della tua



vita? Valentino Parlato, direttore responsabile di *Il Manifesto*, non ha esitazioni: «Ai tempi del caso Moro, quando scegliemmo di prendere una posizione favorevole alla trattativa». Gianni Letta, direttore di *Il Tempo*: «Quando, durante il sequestro del giudice D'Urso, il mio giornale decise per primo di non pubblicare i messaggi e i comunicati delle Brigate rosse. Sembrava quasi che da me, da una mia scelta dipendesse la vita o la morte di una persona».

Ma esiste davvero, secondo voi, il potere del quarto potere? Gianni Letta: «Stando alla retorica corrente, i giornalisti non hanno mai conosciuto un momento di potere come questo. Per me non è vero, è un'immagine enfatica smentita



Sally Field in una scena di *Diritto di cronaca*, il film di Sidney Pollack con Paul Newman che proprio in queste settimane ripropone polemicamente i problemi del mestiere di giornalista. Al Quarto potere del resto era già dedicato un famoso film di Orson Welles

Ci sarà anche la sorpresa finale

La piccola « équipe » che ha progettato e realizzato *Quarto potere* s'era già collaudata con una serie simile per struttura anche se diversa per tematica e interessi: *Vent'anni al 2000*. La formano Alberto Sinigaglia, giornalista da dodici anni, capo servizio della « terza pagina » a *La Stampa*, il regista Bruno Gambarotta; Cesare Dapino (capo della struttura di programmazione della Sede Rai di Torino) e lo scenografo Walter Tibaudi.

Le dieci puntate. Aprono Gianni Letta di *Il Tempo* e Valentino Parlato di *Il Manifesto* sulla figura del direttore. Gaspare Barbiellini Amidei del *Corriere della Sera* e Gian Antonio Cibotto di *Il Gazzettino*: la « terza pagina » e i servizi culturali. Metello Cesarini di *Il Resto del Carlino* e Paolo Murialdi di *Il Giorno*: il capo redattore. Enzo Bettiza di *Il Giornale nuovo* e Arrigo Levi di *La Stampa*: l'inviato speciale. Ivano Cipriani di *Paese Sera* e Orazio Gavioli di *la Repubblica*: le pagine di spettacolo. Alberto Ronchey di *la Repubblica* e Guglielmo Zucconi di *Il Giorno*: il commentatore politico. Luca Goldoni del *Corriere* e Lietta Tornabuoni di *La Stampa*: il giornalismo di costume.

Gino Palumbo della *Gazzetta dello Sport* e Giorgio Tosatti del *Corriere dello Sport-Stadio*: i quotidiani sportivi. Vittorio Roidi di *Il Messaggero* e Giuseppe Sottile del *Giornale di Sicilia*: il capo cronista. E sono nove: la decima? « Di quella non parlo », dice Sinigaglia « sarà la sorpresa finale. Un modo anche

questo di far spettacolo, di catturare l'attenzione del pubblico. Anticipo solo che voglio portare in studio un personaggio d'eccezione ».

sia dall'indifferenza della classe politica nei nostri confronti, sia dall'incredibile assuefazione del pubblico, per esempio, agli scandali e allo scandalismo ». Valentino Parlato: « In realtà, viviamo oggi una crisi di poteri, una crisi di "autorità". Il nostro potere poi... povero, nei guai, senza soldi... ».

Il giornalista, ma anche l'uomo. Come quando Enzo Bettiza, del *Giornale nuovo*, insieme con Arrigo Levi ricorda le esperienze di inviato e dice lo sgomento, la solitudine di chi arriva in un albergo di una città sconosciuta e vive l'ansia del « pezzo » ancor tutto da scrivere.

E ci sono i momenti di ironia, come nella battuta di Gaspare Barbiellini Amidei, del *Corriere della*



Alberto Sinigaglia, conduttore del programma *Quarto potere* (a sinistra) interroga Arrigo Levi ed Enzo Bettiza nella puntata dedicata agli inviati speciali

A New York i costumi dello sceneggiato

Il Medioevo in Oriente non è rappresentato esaurientemente da nessuna cultura: di qui la necessità di viaggi e di ricerche spesso guidati dall'intuizione

ATTUALITÀ

Per vestire Marco una fatica da archeologo

di ENRICO SABBATINI

Il viaggio di Marco Polo si svolse tutto nella seconda metà del XIII secolo. Marco partì infatti da Venezia nel 1271, all'età di diciassette anni, insieme al padre Niccolò e allo zio Matteo. Arrivarono alla Città d'estate dell'imperatore Kubilay Khan nel 1274 dopo tre anni di viaggio e tre anni di avventure attraverso un susseguirsi di Paesi e di popoli ancora sconosciuti o poco conosciuti all'allora mondo occidentale: l'Europa.

L'intelligenza di Marco e la sua facilità nell'apprendere le lingue (sembra che parlasse correttamente il mongolo, il cinese ed il persiano) accattivarono l'attenzione e la stima del Gran Khan che lo volle presso di sé come consigliere prima e come ambasciatore poi. Nel 1292 i Polo pensarono di ritornare in patria e il progetto si rese possibile superando le iniziali resistenze dell'imperatore, in quanto venne loro affidato un incarico diplomatico presso il Khan di Persia: consegnargli la principessa Kokacin quale sposa a lui destinata dal Gran Khan.

Eseguito l'incarico poterono tornare a Venezia dove arrivarono nel 1295. Quindi avvennero la battaglia delle Curzolari tra veneziani e genovesi, la prigionia di Marco, l'incontro con Rustichello (lettera-





Dopo aver disegnato i costumi del Marco Polo, Enrico Sabbatini ebbe un appuntamento con un archeologo cinese del periodo Yuan che si mostrò meravigliato delle sue intuizioni

Qualche idea per la moda oggi

Enrico Sabbatini (il costumista del Marco Polo ma anche del Gesù di Zeffirelli e di tante altre opere famose) non ha fatto in tempo a metter piede sul suolo americano che sono cominciate le interviste (le prime sono state per *Women's Wear Daily* e *Newsday*), gli incontri ufficiali e no: insomma la solita routine di rappresentanza cui va incontro un uomo di successo. E lui in questo momento lo è. A Washington ha curato gli ultimi dettagli della mostra dei costumi del Marco Polo che si è aperta al Textile Museum il 6 aprile e dura fino al 14. L'attesa era tale che qualcuno ha proposto di dividerla in due in modo da allestirne una in contemporanea a New York, ma Sabbatini ha rifiutato.

I quarantaquattro costumi scelti dallo stesso Sabbatini rispondono ad un criterio ben preciso: quello di dare in sintesi l'immagine più puntuale possibile della realtà, dell'abbigliamento dei popoli orientali incontrati da Marco Polo nel suo viaggio (o per meglio dire dal Marco Polo di Montaldo). Per creare un'atmosfera più suggestiva, il tutto è stato circondato di bandiere e gigantografie di folle negli abiti del tempo. O del nostro? Sì perché all'ormai famoso costumista è stato proposto di lanciare un nuovo stile nella moda femminile del prossimo inverno: quello appunto ispirato al Marco Polo. L'idea lo affascina: « Nei secoli tutto quello che hanno prima portato gli uomini è poi diventato moda per le donne. Perché gli abiti maschili del 1200 non possono essere indossati dalla donna di oggi? ».

to di Pisa), la dettatura del *Milione*. Questa premessa è necessaria, sia pure in termini un po' scolastici, per afferrare la vastità dell'impresa cinematografica che mi ha coinvolto in prima persona.

Quando mi fu proposto il film su Marco Polo, nell'agosto 1978, la cosa mi affascinò per il significato di avventura che in sé racchiudeva, ma non immaginavo ancora cosa mi aspettasse nella realtà. Naturalmente cominciai con il leggermi il *Milione*, il diario di Marco sul suo viaggio, e devo dire che, al primo approccio, lo trovai parco di noti-

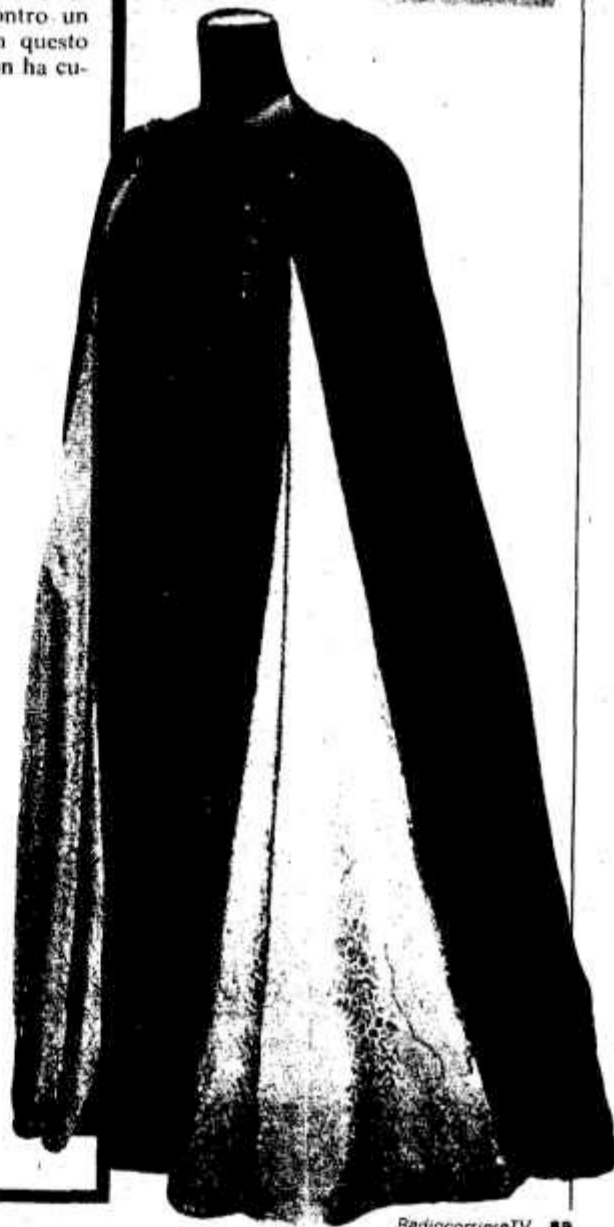



Marco Polo *segue*

zie e piuttosto ripetitivo. Mi buttai allora a capofitto su letture di carattere storico alla ricerca di usi e costumi dei popoli incontrati dal giovane veneziano. Fu solo quando la mia conoscenza dell'epoca divenne più sicura che, rileggendo il libro di Marco Polo, lo trovai estremamente interessante e ricco di notizie.

Attraverso vari viaggi in Italia, Marocco e Cina già nel 1979, ed una grande ricerca bibliografica di storici, viaggiatori e pittori dell'epoca poliana, mi si confermò la convinzione che il compito sarebbe stato più difficile di quanto avessi mai pensato. Il Medio Evo non era ben rappresentato in nessun tipo di cultura e i vuoti maggiori si riscontrano soprattutto in Cina dove della dinastia Yuan (quella appunto di Kubilay Khan) si sapeva poco.

Mi dovetti dare allora ad una ricerca quasi da archeologo scavando ovunque e chiedendo dove potevo e a chiunque potesse offrirmi la benché minima nozione. Dalle notizie, dalle scoperte, ho ricavato tutti i particolari che potevano servire a costruire quel « puzzle » incredibile che poteva essere la Cina dell'epoca. Di lì il mio fare, rifare, ricostruire tra cognizione e intuizione quanto serviva al fabbisogno del racconto.

Nota curiosa: dopo aver dise-

gnato la parte cinese, costumi nobili e popolari, di corte e religiosi, civili e militari, riuscii ad avere un appuntamento con un archeologo cinese del periodo Yuan. Ebbene, il signore in questione era meravigliato e delle mie cognizioni e delle mie intuizioni e disse che ne sapevo molto più di lui che vantava venti anni di scavi del periodo oggetto della nostra indagine.

I gruppi presenti a New York sono solo indicativi dei tremila costumi realizzati.

Il primo gruppo è veneziano e in esso si possono vedere i costumi del doge di Venezia, della dogaressa sua moglie, di un nobile e di una nobile veneziani con il loro figlio. Di una cortigiana (il personaggio di Fiammetta) e di sua figlia Caterina (primo amore di Marco Polo), nonché l'armatura di Marco Polo come capitano della nave veneziana nella battaglia delle Curzolani e quella del suo luogotenente.

Il secondo gruppo è di San Giovanni d'Acri, la cittadella crociata in terra di Palestina: rappresenta l'incoronazione di Teobaldo di Piacenza (capo della cittadella, impersonato da Burt Lancaster) e papa Gregorio X, circondato dai cardinali in porpora, da domenicani e dai suoi crociati: un cavaliere e un fante. Il terzo gruppo è una rappresentanza del mondo saraceno con l'armatura di Ali Ben Youssouf (Jan Mac Shane), un veneziano convertitosi alla religione islamica; un ricco

mercante arabo ed una delle donne di Tabriz (ex città persiana assoggettata in quegli anni dai saraceni).

Il quarto gruppo appartiene alla Persia: un nobile persiano, Zorah (la ragazza persiana incontrata da Marco nella taverna di Hormaz), un popolano ed un guerriero con armatura completa. Nel quinto gruppo i personaggi più in vista del mondo mongolo: il nobile Bektor ed il nobile Caidù insieme alla moglie di Bektor e alla moglie di Nayan.

La parte più rappresentata è quella cinese dove, oltre alla dinastia Yuan e a quella Sung, abbiamo i capi religiosi del buddismo e il capo civile e quello militare della Corea. Per cui vediamo l'imperatore Kubilay Khan nel doppio costume da cerimonia e da guerra; l'imperatrice Chaibi, moglie di Kubilay, con il figlio principe Chinkin ed il nipote principe Timur (figlio di Chinkin); un'ancella di Chaibi. Il nobile Achmet ed il nobile Marco Polo. Il capo religioso dei lamaisti e quello dei buddisti Phags-Pa. L'imperatrice Sung con il principe suo figlio nell'abito cerimoniale del lutto bianco. Un generale dell'esercito di Kubilay, Argan. Una guardia imperiale addetta alla vita dell'imperatore. Un arciero ed una mezza corazza dell'esercito del Gran Khan. Il re di Corea e l'ammiraglio Wong. I costumi sono il più pertinenti possibile al periodo a cui si riferiscono.

ENRICO SABBATINI

Più vicine la Cina e l'Italia

La lavorazione di «Marco Polo» ha consentito la riscoperta di un'antica e nuova amicizia

Un'intesa perfetta

di WANG YANG

Wang Yang è il direttore degli Studi di Pechino che, per incarico della Compagnia Cinese per le Coproduzioni cinematografiche, hanno assicurato attori e mezzi tecnici per «Marco Polo» in Cina.

Settecento anni fa il viaggiatore Marco Polo, insieme al suo gruppo, arrivò in Cina lungo la via della seta, avendo attraversato in tre anni il Mediterraneo, l'altopiano persiano, il deserto dell'Asia Centrale, l'altopiano del Pamir, e superato molteplici difficoltà. Per questo consideriamo Marco Polo come un grande ambasciatore di amicizia, l'iniziatore degli scambi culturali tra l'Oriente e l'Occidente e orgoglio comunque dei popoli italiano e cinese.

Oggi la Rai, la Vides Internazionale con artisti e tecnici cinematografici, seguendo le tracce di Marco Polo, sono venuti in Cina a girare il film che rappresenta sugli schermi la bella storia dell'amicizia tra la Cina e l'Italia cominciata settecento anni fa, e che dimostra a tutto il mondo le antiche relazioni fra i popoli cinese ed italiano, scrivendo nello stesso tempo una nuova pagina dell'amicizia tra questi due popoli.

Tutti i compagni degli studi cinematografici di Pechino, come tutto il popolo cinese, hanno dato completo appoggio agli amici italiani venuti in Cina a girare *Marco Polo*, coltivando con il proprio lavoro il fiore artistico dell'amicizia perché il suo profumo penetri nel cuore di tutti. Ricordando il periodo in cui abbiamo cooperato, possiamo affermare con orgoglio che nonostante la grandiosità del film, la difficoltà delle scene e il lungo processo di

costruzione dei modelli e delle scenografie, l'intima cooperazione tra i cineasti dei nostri due Paesi ci ha fatto concludere con successo il nostro compito. Del nostro periodo di cooperazione vogliamo ricordare in particolare il regista Giuliano Montaldo, lo sceneggiatore Labella, il direttore della fotografia De Santis, l'attore Ken Marshall, il nostro compagno Ying Ruo Cheng, il produttore Cristaldi, tutti i famosi attori giapponesi, in-

Alcuni personaggi del Marco Polo, il film che rappresenta la bella storia dell'amicizia tra la Cina e l'Italia iniziata settecento anni fa

glesì e americani, da Toshiro Mifune a Burt Lancaster, Ken Marshall e altri, i direttori dei reparti della scenografia, elettricisti, trucco e costumi della troupe, che per l'alto livello artistico, spirito di abnegazione e di collaborazione ci hanno lasciato un'impressione indelebile. Secondo me, il valore di questo *Marco Polo* è ancora maggiore. Ha il significato di una svolta. Infatti io credo che sulla base di tale amichevole collaborazione, in futuro si potrà sviluppare di più la coproduzione cinematografica a livello internazionale.

Il film *Marco Polo* sarà ben accolto dai popoli di tutto il mondo nella sua grandiosità, classicità, ricchezza e bellezza di paesaggio, e soprattutto perché il lungo film di Montaldo dimostrerà l'esistenza della leale, solida e fraterna amicizia che lega i popoli italiano e cinese.

Naturalmente dopo tutte queste considerazioni « filosofiche » non voglio dimenticare l'essenziale per un film. Infatti da ultimo voglio esprimere l'augurio che il film *Marco Polo* abbia un grandioso successo.



Latte e Tónico di Cupra: semplici e genuini, per pulire e per tonificare la pelle.

Latte e Tónico di Cupra hanno aiutato molte donne a scoprire che la bellezza della pelle è una conquista che comincia con la pulizia.

Tónico di Cupra è in due versioni per i problemi di ogni tipo di pelle:

- **alcoolico**, leggermente astringente per pelli grasse e normali;
- **non alcoolico**, per pelli sensibili e delicate.

Ogni giorno, mattina e sera, Latte di Cupra pulisce la pelle liberandola dalle impurità e Tónico di Cupra le restituisce tono e compattezza.

Genuini e convenienti, sono garantiti dalla Farmaceutici Dott. Ciccarelli, che ricorda anche gli altri prodotti della "linea Cupra": Cera di Cupra bianca e tradizionale, Cupra Magra Idratante, Cupra Mani, crema o gel.

Linea Cupra: una tradizione di qualità.

L'altra faccia di...

Una rubrica spiega il significato delle parole più usuali del linguaggio

TELEVISIONE

Imparano a parole scoperte

DSE 2
GIOVEDÌ
15 e 22 APRILE
ORE 13,30

Pane, scuola, treno, posta, ombrello, cioccolato: sono parole di uso comune, che indicano oggetti o prodotti che tutti

ben conosciamo, e che conoscono molto bene anche i bambini, compresi i più piccoli. Ma cosa c'è dietro questi termini familiari? Come funziona una scuola, o come si fa il pane? Come fa la posta a giungere da un punto all'altro della Penisola, o del mondo, in tempi relativamente brevi? A questi interrogativi risponde — attraverso un'originale formula che unisce chiari filmati esplicativi e brani disegnati e animati con un testo sintetico, ma scorrevole, efficace e preciso — un programma del Dipartimento Scuola-Educazione, *L'altra faccia di...* curato da Franco Matteucci, in onda ogni giovedì alle 13,30 sulla Rete 2.

Il ciclo si è aperto l'8 aprile con tre « voci » (latte, autobus e moneta) di uso corrente e proseguirà per altre cinque puntate, fino al 13 maggio, illustrando ogni settimana tre parole, con esempi di vita moderna e testimonianze (spesso disegnate) della vita antica. Per esempio, per illustrare il termine « scuola » (tema della seconda puntata, insieme a pane e treno) si partirà dall'antica Roma, mostrando come i piccoli romani antichi andavano a scuola, a piedi, con sotto braccio una specie di cartella con la merenda e gli attrezzi per scrivere.

E così via, spulciando tra parole che i bambini ripetono più volte in un giorno senza domandarsi che cosa c'è dietro la « faccia nascosta » delle cose, per scoprire molte cose nuove. ●

**“Lo lavo, lo lavo, e lo lavo,
ma è sempre morbido come nuovo”
disse la mamma che usava Perlana.**

**Ma come è morbido il golfino
di questo bel bambino.**

**Perché con Perlana lo lavo
a mano come voglio.**

**Perlana con ammorbidente.
Buono a sapersi...**

**Perlana mantiene la lana morbida
come nuova. Vero Giuseppina?**

**Perlana con
ammorbidente.
Passa parola.**



**IN UNA COSA TUTTE LE RIVALI SONO
IL COSTO DEI RICAMBI.**

E' un dato di fatto: la Ritmo si differenzia dalle concorrenti per il costo inferiore dei pezzi di ricambio (dal 30% a oltre la metà in meno).

Inoltre tra la Ritmo e le vetture della sua categoria ci sono molte altre differenze, forse ancora più interessanti.

Ritmo si differenzia per la comodità: possiede il maggior indice di abitabilità tra tutte le vetture della sua categoria.

Per la sicurezza: la carreggiata larga della Ritmo aumenta oltre che la sua abitabilità anche la sua tenuta di strada.

Per la silenziosità. Per le prestazioni: tra le maggiori disponibili a parità di cilindrata. Per i consumi contenuti: la Ritmo Super 75, ad esempio, con i suoi 16,4 Km per litro, ha un consumo del

10% inferiore a molte vetture persino di cilindrata minore.

E, infine, per la sua grande possibilità di scelta: 11 versioni, modelli a 3 e 5 porte, da 60 a 125 CV, nelle versioni base, super e sportive. Perciò: è bello avere una Ritmo.

RITMO CL

Motore 1100 cm³ e 60 CV.

145 Km orari - 15 Km con un litro.

Motore 1300 cm³ e 65 CV.

150 Km orari.

Carrozzeria a 5 porte. Cambio a 5

marce. Termometro acqua.

Orologio al quarzo. Accendisigari.

Fari posteriori antinebbia. Tergilunotto.

Inoltre, Ritmo 75 CL con motore 1500 e cambio automatico.



E' BELLO AVERE UNA RITMO

INDISCUTIBILMENTE SUPERIORI ALLA RITMO.



Acquistando una Fiat avete anche l'iscrizione a FIAT per un anno
compresa nel prezzo. Presso Succursale e Concessionarie Fiat.

FIAT

Inchieste: «Non ho l'arma che uccide il leone»

Si discute sulla validità di una legge che affronta in modo nuovo e diverso le malattie mentali e sul rifiuto di una società che non vuol fare la sua parte

TELEVISIONE

Il manicomio cancellato non è un'utopia

di FRANCA ONGARO BASAGLIA

TV 3

LUNEDÌ
19 APRILE
ORE 20,40

Negli ultimi tempi sono sempre più numerosi gli attacchi espliciti o mascherati alla nuova legge sull'assistenza psichiatrica; le denunce aperte o mistificate delle situazioni esplosive che sembrerebbe produrre la sua applicazione; le campagne giornalistiche e televisive sulla condizione insostenibile dei familiari dei malati, privati della possibilità di ricoverare i loro parenti e senza il sostegno dei servizi previsti dalla legge e non ovunque realizzati. Più o meno esplicitamente si invoca il ritorno dell'internamento o, comunque, di una forma di contenimento che inevitabilmente coincide con la ricostituzione — prima ancora che sia stato distrutto — del luogo in cui poter accantonare, relegare ciò che risulta troppo pesante sopportare.

Dopo anni di battaglie per dimostrare che è possibile affrontare diversamente dal manicomio il problema della malattia mentale, ora pare si tenda a non voler più vedere o far vedere come, con quali strumenti, con quale atteggiamento, si può modificare questa cultura perversa che ha risolto i problemi solo creando luoghi in cui contenerli. Non si vuole più vedere e far vedere che la cosa è realizzabile se ci sono luoghi in cui il manicomio è scomparso e la malattia, la sofferenza, il delirio vengono affrontati diversamente, sdrammatizzati nella

loro carica angosciosa, perché diluiti, comunicati e discussi nelle piccole comunità, costituite dai servizi sostitutivi dell'internamento manicomiale. Ciò che fino a qualche anno fa aveva uno scopo didattico, per mostrare come il malato si trasforma con la trasformazione del manicomio e del nostro atteggiamento nei suoi confronti, lo si tende ora a tacciare di « utopia », dando per scontato che sia realistico solo ciò che mantiene inalterate le cose.

In questo clima regressivo e rinunciatario, il programma *Non ho l'arma che uccide il leone* ripropone la realtà della sofferenza psichica, il modo di affrontarla al di là del manicomio, e la natura degli ostacoli, delle resistenze, dei rifiuti che rendono difficile mantenerla fra noi.

Chi per anni ha lottato per l'eliminazione di ogni forma di segregazione e di violenza nei confronti del malato di mente, non ha mai sostenuto che la malattia mentale non esiste. In questo filmato — girato in un Centro di salute mentale di Trieste — i casi scelti come emblematici sono storie di sofferenza, di deliri, di ossessioni, come quelli dei due ragazzi intervistati nella prima parte; o storie di internamento, come il caso di Nadia che, ricoverata a quattro anni e non più uscita dal manicomio, ora deve imparare gradualmente a vivere nel mondo; o come le tre ragazze lobotomizzate, ridotte a poveri animali addomesticati per curare la loro ag-





Mancano garanzie e controlli

Non ho l'arma che uccide il leone è un'inchiesta in due puntate che presenta le storie di ex internati nel manicomio di Trieste (quello dove lavorò l'équipe di Franco Basaglia), i quali vivono oggi da soli, in famiglia o in piccoli gruppi e sono costretti ad affrontare i problemi di tutti i giorni. Autori del programma, realizzato per la sede regionale del Friuli-Venezia Giulia, sono lo psichiatra Giuseppe Dell'Acqua (responsabile di uno dei sette Centri di salute mentale triestini) e il regista Gabriele Palmieri, autori di programmi quali *Scemi e cattivi* (1979, tv 2), *Il caso Morisco* (1980, tv 2), *I battenti* (1977, tv 2) e *Festa*



felice prossimamente in onda su tv 2).

L'inchiesta non tenta di fare il punto sull'applicazione della legge 180, che ha delegato l'assistenza psichiatrica alle strutture territoriali; anzi presenta obiettivamente le storie di anziani e giovani malati mentali. Si chiude con i casi-limite di tre ragazze lobotomizzate, a simboleggiare il confine estremo a cui può giungere un'istituzione totale senza garanzia né controlli.

G. R.

Manicomi / segue

gressività. Pure, contrapposta alla recitazione della follia, rappresentata nel filmato secondo i canoni classici della clamorosità e della pericolosità, questa sofferenza quotidiana, minuta, familiare, comunicata ed espressa, risulta molto più accessibile di quanto si sia abituati a pensare: qualcosa con cui è possibile — anche se faticoso e pesante — convivere; qualcosa che si sdrammatizza nel momento stesso in cui si riesce a comunicarla.

E' qui la difficoltà della nascita di questa nuova cultura. Imparare di nuovo a convivere con questa sofferenza, con la ciclicità dei problemi che essa presenta, quando si è abituati a contare su un luogo in cui scaricarli, è un'operazione che richiede una trasformazione culturale profonda che capovolge l'ottica con cui si è abituati a vedere e a giudicare le cose. Continuiamo tutti a conservare dentro di noi l'idea che il manicomio sia l'unica soluzione possibile al problema della malattia mentale, soprattutto perché esso ci solleva totalmente da una convivenza a volte insopportabile. Ma le esperienze fatte negli ultimi vent'anni hanno dimostrato che si può affrontare la malattia senza arrivare a imprigionare e uc-

cidere il malato; che si può avere un rapporto diverso con lui, un rapporto che tenga conto prima di tutto che si tratta di un uomo e per di più sofferente, malato; un rapporto in cui chi soffre di disturbi psichici riesca a trovare la protezione e la tutela necessarie a superare la crisi, senza venire coattivamente segregato e violentato; un rapporto in cui si tenti di capire quali bisogni, quali carenze e mancanze, quali sofferenze esprima il suo comportamento.

Che per legge nessuno possa più entrare in manicomio comporta dunque il fatto che siamo costretti tutti a tentare di rispondere diversamente e a lottare per avere altre risposte, senza più adagiarsi in quella automatica del ricovero. La legge 180 — messa in discussione prima ancora che sia concretamente applicata — non si fonda sul fatto che la malattia mentale non esiste (da cui dedurre che i manicomi non servono), ma presuppone



Diverso parere dello psichiatra letterato

Tobino suona l'altra campana

di LINA AGOSTINI

Due fronti: da una parte quello del medico con anni di esperienza, che ha sperimentato faticosamente sulla propria pelle la « pazzia » come malattia misteriosa, inafferrabile, che soltanto l'avvento degli psicofarmaci introdotti nel 1952 riesce a frenare; dall'altra parte i medici progressisti che si sono battuti per l'abolizione dei manicomi, di quelle strutture chiuse che apparivano a molti come luoghi dove da secoli si consumava una sorta di cattiveria sociale contro la malattia. Mario Tobino, « medico dei pazzi »

per quarant'anni, primario per altrettanti dell'ospedale psichiatrico di Lucca ha combattuto tenacemente e « con amore » sul primo fronte, « anche se noi a Lucca », come dice oggi, « medici e infermieri tutti uniti fummo tra i primi a tirare giù i muri di cinta, strappare le inferriate, aprire, dare la luce. Quanti gemiti, urla, implorazioni ho udito durante le lunghe notti che ho trascorso là dentro, in mezzo a loro nel tentativo di farli stare meglio ».

Da questa esperienza di medico

che si possa affrontare il problema senza ricorrere ad un internamento che il più delle volte diventa definitivo. I familiari dei malati mentali che si trovano ora privati della possibilità di ricoverare i loro parenti in manicomio e che non trovano altre possibilità di far fronte alle loro crisi, hanno il diritto di disporre di servizi in grado di funzionare, ma non possono più pretendere di liberarsi delle persone che costituiscono un « problema », affidandole al manicomio e facendo pagare solo a loro le conseguenze di una malattia che può essere diversamente affrontata.

La seconda parte del programma chiude sulle immagini della madre di Nadia che, liberatasi di una bambina di quattro anni ricoverata in manicomio perché « difficile », non accetta le venga ora restituita una figlia quasi trentenne, distrutta dall'internamento. Queste immagini mettono in luce la violenza del rifiuto: questa madre non vuole la figlia ed esige dal medico che la mandi lontana, così da poterla dimenticare. Medici e manicomi hanno finora assolto questo mandato: sollevare il sano dalla presenza del malato. La fine del manicomio vuole essere l'avvio di un rapporto protettivo e terapeutico con il malato, di cui il sano — medico e familiare — deve giocare la sua parte.

FRANCA ONGARO BASAGLIA

nasce anche lo scrittore Mario Tobino e alcune delle sue opere migliori: *Le libere donne di Magliano*, *Per le antiche scale* e ora *Gli ultimi giorni di Magliano*, quasi un saluto alla professione di medico in pensione per raggiunti limiti di età.

Tobino, una domanda che si pone nel suo libro è: si sarebbero potuti liberalizzare i manicomi se non si fossero scoperti gli psicofarmaci? Qual è la risposta?

« Questo problema mi ha tormentato a lungo. Quante volte il "carrellino delle cure" mi è apparso come il "carrellino delle torture". Questo carrellino ricolmo di gocce, pasticche e fiale, zeppo di psicofarmaci, che domina incontrastato in ogni luogo dove alberga la paura. Anch'io mi son dovuto mettere a tu per tu con lui. Ma la pazzia così era soltanto imprigionata dai nuovi ferri, imbavagliata a volte strangolata dalla chimica o inve-

Una nuova gustosa proposta per voi: la salsatonnata Calvé.



Per allargare ancora la vostra possibilità di scelta ed aiutare la vostra fantasia, Calvé affianca alla Salsaverde ed alla Salsa Saporita la nuova Salsatonnata.

A base di ingredienti gustosi e genuini - il tonno ed i capperi - la **Salsatonnata** vi aiuta a preparare un ottimo vitello tonnato. Ma non si limita a questo.



Scoprirete che piatti come le uova sode o le verdure cotte hanno un gusto nuovo grazie alla nostra Salsatonnata.

Prezzemolo, capperi, uova fresche sono gli ingredienti della **Salsaverde**: per migliorare ed arricchire tutti i vostri bolliti: di carne, di pollo, di tacchino, di cotechino. Nonché, naturalmente, i gustosi piatti di bolliti misti.



Dai bolliti agli arrostiti. Non c'è arrosto e non c'è grigliata che non tragga giovamento e non si sposi a meraviglia con la **Salsa Saporita** Calvé: a base di uova, capperi, salsa di pomodoro.



Adesso che accanto alla Salsa Saporita ed alla Salsaverde c'è anche la Salsatonnata scoprirete facilmente che noi della Calvé siamo i primi nell'arte di migliorare i vostri secondi.

Calvé.
Gusto a volontà.

«I Buddenbrook» in undici puntate

Nel romanzo di Mann il disfacimento di una borghesia che inghiotte fette sempre più vaste di proletariato e annulla ogni residuo di aristocrazia

TELEVISIONE

Agonia di un'epoca

di ITALO A. CHIUSANO

TV **3**
SABATO
24 APRILE
ORE 20,40

Pareva che l'Ottocento avesse chiuso con le cronache familiari in forma di romanzo. Dai *Malavoglia* di Verga ai *Vicerè* di De Roberto, dal ciclo in venti volumi *Rougon-Macquart* di Zola a *I Maia* del portoghese Eça de Queirós, tutta la seconda metà del secolo XIX pullula di famiglie popolari, borghesi, aristocratiche seguite dall'occhio di un romanziere con sintetica brevità o per un lungo decorso di decenni colte nel grigiore della vita quotidiana o portate alla ribalta nei momenti di maggior accensione drammatica.

Dietro c'è tutta un'immagine della società, le sue strutture e storture, gli interessi e le passioni che la governano. E', questo romanzo ciclico o familiare, il frutto più caratteristico di una nuova letteratura che si è lasciati alle spalle gli individualismi lirici o passionali del romanticismo e tende, balzacchianamente, a « far concorrenza allo stato civile ». Ma con l'inizio del secolo quest'ambizione monumentale e un tantino ingenua è tramontata. Si crede poco, ormai, alla letteratura come specchio quasi scientifico della società, al romanzo come « fetta di vita ». Sta rinascendo ovunque un romanticismo compiaciuto e decadente, dove l'individuo è ridiventato l'unica cosa che veramente interessa, con la musica inconfondibile che si porta dentro.



Eppure è proprio all'aprirsi del nuovo secolo, nel 1901, che un giovane e ricco borghese di Lubeca, il ventiseienne Thomas Mann, si vede pubblicare dall'editore Samuel Fischer il lungo romanzo *I Buddenbrook*. Un frutto fuori stagione? Una « scaramuccia di retroguardia »? Se così fosse, bisognerebbe dire che il pubblico è molto arretrato, perché il libro ha subito successo, consuma edizioni su edizioni, e da oltre ottant'anni è rimasto uno dei « best-seller » della letteratura mondiale. C'era stato, prima di pubblicarlo, un piccolo intoppo. Qualche lettore editoriale aveva consigliato di dare una decisa scorciatoia alle sue quasi mille pagine. Ma il giovane autore (un tipo magro e distinto, un po' freddo, con due sottili baffetti neri) aveva

replicato che la lunghezza era il ritmo stesso di quell'opera: scorciarla significava distruggerla. L'editore si fece convincere e pubblicò il libro senza tagli.

Da allora, alle grandi famiglie del romanzo ottocentesco si è aggiunta, già nel Novecento, quella dei Buddenbrook, che promette di vivere molto a lungo. Forse spiega qualcosa il sottotitolo: « Decadenza di una famiglia ». Ecco il nocciolo. Thomas Mann è già fuori dell'ingenua fede del secondo Ottocento: quella di mettere nel romanzo la vitalità animale di una o più famiglie osservate come animali selvaggi nella foresta o nelle gabbie di uno zoo. Thomas Mann è già oltre il crinale del secolo, in tutti i sensi, e di quella borghesia che, tra le altre belle e brutte cose, ha costruito





Gerda (Noelle Chatelet), moglie di Thomas Buddenbrook, si esibisce in un brano di musica classica. Sotto: Johann Buddenbrook (Martin Benrath) col figlio Christian. A sinistra: foto di gruppo della famiglia

Attori tedeschi di primo piano

Nell'arco di quarant'anni (dal 1835 alla fine del 1874) si dipana la drammatica vicenda dei Buddenbrook, la famiglia tedesca protagonista dell'omonimo romanzo di Thomas Mann, proposto ora dalla Rete 3 in un'edizione in undici puntate di un'ora ciascuna, diretta da Franz Peter Wirth e interpretata da alcuni fra i più noti attori tedeschi.

Attraverso la vita del console Johann Buddenbrook (l'attore Martin Benrath) e sua moglie (l'attrice Ruth Lewerick) seguiremo le alterne fasi, liete e drammatiche, della famiglia e dei numerosi figli, che porteranno lentamente alla dissoluzione di un impero commerciale e finanziario, nonché alla fine della famiglia stessa.

Accanto ai due protagonisti, figurano nel cast la grande famiglia dei Buddenbrook e gran parte dei cittadini di Lubecca: Volker Kraeft (Thomas Buddenbrook), Reinhild Solf (Tony), Gerd Bockmann (Christian), Noelle Chatelet (Gerda), Adem Rimpapa (Hanno),

anche il romanzo moderno, egli sa avvertire, coi suoi nervi sensibilissimi, la lunga, pittoresca, appassionante ma irresistibile agonia.

Non sono, *I Buddenbrook*, come tanti altri romanzi consimili del secolo precedente, soltanto la descrizione di come una famiglia che all'inizio era fiorente alla fine si sia disfatta. Anche *I Malavoglia* ci mostrano, con altissima forza epica, il declino di una famiglia di pescatori, ma accanto a questo gruppo di formiche umane calpestate dal Fato brulicano vivacissime le altre formiche di diverso e forse migliore destino.

I Buddenbrook, invece, sono il canto da morto di tutta una classe sociale, cioè della grande borghesia come ceto creativo, vitale e dominante, della borghesia come forza

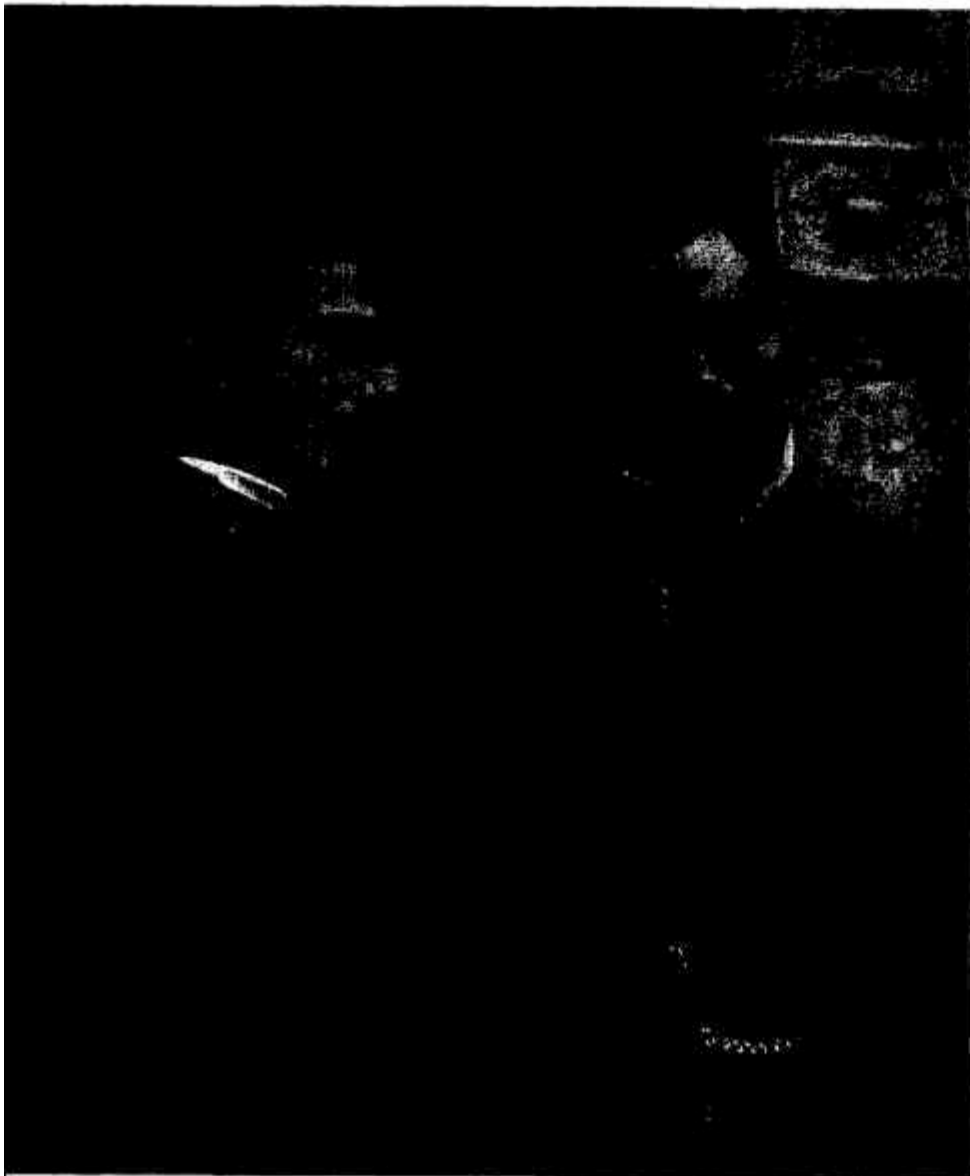

**Gillette Contour a testina snodabile.
Una rasatura perfetta sotto ogni profilo.**



Gillette Contour è perfetto sotto il profilo della tecnica grazie alla testina snodabile. È perfetto sotto il profilo dell'efficacia grazie alla giusta angolazione delle 2 lame. È perfetto sotto il profilo della

Gillette®
Contour
A TESTINA SNODABILE.
SNODABILE SOTTO OGNI PROFILO.

comodità grazie all'esatto bilanciamento dell'impugnatura in alluminio massiccio. Gillette Contour a testina snodabile rade perfettamente sotto ogni profilo, anche il tuo, perché è un rasoio Gillette.



Buddenbrook / segue

storica di primo piano. Dopo *I Buddenbrook* la borghesia non morirà ma cambierà in modo radicale, trasformandosi in una classe composita e dai tratti vaghi, inghiottendo fette sempre più grandi di proletariato e annullando ogni residuo dalla vecchia aristocrazia. Ma non sarà più la « borghesia grande » de *I Buddenbrook*, quella che ha espresso Mozart e Goethe, i Rothschild e Napoleone.

Tutto questo fa pensare a un trattato di sociologia, a un manifesto politico. Ma Thomas Mann è un grandissimo artista, uno dei pochi — tra quelli che sono arrivati bene addentro al nostro secolo — a poter sopportare il confronto con un Tolstoj o un Flaubert, un Manzoni o un Thackeray.

Questa diagnosi clinica perciò si trasforma in un racconto, dove appunto la gioia di raccontare, per quanto tutta giocata su finezze inaudite, manifesta di continuo il suo empito. E ha, come pedale continuo, una consapevolezza luttuosa temperata dall'umorismo, con figure a tutto tondo degne dei grandi classici di tutti i tempi. Tony, Thomas e Hanno Buddenbrook, Grünlich e Permaneder, Christian e Gerda, ricchi borghesi e operai, personaggi tragici e macchiette spassose, interni visti con la minuzia del mobiliere e paesaggi marini pieni di vento salmastro: tutto questo è un mondo reale come quello di ogni giorno e misterioso come quello dei sogni e nel quale dal 1901 abitiamo un po' tutti, cittadini di ogni nazione. Perché *I Buddenbrook*, come tutte le opere d'arte, saltano il muro di molte differenze sociali e nazionali.

Così una famiglia piemontese, veneta, romana, napoletana, siciliana riconoscerà, in questa strana gente del Nord, molto di se stessa, vi sentirà il profumo della propria vecchia casa, la voce dei nonni e delle zie, i volti dei cugini e dei fratelli. E, in questa comune decadenza, sentirà una vita poetica che si conserva nel tempo.

ITALO A. CHIUSANO

RadiocorriereTV 85

Sono passata al dixan perché persino senza strofinare...

(Dalle interviste di Enza Sampò)



Col mio solito detersivo avevo
si un bel pulito ma dovevo
anche lavorare di spazzola.
Provo il DIXAN...



...senza strofinare!



E senza tirar di spazzola **guardi qui**
che pulito immacolato col DIXAN!

TBWA

dixan
niente lava meglio.

«L'Andreana», sceneggiato in cinque puntate

Una popolana solida e combattiva si ritrova sola a quarantacinque anni in attesa di un figlio e in un mare di guai. È un romanzo di Marino Moretti

TELEVISIONE

Un po' Lupa e un po' Madre Coraggio

di LINA AGOSTINI

TV 1
DOMENICA
18 APRILE
ORE 20,40

Il modello della protagonista è letterario: un po' Madre Coraggio, ma con più dolcezze, e un po' Lupa, ma meno tenebrosa e affatto vittima delle passioni. Anche femminista, ma senza troppe intemperanze con le conquiste strappate alla vita, piuttosto che alla società. « Per fare questo personaggio », dice Ilaria Occhini, « ho pensato a mia nonna, contadina, moglie di Giovanni Papini, grande donna, intelligente, con in mano tutta la famiglia. L'immagine del vecchio matriarcato toscano, insomma ». Allora anche vera, anche personaggio della memoria questa Andreana, protagonista del romanzo scritto da Marino Moretti nel 1935 e ridotto a sceneggiato in cinque puntate da Massimo Felisatti e Leonardo Cortese.

« La classica donna italiana », dice ancora Ilaria Occhini, « popolana, solida, mai rassegnata, mai passiva. Si rimbocca sempre le maniche e va avanti ». Un personaggio che le somiglia poco, almeno stando alla sua grazia di attrice televisiva per eccellenza, alle sue soddisfazioni, ai suoi pessimismi. « La vita con me è stata buona », ammette. « L'Andreana invece a 45 anni si ritrova con un figlio in pancia, sola perché gli altri figli già grandi se ne sono andati e con un marito che ha dilapidato il patrimonio e per di più ormai invalido ». Questo per l'Andreana, mentre i





La pescivendola che seppe rimboccarsi le maniche

Marino Moretti è nato a Cesenatico nel 1885 da una famiglia di proprietari di barche da carico. Dopo aver studiato recitazione a Firenze, passò dal teatro alla letteratura e nel 1905 pubblicò il primo libro di versi *Fraternità*. Alla prosa Moretti cominciò a dedicarsi nel periodo del primo conflitto mondiale abbandonando completamente la poesia fino agli anni '70. Nel 1952 Moretti ricevette il premio dei Lincei, negatogli dal fascismo venti anni prima, e nel 1958 gli venne assegnato il Viareggio per *I racconti*. Fra i romanzi di maggior successo ricordiamo *La vedova Fioravanti* (1941) e *La camera degli sposi* (1958). *L'Andreana* è del 1935: la storia si svolge negli anni Trenta, in una cittadina dell'Adriatico abitata da pescatori. Andreana, moglie di un ricco venditore di pesce, rimane vedova. Da sola fronteggia calamità, rovesci finanziari e disastri familiari, ma si riprende con grande coraggio, senza disdegnare il nuovo ruolo di pescivendola. Moretti è morto nel 1979.

Ilaria Occhini (*L'Andreana* di Marino Moretti) sul set dello sceneggiato con Vanni Corbellini. A sinistra, nella pagina a fianco, Gastone Moschin che, nei panni del Mondo, è il protagonista maschile

45 anni di Ilaria Occhini sono pieni di doni: « Ho una figlia, Alessandra, che mi adora, un marito intelligente che mi ama e il teatro che mi gratifica ogni sera con il successo di *Tradimenti* di Pinter in replica ormai da tante sere. Cosa potrei desiderare di più o di meglio? ».

Dopo essere stata per troppo tempo, soprattutto televisivo, « l'angelo, la brava, la casta, la buona, la bella », per eccellenza, immersa nelle crinoline e nelle lacrime, la Occhini è « cresciuta » anche artisticamente. Il suo famoso *Jane Eyre* diventa allora una metafora delle rimozioni, dell'oppressione dei registi senza fantasia e il naturale approdo è *L'Andreana*: « Sono ingrassata nove chili per questa donna », confessa la Occhini, « e ho imparato come si sta dietro un banco del pesce ». E il risultato? « Sarà una sorpresa », dice, « un'immagine di me completamente inedita ». Può darsi: ma soprattutto una bella lezione di vita e recitata bene.

« Se Ilaria potesse, lavorerei con lei tutta la vita », ammette Gastone Moschin. « E' un'attrice straordinaria ». Lui invece, con addosso le intemperanze romagnole che Moretti ha regalato a Mondo, il protago-

nista maschile di *L'Andreana*, non ha potuto capovolgere di molto il suo stile di attore. *Il mulino del Po*, *I miserabili*, *Amici miei e Signore e signori*; tv e cinema lo hanno sempre voluto vitale, sanguigno, pieno di entusiasmi e anche di dabbennaggine. « E di balordaggini questo Mondo ne combina tante, fino al punto di rovinarsi fisicamente ed economicamente », racconta Moschin. « Ma è anche uno che ama molto, è espansivo, generoso e sbaglia per troppa fiducia nel prossimo ». Qualche somiglianza fra Mondo, romagnolo di Cesenatico raccontato da Moretti, e Moschin veronese? « No, nessuna somiglianza, ma è chiaro che al copione l'attore finisce sempre per aggiungere qualcosa di suo ».

« Sembra che Moretti lo abbia scritto pensando a Moschin », dice il regista Leonardo Cortese: « la stessa irruenza, la stessa ironia. E la Occhini, così bella, opulenta, materna, due personaggi incredibili ». Tanto incredibili che li chiama « maestri », con affettuosa gratitudine. « Ma il merito maggiore va a Marino Moretti, al suo bel romanzo che era giusto rivalutare. Quando ho parlato con la sorella dello scrittore, una "cara donna", mi ha confessato che il fratello non era mai rimasto soddisfatto delle opere televisive che erano state ricavate dai suoi lavori. Questa volta, magari, *L'Andreana* gli sarebbe piaciuta ». Orgoglio di regista con 40 anni di cinema sulle spalle, parte passati davanti alla macchina da

presa e gli altri dietro, come sceneggiatore, documentarista e poi regista. « Sono un diplomatico mancato, poi un ingegnere navale mancato », confessa Cortese, « ma come uomo di cinema ho proprio fatto tutto quello che volevo fare ».

Quando nelle librerie comparve *L'Andreana*, il giovane Leonardo Cortese in giustacuore e calzamaglia duellava nei panni di Giuliano de' Medici vittima della congiura dei Pazzi e della censura fascista. Con Massimo Girotti e Serato, Cortese era uno dei « belli » del cinema italiano ancora incerto tra i telefoni bianchi e le avventure di cappa e spada. « Più che bello ero bravo », dice oggi Cortese; « i registi di allora mi volevano nei loro film e io non potevo nemmeno ritirare i soldi che guadagnavo perché ero ancora minorenni ». Accademia d'arte drammatica, Cinecittà, il teatro, il cinema: « Tutto mi andava bene, avevo soldi, successo, soddisfazioni ». E in quel periodo Cortese trovò anche il tempo di diventare campione di fioretto, anche se subito dopo il cinema lo volle *Gari-baldino in convento* o soldato biondo e senza paura in storie di guerra sottomarina. « Rimpianti? Mai. tutto mi è servito per arrivare a *L'Andreana* e non lo considero un traguardo da poco ». Senza più sognare i successi del collega Bogart, ma senza mai smettere di sognare quelli dei colleghi John Huston, o Wilder, o Kubrick, o Ford...

Foto: LIVERANI

VAFER SAIWA I VAFER LEGGERI.

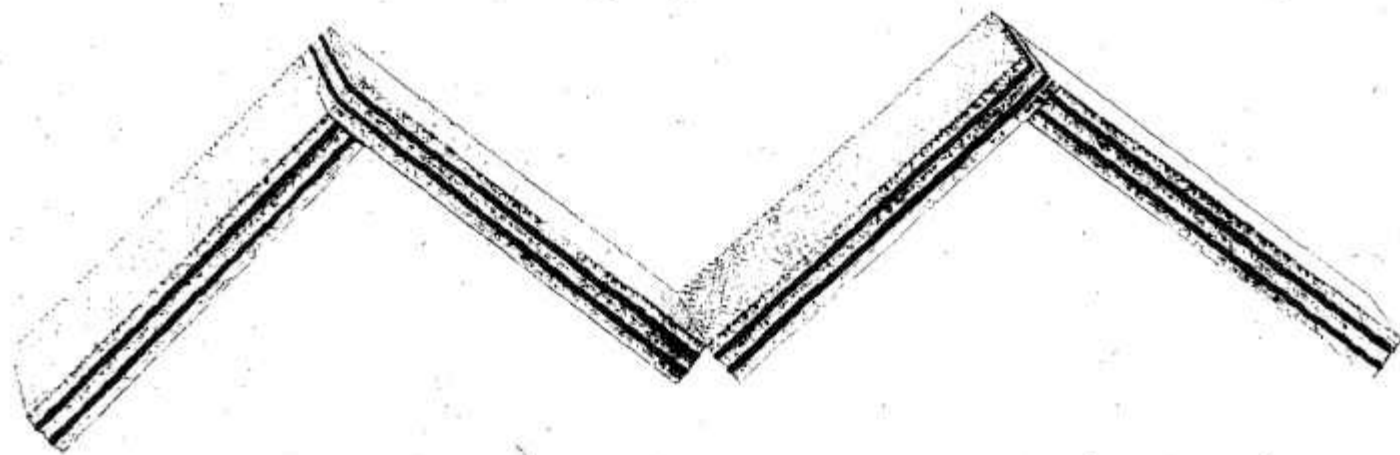

ANCHE TASCABILI.



Braun Micron 2000 supera ogni mattina le prove più esigenti. Con tanta dolcezza.

Quando il rasoio rispetta la tua pelle, radersi è un piacere.

Un piacere e una soddisfazione che si rinnovano ogni giorno.

Ma una buona rasatura è dolce non soltanto per chi si rade, ma anche per chi ti è vicino.

Per questo il tuo rasoio oltre ad essere dolce con la tua pelle deve anche raderti veramente a fondo.

Braun Micron 2000, con

la sua lamina sottilissima e ricoperta al platino, è stato studiato apposta proprio per



La speciale lamina di Micron 2000: sottilissima e ricoperta al platino.

questo: per darti una rasatura dolce, sì, ma anche e soprattutto veramente a fondo.

**Braun Micron 2000:
così dolce, eppure così a fondo.**

BRAUN

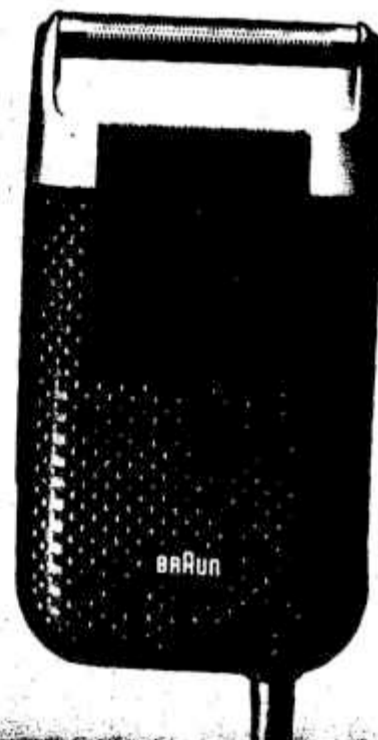

«La biondina», sceneggiato da Marco Praga

In un romanzo epistolare della fine dell'Ottocento, la vita di una donna che si sposa per interesse e finisce fra le belle di giorno, con tragiche conseguenze



TELEVISIONE

Madame Bovary in... Piccolo lungo i Navigli

di TERESA BUONGIORNO



TV 2
MERCOLEDI
21 APRILE
ORE 21,30

La donna inquieta della borghesia di fine Ottocento, con il matrimonio che le sta stretto, è la grande protagonista di tutta l'opera di Marco Praga, figlio del più noto Emilio, grande poeta « scapigliato ». Marco, morto suicida in una clinica di Varese nel 1929, è passato alla storia come il miglior esponente del teatro verista italiano. Le sue opere ebbero

come interpreti la Duse ed Ermete Novelli. Ora arriva in tv uno sceneggiato tratto da un suo romanzo dimenticato, del 1893, *La biondina*. E con « la biondina » torna sul video, dopo una lunga assenza, Ottavia Piccolo: l'Angelica dell'*Orlando* di Ronconi, il matto e la Cordelia del *Re Lear* di Strehler, l'Erilia del *Metello* di Bolognini.

« *La biondina* è un romanzo epistolare », racconta Ottavia, « inutile cercarlo in libreria. L'avevano riproposto le edizioni del Formi-

Sotto il segno dei gemelli

Antonio e Andrea Frazzi, i registi gemelli di *La biondina*, non lavorano come i Taviani, che si dividono i compiti: sono invece intercambiabili e in competizione. Sul set uno crede di parlare con Andrea e invece parla con Antonio, e un altro che è convinto che Antonio si faccia passare per Andrea e invece si sbaglia. Nati a Firenze da un maestro di canto e da un soprano, sono arrivati alla regia per strade diverse. Antonio è stato in fabbrica, Andrea è passato per la bottega, ma ha studiato musica. Laureato l'uno in lettere, l'altro in filosofia, si sono ritrovati all'Accademia di Belle Arti, a scenografia, ma non hanno mai firmato una scena. Allievi prediletti di Vittorio Cottafavi, fanno regia: molto teatro, qualche opera lirica. In tv esordiscono con cinque special sui *Nuovi territori del teatro*, poi firmano un racconto di Henry James (il *Diario di un uomo di cinquant'anni*, con Giulio Brogi) e *La cosa sulla soglia* di Lovecraft. Deve ancora andare in onda il fantascientifico *L'impostore*, di Dick. Recentemente sono stati protagonisti sul video di una puntata di *Noi due*, analizzando la propria vita di coppia. « In realtà siamo in quattro », dice Andrea (o Antonio?): « noi due e l'immagine che ciascuno ha dell'altro ». Un gruppo d'assalto.



Ottavia Piccolo.
Nella foto accanto
al titolo è con Carlos
de Carvalho.
« La biondina »
è stato girato tra
Stresa e la vecchia
Milano

chiere che non esistono più ». Il libro non ebbe fortuna neanche ai suoi tempi: « Per forza », dice Ottavia, « non poteva averne, era in anticipo, raccontava il mondo visto da una donna. E Marco Praga scriveva molto bene di donne, parlava in prima persona femminile riuscendo ed essere credibile ». La vicenda, ambientata nella Milano dei Navigli, è quella d'una donna che si sposa per interesse e finisce nel giro delle belle di giorno con tragiche conseguenze: una sorellina di

Madame Bovary. Ottavia Piccolo non è d'accordo: « Adelina, che si deve sposare per togliersi da una situazione insostenibile, che per vari motivi si prostituisce, avverte già che anche un matrimonio come il suo è una prostituzione ».

Precisa: « Noi non diamo giudizi morali, raccontiamo solo la sua storia ». Nel « noi » comprende se stessa, Luciana Tissi che ha proposto e curato il programma, i registi (Andrea e Antonio Frazzi, ne diciamo a parte), Sergio Vecchio

che firma la sceneggiatura e i colleghi Franco Graziosi, Fiorenza Marchegiani (l'abbiamo vista in *Ricomincio da tre*), Carlos de Carvalho, Paola Mannoni, Elsa Vazzoler, Gigi Montini, Massimo Ghini, Gérard Landry (musiche di Vlad).

La storia di Ottavia invece, a stare alle cronache rosa, è esattamente il contrario di quella del suo personaggio: si dice che il giornalista Claudio Rossoni, andato per intervistarla, la sposò e abbandonò il proprio lavoro per seguirla in tour-

Per tenere "a memoria" 27 stazioni, oggi in auto basta un cervello.

Quello che equipaggia Shuttle, la nuovissima autoradio-giranastrì elettronica creata dalla tecnologia Autovox.

La sua prodigiosa memoria è capace di tenere "a mente" 9 stazioni per ogni gamma d'onda; riportatele sui tasti numerati e avrete a disposizione ben 27 stazioni. Ma Shuttle vi riserva molte altre sorprese. Funzione zero (è una novità assoluta). In caso di lunghi viaggi potete memorizzare le diverse frequenze di una stessa stazione: il cervello di Shuttle selezionerà per voi, chilometro dopo chilometro, quella più favorevole all'ascolto. Senza perdere per strada una nota.

I tasti della ricerca elettronica

Stazioni distanti, stazioni locali, FM stereo: lasciate a Shuttle il compito di trovarle. Basta premere uno dei tasti della ricerca - Shuttle ha rinunciato alla manopola della sintonia - e il cervello elettronico penserà al resto. Automaticamente e con assoluta precisione, mentre voi sarete liberi di concentrarvi solo sulla guida.



Il tasto rosso di Shuttle mette in funzione le 27 memorie del cervello.

mente e con assoluta precisione, mentre voi sarete liberi di concentrarvi solo sulla guida.

Il tasto dell'entrata in frequenza

Se desiderate ascoltare subito la vostra stazione preferita, scrivete il suo numero di frequenza sulla tastiera. Il cervello di Shuttle la "chiamerà" immediatamente, garantendovi una sintonizzazione perfetta.

Il tasto del lettore stereo

Guardatela bene. Shuttle non solo è estraibile in plancia (è un vantaggio di tutte le Autovox), ma ha anche il lettore stereo autoreverse. Il tasto bianco svolge da solo tutte le funzioni, dall'avanti-

dietro in locking del nastro alla commutazione automatica in radio. La vera fedeltà in auto esiste. Shuttle vi attende per darvi la prova. Con la garanzia di 2 anni.

Shuttle Autovox



Le funzioni di Shuttle

- Autoradio AM-OL-FM Stereo (MPX) / Giranastrì stereo autoreverse, estraibile in plancia
- Sintetizzatore PLL con microprocessore e controllato a quarzo
- Sintonia digitale
- 3 ricerche elettroniche (stazioni "distanti", "vicine", "normali")
- 27 stazioni in memoria (9 per gamma)
- Entrata in frequenza
- Funzione zero
- Indicazione della frequenza a display
- Illuminazione notturna
- Giranastrì stereo: Loudness, controllo fisiologico del volume; avanti-indietro rapido con locking
- Comando elettronico per cambio pista

AUTOVOX

Esclusivamente Alta Fedeltà.

La biondina / segue

née. « Niente di vero », precisa l'attrice; « intanto non mi ha conosciuta facendomi un'intervista. Diciamo che mio marito si interessava di cinema e di teatro anche quando lavorava nei giornali. Poi ha scelto la libera professione. Avevamo interessi in comune, abbiamo anche pensato di metter su una compagnia, per questo avevamo preso un teatro a Milano. Non ha funzionato ».

A Milano è rimasta (col marito e col figlio, Nicola, di sei anni e mezzo) e ci si trova benissimo. La città l'aveva già adottata: quando nel '78 si presentò, per il PSI, alle amministrative, fu il Nord a darle più voti. Non fu eletta. Ora è solo un elettore, « magari un po' più attento, più dentro le cose ». Ogni tanto, in una battuta, riaffiora la parlata romana: a Roma Ottavia è approdata a nove mesi (è nata a Bolzano da padre pugliese e madre di Tripoli) e ci è cresciuta. Divenne attrice per caso, per un annuncio sul giornale. Debuttò undicenne in *Anna dei miracoli* di Gibson, con



I gemelli registi Frazzi sul set, come una sola persona. Nella foto, Andrea Frazzi con Ottavia Piccolo

Strehler, Ronconi, Bolognini, anche Visconti, Squarzina, De Lullo, Costa. Negli ultimi quattro anni ha fatto ancora teatro con Gabriele Lavia (« un giovane regista di grandi promesse »): *Amleto* (era Ofelia), *Il gabbiano* (era Nina), *Anfitrione* (era Alcmena). Per la tv ha appena finito di girare una commedia di Eliot, *Cocktail Party*; per la tv francese un episodio di una serie fantascientifica. Infine c'è stato spazio anche per una partecipazione a *La certosa di Parma*, con Bolognini, « il mio regista », dice.

Ora sogna un film tutto suo. I Frazzi, intanto, sono entusiasti di lei: « E' stupenda », dichiarano, « sente la macchina d'istinto ». E poi: « Conosce tutti i trucchi del mestiere. Ha lavorato di notte, con abiti estivi, a tre gradi sottozero, mangiando ghiaccio (abbassa la temperatura corporea ed evita le fumatine di fiato) ». Lei ricambia l'entusiasmo: « Non sta a me dirlo, ma il risultato è buono ».

TERESA BUONGIORNO

Foto CARLA CERATI

la Proclemer, e se non è diventata una bambina prodigio è perché il teatro dà meno notorietà.

Da allora ha sempre lavorato, con i registi più celebri: oltre a

YOMO FRAGOLA

yogurt, frutta e dolce



Yomo frutta: ben 11 gusti! Tutta la bontà della frutta, così cremosa, così gustosa... Tutta la golosità di un dolce... Tutti i benefici del vero yogurt ricco di vitamine, proteine nobili e milioni di benefici fermenti lattici vivi. Garantito sempre senza coloranti, né conservanti, né aromatizzanti. Bene, buono ma soprattutto è Yomo! Un nome che vuol dire grande qualità nel campo dello yogurt, e la più grande tradizione: da sempre, Yomo fa solo yogurt.

Attenzione alle confezioni che sembrano yogurt, ma non lo sono. Solo se c'è scritto yogurt, ne hai tutti i benefici.



YOMO. LA BELLEZZA DI STARE BENE.

RadiocorriereTV 95

«Si però», una nuova rubrica giornalistica

Affidata ad una redazione composta solamente di donne, vuole essere una radiografia dell'italiano anni '80 con i suoi tic e le sue inconfessabili manie

TELEVISIONE

Senza moralismi e con molta ironia

di ANNA MORETTI

TV 2

DOMENICA
18 APRILE,
ORE 22,45

Si chiama *Si però* ed è la nuova rubrica giornalistica di costume della Rete 2. A partire dal 18 aprile andrà avanti per otto settimane, tutte le domeniche alle 22,45. Ogni puntata dura quaranta minuti e si ripropone nello stesso formato sandwich: una intervista centrale ai due ospiti di turno e due filmati, uno di apertura, l'altro di chiusura. In cucina di redazione, come molti la definiscono, solo donne: Danielle Turone, Flaminia Morandi, Leandra Leandri e Stella Pende, che sarà anche presente in studio.

«La trasmissione è una radiografia dell'italiano anni '80, fatta all'insegna dell'ironia», spiega Danielle Turone, «è una carrellata scanzonata e divertita sui comportamenti emergenti, sui fatti di attualità più clamorosi, sulle realtà in agguato».

Quali sono gli argomenti chiave di questo vostro viaggio nel costume italiano?

«Ci sarà un po' di tutto. Metteremo a nudo le contraddizioni e le ambiguità del vivere quotidiano, con la speranza di suscitare nello spettatore sempre il sorriso, mai il giudizio moralistico. In uno dei primi appuntamenti sarà alla ribalta la bellezza, una volta tanto quella maschile, così a lungo dimenticata. *Bello anzi bellissimo* è il titolo del filmato di apertura girato a Milano nei "beauty center" più "in" del

Sotto una buona stella

Stella Pende è il volto di *Si però*. Sarà lei infatti a condurre in studio la chiacchierata informale che sta al centro di ogni puntata. Una brillante discussione che partirà di volta in volta dal tema generico del filmato per giungere finalmente nei meandri della vita privata degli ospiti intervenuti. Sono previsti molti politici, scrittori e gente di spettacolo. Sarà duro farli parlare, costringerli a rivelare le contraddizioni della loro esistenza, i loro «si però», confessati all'amico fedele d'infanzia. Starà alla bravura di Stella Pende riuscire a rompere le reticenze e a scoprire, per esempio, se Pietro Longo si è mai posto il problema bellezza, se Mastelloni si farebbe rifare il naso, se infine il politologo Giorgio Galli si sente inserito nella schiera dei nuovi padri che lottano per raggiungere nuovi modelli di paternità ma ricadono spesso negli stereotipi tradizionali.

momento. Un tempo mete di gigolò e play-boy da strapazzo, ora sono assiduamente frequentati da professionisti, dirigenti e impiegati dall'aria serissima. Dei veri insospettabili, per i quali l'abbronzatura è diventata un obbligo e il parrucchino un tabù superato. In studio vogliamo un politico della vecchia guardia, di quando il binomio bello



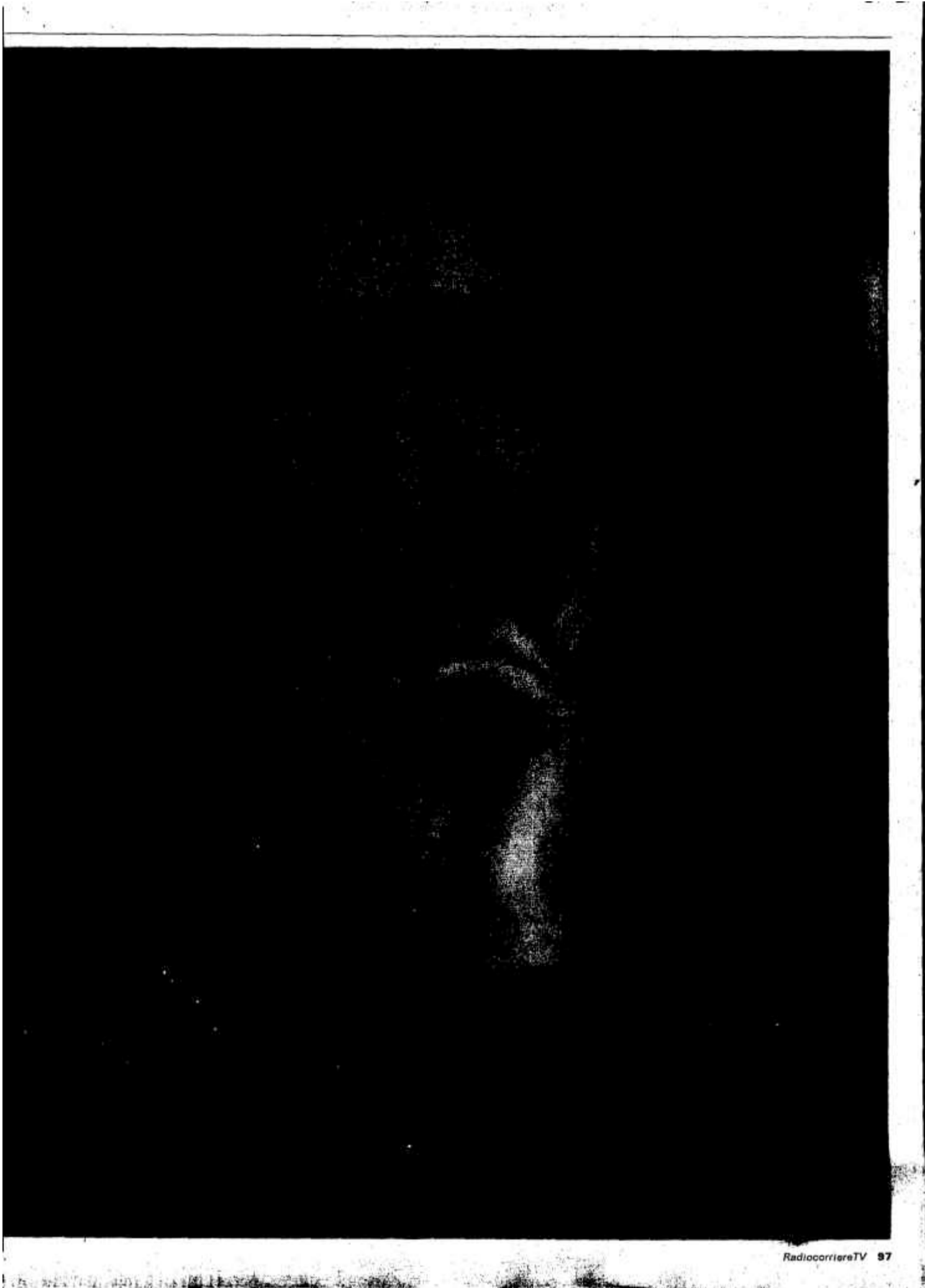



Lindenberg
ti invita a tavola.
Dolce e morbido.

KRAFT
cose buone dal mondo

«Sì, però» / segue

e potente viveva solo nei sogni di qualche ingenua fanciullina. L'idea è di metterlo a confronto con un nuovo manager, di questi superbelli dal passo atletico. Chissà se accetteranno la sfida! Poi sarà la volta del servizio esplosivo *La pistola nella borsetta*, incentrato sulla richiesta sempre più impellente di autodifesa che si registra nel mondo femminile. Le giovanissime portano la bandiera. Disertano in massa le scuole di ballo per amore del karatè, nell'attesa di allenarsi al poligono di tiro. Le faremo parlare per capire i perché. Solo allora sapremo se il concetto di femminilità si avvia a vestire nuove forme ».

« La tendenza di tutta la nostra rubrica », aggiunge Flaminia Morandi, « è di "regalare", almeno per una volta, il microfono ai veri protagonisti, rinunciando ai filtri e agli intermediari. Per la puntata dedicata al boom della letteratura rosa, per esempio, questo business da miliardi che si regge sull'estro di qualche casalinga dalla penna facile, abbiamo seguito la giornata di una di loro e l'abbiamo colta di fronte ai fornelli a caccia di ispirazione. Perché è questo che ci interessa: fatti e volti autentici, poche interviste e molti fili diretti. Qualche esempio: torna di moda l'abito bianco? Nasce la generazione dei nuovi padri? Crollano i segreti della seduzione maschile? I chirurghi plastici fanno soldi a palate? Ebbene, *Si però* racconta e analizza tutti questi fenomeni ma dimentica gli esperti e si serve solo della gente comune ».

Proviamo a spiegare alcuni di questi mutamenti di costume. Perché, per esempio, secondo voi le ragazze hanno riscoperto la gioia di sposarsi in bianco?

« Come ho già accennato », spiega ancora Danielle Turone, « viviamo in un'epoca di contraddizioni. Rifiutiamo tutto ciò che è formale ma spendiamo più di un milione per apparire belli almeno quel giorno. Vogliamo un rapporto a due autentico e sofferto, ma poi torniamo allo spettacolo. E' un po' come la storia della chirurgia plastica che fa quattrini come non mai. La verità è che ce ne freghiamo delle apparenze ma non tolleriamo le orecchie a sventola e il profilo imperfetto ».

ANNA MORETTI

Foto GLAUCO CORTINI

98 RadiocorriereTV

Dall'alto in basso,
dal basso in alto.



PIERREL S.p.A. Napoli - Officina di produzione Capua
AZ 15
Per una corretta igiene delle gengive e dei denti, lo spazzolino deve essere usato con un movimento verticale. Dalla gengiva al margine del dente. In questo modo AZ 15, grazie al cloruro di sodio, effettua un vero e proprio lavaggio delle tasche gengivali e, con l'azulene, svolge un'azione benefica sulle gengive. Per aiutarvi a mantenerle sane. Inoltre, l'azione disinfettante di AZ 15, con l'uso corretto dello spazzolino, contrasta la formazione della placca batterica e quindi la carie.

Sinistra destra,
destra sinistra.



PIERREL S.p.A. Napoli - Officina di produzione Capua
AZ 15
Per una corretta igiene di tutte le superfici dentali, lo spazzolino deve effettuare un movimento trasversale anche lungo le superfici masticanti. Da una parte e dall'altra. In questo modo AZ 15, grazie alla particolare composizione della sua pasta che al contatto con l'acqua si scioglie immediatamente, riesce a pulire i denti in modo naturale penetrando, con i suoi componenti attivi, anche nei solchi dentali.

Interno esterno,
esterno interno.



PIERREL S.p.A. Napoli - Officina di produzione Capua
AZ 15
Per una corretta azione antiplacca, il movimento dello spazzolino non deve limitarsi alla superficie esterna dei denti, ma va effettuato anche su quelle interne. Più difficili da raggiungere ma non meno importanti. In questo modo AZ 15, con l'azione disinfettante del benzalconio cloruro, impedisce la proliferazione dei batteri che, fissandosi sulla patina dentale, favorirebbero altrimenti l'instaurarsi della carie.

AZ 15 il gengidentifricio di Pierrel, piú lo spazzolino, assicurano una corretta igiene orale.



Una attenta e corretta igiene orale previene i problemi delle gengive e dei denti. AZ 15, il gengidentifricio che Pierrel ha perfezionato nella formula in molti anni di esperienza farmaceutica e odontoiatrica, aiuta chi ha la bocca sana a mantenerla sana e chi ha problemi a risolverli.



VENDUTO IN FARMACIA

30 G. MIN. VAN N. 3415 - ALI. MIN. VAN N. 4939
Seguire attentamente le avvertenze e le modalità d'uso.



Candy Formula Inox. Cos

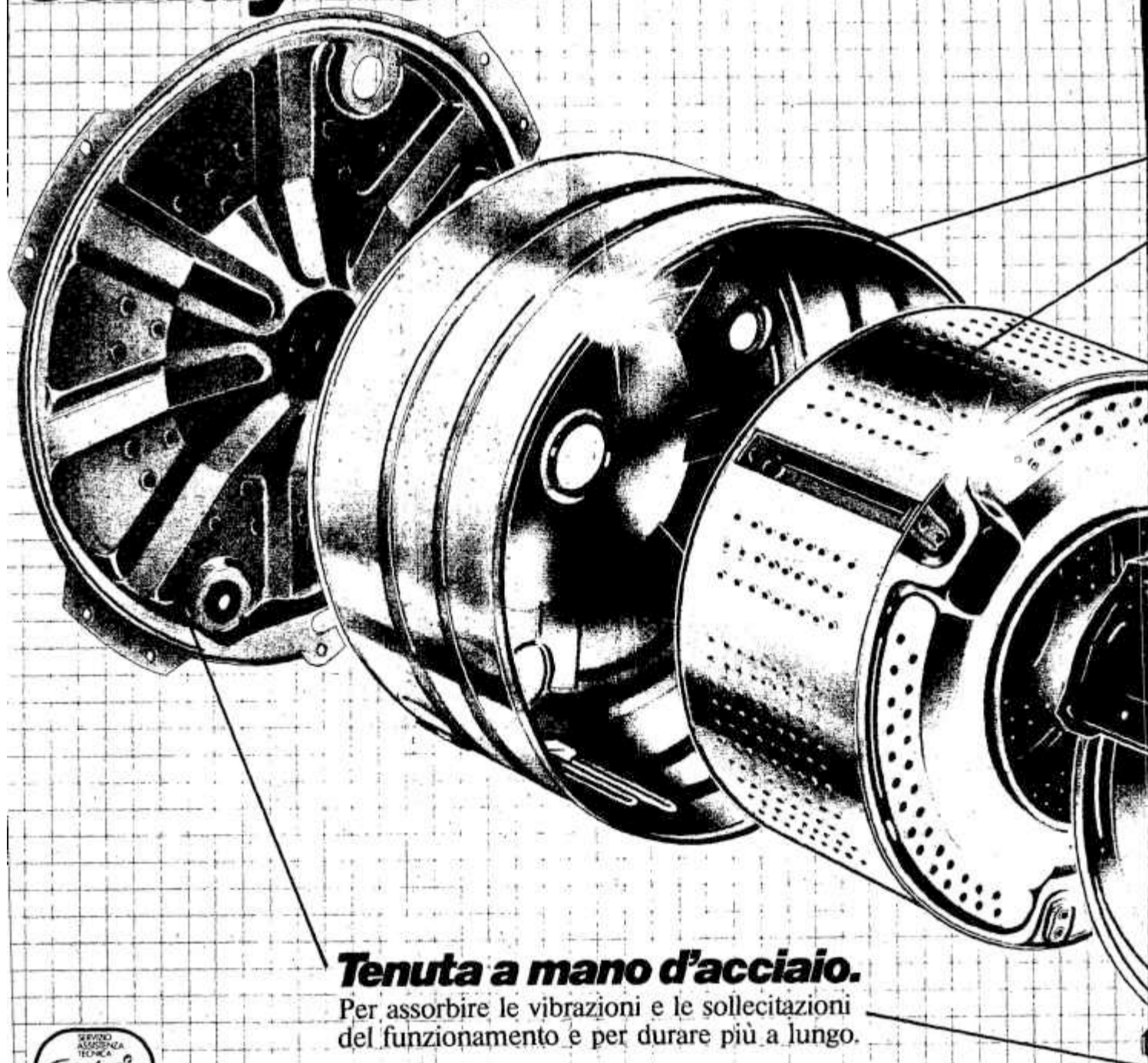

Tenuta a mano d'acciaio.

Per assorbire le vibrazioni e le sollecitazioni del funzionamento e per durare più a lungo.



Assistenza Tecnica
Candy. Ovunque
entro 48 ore,
il primo anno
tutto gratis, anche
l'uscita del tecnico.

Vasca e cesto costruiti in acciaio
Inox: per resistere senza danno all'at-
tacco della corrosione e del tempo.

Una tecnologia completamente
robotizzata che assembla il cesto e
la vasca Inox in una struttura a

“mano d'acciaio” dalla robustezza
eccezionale.

Costruite all'insegna della soli-
dità, le nuove Candy Formula Inox
nascono in risposta alle esigenze
di un'epoca che impone robustezza

truita per sfidare il tempo.

Vasca e cesto in acciaio Inox.

Inattaccabile dalla corrosione dell'acqua, del calcare, degli agenti chimici. E dall'azione della temperatura.

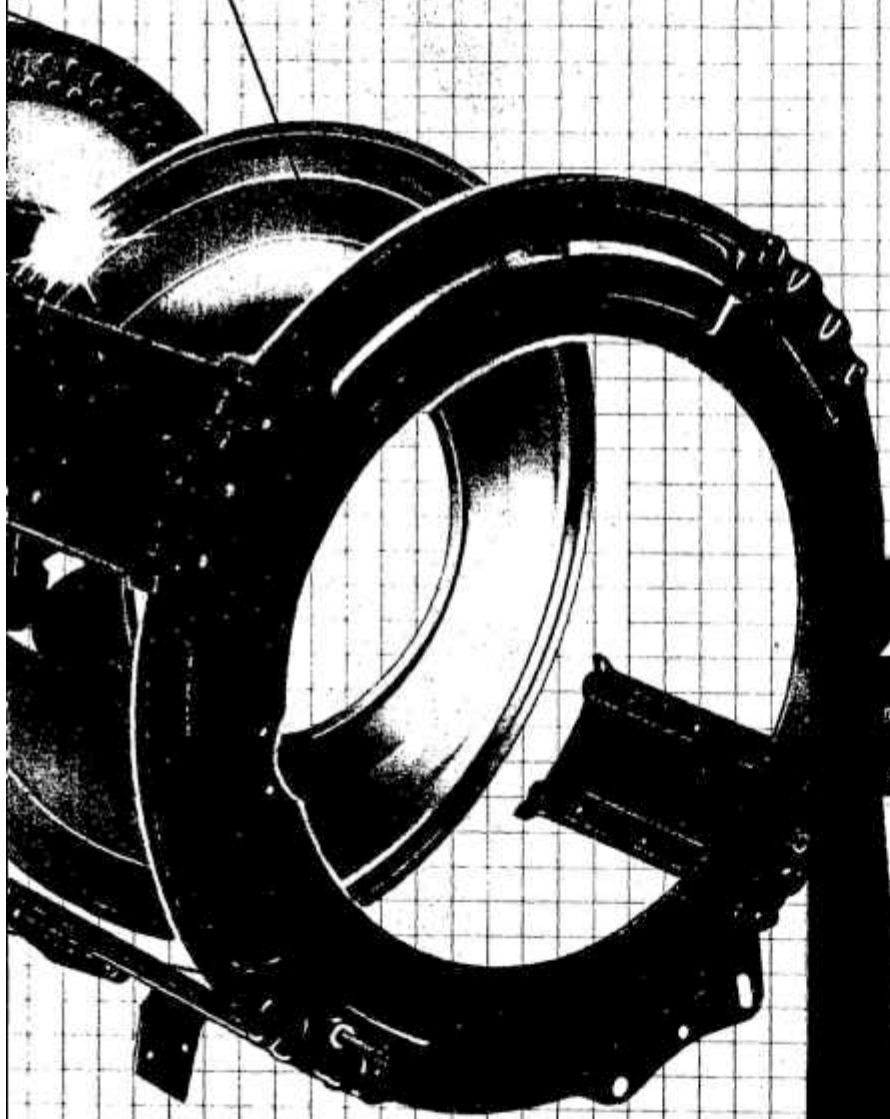

e durata alle macchine al servizio dell'uomo.

Nuove lavatrici Candy Formula Inox per durare più a lungo. Così a lungo da sfidare il tempo.



Candy

Un'intervista a Ranieri di Monaco

«Direttissima con la tua antenna» manda in onda una conversazione «ecologica» tra Liana Orfei e il sovrano di un piccolo Stato governato secondo natura

TELEVISIONE

C'era una volta un principe amico degli animali

di LIANA ORFEI



TV **1**
MERCOLEDI
21 APRILE
ORE 17,05

Il « giro del mondo » ecologico di Liana Orfei continua con una intervista al principe Ranieri di Monaco: argomento dell'incontro — che verrà trasmesso in *Direttissima con la tua antenna*, il programma a cura di Dante Fasciolo, nella puntata del 21 aprile, interamente in onda da Monaco — sono gli animali, o meglio quegli animali che, in molti Paesi del mondo, rischiano di scomparire perché minacciati dall'uomo che direttamente (con la caccia) o indirettamente (inquinamento, distruzione dell'ambiente, ecc.) provoca l'estinzione di molte specie. Dopo Ranieri di Monaco, Liana Orfei intervisterà, nella fase conclusiva della sua inchiesta, Brigitte Bardot (impegnata nella difesa dei cuccioli delle foche) e Filippo di Edimburgo.

Quando ha preso coscienza che l'equilibrio del mondo animale e vegetale aveva bisogno d'essere protetto? L'inquinamento è un male necessario, oppure si può evitare?

« Non penso che l'inquinamento sia un male necessario. E' un male della nostra epoca, che subiamo in conseguenza allo sviluppo delle industrie, delle città, dell'urbanesimo; ma penso che, nella misura del possibile, lo dobbiamo controllare. L'inquinamento può fare grossi





danni, soprattutto nel Mediterraneo che è un mare chiuso, e dove il problema mi interessa particolarmente. Dieci anni fa mi sono accorto che la fauna e la flora si deterioravano in fretta a causa della pesca eccessiva e dei metodi di pesca sbagliati, oltre allo sviluppo di certe industrie e città che non hanno preso il minimo provvedimento per controllare, per lo meno limitare, l'inquinamento. Prendiamo tutti coscienza dello squilibrio del mondo animale, di fronte ai massacri

che si fanno in Africa o in altre regioni del mondo: massacri incontrollabili, nonostante gli sforzi di noi tutti. Qui ci troviamo di fronte a questioni di carattere economico, finanziario, difficili da combattere. Penso comunque che a lungo andare la gente si sensibilizzerà. I giovani di tutto il mondo lo sono già; ne sono molto contento ».

Lei ha molta fiducia nei giovani?

« Sì, perché è in gioco il loro avvenire, non il nostro ».

L'animale ha sempre servito

l'uomo e si sa che è il terreno di ricerche scientifiche. Qual è la sua posizione sulla vivisezione? Fino a dove crede che si abbia il diritto di utilizzare l'animale per degli esperimenti?

« Sono contrario alla vivisezione. Sono membro della Lega internazionale contro la vivisezione. Non vedo il motivo per cui ci si debba accanire sugli animali per degli esperimenti scientifici. Tanto più che si fanno senza controllo, senza rispetto per le vittime. Si utilizza

Ranieri / segue

lo stesso animale per due o tre interventi chirurgici. Io sono contrario a questa pratica fino a quando non ci sarà un codice severo ».

Lei suggerisce di fare questi esperimenti con calcolatori?

« Penso che si possano fare esperimenti meccanici, al limite anche su animali piccoli, ma rispettando tuttavia un regolamento, un codice. I massacri che si operano ora, con la scusa della ricerca, sono inutili ».

Nel rapporto uomo-animale, quale dei due ha dato di più all'altro, chi ha servito di più l'altro?

« Penso che sia certamente l'animale a dare di più. Gli animali sono schietti, sinceri; certo, possono uccidere in un accesso di rabbia o di paura; ma noi li picchiamo, li maltrattiamo, li facciamo vivere fuori dell'ambiente. Eppure l'animale rimane molto fedele all'uomo.

Non ho la minima esitazione: siamo noi che dobbiamo molto agli animali ».

Se esistesse una repubblica di animali, a chi delegherebbe i pieni poteri?

« Senza esitazione penso all'elefante. Possiede forza, intelligenza, memoria, saggezza e fedeltà ».

In qualità di capo di Stato, quali misure prenderebbe per limitare quelli che lei considera degli abusi?

« Tutti gli animali devono essere protetti. In tutto ci vuole misura, senza esagerazione. Le misure che io vorrei fossero prese nel Principato sono impossibili: è troppo piccolo. Ma ho visitato, per esempio a Parigi, vari rifugi di cani. Ho parlato con i veterinari. Che tristezza che d'estate questi rifugi siano colmi di bestie! Le tengono quattro giorni



Liana Orfei con Ranieri di Monaco. Il principe è membro della Lega internazionale contro la vivisezione

mo molti animali che ci portano da Nizza e dintorni. Erano tenuti in casa. Sono coccodrilli, pitoni, scimmie, leoncini. Dunque prima di andare a comprare un animale bisogna riflettere. Perché è un essere vivente e ci si assume una responsabilità ».

L'animale e la libertà. La disturba il fatto che a volte lo si privi di questa libertà?

« Sì, mi dispiace. Ma a volte con l'evoluzione è giusto privare alcune specie, in via d'estinzione, della libertà che avevano nel loro Paese d'origine, l'Africa, per esempio. Pure gli zoo sono utili. Molta gente è ostile. Non piace immaginare gli animali in prigione, dietro le sbarre, in gabbia. Qui io ho delle specie in via d'estinzione: sono le scimmie silone o scimmie leone. Nel mondo ne rimangono solo trecento esemplari tra New

Dely, Detroit e qui. Dunque gli zoo sono utili quando permettono la protezione e la riproduzione, nel caso di specie minacciate ».

Lei che apprezza tanto il circo e gli ha dato un nuovo slancio, ci può dire che cosa hanno rappresentato gli animali nella sua vita?

« Gli animali sono sempre stati importanti nella mia vita. Sin dai tempi di mio nonno, ne avevamo molti. C'era una fattoria vicino al castello. Durante la mia infanzia, ho iniziato con i cani, i topi e tutti gli animali che i bambini impongono ai genitori: anche le bisce, le lucertole. In seguito, ho avuto moltissimi cani. Quando sono stato nel 1953 in Africa, ho riportato sul mio yacht trentatré animali in gabbie e casse. Ora non ce ne sono più, tranne forse due coccodrilli che risalgono

poi le sopprimono con una puntura o col gas. La gente parte in ferie, non sa cosa fare del cane, allora lo abbandona. A volte lo fa in modo decente, a volte in modo scandaloso. Si butta il cane dalla portiera della macchina, oppure lo si lascia in campagna, legato ad un albero. Un veterinario mi ha detto che hanno raccolto un cane nel Bois de Boulogne, a Parigi: vicino a lui avevano lasciato il pastone e una ciotola piena d'acqua. Ma era legato. Penso che bisognerebbe prendere il male alla base e non vendere un cane al primo venuto e in qualsiasi momento. La gente compra un cane perché è divertente per i bambini. Ma sei mesi dopo, parte per le ferie; dimenticando che nel frattempo il cane è cresciuto, si è abituato alla famiglia... lo si abbandona. Qui, nel nostro zoo, raccogliam-

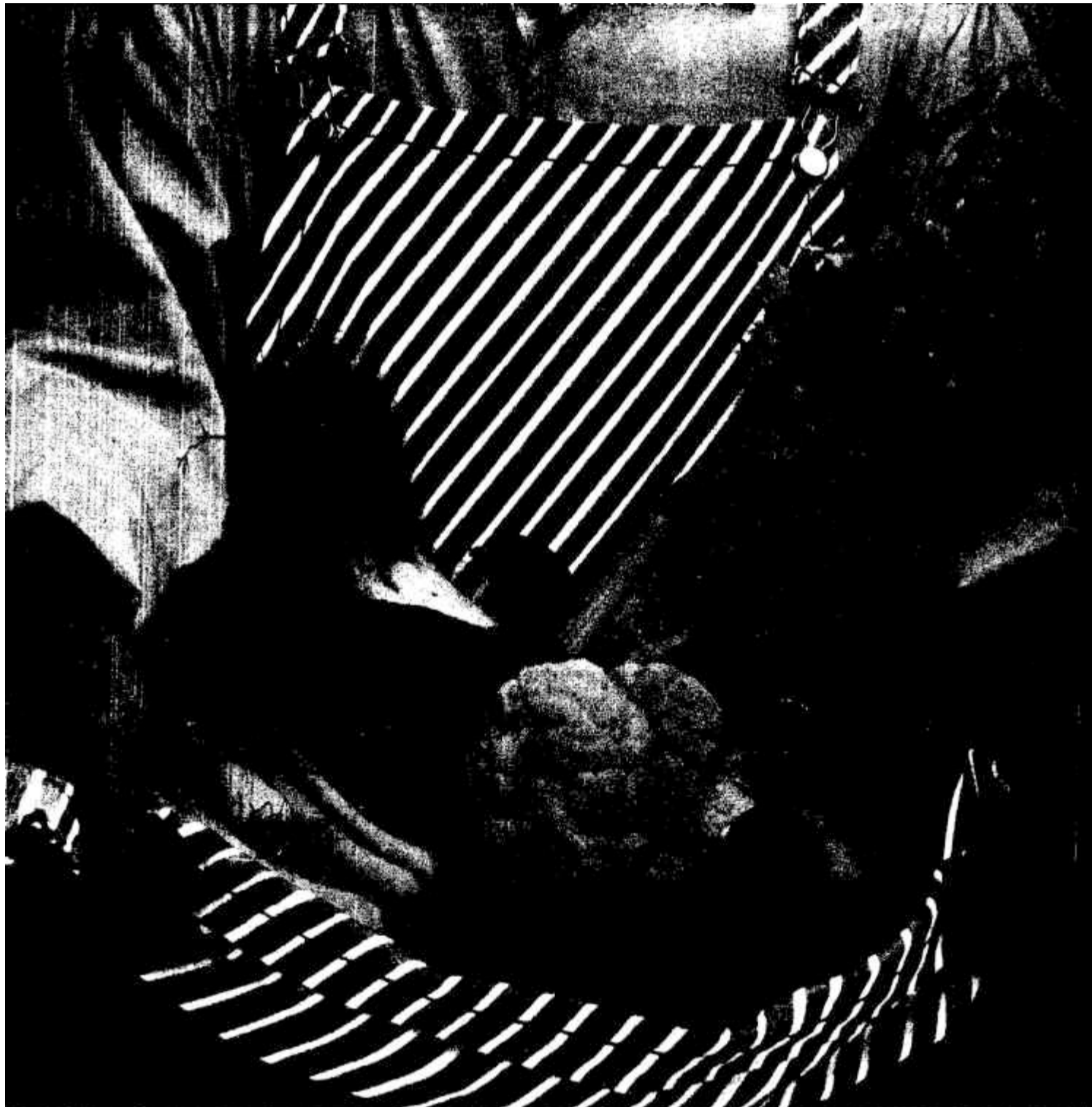

Dall'orto di Benedetto Saclà: Acetelli,
verdure delicate, leggere, appetitose.

Giardiniera, cipolline,
cetrioli, peperoni, peperoncini,
insalatina: gli Acetelli.

Così freschi, delicati, leggeri
e appetitosi. Così diversi
dai soliti sottaceti che puoi

mangiarne come, quando,
quanti ne vuoi.

E subito: gli Acetelli sono già
pronti. Acetelli, garantiti dalla
classica etichetta a strisce bian-
che e verdi di Benedetto Saclà.

Acetelli, quelli di Benedetto Saclà.

Acetelli, nel programma alimentare Weight Watchers.



Lassativi vegetali

TAMARINE®

Lassativi tutti naturali.

*I lassativi vegetali TAMARINE sono composti da cinque principi attivi ricavati da cinque piante medicinali.
I lassativi vegetali TAMARINE non aggrediscono l'intestino ma lo regolarizzano efficacemente. TAMARINE.
Soluzioni naturali per un problema naturale.*

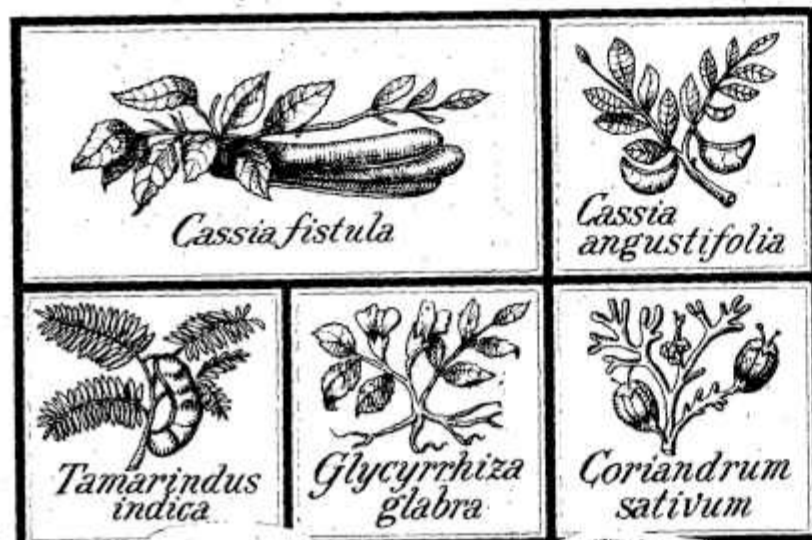

Lassativi vegetali ad azione naturale

Leggere attentamente le avvertenze. REG. MIN. SAN. 21528 - AUT. MIN. SAN. N. 5395

Ranieri / segue

a quell'epoca. Mi è sempre piaciuto vivere con gli animali perché insegnano sempre molte cose. È interessante vedere il loro modo di vivere, di alimentarsi. È una vera lezione di scienza naturale. Ho continuato, costruendo lo zoo e allestendo delle gabbie, appunto per favorire la riproduzione di certe specie ».

Vuol dire qualcosa per aiutare la gente ad amare maggiormente gli animali?

« Innanzitutto, bisogna avvicinare l'animale senza avere paura perché l'animale sente molto più dell'uomo il timore. Si dice che emana da noi un certo odore quando abbiamo paura degli animali. Dunque occorre avvicinarli con molta schiettezza e cercare di capirli prima di manipolarli. L'animale è molto schietto: se non vuole farsi accarezzare, lo fa capire. Non bisogna chiedere troppo ad un animale all'inizio, bisogna dargli molto ».

La Francia è il Paese d'Europa in cui si trova il maggior numero di animali domestici. Che cosa, secondo lei, favorisce questo trasporto verso gli animali?

« Non so bene. Penso sia dovuto al fatto che la Francia è il Paese dove l'agricoltura è più sviluppata. Questa tendenza nasce forse nelle fattorie, in campagna... Non sapevo comunque che la Francia fosse il Paese più popolato di animali domestici ».

I suoi figli, la principessa Grace sono stati influenzati da lei nel loro rapporto con gli animali?

« Le mie figlie amano gli animali molto di più di mio figlio. Amano i cavalli, i cani. Mia figlia Caroline va spesso a raccogliere i gatti ed i cani nei rifugi ».

Noè ha radunato nell'arca tutte le specie di animali. Sotto la sua egida, a Monaco, si sono realizzati un giardino zoologico, un giardino botanico ed un acquario. Ha desiderato lasciare lo stesso messaggio di Noè?

« Penso di sì, senza voler avere questa pretesa. Desideravo piuttosto che i bambini imparassero ad osservare gli animali senza preconcetti ».

Alcuni animali non sono amati, oppure sono vittime di superstizione, come la civetta, il gatto nero, il pipistrello. È utile che la gente perda questi pregiudizi?

« La gente deve vedere gli animali

WEIGHT WATCHERS®
PUNTO

Inserito nel programma
alimentare Weight Watchers®



In forma e leggeri... ma con gusto

Salsa tipo maionese dalla ricetta esclusiva, ricca di gusto, a contenuto calorico controllato.

Formaggio a fette delizioso sui crackers, delizioso in cucina per arricchire qualsiasi piatto. A contenuto calorico controllato.

Olio di semi di vinacciolo leggero, limpido, gustoso anche crudo.

WEIGHT WATCHERS®
PUNTO

i prodotti per mangiar bene
e sentirsi in linea



GRANDE CONCORSO!
In palio il "gastromomo"
o il "multigrilli" Girmi.

Chiedete informazioni al Vostro negoziante,
oppure scrivete a Van den Bergh -
Casella Postale 10301 -
Vostro indirizzo
completo
Aut. Min. Conc.

Weight Watchers International Inc. Manhattan, New York, proprietaria dei marchi Weight Watchers e Punto.
* Il prodotto PUNTO è stato inserito nel programma alimentare Weight Watchers.



"Con 7 gocce di Guttalax, prese ieri sera, già mi sento meglio!"

Quando occorre un lassativo è bene potersi regolare facilmente, secondo le proprie necessità. Guttalax è un lassativo dosabile goccia a goccia. Guttalax è inodoro e insapore. Preso preferibilmente la sera, con poca acqua, riattiva l'intestino già il mattino dopo.

È facile dosare Guttalax secondo le esigenze individuali:

Bambini (I e II infanzia)	iniziare con 2 - 3 gocce	
Adulti	7 - 8 gocce	15 o più gocce all'occorrenza

Leggere attentamente le avvertenze.

Guttalax ha la dose giusta per ognuno.



Ranieri / segue

da vicino, deve sapere come vivono. Secondo me la paura nasce dall'ignoranza. Se si potesse aiutare la gente a familiarizzarsi maggiormente... Certo non si può pretendere che si ami una vipera oppure un cobra. Si ha la repulsione per i topi, ad esempio. E' ovvio, il topo non è piacevolissimo, ma i topi non sono nefasti, hanno un loro compito da svolgere ».

Quali limiti un Paese non dovrebbe varcare nella realizzazione dei suoi piani, per non mettere in pericolo e la fauna e la flora?

« Ci vorrebbero delle leggi molto severe. Bisogna, penso, proteggere gli alberi. Oppure se si abbattano (è quello che cerchiamo di fare qui) si deve cercare di ripiantarli altrove. Davvero penso che i regolamenti dovrebbero essere severi. Bisogna conservare i grandi spazi verdi, proteggerli. Io sono un cacciatore, il che a prima vista può sembrare paradossale, ma la caccia è necessaria per ristabilire un equilibrio in certe zone. Vediamo il caso del cerbiatto: ebbene, si deve di tanto in tanto cacciarlo per non trovarsi davanti ad una razza consanguinea che si imbastardisce. I branchi di cerbiatti diventerebbero troppo invadenti e ci sarebbero molti più maschi che femmine ».

Allora, in questo caso, lei ammette la caccia?

« Sì, certo ».

Pensa che sia giusto far crescere un bambino con un animale? Quale influenza l'animale esercita sul bambino?

« Sì, penso sia giusto; è giusto che un bambino sia educato in un ambiente dove vede molti animali; come ho detto prima, l'animale offre un insegnamento. Il bambino è attirato dall'animale perché c'è in fondo a loro due la stessa innocenza. Con questo non voglio dire che sia bene educare un neonato con uno scimpanzé ».

Qual è fra le favole di La Fontaine (il famoso scrittore che ha fatto degli animali tanti protagonisti delle sue favole), quella che, secondo lei, possa meglio di qualsiasi altra rappresentare le tendenze a cui assistiamo in questo nostro mondo moderno?

« Credo sia *Gli animali malati di peste* ».

LIANA ORFEI

Foto G. NERI e SARTORI

108 RadiocorriereTV



se tuo figlio ha fatto...

ssstrapp

passa ad Ace!
smacchia a fondo senza danno

*guarda
la mia camicetta*



Inchiesta: «Un'impaurita tenerezza»

Testimonianze sul rapporto figli-genitori, filtrate attraverso i ricordi di un'esistenza in comune fatta di affetti, talvolta di incomprensioni e interrotta dalla morte

TELEVISIONE

Quando scompare un pezzo della tua vita

TV **1**
GIOVEDÌ
22 APRILE
ORE 22,45

La morte dei genitori, o anche soltanto di uno di essi, è spesso un evento che segna in maniera profonda la vita dei figli: è un fatto naturale, scontato e tenuto a un tempo, ma quando si verifica costituisce inevitabilmente un trauma, perché con la morte dei genitori è un pezzo della propria vita che scompare; è un'epoca — non importa se breve o lunga — sovente ricca di ricordi lieti, di momenti felici, punteggiata talvolta forse anche di istanti di rancore o di amarezza, che hanno segnato il lungo rapporto tra genitori e figli.

Partendo da questa premessa, Francesco Bortolini ha realizzato per la Rete 1 tv un programma in quattro puntate, in onda da giovedì 22 alle 22,40: s'intitola *Un'impaurita tenerezza* ed è costituito da quattro lunghi racconti che altrettanti personaggi del mondo della cultura, della politica e dello spettacolo fanno della scomparsa dei loro genitori. Sono storie diverse, come diversi sono i protagonisti e le situazioni vissute: ma dall'insieme scaturisce un quadro che, al di là del carattere intimistico della vicenda personale, offre, nelle sue quattro facce, la testimonianza di un rapporto che va al di là del semplice fatto generazionale.

La serie sarà aperta da una lunga intervista di Elisabetta Terabust: stimolata da Vittoria Ottolenghi, la celebre danzatrice italia-

na parla a lungo del suo amore verso il genitore e del vuoto che la scomparsa ha lasciato nella sua vita, un vuoto colmato solo dai ricordi lieti richiamati dalla figura del padre. Seguirà poi lo scrittore Ferdinando Camon: il romanziere scava nella vita della propria madre, una contadina veneta istintiva e quasi selvatica, che ha partecipato direttamente alle vicende letterarie del figlio. La sua morte è stata per Camon una perdita non solo sul piano dei rapporti filiali, ma anche su quello dell'amicizia e del lavoro.

Un uomo politico, il deputato radicale Alessandro Tessari, ex deputato comunista, ripercorre, attraverso la memoria, la storia del padre e lo ricorda nella sua dimensione di uomo profondamente distante dalle scelte politiche del figlio: il padre di Tessari infatti era un ufficiale dell'Aeronautica e convinto alle idee del fascismo dopo esser andato volontario nella guerra di Spagna aderì alla Repubblica di Salò. È un ricordo forse più politico che umano, che Tessari propone per far conoscere la sua maturazione autonoma. Infine Camilla Cederna: la celebre giornalista parla con trasporto della madre, e dalle sue parole, più che un tradizionale rapporto madre-figlia, scaturisce un rapporto nuovo, molto moderno e attuale, una tenera storia di amicizia e di complicità fra due donne, amiche più che parenti, seppure di due generazioni diverse.

C. S.



Un'antica pietà individuale

di GIUSEPPE CASSIERI

Parrà strano, ma nel proliferare di indagini scientifiche e parascientifiche sulla condizione dell'uomo contemporaneo, sul nostro modo di stare al mondo, sul nostro atteggiarci di fronte agli eventi più ordinari, di rado è stato sottoposto ad analisi lo sconvolgimento emozionale che segue la scomparsa di chi ci ha generati, di chi abbiamo generato e di chiunque appaia ramo insostituibile del nostro albero affettivo. E ciò nonostante l'opera specifica di Darwin, l'interesse di

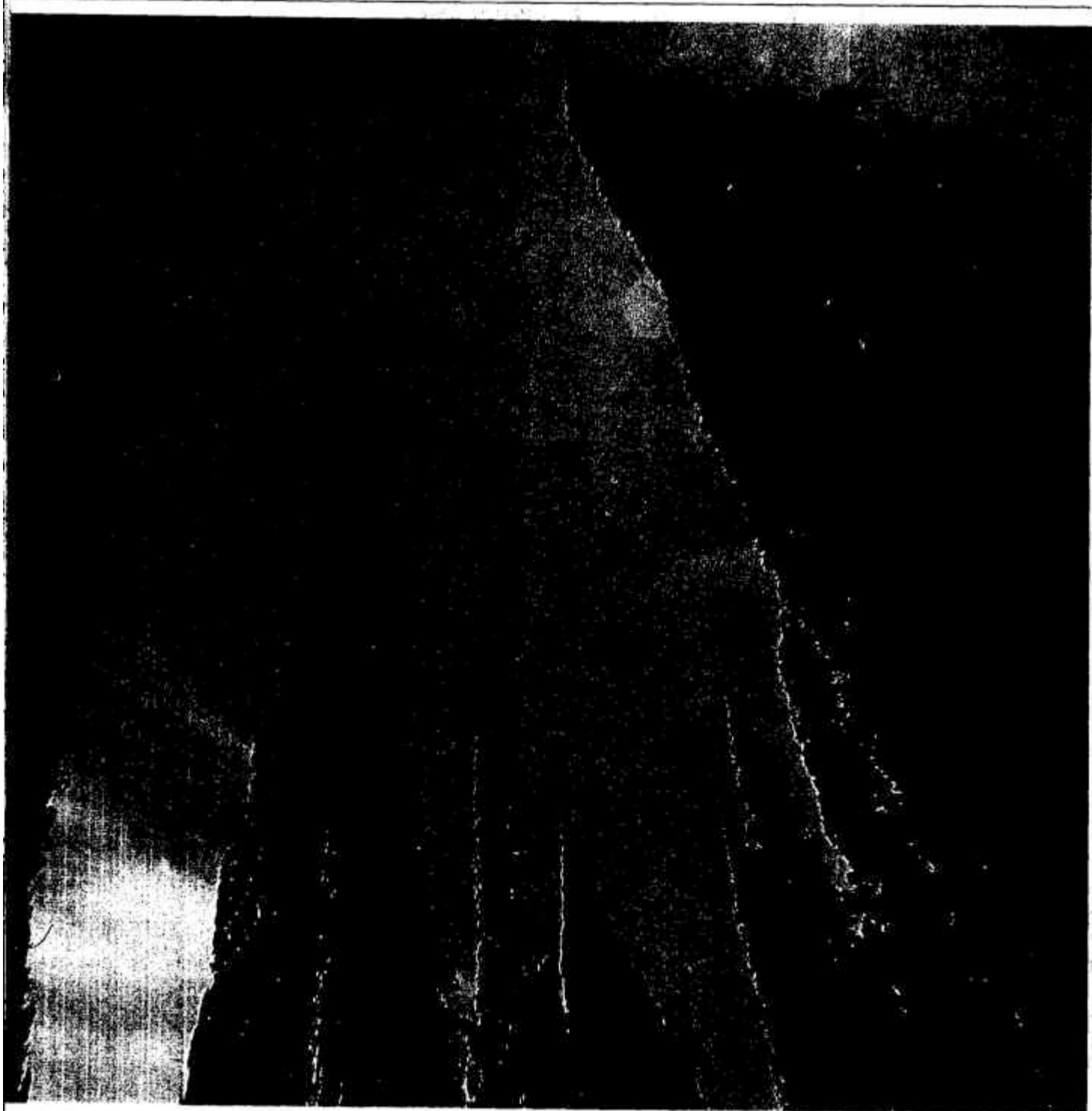

Freud e i saggi di Lindemann riservati al cordoglio.

Quali le cause della reticenza a praticare il campo? Due, forse, tra le più verosimili: assoluta soggettivizzazione del dolore e conseguente difficoltà di misurarlo, di interpretarlo col concorso di chi ne è stato colpito, e scarsa fede nei rimedi proposti per via terapeutica. Lo stesso professor Colin Murray Parkes, psichiatra del Tavistock Institute di Londra, cui spetta il merito di aver affrontato il fenomeno nella sua interezza al fine di offrire un sollievo efficace alla per-

sona dolente, temo abbia chiuso in rosso anni e anni di compunte frequentazioni di vedovi e orfani, insensibili alle campionature statistiche e in grado, al massimo, di corroborare con parole frammentarie e sguardi gelidi le reazioni più tipiche teorizzate dal ricercatore al magnetofono.

Ad esempio l'urgenza di riscontrare, e talora ricreare, in qualche forma vivente l'essere perduto, proiettando su di esso ogni risorsa immaginaria; il tortuoso evolversi del sentimento ferito: dal reciso negare al timido riconoscere, al con-

sapevole accettare in nome di una delle tante logiche della sopravvivenza; identificarsi in alcuni tratti espressivi, in alcune consuetudini, con chi ci è stato sottratto per un « abbaglio » della sorte. Senza contare le varianti patologiche che sopravanzano la gamma dei disturbi funzionali, non esclusi più gravi squilibri a medio termine.

Perfino nei bambini di quindiciventi mesi, stando a un diagramma del dottor James Robertson, la morte della madre viene percepita come assenza « ingiustificata », così che pianto e allarme, inquietudine

**il tuo adesivo per dentiere
non ti soddisfa?**

**passa a
SUPER
POLI-GRIP®**

**la pasta adesiva
più venduta in Italia.**



Super Poli-Grip offre una grande tenuta ed impedisce ai frammenti di cibo di infiltrarsi tra gengive e protesi. Super Poli-Grip è in vendita in farmacia.

**pasta adesiva
SUPER
POLI-GRIP®
vince in tenuta!**

Antica pietà / segue

e protesta si traducono ora in penosi contorcimenti nel lettino, ora in improvvisi rarefarsi della turbolenza al minimo suono o altro ingannevole sintomo che faccia loro presagire la riapparizione della genitrice.

Né ci lasciano indifferenti gli effetti luttuosi nel regno animale: dal cane alla taccola, dallo scimpanzé all'oca selvatica, proprio quella particolarmente studiata da Konrad Lorenz. L'oca ha come prima risposta alla perdita del compagno un comportamento tenero e drammatico ad un tempo che consiste appunto nel tentativo struggente di ritrovarlo. « L'oca si mette in moto senza riposo, notte e giorno, visita i luoghi ove il compagno potrebbe nascondersi, emettendo ininterrottamente il penetrante richiamo trisilabico di lunga distanza ». E conclude Lorenz: « Le caratteristiche oggettive osservabili nel comportamento dell'oca che si dispera per la scomparsa del partner sono analoghe al cordoglio umano ».

Nessuno di noi ha motivo di dubitarne: siamo anzi disposti a commuoverci all'idea che la Natura, nei suoi misteriosi processi di autoconservazione, riveli una meritoria vocazione comunitaria.

Tuttavia non c'è coscienza illuminata che possa eliminare, e assai spesso neppure attenuare, l'angoscia che il distacco produce.

Oggi, diremmo, la perdita di una radice costituisce una perdita ancora più secca di quel che poteva sembrarci nell'euforia di taluni riti socializzanti, giacché infinitamente più solitario è il nostro destino nel cosmo, più labile la nostra confidenza con l'oltretomba, infinitamente più irreligioso e autarchico il culto della vita, e pressoché incalcolabile il tempo che ci separa dalla serena certezza dei miti mediterranei e dell'eterno ritorno.

Non essendo però del tutto desquamata la vecchia pelle della cultura occidentale, e non essendo ben visibile la pelle nuova, con le resurrezioni in laboratorio promesse da avanzatissimi tecnologi, è una fortuna che siano gli scampoli dell'antica pietà individuale — un oggetto ritrovato, un sogno ricorrente, una voce dentro di noi — a stemperare l'ossessione dello strappo nella dolcezza della memoria.

GIUSEPPE CASSIERI

Foto IMAGE BANK

112 RadiocarriereTV

**senti il gusto fresco
del vero passato
di pomodoro**

**“Pummarò”
ha il sole dentro**

senza semi senza bucce



Iglesias guida la riscossa rosa

Si moltiplicano i cultori del genere romantico, di valori tradizionali, nella scia dei successi di cassetta e di un riflusso inarrestabile

MUSICA LEGGERA

Fratelli di Julio la melodia s'è desta

di ROBERTO D'AGOSTINO

Tutta la colpa va a Julio Iglesias. Quando l'ex calciatore del Real Madrid consegnò alle cronache musicali, nella seconda metà degli anni Settanta, le rime storiche di *Sono un pirata, sono un signore* (ricordate? « Non vado ad un appuntamento senza un fiore, non confondo il sesso con l'amore »), non sospettava minimamente di accendere la miccia di un nuovo fenomeno. La mano sul cuore, perennemente abbronzato, un fare da amante della penombra, da maschio disponibile che sembra dire: « Sono qui, venite ad abbracciarmi », l'idalgo madrilenò è diventato con una manciata di struggenti drammi d'amore il cantante più amato del mondo.

A 38 anni Iglesias rappresenta da solo il 17 per cento del fatturato non americano della CBS, la multinazionale del disco che controlla i giganti del calibro di Bob Dylan e Police. Solo in Italia negli ultimi anni ha venduto cinque milioni di dischi. Un fatturato mondiale che comincia a ricordare certi successi dei Beatles. Di più. La Rete 2 Rai ha raccolto nell'81 il massimo indice di gradimento (75) mandando in onda lo special *Il volo di Julio Iglesias*. « El publico me adora », dice l'ugola d'oro, « perché le mie canzoni sono romantiche. All'italiana. E' una fortuna per me chi gli italiani no canteno più como canto io ».

Così, al vertice della sempre più vasta piramide dell'industria discografica italiana, il ritornello che si sente ripetere è: puntate sul rosa.

Essere romantici è un affare. Il pubblico rivuole la melodia. I giovanissimi rispolverano quelle vecchie caramelle ripiene di buon senso, aria frizzante e vecchi valori. Risultato della « nuvola rosa » di Iglesias? Per rendersi conto basta dare un'occhiata alle canzoni più vendute di oggi. In cima sventola *Felicità* cantata da Al Bano e Romina Power. I coniugi Carrisi da nove settimane si guardano negli occhi, la mano nella mano, e propongono un loro tenero decalogo sentimentale sulla felicità (« è il tuo sguardo innocente in mezzo alla gente... è una spiaggia di notte è l'onda che batte... è aspettare l'aurora per farlo ancora... »).

Alle spalle del pastorello di Celino San Marco troviamo un'autentica clonazione del cantante spagnolo. Si chiama Cristiano Rossi, in arte Christian, l'Iglesias italiano. *Un'altra vita un altro amore* è il suo ultramelodico best-seller, quasi una copia spudorata, seppure in scala ridotta, di un successo di Iglesias. Dice esattamente: « Ma se un uomo può sbagliare si può perdonare, se ritorna con in mano un fiore... ». In terza posizione le *Storie di tutti i giorni* di Riccardo Fogli, scongelato anche lui dal ciclone Iglesias. Seguono con brevi distacchi: Claudia Mori, Giuseppe Cionfoli, Richard Sanderson, Stefano Sani. Voci debuttanti, voci affermate, voci dimenticate. A tutta melodia, ecco storielle d'amore, strofette puritane, sciropi sentimentali. Per scovare un ballabile



Romantico è bello anche in USA

L'esercito dei neo-romantici è in piena avanzata anche sui due lati dell'Atlantico. A Londra e a New York i « piazzisti dell'industria del disco stanno trasformando il fenomeno Iglesias in tanti biglietti. La conferma del cambiamento dei gusti del pubblico è giunta dalla perentoria affermazione mondiale dell'LP di Barbra Streisand realizzato in collaborazione con Barry Gibb, il « bello » dei Bee Gees. *Guilty* è un « 33 » quasi interamente composto da brani melodici, grondanti romanticismo e vecchi merletti, con arrangiamenti per grande orchestra. Con questa stessa ricetta uno sconosciuto ciccone texano, trentenne, ha conquistato le classifiche di mezzo mondo. Christopher Cross è stato la rivelazione del 1981. Con un solo disco e una sola espressione si è portato nel ranch il Grammy, l'ambitissimo premio annuale.

Sulla sua scia si è messa una stella dei teatri dell'opera. Plácido Domingo, tenore ingelosito del successo del suo compatriota Iglesias, ha confezionato un album di canzoni d'amore. Sui giornali, come l'autorevole *New York Times*, intere colonne sono dedicate alle « torch-song » (da tradurre in « canzoni a lume di candela »). Barry Manilow, Neil Diamond, Billy Joel, Rupert Holmes sfondano con i loro tremolii vellutati.



Julia Iglesias, giustamente,
sorrìde: « El publico me
adora », dice.
Nella foto a sinistra,
Al Bano e Romina Power



Riccardo Fogli (a sinistra), vincitore dell'ultimo Festival di Sanremo, e Cristiano Rossi, in arte Christian

Melodia / segue

occorre scendere all'ottavo posto della Hit Parade e gettonare *Il ballo del qua qua* di Romina Power. Non basta ancora. Sull'altro versante, quello delle classifiche di vendita dei 33 giri, imperversa l'album dei successi di Sanremo '82, concentrato per eccellenza della tradizionale canzone all'italiana.

Nessun dubbio: il 1982 sarà ricordato come l'anno della riscossa « rosa ». Romantico è bello, la melodia s'è desta. Anche sulle piste levigate e lampeggianti delle discoteche. Piano piano, dopo anni di declino, rispuntano i languidi piaceri del « guancia a guancia », ritorna il gusto del ballo in coppia, si riasapora il piacere del « lento ». Sazi della disco-music, delusi anche dei concerti pop, frastornati dai ritmi sempre più indecifrabili e lontani del rock, i ragazzi italiani stanno riscoprendo i turbamenti della canzone romantica. Ecco di nuovo la coppietta isolata, la ricerca di invitanti penombre, una voglia di sentimenti. Mentre dal giradischi rimbalza la voce vellutata di Richard Sanderson che sussurra ossessiva-

mente « i sogni non sono realtà... », Sophie Marceau, quindicenne, viso acqua e sapone, balla allacciata al suo boy-friend, il bel Mathieu. Come in un film con Audrey Hepburn anni Cinquanta. Invece è la scena « top » de *Il tempo delle mele*, una pellicola-manifesto della nuova generazione che ha fulminato i botteghini di tutt'Italia (oltre 10 miliardi), ma che buona parte dei critici ha stroncato come un filmettino melenso. Infatti non c'è sesso, e meno che mai violenza, droga, politica. Solo sentimenti. E sospiri d'amore.

« I ragazzi di oggi », sostiene il sociologo Domenico De Masi, « hanno come alternativa alla mancanza totale di valori definiti il rifugio nella storia d'amore incantata, idealizzata e romantica. Per loro rappresenta l'illusione e quindi la favola ma anche la cuccia calda e il rapporto sicuro ». Da quanto tempo non succedeva? Cos'ha di speciale l'« effetto Iglesias »? C'è odore di riflusso, di buoni sentimenti, il trionfo della coppia tradizionale (Al Bano e Romina) dopo la crisi di quella aperta? E' un revival anni Cinquanta pitturato di post-modernismo anni Ottanta?

Certo, tanto fanatismo per i cantanti melodici sarebbe stato impensabile fino a quattro o cinque anni fa. Quando Donna Summer, con un fiatone da asma, collezionava ben 25 orgasmi simulati in *Love to love you, baby*. Mentre i furori interni di Patty Pravo toccavano il climax della perdizione, il diapason della dissolutezza, l'epitome della lussuria nel brano *Male bello*: « Dai parcheggia sul mio corpo senza tanto farmi insanguinare, tu sei il male bello da masticare... ».

Acqua passata. « Noi non parliamo di politica, di droga, di relazioni ambigue; evitiamo le frasi volgari e i termini scurrili », riconoscono Al Bano e Romina, tre dischi in Hit Parade, coppia felice della canzone italiana, « nelle nostre canzoni celebriamo i valori tradizionali, la famiglia, l'amore, la bellezza, la natura, cose di cui la gente ha bisogno ». Discorsi simili fanno impazzire di gioia i computer e i manager delle case discografiche. Spiegano: « Col pop all'italiana si va sul sicuro. Melodia, immaginazione, aria pulita: il terreno non è minato. Avventura senza rischi ».

Ma non è solo questione di buoni sentimenti, di « ali azzurre per volare, per volare verso di te, in due credendo nell'amore », come cinguettano all'usisone Al Bano e Romina. « La gente si è rotta finalmente le scatole dei contestatori rock, dei cantautori con gli scarponi e l'eskimo, della disco music ripetitiva all'infinito », sostiene con veemenza Christian. E continua:



Cotton Fioc* Johnson's, studiato appositamente per i bambini, ha i tamponcini in morbido cotone fusi alle estremità del bastoncino con un procedimento brevettato dalla Johnson & Johnson. Per questo Cotton Fioc* Johnson's è sicuro. Johnson & Johnson

Melodia */segue*

« Il rock, poi, è stata la colonna sonora di un decennio, i Settanta, ripieno di terrore, anni di piombo, veramente. Il pubblico aveva smarrito la strada. Adesso è come nel dopoguerra, siamo alla ricostruzione. Quanta gente si è ripulita la faccia, tagliati i capelli, e va in giro in giacca e cravatta! ».

Bello, educato, fervente cattolico, Christian è un pacioccone poco oltre i trent'anni, trent'anni passati un po' a Bocca di Falco, Palermo, un po' a Milano. Il suo personaggio è perfettamente modellato sul cantante iberico. « E' l'Iglesias dei poveri », lo definiscono i rotocalchi pettegoli. « E' il tipo che si veste da banchiere pur facendo il bancario », rincarano la dose gli addetti ai lavori. Ma evidentemente ha ragione Dario Salvatori, autore di una biografia di Iglesias, quando dice che anche agli scettici che più criticano Christian sotto sotto piace « sentir parlare di passione, amore e baci ».

Nel mondo dello spettacolo Christian è stato spesso oggetto di invidia e di battute crudeli, soprattutto



da quando ha tenuto in Vaticano un concerto per papa Wojtyla. Suo irriducibile rivale è frate Giuseppe Cionfoli. La sua massima ambizione? « Vorrei cantare per il papa in un concerto di beneficenza nella Sala Nervi in Vaticano ». In attesa della « chiamata », con la chitarra e un timbro di voce identico a quello di Iglesias, suona e canta nel

chiostro del Convento di S. Fara, Bari. Il successo del « cantautore di Dio » è stato fulmineo. *Solo grazie*, il brano che ha presentato a Sanremo, ha raggiunto il quinto posto delle classifiche di vendita fotocopiando anche lui il modello Iglesias. Basta sostituire lei con lui, e il gioco è fatto. « O fu per gioco o simpatia, per amore o per nostalgia

Fatti un Mars

Buon cioccolato, mou e malto per ricaricarti.

118 RadiocorriereTV

Da sinistra, fra' Giuseppe Cionfoli, ormai in cima alle classifiche, Christopher Cross e Stefano Sani



che quella sera ti ho scritto una canzone...», solfeggia il frate poverello. E così giustifica il suo «rosa-evangelico»: «Lo diceva anche sant'Agostino: chi sa cantare sa pregare».

Tutto si colora di rosa. Dietro i big uno stuolo di giovani che hanno imparato la lezione e ora scalpitano per la successione. Bastano

due esempi per inquadrare il fenomeno di contagio.

Stefano Sani, 21 anni, toscano di Montevarchi, secondo anno di medicina, che dall'esempio Bosè è passato al modello Iglesias con la canzone *Lisa*, balzata di botto tra i dischi più venduti. Come suggerisce il cognome, Sani è il felice risultato di un fortunato concorso

di proteine, carboidrati e vitamine. A tutto questo ha aggiunto un repertorio melodico fatto di eleganza, garbo, misura, tute da jogging, jeans immacolati, chioma sbarazzina. Approfittando d'una voce seducente il neo-romantico pigola in *Lisa*: «Dei tuoi piccoli fermagli per capelli che ne fai, li hai lasciati abbandonati tra i cuscini senza di noi...».

L'altro è Richard Sanderson, detto il «signore delle mele». La sua *Reality* è la canzone che fa da sfondo agli innocenti flirt dei protagonisti de *Il tempo delle mele* ed è, secondo alcuni critici, una componente essenziale del successo del film. Bello che più bello non si può, 29 anni, ex animatore nei Club Méditerranée, Sanderson possiede una voce che fa cadere in deliquio le ragazzine di mezzo mondo: pulita, morbida, carezzevole. Se deve esserci un Iglesias formato teen-ager, il posto è tutto suo.

Sulla cresta dell'onda neo-romantica sono saliti anche gruppi e cantanti che il pubblico aveva abbandonato. E' il caso di Al Bano e Romina, dei Ricchi e Poveri, di Riccardo Fogli. Il chiacchierato

...e vai.



Pasta Federici

già nuda e cruda
mette
appetito

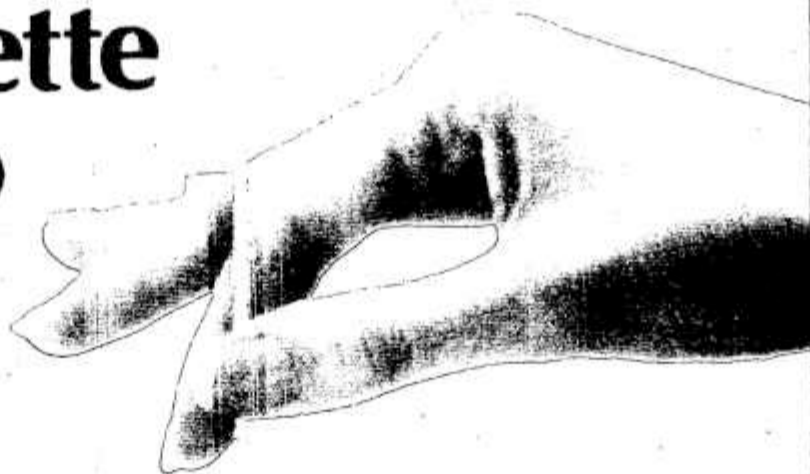

Pasta Federici, la mangi...
con gli occhi prima che
con la bocca.
Perché lo vedi subito
che è fatta
con i migliori ingredienti:
il miglior grano duro,
l'acqua più pura e
cent'anni d'esperienza.
Ecco cos'è che fa di Federici
una pasta squisita
con qualsiasi condimento,
una pasta di qualità
veramente superiore
che tiene stupendamente
la cottura.
Insomma, pasta Federici
già nuda e cruda
mette appetito.



INTHA Unas

Melodia / segue

consorte di Viola Valentino è il caso più emblematico di « rinascita » in salsa rosa. La sua storia sembra la trama di una canzone di Iglesias. Il « bello » dei Pooh, nei primi anni Settanta, cade vittima di un quarto d'ora di sindrome da super-idolo: liquida il complessino adorato dalle fans, abbandona la moglie ex fotomodella (sposata appena un anno prima) e si innamora perdutamente di Patty Pravo. La maliarda segue esattamente il messaggio della sua canzone di successo (« oggi qui, domani là, chissà dove andrò... ») e dopo due anni di grande amore mette alla porta il bel Riccardo. Per tre anni non lavora più. Così, di colpo. Con la coda tra le gambe, Riccardo « cuor di maglione » (ha la mania dei pulloverini) ribussa alla porta della moglie abbandonata: « Lei mi ha sempre capito con un gesto. La sua intelligenza, la sua personalità mi sono indispensabili ». E aggiunge: « Dopo la riconciliazione del '75 il nostro rapporto è diventato maturo; i momenti difficili appartengono al passato ».

E' vero. Di botto Fogli è di nuovo sui picchi della Hit Parade con un brano che già dal titolo è tutto un programma: *Malinconia*. Da allora affida la sua strategia di carriera a un binomio sicuro: melodia e immagine. L'ex amante di Patty Pravo, sbirciando sullo specchietto retrovisore la silhouette di Iglesias, diventa attentissimo alle questioni di toeletta. Recentemente ha rinfrescato la sua pettinatura (più luminosa e curata), si mantiene in forma facendo regolarmente la sauna, indossa con la stessa disinvoltura lo smoking e i jeans. Risultato: primo posto a Sanremo, copertine su tutti i rotocalchi, assedio di ragazzine sotto la sua abitazione (« Ho dovuto staccare i fili del citofono... »).

Ma la febbre rosa ha colpito e travolto anche l'ex fotomodella abbandonata da Fogli. Con il nome d'arte di Viola Valentino s'improvvisa cantante sexy: « Comprami! », così s'inizia l'eccitante ritornello. Oggi anche lei ha fiutato da che parte tira il vento. Il suo ultimo successo s'intitola *Romantici*. E recita così: « Ma noi che amiamo da sempre la stessa persona e stiamo in silenzio per non disturbare... maledizione è vero noi siamo romantici, siamo romantici romantici... ».

ROBERTO D'AGOSTINO

RadiocorriereTV 121

PANNA GIGLIO



Dolce Come Latte.



B. COHEN & SONS

DISCHI

ROCK POP

JAZZ FOLK

RUBRICA



Tony Fruscella
Debut
IRD-Spotlite SPJ 126

Una scelta di rare incisioni di Tony Fruscella, eccellente trombettista di scuola Gillespie, morto per infarto nel 1969 quando aveva poco più di quarant'anni e sembrava destinato a grandi cose dopo aver suonato con Lester Young, Gerry Mulligan e Stan Getz. Per i collezionisti sono di particolare interesse i brani riportati nella prima facciata: si tratta infatti delle uniche registrazioni alle quali abbia preso parte il sax contralto Chick Maures, altro musicista scomparso prematuramente. Il jazz di Fruscella e Maures risulta oggi di sorprendente attualità.

S. G. BIAMONTE



Lou Reed
The Blue Mask
RCA PL 14221

Svoltato l'angolo dei quaranta, il chiacchierato «fiore del male» del rock è diventato un saggio amministratore del proprio successo. S'è sposato, ha ripudiato le compagnie scandalose e fra le dieci canzoni di questo nuovo gustoso album ci ha tenuto a includerne una intitolata *Average Guy*, tipo normale. Il gruppo che l'accompagna, formato da Robert Quine, Fernando Saunders e Doane Perry, non è eccelso ma efficiente.

La grinta di Lou è intatta e le sue invenzioni, nelle quali traspare spesso una pungente ironia, colgono puntualmente il segno.

S. G. B.



Bali
Albatros VPA 8484

La musica di Bali, una delle isole dell'arcipelago della Sonda, è strettamente collegata con la religione. Bali è l'unica zona dell'Indonesia dove non sia arrivato l'islamismo. La religione professata dagli abitanti è un misto di induismo con elementi buddisti, animisti e rituali della tradizione del culto degli antenati. La musica balinese, come è possibile ascoltare da questo documento musicale curato da Tullia Magrini, è prevalentemente suonata dal «gamelan», una formazione orchestrale composta essenzialmente da idiofoni. Nell'album sono registrate alcune forme teatrali come il «wayang kulit», il teatro delle ombre balinese.

MARIO COLANGELI



Luca Mattioli
Open eyes, openskies
F1 team LP 3339

È tempo di America nel mondo della musica leggera italiana. Da qualche anno i nostri musicisti vanno in pellegrinaggio oltre oceano per incidere un LP o per contattare musicisti made in USA o per sentire infine che aria tira in quella parte del mondo e quindi ritornare a casa con qualche idea in più. Oltre i big anche alcuni giovani sono stati contagiati da questa moda. Uno di questi è Luca Mattioli che ha inciso questo suo primo 33 giri in California con un gruppo di musicisti americani. Il disco si ascolta volentieri e i brani risentono delle tipiche sonorità californiane molto soffici e delicate.

M. C.

CON JANNACCI SOTTO LA TENDA



La tournée di Enzo Jannacci, il medico-cantautore nato a Milano nel 1935, iniziata i primi di aprile, si concluderà alla fine del mese con due concerti a Milano.

Il cantante milanese gira l'Italia con una tenda viaggiante. È quasi un teatro mobile che ogni mattina viene montato in una città per poi scomparire durante la notte e riapparire, già montato, in un'altra località il giorno successivo.

La tenda può ospitare più di cinquemila persone, numero che neppure i maggiori teatri sono in grado di raggiungere.

M. C.

IL CONTRABBASSO DI DEL FRA A PARIGI



Da più d'un anno Riccardo Del Fra, contrabbassista romano, classe 1956, s'è stabilito a Parigi dove s'è fatto un nome suonando e incidendo con jazzisti di grido come Chet Baker, Al Levitt, Michel Petrucciani (con lui nella foto), James Moody, Sonny Stitt e altri. Del Fra ha ora fondato il quartetto

Tenth Gate con il pianista Dennis Luxion, il batterista-percussionista Clarence Becton (entrambi americani) e il sassofonista belga Steve Houben.

S. G. B.



ORIGINI/ST

lo sporco corporeo
è il piú ostinato

BIOL **FORTE**
elimina in profondità
l'unto e il grasso
del sudore.



BIOL è lo specialista dello sporco piú ostinato.

MISTER

FANTASY

di CARLO MASSARINI

L'ULTIMA SPIAGGIA: UN RAP-MUSICAL

Le vacanze sono il grande sogno proibito. Ognuno ha le sue preferenze e, in materia, per me nulla batte l'idea dell'isola tropicale, bananotte al miele e torta di cocco a mezzogiorno in spiaggia comprese, grazie. Per tutti quelli che sognano e nel frattempo stanno a casa con affezioni bronchiali, appunto, l'ultima spiaggia rimane Kid Creole. Un'agenzia di viaggi?, direte voi. Quasi. Perché il suo ultimo album è il più esilarante, affascinante e fantastico viaggio musicale degli anni '80.

Kid Creole è nato 31 anni fa nell'isola di Haiti, vive a New York e sembra che viaggi con un passaporto intestato a certo August Darnell (così anche il signor Andy Hernandez, suo amico, che si fa chiamare Coati Mundi). Insieme, con l'aggiunta di Stony Browder jr., erano il nucleo creativo della Dr. Buzzard's Original Savannah Band, che negli anni '70 produsse tre album-colonna-sonora per i loro film immaginari. Equivocati come un gruppo «disco», la Savannah Band attraversò tempi duri, fino a sciogliersi in via non definitiva 3 anni fa: nella mente dei tre il sogno era grandioso, e il risveglio molto meno entusiasmante. Il sogno era di ricreare l'atmosfera swingante delle grandi produzioni teatrali-musicali degli anni '40: molto glamour, grandi orchestrazioni e coreografie, trame da film d'epoca (Darnell e Browder confessano di aver visto Casablanca almeno 120 volte «Così tante volte da convincerci che ne eravamo parte anche noi»). Dopo il «congelamento» del suo primo gruppo, Darnell decise di perseguire comunque il suo ideale. Incontrò Michael Zilkha, coproprietario di una piccola e avventurosa etichetta indipendente

newyorchese, la ZE, che non solo appoggiò il progetto Kid Creole, ma gli offrì anche il ruolo di produttore «interno» per tutta una serie di dischi di avant-dance, da James White alla Don Armando Second Avenue Rhumba band.

Ora Kid Creole & the Coconuts sono una troupe di quasi venti persone, che include, appunto, le tre «Noci di cocco» ai cori, e musicisti con la varietà etnica e culturale che caratterizza New York stessa, dai bianchi ai neri, agli spagnoli, ai mulatti. E *Fresh fruit in tropical places* è proprio un diario di viaggio attraverso i ritmi e gli stili di queste diverse culture: Kid Creole non solo vuol combinare il rap stile-Bronx con l'aggressività del punk inglese, ma ci getta dentro tutti i poliritmi che si possono incontrare a sud di New Orleans, dal reggae alla samba, dal calypso alla bossa nova, dallo ska alla salsa; senza però dimenticare Broadway.

Il tema dell'album è un viaggio di fantasia in terre tropicali immaginarie (dove scoppiano guerre civili fra neri e latini sul controllo della stazione radio locale, e dove bellezze indigene si innamorano di maestri di sci), alla ricerca dell'amore perduto, rappresentato dall'elusiva Mimi. Ma non c'è nulla di trasognante nei testi di Kid Creole: uno degli autori più sottili e ironici di tutto il panorama della musica nera, Darnell sforna — nei suoi raps e nei giochi di dialogo con gli altri del gruppo — tutta la saggezza-da-strada della vita urbana newyorchese. Questo album (insieme al precedente *Off the coast of me*) è l'unica cosa che ha girato ininterrottamente sul mio piatto per tutto l'inverno e quest'inizio di primavera. Non consigliarvelo è come privarvi di un'ultima spiaggia.



Quest'uomo sa dove portare in vacanza le sue «noci di cocco»?

NOTIZIE

★★★ Divorzio per la coppia storica della nostra canzone: Mogol - Battisti (nella foto). Il primo ha fondato una casa discografica e continua con successo il lavoro di paroliere (suoi sono i testi dell'ultimo lavoro di Riccardo Cocciante). Il Lucio nazionale, dopo circa due anni di riposo, è tornato a lavorare a pieno regime. Ha prodotto di nuovo album di Adriano Pappalardo, artista che da sempre sfiora il successo senza mai raggiungerlo con continuità, mentre ha terminato di incidere le basi del suo prossimo album. In questo disco previsto per la fine di giugno, Battisti si cimenterà anche come paroliere.



★★★ Ancora su David Bowie. Il musicista inglese è oggetto in questo periodo di molte attenzioni da parte della stampa, e non soltanto di quella strettamente musicale. David ha appena terminato di girare *The Hunger* in compagnia di Catherine Deneuve. Il film è un tipico thrilling, e Bowie sta usando tutta la sua popolarità per ottenere un buon risultato ai botteghini. Finora infatti l'artista, in campo cinematografico, non ha fatto che collezionare insuccessi.

★★★ Sua Maestà, Francesco De Gregori, tornerà a esibirsi dal vivo in occasione del lancio del suo nuovo LP, la cui uscita è prevista per la fine di giugno.

★★★ Il clan Battiato continua trionfalmente la sua marcia. È prevista l'uscita in lingua tedesca de *La voce del padrone*. In Germania considerano Battiato come un raro esempio di musica realmente europea. Inoltre il suo partner, il violinista Giusto Pio, tenta la strada del solista con un album dal titolo in perfetto stile scuola Battiato: *Legione Straniera*.

★★★ Grande successo di pubblico per la nuova tournée italiana di Edoardo Bennato, nella quale l'artista ripropone gran parte del suo glorioso repertorio.

Maya: la margarina dal puro mais.

Maya, per mangiare e vivere meglio.



Ottenuta dalla lavorazione
del solo olio di mais.

ottenuta dalla lavorazione
di solo olio di semi di mais

Un film spagnolo

Cinque allegri bambini difendono la loro scuola

CINEMA

Ecologisti in erba all'assalto



Il complesso dei Parchis (Tino, Yolanda, Gemma, David e Francesco) protagonista di La spensierata guerra dei bambini. Accanto: una scena del film

« Se tutti i bambini del mondo si dessero la mano... », dice una vecchia canzone di Sergio Endrigo, il mondo forse sarebbe migliore. Ma non sempre accade nella realtà, anzi molto spesso i grandi riescono a trasferire sui bambini i loro problemi, i loro contrasti, le loro frustrazioni. Il risultato? Un mondo sempre meno vivibile, un ambiente pieno di tensioni e individui con i nervi a fior di pelle.

Ma talvolta il sogno della canzone di Endrigo riesce a trasformarsi in realtà, per esempio nel film *La spensierata guerra dei bambini*, uscito in questi giorni in Italia, dopo settimane di clamoroso successo in Spagna e altri Paesi latino-americani. Protagonisti della storia, che gronda freschezza e vi-

vacità da ogni scena, sono cinque ragazzini e un cane, ben decisi a difendere il loro vecchio professore e la scuola che l'avidità di un palazzinaro senza molti scrupoli vuol radere al suolo, per innalzare un edificio di tanti piani, tanti appartamenti e, di conseguenza, preziosa fonte di ricchi redditi.

E' una storia che nella realtà si ripete spesso, seppure non nelle dimensioni un po' esasperate narrate nel film di Javier Aguirre, e che in ogni caso offre uno « spaccato », ironico e realistico a un tempo, delle grandi metropoli, dove gli spazi a disposizione dell'infanzia vanno sempre più riducendosi. I cinque protagonisti formano un vero e proprio « comando » per impedire sia il licenziamento del loro pro-

fessore sia la distruzione della vecchia scuola: è inutile dire che la disfatta degli adulti sarà totale e che giungerà dopo una serie di trovate pirotecniche che imprimono al film un ritmo di spensierata allegria unite ad un pizzico di impegno civile, che non guasta.

Protagonista della divertente vicenda è il gruppo dei Parchis, cinque ragazzi di Barcellona, di età compresa tra i nove e i tredici anni, che costituiscono un complesso musicale popolarissimo nei Paesi di lingua spagnola. I cinque ragazzi rappresentano la nuova Spagna musicale: le numerose tournées, gli otto longplaying, le molte esibizioni televisive hanno assicurato al gruppo una valanga di premi e una vendita di milioni di dischi. Vale a dire, cantando come Iglesias.

Il film (« Under 13 » come è stato definito in Spagna, dove ormai si respira solo calcio in vista del Mondiale) non è stato inferiore: ha realizzato incassi dell'ordine di miliardi. Ma più che per gli incassi, è per il tema che il film suscita curiosità, interesse e attenzione e potrà piacere a grandi e piccoli di casa nostra, dove il problema delle scuole, della mancanza di verde, degli spazi per l'infanzia è avvertito, soprattutto, nelle grandi città.

C. S.

Cinque anni di lavoro per un film attesissimo

L'incompiuto debutto di Wim Wenders negli USA è un omaggio al genere «nero» in voga negli anni '40. Un thriller sempre in bilico fra la realtà e la finzione

CINEMA

Tutte le traversie di Hammett

di LUCIANA CAPRETTI

New York, aprile

S. Francisco, 1928. Un molo deserto avvolto dalla nebbia. Una cappottabile nera si ferma e ne escono un detective privato (Peter Boyle) e la sua partner Sue Alabam (Marilyn Henner). Un ricattatore da quattro soldi chiamato Pen-Pal Morrison (Michael Neil) gli va incontro. Poche parole, una sparatoria. Questa avrebbe dovuto essere la scena iniziale di *Hammett*, un film diretto dal giovane regista tedesco Wim Wenders e prodotto dagli studi Zoetrope, ma questa casa produttrice è riuscita a mettere in circolazione solo la riedizione di un vecchio classico, *Napoléon* di Abel Gance, ed il chiacchieratissimo *One from the heart* di Coppola.

Hammett era, insieme a *Photoplay* e *The escape artist* un film da completare entro il 1980, ma improvvisamente, dopo otto settimane di lavorazione, ad una decina di giorni dalla fine delle riprese, è stato interrotto. A distanza di due anni, l'incompiuto debutto americano di Wenders, parte sugli scaffali e parte negli abissi del sistema video-computerizzato degli studi Zoetrope, aspetta ancora che lo si completi. Scritto e riscritto da quattro diversi sceneggiatori tra cui lo stesso Coppola, nell'arco di cinque anni, nella sua versione definitiva *Hammett* avrebbe dovuto essere un omaggio al film noir, un genere in voga negli anni '40-'50 in America, che dipingeva la corru-





Dashiell Hammett e altri giocatori al tavolo della roulette in una scena del film che sarà presentato in luglio a Cattolica al Festival del Giallo. A sinistra, i due protagonisti, Frederick Forrest e Marilyn Heimer. Sotto: Francis Coppola

Non si gira a quattro mani

Perché la lavorazione di *Hammett* è stata interrotta? La risposta forse è nelle parole di uno dei produttori, Don Guest: « In un certo senso ciò che è successo ha messo in evidenza la differenza fra registi europei ed americani. Gli europei come Wim sono più interessati alla natura umana, ai personaggi e alle loro relazioni interpersonali, piuttosto che all'intreccio. Il tentativo di Francis (Coppola) di riscrivere la sceneggiatura mentre Wim stava girando era diretto proprio



allo scopo di introdurre più azione, più conflittualità, più trama. Quando ci si è avvicinati alla fine sono divenuti più chiari i diversi punti di vista. Francis ha scritto un finale che era orrendo, Wim uno carino ed il finale

della sceneggiatura non era poi tanto migliore e così si sono arenati. Wim sinceramente ha provato a concretizzare quello che Francis gli aveva richiesto, ma hanno due visioni troppo diverse. In realtà un artista non dovrebbe mai tentare di supervisionare l'operato dell'altro ». Alla stessa conclusione è arrivato anche il protagonista del film, Fred Forrest: « Una volta affidato il film ad un altro, Francis lo avrebbe dovuto lasciar lavorare in pace ». Sono stati quindi solo dei problemi di disaccordo fra produttore e regista? Wenders non rilascia dichiarazioni in merito e Coppola neppure, ma gli Zoetrope Studios hanno comunque annunciato che il film sarà terminato. Da Wenders? Quando? Vedremo.

Hammett / segue

zione e la violenza delle grandi città con uno stile particolare fatto di chiaroscuri e toni cupi, completamente diverso da tutta la cinematografia del tempo.

Molti studiosi affermano che l'origine del « genere » sia da attribuire a *The Maltese Falcon* di John Huston del 1941, tratto dall'omonimo romanzo di Dashiell Hammett. Ecco quindi in che cosa doveva consistere l'omaggio: il film *Hammett* è un thriller basato proprio sul complesso intreccio delle realtà della vita di Hammett con la finzione del suo giallo *The Maltese Falcon*. La storia vera mostra lo scrittore dopo la separazione dalla moglie, ai primi tentativi come autore di romanzi thrilling. Quella inventata comincia invece con l'incontro tra Hammett (interpretato da Frederick Forrest) ed un suo vecchio socio, Jimmy Ryan (Peter Boyle), dei tempi in cui Hammett faceva ancora l'investigatore. Questi si è riconosciuto nei romanzi dello scrittore e la cosa non lo lusinga affatto, ma non è questo il motivo principale della sua visita: chiede ed impone infatti ad Hammett di aiutarlo a trovare una ragazza cinese scomparsa: Crystal Ling (Lydia Lei).

Da quel momento, suo malgrado, Hammett diventa un personaggio-chiave: inseguito da un « punk » cui spara tra la folla che festeggia il capodanno cinese, minacciato da due poliziotti affinché dimentichi tutta la faccenda, derubato del romanzo al quale stava lavorando lo scrittore finisce nelle mani di un potente boss cinese, Fong Wei Tan, capo di una vera e propria tratta di schiave dalla Cina. Dopo altre sparatorie, fughe, colpi di scena, la verità alla fine trionfa ed Hammett torna alla sua macchina da scrivere. Ma mentre ricomincia a lavorare appaiono sullo schermo, confusi in una fitta nebbia, i personaggi che Hammett ha in mente: il suo amico, la ragazza cinese, i due poliziotti... I protagonisti del suo nuovo romanzo *Il falcone maltese*.

LUCIANA CAPRETTI

Foto CHILDERS / G. NERI

146 RadiocorriereTV

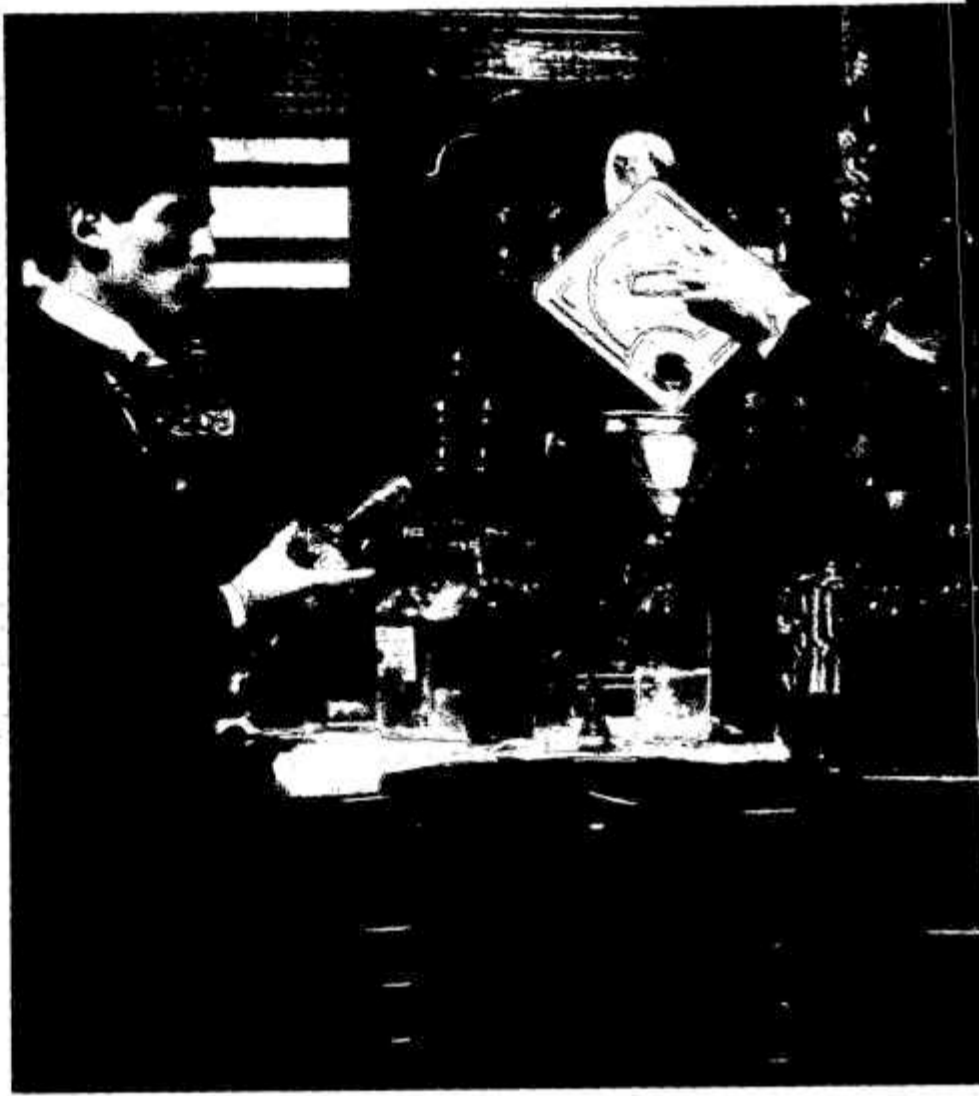



Una Berlino clandestina all'epoca del proibizionismo. In basso: un'altra scena con Frederic Forrest. Sotto: Wim Wenders



Wim Wenders, astro del cinema europeo

Wim Wenders è approdato al cinema per caso. Dopo aver studiato medicina, filosofia e pittura, ha scoperto il suo amore per la regia cinematografica ed ha cominciato così a frequentare la scuola filmica di Monaco lavorando contemporaneamente come critico. Oggi è uno dei più promettenti registi del nuovo cinema tedesco. Più di tutti gli altri esponenti di questo gruppo — che annovera i nomi di Fassbinder, Herzog, Straub e Schlöndorff — Wenders è stato influenzato dal cinema americano. « Sono nato a Düsseldorf nel '45 », ha dichiarato, « due mesi dopo la fine della guerra e tutto ciò che era relativo alla cultura tedesca era circondato di sospetto, così ho visto cinquanta film di Ford e Hawks prima di vedere un solo film europeo ». Questa for-



te influenza si è manifestata appieno ne *L'amico americano* del 1977 e doveva avere il suo acme proprio in *Hammett*. Ma avendo dovuto interrompere la lavorazione del film, Wenders è tornato in Europa dove di lì a poco ha realizzato, in collaborazione con l'amico e maestro Nicholas Ray, un film macabro, ma certamente molto realistico: *Lighting over water*.

E' il tragico racconto giorno per giorno, momento per momento, degli ultimi mesi di vita proprii di Nicholas Ray, scomparso per un cancro l'anno scorso a New York.



BIXFPI

LA STAGIONE DEI PISELLI FRESCHI NON FINISCE MAI.



**Piselli Findus.
Dolci, teneri, freschi piselli.**



**Vi chiederete:
cosa bere a tavola
per mantenersi in linea?**



**Birra...
sai cosa bevi!**

Vi rispondo: la birra.

A tavola la birra è l'ideale. Perché è sana, naturale, aiuta la digestione e serve soprattutto a mantenersi perfettamente in linea. E ve lo dimostro subito.

Quel che fa ingrassare, lo sapete, è l'eccesso di calorie, che derivano soprattutto da zuccheri, grassi e dall'alcol. Ora, la birra ha poco alcol (circa 5 gradi), pochissimi zuccheri (2,7 grammi su 100), ovviamente niente grassi. Risultato: un apporto calorico minimo.

E poi dicono che la birra gonfia: niente di più falso. Al contrario contribuisce a mantenere l'equilibrio idrico-salino aiutando la diuresi; non affatica il fegato, grazie al suo basso tenore di alcol etilico; stimola le secrezioni salivari e gastriche, svolgendo così una funzione eupeptica, cioè digestiva; infine ha un buon apporto vitaminico.

Come vedete sono bene informato, e posso dirvelo in piena fiducia: a tavola bevete birra e manterrete la linea.

Meditate gente, meditate!

ONDA VERDE

di PASQUALE BALSAMO

Ore 10: lezione di geografia

Due lettere, stavolta: una di un maestro elementare, Eligio Saccenti, che ci scrive da un paesino indecifrabile della provincia di Campobasso; l'altra è di un pensionato, il settantaquattrenne Antonio Bisaccia di Messina. Ambedue « non » sono automobilisti. Eligio dice di poter viaggiare solo raramente e, se lo fa, va in corriera o in treno. Antonio rimpiange i tempi in cui guidava la sua Topolino in lungo e in largo per la Sicilia e persino al di là dello Stretto. *Onda verde* rappresenta per loro una piccola finestra sul mondo.

« Ogni mattina alle 10 meno due minuti », scrive il maestro, « accendo la mia radiolina che dispongo ben orientata sulla cattedra. E, nel più assoluto silenzio della scolaresca (13 bambini e 4 bambine di terza elementare), ascoltiamo le voci che dalla remota Roma ci parlano dell'autostrada A-14 o della statale SS-1, della nebbia fra Roncobilaccio e Sasso Marconi, e di tante altre località che io segno accuratamente sulla lavagna. Poi dispiego una bella carta topografica e tutti insieme ci mettiamo alla ricerca dei paesi e delle strade che sono stati appena nominati. Quasi tutte le mattine alle 10 è così che tengo la mia lezione di geografia; una lezione dal vivo con strade e paesi che vivono nell'immaginazione dei ragazzi perché io, quando posso, aggiungo qualche notizia in più sul paese, sul fiume o sulla cittadina che sono stati nominati. Grazie a *Onda verde* noi che siamo rintanati quassù fra la neve possiamo farci tanti viaggi con la fantasia che, forse, veramente non potremo mai fare ».

Non meno patetica è la lettera del pensionato messinese. « Mi sembra di stare ancora in giro per la mia isola dalla mattina presto alla



sera tardi. Sono ridotto quasi sempre a letto o in poltrona e, non ci crederete, ma il poter continuare a viaggiare attraverso i notiziari di *Onda verde* è una gran bella consolazione ». Anche Antonio Bisaccia, 74 anni, di Messina, dice di avere a portata di mano un bell'atlante regalatogli dalla nipote che è insegnante di liceo, e da poco può disporre pure di una grossa mappa topografica, che ha fatto attaccare alla parete. « Con le bandierine rosse e verdi passo il tempo a seguire la chiusura e la riapertura delle strade, e i bisnipotini mi tengono compagnia più volentieri perché si danno un gran daffare a mettere, togliere, spostare le spille con i cartoncini colorati ». E, infine, una confessione piuttosto malignetta: « In assenza dei miei, a volte mi attacco al telefono e chiamo 06/4212 per chiedere maggiori informazioni su un certo impiccio segnalato dalla radio. Giorni fa quelli dell'ACI l'ho presi in castagna: gli addetti al telefono non sapevano quello che avevano detto gli addetti alla radio. Ho fatto una scenataccia e mi sono divertito tanto! Mio figlio e mia nuora si divertiranno sicuramente di meno quando riceveranno la bolletta della Sip ».

Ogni commento guasterebbe. Posso solo ammettere che non avrei mai immaginato che, intorno ai notiziari di *Onda verde*, potessero sbocciare episodi talmente umani da far dimenticare le brutture del traffico.

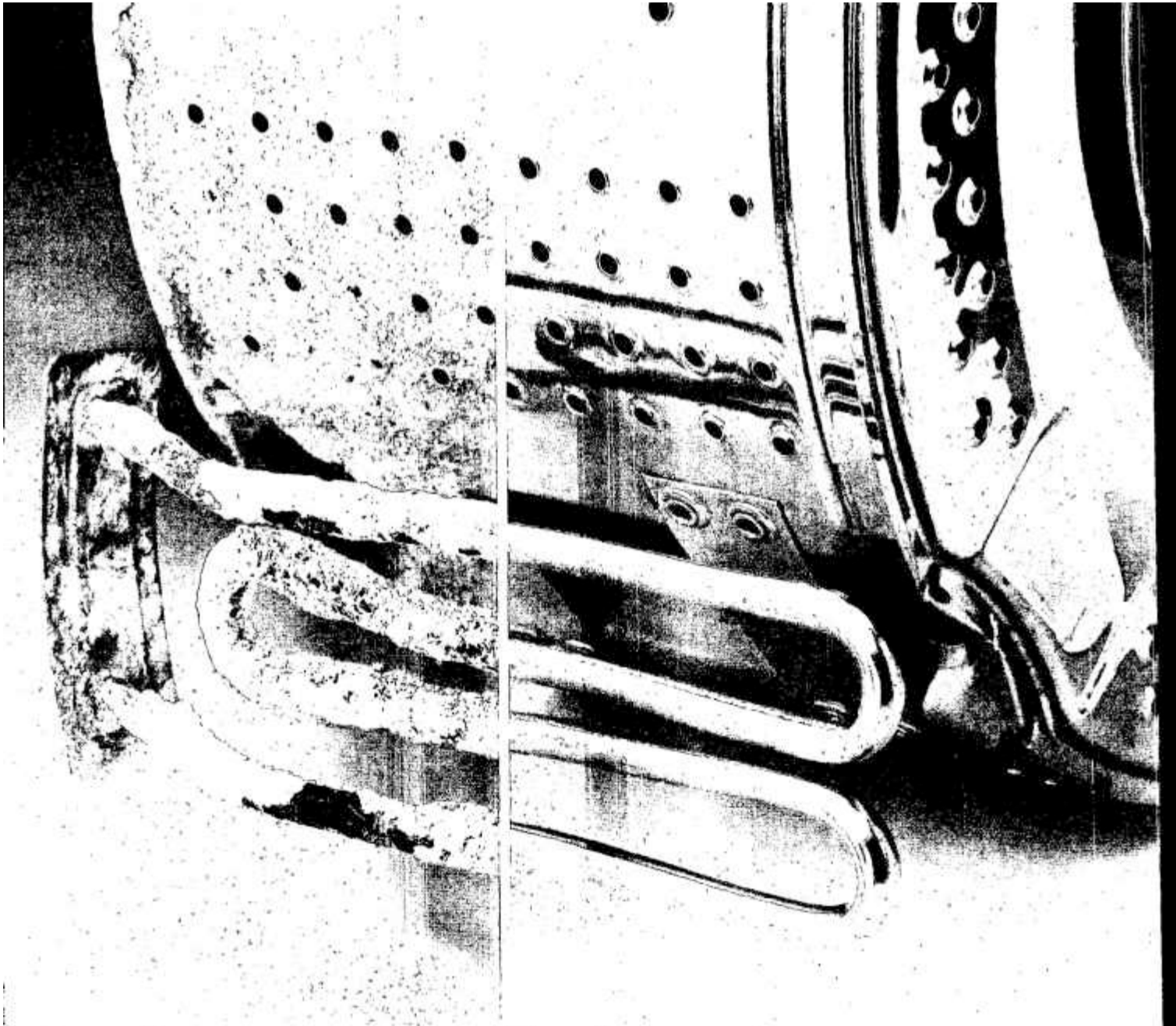

**Il calcare
è sempre
in agguato!**

Ad ogni bucato.

**La lavatrice
va protetta
con Calfort.**

Ad ogni bucato entrano in lavatrice circa 100 litri d'acqua. Poi l'acqua se ne va, il calcare invece resta... danneggiando lavatrice e biancheria. La difesa è CALFORT. Una dose di Calfort ad ogni bucato decalcifica l'acqua: così la lavatrice rimane perfetta e il bucato viene più candido e morbido.

**Calfort
l'anticalcare**
AD OGNI BUCATO



BENCKISER
impegno di qualità

Si disputa un supertorneo

**DIRETTA
SPORT**

di GILBERTO EVANGELISTI

Il nobile canestro

Questa settimana la televisione dedica molta attenzione al campionato di pallacanestro che è entrato nella fase calda dei play-off. Come dire, ha scremato il meglio dei due gruppi di A1 e A2 e diventa a questo punto una sorta di supertorneo. La formula, presa di peso dal basket statunitense a livello professionisti (dove però si gioca al meglio di cinque incontri e non di tre), ha avuto molto successo anche in Italia, tanto che ha trovato subito imitatori in altri sport. Il nostro campionato è di ottimo livello, come conferma il buon comportamento delle squadre nei tornei europei, ed ogni anno conquista nuovi sostenitori nei palazzetti dello sport dove si giocano le partite e negli indici della « audience » radiofonica e televisiva.

Cosa c'è dietro questo successo? Il giocatore di basket è un giocatore di cultura medio-superiore, nel 70 per cento dei casi studente universitario. Si allena mediamente venticinque ore la settimana, mattina e pomeriggio, e ha praticamente un solo giorno libero purché la sua squadra non sia impegnata nelle coppe. Viene considerato un dilettante anche se ha un rimborso-spese che per i giocatori di interesse olimpico è mediamente di 20 milioni (ma con punte che raddoppiano questa cifra); mentre un discorso del tutto diverso si deve fare per gli stranieri, i cui compensi vanno da un miriame di trentamila ad un massimo di centocinquantomila dollari per stagione.

Buona parte di questi introiti viene dalle sponsorizzazioni che coprono quasi per intero, con un paio di eccezioni, l'area dei campionati maggiori. Per alcune società molto importanti è anche la voce « abbonati ». Particolari agevolazioni vengono riservate ai più giovani, che possono in taluni casi seguire le partite casalinghe di un'intera stagione acquistando un abbonamento per appena quindicimila lire: una cifra che corrisponde al prezzo di un ridotto in tribuna numerata per una partita di calcio.

RadiocorriereTV 153

SCEGLI SIGMA, QUALITÀ SCELTA.

QUALITÀ SCELTA,
IN OLTRE 200 PRODOTTI A MARCA SIGMA.
QUALITÀ SCELTA, NEL SERVIZIO SU MISURA
CON PRODOTTI FRESCHISSIMI E GENUINI.
CONVENIENZA SEMPRE. E ANCOR PIÙ RISPARMIO
NELLE BUONE PROPOSTE.



SIGMA 20

VENT'ANNI AL SERVIZIO DEL CONSUMATORE

Björn Borg *segue*



lui, per sei anni è stata la compagna inseparabile del campione, l'ha seguito dovunque e, soprattutto, ha capito tutto del suo carattere. Adesso Mariana è uscita dalla vita di Björn.

La bionda Mariana è in Svizzera, in una « clinica della salute », convalescente dopo due serie operazioni ai reni. Problemi fisici, aggravati dagli stress psicologici, dai sacrifici, dalle imposizioni di lunghi silenzi, cui la donna di Borg ha dovuto sottostare tra il 1976 e il 1980. Quel periodo è stato per lo svedese dagli occhi di ghiaccio il quinquennio d'oro, a cui la moglie ha contribuito non poco, risolvendo molti problemi del marito, che vinceva sempre e accumulava un'enorme fortuna.

« Björn e Mariana », racconta Cino Marchese, manager e amico del grande tennista, « furono miei ospiti, a Roma, nel settembre di due anni fa. Arrivarono con due aerei diversi, Mariana mi pregò di non parlare a Björn della sconfitta che aveva subito, pochi giorni prima, nella finale dei campionati americani, a New York, ad opera di McEnroe. Era stata una partita accesiissima e piena di asprezze. La sconfitta aveva molto amareggiato Borg, anche perché, ancora una volta, gli aveva precluso la possibilità di conquistare l'ambitissimo "Grande Slam": la vittoria, cioè, nella stessa stagione, dei campionati



di Francia, d'Inghilterra, degli Stati Uniti e d'Australia. Mariana voleva che nessuno ricordasse al marito quella pagina poco felice ».

Il magnifico equilibrio che si era stabilito tra i due ora s'è rotto, anche in conseguenza della crisi sportiva del 1981, caratterizzata dalle brucianti sconfitte con McEnroe a Wimbledon e a Flushing Meadows. Ma già prima una profonda nausea dell'ambiente aveva pervaso il fino ad allora monarca assoluto del tennis mondiale.

« Dopo un set non mi va più di

giocare »: così Borg aveva detto a Cino Marchese, durante il torneo di Milano, nella primavera del 1981. Sveglia alle 9, incontro con gli sponsors alle 10, allenamento alle 11, conferenza-stampa alle 12, partita alle 14. Nell'ottobre scorso, dopo essere stato eliminato al secondo turno del torneo di Tokio, il campione ha detto basta, rifiutando di continuare a impostare la sua giornata secondo questi ritmi ossessivamente uguali per 300 giorni all'anno. La crisi di rigetto è sfociata in una grande voglia di parte-

Björn Borg e Mariana Simionescu: entrambi ventiseicenni, sono sposati dal 1976. In basso, lo svedese in compagnia del suo eterno rivale, l'americano John McEnroe, futuro avversario anche in Davis

Il Gotha del tennis miliardario

E' il primo dei tre importanti appuntamenti europei della stagione — Roma e Parigi sono i prossimi — sulla terra battuta. Torneo valido per il circuito Volvo Grand Prix, ha un montepremi di 300 mila dollari, un po' meno di 400 milioni di lire. E' iniziato lunedì 5 aprile sui campi rossi del Country Club e termina domenica 11 con le finali del singolo e del doppio. Questi gli appuntamenti televisivi: sabato 10 sulla Rete 1, all'interno di *Sabato Sport*, dalle ore 14,30 alle 15,50 e domenica 11 sulla Rete 3 dalle 16,30 alle 17,30. L'edizione di quest'anno vede tra gli iscritti i nomi di quasi tutti i migliori tennisti del momento: Lendl, Clerc, Vilas, McNamara, Noah, Pecci, Smid, Mottram, Gildemeister, Higuera e l'asso pigliatutto, Björn Borg, assente dagli Internazionali di Montecarlo dal '74, anno in cui, naturalmente, vinse.

Tra gli italiani il solito Adriano Panatta (lo scorso anno semifinista) con il fratello Claudio e Gianni Occeppo. Assenti sono invece gli americani: Connors (dopo sedici tornei è in testa alla classifica dei Grand Prix), McEnroe e Gerulaitis. Spettacolo assicurato ma non economico: mezzo milione l'abbonamento in tribuna.

cipare alla vita, di godere di tutti i piaceri, come un qualunque giovane uomo di 26 anni: e questo è stato un altro motivo della crisi dei rapporti con la moglie. Dopo un inverno senza racchetta Björn Borg ha ripreso gli allenamenti, prima giocando a hockey su ghiaccio nell'isola che possiede in Svezia e poi riprendendo confidenza con il tennis a Montecarlo, sua seconda patria (anche se solo per motivi fiscali).

Ce la farà a tornare il numero uno? Riuscirà a essere protagonista di imprese simili a quelle che, negli

RadiocontinuaTV 157

Intima Lines

intima Lines

nuovo modello mini

Mutandina Igienica
MODELLO MINI

Elegantemente sicura e giovane.

3 grandi pregi

1 L'elastico.

Il nuovo modello mini a vita bassa è moderno ed elegante. L'elastico in vita è morbido ma molto resistente.

2 Il tessuto.

È speciale:
- traforato, è fresco,
- permette la traspirazione,
- elastico, si adatta al corpo,
- ricamato a fiori,
- è moderno e femminile.

3 La plastica.

È morbida.
Rivestita di soffice velo di nylon, evita imbarazzanti incidenti, qualunque sia l'assorbente usato e resta morbida anche dopo molti lavaggi.

E da oggi scegli la tua elegante sicurezza nei 2 modelli: CLASSICO o MINI



abbigliamento d'amore **WAMPUM**



MAGLIETTE-CAMICIE-JEANS-PANTAWAMPUM
GIUBBINI-PIUMINI-BORSE-LOVE WEAR

Björn Borg / segue

anni passati, hanno prima sorpreso, poi esaltato le platee di tutto il mondo? I dubbi e gli interrogativi sull'efficienza del grande svedese sono molti. Spiega Jimmy Connors, con cui Borg si sta allenando: « Io, quando smetto una settimana, faccio fatica a rientrare in forma. Dopo cinque mesi sarà tremendamente difficile riprendere a giocare ».

Nonostante le numerose e giustificate perplessità che circondano il suo rientro, Borg conferma la volontà di tornare al vertice del grande tennis, pur non nascondendosi i rischi cui va incontro. Gli avversari più agguerriti non gli permetteranno il minimo rilassamento, e Borg ne è consapevole: « Non dovrò guardarmi solo da McEnroe, ma anche dal cecoslovacco Ivan Lendl ».

A proposito dell'americano e delle sue clamorose proteste lo svedese sostiene che « John è molto nervoso, sente troppo l'impegno e spesso e volentieri non reagisce da sportivo. Ha però dei lati molto buoni ».

In realtà è chiaro che l'« Orso » non gradisce affatto le intemperanze verbali e i gestacci di McEnroe e, non a caso, evita di frequentarlo fuori del campo di gioco. E' invece molto amico di un altro giocatore, Vitas Gerulaitis, noto per le sue scappatelle mondane. « Recentemente », ride Borg, « anch'io, forse, ho fatto il Gerulaitis ».

Un grosso stimolo a tornare grande sarà per Borg la clamorosa rottura con i dirigenti del tennis, che gli hanno imposto di giocare i turni eliminatori dei tornei del circuito del Grand Prix, le cosiddette qualificazioni. Motivo ufficiale del contrasto è stato il rifiuto dello svedese di giocare 10 tornei con un montepremi di 200 mila dollari.

Borg inizia dunque questa cruciale stagione con una forte dose di rabbia e di determinazione. Il suo orgoglio lo spinge a lottare per aggiungere al suo grandioso carnet di trionfi un altro eccezionale record: vincere i più ricchi e prestigiosi tornei del mondo, dopo aver cominciato a giocare dagli incontri di qualificazione. Un'impresa in più da raccontare a quel figlio che Borg, adesso, dopo essersi scoperto e rivelato a tutti un uomo e non una macchina, desidera.

PIETRO MANCINI

Foto SYGMA / G. NERI

158 RadiocarriereTV

Mastro Lindo: che pulito! Tutto brilla e... ti ci vedi.



Spesso il coperchio dei fornelli la dice lunga sullo sporco difficile. Ma con Mastro Lindo tutto torna così pulito e brillante che... ti ci vedi.

E così pure sul pavimento, sui mobiletti, sul frigorifero, dappertutto dove passa Mastro Lindo che pulito!

Tutto brilla e... ti ci vedi!
E che buon profumo di limone!



Momento fortunato

Il cantautore
Rossi punta sul rock
italiano
dolce e aggressivo

MUSICA LEGGERA

Da Sanremo Vasco al massimo

di GABRIELLA CAMPENNI

In Emilia-Romagna, regione estremamente fertile di musicisti e di appassionati, i locali proliferano e ogni sera la gente va a ballare e a sentir musica. Dei tanti artisti, noti regionalmente per i loro concerti, pochi arrivano alla fama nazionale. Uno di questi è Vasco Rossi, sanguigno rappresentante del rock contemporaneo, curiosamente arrivato al successo dal più tradizionale trampolino di lancio nostrano, il Festival di Sanremo. In una parata di canzoni prevalentemente melodiche, di smoking e di lustrini, il pubblico giovane è rimasto colpito da un pezzo anticonvenzionale, *Vado al massimo*, e dai modi forse un po' sciatti dell'unico personaggio « di rottura » presente, Vasco Rossi.

Spinto allo sbaraglio sul grande palcoscenico di piazza Grande a Bologna da qualcuno che credeva più nella sua faccia e nel suo personaggio che nelle doti vocali (nella confusione generale di quel giorno non si sentiva niente), Vasco Rossi ha vissuto il suo casuale esordio cinque anni fa. Dopo aver praticato cento mestieri, tra i quali quello di disc-jockey in emittenti private, il trentenne cantautore iniziava una nuova avventura musicale: nel '78 il primo LP, *Ma cosa vuoi che sia una canzone*; nel '79 il secondo, *Non siamo mica gli americani*. Il terzo, *Colpa d'Alfredo*, dell'80, è stato inciso nell'amara consapevolezza di chi ha capito che per farsi conoscere non bastano la voglia né la rabbia, ma esistono degli enormi meccanismi in-

Per capire che una San Giorgio è senza confronti...



Una San Giorgio è al massimo livello di durata. Fai il paragone. Scoprirai che San Giorgio è davvero l'investimento vincente in fatto di lavabiancheria.

E puoi scegliere fra 16 modelli presso il rivenditore San Giorgio più vicino.

...confrontala!

Confronto n° 1

La durata.

- Costruita con materiali di elevatissima qualità, capaci di sopportare carichi di lavoro molto superiori agli effettivi.
- Verniciata con cataforesi acida a strati multipli e differenziati di vernici.
- Esclusivo e brevettato sistema elastico di sospensioni per il minimo logorio.
- Vasca monoblocco in acciaio inox 18/10 (nei modelli con vasca inox).
- Cesto di lavaggio montato con giochi assiali nulli: funzionamento silenziosissimo e duraturo.
- Nata da una esperienza specializzata che da oltre 40 anni produce lavabiancheria.

Una San Giorgio	Altre lavatrici
<input checked="" type="checkbox"/>	<input type="checkbox"/>
<input checked="" type="checkbox"/>	<input type="checkbox"/>
<input checked="" type="checkbox"/>	<input type="checkbox"/>
<input checked="" type="checkbox"/>	<input type="checkbox"/>
<input checked="" type="checkbox"/>	<input type="checkbox"/>
<input checked="" type="checkbox"/>	<input type="checkbox"/>

Gli altri confronti.

Confronto n° 2: L'economia di esercizio.

Confronto n° 3: Le prestazioni.

SANGIORGIO
elettrodomestici
Tanto di più spendendo poco di più.



Vasco Rossi: il « boom » è arrivato cinque anni dopo il debutto

dustriali da cui rimani schiacciato.

Cosa è successo da « Colpa d'Alfredo » ad oggi?

« Il cambio di etichetta discografica: puoi spingere l'acceleratore fin che vuoi, se è una 500 di più non corre! Se l'etichetta è povera, c'è poco da fare ».

E Sanremo?

« Grande Sanremo! Non pensavo che fosse un amplificatore così prodigioso. Ai miei inizi avrei avuto paura di rimanerci impegolato. Oggi no; sapevo che sarei stato me stesso anche su quel palco ».

Cosa pensi della canzone tradizionale italiana?

« Riccardo Fogli mi ha incantato con la sua semplicità e la sua onestà. Solo che lui ed altri fanno un lavoro diverso dal mio ».

Come vivi il tuo lavoro?

« Sono immerso in esso, completamente. Odio quelli che lo fanno male o che vivono sul millantato credito ».

Che musica è la tua?

« La mia musica è rock cioè esagerazione, sia nella dolcezza, sia nell'aggressività. Così sono i miei pezzi, un esaurimento nervoso ».

Ti senti « arrivato » oggi?

« Soldi non ne ho ancora visti! Sono qui che lotto, faccio concerti... L'unica cosa è che mi fermano per strada: mi vogliono bene subito. Io sono la loro espressione ».

ALKA-SELTZER®. E SEI DI NUOVO TU.

Mangiare o bere più del solito,
diverso dal solito a volte
possono causare quel cerchio,
quel mal di testa...
A tavola non si deve esagerare.
Ma se è capitato,
due compresse di Alka-Seltzer
in mezzo bicchiere d'acqua
possono dare sollievo presto.
Leggere attentamente
le avvertenze.

Ala Min San n. 52591 (Reg. Min. San. n. 460)



La «Vita filmata»

Mezzo secolo
di storia minore
spezzone
dopo spezzone

CONCORSI

Tutti i nostri ieri

Vita filmata, un ritratto inedito del nostro Paese negli ultimi cinquant'anni, è una trasmissione che verrà realizzata dalla Rete 3 tv entro la fine del 1982 con la collaborazione e il contributo di tutti gli ascoltatori che avranno inviato i loro film. Le pellicole che interessano i realizzatori del programma possono essere sia vecchie, sia recenti, di qualsiasi argomento, in bianco e nero o a colori, mute o sonore.

Riportiamo uno stralcio delle disposizioni della Rai per coloro che vorranno aderire all'iniziativa:

Art. 1. Per partecipare gli ascoltatori dovranno inviare materiale cinematografico di loro proprietà quali filmini super 8, 8 millimetri e formati simili. Il materiale, con allegati cognome, indirizzo e numero telefonico del partecipante, argomento ed anno di realizzazione, dovrà essere inviato a mezzo raccomandata con ricevuta di ritorno entro e non oltre il 31 maggio 1982.

Art. 2. I funzionari responsabili del programma provvederanno all'esame del materiale pervenuto... I nomi dei partecipanti che avranno inviato il materiale utilizzato saranno citati in trasmissione.

Art. 3. La Rai si impegna a:
a) Conservare integro il materiale pervenuto...; b) restituire, a mezzo raccomandata, tutto il materiale ricevuto.

Art. 4. L'invio del materiale costituisce di per sé autorizzazione alla Rai di utilizzare i filmati o parte di essi a titolo completamente gratuito...

Gli interessati potranno inoltre richiedere copia completa delle disposizioni alla Rai Radiotelevisione Italiana - Attività Promozionali - viale Mazzini 14 - 00195 Roma.

RadiocorriereTV 163

Oggi fettuccine alla pescatora
proprio qui ci vuole POMODORISSIMO... tutta la
fraganza e il sapore del pomodoro crudo



Le ricette di Nilla Pizzi

Fettuccine alla pescatora. Per 4 persone:
430 gr. di Pomodorissimo, 2 spicchi d'aglio, un
cucchiolo di prezzemolo tritato, 200 gr. di tonno
in salamoia, 50 gr. di olive verdi, 3 cucchioli
d'olio, sale, pepe, 400 gr. di fettuccine.

Tritate finemente l'aglio e fatelo rosolare
dolcemente nell'olio caldo con il prezzemolo e il
tonno spezzettato; lasciate insaporire per alcuni
secondi. Aggiungete Pomodorissimo e le olive
snocciolate e tagliate a rondelle.

Salate, pepate e lasciate cuocere per circa 10
minuti. Nel frattempo fate cuocere la pasta in
acqua bollente salata. Quando la pasta sarà
cotta, scolatela, versatela nella zuppiera e
conditela con il sugo.

POMODORISSIMO®
il pomodoro in bottiglia... è solo Santarosa

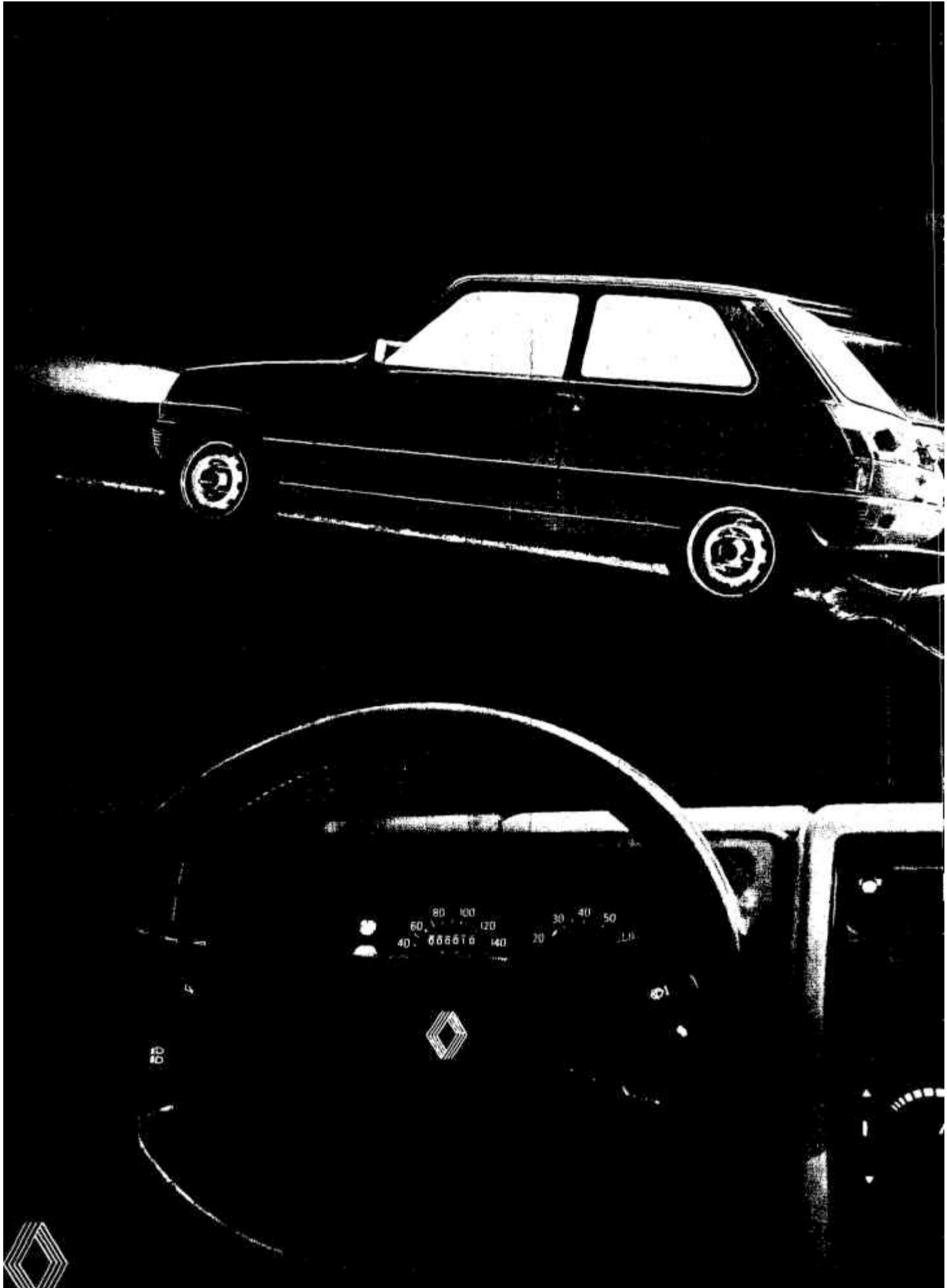

La magia della 5^a marcia



Il suo aspetto affascinante, la sua personalità irresistibile nascondono un segreto: Renault 5 è una strega. Una strega che domina le strade di tutto il mondo, preparando incantesimi a favore di chi l'ha scelta e la usa.

Una strega che riesce a percorrere più di 22 Km con 1 litro (questo il suo nuovo record di economia), grazie al cambio a 5 rapporti. E che fa girare il motore al ritmo migliore, con elasticità e silenziosità degne di un prodigio. Mentre il traffico si ferma, un fremito percorre l'aria... la Renault 5, con la sua agilità, supera come per magia ogni ostacolo.

La magia della nuova TX

Chi ha detto che un'automobile di lusso debba riconoscersi a prima vista? L'ostentazione non fa parte del nostro tempo e nella nuova Renault 5 TX l'equipaggiamento ricco e completo e le rifiniture lussuose fanno parte di uno stile sicuro e discreto.

La più prestigiosa delle streghe (1400 di cilindrata, cambio a 5 marce o automatico) non si manifesta subito, riserva la sua magia a pochi. All'interno, il velluto a coste dei sedili, il rivestimento delle porte, la qualità della moquette, il volante e l'impugnatura del cambio ricoperti in cuoio. E poi gli alzacristalli elettrici, il servosterzo di serie, l'orologio digitale, il contagiri, le cinture di sicurezza (quelle anteriori a riavvolgimento automatico) e mille altre attenzioni. Per di più, se la si osserva bene, questa regina delle streghe si riconosce all'esterno per i cristalli fumè, l'antenna radio nera e i larghi cerchi in lega.

Le magie della nuova TX non si fermano qui: chi è preso dal suo incantesimo non può rinunciare più a lei.

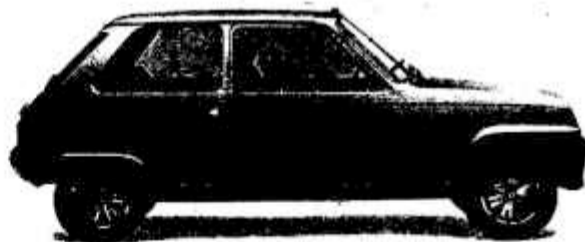

Nella foto a fianco, il cruscotto della nuova RENAULT 5 TX.

RENAULT 5 è una strega

Le Renault sono lubrificate con prodotti **elf**

«Cinquant'anni d'amore» di Georges Feydeau

Due coniugi si ritrovano a celebrare le nozze d'oro e rievocano sui sentieri della memoria la loro lunga vicenda di litigi, di scappatelle, di tenerezze e di menzogne

TELEVISIONE

Edoardo e Giulia per mezzo secolo infedeli

di CARLO MARIA PENSA



Le Scene da un matrimonio di Ingmar Bergman che, mandate in onda un paio d'anni fa alla televisione, suscitano un vespaio di discussioni sui problemi della vita matrimoniale, hanno un seguito sul versante comico. « Controscene da un matrimonio » è infatti il sottotitolo d'una serie di sei trasmissioni, *Cinquant'anni d'amore*, che Pier Benedetto Bertoli e Vito Molinari hanno tratto dal teatro di Georges Feydeau: quanto dire — per riprendere un vecchio slogan pubblicitario — « un nome, una marca, una garanzia ».

Francisque Sarcey, il più autorevole critico drammatico della Parigi di fine Ottocento, all'indomani della première d'una commedia di Feydeau, scrisse: « Il riso convulso che aveva preso gli spettatori e che echeggiava nella sala era così forte che non si è riusciti a sentire gli attori e lo spettacolo è finito in una pantomima ».

Con Feydeau si ride, dunque. Ma il ritratto che egli ci tramanda, della borghesia d'Europa nel ventennio precedente la guerra mondiale, è duro e impietoso. Dicono che lui, il signor Feydeau, non sorrideva mai, che aveva l'aria delusa e indolente (nonostante la sessantina di commedie scritte nel giro di trent'anni o poco più); e dicono anche che il suo divertimento maggiore era di sedersi al caffè, ogni pomeriggio, a osservare i passanti, e di

conversare, tutta la notte, con la giornalista della stazione ferroviaria di Saint-Lazare. I suoi personaggi, insomma, sono l'umanità che gli stava intorno e della quale egli sapeva cogliere crudelmente gli aspetti normali e, quindi, più ridicoli. A cominciare dall'amore.

Le commedie di Feydeau sono piene di amanti goffi, di servette provocanti, di cocotte finte ingenuie, di fanciulle vogliose, di giovanotti intraprendenti. Ma soprattutto di mariti ingannati e traditori, di mogli gelose e infedeli. Non che lui, personalmente, Feydeau, fosse un marito peggiore di tanti altri o un padre indifferente (aveva quattro figli): ma una volta, tornato a Parigi dalla villeggiatura qualche giorno prima della famiglia, si sistemò in albergo e vi rimase una decina d'anni, cioè fino alla morte (1921: non aveva ancora compiuto i sessanta).

Le sue esperienze coniugali le sparse un po' in tutte le commedie, ma in particolare le concentrò in cinque atti unici, riuniti sotto il titolo *Dal matrimonio al divorzio*.

E' da questa antologia di divertenti casi quotidiani che Bertoli e Molinari hanno ricavato materia per le sei puntate di *Cinquant'anni d'amore*, integrandola con « testimonianze », di altre farse (anonime) dell'epoca. I vari mariti e le diverse mogli della cinquina di Feydeau diventano, ovviamente, un solo marito, Edoardo, e una sola moglie, Giulia, che si ritrovano settantenni a celebrare le nozze d'oro

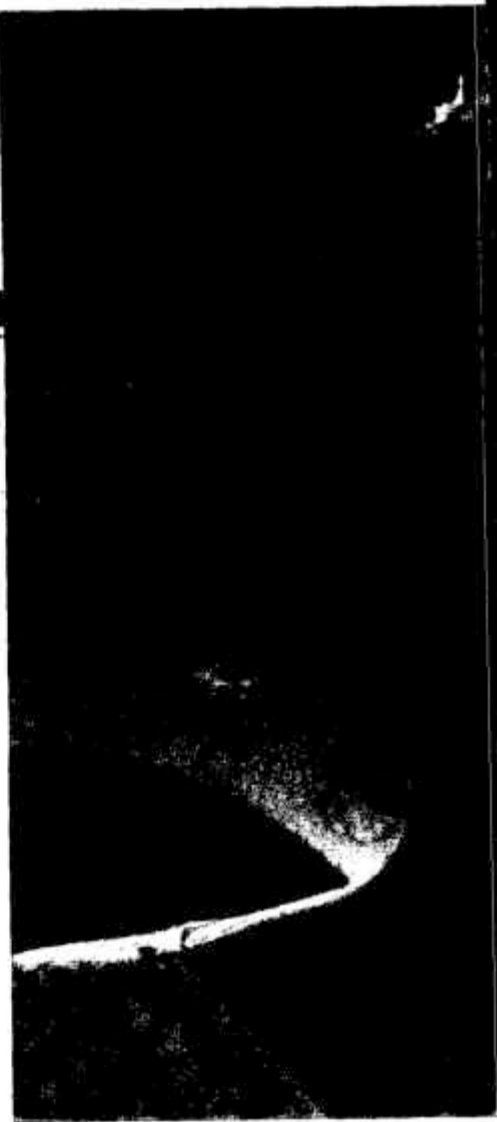



Christian De Sica (Edoardo) e Ombretta Colli (Giulia) sono i due protagonisti delle allegre storie dei « Cinquant'anni d'amore » del martedì. Ambedue, ormai attori di successo, cantano insieme la sigla iniziale. La Colli da sola anche quella finale.



Ma l'amore vince sempre

Edoardo e Giulia «... personaggi qualsiasi, messi in una situazione drammatica, osservati da un punto di vista comico».

Nel primo episodio di *Cinquant'anni d'amore*, i protagonisti si incontrano ventenni, si sposano e passano in modo alquanto turbolento la loro prima notte. Nel secondo Edoardo viene eletto deputato, ma l'incoscienza di Giulia mette a repentaglio la sua carriera. Nel terzo troviamo un Edoardo dalla carriera politica in declino. Nel quarto Edoardo litiga furiosamente con Giulia e apprende la falsa notizia della morte della suocera. Nel quinto Edoardo produce articoli per bagno e Giulia fa l'apprensiva mamma di Totò. Nel sesto Edoardo s'è rimesso a fare il dentista, guadagna molto, ma non è tranquillo.

Splendida la nuova collezione di orologi a quarzo ultrapiatti Vetta

Collezione Vetta Splendid

Un modo originale, elegante e raffinato di interpretare il tempo. Modelli "Lei e Lui", in placcato oro, ultrapiatti, con corona impermeabile e vetro minerale dotato di una speciale guarnizione che li rende "Showerproof". Questi orologi, frutto di un'accurata lavorazione in ogni particolare, sono il risultato di una severa selezione che ne garantisce la qualità e la precisione al secondo. La collezione Splendid dispone di numerosi bellissimi e originali modelli con quadranti in diverse variazioni, dorati, argentati e blu.

**Vetta, orologi che
onorano la piú alta
tradizione svizzera**



vetta
sempre all'altezza



Richiedere il catalogo a I. Binda S.p.A. via Cusani 4/R - 20121 Milano

Feydeau / segue

e rievocano, sui sentieri della memoria, la loro vicenda.

Una felicità conquistata attraverso una lunga catena di litigi e di riappacificazioni, di scappatelle e di rientri all'ovile, di incomprensioni e di tenerezze, di malintesi e di chiarimenti, di menzogne e di sincerità. Ogni figura un fatto, come dicevano i cantastorie d'altri tempi: cioè, ogni puntata una situazione, o anche più di una. Con l'immane sigla d'apertura e l'altrettanto immane sigla di chiusura: la prima composta da Manuel De Sica e cantata da Christian De Sica, s'intende; l'altra, di Bruno Lauzi, affidata alla voce di Ombretta Colli. Christian De Sica e Ombretta Colli perché Edoardo e Giulia sono loro: ambedue pronti a confermare la loro « seconda veste » di attori. Con la partecipazione, da un martedì all'altro, di Renzo Palmer, Lia Zoppelli, Pina Cei, Carlo Bagno, Franco Scandurra, Paolo Poli, Elio Pandolfi, Antonella Steni, Jenny



Lia Zoppelli, a sinistra, e Ombretta Colli in uno degli episodi. Le scene sono di Gianni Villa, la regia di Vito Molinari

Tamburi. Le scene di Gianni Villa, i costumi di Luca Crippa.

Dopo tanto varietà e tanta rivista, è il ritorno di Vito Molinari alla

regia di prosa: « Un'occasione meravigliosa », dice, « perché se a collocare Feydeau subito dopo Molière sono stati uno scrittore come Marcel Achard e un attore come Jean-Louis Barrault, io non ho motivo di contraddirli ».

CARLO MARIA PENZA

Foto GIORNALFOTO

YOMO ALBICOCCA

yogurt, frutta e dolce

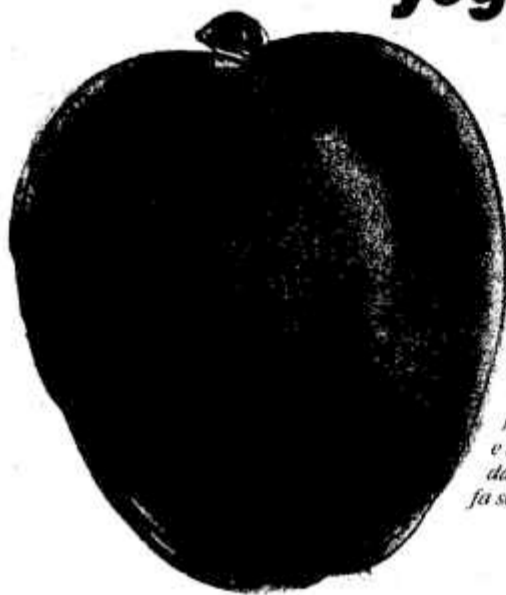

Yomo frutta: ben 11 gusti! Tutta la bontà della frutta, così cremosa, così gustosa... Tutta la golosità di un dolce... Tutti i benefici del vero yogurt ricco di vitamine, proteine nobili e milioni di benefici fermenti lattici vivi. Garantito sempre senza coloranti, né conservanti, né aromattizzanti. Bene, buono ma soprattutto è Yomo! Un nome che vuol dire grande qualità nel campo dello yogurt, e la più grande tradizione: da sempre, Yomo fa solo yogurt.

Attenzione alle confezioni che sembrano yogurt, ma non lo sono. Solo se c'è scritto yogurt, ne hai tutti i benefici.



YOMO. LA BELLEZZA DI STARE BENE.

Chi ha portato l'igiene nel water?



Tu. E Gled Magic Water Igiene, che con la sua formula al dicloro libera ad ogni scarico una speciale schiumattiva contro ogni tipo di sporco e contro i nemici dell'igiene che non puoi vedere. Gled Magic Water Igiene mantiene per più di un mese il water bianco ed igienico.

Garantito dalla
Johnson wax

GLED MAGIC WATER IGIENE.
LA SCHIUMATTIVA CHE MANTIENE IL WATER BIANCO E IGIENICO.

Spettacolo-referendum con formula originale

I disc-jockey con le serate di «Discoinverno '82» organizzate a Pistoia hanno fatto il punto sui successi e sui valori emersi nella recente stagione sommando valutazioni personali ai dati di mercato

MUSICA LEGGERA

I campioni venuti dal freddo

di CARLO DE BLASIO

Sono sempre più numerose le manifestazioni musicali: alcune imperniate sulle classifiche dedotte dal « gettonamento » dei juke-box, altre basate sulle votazioni espresse da questo o quel settimanale (tramite cartoline-voto inviate dai lettori), altre ancora affidate alle insindacabili valutazioni di più o meno segrete giurie.

A Pistoia si è organizzato, invece, uno spettacolo basato su una originale formula: a portarlo avanti ed a realizzarlo sono stati principalmente i disc-jockey. Questi giovani operatori musicali hanno raccolto i giudizi del pubblico radiofonico e delle discoteche in cui lavorano e aggiungendovi i propri voti personali hanno compilato l'elenco dei brani più interessanti della stagione invernale. In poche parole le serate finali del « Discoinverno 1982 » sono costituite dall'esibizione degli artisti piazzatisi ai primi posti nell'attendibile classifica dei disc-jockey, da quei personaggi ormai indicati con una parola quasi intraducibile nella nostra lingua. Si potrebbero forse usare altri termini quali « conduttore » (troppo ascetico e fa tanto pensare ad un autista), « presentatore musicale » (un po' meglio, ma egualmente ridut-



Richard Sanderson, interprete di « Reality », è uno dei cantanti preferiti dai giovani

Follow Me

IL CORSO DI LINGUA INGLESE DELLA BBC TRASMESSO DALLA RAI TV

LIBRO + AUDIOCASSETTE, LIBRO + VIDEOCASSETTA

ERI
multimedia

TV junior

SUL N. 16
IN EDICOLA
QUESTA SETTIMANA
LIRE 600

**UN NUOVO INSERITO
DI 10 FIGURINE
DI "MARCO"
PER CONTINUARE
LA COLLEZIONE**

Disc-jockey / segue

tivo), « animatore » (vago ed impreciso) ed altri che comunque non renderebbero l'idea che è, invece, strettamente connessa a quella parola made in USA.

Il termine disc-jockey letteralmente significa « fantino del disco » e l'espressione induce a pensare che si tratti di un personaggio intento a cavalcare un'immensa scuderia di dischi... alcuni docili e mansueti, altri fieri e ribelli. In effetti questo giovane e dinamico operatore musicale è come un provetto cavaliere, mattatore di tutte le serate in discoteca e « primadonna » dell'etere infuocato: galoppa dal mattino al tramonto lungo tortuosi percorsi sonori e salta gli imprevisti con vezzo da consumato interprete di « gialli microfonici ».

Non c'è antenna che lo intimidisca, cuffia che regga alle sue maratone, disco che passi inosservato fra le sue mani. Lo ascoltiamo all'alba quando la sua guizzante voce inscatolata nell'implacabile radiosveglia ci sollecita ad abbandonare il tiepido abbraccio delle coperte, poi mentre siamo intenti ad assaporare il primo caffè ci propina un disco-dolcificante; oppure quando in automobile imprechiamo all'indirizzo del semaforo, rosso da oltre due minuti, lui si intrattiene a narrarci le simpatiche vicende del cocker di un suo amico. Diciamolo chiaramente: a volte lo odiamo per quell'aria scanzonata, sempreverde e goliardica, ma in fondo lo riteniamo un po' il nostro anonimo amico quotidiano, la voce che ci accompagna in sottofondo, ci strappa un risolino, ci prepara ogni di la colonna sonora della nostra giornata. E (perché no?) gli invidiamo un po' quell'energia costante, il suo impalpabile mondo di musica, la sua vita strana, imprevedibile... sempre tesa sul filo della cuffia.

Quanti sono questi professionisti del microfono? Non un esercito, ma abbastanza per essere una categoria che « fa opinione ». Il loro parere su un brano musicale può a volte essere determinante ai fini del successo o della stroncatura; i loro commenti arrivano ad influenzare le scelte del pubblico disposto ad ascoltare il giudizio di quei personaggi che vivono di musica e che digeriscono canzoni come pane quotidiano. Le loro classifiche sono spesso importanti e ci si affida ben volentieri a quelle indicazioni in

quanto scaturiscono da un gruppo di persone specificamente preparate.

Ecco, quindi, il valore di manifestazioni come il « Discoinverno », il « Discoestate » ed altre organizzate da Renzo Arbore e Gianni Naso, rispettivamente presidente e vicepresidente dell'Associazione italiana disc-jockey (l'organismo che aggrega tutti i d.j. e che si identifica in una interminabile serie di iniziative, operazioni e concorsi assai interessanti).

A Pistoia — a cavallo tra marzo ed aprile — si è svolta la passerella finale del « Discoinverno 1982 »: due serate coi protagonisti della musica più in voga al momento, laureati i « migliori della stagione » dai disc-jockey di tutta Italia. Un termometro di cui occorre tener conto per tastare il polso delle mode musicali nella nostra Penisola. Lo spettacolo ha riscosso il successo che già nelle passate edizioni aveva caratterizzato le serate conclusive di Rieti, Palermo ed altre località. Il 31 marzo il pubblico ha assistito a tre superconcerti (in rapida sequenza) con l'esibizione del redivivo gruppo Le Orme, di Mario Castelnuovo e di Vasco Rossi. Il 2 aprile, poi, via libera al plotone artistico per rispettare un calendario ricco di piatti perfettamente adeguati al palato degli appassionati del genere melodico, d'evasione o « for dancers ».

La manifestazione viene presentata da Gianni De Berardinis (noto agli spettatori che domenicamente seguono *Discoring*) e da Claudia Vegliante, la quattordicenne del sabato sera protagonista di *Come Alice*; si sono alternati interpreti del calibro di Mia Martini, Anna Oxa, ambedue reduci dal Festival di Sanremo, Alice che torna dopo un anno di silenzio (l'ultima sua incisione è *Per Elisa*, vincitrice di Sanremo '81), Riccardo Cocciante con un pezzo dal suo recente LP, Drupi, terzo a Sanremo, Luca Barbarossa cantautore romano.

Lo spettacolo, arricchito dagli interventi di Gigi Sabani, Claudio Cecchetto, Jocelyn e Renzo Arbore, è stato ripreso dalla Rete 3 nel moderno Auditorium di Pistoia.

Sarà trasmesso il 15 e 22 aprile, nell'ambito del vasto progetto di interessamento e stimolo che questa rete ha riservato alle attività musicali.

CARLO DE BLASIO

RepubblicaTV 173



*“io prendo
un crodino
...anche tu?”*

CRODINO
L'ANALCOLICO BIONDO



*Non ruba un fiore per te.
sotto sotto c'è Impulse.*



Impulse
parfum deodorant

ORA UNA MAGIA NUOVA
IMPULSE ORIENTAAL

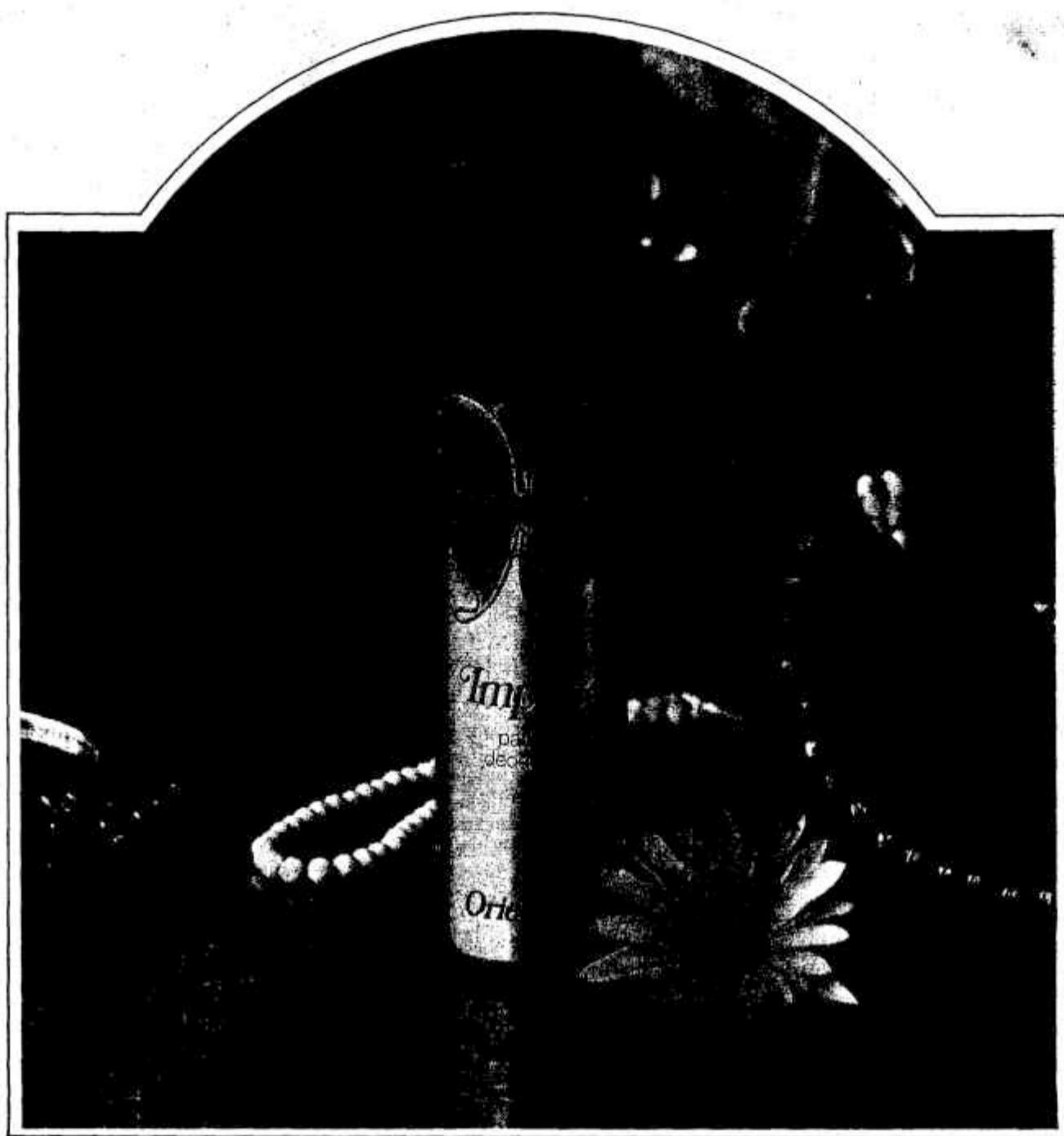

B2 XIM 1

Scopri le note vibranti di spezie e d'ambra di una nuova fragranza, Impulse Orientaal. Intenso e invitante, Impulse Orientaal ha preziosi riflessi dorati e tutta la magia dei profumi d'oriente.

LA GUIDA ITALIA MICHELIN 1982

Anche quest'anno è puntualmente apparsa, nelle librerie ed altri punti di vendita di interesse turistico, la nuova edizione 1982, la ventisettesima della serie.

Lo scopo della guida è, come sempre, quello di fornire a chi viaggia per turismo o per lavoro il maggior numero di informazioni precise ed aggiornate. Ciò è reso possibile dall'accurato lavoro svolto dagli ispettori italiani della guida, che come di consueto hanno controllato e selezionato i 7242 alberghi e ristoranti citati a « titolo assolutamente gratuito » nella guida.

Tale selezione ha suggerito l'aggiunta di 525 nuovi esercizi e la soppressione di altri 426, che più non corrispondono a quei canoni di comfort che l'utente della guida è abituato a trovare.

Ed ecco ora alcuni dati, fra i più attesi forse per quanto riguarda la nuova edizione, l'assegnazione cioè delle note « stelle Michelin » che contraddistinguono le « ottime tavole »: quest'anno 21 esercizi hanno meritato « una stella », mentre 29 l'hanno purtroppo perduta.

I ristoranti che offrono un pasto accurato, spesso a carattere tipicamente regionale, ad un prezzo contenuto sono saliti a 149.

Le località che dispongono di almeno un esercizio raccomandato per l'ottima cucina del ristorante, il pasto accurato a prezzo contenuto o l'amenità dell'albergo, sono facilmente reperibili grazie ad una carta tematica che ne riporta l'ubicazione.

Oltre ad un'accurata selezione di alberghi e ristoranti, la guida offre anche, nel testo di ciascuna località citata, una serie di informazioni di grande utilità pratica, quali: il codice postale, l'altitudine, il prefisso telefonico, gli eventuali impianti sciistici o i trasporti marittimi, gli indirizzi degli Enti turistici e degli Automobile Club, le distanze chilometriche fra le principali città, gli indirizzi e numeri di telefono delle officine dei concessionari auto, ecc.

L'edizione 1982 presenta anche una grossa novità, costituita dal fatto di indicare, per la prima volta in Italia, 1281 esercizi che dispongono di camere accessibili ai minorati fisici, il cui simbolo va ad aggiungersi a quelli che già evidenziano le attrezzature degli alberghi e dei ristoranti.

Il volume di quest'anno comprende 690 pagine effettive, in quanto nella nostra guida non compare alcun « inserto pubblicitario », ed il suo prezzo è di L. 12.000.



il trapianto dei denti...

è l'avveniristico traguardo della chirurgia stomatologica. Nel frattempo suppliscono magnifiche protesi ancorate con super-polvere

orasiv

FA L'ABITUDINE ALLA DENTIERA

Una nota polemica

L'interprete di
«La vera storia»
respinge
sospetti ed equivoci

ATTUALITÀ

La voce era tutta e solo mia

di MILVA BIOLCATI

La verità finalmente! Era ora. Continuavo a chiedermi perché mai il *Corriere della Sera* recensendo l'opera *La vera storia* di Luciano Berio mi avesse definito « bravissima », perché Massimo Mila su *La Stampa* avesse scritto: « Applausi a scena aperta se n'è avuti giustamente Milva, sulla cui partecipazione e presenza alla grande Scala s'appuntava la curiosità del pubblico e della stampa. Ma non c'è nulla di strano né sulla sua presenza né nella sua riuscita. E' chiaro che Berio non l'ha voluta per farla cantare in stile di melodramma. Le ha assegnato i « songs » di una cantastorie tenuti dentro la tessitura di cui dispongono le cantatrici di questo tipo. Quanto a volume di voce, Milva ne ha da vendere e da prestare anche a molte colleghe della scena lirica e quanto a presenza scenica anche. Ma s'è pur dovuta ammirare l'intelligenza con cui ha superato lo scoglio della seconda ballata... il terzetto Berio Calvino Milva vince la strepitosa scommessa ».

E perché sul *Lavoro* fosse scritto: « Milva ha cantato bene, con sicurezza, con disinvoltura; la sua voce dal timbro bello e forte, caldo da vero mezzosoprano si è sentita benissimo anche in fondo alla sala. Del resto le ballate che Berio aveva scritto per lei le calzavano a pennello ». E ancora perché Michelangelo Zurletti su *la Repubblica* osasse dire: « Milva e Daisy Luminì splendidamente impegnate su formule folkloristiche di straziante



bellezza »; e Rubens Tedeschi su *L'Unità*: « Milva ha stravinto facilmente, è stata se stessa in una parte tagliata su di lei, costruita sulla sua voce profonda »; ed Enrico Cavallotti sul *Tempo*: « Nel cast vocale si sono distinte la Milcheva, la Nicolesco e Milva sebbene emozionatissima come si conviene alle debuttanti timorate (ma dove vorrà mai arrivare la ex pantera di Goro?) »; e Pinzauti sul *Carlino*: « Milva straordinariamente brava come attrice e come cantante... la sola che facesse intendere le parole cantate »; e Canessa sul *Mattino*: « Milva è una presenza veramente pregnante e guadagna di forza la prima citazione »; e *Tempo* sul *Secolo XIX*: « Nei confronti di Milva si era andati un po' tutti prevenuti. La sorpresa è venuta dal constatare che quella sua voce potente e filandera, quella sua voracità megafonica delle vocali... e quella duttilità professionale che la rende un po' smarrita sempre (e, così, tenerissima), insomma tutta la sua complessa e disarmante personalità, in questa opera di Berio erano, esattamente, al loro posto ». (E qui mi fermo evitando di citare le recensioni tedesche e francesi che sono, se possibile, ancora più entusiastiche).

Illusa! Non era vero niente! Contro tutto e tutti la testimonianza di Silvia Giacomoni: « Sghignazzavano », e la gente a chiedersi: « Avrà o non avrà il microfono? ». Che poi anche la Giacomoni è un po' spaesata, è lì che tende le orec-

Milva in una scena dell'opera di Berio presentata nelle scorse settimane alla Scala. Probabilmente l'opera verrà ripresa anche in altri teatri

chie ma proprio non ce la fa a risolvere il dilemma: « Senza playback, senza microfono dicono che la voce di Milva non vada oltre le prime due file di poltrone. E così sembrava dotata di un microfono tanto arrivava potente la sua voce ». Mi astengo dal commentare la ferrea consequenzialità delle due affermazioni.

Ma insomma c'era o non c'era questo benedetto microfono? Mah! L'accorto uso del « dicono che » e « sembrava » lascia tutto nell'indeterminato. Allora, visto che certe orecchie sono tanto raffinate da non riuscire a distinguere fra una voce naturale e una amplificata, tranquillizzo io la Giacomoni (ma come è avvilente nell'era dell'ascolto elettronico dover ricorrere ancora a questi chiarimenti): non c'era il microfono.

Ho tenuto in questi anni numerosissimi recital brechtiani in tutta Europa (ma anche in Italia, da sola, con Strehler, con Carraro) cantando sempre senza microfono; ho cantato, sempre senza microfono e con orchestre anche di settanta elementi, al Teatro Regio di Torino, all'Accademia di Santa Cecilia a Roma, al Teatro dell'Opéra di Bruxelles, all'Opera di Berlino. Perché mai avrei dovuto servirmi dell'amplificazione alla Scala?

La vicenda non meriterebbe tutta questa attenzione se non fosse che c'è anche un lato comico: in tanto affannarsi nello scoprire se io avessi o non avessi il microfono, non si è parlato del fatto che la collega impegnata nel ruolo del secondo cantastorie, lei si fruiva dell'amplificazione. E questo mi pare la dica sufficientemente lunga sulla competenza di certo « ascolto ». Un ascolto così esperto e agguerrito da non riuscire, sulla musica, a dire altro che questo: « stupenda ». Che mi sembra un giudizio molto penetrante e argomentato per una opera data in prima mondiale e su cui è lecito presumere una certa curiosità del lettore.

C'è, nell'ultimo film di Moretti,

sempre a torta alta !

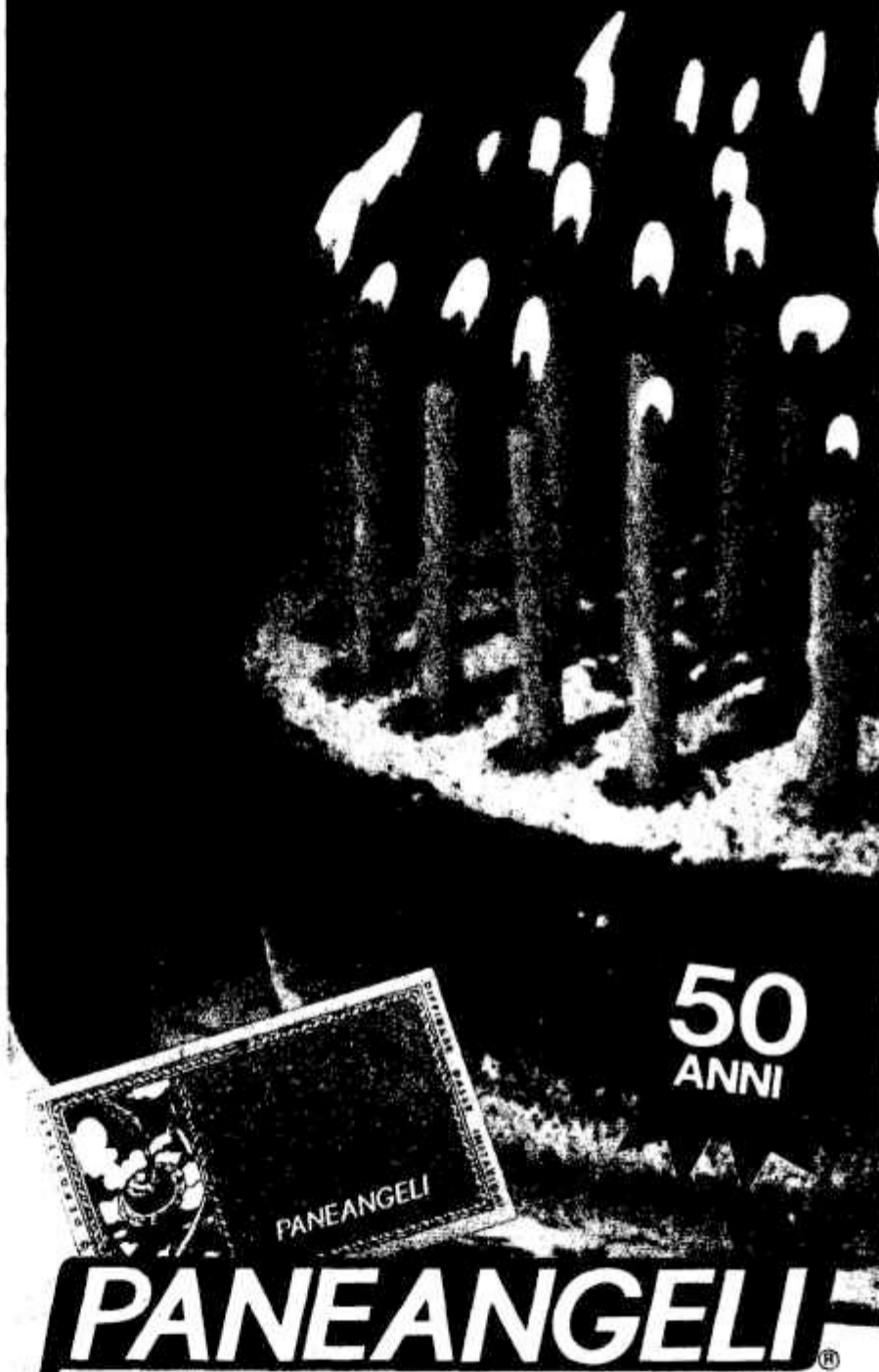

**GRATIS
i RICETTARIO**

**" il tortaalta " PER TORTE DOLCI
" il pizzatorta " PER PIATTI SALATI**

FATE UNA CROCETTA SU QUELLO CHE VOLETE
RITAGLIATE, INCOLLATE SU CARTOLINA POSTALE E SPEDITE A:

R.C. PANEANGELI C. P. 1732, 16100 GENOVA

Inviateci GRATIS 1 dei 2 Ricettari " il tortaalta " " il pizzatorta "

Nome e cognome _____

Indirizzo _____

Città _____

C.A.P. _____

Prov. _____



**le virtù del carciofo
nel piacere
di un cynar**

CYNAR

l'aperitivo a base di carciofo



«Grand Wazoo»

Rotocalco settimanale sulle novità musicali nel mondo

RADIO

Un collega da uccidere



Pomeriggio musicale, la trasmissione quotidiana di Radiotre delle ore 13, ha cambiato volto il sabato: con il sottotitolo *Grand Wazoo* e con la conduzione di Ernesto Assante, Enzo Capua e Stefano Mannucci (tre giornalisti esperti in musica «extra colta») lo spazio assume le caratteristiche di un rotocalco settimanale di spettacolo musicale. *Grand Wazoo* (è il nome di un vecchio disco di Frank Zappa, e si può identificare in qualche modo con quel gran megafono dal quale venivano riversati suoni orribili...) è infatti costruito in modo da offrire un panorama di tutto ciò che accade nel mondo della musica e di ogni forma di spettacolo ad essa collegato. Numerose sono le rubriche in cui si articola la trasmissione: vi si trovano novità discografiche; interviste con musicisti in tournée in Italia condotte sia in maniera tradizionale (domande-risposte) sia più originale (come quella di far dire ad un musicista quale collega del passato avrebbe avuto il piacere di uccidere); monografie; rarità per collezionisti (*L'angolo del collezionista* di Maurizio Petitti); concerti in diretta da studio e interventi di personalità del mondo dello spettacolo. Ogni puntata, poi, prevede un intervento del corrispondente da New York e da Londra e dai principali centri italiani e stranieri che aggiorna sulle più interessanti novità. La redazione, inoltre, gradisce l'intervento del pubblico che dovrà scrivere a *Grand Wazoo*, Rai, via Asiago 10, 00195 Roma per dare i propri suggerimenti.

RadiocorriereTV 181

regolarità e benessere al tuo intestino

Per stimolare il tuo intestino pigro, puoi prendere il "Confetto FALQUI". FALQUI il dolce confetto dal sapore di prugna può essere preso a qualsiasi ora del giorno. Il Confetto FALQUI ridà regolarità e benessere in modo giusto al tuo intestino.



IN CONFEZIONI
DA 6 E 20 CONFETTI

basta una parola

Falqui

Leggere attentamente le avvertenze

F.01 Reg. 4514 Minisan 5179 del 28.6.81

Mai più cucirai come una volta!

Donna, hai vinto.

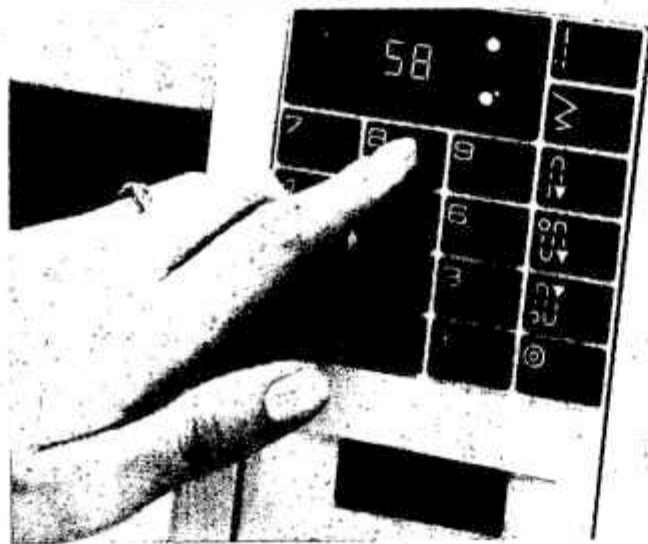

Tu imposti un numero



**lei cuce, rifinisce, ricama, disegna
e perfino scrive**

"Allegra" è programmata per fare da sola, in modo automatico -
- cioè facile! - e con grande perfezione tutti i lavori di cucito:
orlare, rifinire, attaccare, rammendare, fare asole, ecc.
E poi fa tutti i ricami, dai più tradizionali ai più
moderni... e dei disegni sorprendenti... e tutte le
lettere dell'alfabeto... e i monogrammi...



ABCDE

ALLEGRA

la macchina col computer
l'ha creata
Vigorelli

Invito - Regalo

Invito a venire in un negozio Vigorelli a provare "Allegra" senza alcun impegno. Capirai quale conquista può essere per te, donna d'oggi, una macchina così. Portando questo coupon riceverai anche un bel regalo... subito.

Importante: "Allegra", frutto di una grande tecnologia, è garantita 5 anni!

Ottimo acquisto "Allegra"! Puoi dare in cambio la tua macchina: te la valutiamo moltissimo!

Vigorelli: una gamma di macchine per cucire efficienti, robuste e di grande durata a partire da L. 250.000.

* Ricami eseguiti con filati Ancora - Motivi esclusivi di Laura Biagiotti.
* Indirizzi Vigorelli sulle Pagine Gialle.

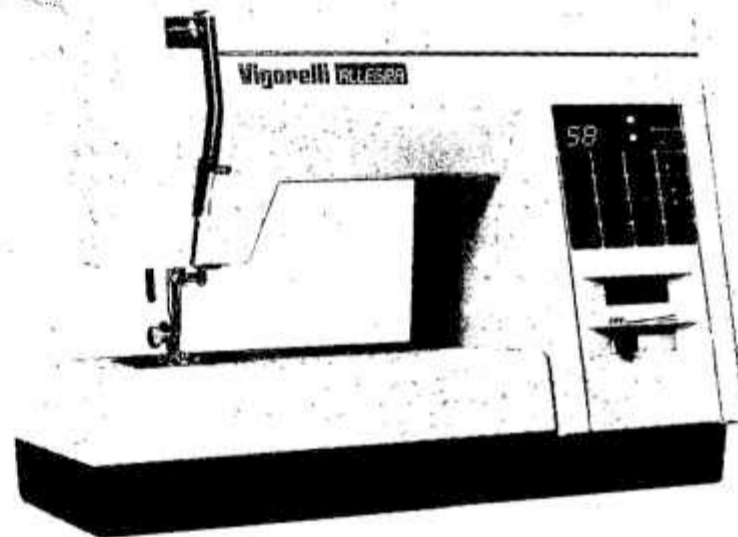

Una tournée nel Sud

Mega-concerti del medico cantautore nei grandi centri del Meridione

MUSICA LEGGERA

Jannacci: ferie cantate

Enzo Jannacci è in viaggio per il Sud. Il medico con la chitarra, messosi in ferie e lasciati momentaneamente i malati, ha intrapreso una lunga tournée che lo porterà nei maggiori centri del Meridione. Prima tappa, il 13 aprile, Palermo; poi



Catania, Messina, Reggio Calabria, Lecce, Bari, Taranto, Salerno, Napoli e su fino a Latina e Terni.

Come mai il cantautore ironico della Milano emarginata ha deciso di portare tra la gente del Sud le sue canzoni, le sue tirate lunatiche

Enzo Jannacci: « Vado a cantare e parlare a quelli del Sud ». Si sposterà con una troupe di 48 persone e si esibirà nei teatri tenda

e assurde? Determinante in questa decisione deve essere stata l'esperienza della tournée della scorsa estate, che ha avvicinato a Jannacci, dopo nove anni di assenza dai palcoscenici, un pubblico numerosissimo e nuovo, migliaia e migliaia di giovani che forse lo ascoltavano per la prima volta.

« Ho capito », ha detto Jannacci, « che quello di fare concerti è il modo migliore di comunicare con la gente. Il pubblico va preso emotivamente, e per questo la cosa migliore è essere lì con loro ».

Per portare a buon termine l'operazione Sud il « dottor » Jannacci ha voluto fare le cose in grande: il suo show si sposterà con una troupe di 48 persone, viaggerà con undici Tir e sarà ospitato, ogni sera in una città diversa, da un teatro tenda da 5000 posti. ●

YOMO AGRUMI

yogurt, frutta e dolce

Yomo frutta: ben 11 gusti! Tutta la bontà della frutta, così cremosa, così gustosa... Tutta la golosità di un dolce... Tutti i benefici del vero yogurt ricco di vitamine, proteine nobili e milioni di benefici

fermenti lattici vivi. Garantito sempre senza coloranti, né conservanti, né aromatizzanti. Bene, buono ma soprattutto è Yomo!

Un nome che vuol dire grande qualità nel campo dello yogurt, e la più grande tradizione: da sempre, Yomo fa solo yogurt.

Attenzione alle confezioni che sembrano yogurt, ma non lo sono. Solo se c'è scritto yogurt, ne hai tutti i benefici.

YOMO. LA BELLEZZA DI STARE BENE.



Gino Marinuzzi a cent'anni dalla nascita

Ricordo del direttore d'orchestra e compositore di cui Giacomo Puccini disse: «Pungetelo con uno spillo. E non ne uscirà sangue ma musica!»

MUSICA

Un geniale «servo» dell'arte

di GIORGIO GUALERZI



«Masini è un tenore ed oggi tutti abbiamo bisogno di trovare questo raro fenomeno che sembra vada scomparendo, come un animale preistorico [il corsivo è nostro]». Pare una valutazione di oggi e invece a pronunciare queste parole, anzi a scriverle, è Gino Marinuzzi. Compagno infatti nel corso di una lettera che il famoso direttore d'orchestra palermitano, di cui ricorre quest'anno il centenario della nascita, indirizzava, in data 2 marzo 1932, al maestro Eraldo Trentinaglia, direttore artistico della Scala, a proposito della prima rappresentazione di *Palla de' Mozzi*, l'opera che Marinuzzi, nella duplice veste di autore e direttore, portò al successo, alla Scala e altrove, fra il 1932 e il '42.

A prescindere dall'inevitabile sosta presso un ipotetico muro del

pianto eretto in tutte le epoche (se Marinuzzi visse oggi chissà cosa scriverebbe...), ciò che qui preme rilevare è quanto a questo eccellente direttore d'orchestra (e sapiente concertatore), che evidentemente aveva chiarissimo il concetto di che cosa debba intendersi per opera lirica in genere (e melodramma in particolare), il canto e i cantanti stessero realmente a cuore; tanto è vero che, pur non indulgendo affatto ai loro capricci divistici, arrivò al punto, in una lettera del gennaio 1940 indirizzata a un dirigente del Teatro Colón, di scrivere che nelle opere di repertorio «bisogna, oltre all'eccellente contorno, avere anche artisti che abbiano grande e bella voce».

Questo stretto rapporto con il canto e i cantanti (che per la verità era di molti direttori del tempo,

come certo non è più oggi) serve però a illuminare un aspetto soltanto del «credo» artistico di Marinuzzi. La sua personalità di geniale «servo» della musica trova infatti modo di affermarsi, grazie a una tecnica agguerrita e a una versatilità che sapeva spaziare su orizzonti culturali e artistici sconosciuti a Toscanini, sia in un repertorio operistico meno battuto (fra gli almeno 150 titoli presenti nel suo «curriculum» direttoriale non c'era che l'imbarazzo della scelta), sia in campo sinfonico (fu lui, ad esempio, che per primo diresse in Italia *Un americano a Parigi* di Gershwin), non rinunciando neppure a misurarsi nella difficile arte di comporre opere quali *Barberina* (1903), *Jacquerie* (1918) e, soprattutto, la citata *Palla de' Mozzi*. Opere e concerti, con prevalenza



Gino Marinuzzi sul podio.
A sinistra: una compagnia di canto italiana a bordo della Giulio Cesare nel 1926. Marinuzzi è il terzo da sinistra in prima fila accanto a Titta Ruffo (secondo da sinistra)

di quelle su questi, furono per oltre quarant'anni il pane quotidiano di Marinuzzi, in un crescendo di successi e di soddisfazioni che dovevano culminare, nel 1935, con la nomina a direttore artistico della Scala, ma purtroppo anche, dieci anni più tardi, con la fine prematura, cui non furono estranee le amarezze subite e le ingiustizie patite (e qualcuno dei responsabili è ancora vivo e vegeto). Una fine davvero tristissima per un uomo che aveva saputo onorare il suo Paese e la sua professione, recando al controverso e bizzarro ambiente dello spettacolo una nota affatto particolare, diciamo pure abbastanza anomala dati i tempi (oggi le cose non sarebbero molto diverse).

C'erano infatti in lui civiltà di modi (che si rifletteva nella inconfondibile eleganza del gesto), raffi-

nata sobrietà di gusti e insieme una solida base culturale, che gli veniva dall'estrazione alto-borghese della famiglia (il padre, noto avvocato, fu nominato senatore), qualità artisticamente valorizzate da grande sensibilità, vastissima competenza, spiccate attitudini organizzative, estrema serietà professionale, il tutto fuso nel crogiuolo di una profonda e inestinguibile passione di uomo nato per far musica.

Del resto non era forse stato detto di lui: « Pungete Marinuzzi con uno spillo. E non ne uscirà sangue ma musica! »? Parole di Puccini, non a caso autore di quella *Rondine* che proprio il trentacinquenne maestro palermitano aveva condotto al successo al Teatro dell'Opéra di Montecarlo. Era il 27 marzo 1917 e il tempo aveva giusto lavorato per lui.

Dati e date di una carriera

- 1882 24 maggio
nasce a Palermo
- 1908 10 ottobre
dirige *Tosca* all'Opéra-Comique
- 1913 20 giugno
dirige *Parsifal* al Coliseum di Buenos Aires
- 1915 20 marzo
dirige *Fedra* di Pizzetti alla Scala (1°)
- 1917 27 marzo
dirige *La rondine* di Puccini all'Opéra di Montecarlo (1°)
- 1919 11 gennaio
dirige il « trittico » di Puccini al Costanzi di Roma (1° europea); viene nominato direttore artistico della Chicago Opera Co.
- 1927 11 febbraio
dirige *Fidelio* al Regio di Torino (1° italiana del secolo)
- 1928 28 febbraio
con *Nerone* di Boito inaugura il Teatro Reale dell'Opera di cui diventa direttore artistico
- 1935 gennaio
dirige la stagione celebrativa del centenario belliniano al Massimo di Catania
- 1938 20 aprile
dirige la *Donna senz'ombra* di Strauss al Teatro Reale dell'Opera
- 1940 26 dicembre
inaugura la stagione della Scala con il *Poliuto* di Donizetti in occasione del centenario dell'opera
- 1944 29 novembre
nel ventesimo anniversario della scomparsa di Puccini apre le celebrazioni scattigere al Lirico di Milano dirigendo *Le Villi* e *Turandot*
- 1944 dicembre
viene nominato sovrintendente della Scala di cui da un decennio era direttore artistico
- 1945 17 agosto
muore a Milano per epatite virale

Ti chiamano ancora signorina?

È un modo di dirti che sei ancora giovane, che il tuo viso ha un aspetto fresco e luminoso. Complimento o no, è bello sentirsi togliere qualche anno, ci si sente più sicure, in fondo anche più belle.



Se ora ti capita più raramente di essere chiamata signorina, ricordati che la differenza è soprattutto un fatto di pelle, perché è proprio sulla pelle che si leggono di più gli anni. Dietro l'aspetto giovane di moltissime donne in tutto il mondo si nasconde un segreto.

Scopri anche tu: si chiama Oil of Olaz.

Non confonderlo con un olio: Oil of Olaz è un fluido di bellezza, una delicata miscela dalla struttura simile ai fluidi naturali della pelle, fluidi che sono indispensabili per dare al viso giovinezza e luminosità.

Oil of Olaz, questo è il suo segreto, aiuta a reintegrare quei fluidi naturali che si perdono in continuazione a causa dell'età e dell'ambiente in cui viviamo. Ti accorgi di quanto Oil of Olaz è diverso, la prima volta che lo stenderai sul viso. Sentirai subito come viene completamente assorbito, sentirai la sua leggerezza, senza traccia di grasso e scoprirai sul tuo viso una nuova luminosità. La tua pelle è ora più morbida, perché l'aridità è scomparsa e al suo posto rimane una particolare e piacevole umidità.

Oil of Olaz è ideale per



Dimostrare qualche anno di meno è importante per tutte le donne: Oil of Olaz è un fluido di bellezza che può aiutare anche te a sembrare più giovane.

ogni parte del viso: sia per quella più grassa del naso, che per quella più secca e delicata intorno agli occhi ed è adatto ad ogni tipo di pelle,

perché tutte lo accettano e lo riconoscono. Vuoi sentirti chiamare ancora signorina? Oil of Olaz può aiutare anche te a sembrare più giovane.

Qualche consiglio di bellezza.



Le continue variazioni di temperatura, il passare dal freddo dell'esterno al caldo degli ambienti chiusi, possono togliere facilmente alla pelle la pienezza dei suoi fluidi naturali. Ricordati quindi, ogni volta che rientri dall'esterno, di stendere Oil of Olaz sul vi-

so per reintegrare quello che il freddo toglie alla pelle e renderla piacevolmente morbida e più luminosa.

Quando ti accorgi che la tua pelle ha un'aria spenta e un pò grigia, prova ad usare questo metodo semplice ed efficace per ridarle il suo tono: immergi un batuffolo di cotone in succo di limone e passalo energicamente su viso e collo, dal basso in alto e dall'interno all'esterno, in modo da stimolare la circolazione e togliere alla pelle quell'aspetto stanco e opaco.

Quindi massaggia dolcemente con Oil of Olaz.

Per «Fonosfera»

«Animal loquax»:
ricerche
sul linguaggio

RADIO

Anche il lessico è poesia

«Q: quindicesima lettera dell'alfabeto italiano, sedicesima di quello latino...; in quello fenicio indicava un'esplosiva muta velare enfatica pronunciata tra l'uvula e il palato molle...». E via di questo passo con citazioni, esempi lessicali: tutto sulla Q, come per altre lettere dell'alfabeto. Sceneggiare, rendere poetico e musicale un simile testo è lavoro da artista. E' infatti ciò che riesce a fare in questi giorni, negli studi radiofonici di Torino, Valerio Miroglio, autore e regista di *Animal loquax - Dizionario enciclopedico da camera*. Pittore, scultore, autore di libri-oggetto, Valerio Miroglio sta esercitando la propria indole di creatore di poesia in questo *Animal loquax*, un curioso quanto divertente lavoro sperimentale sul linguaggio radiofonico. Sono tredici puntate incluse nella rubrica quindicinale curata da Armando Adalgiso e Pinotto Fava *Fonosfera* (Radiouno, alle 22,27), in onda prossimamente.

«*Animal loquax* è una performance radiofonica poetica su testo privo di poesia», afferma l'autore, riconfermando così «che è possibile fare poesia di qualsiasi cosa, purché si assuma di fronte ad essa un atteggiamento poetico».

Protagonisti della trasmissione sono gli attori Adalberto Pozzo, l'abile declamatore, Laura Panti e Werner Di Donato, gli interpreti poetici del testo. Le musiche che fanno da sottofondo sono originali, composte ed eseguite al sax tenore, al sax soprano, al clarino e al flauto da Gianni Basso, il jazzista astigiano di fama internazionale, affiancato dal giovane chitarrista Giampaolo Aprile.

ROSELLA FRAGOLA

RadioCorriereTV 187



IN MARINA C'E' POSTO PER I GIOVANI

Per lo studio (subito remunerato)

Con le Scuole Sottufficiali la Marina ti offre un ottimo "posto di studio" finalizzato al lavoro e subito remunerato. Una grande possibilità alla tua portata.

Per il lavoro

Per il lavoro poi non ci sono problemi; chi esce dalle scuole Sottufficiali infatti svolge ai vari livelli operativi prescelti, la professione per cui è stato preparato. Perché la Marina ha bisogno di veri specialisti.

Per conoscere il mondo

Un posto in Marina è un posto nel mondo. Dove trovare un'occasione migliore per girare e conoscere il mondo?

**MARINA
MILITARE**

il tuo domani è
sicuro già da oggi

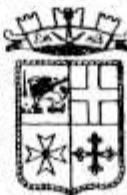

Desidero ricevere informazioni per:
SCUOLE SOTTUFFICIALI
(per licenziati Scuola Media Inferiore)

Nome

Cognome

Indirizzo

Città

Spett.le MINISTERO DIFESA MARINA
MAH/PERS DIVISIONE 00100 ROMA

Età

Codice

RC

Doriano si riconosce dalle bolle:

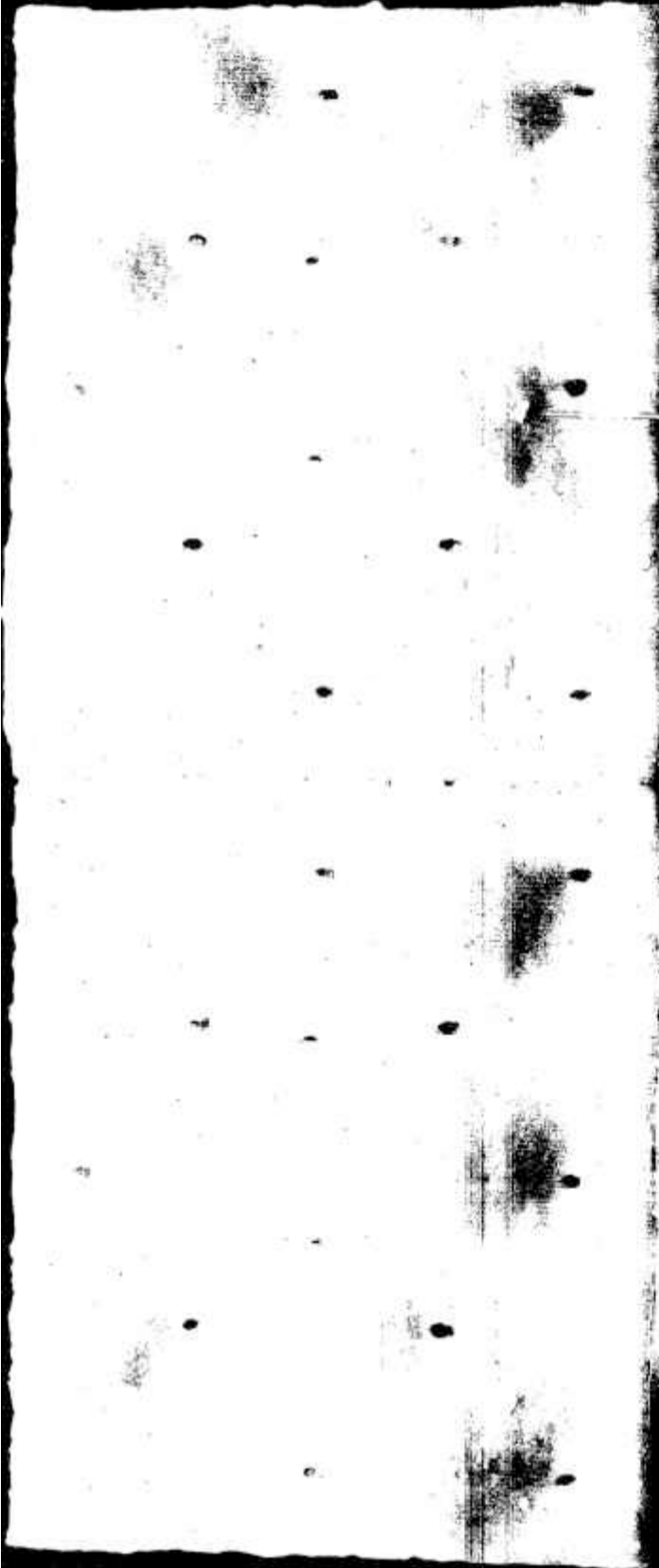

dimostrano che è
a giusta lievitazione
naturale.

In Doriano ci sono
solo oli vegetali:
per questo è un cracker
meravigliosamente
digeribile.
... E non si sbriciola.



dove la bontà è di casa

Stagione della musica da camera

La città sui colli trevigiani dedica la settima edizione dei suoi concerti ad un cittadino adottivo di cui ricorre il centenario della nascita

MUSICA CLASSICA

Ad Asolo rivive Malipiero

di VINCENZO DE VIVO

Da lungo tempo Asolo — la bella cittadina sui colli trevigiani — ha fama di « città d'arte »: è una tradizione che risale al Rinascimento, quando la regina Caterina Cornaro vi trasferì la sua corte dopo aver donato alla Serenissima Repubblica il suo regno di Cipro. La Cornaro si circondò degli artisti più « à la page » dell'epoca: Asolo, divenuta una « piccola Atene », ospitò allora poeti come Pietro Bembo.

Nei secoli seguenti, la cittadina veneta fu la meta di altri artisti famosi, come Robert Browning con Elisabeth Barrett, Eleonora Duse — che riposa nel piccolo camposanto — ed altri, che vollero fissarvi la loro stabile dimora. Tra questi ultimi il musicista Gianfrancesco Malipiero, asolano d'elezione e di adozione, a cui la città — in occasione del centenario della nascita — dedica la settima edizione della Stagione di Musica da Camera.

L'attività musicale ad Asolo è sempre stata particolarmente vivace: concerti, convegni, « stages » internazionali di musica d'insieme hanno trovato ospitalità nei palazzi antichi del centro e nelle magnifiche ville del circondario. Lo scorso anno — in particolare — la rassegna si era trasformata in un affascinante itinerario artistico, coi concerti decentrati in chiese, logge, case antiche e ville trasformate in fattoria.

Sulla scorta della passata esperienza, la stagione '82 si presenta



Il musicista Gianfrancesco Malipiero; in alto, una immagine di Asolo, « patria » di tanti artisti

in una veste del tutto rinnovata, accostando al nome di Malipiero quello di Igor Strawinsky, che del musicista veneto fu estimatore ed amico. Seguendo criteri chiaramente commemorativi, i programmi dedicano largo spazio anche alle celebrazioni paganiniane (200 anni dalla nascita) e haydniane (250 anni).

Una novità di rilievo è costituita dalla presenza del pianista Jorg Demus che, dal 29 aprile al 5 maggio, terrà un corso di interpretazione pianistica imperniato sulle opere del classicismo viennese, avvalendosi di due strumenti dell'epoca appartenenti alla sua collezione privata.

In tema di « strumenti originali » è segnalata ad Asolo la presenza del celebre filologo Alan Curtis che — durante la prima quindi-

Olio Cuore ti aiuta a stare in forma con tutto il sapore del mais.

Cuore, olio di semi di mais dietetico, è arricchito con vitamina E e vitamina B₆, ha un'alta percentuale di componenti grassi insaturi.

 E questo è importante per la tua efficienza di oggi e di domani.

**Cuore, solo dal cuore del mais:
mangiar bene per sentirsi in forma.**



Malipiero / segue

cina di agosto — dirigerà un'intermezzo di Giuseppe Maria Orlandini, *Serpilla e Bacocco*. L'operina settecentesca troverà la cornice ideale in alcune ville barocche. Il consueto appuntamento con gli Incontri di Musica da Camera è previsto per il mese di settembre: vi parteciperanno i componenti il Trio di Trieste col violista Piero Farulli ed il flautista Louis Moysé.

Nel programma asolano non manca un pizzico di originalità: un concerto dedicato all'America di Scott Joplin (con Ballista, la Salvetta e Marga Nativo) ed un recital di Cathy Barberian, col suo repertorio inconsueto per voce e pianoforte.

VINCENZO DE VIVO

Spazio privilegiato ai giovani

Col preciso intento di coordinare l'attività concertistica cittadina con quella didattica dell'Istituto musicale di Asolo — dedicato, naturalmente, a Gian Francesco Malipiero — il cartellone della Stagione di Musica da Camera offre uno spazio privilegiato ai giovani interpreti dello stesso istituto.

Il programma, infatti, alterna a nomi di grande prestigio alcuni tra i musicisti più interessanti dell'ultima generazione: tra questi figurano i pianisti Roberto Cappello ed Alexander Lonquich, noti al pubblico dopo la consacrazione dei concorsi di Bolzano e Terni.

Fra le altre presenze giovanili vanno segnalati il trio formato dal violinista Marco Fornaciari e dai giapponesi Toshiaki Hayashi (violino) e Yukako Hayashi (piano), i pianisti Angelo Tieppo e Francesco Andreatta, il duo Mascheretti - De Nardis (flauto e chitarra).

Alexander Lonquich è uno dei pianisti presenti ad Asolo



RadiocorriereTV 191

sorda? felice!



Felice perché ha vinto la sordità. Felice perché vive la sua vita di sempre: sente, comprende, lavora, si diverte, ama ed è amata. Felice perché il suo Amplifon è uno strumento perfetto, creato su misura per lei. Praticamente invisibile: questa foto ne è la prova.

amplifon

il secondo udito

La più importante organizzazione in Europa per vincere la sordità.

PANNOLINO-MUTANDINA
Lines svelto



NESSUN PANNOLINO ASSORBE DI PIU'

HA PIU' FLUFF ASSORBENTE DI TUTTI!

E più fluff vuol dire più assorbenza!



NEONATO
fino a **5kg.**



GIORNO
SUPER
fino a **10kg.**



NOTTE
fino a **10kg.**



MISURA
GRANDE
oltre i **10kg.**

Una serie di concerti

«Il lavoro del musicista» in quattro città, da aprile a luglio

RADIO

Le molte facce del jazz

di S. G. BIAMONTE



La rubrica di Radiotre *Un certo discorso*, che due anni fa portò per la prima volta il jazz al Teatro dell'Opera di Roma, presenta ora un nuovo ciclo di concerti-indagine che avranno per tema *Il lavoro del musicista* (prima trasmissione lunedì 12 aprile, l'ultima venerdì 2 luglio). All'operazione, che fa seguito a una ricerca «sul campo» condotta dalla stessa rubrica sull'attività di complessi professionali e dilettantistici del Mezzogiorno, prenderanno parte più di cento musicisti, dei quali soltanto quattro d'importazione: gli americani Ray Anderson (trombone) e Steve Lacy (sax soprano), l'abruzzese di Parigi Aldo Romano (batteria) e l'inglese di Roma Martin Joseph (pianista). Gli altri saranno tutti nostrani. Coordinatori dei concerti, da un mese all'altro: il trombettista Enrico Rava, il trombonista Giancarlo Schiaffini e il contrabbassista Bruno Tommaso.

Spiega Pasquale Santoli, ideatore del ciclo: «Ciascuno di loro ha un approccio particolare a uno specifico settore di ricerca. Rava punta alla valorizzazione sia della contemporaneità, sia della storicità del jazz, attraverso l'impiego di formazioni ridotte e di solisti di valore. Schiaffini passerà in rassegna modi diversi di fare musica: la vocalità, l'improvvisazione totale solitaria o collettiva, l'uso di varie fonti sonore, un pizzico di nostalgia.

Bruno Tommaso utilizzerà grossi organici strumentali, mettendo insieme musicisti di grande esperienza ed elementi giovani o comunque da scoprire».

I concerti, cinque per settimana (quello del sabato alla presenza del pubblico), si svolgeranno parte a Roma, al Centro St. Louis che è uno dei «luoghi deputati» del jazz, parte a Bari in un teatro da definire, parte ad Ancona nel Liceo musicale Pergolesi e parte a Firenze al Centro attività musicali Andrea del Sarto.

Comincerà Enrico Rava col suo quartetto che comprende Franco D'Andrea al pianoforte, Furio Di Castri al contrabbasso e Aldo Romano alla batteria. Al quartetto si aggiungeranno poi il trombonista Ray Anderson e i cinque sax dell'Orchestra della Rai Salvatore Genovese, Beppe Carrieri, Baldo Maestri, Gianni Oddi e Carlo Metallo; quindi Steve Lacy; infine Marco Pellacani (trombone) e i due sassofonisti Massimo Urbani e Pietro Tonolo.

Sarà poi la volta di Schiaffini in varie situazioni: con Eugenio Colombo (sax e flauto); con un gruppo bop formato da Maurizio Giammarco, Danilo Rea, Enzo Pietropaoli e Roberto Gatto; con il



Steve Lacy, per l'anagrafe di New York Steven Lackritz. Da venticinque anni è un personaggio di spicco del jazz moderno

In testa Steve Lacy

Dei cento e più jazzisti impegnati nel ciclo di concerti *Il lavoro del musicista* il più rinomato è certamente Steve Lacy (Steven Lackritz per l'anagrafe di New York), sax soprano e compositore, classe 1934, improvvisatore finissimo e infaticabile, inventore di particolari sonorità e nello stesso tempo attento, quasi scrupoloso ordinatore

dei materiali utilizzati. Viene dal «dixieland»: ha suonato perfino con Zutty Singleton, vecchio compagno d'avventura di Louis Armstrong. Da più di venticinque anni, però, è tra i personaggi importanti del jazz moderno. Sono stati rilevanti gli incontri con Cecil Taylor, Gil Evans, Jimmy Giuffrè e soprattutto con Thelonious Monk. Delle composizioni di quest'ultimo Lacy è diventato non solo l'interprete sensibile e raffinato, ma anche un attento e profondo analizzatore. Bisogna inoltre sottolineare che da quando s'è messo in proprio Lacy ha vissuto prevalentemente in Europa e ha suonato la sua musica in solitudine o con improvvisatori di due continenti interessati come lui alla sperimentazione e alla ricerca.

clarinetista Roberto Laneri e la violoncellista Francesca Maria Uitti; con la Jazz Studio Orchestra di Bari (24 elementi).

Bruno Tommaso dirigerà a sua volta la Marche Jazz Orchestra (13 elementi), rinforzata da Marcello Rosa al trombone e dai sassofonisti Stefano Maltese e Sebi Tramontana; l'Orchestra del Centro Andrea del Sarto di Firenze con Eugenio Colombo aggiunto; e un gruppo misto di musicisti della Rai e di ex

*Foglioline di salvia e pancetta
danno un tocco
di sapore raffinato
al risotto alla parmigiana.
Ed è proprio quello che fai tu.*



**Per chi è attenta ai sapori come te,
c'è solo il sapore scelto di Knorr.**



Jazz / segue



Enrico Rava

alunni o insegnanti della Scuola popolare romana di Testaccio: Mario Raja, Beppe Carrieri, Gianni Oddi, Roberto Ottini, Ciccì Santucci, Danilo Terenzi, Martin Joseph, Maurizio Lazzari e Michele Iannaccone.

Per l'ultimo appuntamento, al Centro St. Louis di Roma, Rava, Schiaffini e Tommaso con 13 musicisti ancora in cerca di gloria.

S. G. BIAMONTE

Foto SABA E PERELLI

Improvvisazioni sulla "Bergamasca"

Anche la Rassegna jazz di Bergamo, ripristinata quest'anno (1, 2 e 3 aprile), dopo un lungo intervallo, si era dato un tema che somigliava molto all'indagine sul lavoro del musicista. I solisti invitati, stranieri e italiani, erano infatti chiamati a comporre e improvvisare sulla « bergamasca », danza con ritmo binario piuttosto scandito e schema armonico molto semplice, diffusa nel Nord Italia intorno ai secoli XVI e XVII.

Un gruppo strumentale classico, il Thesaurus Musicus, ha eseguito la danza così com'era. Poi sono cominciate le improvvisazioni e variazioni del pluristrumentista Gianluigi Trovesi con Paolo Damiani contrabbassista e Gianni Cazzola batterista, dell'americano Barre Phillips (contrabbasso), dei tedeschi dell'Ovest Manfred Schoof (tromba), Albert Mangelsdorff (trombone) e Peter Kowald (contrabbasso) e dei tedeschi dell'Est Konrad Bauer (trombone), Ernest-Ludwig Petrovsky (sax, clarino, flauto) e Gunther Sommer (percussioni). I partecipanti si sono poi riuniti in un'orchestra diretta dal pianista Giorgio Gaslini. Gran finale con « jam session ».

RadiocarriereTV 195

LEVIGARE. SOLUZIONE INTEGRALE BLACK & DECKER.

PI/82

In grado di compiere 10.000 orbite al minuto per dare i migliori risultati di finitura, la levigatrice integrale Black & Decker è dotata di pinze a molletta (per l'attacco rapido del tipo di carta necessario), di impugnatura anatomica e di piastra a sbalzo per levigare anche nei punti "difficili".

L.39.900 (iva esclusa)



Per rintovare pitture e vernici.



Per levigare legno, plastica o metallo.

BLACK & DECKER

Special Star Black & Decker 23000 (ver. Comol)
Vormi ricevere il tuo catalogo

Nome _____ Cognome _____

Via _____ Città _____

Prov. _____ Cap _____

RC-IL

**La tua casa.
Come l'hai sempre sognata.**

BLEND GROUP T

Collection
Andover
Lo stile coloniale americano

Andover Collection, una prestigiosa collezione di mobili in legno massiccio, pino o rovere, disegnata dall'architetto americano Irving Taylor, ripropone il tradizionale stile coloniale americano.

Una collezione di 150 elementi che permettono di arredare ogni ambiente: ingresso, soggiorno, pranzo, studio, camera da letto. Andover Collection una prestigiosa scelta per una casa rappresentativa e confortevole.



Andover Collection

Centri vendita esclusivisti.

PIEMONTE - VALLE D'AOSTA

TORINO - RICCARDINO MOBILI - C.SO VERCELLI - ANG. VIA VALPRATO
GASSINO (TO) - VARETTO MOBILI - VIA CHIVASSO 37
POIRINO (TO) - CASA DEL MOBILE - SANTI - VIA TORINO 7
ROCCETTA LIGURE (AL) - ROVEGNO R. - VIA UMBERTO I 48
ISOLA D'ASTI (AT) - F.LLI PEROSINO ARR.TI - VAGLIERANO BASSO 80
SPINETTA (CN) - ANFOSSI F.LLI MOBILI -
BIELLA (VC) - MANTOVANI F.LLI MOBILI - VIA VOLPI 6
TRIVERO - RONCO (VC) - DALLE NOGARE P. -
VIA MUNICIPIO 35
AOSTA - MOBILI TIERSI FIORENZO -
QUART / REGIONE AMERIQUE

LIQUIRIA

GENOVA - BENVENUTO MOBILI - VIA POSALUNGA 11 ROSSO
CHIAVARI (GE) - CENTRO DEL MOBILE DI DUGNANI -
VIA REMOLARI 34
LERICI (SP) - MINOTTI MOBILI - VIA MATTEOTTI 20
ORTONOVO (SP) - BIANCHI E BELLINI - VIA AURELIA 70
LECA D'ALBENGA (SV) - FIORIN A. MOBILI -
VIA PIEMONTE 1

LOMBARDIA

MILANO - ARR.TI PATISSO - VIA OGLIO 28
BESANA BRIANZA (MI) - RIVA F.LLI MOBILI -
VIA G. CASATI 32
CASALPUSTERLENGO (MI) - ALBERTINI M. - V.LE EMILIA 20
PALAZZOLO MILANESE (MI) - CARCANO ARR.TI -
S.S. DEI GIOVI (COMASINA)
SEREGNO (MI) - ROVELLI A. MOBILI - VIA SABATELLI 25
BRUSAPORTO (BG) - MOBILCASA DI BARCELLA -
VIA PER BAGNATICA 47
CASAZZA (BG) - INTERMOBIL - VIA VALLE
VILLA D'ALME (BG) - DAMIANI MOBILI - VIA DEI MILLE 1
MONTICHIARI (BS) - RODELLA MOBILI - VIA MANTOVA 143
COMO - ARREDAMENTI AL VO' - P.ZZA AMENDOLA 28
BAGNOLO CREMASCO (CR) - L'ARREDAMENTO -
S.S. PAULLESE 425
RIVOLTA D'ADDA (CR) - RIVA P.G. MOBILI -
VIA DI VITTORIO 7
PIEVE PORTO MORONE (PV) - MOBILI VANZINI -
S.S. 412 KM 39
TORNELLO DI MEZZANINO (PV) -
CORTESE E PISELLI MOBILI
VARESE - MOBILCASA DI CASTELLI - V.LE BORRI 385
ABBATEGLIAZZONE (VA) - HABITARE DI BOGA -
VIA FIUME 44
CASALZUIGNO (VA) - RANCAN G. - VIA VALCUVIA 26

FRIULI VENEZIA GIULIA

REANA DEL ROIALE (UD) - ARR.TI MORENA -
VILLAGGIO MORENA
TIVERIACCO-MAJANO (UD) - MOBILSNAIDERO
CODROIPO (UD) - D'AFFARA MOBILI - VIA D. MORO 6
LATISANA (UD) - BERGAMIN ARR.TI - VIA SABBIONERA
MONFALCONE (GO) - MARANGONI L. MOBILI D'ARTE -
VIA IV NOVEMBRE 9
DOMANINS (PN) - LENARDUZZI F.LLI MOBILI -
VIA BELVEDERE 69

VENETO

PADOVA - MORTISE - MARCATO G. -
VIA MADONNA DELLA SALUTE 51
PORTOGRUARO (VE) - BERGAMIN ARR.TI - VIA MATTEOTTI 7
S. DONA DI PIAVE (VE) - BERGAMIN ARR.TI - C.SO TRENTIN
FORMEGAN - S. GIUSTINA (BL) - PELLI ARR.TI -
VIA TREVIGIANA 8
ADRIA (RO) - MARTINOLI ARR.TI - P.ZZA CAVOUR 14
CASTELLO ROGANZUOLO (TV) - ROSADA ARR.TI -
VIA NAZIONALE 55
ODERZO (TV) - EXPO MOBILI - VIA POSTUMIA 9
VERONA - ARDUINI MOBILI - BORGO ROMA - VIA PASTEUR 2
BOVOLONE (VR) - CENTRO ITALIANO ARR.TI -
VIA MADONNA 276
VICENZA - MOBILI MOLETTA - VIA CAIMPENTA 7

TRENTINO ALTO ADIGE

STORO (TN) - CENTRO ARR.TI ZONTINI - VIA GARIBALDI
TASSULLO (TN) - ODORIZZI L. MOBILI - VIA S. ZENONE 8

EMILIA ROMAGNA

MOLINELLA (BO) - EMMEQUATTRO DI MONTI - VIA RIALTO 2
TAMARA (FE) - ZANELLA MOBILI - VIA COPPARO 69
FORLI - ARR.TI ZANNONI - VIA MAZZINI 71
MODENA - BULGARELLI ARR.TI - V.LE AMENDOLA 510
STUFFIONE DI RAVARINO (MO) - CAPELLI O. ARR.TI -
VIA MUZZA 37
PARMA - TEGONI G. ARR.TI - VIA D'AZEGLIO 29
BARCO DI BIBBIANO (RE) - MAININI ARR.TI -
VIA N. SAURO 58

TOSCANA

CAMUCIA CORTONA (AR) - L.M. LORENZINI MOBILI -
VIA GRAMSCI 123

MONTEVARCHI (AR) - ARR.TI DONATI A. E FIGLI -
VIA A. BURZAGLI 40
MASSA - PALAZZO DEL MOBILE ORRICO - VIA MAGENTA 2
S. COLOMBANO (LU) - SANTORI L'ARREDAMENTO -
VIA DELLE VILLE
BIENTINA (PT) - PACINI F.LLI -
PROVINCIALE BIENTINA / ALTOPASCIO 128
CAPOSTRADA (PT) - INNOCENTI ARR.TI -
VIA MODENESE 309
QUARRATA (PT) - ARR.TI STILCASA - VIA MONTALBANO 389

UMBRIA

CAPOCAVALLO - GORCIANO (PG) - MARIOTTI MOBILI
NARNI (TR) - MOBILI ROSATO - VIA FLAMINIA KM 91

LAZIO

ROMA - ARR.TI DI GIUSEPPE -
VIA DEL TORRACCIO DI TORRENOVA 93
ROMA - CERNILLI MOBILI - VIA TARANTO 22
ROMA - MOBILI GAGGIOLI M. - VIA NONENTANA 925
ROMA - PROIETTI MOBILI - VIA LAURENTINA 169
ROMA - SAMA ARR.TI - VIA AURELIA 678
ROMA - SAMA ARR.TI - LARGO TORRE ARGENTINA
ROMA - SORGENTE DEL MOBILE - VIA CASILINA KM 14.800
CERVETERI (RM) - BADINI G. MOBILI -
VIA SETTEVENE P. KM 17.800
COLLE PRENESTINO (ROMA) - CIMINELLI ARR.TI -
VIA PRENESTINA KM 32 N. 194
OSTIA (RM) - NILO ARR.TI - VIA DELLE BALENIERE 12
SORA (FR) - CARDOSI MOBILI - VIA C. BATTISTI
TARQUINIA (VT) - CASTIGNANI D. MOBILI - VIA G.B. MARZI 1

MARCHE - ABRUZZI - MOLISE

CORRIDONIA (MC) - PIANESI MOBILI -
VIA DELL'INDUSTRIA 67
L'AQUILA - MOBILRICCI - S.S. 17 N. 32
SULMONA (AQ) - SCIPIONE ARR.TI - S.S. 17 N. 7
GUARDIAGRELE (CH) - MOBILI IACOVELLA E. -
VIA OCCIDENTALE 190
MONTORIO AL VOMANO (TE) - MIRO MOBILI
RICCIA (CB) - MOBILI DI LECCE - VIA FEUDO 95
CHIETI - TOTO DIEGO - VIA M. DA CARAMANICO 4

CAMPANIA

BOSCOTRECASE (NA) - ARDIZIO E. MOBILI -
VIA UMBERTO I 113
NOLA (NA) - MOBILI PETILLO G. E FIGLI -
VIA PAOLO BELSITO 56
PIANO DI SORRENTO (NA) - IACCARINO MOBILI -
C.SO ITALIA 92
VILLARICCA (NA) - ANDRETTA ARR.TI -
CIRCUMVALLAZIONE EST - NAPOLI
BENEVENTO - MOBILI CARAPPELLA G. -
VIA BOSCO LUCARELLI - PAL. BOZZI
ISCHIA (NA) - MAGNO CARLO ARR.TI - VIA F. SOGLIUZZO 4
CASAGIOVE (CE) - EXPO MOBILI - VIA NAZIONALE APPIA 76
SALERNO - ARR.TI "LA CANTURINA" DI MARRAZZO G. -
VIA R. CASALBORE 2
NOCERA SUPERIORE (SA) - MOBILIFICIO PETTI -
VIA PORTAROMANA 113

PUGLIA - BASILICATA

LOCOROTONDO (BA) - COLUCCI L. MOBILI - VIA FASANO 154
CERIGNOLA (FG) - PAGNOTTI ARR.TI - VIA NAPOLI 77
ISCHITELLA (FG) - BUO ROCCO - VIA UMBERTO I 60
MONTERONI DI LECCE - GAP CASA ARR.TI -
VIA UNITA D'ITALIA
TARANTO - NATUZZI MOBILI - VIA EMILIA
NEMOLI (PZ) - ARR.TI DEL MOBILI - LOC. LAGO SIRINO
PISTICCI (MT) - RADESCA N. ARR.TI - VIA ARIOSTO 59

CALABRIA

REGGIO CALABRIA - AZZARA MOBILI - C.SO GARIBALDI 4/5/6
LAMEZIA TERME (CZ) - SALONE DEL MOBILE DI BENANTI A. -
V.LE MARCONI 117/133
ROCCA DI NETO (CZ) - LO MOBILI -
S.S. 107 - BIVIO PONTE NETO
SOVERIA MANNELLI (CZ) - CHIODO ANGELO - VIA BONINI
VIBO VALENTIA (CZ) - CENTRO MOBILI LO SCHIAVO -
VIA DE GASPERI
CASTROVILLARI (CS) - PASSARELLI FRANCESCO -
VIA POLLINO 98
S. SOSTI (CS) - PERRONE N. - VIA NAZIONALE

SICILIA

PALERMO - OLD TIME - VIA SERRADIFALCO 117
TERMINI IMERESE (PA) - FIERA DELL'ARREDAMENTO -
VIA SS. SALVATORE
JOPPOLO GIANCAXIO (AG) - MOBILI ED ARREDI RUSSO -
C.DA BORSELLINO
ACIREALE (CT) - IL TRIANGOLO - C.SO UMBERTO 165
NICOSIA (EN) - LA GIUSA MOBILI -
LOC. S. PAOLO - S.S. 117 KM 48
PIAZZA ARMERINA (EN) - G.S.G. - VIA MONS. LA VACCARA 26
BARCELLONA POZZO DI GOTTO (ME) - F.A.R. DI RUOLO G. -
VIA OPERA 164/168
AUGUSTA (SR) - SILLATO F. - V.LE ITALIA 73/B

SARDEGNA

CARBONIA (CA) - F.LLI PISPISA ARR.TI - P.ZZA MATTEOTTI 25
SESTU (CA) - S.B.M. GALLERIA DEL MOBILE - V.LE MONASTIR
NUORO - IL SETACCIO - VIA LAMARMORA 10
SINISCOLA (NU) - ARR.TI FARRIS F. - VIA GRAMSCI 32
VILLAGRANDE (NU) - MOBILI SETTE S. - VIA ROMA 274/276
SASSARI - PINOMU ARR.TI - P.ZZA S. MARIA 22
ARZACHENA (SS) - GALLURA ARR.TI DI SCAMPUDDU

VIDEO REGISTRAZIONE

FRANCESCO CORSO

Quali pregi deve avere?

Il primo dato che si richiede a un videoregistratore, di qualsiasi tipo o standard esso sia, è la qualità dell'immagine e del sonoro. Tecnicamente, l'indice da ricercare è il cosiddetto rapporto « signal-noise » (segnale-rumore), espresso in unità di misura chiamate decibel. Tale rapporto, se viene riferito all'audio, rappresenta la differenza di livello tra musica e fruscio; se riferito al video, indica la pulizia dell'immagine e l'assenza di disturbi quali ondulazioni, distorsioni, bande o righe.

Il valore minimo accettabile (quelli maggiori sono ovviamente da preferire), da ricercare naturalmente tra i dati tecnici dell'apparecchio, è di 40 decibel per quanto riguarda il segnale colore.

Il secondo requisito al quale deve poter rispondere è quello di effettuare il maggior numero possibile di registrazioni automaticamente, impostando cioè su un timer i giorni e le ore in cui l'apparecchio deve accendersi e spegnersi da solo per registrare sui diversi canali le trasmissioni previste. E' importante, sempre per quanto concerne la programmazione del videoregistratore, che l'alimentazione del timer e dell'orologio sia indipendente da quella della rete; altrimenti, al primo black-out, saltano tutte le impostazioni. Un'alta velocità di ricerca (da 5 a 10 volte la velocità normale) dei brani desiderati osservabili accelerati sul teleschermo, un pontagiri digitale con memoria, il fermo immagine, l'effetto moviola, una presa per l'allaccio di una telecamera, comandi a sensori (non meccanici) e controlli a microprocessori rappresentano, infine, ulteriori dotazioni essenziali.

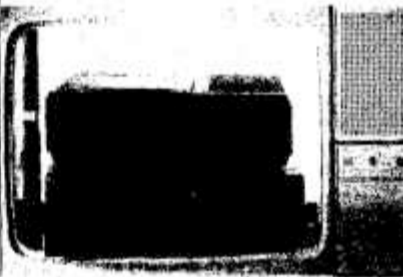



Festival nazionale del Piano Bar



Compilate il tagliando e spedite a

L'artista di piano bar che più mi ha colpito per la sua personalità è:

l'ho sentito suonare al

di

Nome _____ Cognome _____

Indirizzo _____

Città _____ Pr. _____ Cap _____

Telefono _____

ANAP

Associazione Nazionale Artisti di Piano Bar
Piazzale Flaminio, 9
00196 ROMA

tanto in una ristretta cerchia di fedelissimi.

Ecco il Festival del Piano Bar intende valorizzare quei talenti rimasti sinora nascosti e che meritano il successo e la popolarità. D'altra parte il meccanismo della gara è semplice: i lettori del *Radiocorriere tv* segnalano gli artisti del piano bar preferiti inviando l'apposito tagliando. E' consigliabile mandare anche, allo stesso indirizzo di piazza Flaminio 9, Roma, cap. 00196, anche una audiocassetta registrata con voce e strumento del concorrente. Gli artisti segnalati, selezionati dall'A.N.A.P., verranno invitati a partecipare alle due semifinali da cui verranno prescelti dieci finalisti che parteciperanno alla manifestazione conclusiva, ripresa in una località turistica del Sud e ritrasmessa dalla Rete 1.

FESTIVAL NAZIONALE DEL PIANO BAR

Siamo arrivati oramai a ridosso delle semifinali del Festival Nazionale del Piano Bar, la nuova manifestazione organizzata dall'A.N.A.P. e patrocinata dal *Radiocorriere tv* che propone al gran pubblico della televisione il pianista bar, personaggio sino ad oggi noto ed apprezzato sol-

2° festival rock

MULTIMEDIA - ARCI - RADIOCORRIERE TV

Nome del gruppo o del partecipante

Nome e cognome del concorrenti

Recapito del gruppo

Città

Genere musicale preferito

Compilate il tagliando e spedite a

ERI - Radiocorriere tv
Concorso

2° FESTIVAL ROCK ITALIANO

Casella postale 6093
00100 ROMA

2° FESTIVAL ROCK

IL ROCK ITALIANO METTE I DENTI
2° FESTIVAL ROCK ITALIANO



ARCI - RADIOCORRIERE - STRIKE

Parliamo della finale di Bologna. Nove saranno i gruppi del girone del sotto contratto. Alcuni nomi: i Kirlian Camera di Parma, i Noia, gli Style Syndrome, i Lunar Sex, The Great Complotto di Pordenone, gli Art Fleury; insomma abbiamo messo in piedi una scaletta di interventi mu-

sicali che raccoglie e sintetizza quanto di meglio è venuto fuori in questi ultimi anni dalle fumose cantine d'Italia. Invece il numero di complessi del girone (usiamo queste categorie festivaliere con ironia) degli esordienti si aggirerà attorno ai sedici. Otto saranno ammessi alla serata della finale,

il 6 di giugno. Per l'occasione il Palasport di Bologna sarà vestito a festa. Il comitato tecnico sta infatti progettando tre palchi, una continua diretta radiofonica a circuito chiuso, sfilate di neo-moda simultanee in più punti, televisori disseminati all'interno del Palasport.

MICROFONO D'ARGENTO

CONCORSO DEL
RC
 Radiocorriere

Associazione
 St. Maria Romano
 00100 Roma

La cabina vincente ha il numero...

VINCI CON PORTOBELLO

CONCORSO DEL
RC
 Radiocorriere

VINCI CON LA

la cabina vincente ha il numero

ERI - Radiocorriere TV
 Concorso
 «Vinci con la cabina di Portobello»
 Casella postale 6093
 00100 Roma

TVCOLOR **seleco**
 Bond 22

D.M. 4/25/86 DEL 2/11/89

tagliando
N.

Lagostina ha messo tutta la



"SUMMISURA"

Servizio da cucina

Si chiama "Summisura" Lagostina e un motivo c'è: contiene l'occorrente per cucinare - pentole, pentolini, casseruole - pensato su misura per ogni tipo di famiglia. Facciamo un esempio: siete una famiglia di 4/5 persone colazione-pranzo-cena? Bene, il servizio da cucina che vi serve lo avete davanti agli occhi: "Summisura" Lagostina per 4/5 persone da 15 pezzi. Già bell'e pronto, niente ammassamenti di assemblaggio e, soprattutto, niente rischi di portarsi a casa la pentola troppo grossa o il pentolino troppo piccolo che non serve. Se poi la vostra famiglia è più grande, nessun problema: "Summisura" Lagostina esiste nella confezione per 6/8

sua esperienza in una scatola.



LAGOSTINA 

per 4/5 persone.

persone e, per i più esigenti, in quella "Grande Assortimento" da 31 pezzi. Quindici o trentun pezzi tutti di qualità Lagostina che potrete integrare o ampliare quando e come vorrete, se la vostra famiglia o le esigenze cresceranno. Solo Lagostina, coi suoi 80 anni di esperienza, poteva arrivare a tanto. Solo Lagostina poteva darvi tanta qualità in una volta sola.

Nuovi servizi **"SUMMISURA" LAGOSTINA** . Una Lagostina vale di più.

Il piacere di essere "arricchito"
quando il sapore è Sottile Kraft.

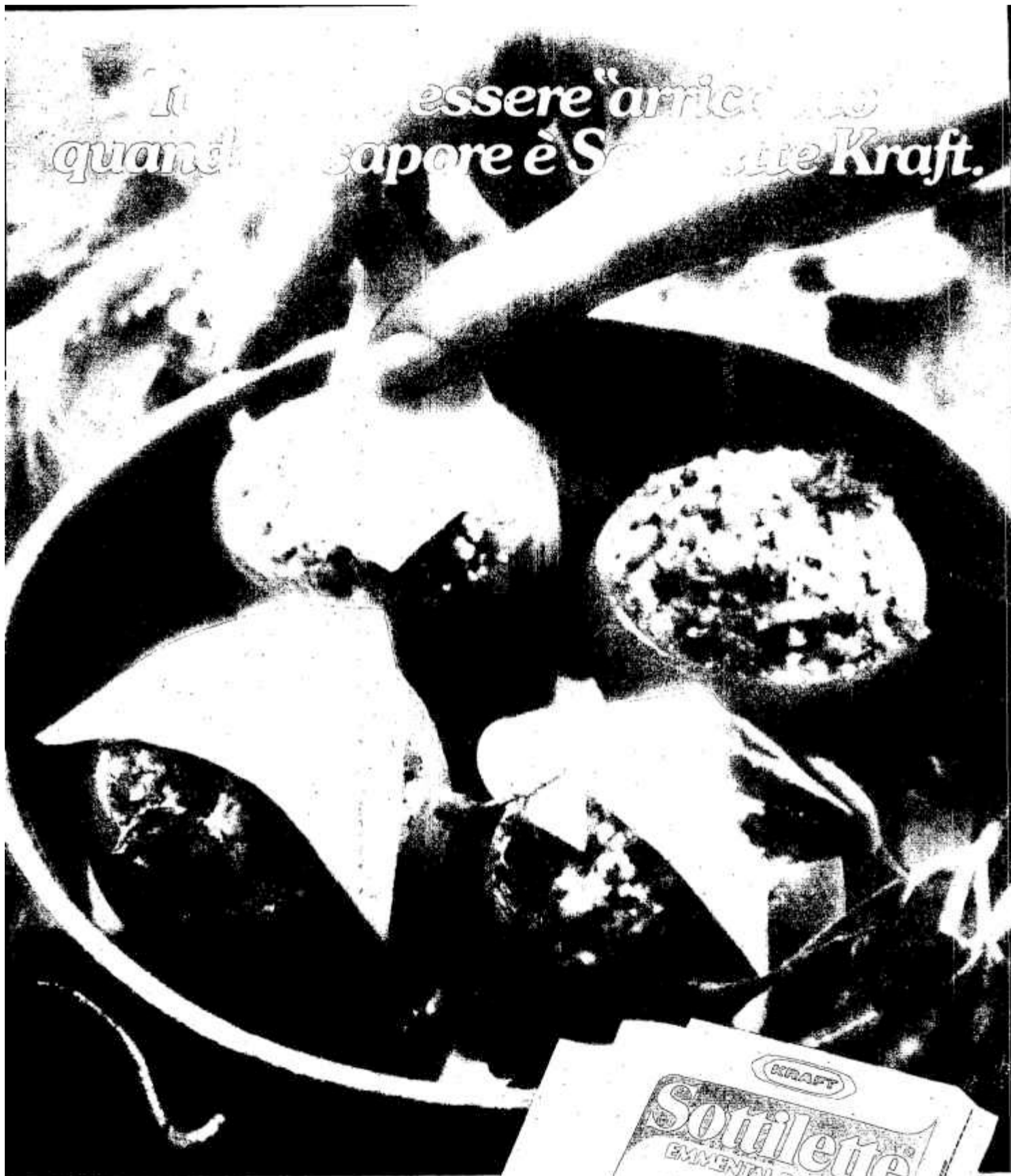

**Il sapore che nasce
dall'Emmental Baviera**



cose buone dal mondo



DISCHI

CLASSICA & LIRICA

RUBRICA



Franz Liszt: Les Préludes
Tasso, Prometheus, Mazeppa,
Orpheus, Hunnenschlacht
London Ph. Or. - dir. Haitink
3 LP Philips 6768 305

Registrazioni risalenti tutte a una decina di anni fa e meritevoli ancor oggi di una attenta considerazione: la minore riuscita di Haitink si ha nei *Préludes*, troppo trattenuti da una specie di eccessivo pudore e ritegno, rispetto a quanto sarebbe necessario. Tutto il resto si raccomanda invece per lo spirito romantico che anima ogni lettura, dalla tenerezza interiore dell'*Orpheus*, alla foga dell'esecuzione di *Mazeppa*, alla dose di passione che anima il *Prometheus*, e, infine, agli accenti profondi del *Tasso*, la migliore versione discografica di questo poema sinfonico di Liszt.



Giuseppe Verdi: Ernani
Metropolitan Opera
dir. Dimitri Mitropoulos
Foyer 1021 (9 LP)

Una splendida esecuzione, registrata dal vivo nel 1956, che si piazza decisamente alla testa della lista discografica di quest'opera di Verdi, accanto all'altra della RCA diretta da Thomas Schippers. In primo luogo a colpire l'ascoltatore sarà certo la direzione di Mitropoulos, ottima nella ricreazione di atmosfere cuppe e oppressive, intelligentissima lettura, piena di passione e tale da temperare gli ardori di Mario Del Monaco: eccolo in uno dei suoi momenti di più gran forma, e circondato da altri grandi interpreti, tra i quali spiccano Leonard Warren, Cesare Siepi e Zinka Milanov.



Gaetano Donizetti
Elisir d'amore
dir. G. Gavazzeni
Mov. Musica 03.009 (3 LP)

Registrata dal vivo nel 1961, questa esecuzione dell'*Elisir* si pregia di un buon cast di voci: in primo luogo per la presenza di Renata Scotto nelle vesti di Adina, e poi per Giuseppe Di Stefano. In complesso tuttavia la maggior parte delle lodi vanno a Gavazzeni, la cui chiave di lettura dell'opera donizettiana, fatta di accuratezza, eleganza e leggerezza di svolgimento, già conoscevamo grazie a una incisione Cetra del '52. Registrazione di gran lunga migliore questa, che, se presenta qualche svantaggio vocale rispetto all'altra, ha in più qualcosa dal punto di vista della vivacità drammatica.



Ludwig van Beethoven
Concerto per viol. e orch. op. 61
dir. C. M. Giulini
EMI digitale 3C 067 43063

A questo punto, della discografia del concerto beethoveniano per violino e orchestra *Op. 61* è meglio neanche parlare: una lista infinita, che solo due mesi fa abbiamo visto allargarsi ulteriormente con un'altra ricca serie di recenti esecuzioni. Parole inutili, quelle di parecchie di queste esecuzioni, che impiegano il richiamo del celebratissimo brano. Ma parole utilissime ci dicono invece in questa occasione Giulini e Perlman: e il banco di prova del concerto non fa che confermare la straordinaria solidarietà di intenti che guidano direttore e solista.

OLGA VISENTINI

YEHUDI MENUHIN ALLA VIOLA

Nella serie EMI STUDIO compaiono tre registrazioni memorabili, rispettivamente del '63, del '65 e del '77.

La prima è un *Aroldo in Italia* di Hector Berlioz, con Yehudi Menuhin come solista alla viola e la Philharmonia Orchestra diretta da Colin Davis (3 C 053-00217), poi viene la *Quarta sinfonia* di Bruckner, sempre con la Philharmonia, diretta questa volta da Klemperer



(053-00593) e, infine, la London Philharmonic impegnata, sotto la bacchetta di Rostropovic, nella *Quinta* di Ciaikovski (053-02905)

ASHKENAZY DIRIGE MOZART

Novità DECCA: siamo arrivati all'integrale delle sonate per pianoforte eseguite da Ashkenazy (12 LP, D258D 12), e, ancora con Ashkenazy in veste di solista e direttore, il concerto di Mozart *N. 22 K* (Philharmonia Orchestra SXL 6982). Sul piano dei digitali, una novità è rappresentata dal pianoforte di Dezsó Ránki impegnato in brani di Bartók (642822 AZ). Infine, di



grandissimo pregio, una esecuzione di poemi sinfonici di Saint-Saëns con la Philharmonia diretta da Charles Dutoit (SXL 6975).

Sei una donna del Rinascimento.

COMPTON ITALIA



Tappezzeria Rinascimento 114009: uno dei capolavori Murella.

Rinascimento: una delle proposte Murella per la vostra casa.

Come tutti i capolavori Murella è vinilica, lavabile, antigraffio, bella da vedere e da toccare.

Cercatela nel nuovo catalogo Murella: quest'anno la collezione è ancora più ricca di atmosfere e suggestioni.

Splendidi disegni classici per chi ama la tradizione; e strutture a tinta

unita, che si ispirano alle trame della seta, della canapa e della paglia giapponese, per chi vuol dare ad ogni ambiente un'aria esotica.

E se scegliete Rinascimento, non stupitevi se all'improvviso sentirete un liuto suonare.

murella
PRODOTTO DALLA FLESA

Murella fa di casa vostra un capolavoro.

Gloria Lanni, pianista,
interpreta musiche di
Chopin nel suo recital
al Teatro dei Satiri

OTTAVA NOTA

Sergio Calligaris,
pianista e compositore,
è l'autore dei Tre madrigali
con le coreografie di Biagi

CLASSICA

LIRICA

RUBRICA



UN'ESTATE DI DANZA

La grande avventura estiva è alle porte. S'affilano i coltelli e ci si prepara a scendere in campo, ciascuno schierando le proprie forze.

Quali sono i piani '82 degli strateghi del balletto festivaliero? Bordate di cigni in tutù o assalto in calzamaglia? Scaramucce dei corpi di ballo o invasione di compagnie straniere? Ogni arma è lecita nella effimera battaglia per il primato. Soprattutto quando le grandi manovre, in alcuni casi, servono a nascondere la scarsa fantasia e l'inesistente creatività degli organizzatori.

Si viaggia, così, sul filo dell'import «qualificato» e dell'elefantico complesso straniero, cercando d'accaparrarsi la prima nazionale d'uno spettacolo che potrà, in seguito, essere visto in ogni angolo d'Italia. Il tutto con buona pace di quelle prerogative che distinguono l'operatore culturale dall'impresario o dal commerciante. Ma in questo panorama degradato, dove «originalità» significa ospitare una



Maria Fausta Gallamini
canterà a Boston e a
Firenze, diretta da Seiji
Ozawa e Carlo Maria Giulini

compagnia tre giorni prima d'un altro, esistono ancora delle isole felici.

Parrebbe il caso del 25° Festival di Spoleto (25 giugno-18 luglio), stando, almeno, alle indiscrezioni del solito ballettologo ben informato.

Assieme al Dance Theatre of Harlem e al Washington ballet, si stanno montando due appuntamenti di particolare interesse: il ritorno di Jerome Robbins che, con una compagnia appositamente creata, riproporrebbe il suo *New York Export Opus Jazz* (Spoleto '58) e la *Maratona internazionale di danza* (solito pas de deux organizzativo Ottolenghi-Testa) che lancerebbero un confronto tra la grande scuola russo-sovietica e quella americana. Speriamo bene.



Anche al 45° Maggio Musicale Fiorentino s'è lavorato con intelligenza. Da una parte gli ospiti Le Ballet de l'Opéra de Paris (13-18 maggio) e Nederlands Dans Theatre (29 giugno-3 luglio). Dall'altra una curiosa produzione autoctona Stravinskij-Mahler (28 maggio-3 giugno), per le coreografie di E. Polyakov e R. Petit, con tanto di Maja Pliseckaja protagonista de *La rose malade*.

Impatto monumentale col Festival di Nervi (6-3 luglio). In bella vista il Balletto del Bolscioi (6-11) e Le Ballet de l'Opéra de Paris (15-17). Completano il quadro il balletto indonesiano Ketiak (20), Alvin Ailey American Dance Theater (22-24), Ballet Theatre Joseph Russillo (26-27) ed un Gala internazionale di stelle (30-31) dedicato ad Anna Pavlova nel centenario della nascita.

Il London Festival Ballet (11-14) allo Sferisterio di Macerata e l'allestimento de *Il lago dei cigni* (28-31 agosto, 1-3 settembre) dell'Arena di Verona chiudono le grandi manovre estive. **ALDO PAPA**

Leonardo sulle punte

In curiosa coincidenza con la mostra fiorentina del Codice Hammer, la compagnia di balletto Danza Prospettiva di Vittorio Biagi porta in tournée *Leonardo o il potere dell'uomo*, «celebrazione coreografica» a firma dello stesso Biagi. Dopo la prima mondiale, a Lione, nello scorso maggio, lo spettacolo è stato presentato a Reggio Emilia: il 27 aprile sarà a Bari al Teatro Petruzzelli. Le musiche scelte dal coreografo spaziano dal Cinquecento a oggi. Accanto a

Gabrieli, Monteverdi e Bach appaiono, infatti, personalità del Novecento come Varèse, Penderecki, Bailly e Sergio Calligaris. Di quest'ultimo figurano i *Tre madrigali* su testi di Giovan Battista Strozzi.

Da Mozart a Verdi

Nel 1975 un giovanissimo soprano fu la rivelazione scaligera de *L'Enfant et les sortilèges* di Ravel: era Maria Fausta Gallamini. Recentemente la cantante è apparsa sul piccolo schermo in un concerto di musi-

che sacre di Mozart, trasmesso in diretta dal Duomo di Orvieto.

In agosto la Gallamini affronta un personaggio beethoveniano, la Marcellina di *Fidelio*, al Festival di Tanglewood, con Seiji Ozawa e la Boston Symphony Orchestra.

L'ultimo aperitivo

Domenica 18 aprile, ultimo degli appuntamenti al Teatro dei Satiri di Roma per i Concerti-aperitivo della Italo-Club, il recital pianistico di Gloria Lanni è dedicato a Chopin.

Hai un rasoio elettrico vecchio?
Non hai ancora usato un rasoio elettrico?

OFFERTA DI PROVA PHILIPS IL RASOIO A DOPPIA AZIONE

**presso i Rivenditori Specializzati
che espongono l'apposita locandina**

Philips a doppia azione: un capolavoro unico di microtecnologia, un impareggiabile strumento di rasatura dolce e rapida.

Philips a doppia azione: perché? Perché si basa su un sistema che ha rivoluzionato la rasatura elettrica. Ogni lama del rasoio Philips è formata da due parti distinte: una solleva il pelo, l'altra lo taglia, prima che esso ri-entri dentro la pelle. Il vantaggio è enorme: la rasatura del mattino resiste tutta la giornata, il problema della rasatura è definitivamente risolto.

Philips a doppia azione offre tanti altri extra: tre testine elastiche dall'azione rapida e soffice; un regolatore a 9 posizioni per una rasatura "personalizzata"; un tagliabasette a scatto per un'efficacissima regolazione dei baffi e delle basette; una forma di moderna eleganza e un cofanetto porta-rasoio di grande prestigio.



concessionaria
per l'Italia

MELCHIONI



PHILIPS

rade di più

Ugo Pagliani. Sarà il protagonista di una celebre commedia di Goldoni: *Il bugiardo*. Regista Alvaro Piccardi

Paola Pitagora. La vedremo a San Miniato in una novità assoluta di Italo Alighiero Chiusano: *Il sacrilegio*

Mariano Rigillo. Dopo il successo di *Pescatori* mette in scena per l'estate-inverno un nuovo Viviani: *Zingari*

SIPARIO

RUBRICA



E SE L'ANNO TEATRALE DURASSE DODICI MESI?

Si dice che proiettarsi sulle programmazioni future con notevole anticipo accorci la vita: può essere, ma le prime indiscrezioni sulla produzione estiva '82 circolano già, e non solo negli ambienti degli addetti ai lavori (produttori, attori, registi e anche assessorati alla cultura, circuiti, aziende di soggiorno), ma, addirittura, vengono reclamizzate fin d'ora come per esorcizzare quel periodo di stagione che, in qualche modo, è sempre stato considerato fuori sacco.

Le prime anticipazioni si possono fare sul Festival dei Due Mondi di Spoleto, che si terrà quest'anno dal 25 giugno al 18 luglio. Molti spettacoli, diverse novità assolute per l'Italia e per l'Europa, qualche riproposta, formule già collaudate con successo negli anni passati. Spoleto '82, per quanto riguarda la prosa, si segnala per il ritorno di Luca Ronconi che allestirà, al Teatro San Niccolò, *Spettri* di Ibsen, spettacolo che sarà programmato per tutta la durata del festival. Aldo Trionfo, in un nuovo spazio, metterà in scena *Magia nel teatro*, un collage di testi recitati dagli allievi

dell'Accademia d'Arte Drammatica. Giovanni Pampiglione rappresenterà *La piovra* di Witkiewicz con una collaborazione internazionale tra polacchi, francesi, giapponesi e italiani. Dall'America arriverà *Children of a Lesser God* di Medoff, con la regia di Gordon Davidson.

Passando a Verona, che è certamente un altro dei grandi punti di riferimento dell'estate teatrale, si prevede *Sogno di una notte di mezza estate* di Shakespeare con la regia di Calenda e *Il bugiardo* di Goldoni con la regia di Alvaro Piccardi e l'interpretazione di Ugo Pagliani. Mario Scaccia riprenderà *La scuola delle mogli* di Molière; Andrea Giordana e Giancarlo Zanetti faranno un *Anfitrione* di Plauto con la regia di Marco Parodi; la cooperativa Teatroggi, con Virginio Gazzolo e Angela Cardile, presenterà *I giganti della montagna* di Luigi Pirandello. Proseguendo in questo quadro di iniziative che spazzeranno da Porto Venere a Borgo Veruzzi, da Minturno a Pompei, da Benevento a Sorrento, da Taormina a Taranto, a Siracusa, si possono individuare anche alcuni spettacoli che, nascendo in estate, sono dichiaratamente già proiettati verso la stagione

invernale: fra questi, vale la pena ricordare subito *Zingari* di Raffaele Viviani con la partecipazione e la regia di Mariano Rigillo, e *Ivanov* di Cechov con la partecipazione e la regia di Carlo Cecchi.

Qual è allora la linea di demarcazione tra le produzioni squisitamente estive e quelle che anticipano d'estate il debutto stagionale per poter poi proseguire nel corso dell'anno? Non sempre si tratta di individuare nel primo gruppo spettacoli di minore impegno perché, per esempio, molte produzioni veronesi hanno il respiro del grande allestimento, soffocato da uno scarsissimo numero di repliche. Il concetto ispiratore è, invece, un altro: quello di considerare il periodo estivo non più come una specie di pausa della stagione teatrale, ma, a tutti gli effetti, quale parte integrante di un anno comico che non ha più intervallo e si articola su 12 mesi. In questo senso crediamo vada incoraggiata la tendenza per un teatro che produca tutto l'anno senza più rifugiarsi negli estemporanei exploit balneari che, ahimè, hanno nel passato caratterizzato i più caldi mesi dell'anno.

BRUNO D'ALESSANDRO

Hintermann, Toccafondi e Shakespeare. Carlo Hintermann e Bianca Toccafondi, con la cooperativa Teatrino di Foggia, hanno in programma *Le allegre comari di Windsor* di Shakespeare con la regia di Nuccio Ladogana per la prossima stagione.

Una novità per San Miniato. L'Istituto del Dramma Popolare di San Miniato produrrà *Il sacrilegio* di Italo Chiusano, una novità assoluta che

verrà affidata all'interpretazione di Paola Pitagora, Carlo Simoni, Vittorio Sanipoli, Cesarina Gherardi e con la regia di Gian Filippo Berlando.

Tino Schirinzi recita Andersen. L'Associazione Culturale Ionica ed il Comune di Milano faranno circolare nei prossimi mesi un curioso spettacolo ideato, diretto e recitato da Tino Schirinzi: si tratta di *Andersen un po' di principi, un po' di pupazzi*, libera-

mente ispirato alle favole dello scrittore danese.

Antigone a Pescara. Marina Malfatti e Paola Borboni con il Comune di Pescara dovrebbero interpretare *Antigone* di Anouilh, regista Nino Mangano.

«L'aiglon» della Kustermann. Giancarlo Nanni e Manuela Kustermann riprenderanno *L'aiglon* di Rostand.

Caffè Splendid dà piú gusto al gusto del caffè.



Nipote - Zia Marta, Carlo, lo volete un buon caffè?

Marito - Buono? Sarebbe la prima volta!



Nipote - Uffa!... Però è vero, il mio caffè non è un gran che...



Zia Marta - Ma è chiaro! Carlo ha proprio voglia di un buon caffè. Usa Caffè Splendid...



...contiene anche caffè di montagna, la qualità piú pregiata... perché al sole e al fresco il caffè matura piú lentamente e acquista piú sapore.



Zia Marta - Senti che gusto piú ricco!
Nipote - Hai ragione! E' il migliore che abbia mai bevuto!

SOTTO VUOTO SPINTO-MACINATO



Marito - Mmmm... mi piace!
Ecco il gusto per uno che ha voglia di un buon caffè!



Col caffè di montagna

Warren Beatty, produttore, coautore, regista e attore di *Reds*, il grande film sulla vita del giornalista americano John Reed

John Savage e Marthe Keller in *The amateur*, una storia di terrorismo internazionale

Arnold Schwarzenegger e Sandahl Bergman, i due protagonisti di *Conan il Barbaro*, un kolossal diretto da John Milius (Un mercoledì da leoni)

DOLLY



RUBRICA



**«REDS»
DI WARREN BEATTY**

Attorno a John Reed (Portland, USA, 1887 - Mosca, URSS, 1920), il grande giornalista progressista americano che descrisse in pagine impareggiabili la Rivoluzione di Ottobre, è scoppato un cineconflitto fra grandi potenze: l'americano Warren Beatty, da un lato, con *Reds*, trenta milioni di dollari di costo, quasi tre ore e mezzo di durata e dodici candidature Oscar; il sovietico Serghiei Bondarciuk, dall'altro, con un kolossal in due parti, *Messico in fiamme* (uscirà a settembre) e *I dieci giorni che sconvolsero il mondo*, molti milioni di rubli, riprese in Messico e in URSS, Franco Nero, Sydne Rome e Ursula Andress nel cast.

Arrivato primo alla meta (ma nel cinema, si sa, non sempre è il primo che vince), il regista-attore Warren Beatty può vantare dalla sua 200 minuti di immagini magnificamente scritte con la

luce e con il colore da Vittorio Storaro, una eccellente interpretazione di Diane Keaton (è Louise Bryant, la moglie di Reed), un buon controllo di sé stesso (Beatty è anche il protagonista del film nel ruolo del giornalista) e una «spalla» eccezionale come Jack Nicholson (che nel film appare nei panni di Eugene O'Neill, amico di John e amante per qualche giorno di Louise). E inoltre: una condotta registica di insospettabile alto professionismo sia nelle scene di massa sia nelle molte sequenze di introspezione psicologica; e la capacità di rendere vivace il racconto nonostante la netta prevalenza della statica sulla dinamica, dell'interiorità sulla Storia, dell'esistenziale sul politico. Tuttavia è proprio questa scelta a lasciare particolarmente perplessi, tanto più che, quasi ad accentuarla maggiormente, se gli «interni» degli scontri fra coniugi ed amanti trasudano Tennessee Williams, gli «esterni» di Pietroburgo, mediocrementemente ricostituiti in studio, ricordano il Dottor Zi-

vago, mentre Zinovev e Radek, più che dirigenti rivoluzionari, sembrano ospiti di Charenton immersi in una recita. Né appare chiaro, pur in un film così dilatato nelle minuzie esistenziali, perché Beatty abbia scelto di cominciare a metà, tralasciando tutto il periodo messicano, pur così importante nella biografia di Reed anche perché ne fa emergere gli aspetti di avventuroso romanticismo rivoluzionario.

La sensazione, tenendo conto delle molte omissioni e delle troppe versioni romanzate (quando non inventate) dei fatti, è che a Beatty interessasse poco o nulla la rievocazione storica di un personaggio pur così memorabile e molto invece l'intrigasse la proposta di Reed come di un isolato esempio assai «sui generis» di «liberal» americano, che in realtà vede la rivoluzione russa come un sogno americano e si lascia morire quando si accorge che è tutto e solo russo.

LINO MICCICHÈ

Incassi americani

Danno grosse soddisfazioni ai loro produttori l'ultimo film di Richard Pryor, star del momento, con tanto di nome compreso nel titolo, come Fellini, *Richard Pryor live on strip*; *Mising* di Costa Gavras con Jack Lemmon e Sissy Spacek; *Death Wish II* (*Il giustiziere della notte n° 2*) di Michael Winner con Charles Bronson; *Personal best* dell'ex sceneggiatore Robert Towne con Mariel Hemingway; *The amateur* di Charles Jarrot con John Savage e Marthe Keller; *Absence of malice* (*Diritto di cronaca*) di Sydney Pollack con Paul Newman e Sally Field. Vanno molto bene e andranno ancora meglio i premiati

con Oscar: *On golden pond* (*Sul lago dorato*), *Reds*, *Chariots of fire* (*Momenti di gloria*), per non parlare di *Raiders of the lost ark* (*I predatori dell'arca perduta*) sempre fra i primi nonostante sia uscito da 42 settimane. Fanno bella figura, anche se sono usciti in poche città, *Four friends* (*Gli amici di Georgia*) di Arthur Penn; *One from the earth* di Francis Ford Coppola; *The border* di Tony Richardson con Jack Nicholson. I film italiani nelle classifiche USA sono pochi e tutti rigorosamente d'autore: *Tre fratelli* di Francesco Rosi, *Passione d'amore* di Ettore Scola, *La tragedia di un uomo ridicolo* di Bernardo Bertolucci.

Cast d'eccezione

Faye Dunaway, Alan Bates e John Gielgud lavoreranno con il regista Michael Winner in *The wicked lady*.

Martin Sheen e Paul Sorvino saranno i protagonisti di *That championship season* (*Quella stagione di campionato*) di Jason Miller. Sean Connery e Miles O'Keefe interpreteranno *Sword of the valiant* (*La spada del valoroso*) di Weeks.

Il regista di *Revenge of the Jedi*, seguito di *Guerre stellari* e *L'impero colpisce ancora*, è Richard Marquand (*La cruna dell'ago*), lo sceneggiatore è Lawrence Kasdan (*I predatori dell'arca perduta*), gli attori: Mark Hamill, Harrison Ford, Carrie Fisher.

Eldorado ph. Toscani



012
benetton

I PIU' LETTI

Collaborano alle nostre classifiche trenta librerie di diverse città italiane consultate direttamente, dieci per ciascuna settimana. Per questo numero hanno risposto: Druetto (Torino), Cavour (Milano), Marton (Mestre), Vallardi (Genova), Nanni (Bologna), Le Monnier (Firenze), Libreria Internazionale (Roma), Internazionale Alfredo Guida (Napoli), Adriatica (Bari), Dessì (Cagliari).

NARRATIVA

1. **Moravia:** 1934 / Bompiani
2. **Tobino:** Gli ultimi giorni di Magliano / Mondadori
3. **Golon:** La sfida di Angelica Vallardi
4. **Sciascia:** Kermesse / Sellerio
5. **Griffandi:** Andreina / Rusconi

SAGGISTICA

1. **Lazzero:** Le SS italiane / Rizzoli
2. **Alberoni:** L'albero della vita Garzanti
3. **Cavallari:** Vicino & Lontano Garzanti
4. **Piemontese:** Dopo l'avanguardia / Guida
5. **Carrano:** La Magnani / Rizzoli

RAGAZZI

1. **Santin:** Geo e Gea nello spazio Fabbri
2. **Weidert:** Le avventure dell'archeologia / Fabbri
3. **Argilli:** Ciao, Andrea / Mondadori
4. **Arpino:** Il contadino Gené Garzanti
5. **Carpi:** Lupo Uragano / Vallardi

RUBRICA

BEST-SELLER A PIENO DIRITTO

Siamo alle solite: clangori di trombe, rullo di tamburi, arriva il best-seller dei best-sellers: «superbo» (*New York Times*), «superlativo» (*Newsweek*), «il Le Carré degli Stati Uniti» (*Time*). Per non sentirsi in qualche modo condizionato, il recensore di professione (ma anche il lettore per diletto) dovrebbe non soltanto ignorare il risvolto di copertina ma anche farsi cieco e sordo al «tam tam» della pubblicità editoriale. Visto che non può, eccolo scorrere le quasi quattrocento pagine di *Gorky Park* con un misto di attesa e di scetticismo prevenuto: possibile



tanto entusiasmo per un «thriller», in un mercato che di prodotti del genere ne sforna a decine?

Possibile, possibile. Forse qualche superlativo è di troppo, in quel coro di approvazioni, ma certo Martin Cruz Smith, l'autore del romanzo edito da Mondadori e già «chiacchieratissimo» anche da noi dopo le centinaia di migliaia di copie vendute in America, possiede un energico talento di narratore. E la lode più alta gli è venuta (singolarmente) da un collega, il Ken Follett di *Il codice Rebecca*, quando ha scritto che *Gorky Park* si sottrae a qualsiasi

collocazione di scaffale per collocarsi semplicemente fra i romanzi più riusciti degli anni recenti.

C'è intanto una straordinaria abilità di «tessitura», un intrigo internazionale che prende il via da un triplice feroce delitto e si aggroviglia pagina dopo pagina in modo imprevedibile e sottilmente angoscioso. Ma c'è anche una storia d'amore intensa e dolente. E c'è la verità di una Mosca descritta con finezza di toni, con l'efficacia di chi ha voluto sentire a fondo le atmosfere che descrive, viverle dall'interno.

Arkady poi, il protagonista, capo della Squadra omicidi della capitale sovietica, non soltanto si pone subito tra i personaggi più riusciti della «detective story» ma è, in assoluto, figura di rara credibilità umana, psicologicamente del tutto risolta. Un best-seller a buon diritto, insomma.

P. GIORGIO MARTELLINI

TUTTILIBRI



Giuseppe Mazzei
Utopia e terrore
ed. Le Monnier
165 pagine, 7000 lire

Il terrorismo è un fatto essenzialmente sovrastrutturale e quindi va combattuto con le idee, perché la polizia da sola non basta: l'ordine pubblico presuppone un ordine di concetti. Questo è il fulcro, come rileva Nicola Matteucci nella prefazione, di un agile saggio di Giuseppe Mazzei sul terrorismo di «sinistra» come l'Italia l'ha conosciuto nell'ultimo decennio.



Giovanni Arpino
Il contadino Gené
ed. Garzanti
104 pagine, 4800 lire

La vita del contadino «da sole a sole», dall'alba al tramonto nelle occupazioni quotidiane. Ma anche i grandi eventi della campagna, gli incontri sulla piazza del paese, il senso di un «mestiere» cocciutamente seguito e difeso. È il tema del romanzo per ragazzi che inaugura una sezione delle «Lecture per le scuole medie» Garzanti, curata da Ferdinando Albertazzi.



Angelo Tito Anselmi
Valerio Moretti
Le Alfa Romeo di Vittorio Jano
255 pagine

Senza Jano, progettista di automobili ad alte prestazioni, non ci sarebbero stati il Primo Campionato del Mondo e, soprattutto, le Alfa così come le conosciamo oggi. Un volume completo da descrizioni e schede tecniche, in cui il profilo del progettista prevale su quello dell'uomo silenzioso, agile e solitario che si suicidò inespugnabilmente nel '65.

r.fr.



Mino Doletti
I nasi del cinema
ed. Città eterna
160 pagine, 15.000 lire

Cinquecento disegni di Majorana, che «rendevano» attori e registi più riconoscibili che in fotografia, sono stati raccolti da Mino Doletti. E non è un caso: l'autore è stato infatti direttore di *Film* a cui il caricaturista scomparso aveva collaborato. Perché «i nasi»? Bisognava sempre rifarli. Dopo l'«operazione» Mastroianni ed Orson Welles & C. erano proprio divertenti s.b.



Garelli e...

Vivere i tuoi giorni più belli.
Mai una sosta per il tuo entusiasmo.
Vivere l'avventura fino in fondo.
Incontrarsi. Lontano dai soliti posti.
E davanti spazi aperti, sempre nuovi.
Il ciclomotore Garelli vive con te le tue nuove libertà.



ciclomotori Garelli; nuove libertà.

NOVITÀ!

IL PANNOLINO PER ADULTI DEBOLI DI VESCICA

Vivi a tuo agio con Linidor, senza l'assillo del bagnato e degli odori.

Guardati attorno. Sai quanti sono ad avere il tuo stesso problema? Solo qui, nel nostro Paese, più di un milione. C'è una grossa fetta di Italia adulta che ha problemi d'incontinenza urinaria e intestinale. Non vivere come cruccio un fenomeno così comune! Esci tra la gente e vivi serenamente! Oggi, c'è Linidor della Lines a darti l'aiuto che ti serve. Linidor della Lines è il primo pannolino "usa e getta" in Italia per adulti incontinenti. Una protezione pratica e sicura per vivere a proprio agio, con sicurezza e dignità, senza l'assillo del bagnato e degli odori.

I PANNOLINI LINIDOR SI USANO CON LE SPECIALI MUTANDE IMPERMEABILI IN VENDITA IN CONFEZIONE SEPARATA



Le mutande impermeabili Linidor si lavano facilmente (anche in lavatrice a 45°) e asciugano subito.



Morbidissime, non segnano la pelle e "tengono" in modo sicuro. Misura unica regolabile.

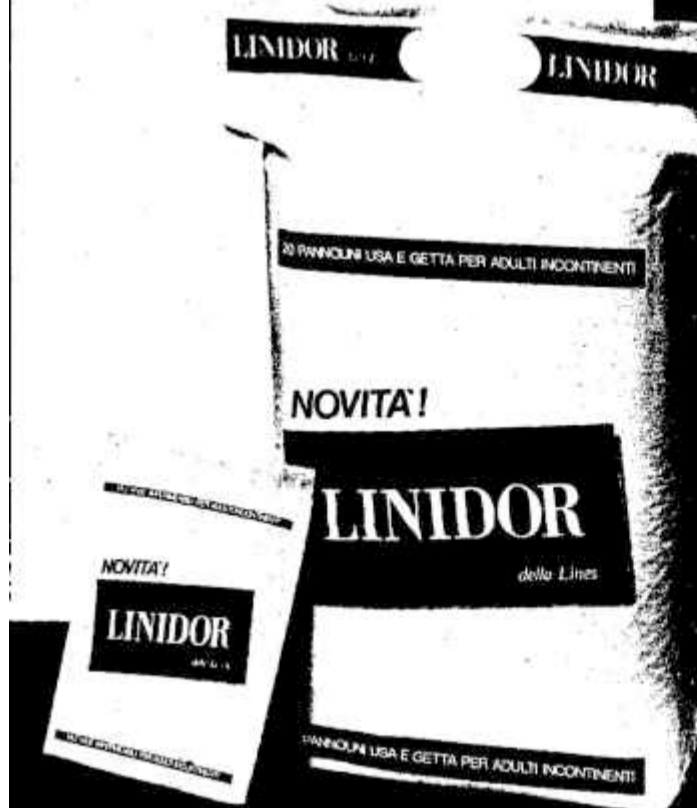

PANNOLINO PER ADULTI

LINIDOR

ARMANDO TESTA SPA - PRODOTTI DALLA S.P.A. FARMACEUTICI ATERNI

00h

CENTRO
DIMOSTRAZIONI
MACCHINE MAGLIERIA

Defendj
brother

SCUOLA
DI MAGLIERIA



h h h h !!

Nuova Defendi Brother elettronica.
Mai così facile
e conveniente creare a maglia in casa.

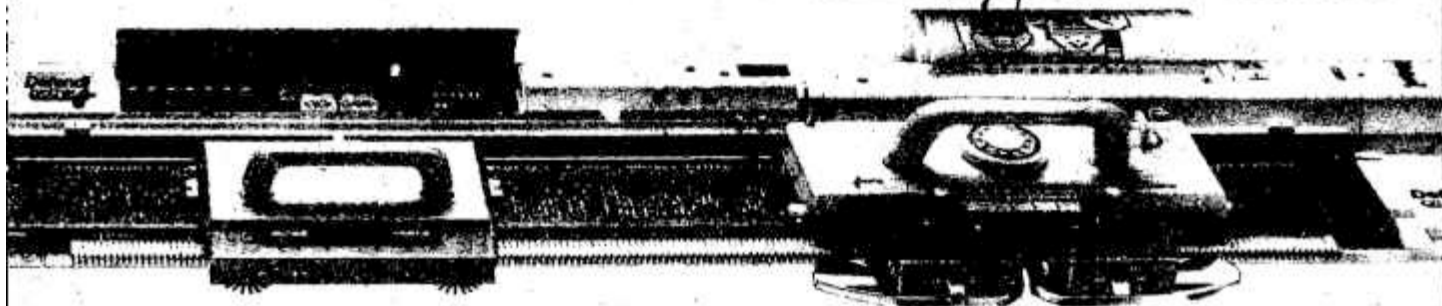

Tutta la famiglia è entusiasta!

Con la nuova Defendi Brother elettronica in famiglia tutti sono entusiasti, perché con questa straordinaria macchina si possono soddisfare, in economia, i gusti e le esigenze di ognuno.

Dalla cravatta rossa di papà, al tailleur di classe in tessuto tramato per la mamma, al pullover con il cervo gigante per la figlia.

Defendi Brother elettronica.

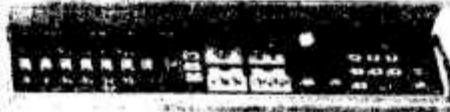

Ed è divertente creare. Questa macchina realizza la Vostra fantasia e personalizza la Vostra moda. Il suo cuore è un mini-computer che memorizza tutti i dati e facilita ogni Vostra operazione.

Finalmente il disegno gigante.

Con la Defendi Brother elettronica siete in grado di realizzare stupendi ed originali disegni Jacquards giganti e favolosi lavori in traforato, come fatti a mano.

Con una sola scheda potrete programmare vari disegni e centinaia di variazioni del motivo prescelto collocandolo in qualsiasi posizione del capo e nella dimensione da Voi desiderata.



E per la casa...

Con la Defendi Brother elettronica potrete realizzare anche capi di arredamento come tovaglie, tende in filet, coperte, copriletto, tappeti e mille altri capi di abbigliamento pratici ed originali, utilizzando qualsiasi tipo di filato lana, cotone, seta, ecc.

Defendi Brother una gamma completa di vari modelli, dal tipo elettronico a quelli tradizionali a scheda perforata, creata per soddisfare ogni Vostra esigenza.

Una vasta rete di centri vendita autorizzati, per consigliarVi ed assisterVi nel tempo per ogni necessità.

Macchine per maglieria

Defendi



Il nodo più venduto in Italia.

SPEDISCI QUESTO TAGLIANDO A:
DEFENDI S.p.A. - VIA LARGA, 29 - 40127 BOLOGNA
RICEVERAI GRATUITAMENTE
UNA DOCUMENTAZIONE COMPLETA SULLA MACCHINA
DA MAGLIERIA ELETTRONICA.

Nome _____
Via _____
Località _____ CAP _____

- SONO GIÀ IN POSSESSO DI UNA MACCHINA BROTHER
- GRADIREI AVERE UNA DOCUMENTAZIONE COMPLETA
- GRADIREI UNA DIMOSTRAZIONE PRATICA A CASA MIA



Alla Fiera di Milano:
padiglione n. 24 - Stand nn. 102, 104, 106.

SERIE OLIMPIA MULTUSO® PER CUCINA CLASSICA O DIETETICA

Il superlusso entra in cucina.

Spesso, le cose più belle nella vita non sono quelle che durano di più. La Serie Olimpia multuso fa eccezione. Dopo averla ammirata, provate a soppesarla: non ricorderete di aver mai trovato un pezzo analogo altrettanto pesante. E soprattutto bello. Nella Serie Olimpia bellezza e solidità armonizzano alla perfezione. Ternum ha lavorato il miglior acciaio inox 18/10 per darvi un pezzo che sentite in mano e che sapete che durerà.



Pentole di Re Inox
A TERNUM
la bellezza dell'esperienza



Antonio Guarnieri

Una delle ultime foto del direttore d'orchestra scomparso; Piccolo concerto lo ricorda lunedì alle 18,05

Giallo del martedì

Wanda Tettoni, Franco Volpi e Lilla Brignone fra gli interpreti di I martedì della signora omicidi, in onda alle ore 20

Mino Reitano

A Via Asiago Tenda, lo spettacolo che tutte le mattine, tranne sabato e domenica, intrattiene gli ascoltatori alle 12,03

RADIOUNO



Avventura e suspense

DA LUNEDÌ A VENERDÌ ORE 11,34

Un misterioso signore, Florizel di Boemia, è venuto in possesso del meraviglioso diamante che il colonnello Vandeleur ha avuto in modo non troppo ortodosso durante la sua permanenza in India ai tempi della regina Vittoria. Questo l'inizio della storia de *La Partita Infernale*, lo sceneggiato radiofonico in dieci puntate, tratto da *Il diamante del Raja* di R.L. Stevenson con la regia di Dante Raiteri. La storia continua tra mille avventure: sono infatti molti a contendersi la preziosa gemma, Lady Clara e suo fratello, un quasi reverendo senza scrupoli, nonché l'erede di Vandeleur vivamente ostacolato dallo zio.

Dalla montagna al mare

DA LUNEDÌ A VENERDÌ ORE 12,03

Una curiosità questa settimana a *Via Asiago Tenda*, la trasmissione spettacolo con il pubblico in sala: il Coro Associazione Nazionale Alpini è presente con il suo vasto reperto-

rio di canti. Musiche tradizionali della montagna e... *O sole mio* cantata con Bobby Solo. Anche Mino Reitano è presente in questa «pazza» settimana.

Peccati «illustri»

GIOVEDÌ ORE 18,05

Terza puntata de *La bella verità*, un radiodramma in cui Bruno Cagli ci espone impietosamente i sette «vizi capitali» che affliggono un immaginario direttore d'orchestra di scarse capacità e molte pretese (Maestro Decani), una capricciosa soprano (Musetta Musiani) e un critico moralista e brontolone (Filippo Filippi). È l'occasione che Calvi ci offre per poter ascoltare alcune illustri citazioni ispirate ai vizi capitali e venire a conoscere i peccati segreti di illustri compositori. La prima puntata era dedicata alla pigrizia; la seconda ha considerato il vizio della gola; nella terza siamo messi di fronte alle conseguenze provocate nei maestri di cappella, nelle primedonne e negli stessi compositori dal vizio della lussuria.

Collegamento via satellite

VENERDÌ ORE 21

Via satellite, collegamento diretto con Chicago per un concerto sinfonico diretto da Georg Solti, con la partecipazione del pianista Etsuko Tazaki. Eseguirà musiche di Prokofiev.

«Comica» per scelta

DOMENICA ORE 6

In *musica e parole per un giorno di festa*, fino al mese di giugno, una nuova presenza: Lucia Cassini, comica napoletana. Quale è il filo conduttore delle «parole» di Lucia Cassini? L'attualità, trattata però in modo divertente, o satirico, o filosofico, o in musica, ma... sempre... in chiave... napoletana. C'è infatti Concettina, un'allegra macchietta che ha contatti con personaggi importantissimi... e racconta le storie delle loro abitudini con divertenti monologhi. Ci sono poi diverse scenette, e qui la Cassini ha come partner Francesco De Rosa; Enzo Calabrese, imitatore, e Leo Valeriano, attore, completano il cast.



Luciano Pavarotti a *Radio anch'io* con i «big» della Scala di Milano. Tempestato dalle telefonate Pavarotti risponde che il tempo necessario

per prepararsi a cantare un'opera è di mesi e anche di anni. Dipende dalla difficoltà dell'opera. Un buon cantante, chiede l'ascoltatore Mario, nasce con doti naturali oppure si costruisce con la preparazione? Pavarotti risponde che le qualità vocali si hanno in partenza ma poi è una buona teoria quella di essere supercritici e mai contenti dei risultati raggiunti. Maria chiede se l'ha aiutato il Teatro alla Scala. Pavarotti dice che l'hanno aiutato tutti i grandi teatri del mondo, a cominciare dal Covent Garden di Londra dove ha esordito.

La nuova «star» della Scala è il so-

prano Cecilia Gasdia, piuttosto piccola e minuta, tanto che i loggionisti la chiamano «piccinina».

Chiedo a Pavarotti se il suo fisico possente lo ha aiutato e se è vero che fa molta ginnastica e sport, e va a cavallo, fiaccando i cavalli sotto la sua enorme mole.

Pavarotti nega di essere un «fiaccatore di cavalli», ma ammette di fare lunghe cavalcate, partite a tennis e nuotate con le figlie e con la moglie. Dice anche che il fisico è utile a dare rotondità al suono, ma che esistono grandi cantanti con un fisico del tutto normale.

Stefano Satta Flores

È tra gli interpreti di *Madre Cabrini*, l'originale radiofonico di Alfio Valdarnini con la regia di Gennaro Magliulo



Romina e Al Bano

Ancora una volta insieme: Coppia fissa è il titolo della trasmissione della domenica alle 11 che propone canzoni e ricordi



Enrico Colosimo

È il regista di *Port Royal*. Tra gli interpreti: Valentina Fortunato, Ilaria Occhini, Anna Miserocchi e Grazia Maria Spina



Un capitolo di storia

LUNEDÌ 12 APRILE ORE 20,50

Port Royal di Henry de Montherlant è la storia dell'omonimo monastero francese e, in particolare, l'opera ricostruisce il clima dell'agosto del 1664, vigilia della chiusura del monastero stesso, e la situazione in cui si vennero a trovare le religiose che in esso vivevano. Protagonista è madre Angelica di Saint-Jean d'Arnaud, vice priora del convento: è lei che, con la vecchia madre Agnese, sostiene lo scontro con l'arcivescovo e la sua scorta di guardie venute per chiedere alle suore un atto di sottomissione. Ma più che il fatto in sé, il lavoro è degno di nota per l'abbondanza di documenti, che ne fanno un capitolo fondamentale della storia del tempo.

Stasera si parla di...

DA LUNEDÌ A VENERDÌ ORE 18,45

Questi gli argomenti proposti dal *Giro del Sole* della settimana: lunedì 19 *Il grande e il grosso* (sul discutibile

uso che spesso si fa dei due aggettivi) di Rosalba Oletta; martedì 20 *Il bagno* di Silvano Ambrogi; giovedì 22 *Pasquino* di Armando Ravaglioli, mentre venerdì 23 la settimana si chiude con *Storia del ragazzo e del suo cane* di Massimo Oldoni.

Esempio di coraggio

DA VENERDÌ 16 APRILE ORE 9

Dieci puntate per l'originale radiofonico di Alfio Valdarnini *Madre Cabrini*. Fondatrice delle Missionarie del Sacro Cuore, Francesca Saveria Cabrini dedicò la sua vita agli emigrati italiani in USA all'inizio del secolo. Lo sceneggiato prende in considerazione i primissimi anni della sua attività in America e mette in luce le contraddizioni di una società in forte ed improvviso sviluppo.

Tutto jazz

Protagonisti del jazz, la trasmissione di ritratti musicali proposti da Walter Mauro e curata da Paolo Pa-

dula, ha in calendario per sabato 17 *Stan Kenton* presentato da Salvatore G. Biamonte, mentre per il sabato successivo (il 24) Pino Candini presenta Max Roach.

Musica per una settimana

Continua l'omaggio a Gino Marinuzzi, il noto direttore d'orchestra scomparso. Lunedì alle 20,30 brani scelti di musiche da lui diretti. Seguirà, alle 21,35 per il consueto appuntamento con la musica da camera, il recital del soprano Raina Kabaivanska registrato durante il VII Festival della Valle d'Itria. *Le ore della musica* di questa settimana (sempre alle 18 circa) partono il lunedì con *Palco all'opera*, un programma di Guido Guarnera. Martedì *Quarta corda* nel suo itinerario nel mondo delle note. Il mercoledì è rallegrato dall'operetta. Laura Padellaro presenta brani sinfonici nel *Concerto* di giovedì. *Prima musica* di venerdì presenta compositori «dimenticati»: Ferdinando Paër e Simone Mayr.

di M. GRILLARDI

I GIORNI

POESIA AFFETTO E UMANITÀ



Prosegue il mio colloquio con il pubblico, che vedo sempre più interessarsi alle tematiche che io gli propongo. Infatti, oltre a rispondere alle

numerose, numerosissime lettere degli ascoltatori (davvero un plebiscito di affetto e di considerazione che mi onora e mi commuove), gli argomenti da me trattati: le regioni, il mistero, la letteratura, i miei libri, le mie esperienze esistenziali, i miei personaggi, il perché di una vocazione, la magia bianca, la natura, gli animali, le donne celebri, le mie poesie (particolarmente gradita quella *A mia madre*, che mi ha portato innumerevoli consensi e richieste: avverto qui che uscirà l'anno prossimo un mio nuovo volume di versi), ma anche fatti di cronaca e di storia, e quanto di volta in volta l'occasio-

ne, intesa nel senso più alto e nobile della parola, può offrire: tutto ciò mi sta procurando quei consensi diretti che uno scrittore, anche di largo pubblico come me, non riesce sempre ad avvertire attorno alla propria persona. Debbo dire che la radio si rivela ancora una volta un veicolo per me di estremo interesse per il colloquio e la sintonia con gli altri, un mezzo affascinante, perché dà immediatamente — tante e tutte interessanti sono le telefonate che ricevo! — la sensazione di umanità che, dietro l'apparente facciata dell'indifferenza, ha invece sete di conoscere gli altri, di amarli.

Felipe Hall

Pianista-compositore propone musica americana e afro-americana dell'800 nel Pomeriggio musicale da lunedì a mercoledì

Bruno Canino

Esegue al piano composizioni di Sciarrino e Pousseur nel concerto tenutosi a Castel S. Angelo e trasmesso lunedì alle 21.10

Bruno Maderna

Il noto compositore, scomparso nel 1973, viene ricordato mercoledì a Spazio Tre nel sessantaduesimo anno dalla sua nascita (ore 19)

RADIOTRE

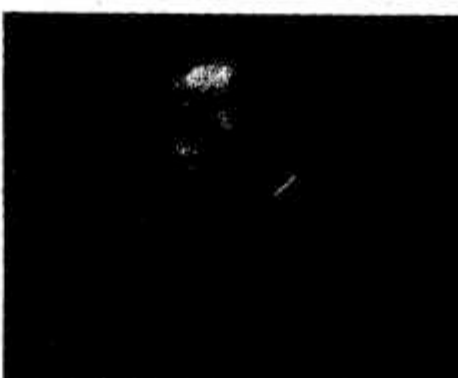

Poemetto e poesia

MARTEDÌ ORE 22.20

La Pasqua a Pieve di Soligo, di Andrea Zanzotto è un poemetto scritto in tempi diversi, fra il 1969 e il 1972, e costituisce il nucleo della raccolta Pasqua da cui il volume è tratto. Lo stesso autore introduce la lettura dell'opera (è Paolo Bessegato che legge) e Piero Carpi de' Resmini cura la regia. Al termine una poesia di Zanzotto.

Musica e prosa

MERCOLEDÌ ORE 12

«C'è un solo modo per trasmettere e apprezzare nel suo giusto valore la tetralogia di Wagner *L'anello del Nibelungo*», sostiene Paolo Donati, curatore di *Pomeriggio musicale*, «quello di ascoltarlo a pezzi». Si comincia così con la prima composizione *L'oro del Reno*, l'introduzione cioè alle tre giornate. Precedute poi dalla lettura di Arnaldo Foà di brani del libro di G. B. Shaw *Il wagneriano perfetto* (Ediz. E.D.T., Torino) ascoltere-

mo la prima e la seconda scena dell'opera. L'edizione è quella appena uscita dalla Philips, registrata durante il Festival di Bayreuth 1981, direttore Pierre Boulez. Il ciclo inizia mercoledì e durerà fino a giugno.

Giovani e festival

VENERDÌ ORE 21.10

Dal Festival Pontino di Musica '81 arrivano musiche nuove. Sono state registrate durante l'incontro di studio sulla musica contemporanea svoltosi dal 18 giugno al 26 luglio all'Abbazia di Fossanova e al Castello Caetani di Sermoneta. Divenuto ormai sede di prestigio per gli esordienti, il Festival Pontino ospita ogni anno musicisti di ogni Paese. Dopo Polonia e Francia delle prime due edizioni, nel 1981 fu di scena l'URSS. Accanto agli stranieri partecipano al festival con opere originali anche giovani italiani. Ne ascoltiamo uno, Enrico Renna, del 1952, già affermato in vari festival, con *Fermentum*.

Appuntamenti musicali

L'opera della domenica (ore 17) è *Der Corregidor*, composta da Hugo Wolf su libretto di Rosa Mayreder-Obermayer ispirato alla celebre novella di Alarcón *Il cappello a tre punte*, ed è eseguita dall'Orchestra Filarmonica e Coro dell'Opera Nazionale di Monaco di Baviera diretti da Gerd Albrecht. Il concerto sinfonico della sera (ore 21,10) viene da Chicago ed è diretto da Solti. In programma la *Prima sinfonia* di Beethoven e la *Settima* di Bruckner.

Lunedì (ore 21,10) va in onda l'ultima trasmissione di *Nuovi spazi musicali* da Castel S. Angelo, con composizioni di Sciarrino e Pousseur eseguite dal pianista Bruno Canino. Ancora l'Orchestra di Chicago, diretta da Levine, mercoledì alle 21,10.

La quarta opera del ciclo sul «giovane» Verdi è *I Lombardi alla prima crociata*, del 1843, che per il suo carattere patriottico fu accolta all'epoca con enorme entusiasmo; andrà in onda giovedì alle 21,10.

di G. VECCHIATO

PRIMA PAGINA

PIÙ SPAZIO ALLE TELEFONATE

Mi hanno chiamato a *Prima pagina* già diverse volte. Grossa esperienza professionale e autentico divertimento, se non fosse per la leva-

taccia. Per sapere qualcosa dei giornali alle sette e mezzo del mattino bisogna alzarsi alle cinque. Lo fanno in tanti; immagino che per i panettieri e i ferrovieri sia già tardi. Ma io sono in questo mestiere dal '46, e alle cinque del mattino mi capitava semmai di rincasare. Mestiere che ha le sue scomodità anche se, come diceva Missiroli, è sempre meglio che lavorare. All'alba gli animali notturni come i gufi, i pipistrelli e i giornalisti hanno fiato e idee corte. A *Prima pagina* io comincio a svegliarmi riferendo dei primi articoli che mi sono capitati sott'occhio, pescando fra i giornali

che cadono per terra perché il tavolo dello studio è troppo piccolo. Invidio i colleghi che, a quell'ora, sono già in grado di connettere. Mi capita poi spesso di trovare le prime pagine un po' noiose, salvo naturalmente quella del *Giorno* dove sono caporedattore, ed ho la sensazione di comunicare questa noia alla gente che ascolta. Ho chiesto di limitare al minimo la lettura per dare più spazio alle telefonate del pubblico, che secondo me sono il vero sale della trasmissione. Pare che non si possa. Insisterò. Peccato che quando sono completamente sveglio scada il tempo e me ne debba andare.

M MARTEDI



La Partita Infernale. dieci puntate tratte da *Il diamante del Raja* di Stevenson. La regia è di Dante Raiteri (ore 11,34)



Le «considerazioni sciolte e al guinzaglio» di *Vita da... uomo* sono di Luisca (Radiouno, ore 21,52)

RADIOUNO

- 6 Segnale orario**
CANALE UNO. Tre ore di radio insieme con informazione, rubriche e musica
GR 1
Le ultime della notte, le prime del mattino
6,03 Almanacco del GR 1
a cura di Giuseppe Mazzei e Giuseppe Prunsi
6,08 Onda verde. Radiouno/automobilisti: **La combinazione musicale**
Curiosità e comunicazioni scelte da Radiouno
6,58 Onda verde. Notiziario del GR 1 in collaborazione con il 4212 dell'ACI
7 GR 1
7,15 GR 1 lavoro a cura di Mirella Lentini
7,30 Edicola del GR 1
a cura di Bruno Mabruci e Milla Pastorino
7,40 La combinazione musicale
7,58 Onda verde. Notiziario del GR 1 in collaborazione con il 4212 dell'ACI
8 GR 1 - I fatti e le opinioni
8,45 La combinazione musicale
9 GR 1 - Le notizie del mattino, gli appuntamenti del giorno
- 9,02 Elena Doni conduce in studio**
Radio anch'io '82 (I parte)
Un programma in diretta di Gianni Bisiach. Gli ascoltatori possono intervenire telefonando al n. (06) 36 06 514
- 9,58 Onda verde.** Notiziario del GR 1 in collaborazione con il 4212 dell'ACI
- 10 GR 1 flash**
- 10,03 Radio anch'io '82** (II parte)
- 11 GR 1 - Spazio aperto**
a cura di Paolo Bellucci
Telefonare al n. (06) 38 19 846 dalle 8.30 alle 9.30
- 11,10 Da Milano: Tutti frutti**
ovvero: come ritare il trucco ad un disco
Programma di Enzo Gentile e Alberto Tonti con Manuela Pirella ed Elisabetta Settembrini
- 11,34 La Partita Infernale**
Dieci puntate di Mauro Pezzati da *Il diamante del Raja* di R. L. Stevenson. Regia di Dante Raiteri. 2ª puntata
- 11,58 Onda verde.** Notiziario del GR 1 in collaborazione con il 4212 dell'ACI
- 12 GR 1 flash**
- 12,03 Via Asiago Tenda**
Spettacolo con pubblico. Oggi: Mario Castelluccio e Un piccolo musical di Jiga Melik e Arturo Annetichino. Presentano Stefano Satta Flores e Mario Scaletta. Regia Di Fabio Brasile
Per intervenire, telefonare al n. (06) 34 41 42
- 12,58 Onda verde.** Notiziario del GR 1 in collaborazione con il 4212 dell'ACI
- 13 GR 1 - Il mondo alle 13**
- 13,25 La diligenza** di Osvaldo Bevilacqua
- 13,35 Master**
Collegamenti, notizie e anteprime del mondo musicale. Regia di Wolfgang Vaccaro
Nell'intervallo (ore 14): **GR 1 flash**
- 14,28 Dal loro punto di vista**
Dialoghi degli oggetti di Franco Poletto
Regia di Stefano Maggolini
- 14,58 Onda verde.** Notiziario del GR 1 in collaborazione con il 4212 dell'ACI

- 15 Errepiuno**
Radiopomeriggio di Katia Sinò
Oggi, martedì: la scienza e la tecnica, di Mario Pinti
- 16 Il Paginone.** Rotocalco sonoro di attualità culturale ideato e condotto da Giuseppe Neri
— «Un'antica sapienza: i Greci di Sicilia» di Piero Di Giovanni
— «Botte e risposte: un personaggio sotto tiro»
— «Il rock nella cultura americana degli anni '60-'70» di Paolo Zaccagnini
Nell'intervallo:
(ore 16,58): **Onda verde.** Notiziario del GR 1 in collaborazione con il 4212 dell'ACI
(ore 17): **GR 1 flash**
- 17,30 Master Under 18**
- 18 Onda verde.** Radiouno/automobilisti
- 18,05 Crescendo**
50 anni dell'Orchestra Sinfonica e Coro di Torino. Programma di Lidia Palomba. Regia di Ermanno Anfossi
- 18,38 Intervallo musicale**
- 18,58 Onda verde.** Notiziario del GR 1 in collaborazione con il 4212 dell'ACI
- 19 GR 1 Sera**
- 19,25 Ascolta, si fa sera**
Rubrica religiosa a cura di Savino Bonito
- 19,30 Radiouno jazz '82**
I misconosciuti del jazz riscoperti da Francesco Forti
- 20 Ore venti, su il sipario: i martedì della signora Omicidi, ovvero il delitto attraverso i secoli**
Un programma in 13 serate scritto da Franca Cancogni. Regia di Giorgio Bandini. 2ª serata: «I delitti di Rue de la Morgue»
- 20,45 Incontro con...**
Programma di Riccardo Caggiano
- 20,58 Onda verde.** Notiziario del GR 1 in collaborazione con il 4212 dell'ACI
- 21 Musica dal folklore.** Programma di Gino Paguri. Realizzazione di Luciano Pasquini
- 21,25 Le quattro parti della mela**
Programma di Giuseppe Barbieri e Stefano Mizzes. Presenta Luca Del Re
- 21,52 Elio Pandolfi e Solveig D'Assunta in: Vita da... uomo**
Considerazioni sciolte e al guinzaglio di Luisca. Regia di Riccardo Caggiano
- 22,22 Autoradio flash.** Radiouno/automobilisti
- 22,27 Audiobox: Boring Test**
Programma di Angelo Pretolani, Roberto Rossini, Adriano Rimassa. Regia di Angelo Pretolani
- 22,50 Oggi al Parlamento**
- 22,58 Onda verde.** Notiziario del GR 1 in collaborazione con il 4212 dell'ACI
- 23 GR 1 - ultima edizione**
- 23,10 In diretta da Radiouno**
a cura di Gianni Bisiach
La telefonata di Pietro Cimatti
- 23,28 Chiusura dei programmi di rete**
Le trasmissioni proseguono con **Notturno italiano**

RADIODUE

- 6 I giorni**
In diretta dagli studi di Via Asiago in Roma con Massimo Grillandi. Regia di Vito Conteduca. Programma a cura di Leda Zaccagnini. Dalle 6 alle 9 al n. (06) 361 18 44 si può telefonare per partecipare alla trasmissione
6,05 Titoli di GR 2 Radiomattino
6,06 I giorni
6,30 GR 2 Notizie
6,35 I giorni
7 Bollettino del mare
7,05 I giorni
7,20 Un minuto per te
a cura di Padre Gabriele Adani
7,30 GR 2 Radiomattino
8 I giorni
8,30 GR 2 Radiomattino
- 8,45 Radiodue presenta**
Sintesi quotidiana dei nostri programmi proposta da Antonella Capdorelli
- 9 Di che vivono gli uomini**
di Lev Nikolaevic Tolstoj
Traduzione e adattamento radiofonico di Anna Luisa Meneghini. Quarta puntata
Matriona: Anna Caravaggi; Semjon: Edoardo Torricella; Michail: Fulvio Ricciardi; Vasilij: Danilo Bruni; Fedka: Bruno Pennasso; Kolja: Paolo Domenino; Liza: Ivana Erbetta; Ticon: Jim Coccimiglio; Narretrice e Viera: Silvana Lombardo
Regia di Ernesto Cortese (Replica)
Al termine: **Alice:**
Il primo e l'ultimo
ovvero, il successo in due dischi
- 9,30 GR 2 Notizie**
Dalla Sala F di Roma
- 9,32 Corrado Guerzoni conduce**
Radiodue 3131
(I parte)
Un programma d'intrattenimento in diretta. Gli ascoltatori che desiderano intervenire possono telefonare al 3131 (prefisso 06). Indirizzo: 3131 - Via Asiago, 10 - Roma (00195)
Regia di Vittorio Melloni
10 Speciale GR 2 Sport
a cura della redazione Sportiva
10,13 Radiodue 3131
- 11,30 GR 2 Notizie**
- DIPARTIMENTO SCUOLA EDUCAZIONE**
- 11,32 «A» come alfabeto...**
ovvero storie d'altri tempi. Un programma di Rosaura Giovannetti
«B» come bolle di sapone
- 11,56 Le mille canzoni**
Presenta Donatella Moretti
- 12,10 Trasmissioni regionali**
- 12,30 GR 2 Radiogiorno**
- 12,48 Ho iniziato così**
Incontri con personaggi della musica leggera a cura di Dario Salvatori
- 13,30 GR 2 Radiogiorno**
- 13,41 Sound-Track**
Musiche e cinema. Curiosità, informazioni, ri-

13 aprile 1982



Anna Leonardi è l'autrice del *Caffè nel Giro del Sole* in onda alle ore 18,45



L'Appuntamento con la scienza da Firenze è con il professor Paolo Rossi (ore 21,10)



RADIOTRE

cordi di vecchi e nuovi film e delle loro musiche in un programma scritto da Alviae Sapori e presentato da Gianni Giuliano. Regia di Bebo Maroni

14 Trasmissioni regionali

15 Dalla Sala F di Roma
Gabriella Lodolo conduce
Radiodue 3131

(Il parte)
Un programma d'intrattenimento in diretta. Gli ascoltatori che desiderano intervenire possono telefonare al 3131 (prefisso 06). Indirizzo: 3131 - Via Asiago, 10 - Roma (00195)
15,30 GR 2 Economia
Media delle valute
Bollettino del mare
15,42 Radiodue 3131

16,30 GR 2 Notizie

18,32 Sandro Merli, Fabrizio Centamori e Claudia Di Giorgio presentano Sessantaminiuti

Teatro, cinema, radio, televisione, musica: La cronaca, i progetti, gli avvenimenti, i personaggi.
Programma a cura di Massimiliano Fasan. Regia di Patrizia Uva

17,30 GR 2 Notizie

17,32 Esempi di spettacolo radiofonico
Le confessioni di un italiano

di Ippolito Nievo
Lettura integrale e più voci dirette da Raoul Grassilli. Programma realizzato dalla Sede di Firenze della Rai
Al termine:
Le ore della musica
a cura di Laura Padellaro
Quarta corda
Un itinerario settimanale nel mondo delle note con Vincenzo Grisostomi
Nell'intervallo (ore 18,30):
GR 2 Notizie

18,45 Il giro del Sole

Martedì: Il teatro esistenziale ovvero i luoghi del caffè di Anna Leonardi
Regia di Giancarlo Sammartano

19,30 GR 2 Radiosera

19,50 Mass-music

Ovvero la musica che è sempre piaciuta a tutti con qualche piccola parentesi di musica d'élite
In studio Cesare De Robertis, Loredana Lipperini e Maddalena Kemény

22 Città notte: Milano

(Il parte)
Testimonianze e riflessioni notturne su fatti, idee, momenti del vivere quotidiano
Un programma della Sede regionale per la Lombardia a cura di Corrado Caselli

22,20 Panorama parlamentare

22,30 GR 2 Radionotte

Bollettino del mare

22,50 Città notte (Il parte)

23,29 Chiusura dei programmi di rete
Le trasmissioni proseguono con **Notturmo italiano**

Quotidiana Radiotre

La mattina di Radiotre in diretta (gli appuntamenti):

6 Preludio
Musiche di Florantio Maschera, Josquin Desprès, Anonimo, Jean-Baptiste Loeillet, Pietro Locatelli, Giuseppe Tartini, Heinrich Biber, Antonio de Cabezon

6,45 Giornale Radio Tre
Prima notizie del mattino. Tempo e strade (collegamento con l'ACI)

6,55 Concerto del mattino
Brani della musica di tutti i tempi presentati da Gian Piero Francie (Il parte)
Baldassarre Galuppi: Concerto in sol maggiore per clavicembalo e archi (Solista Edoardo Farina) ♦ Giovanni Gabrieli: Canzoni primi toni (Complesso Strumentale di Parigi diretto da Florian Hollard) ♦ Frédéric Chopin: Quattro Mazurke op. 11: in do diesis minore - in mi minore - in si maggiore - in la bemolle maggiore (Pianista Nikita Magaloff)

7,25 Giornale Radio Tre

7,30 Prima pagina
I giornali del mattino letti e commentati da Francesco Palladino. Il giornalista resta in studio fino alle 8,30 per rispondere alle domande degli ascoltatori che possono telefonare al numero 679 66 66 (prefisso 06)

8,30 Concerto del mattino (Il parte)
Wolfgang Amadeus Mozart: Sonata in do maggiore K. 330 per pianoforte (Solista Walter Giesecking) ♦ Enrique Granados: da Canções amatorias: Mira que soy niño - No llores, o juleco (Soprano Montserrat Caballé) ♦ Johannes Brahms: Serenata n. 1 in do maggiore op. 11 (Orchestra del Concertgebouw di Amsterdam diretta da Bernard Haitink)

9,45 Giornale Radio Tre

Se ne parla oggi

10 Noi, voi, loro donna
Un programma a cura di Licia Conte e Mariella Gramaglia
Essere giovani negli anni '50
con Simonetta Piccone Stella

11 Concerto del mattino (Il parte)
Nicolò Paganini: Concerto n. 3 in mi maggiore per violino e orchestra (Solista Salvatore Accardo - London Philharmonic Orchestra diretta da Charles Dutoit) ♦ André Caplet: Divertimento à la française per arpa (Solista Nicomir Zabaleta)

11,45 Giornale Radio Tre - flash

11,48 Succede in Italia
Fatti, personaggi e problemi delle Regioni, a cura di Gianfranco Ferroni
Tempo e strade (ACI)

12 Pomeriggio musicale
Opere, concerti, notizie e incontri a cura di Paolo Donati
Al microfono Guido Barbieri e Stanis Porzio
In redazione Lucia Mazzone
Le rubriche oggi:
- Antologia operistica
- Cronache musicali
- Discoclub, con Luigi Bellingeri
- Fanfare e battaglie con Francesco Moscardelli, 2ª puntata
Nell'intervallo:
13,45 Giornale Radio Tre

15,15 Giornale Radio Tre - flash

15,18 GR 3 Cultura

a cura di Marina Magaldi

15,30 Un certo discorso
a cura di Pasquale Santoli. Il lavoro del musicista, con: Enrico Rava, Franco D'Andrea, Furio Di Castri e Aldo Romano. Tecnico del suono Roberto Carapellucci. Consulente musicale Giorgio Sala

DIPARTIMENTO SCUOLA EDUCAZIONE

17 Temi di aggiornamento per infermieri pediatrici

a cura di Francesca De Vita. Consulenza di Elio Guzzanti. Conduce in studio Anna Banassi, 8ª puntata

18 Spazio Tre

Musica e attualità culturali presentate da Sergio Vecchio
La redazione: Benedetta Craveri, Daniela Racine, Federica Starace
Nel corso del programma:
Manuel de Falla: Concerto per clavicembalo e cinque strumenti (Mariolina De Robertis, clavicembalo; Mario Ancillotti, flauto; Libero Gaddi, oboe; Giacomo Gandini, clarinetto; Alfonso Mosesti, violino; Giorgio Ravenna, violoncello) ♦ Giovanni Paolo Cima: Sonata dei «Concerti ecclesiastici» (Michael Colver, corno; Carol Herman, viola bassa; Ken Herman, organo positivo) ♦ Frédéric Chopin: Tre Valzer op. 34: n. 1 in la bemolle maggiore - n. 2 in la minore - n. 3 in fa maggiore ♦ Franz Joseph Haydn: Divertimento n. 3 in la maggiore per otto strumenti (Conventus Musicus Wien diretto da Nikolaus Harnoncourt)

18,45 Giornale Radio Tre

19 Spazio Tre (Il parte)

Claude Debussy: Printemps, suite sinfonica; Trés modéré - Modéré (Orchestra della Suisse Romande diretta da Ernest Ansermet) ♦ Ludwig van Beethoven: Sonata n. 4 in mi bemolle maggiore op. 7 per pianoforte (Solista Vladimir Ashkenazy) ♦ Antonin Dvorak: Sinfonia n. 9 in mi minore op. 95 «Dal nuovo mondo» (Orchestra Wiener Philharmoniker diretta da Kirill Kondrashin)

20,45 Giornale Radio Tre

Nota e corrispondenze sui fatti del giorno

21 Rassegna delle riviste

a cura di Alessandro Cecchi Paone
Maurizio Ciampa: Filosofia

21,30 da Firenze

Appuntamento con la scienza

di Paolo Rossi, a cura di Luisa Mastrini

22,30 Giovan Battista Pergolesi

Concertino n. 2 in sol maggiore - Concertino n. 6 in si bemolle maggiore (Orchestra da Camera di Stoccarda diretta da Karl Münchinger)

22,05 Sri Aurobindo e Mère

di Davide Montemurri (Il parte)
Da una prassi della rivoluzione a una prassi dell'evoluzione con: Giorgio Albertazzi, Annarita Bartolomei, Riccardo Cucciolla, Giuliano Esperati, Paolo Fiorino, Toni Garrani, Gabriele Lavia, Simone Mattioli, Mariella Montemurri, Bianca Toccafondi. Intervento di Micheline Etevenon. Regia di Davide Montemurri. Indiano di nascita, inglese per formazione psicologica e culturale, Sri Aurobindo, vissuto tra la fine del secolo scorso e la prima metà di questo secolo, ci offre la testimonianza di un incontro tra la cultura occidentale e l'antichissima spiritualità indiana con le sue tecniche yogiche e mistiche. Ne nascono appassionati interrogativi sul destino dell'uomo e sulle crisi dell'umanità vista come crisi di evoluzione di trasformazione. L'esperienza è vissuta in prima persona da Mère, la diretta collaboratrice di Sri Aurobindo e da lei narrata nell'Agenda, un documento toccante e singolarissimo (Replica)

23 Paolo Damiani presenta: Il jazz

Improvvisazione e creatività nella musica

23,40 Il racconto di mezzanotte

a cura di Paola Angioletti

23,55 Giornale Radio Tre

Ultime notizie. Il libro di cui si parla. Chiusura dei programmi di rete. Le trasmissioni proseguono con **Notturmo italiano**

14 aprile 1982

MERCOLEDÌ



Radiocronista della partita
Repubblica Democratica Tedesca-
Italia è Enrico Ameri
(ore 17,03)



L'aria che tira va in
onda dalla Sede del
Piemonte. La regia è di
Roberto Gandus (ore 12,48)

RADIOUNO

- 6** Segnale orario
CANALE UNO. Tre ore di radio insieme con informazione, rubriche e musica
GR 1. Le ultime della notte, le prime del mattino
6,03 Almanacco del GR 1
a cura di Giuseppe Mazzei e Giuseppe Prunel
6,08 Onda verde
Radiouno/automobilisti:
La combinazione musicale
Curiosità e comunicazioni scelte da Radiouno
6,44 Ieri al Parlamento
6,58 Onda verde. Notiziario del GR 1 in collaborazione con il 4212 dell'ACI
7 GR 1
7,15 GR 1 lavoro a cura di Mirella Lentini
7,30 Edicola del GR 1
a cura di Bruno Mobrici e Milla Pastorino
7,40 La combinazione musicale
7,58 Onda verde. Notiziario del GR 1 in collaborazione con il 4212 dell'ACI
8 GR 1 - I fatti e le opinioni
8,45 La combinazione musicale
9 GR 1. Le notizie del mattino, gli appuntamenti del giorno

- 9,02 Elena Doni**
conduce in studio
Radio anch'io '82 (1 parte)
Un programma in diretta di Gianni Bisiach
Coordinamento tecnico di Massimo Clementi. Realizzazione di Giancarlo Terribili.
Gli ascoltatori possono intervenire telefonando al n. (06) 36 06 514

- 9,58 Onda verde.** Notiziario del GR 1 in collaborazione con il 4212 dell'ACI

- 10 GR 1 flash**

- 10,03 Radio anch'io '82** (2 parte)

- 11 GR 1 - Spazio aperto**
a cura di Paolo Bellucci. Telefonare al n. (06) 36 19 846 dalle 8,30 alle 9,30

- 11,10 Da Milano: Tutti frutti**
ovvero: come rifare il trucco ad un disco
Programma di Enzo Gentile e Alberto Tonti con Manuela Pirella ed Elisabetta Settembrini

- 11,34 La Partita Infernale**
Dieci puntate di Mauro Pezzati da «Il diamante del Rajas» di R. L. Stevenson. Regia di Dante Raiteri. 3ª puntata

- 11,58 Onda verde.** Notiziario del GR 1 in collaborazione con il 4212 dell'ACI

- 12 GR 1 flash**

- 12,03 Via Asiago Tenda**
Spettacolo con pubblico. Oggi: Mario Castelnuovo e Un piccolo musical di Jiga Melik e Arturo Annacchino. Presentano Stefano Satta Flores e Mario Scaletta. Regia di Fabio Brasile
Per intervenire, telefonare al n. (06) 34 41 42

- 12,58 Onda verde.** Notiziario del GR 1 in collaborazione con il 4212 dell'ACI

- 13 GR 1 - Il mondo alle 13**

- 13,25 La diligenza**
di Osvaldo Bevilacqua

- 13,35 Master**
Collegamenti, notizie e anteprime del mondo musicale. Regia di Wolfgang Vaccaro
Nell'intervallo (ore 14):
GR 1 flash

- 14,28 Dal loro punto di vista**
Dialoghi degli oggetti di Franco Poletto. Regia di Stefano Maggolini

- 14,58 Onda verde.** Notiziario del GR 1 in collaborazione con il 4212 dell'ACI

- 15 Errepiuno**
Radiopomeriggio di Lino Matti
Oggi, mercoledì: la salute, di Luciano Ragno

- 16 Il Paginone**
Rotocalco sonoro di attualità culturale ideato e condotto da Giuseppe Neri
— «Nuovi giochi a Babilonia» di Walter Harrison
— «Oibattito»

- 16,58 Onda verde.** Notiziario del GR 1 in collaborazione con il 4212 dell'ACI

- 17 GR 1 flash**

- 17,03 Il Pool sportivo,** in collaborazione col GR 1, presenta da Lipsia l' incontro amichevole di calcio **Repubblica Democratica Tedesca-Italia**
Radiocronista Enrico Ameri
Dalla tribuna stampa Sandro Ciotti
Dagli spogliatoi Ezio Luzzi
Nell'intervallo (ore 17,45 circa):
Onda verde. Radiouno automobilisti

- 18,58 Onda verde.** Notiziario del GR 1 in collaborazione con il 4212 dell'ACI

- 19 GR 1 Sera**

- 19,25 Ascolta, si fa sera**
Rubrica religiosa a cura di Savino Bonito

- 19,30 Radiouno jazz '82**
Concerto di Jabbo Smith con la collaborazione della Sede regionale Rai per il Piemonte

- 20 Radiouno spettacolo**
Chi, come, dove, quando, perché
in studio Adolfo Moriconi

- 20,58 Onda verde.** Notiziario del GR 1 in collaborazione con il 4212 dell'ACI

- 21 Pagine operistiche**

- 21,18 Italia segreta**
Alla ricerca dei protagonisti in ombra
Programma di Giovanni Antonio Cibotto
Regia di Nicoletta Picchio

- 21,45 GR 1 Sport - Tuttobasket**
Il campionato di pallacanestro all'ultimo minuto a cura di Massimo De Luca
(Realizzato in collaborazione con la Lega Basket di Serie «A»)

- 22,22 Autoradio flash.** Radiouno/automobilisti

- 22,27 Audiobox: Vita da Walkman**
di Gianfranco Salvatore e Gino Ventriglia
Regia di Enrico Di Paolo

- 22,50 Oggi al Parlamento**

- 22,58 Onda verde.** Notiziario del GR 1 in collaborazione con il 4212 dell'ACI

- 23 GR 1 - ultima edizione**

- 23,10 In diretta da Radiouno**
a cura di Gianni Bisiach
La telefonata
di Pietro Cimatti

- 23,28 Chiusura dei programmi di rete**
Le trasmissioni proseguono con **Notturmo italiano**

RADIO DUE

- 6 I giorni**
In diretta dagli Studi di Via Asiago in Roma con Massimo Grillandi
Regia di Vito Conteduca
Programma a cura di Leda Zaccagnini
Dalle 6 alle 9 al n. (06) 36 11 844 si può telefonare per partecipare alla trasmissione
6,05 Titoli di GR 2 Radiomattino
6,06 I giorni
6,30 GR 2 Notizie
6,35 I giorni
7 Bollettino del mare
7,05 I giorni
7,20 Un minuto per te
a cura di Padre Gabriele Adani
7,30 GR 2 Radiomattino
8 I giorni
8,30 GR 2 Radiomattino

- 8,45 Radiodue presenta**
Sintesi quotidiana dei nostri programmi proposta da Antonella Condorelli

- 9 Di che vivono gli uomini**
di Lev Nicolajevic Tolstoj
Traduzione e adattamento radiofonico di Anna Luisa Meneghini
Quinta puntata
Matriona: Anna Caravaggi; Semjon: Edoardo Torricella; Michail: Fulvio Ricciardi; Katakis: Claudio Parachinetta; Melikov: Giovanni Conforti; Lidje Efremovna: Germana Pasquero; 1° gendarme: Romano Magnino; 2° gendarme: Enrico Longo Doria; Narratrice: Silvana Lombardo
Regia di Ernesto Cortese (Replica)
Al termine:
Goran Kuzminac
Il primo e l'ultimo
ovvero il successo in due dischi

- 9,30 GR 2 Notizie**
Dalla Sala F di Roma

- 9,32 Corrado Guerzoni conduce Radiodue 3131** (1 parte)
Un programma d'intrattenimento in diretta
Gli ascoltatori che desiderano intervenire possono telefonare al 3131 (prefisso 06). Indirizzo: 3131 - Via Asiago, 10 - Roma (00195)
Regia di Vittorio Melloni
10 Speciale GR 2
a cura di Luca Liguori
10,13 Radiodue 3131

- 11,30 GR 2 Notizie**

- 11,32 Le mille canzoni**
Presenta Donatella Moretti

- 12,10 Trasmissioni regionali**

- 12,30 GR 2 Radiogiorno**

- 12,48 Un programma della Sede regionale per il Piemonte**
L'aria che tira
Sussurri e grida dalla vita di oggi
Testi di Clericetti, Dominis, Roderi e Starace
Regia di Roberto Gandus

- 13,30 GR 2 Radiogiorno**

- 13,41 Sound-Track**
Musiche e cinema. Curiosità, informazioni, ricordi di vecchi e nuovi film e delle loro musiche

14 aprile 1982



Isabella Del Bianco
partecipa a *La carta
parlante* in onda
alle ore 18,45



La lettura della
Tetralogia di Wagner
nel *Pomeriggio musicale*
è di Arnoldo Foà
(ore 12)



RADIOTRE

che in un programma scritto da Alvise Sapori
e presentato da Gianni Giuliano
Regia di Bebo Moroni

14 Trasmissioni regionali

15 Dalla Sala F di Roma
Gabriella Lodolo conduce
Radiodue 3131 (il parte)
Un programma d'intrattenimento in diretta
Gli ascoltatori che desiderano intervenire
possono telefonare al 3131 (prefisso 06). In-
dirizzo: 3131 - Via Asiago, 10 - Roma (00195)
15,30 GR 2 Economia
Media delle valute. Bollettino del mare
15,42 Radiodue 3131

16,30 GR 2 Notizie

**16,32 Sandro Merli, Fabrizio Centamori e
Claudia Di Giorgio presentano
Sessantamijuti**
Teatro, cinema, radio, televisione, musica: la
cronaca, i progetti, gli avvenimenti, i perso-
naggi. Programma a cura di Massimiliano Fa-
san
Regia di Patrizia Uva

17,30 GR 2 Notizie

17,32 Esempi di spettacolo radiofonico
Le confessioni di un italiano
di Italo Calvino. Lettura integrale a più voci
diretta da Raoul Grassilli
Programma realizzato dalla Sede di Firenze
della Rai
Al termine:
Le ore della musica
a cura di Laura Padellaro
L'operetta
Nell'intervallo (ore 18,30):
GR 2 Notizie
Informazioni sul mercato ristretto della Borsa
di Milano

18,45 Giovanni Gigliozzi presenta

La carta parlante
quel che si legge e quello che si dovrebbe
leggere
Autori, critici, editori e librai
In questa puntata Isabella Del Bianco, Federi-
co Arborio Mella, Rudy de' Cadeval, Lorian
Machiavella, Luigi Prestinzenza e altri
Regia di Catherine Charnaux

19,30 GR 2 Radiosera

19,50 Speciale GR 2 Cultura

a cura di Luca Liguori

19,57 Il convegno dei cinque

a cura di Luca Liguori

20,40 GR 2 e Radiodue presentano

Non stop sport e musica
Collegamenti diretti, servizi, interviste sul
principali avvenimenti e personaggi del gior-
no e della settimana
a cura di Mario Giobbe: ... e tanta musica
Presentata da Barbara Marchand
il parte

22,20 Panorama parlamentare

22,30 GR 2 Radionotte

Bollettino del mare

22,50 Non stop sport e musica (il parte)

23,29 Chiusura dei programmi di rete
Le trasmissioni proseguono con *Notturmo
italiano*

Quotidiana Radiotre

La mattina di Radiotre in diretta
gli appuntamenti:

6 Preludio
Musiche di Andrea Gabrieli, Francesco Lan-
dini, Melchior Franck, Louis Antoine Dornel,
Jean Pieterszoon Sweelinck, Gaspar Sanz,
Giuseppe Torelli, Antonio Vivaldi

6,45 Giornale Radio Tre
Prime notizie del mattino
Tempo e strade (collegamento con l'ACI)

6,55 Concerto del mattino
Brani della musica di tutti i tempi presentati
da Gian Piero Francia (il parte)
Franz Joseph Haydn: Quartetto in fa maggio-
re op. 3 n. 5 «Serenade»: Presto - Andante
cantabile - Minuetto - Scherzando (Quartetto
Bentini) • Gilles Binchois: De plus en plus -
Filles à marier (Soprano Wally Staerlin con
accompagnamento strumentale) • Henri
Wieniawski: Polacca brillante in re maggiore
op. 4 per violino e orchestra (Solista Glenn
Dicterow - Orchestra Filarmónica di Los An-
geles diretta da Zubin Mehta)

7,25 Giornale Radio Tre

7,30 Prima pagina
I giornali del mattino letti e commentati da
Francesco Palladino, il giornalista resta in
studio fino alle 8,30 per rispondere alle do-
mande degli ascoltatori che possono telefo-
nare al numero 679 66 66 (prefisso 06)

8,30 Concerto del mattino (il parte)
Nicolò Paganini: Ventiquattro capricci op. 1
per violino solo (Solista Michael Rabin)

9,45 Giornale Radio Tre

Se ne parla oggi

10 Noi, voi, loro donna

Un programma a cura di Licia Conte e Mari-
ela Gramaglia
Essere giovani negli anni '50
con Simonetta Piccone Stella

11 Concerto del mattino (il parte)
Robert Schumann: Sei Fantasiestücke op.
12: Di sera - Stancio - Perché? - Nella notte -
Guazzabuglie di un sogno - Fine della canzo-
na (Pianista Sviatoslav Richter) • Piotr Iljich
Ciaikovski: La tempesta, fantasia op. 18 (da
Shakespeare) (Orchestra Sinfonica Nazionale
di Washington diretta da Antal Dorati)

11,45 Giornale Radio Tre - flash

11,48 Succede in Italia

Fatti, personaggi e problemi delle Regioni
a cura di Gianfranco Ferroni
Tempo e strade (ACI)

12 Pomeriggio musicale

Opera, concerti, notizie e incontri
a cura di Paolo Donati
Al microfono Guido Barbieri e Stanis Porzio
In redazione Lucia Mazzone
Le rubriche oggi:
- La Tetralogia di Richard Wagner
raccontata da George Bernard Shaw. Lettura
di Arnoldo Foà. Edizione musicale del Festi-
val di Bayreuth 1981. Direttore Pierre Boulez
1. L'Oro del Reno: terza e quarta scena
- Cronache musicali
- Discoteca storica
con Maurizio Tiberi
- Fanfare e battaglie
con Francesco Mascalchi
3ª puntata
Nell'intervallo:
13,45 Giornale Radio Tre

15,15 Giornale Radio Tre - flash

15,18 GR 3 Cultura

a cura di Marina Magaldi

16,30 Un certo discorso

a cura di Pasquale Santoli. Il lavoro del musi-
cista, con: Enrico Rava, Franco D'Andrea, Fu-
rio Di Castri e Aldo Romano. Tecnico del suo-
no Roberto Carapellucci. Consulente musica-
le Giorgio Sala

17 L'arte in questione

Esperienze e voci del dibattito artistico con-
temporaneo
Un programma a cura di Gemma Vincenzini
In redazione Carla Vasio

17,30 Spazio Tre

Musica e attualità culturali presentate da Ser-
gio Vecchio
La redazione: Benedetta Craveri, Daniela Re-
cine, Federica Starace
Nel corso del programma:
Franz Liszt: «Hamlet» poema sinfonico n. 10
(Orchestra del Conservatorio di Parigi diretta
da Karl Münchinger) • Robert de Visée: Suite
in sol maggiore: Allomande - Courante - Sa-
rabande - Gigue (Chitarrista Carlos Bonell) •
Franz Schubert: Rondó in re maggiore op.
138 per pianoforte a quattro mani: Allegretto
(Duo pianistico Ingrid Haebler e Ludwig Hoff-
man) • John Ireland: The overlanders (Orche-
stra West Australian Symphony diretta da
David Measham)

18,45 Giornale Radio Tre

19 Spazio Tre (il parte)
Luigi Boccherini: Sinfonia in fa maggiore a
più strumenti obbligati: Allegro spiritoso -
Minuetto (Allegro) - Andante - Finale (Allegro
ma non presto) (Orchestra dell'Angelicum di-
retta da Bruno Martinotti) • Johannes
Brahms: Quartetto in la minore op. 51 n. 2
per archi: Allegro non troppo - Andante -
Quasi minuetto: Allegro vivace: Tempo I - Fi-
nale (Allegro non assai) (Quartetto La Salle:
Walter Levin e Henry Meyer, violini; Peter
Kamitzer, viola; Lee Fiser, violoncello) • Igor
Stravinsky: Apollon Musagète, balletto in
due quadri (Orchestra Columbia Symphony
diretta dall'Autore)

20,45 Giornale Radio Tre

Note e corrispondenze sui fatti del giorno

21 Rassegna delle riviste

a cura di Alessandro Cecchi Paone
Luciano Caglioti: Scienze

21,10 Orchestra Sinfonica di Chicago

Direttore Daniel Barenboim
Pianista Jean-Bernard Pommier
Witold Lutoslawski: Mi-parti • Béla Bartók:
Concerto n. 1 per pianoforte e orchestra: Al-
legro moderato - Andante - Allegro molto •
Robert Schumann: Sinfonia n. 4 in re minore
op. 120: Moderatamente lento, Vivace - Ro-
manza (Moderatamente lento) - Scherzo (Vi-
vace) - Lento, Vivace
Nell'intervallo (ore 21,50 circa):
Pagine a cura di Marina Mariani da
Manuale di zoologia fantastica
di Jorge Luis Borges e Margarita Guerrero
Lettura di Dario Penne

22,30 America, coast to coast

Cultura e società negli Stati Uniti
Dalla Rai Corporation di New York, un pro-
gramma a cura di Raffaello Siniscalco

23 Paolo Damiani presenta: Il jazz

Improvvisazione e creatività nella musica

23,40 Il racconto di mezzanotte

a cura di Paola Angioletti

23,55 Giornale Radio Tre

Ultime notizie, il libro di cui si parla
Chiusura dei programmi di rete
Le trasmissioni proseguono con *Notturmo
italiano*

G GIOVEDÌ



Patrizia De Clara interviene nella *Bella verità* diretta da Lorenzo Salvetti (ore 18,05)



Protagonista dei *Burosauro* di Silvano Ambrogio è Ernesto Calindri (Radiouno, ore 20)

RADIOUNO

- 6** Segnale orario
CANALE UNO. Tre ore di radio insieme con informazione, rubriche e musica
GR 1. Le ultime della notte, le prime del mattino
6,03 Almanacco del GR 1
a cura di Giuseppe Mazzei e Giuseppe Prunai
6,08 Onda verde
Radiouno/automobilisti:
La combinazione musicale
Curiosità e comunicazioni scelte da Radiouno
6,44 Ieri al Parlamento
6,58 Onda verde. Notiziario del GR 1 in collaborazione con il 4212 dell'ACI
7 GR 1
7,15 GR 1 lavoro a cura di Mirella Lantini
7,30 Edicola del GR 1
a cura di Bruno Mubrici e Milla Pastorino
7,40 La combinazione musicale
7,58 Onda verde. Notiziario del GR 1 in collaborazione con il 4212 dell'ACI
8 GR 1 - I fatti e le opinioni
8,30 La combinazione musicale
9 GR 1. Le notizie del mattino, gli appuntamenti del giorno
- 9,02 Elena Doni**
conduce in studio
Radio anch'io '82 (I parte)
Un programma in diretta di Gianni Bisioch
Gli ascoltatori possono intervenire telefonando al n. (06) 36 06 514
- 9,58 Onda verde.** Notiziario del GR 1 in collaborazione con il 4212 dell'ACI
- 10 GR 1 flash**
- 10,03 Radio anch'io '82 (II parte)**
- 11 GR 1 - Spazio aperto**
a cura di Paolo Bellucci
Telefonare al n. (06) 36 19 846 dalle 8,30 alle 9,30
- 11,10 Da Milano: Tuttifrutti**
ovvero: come rifare il trucco ad un disco. Programma di Enzo Gentile e Alberto Tonti con Manuela Pirella ed Elisabetta Settembrini
- 11,34 La Partita Infernale**
Dieci puntate di Meuro Pezzetti da «Il diamante del Rajax» di R. L. Stevenson. Regia di Dante Raiteri. 4ª puntata
- 11,58 Onda verde.** Notiziario del GR 1 in collaborazione con il 4212 dell'ACI
- 12 GR 1 flash**
- 12,03 Via Asiago Tenda**
Spettacolo con pubblico. Oggi: Mario Castelnuovo e Un piccolo musical di Jiga Melik e Arturo Annecchino. Presentano Stefano Satta Flores e Mario Scaletta
Regia di Fabio Brasile
Per intervenire, telefonare al n. (06) 34 41 42
- 12,58 Onda verde.** Notiziario del GR 1 in collaborazione con il 4212 dell'ACI
- 13 GR 1 - Il mondo alle 13**
- 13,25 La diligenza** di Osvaldo Bevilacqua
- 13,35 Master**
Collegamenti, notizie e anteprime del mondo musicale. Regia di Wolfgang Vaccaro
Nell'intervallo (ore 14): **GR 1 flash**

- 14,28 Dal loro punto di vista**
Dialoghi degli oggetti di Franco Poletto
Regia di Stefano Maggolini
- 14,58 Onda verde.** Notiziario del GR 1 in collaborazione con il 4212 dell'ACI
- 15 Errepiuno**
Radiopomeriggio di Lino Matti
Oggi, giovedì: il lavoro, di Saverio Cicale
- 16 Il Paginone**
Rotocalco sonoro di attualità culturale ideato e condotto da Giuseppe Neri
— «Storia» rubrica a cura di Carlo Bonetti
— «Dibattito»
— «È accaduto e accadrà» di Guido Zaccagnini
Nell'intervallo (ore 16,58):
Onda verde. Notiziario del GR 1 in collaborazione con il 4212 dell'ACI (ore 17): **GR 1 flash**
- 17,30 Master under 18**
- 18 Onda verde.** Radiouno/automobilisti
- 18,05 La bella verità**
Svalata e sceneggiata da Bruno Cagli, propone i sette vizi musicali con P. De Clara, M. G. Grassini, E. Balbo, B. Montinaro. Regia di Lorenzo Salvetti
- 18,38 Intervallo musicale**
- 18,58 Onda verde.** Notiziario del GR 1 in collaborazione con il 4212 dell'ACI
- 19 GR 1 Sera**
- 19,25 Ascolta, si fa sera**
Rubrica religiosa a cura di Savino Bonito
- 19,30 Radiouno jazz '82**
Parliamone un po'... con Adriano Mazzeotti
- 20 I burosauro**
di Silvano Ambrogio
con: Ernesto Calindri, Raffaele Giangrande, Jole Fierro, Angelo Alessio, Renzo Lori, Vittorio Ciccocioppo, Gino Mavara, Gioiella Gentile, Edda Soligo, Iginio Bonazzi, Roberto Bruni, Angelo Bartolotti, Mariangela Colonna
Riduzione radiofonica e regia di Ruggero Jacobbi (Registrazione)
Nell'intervallo (ore 20,54)
Onda verde. Notiziario del GR 1 in collaborazione con il 4212 dell'ACI
- 21,45 Asterisco musicale**
- 21,52 Obiettivo Europa**
Colloqui tri settimanali su arte, cultura e spettacolo condotti da Giuseppe Liuccio
- 22,22 Autoradio flash.** Radiouno/automobilisti
- 22,27 Audiobox: Fonosfera**
a cura di Armando Adolgio e Pinotto Fava
«Telephone/Arts» di Giacomo Mazzona
- 22,50 Oggi al Parlamento**
- 22,58 Onda verde.** Notiziario del GR 1 in collaborazione con il 4212 dell'ACI
- 23 GR 1 - ultima edizione**
- 23,10 In diretta da Radiouno**
a cura di Gianni Bisioch
La telefonata
di Pietro Cimatti
- 23,28 Chiusura dei programmi di rete**
Le trasmissioni proseguono con **Notturmo italiano**

RADIODUE

- 6 I giorni**
In diretta degli Studi di Via Asiago in Roma con Massimo Grillendi
Regia di Vito Conteduca
Programma a cura di Leda Zaccagnini
Dalle 6 alle 9 al n. (06) 36 11 844 si può telefonare per partecipare alla trasmissione
6,05 Titoli di GR 2 Radiomattino
6,06 I giorni
6,30 GR 2 Notizie
6,35 I giorni
7 Bollettino del mare
7,05 I giorni
7,20 Un minuto per te
a cura di Pedro Gabriele Azari
7,30 GR 2 Radiomattino
8 I giorni
8,30 GR 2 Radiomattino
- 8,45 Radiodue presenta**
Sintesi quotidiana dei nostri programmi proposta da Antonella Condorelli
- 9 Di che vivono gli uomini**
di Lev Nikolajevic Tolstoj. Traduzione e adattamento radiofonico di Anna Luisa Meneghini. Ultima puntata
Matriona: Anna Caravaggi; Semjon: Edoardo Torricella; Michail: Fulvio Ricciardi; Katakja: Claudio Parachinotto; Melikov: Giovanni Conforti; Ossip: Antonio Valleggi; il vescovo: Ennio Dollfuss; Voce femminile: Anna Marcelli; Altre voci: Christian Messina e Ottavio Marcelli; Narratrice: Silvana Combaro
Regia di Ernesto Cortese (Ripetita)
Al termine:
Kim and Cadillac
Il primo e l'ultimo
ovvero il successo in due diachi
- 9,30 GR 2 Notizie**
Dalla Sala F di Roma
- 9,32 Corrado Guerzoni conduce Radiodue 3131 (I parte)**
Un programma d'intrattenimento in diretta
Gli ascoltatori che desiderano intervenire possono telefonare al 3131 (prefisso 06). Indirizzo: 3131 - Via Asiago, 10 - Roma (00195)
Regia di Vittorio Melloni
10 Speciale GR 2
a cura di Luca Liguori
10,13 Radiodue 3131
- 11,30 GR 2 Notizie**
- 11,32 Le mille canzoni**
Presenta Donatella Moretti
- 12,10 Trasmissioni regionali**
- 12,30 GR 2 Radiogiorno**
- 12,48 Un programma della Sede regionale per il Piemonte**
L'aria che tira
Sussurri e grida dalla vita di oggi
Testi di Clericetti, Domina, Roderi e Starace.
Regia di Roberto Gandus
- 13,30 GR 2 Radiogiorno**
- 13,41 Sound-Track**
Musiche e cinema
Curiosità, informazioni, ricordi di vecchi e nuovi film e delle loro musiche in un pro-

15 aprile 1982



Raoul Grassilli dirige la «lettura integrale a più voci» delle Confessioni di un italiano (ore 17.32)

A Spazio Tre (ore 19.15) Luciano Berio dirige la Scarlatti di Napoli in brani di Milhaud



RADIOTRE

programma scritto da Alvise Sapori e presentato da Gianni Giuliano. Regia di Bebo Moroni

- 14 Trasmissioni regionali
15 Dalla Sala F di Roma
16.30 GR 2 Notizie
16.32 Sandro Merli, Fabrizio Centamori e Claudia Di Giorgio presentano Sessantamini
17.30 GR 2 Notizie
17.32 Esempi di spettacolo radiofonico
18.45 Il giro del Sole
19.30 GR 2 Radiosera
19.50 Conversazioni di Educazione civica
20.10 Mass-music
22 Città notte: Napoli
22.20 Panorama parlamentare
22.30 GR 2 Radionotte
22.50 Città notte (II parte)
23.29 Chiusura dei programmi di rete

- Quotidiana Radiotre
6 Preludio
6.45 Giornale Radio Tre
7 Concerto del mattino
7.25 Giornale Radio Tre
7.30 Prima pagina
8.30 Concerto del mattino (II parte)
9.45 Giornale Radio Tre
10 Noi, voi, loro donna
11 Concerto del mattino (III parte)
11.45 Giornale Radio Tre - flash
11.48 Succede in Italia
12 Pomeriggio musicale
15.15 Giornale Radio Tre - flash

- 15.18 GR 3 Cultura
15.30 Un certo discorso
DIPARTIMENTO SCUOLA EDUCAZIONE
17 Tutti in colonia
17.30 Spazio Tre
18.45 Giornale Radio Tre Europa '82
19.15 Spazio Tre (II parte)
20.45 Giornale Radio Tre
21 Rassegna delle riviste
21.10 Claudio Casini presenta: Le Opere del giovane Verdi
23.25 Paolo Damiani presenta: Il jazz
23.55 Giornale Radio Tre



Arnaldo Verri cura il quindicinale *Mondo-Motori in onda* alle ore 19,10



I giorni (ore 6), in diretta dagli studi di via Asiago a Roma, è a cura di Leda Zaccagnini

RADIOUNO

- 6 Segnale orario**
CANALE UNO. Tre ore di radio insieme con informazione, rubriche e musica
GR 1
Le ultime della notte, le prime del mattino
6,03 Almanacco del GR 1
a cura di Giuseppe Mazzei e Giuseppe Prunai
6,08 Onda verde. Radiouno/automobilisti: **La combinazione musicale**
Curiosità e comunicazioni scelte da Radiouno
6,44 Ieri al Parlamento
6,58 Onda verde. Notiziario del GR 1 in collaborazione con il 4212 dell'ACI
7 GR 1
7,15 GR 1 lavoro a cura di Mirella Lentini
7,30 Edicola del GR 1
a cura di Bruno Mubrici e Milla Pastorino
7,40 La combinazione musicale
7,58 Onda verde. Notiziario del GR 1 in collaborazione con il 4212 dell'ACI
8 GR 1 - I fatti e le opinioni
8,45 La combinazione musicale
9 GR 1. Le notizie del mattino, gli appuntamenti del giorno
- 9,02 Gianni Bisiach conduce in studio**
Radio anch'io '82 (il parte)
Gli ascoltatori possono intervenire telefonando al n. (06) 36 06 514
- 9,58 Onda verde.** Notiziario del GR 1 in collaborazione con il 4212 dell'ACI
- 10 GR 1 flash**
- 10,03 Radio anch'io '82** (il parte)
- 11 GR 1 - Spazio aperto**
a cura di Paolo Bellucci. Telefonare al n. (06) 36 19 846 dalle 8,30 alle 9,30
- 11,10 Da Milano: Tutti frutti**
ovvero: come rifare il trucco ad un disco
Programma di Enzo Gentile e Alberto Tontì con Manuela Pirella ed Elisabetta Settembrini
- 11,34 La Partita Infernale**
Dieci puntate di Mauro Pezzati da «Il diamante del Rajas» di R. L. Stevenson. Regia di Dante Reiteri. 5ª puntata
- 11,58 Onda verde.** Notiziario del GR 1 in collaborazione con il 4212 dell'ACI
- 12 GR 1 flash**
- 12,03 Via Asiago Tenda**
Spettacolo con pubblico. Oggi: Mario Castelnuovo e Un piccolo Musical di Jiga Melik e Arturo Annecchino. Presentano Stefano Satta Flores e Mario Scaletta
Regia di Fabio Brasilia
Per intervenire, telefonare al n. (06) 34 41 42
- 12,58 Onda verde.** Notiziario del GR 1 in collaborazione con il 4212 dell'ACI
- 13 GR 1 - il mondo alle 13**
- 13,25 La diligenza di Osvaldo Bevilacqua**
- 13,35 Master**
Collegamenti, notizie e anteprime del mondo musicale. Regia di Wolfgang Vaccaro
Nell'intervallo (ore 14): **GR 1 flash**
- DIPARTIMENTO SCUOLA EDUCAZIONE**
- 14,28 Cinque secoli di moda**
Un programma di Angela Bianchini realizzato da Luigi Fantoni. 1ª puntata
- 14,58 Onda verde.** Notiziario del GR 1 in collaborazione con il 4212 dell'ACI
- 15 Errepiuno**
Radiopomeriggio di Lino Matti. Oggi, venerdì: il cittadino e lo Stato, di Arturo Gismondi

RADIO DUE

- 16 Il Paginone**
Rotocalco sonoro di attualità culturale ideato e condotto da Giuseppe Neri
— «Il labirinto» di Sergio Magaldi
— «Librodiscoteca»
— «Dopo le note: itinerario fra le macerie musicali» proposto da Vittorio Gelmetti
Nell'intervallo (ore 16,58):
Onda verde. Notiziario del GR 1 in collaborazione con il 4212 dell'ACI (ore 17): **GR 1 flash**
- 17,30 Master under 18**
- 18 Onda verde.** Radiouno/automobilisti
- 18,05 Divertimento musicale**
Alla scoperta dei dischi... poveri
Programma di Francesco Maria Marcucci
- 18,38 Tonino Ruscitto presenta**
Globetrotter
Viaggio nel mondo dei 33 e 45 giri
- 18,58 Onda verde.** Notiziario del GR 1 in collaborazione con il 4212 dell'ACI
- 19 GR 1 Sera**
- 19,10 GR 1 Sport presenta**
Mondo Motori
a cura di Arnaldo Verri
- 19,25 Ascolta, si fa sera**
Rubrica religiosa a cura di Savino Bionto
- 19,30 Radiouno jazz '82**
Jazz dall'Est in compagnia di Guido Gazzoli
- 20 Amore mio, t'ho dato il Paradiso!**
Radiodramma di A. Roderi
Regia di Carlo Di Stefano (Replica)
- 20,30 La giostra.** Cultura e società
Programma a cura di Romolo Runcini
- 20,58 Onda verde.** Notiziario del GR 1 in collaborazione con il 4212 dell'ACI
- 21 In collegamento diretto con l'Auditorium della Rai di Torino**
Stagione Sinfonica di Primavera 1982
Direttore Franco Caracciolo
Violinista Dmitri Sitkovesky
Domenico Cimarosa: I Traci amanti, sinfonia
♦ Nicolò Paganini: Concerto n. 2 in si minore op. 7 per violino e orchestra «La Clochette»
Allegro maestoso - Adagio - Rondò ♦ Felix Mendelssohn-Bartholdy: Sinfonia n. 3 in la minore op. 56 «Scozzese»; Andante con moto - Allegro un poco agitato - Vivace non troppo - Adagio - Allegro vivacissimo - Allegro maestoso assai
Orchestra Sinfonica di Torino della Rai
Nell'intervallo (ore 21,35 circa):
Antologia poetica di tutti i tempi
Programma di Bruno Cagli con Anna Miserocchi e Dario Penne
- 22,35 Autoradio flash.** Radiouno/automobilisti
- 22,40 Intervallo musicale**
- 22,50 Oggi al Parlamento**
- 22,58 Onda verde.** Notiziario del GR 1 in collaborazione con il 4212 dell'ACI
- 23 GR 1 - ultima edizione**
- 23,10 In diretta da Radiouno**
a cura di Gianni Bisiach
La telefonata di Dino Cimaglia
- 23,28 Chiusura dei programmi di rete**
Le trasmissioni proseguono con **Notturmo italiano**

- 6 I giorni**
In diretta dagli Studi di Via Asiago in Roma con Massimo Grillandi
Regia di Vito Costaduca
Programma a cura di Leda Zaccagnini
Dalle 6 alle 9 al n. (06) 36 11 844 si può telefonare per partecipare alla trasmissione
6,05 Titoli di GR 2 Radiomattino
6,06 I giorni
6,30 GR 2 Notizie
6,35 I giorni
7 Bollettino del mare
7,05 I giorni
7,20 Un minuto per te
a cura di Padre Gabriele Adani
7,30 GR 2 Radiomattino
8 I giorni
8,30 GR 2 Radiomattino
- 8,45 Radiodue presenta**
Sintesi quotidiana dei nostri programmi proposta da Antonella Condorelli
- 9 Madre Cabrini**
Originale radiofonico di Alfio Valdarnini
1ª puntata
Madre Cabrini: Leda Negroni; Suor Maria: Emilia Sciarino; Suor Benedetta: Vanda Visnera; Suor Lucia: Annamaria Ackermann; Suor Costanza: Cesarina Gheraldi; Padre Morelli: Gino Maringola; Un albergatore: Alberto Amato; Una albergatrice: Anna Walter; Un altro albergatore: Pino Cuomo; Il superiore degli Scalabriniani: Ennio Balbo; Rocco: Giulio Narciso; ed inoltre: Antonio Allocca, Elisa Ascoli Valentini, Edoardo Florio, Bruno Marinelli, Lino Maffera, Pia Morra, Vanna Nardi
Regia di Gennaro Magliulo (Registrazione)
Al termine:
Enzo Stavolo: Il primo e l'ultimo
ovvero il successo in due dischi
- 9,30 GR 2 Notizie**
Dalla Sala F di Roma
- 9,32 Corrado Guerzoni conduce**
Radiodue 3131 (il parte)
Un programma d'intrattenimento in diretta
Gli ascoltatori che desiderano intervenire possono telefonare al 3131 (prefisso 06)
Indirizzo: 3131 - Via Asiago, 10 - Roma (00195)
Regia di Vittorio Melloni
10 Speciale GR 2
a cura di Luca Liguri
10,13 Radiodue 3131
- 11,30 GR 2 Notizie**
- 11,32 Le mille canzoni**
Presenta Donatella Moretti
- 12,10 Trasmissioni regionali**
- 12,30 GR 2 Radiogiorno**
- 12,48 Hit Parade**
Presenta Paolo Testa
- 13,30 GR 2 Radiogiorno**
- 13,41 Sound-Track**
Musiche e cinema
Curiosità, informazioni, ricordi di vecchi e nuovi film e delle loro musiche in un programma scritto da Alvise Sapori e presentato da Gianni Giuliano
Regia di Bebo Moroni

16 aprile 1982



Pia Morra è nel cast dell'originale radiofonico *Madre Cabrini* (ore 9)



Il racconto di Agatha Christie *Camere separate* ha fra gli interpreti Mimmo Craig (ore 20,15)



RADIOTRE

14 Trasmissioni regionali

15 Dalla Sala F di Roma

Gabriella Lodolo conduce

Radiodue 3131 (il parte)

Un programma d'intrattenimento in diretta. Gli ascoltatori che desiderano intervenire possono telefonare al 3131 (prefisso 06). Indirizzo: 3131 - Via Asiago, 10 - Roma (00195)

15,30 GR 2 Economia

Media delle valute. Bollettino del mare

15,42 Radiodue 3131

16,30 GR 2 Notizie

16,32 Sandro Merli, Fabrizio Centamori e Claudia Di Giorgio presentano Sessantamini

Teatro, cinema, radio, televisione, musica: la cronaca, i progetti, gli avvenimenti, i personaggi

Programma a cura di Massimiliano Fasan

Regia di Patrizia Uva

17,30 GR 2 Notizie

17,32 Esempi di spettacolo radiofonico

Le confessioni di un italiano

di Ippolito Nievo

Lettura integrale a più voci diretta da Raoul Grassilli

Programma realizzato dalla Sede di Firenze della Rai

Al termine:

Le ore della musica

Un programma di Laura Padellaro

Prima musica

Fatti, problemi, libri, dischi

Nell'intervallo (ore 18,30):

GR 2 Notizie

18,45 Il giro del Sole

Venerdì: L'uomo e il suo rapporto con la natura

«Gli antenati di Adamo», di Carlo Debertò Pirelli

Regia di Giancarlo Sammartano

19,30 GR 2 Radiosera

19,50 Speciale GR 2 Cultura

a cura di Luca Liguori

19,57 Mass-music

ovvero la musica che è sempre piaciuta a tutti con qualche piccola parentesi di musica d'élite. In studio Cesare De Robertis, Loredana Lipperini e Maddalena Kemény

22 Città notte: Firenze (il parte)

Testimonianze e riflessioni notturne su fatti, idee, momenti del vivere quotidiano

Un programma della Sede regionale per la Toscana a cura di Luisa Maestrini

Conduce Paolo Emilio Poesio

Regia di Giorgio Ciarpaglini

22,20 Panorama parlamentare

22,30 GR 2 Radionotte

Bollettino del mare

22,50 Città notte (il parte)

23,29 Chiusura dei programmi di rete

Le trasmissioni proseguono con *Notturmo italiano*

Quotidiana Radiotre

La mattina di Radiotre in diretta gli appuntamenti:

6 Preludio

Musiche di Jacob Obrecht, Claudio Monteverdi, Alessandro Stradella, Henry Purcell, Giorgio Mainero, Carolus Hacquart, Georg Friedrich Haendel, Vincenzo Serpentine

6,45 Giornale Radio Tre

Prime notizie del mattino

Tempo e strade (collegamento con l'ACI)

6,55 Concerto del mattino

Brani della musica di tutti i tempi presentati da Gian Piero Francia (il parte)

Pietro Locatelli: Concerto da camera op. 4 n. 10 (Revis. di M. Roché) Orchestra Ensemble Instrumental de France) ♦ Henry Purcell: Sonata in re maggiore per tromba e archi (Solista André Bernard - Orchestra Ensemble Instrumental de France)

7,25 Giornale Radio Tre

7,30 Prima pagina

I giornali del mattino letti e commentati da Francesco Palladino. Il giornalista resta in studio fino alle 8,30 per rispondere alle domande degli ascoltatori che possono telefonare al n. 679 66 66 (prefisso 06)

8,30 Concerto del mattino (il parte)

Antonin Dvorak: Dieci Leggende op. 59 (Orchestra Filarmonica di Stato di Brno diretta da Jiri Pinkas) ♦ Nicolò Paganini: Concerto n. 2 in si minore «La campanella» (Solista Shmuel Ashkenazi - Orchestra Sinfonica di Vienna diretta da Herbert Esser)

9,45 Giornale Radio Tre

Se ne parla oggi

10 Noi, voi, loro donna

Un programma a cura di Licia Conte e Mariella Gramaglia

Avvisi e notizie

Gli ascoltatori possono intervenire telefonando al n. 679 66 66 (prefisso 06)

11 Concerto del mattino (il parte)

Geetano Donizetti: Don Pasquale: Sinfonia (Orchestra Sinfonica della NBC diretta da Arturo Toscanini) ♦ Giuseppe Verdi: Quartetto in mi minore, per archi (Quartetto Amadeus) ♦ Ferruccio Busoni: Tanzwalzer op. 53 (Orchestra Sinfonica di Roma della Rai diretta da Fernando Previtali)

11,45 Giornale Radio Tre - flash

11,48 Succede in Italia

Fatti, personaggi e problemi delle Regioni

a cura di Gianfranco Ferroni

Tempo e strade (ACI)

12 Pomeriggio musicale

Opera, concerti, notizie e incontri a cura di Paolo Donati. Al microfono Guido Barbieri e Stanislav Forzi. In redazione Lucia Mazzone

Le rubriche oggi:

— Antologia operistica, con Sandro Rinaldi

— Ospiti in studio: Mariella Adani e Giorgio Tadeo

— Cronache musicali

— Libri e argomenti

— Fanfare e battaglie, con Francesco Moscardelli. 5ª puntata

Nell'intervallo:

13,45 Giornale Radio Tre

15,15 Giornale Radio Tre - flash

15,18 GR 3 Cultura

a cura di Marina Magaldi

15,30 Dal Centro Jazz St. Louis in Roma

Un certo discorso

a cura di Pasquale Santoli. Il lavoro del musicista, con: Enrico Rava, Franco D'Andrea, Furio Di Castri e Aldo Romano. Tecnico del suono Roberto Carapellucci. Consulente musicale Giorgio Sala

17 Spazio Tre

Musica e attualità culturali presentate da Sergio Vecchio

La redazione: Benedetta Craveri, Daniela Racina, Federica Starace

Nel corso del programma:

Richard Strauss: *Metamorphosen*, studio per 23 strumenti ad arco: Adagio ma non troppo

- Agitato - Più allegro - Adagio - Tempo I (Orchestra Filarmonica di Berlino diretta da Herbert von Karajan) ♦ Sergei Prokofiev: Sonata n. 7 in si bemolle maggiore per pianoforte

Allegro inquieto - Andantino - Andante caloroso - Precipitato (Solista Maurizio Pollini) ♦ Thomas Tomkins: «O let me die for true love», madrigale a quattro voci (Complesso vocale «Pro Cantione Antiqua» diretto da Geoffrey Mitchell) ♦ Eduard Lalo: *Sinfonia spagnola* in re minore per violino e orchestra: Allegro non troppo - Scherzando (Allegro molto) - Intermezzo (Allegro non troppo) - Andante

Rondo (Allegro) (Solista Itzhak Perlman - London Symphony Orchestra diretta da André Previn)

18,45 Giornale Radio Tre

19 In collegamento diretto con l'Auditorium della Rai

I Concerti di Napoli

Stagione Sinfonica Pubblica della Rai 1982

Direttore Bernard Thomas

Tromba Guy Tournon

Georg Friedrich Haendel: Concerto grosso in la minore op. 6 n. 4: Larghetto affettuoso

Allegro - Largo e piano - Allegro ♦ Franz Joseph Haydn: Concerto in mi bemolle maggiore Hob. n. 1 per tromba e orchestra: Allegro

Andante - Finale (Allegro) ♦ Wolfgang Amadeus Mozart: *Divertimento in fa maggiore K. 138*: Allegro - Andante - Presto ♦ Vincenzo Bellini: Concerto in mi bemolle maggiore per tromba e orchestra (dal concerto per oboe):

Maestoso e deciso - Larghetto cantabile - Allegro (alla polonese)

Orchestra «A. Scarlatta» di Napoli della Rai

Nell'intervallo (ore 19,35 circa):

I Servizi di Spazio Tre

20,15 Un racconto di Agatha Christie

Camere separate

con Mimmo Craig, Carlo Bonomi, Renato Paracchi, Regia di Giancarlo Palermo

20,45 Giornale Radio Tre

Note e corrispondenze sui fatti del giorno

21 Rassegna delle riviste

a cura di Alessandro Cecchi Paone

Dino Ferrari: Psicologia e psicanalisi

21,10 Nuove musiche

Da Castel S. Angelo: «Nuovi spazi musicali»

Presentazione di Paolo Renoato

Mario Cesa: Cinque esercizi sulle feste popolari irpine ♦ Davide Anzighi: *Ritografia* (Pianista Bruno Canino)

Registrazione effettuata il 21 maggio 1981 nell'ambito delle manifestazioni organizzate dall'Associazione Amici di Castel S. Angelo in Roma

21,35 Spazio Tre Opinione

Interventi, confronti, dibattiti

22,05 Il pianista Sviatoslav Richter interpreta musiche di Schubert e di Bartók

Franz Schubert: Fantasia in do maggiore op. 15 «Wanderers» Allegro con fuoco ma non troppo - Adagio - Presto - Allegro ♦ Béla Bartók: Concerto n. 2 per pianoforte e orchestra: Allegro - Adagio, presto adagio - Allegro molto (Orchestra de Paris diretta da Lorin Maazel)

23 Paolo Damiani presenta: Il jazz

improvvisazione e creatività nella musica

23,40 Il racconto di mezzanotte

a cura di Paola Angioletti

Giornale Radio Tre

Ultima notizie. Il libro di cui si parla. Chiusura dei programmi di rete. Le trasmissioni proseguono con *Notturmo italiano*

SABATO



I quiz polizieschi con premi per gli ascoltatori di *Giallopallido* sono diretti da Vilda Ciurlo (ore 14,03)



Mario Testa conduce, con Franca Mantelli, *Pantofola rosa* (Radiouno, ore 18,30)

RADIOUNO

- 6 Segnale orario**
CANALE UNO. Tre ore di radio insieme con informazione, rubriche e musica
GR 1
Le ultime della notte, le prime del mattino
6,03 Almanacco del GR 1
a cura di Giuseppe Mazzei e Giuseppe Prunai
6,08 Onda verde. Radiouno/automobilisti: **La combinazione musicale**
Curiosità e comunicazioni scelte da Radiouno
6,44 Ieri al Parlamento
6,58 Onda verde. Notiziario del GR 1 in collaborazione con il 4212 dell'ACI
7 GR 1
7,15 Qui parla il Sud
7,30 Edicola del GR 1
a cura di Bruno Mobrili e Milla Pastorino
7,40 La combinazione musicale
7,58 Onda verde. Notiziario del GR 1 in collaborazione con il 4212 dell'ACI
8 GR 1 - I fatti e le opinioni
8,45 La combinazione musicale
9 GR 1. Le notizie del mattino, gli appuntamenti del giorno
- 9,02 Onda verde.** Radiouno/automobilisti: **Week-end** (I parte)
Varietà radiofonica di Osvaldo Bevilacqua e Susanna Mancinotti
Regia di Roberto Raspani Dandolo
- 9,58 Onda verde.** Notiziario del GR 1 in collaborazione con il 4212 dell'ACI
- 10 GR 1 flash**
- 10,03 Week-end** (II parte)
- 10,15 Mina presenta**
Incontri musicali del mio tipo.
Testi di Nino Romano
Programma di Dino De Palma
- 10,50 Black-out** (I parte)
Programma di Guido Sacerdote, Luciano Salce, Italo Terzoli ed Enrico Valme
- 11 GR 1 - Spazio aperto**
a cura di Paolo Bellucci. Telefonare al n. (06) 36 19 846 dalle 8,30 alle 9,30
- 11,10 Black-out** (II parte)
- 11,44 Cinecittà** (I parte)
Vetrina d'arte, curiosità e attualità del cinema di Franco Cauti e Gigliola Fantoni
- 11,58 Onda verde.** Notiziario del GR 1 in collaborazione con il 4212 dell'ACI
- 12 GR 1 flash**
- 12,03 Cinecittà** (II parte)
- 12,28 I personaggi della storia: Cleopatra**
con Anna Bonasso. Sceneggiatura e regia di Bruno Di Geronimo. 1ª puntata
- 12,58 Onda verde.** Notiziario del GR 1 in collaborazione con il 4212 dell'ACI
- 13 GR 1 - Il mondo alle 13**
— **Estrazioni del Lotto**
- 13,30 Rock Village**
Regia di Wolfgang Vaccaro
- 14 GR 1 flash**
- 14,03 Giallopallido**
Quiz polizieschi a premio con gli ascoltatori proposti e sceneggiati da Giuseppe Aldo Rossi con Omero Antonutti e Patrizia De Clara. Regia di Vilda Ciurlo

- 14,58 Onda verde.** Notiziario del GR 1 in collaborazione con il 4212 dell'ACI
- 15 Rita Pavone e Oreste Lionello in Permette, cavallo?**
di Guardì, Falqui, Lionello
Regia di Carlo Principini (I replica)
- 16,25 Noi come voi**
Programma di Laura Pennisi Pelizzola, con la collaborazione di Elisabetta Torcè, a cura di Maria Rita Ruzzi
- 16,58 Onda verde.** Notiziario del GR 1 in collaborazione con il 4212 dell'ACI
- 17 GR 1 flash**
- 17,03 Autoradio**
Programma di Anna Bontempi e Flavia Soldi
Realizzazione di Luciano Pasquini
- 17,30 Cantarballando** di regione in regione
Programma di Giorgio Mancinelli e Pino Morabito. Regia di Riccardo Caggiano
- 18 Obiettivo Europa**
Colloqui trisettimanali su arte, cultura e spettacolo, condotto da Giuseppe Luccio
— **Onda verde.** Radiouno/automobilisti
- 18,30 Franca Mantelli e Mario Testa in Pantofola rosa**
a cura di Riccardo Caggiano
- 18,45 Intervallo musicale**
- 18,58 Onda verde.** Notiziario del GR 1 in collaborazione con il 4212 dell'ACI
- 19 GR 1 Sera**
- 19,25 Ascolta, si fa sera**
Rubrica religiosa a cura di Savino Borito
- 19,30 Radiouno jazz '82**
Agli inizi del jazz moderno con Giorgio Balducci
- 20 Black-out** (I replica)
- 20,40 Stasera a Napoli con Angela Luca ed Enrico Caria**
Programma di Riccardo Caggiano
- 20,58 Onda verde.** Notiziario del GR 1 in collaborazione con il 4212 dell'ACI
- 21 «Si come salute**
Divagazioni e attualità mediche di Luciano Sterpellone. Realizzazione di Sergio Fedele
- 21,30 Giallo sera**
Radiodrammi con brividi, emozioni, suspense. Regia di Michele Ghisleri
- 22 Ribalta aperta**
ovvero fini dicitori, imitatori, fantasisti,umoristi, poeti, macchietti cercansi
- 22,28 Teatrino: Marcondirondirondella**
Un programma di G. Bandini, L. Barbieri e P. Modugno (Direzione Servizi Giornalistici e Programmi per l'Estero)
- 22,58 Onda verde.** Notiziario del GR 1 in collaborazione con il 4212 dell'ACI
- 23 GR 1 - ultima edizione**
- 23,10 In diretta da Radiouno**
a cura di Gianni Bisioch
La telefonata di Dino Cinaglia
- 23,28 Chiusura dei programmi di rete**
Le trasmissioni proseguono con *Notturmo italiano*

RADIODUE

- 6 Tutti quegli anni fa**
Cronaca, musica e costume dal '60 all' '80 in una partita a quattro, ideata, condotta e realizzata da Luigi Cioccolini, Mauro Gravina, Gianni Marata e Massimo Rinaldi
Organizzazione di Rosy Mittiga
6,05 Titoli di GR 2 Radiomattino
6,06 Tutti quegli anni fa
6,30 GR 2 Notizie
6,35 Tutti quegli anni fa
7 Bollettino del mare
7,05 Tutti quegli anni fa
7,30 GR 2 Radiomattino
8 Tutti quegli anni fa
8,30 GR 2 Radiomattino
- 8,45 Radiodue presenta**
Sintesi quotidiana dei nostri programmi proposta da Antonella Condorelli
- 9 Madre Cabrini**
Originale radiofonico di Alfo Valdarnini
2ª puntata
Madre Cabrini: Leda Negroni; Suor Costanza: Cesarina Gheraldi; Un emigrato: Antonio Allocca; Dottore: Edoardo Florio; Suor Lucia: Anna Maria Ackermann; Rosario: Salvatore Giocardi; Sua moglie: Rosalia Maggio; Concettina: Pia Morra; Suor Maria: Emilia Sciarino; Superiore degli Scalabriniani: Ermio Balbo; Arcivescovo: Carlo Alighiero; Un prelado: Gino Maringola; Leone XIII: Mico Cundari
Regia di Genaro Magliulo (Registrazione)
Al termine:
La Bionda: Il primo e l'ultimo
ovvero il successo in due dischi
- 9,30 GR 2 Notizie**
- 9,32 La volta che ballai col principe**
La musica da ballo dal primo '900 ad oggi in 13 trasmissioni di Lorianio Gontiantini
Un programma della Sede regionale per la Toscana a cura di Luisa Maestrini
3ª trasmissione
Regia di Giorgio Ciarpaglini (I parte)
- 10 Speciale GR 2 Motori**
a cura della Redazione sportiva
- 10,13 La volta che ballai col principe**
(II parte)
- 11 Long Playing Hit**
Presenta Anna Pettinelli
Al termine:
Oggi Errol Garner
Nell'intervallo (ore 11,30):
GR 2 Notizie
- 12,10 Trasmissioni regionali**
- 12,30 GR 2 Radiogiorno**
- 12,48 Un programma della Sede regionale per il Piemonte: L'aria che tira**
Sussurri e grida della vita di oggi
Testi di Clericetti, Domina, Roderi e Starace
Regia di Roberto Gandus
- 13,30 GR 2 Radiogiorno**
- 13,41 Sound-Track**
Musiche e cinema. Curiosità, informazioni, ricordi di vecchi e nuovi film e delle loro musiche in un programma scritto da Alvise Saporì e presentato da Gianni Giuliano
Regia di Babo Moroni

17 aprile 1982



Gastone Moschin è il padre nel Cappello pieno di pioggia alle 17.32



Franco Pacini, direttore dell'Osservatorio astrofisico di Arcetri, conduce da Firenze Pranzo alle otto (ore 20)

SABATO

RADIOTRE

14 Trasmissioni regionali

15 Un programma della Sede regionale per il Friuli-Venezia Giulia Benedetto Marcello Originale radiofonico in 13 puntate di Elio Bartolini. 13ª ed ultima puntata Regia di Ugo Amodeo

15,30 GR 2 Parlamento Europeo Bollettino del mare

15,42 Hit Parade Presenta Paolo Testa (Replica)

16,30 GR 2 Notizie

16,32 Estrazioni del Lotto

16,37 Speciale GR 2 Agricoltura

17,02 A giro di posta Corrispondenze con gli ascoltatori su problemi pensionistici Un programma con Roberto Urbani realizzato e condotto da Maria Luisa Algini

17,30 GR 2 Notizie

17,32 Invito a Teatro Un cappello pieno di pioggia di Michael V. Gazo Traduzione di Mino Roli e Luigi Squarzina John Pope, il padre: Gastone Moschin; Johnny Pope: Massimo De Francovich; Celia Pope: Lucia Catullo; Mamma: Bruno Scigliori; Apples: Armando Bandini; Chuck: Paolo Lombardi; Polo Pope: Omero Antonutti; Patsky: Carla Comaschi Regia di Oreste Spadaro (Replica) Nell'intervallo ore 18,25 circa: GR 2 Notizie

19,25 La voce di Carmine Gargiulo

19,30 GR 2 Radiosera

19,50 Protagonisti del jazz Ritratti musicali proposti da Walter Mauro Programma a cura di Paolo Padula

21 Dall'Auditorium del Foro Italo I Concerti di Roma Stagione Sinfonica Pubblica 1981-82 della Rai Direttore Vittorio Parisi Pianista Giuseppe Scotese Percussionista Christoph Caskal Violoncellista Alain Meunier Karlheinz Stockhausen: Kontakte per pianoforte, nastro magnetico e percussione * Franco Donatoni: Le Ruisseaux sur l'escalier, per 19 esecutori e violoncello solista (1ª esecuzione a Roma) * Edgard Varèse: Octandre Orchestra Sinfonica di Roma della Rai (il Concerto viene trasmesso anche in Radiostereofonia per la zona di Roma IMF 100,3 MHz) Piotr Iljich Ciaikowski Pagine da il «Lago dei cigni», suite dal balletto: il lago dei cigni - Valse - Danse des cygnes - Scena (Andante) - Danca hongroise (Czarda) - Scena finale (Orchestra Filarmonica di Berlino dir. Herbert von Karajan)

22,30 GR 2 Radionotte Bollettino del mare

22,50 Città notte: Campobasso Testimonianze e riflessioni notturne su fatti, idee, momenti del vivere quotidiano Un programma della Sede regionale per il Molise, a cura di Giancarlo De Bellis e Augusto Sciarra

23,29 Chiusura dei programmi di rete Le trasmissioni proseguono con Notturmo italiano

Quotidiana Radiotre

La mattina di Radiotre in diretta gli appuntamenti:

6 Preludio Musiche di Ludwig Senfl, Michael Praetorius, Antonio de Ribera, Samuel Scheidt, John Dowland, Giovanni Paolo Cima, Bernardo Pasquini, Antonio Vivaldi

6,45 Giornale Radio Tre Prime notizie del mattino Tempo e strade (collegamento con l'ACI)

6,55 Concerto del mattino Brani della musica di tutti i tempi presentati da Gian Piero Francini (il parte) Pierre Attaignant: Tre composizioni strumentali * Johann Sebastian Bach: Sonata in sol maggiore per due flauti e basso continuo BWV 1039 * Franz Schubert: Improvviso n. 4 in la bemolle maggiore op. 90

7,25 Giornale Radio Tre

7,30 Prima pagina I giornali del mattino letti e commentati da Francesco Palladino. Il giornalista resta in studio fino alle 8,30 per rispondere alle domande degli ascoltatori che possono telefonare al n. 679 66 66 (prefisso 06)

8,30 Concerto del mattino (II parte) Camille Saint-Saëns: Sonata in do minore op. 32 per violoncello e pianoforte * Niccolò Paganini: Concerto n. 4 in re minore per violino e orchestra * Francis Poulenc: Les biches, suite dal balletto

9,45 Giornale Radio Tre. Se ne parla oggi

10 da Milano - Il mondo dell'economia Problemi e prospettive in un universo in trasformazione La società post-industriale curata e realizzata da Piero Carpi de' Resmini e Laura Cantoni, 11ª puntata

10,45 Concerto del mattino (III parte) Ludwig van Beethoven: Otto Variazioni in do maggiore per pianoforte a 4 mani su un tema del Conte Waldstein * Modesto Mussorgski: Sans soleil, sei liriche su testi di Golaniscev Kuturov * Richard Strauss: Till Eulenspiegel, poema sinfonico op. 28

11,45 Giornale Radio Tre - flash Tempo e strade (ACI) Press House Rassegna settimanale della stampa estera, a cura di Domenico Ardizzone, realizzata dal Giornale Radio Tre in collaborazione con la Redazione italiana della Deutschlandfunk di Colonia e i Servizi speciali in italiano della BBC di Londra

12 Antologia operistica Musiche di Giuseppe Verdi, Gioacchino Rossini, Vincenzo Bellini, Richard Wagner, Wolfgang Amadeus Mozart, Alfredo Catalani, Alessandro Scarlatti

13 Pomeriggio musicale a cura di Pierluigi Tabasso Grand Wazoo Ogni sabato in diretta duecentoquarantamulti di musica, interviste, anteprime, curiosità, con Ernesto Assante, Enzo Capua, Stefano Mannucci «Il concerto settimanale» di Maurizio Pesiti Corrispondenze da Londra: Alessandra Sartore; da Milano: Mario Gamba Negli intervalli: 13,45 Giornale Radio Tre 15,15 Giornale Radio Tre - flash

15,18 Controsport Settimanale del Giornale Radio Tre a cura di Giuseppe Mezzera

16,39 Dimensione giovani Problemi e prospettive del mondo giovanile Un programma di Gigi Bizzari, Erasmo D'Angelis e Dario De Simone Realizzato da Dario De Simone

17 Spazio Tre Musica e attualità culturali presentate da Sergio Vecchio. La redazione: Benedetta Craveri, Daniela Recine, Federica Starace Nel corso del programma: Leos Janacek: Suite per orchestra d'archi (Los Angeles Chamber Orchestra diretta da Neville Marriner) * Georg Philipp Telemann: Trio in mi bemolle per due violini e basso continuo Jaap Schröder e Jacques Haltman, violini; Anner Bylma, violoncello; Gustav Leonhardt, clavicembalo * Sergei Rachmaninov: Scherzo per orchestra (Orchestra Sinfonica dell'U.R.S.S. diretta da Yevgeny Svetlanov) * Maurice Ravel: Jeux d'eau (Pianista Robert Casadesu) * Alessandro Scarlatti: «Ananna», cantata per soprano, due violini e continuo (Hedy Graf, soprano; Eduard Melkus e Christopher Schmidt, violini; Bettina Baezinger, violoncello; Lionel Rogg, clavicembalo)

18,45 Giornale Radio Tre Quadrante internazionale Settimanale di politica estera realizzato dal Giornale Radio Tre in collaborazione con i Servizi speciali in italiano della BBC di Londra

19,15 Spazio Tre (II parte) Jean-Philippe Rameau: Concert en sextuor n. 6 in sol minore (Complesso strumentale de l'Osseau Lyre diretto da Louis De Froment) * Felix Mendelssohn-Bartholdy: Trio n. 2 in do minore op. 66 per pianoforte, violino e violoncello (Eugène Istomin, pianoforte; Isaac Stern, violino; Leonard Rose, violoncello)

20 da Firenze - Franco Pacini vi invita a Pranzo alle otto Musiche e canzoni soprattutto di ieri

20,45 Giornale Radio Tre Note e corrispondenze sui fatti del giorno

21 Rassegna delle riviste a cura di Alessandro Cecchi Paone Luigi Caruso: Economia

23,10 La cameristica in Sgambati Giovanni Sgambati: Gavotta op. 9 (Pianista Marisa Candeloro) - Tre canti: «Perché» su testo di Heinrich Heine; «Le allodole» su testo di Robert Hamerling; «Te solo» su testo di Ada Negri (Nucci Condò, mezzosoprano; Giorgio Favaretto, pianoforte) - Quintetto in fa minore op. 4 (Enrico Lini, pianoforte; Gianfranco Autiello e Bruno Landi, violini; Carlo Pozzi, viola; Giuseppe Petrini, violoncello - Elementi dell'Orchestra Sinfonica di Torino della Rai - Toccata in la bemolle maggiore op. 13 n. 4 (Pianista Marisa Candeloro)

22 Sri Aurobindo e Mère di Davide Montemurri (II parte) Mère la nuova specie con: Giorgio Albertazzi, Annarita Bartolomei, Riccardo Cucciollo, Giuliano Esperati, Paolo Fiorino, Toni Garrani, Franco Giacobini, Gabriele Lavia, Simone Mattioli, Mariella Montemurri, Bianca Toccafondi. Interventi di Micheline Etévenon e Tommaso Boni Menato Regia di Davide Montemurri (Replica)

23 Paolo Damiani presenta: Il jazz Improvvisazione e creatività nella musica

23,55 Giornale Radio Tre Ultime notizie. Il libro di cui si parla. Chiusura dei programmi di rete. Le trasmissioni proseguono con Notturmo italiano

18 aprile 1982



In *Permette, cavallo?*
di Guardi, Falqui, Lionello
(ore 11)
c'è anche Carlo Dapporto

Nel programma della Sede
per il Piemonte

L'aria che tira (ore 9,35),
di Clericetti, Domina, Roderi, Starace,
Vittoria Lottero è fra gli interpreti



RADIOUNO

- 6** Segnale orario
Lucia Cassini presenta:
Musica e parole per un giorno di festa (I parte). Regia di Paolo Leone
- 6,58 Onda verde**
Notiziario del GR 1 in collaborazione con il 4212 dell'ACI
- 7** **Musica e parole per un giorno di festa** (II parte)
- 7,33 Culto evangelico**
- 7,58 Onda verde**
Notiziario del GR 1 in collaborazione con il 4212 dell'ACI
- 8** **GR 1 - I fatti e le opinioni**
- 8,40 Edicola del GR 1**
a cura di Bruno Mabruci e Milla Pastorino
- 8,50 La nostra terra**
Rubrica di agricoltura e ambiente del GR 1 a cura di Luigi Peverini
- 9,10 Il mondo cattolico**
Settimanale di fede e vita cristiana a cura di Savino Bonito
- 9,30 Santa Messa**
in lingua italiana, in collegamento con la Radio Vaticana, con breve omelia di Don V. Del Mazza
- 10,10 Onda verde**
Notiziario del GR 1 in collaborazione con il 4212 dell'ACI
- 10,12 GR 1 flash**
- 10,15 Stelvio Cipriani presenta**
La mia voce per la tua domenica
Regia di Nella Cirinnà
- 11** Rita Pavone e Oreste Lionello in **Permette, cavallo?**
di Guardi, Falqui, Lionello
con la partecipazione di Carlo Dapporto e con Pino Caruso, Lelio Luttazzi, Pippo Baudo, Sammy Barbot, la Banda di Rocca Priora, Luca Liguri, Davide Lionello, Roberto Podio, Massimo Morriconi, Giuseppe Insofia, Enrico Ameri, Sergio Tardioli, Martufello, il Coro Akademia Sound, il Coro di Pippo Flora, l'Orchestra di Ritmi Moderni della Rai diretta da Gianni Ferrio
Coordinamento organizzativo: Roberto Brigada. Coordinamento tecnico: Nicola Caponero e Franco De Felice. Consulenti musicali: Lello Gori e Francesco Segri. Assistente alla regia: Gigi Musca. Regia di Carlo Principini
- 12,30 Daniele Piombi presenta**
Carta bianca (I parte)
con Maria Rosaria Omaggio
Quiz dagli studi, musica e premi ai vincitori
Regia di Claudio Rossi Masalmi
Gli ascoltatori possono partecipare direttamente telefonando al n. (06) 34 41 42-3-4
- 12,58 Onda verde.** Notiziario del GR 1 in collaborazione con il 4212 dell'ACI
- 13** **GR 1 - Il mondo alle 13**
- 13,15 Dalla Sede regionale Rai per la Calabria:**
Rally
Presenta Giampiero De Maria
- 13,49 Intervallo musicale**

- 14** **Radiouno per tutti**
Colloqui su idee e fatti dei nostri tempi
Programma a cura di Dino De Palma
- 14,30 Radiouno e GR 1 presentano**
Carta bianca (II parte)
Dagli studi Daniele Piombi con musica e curiosità
Dagli studi notizie e commenti a cura di Sergio Gubilo e Massimo De Luca
— **Onda verde.** Radiouno/automobilisti
- 16,20 Il Pool sportivo, in collaborazione col GR 1, presenta**
Tutto il calcio minuto per minuto
a cura di Guglielmo Moretti con Roberto Bertoluzzi
- 17,30 Onda verde**
Notiziario del GR 1 in collaborazione con il 4212 dell'ACI
- 17,32 GR 1 flash**
- 17,37 Daniele Piombi presenta**
Carta bianca (III parte)
con Maria Rosaria Omaggio
Quiz dagli studi, musica e premi ai vincitori
Gli ascoltatori possono partecipare direttamente telefonando al n. (06) 34 41 42-3-4
- 18,30 Il giorno più lungo**
Programma di Giuseppe Bortone, Cecilia Calvi, Emiliano Li Castro. Regia di Emiliano Li Castro
- 18,58 Onda verde**
Notiziario del GR 1 in collaborazione con il 4212 dell'ACI
- 19** **GR 1 Sera**
- 19,20 GR 1 Sport - Tuttobasket**
Il campionato di pallacanestro all'ultimo minuto a cura di Massimo De Luca
(Realizzato in collaborazione con la Lega Basket di Serie A)
- 19,50 Ascolta, si fa sera**
Rubrica religiosa a cura di Savino Bonito
- 19,55 Asterisco musicale**
- 20** **Stagione lirica di Radiouno**
Il paradiso e il poeta
Dramma musicale in tre atti e quattro quadri
Testo e musica di Vieri Tosatti
Il poeta maledetto: Maurizio Frusoni; Ligeia, poi Leonora, poi Donna mascherata: Renata Mattioli; Il Dottore: Giuseppe Scalco; Il Presidente: Ivo Ingram; Il Delegato celeste: Antonio Pirino; Il Cerimoniere: Teodoro Rovetta
Dirige l'Autore
Orchestra Sinfonica e Coro di Torino della Rai
Maestro del Coro Roberto Goltre
Presentazione di Lucio Lironi
Nell'intervallo (ore 20,43 circa):
Onda verde. Notiziario del GR 1 in collaborazione con il 4212 dell'ACI
- 21,55 Italian Graffiti**
- 22,58 Onda verde**
Notiziario del GR 1 in collaborazione con il 4212 dell'ACI
- 23** **GR 1 - ultima edizione**
- 23,10 In diretta da Radiouno**
a cura di Gianni Bisiochi
La telefonata di Dino Cimagelli
- 23,28 Chiusura dei programmi di rete**
Le trasmissioni proseguono con **Notturmo italiano** (Vedi pag. 249)

RADIO DUE

- 6** **Tutti quegli anni fa**
Cronaca, musica e costume dal '60 all' '80 in una partita a quattro ideata, condotta e realizzata da Luigi Cioccolini, Mauro Gravina, Gianni Marata e Massimo Rinaldi
Organizzazione di Rosy Mittiga
- 6,05 Titoli di GR 2 Radiomattino**
- 6,06 Tutti quegli anni fa**
- 6,30 GR 2 Notizie**
- 6,35 Tutti quegli anni fa**
- 7 Bollettino del mare**
- 7,05 Tutti quegli anni fa**
- 7,30 GR 2 Radiomattino**
- 8 Tutti quegli anni fa**
- 8,15 Oggi è domenica**
Rubrica religiosa del GR 2 a cura di Luca Li-guori
- 8,30 GR 2 Radiomattino**
- 8,45 Giorgio Guarino e Giuseppe Nava presentano**
Videoflash
programmi televisivi commentati da critici e protagonisti
Trasmissione in collaborazione con l'Ufficio Stampa della Rai
Regia di Claudio Sestieri
- 9,30 GR 2 Notizie**
- 9,35 Un programma della Sede regionale per il Piemonte**
L'aria che tira
Sussurri e grida della vita di oggi. Testi di Clericetti, Domina, Roderi e Starace
Regia di Roberto Gandus
- 11 Coppia fissa**
Canzoni e ricordi scelti insieme e non a caso da Romina Power e Al Bano
Testi di Alberto Scotti
Il partel
- 11,30 GR 2 Notizie**
- 11,35 Coppia fissa**
Il partel
- 12** **GR 2 Anteprima sport**
Notizie e anticipazioni sugli avvenimenti del pomeriggio
- 12,15 Le mille canzoni**
Presenta Donatella Moretti
- 12,30 GR 2 Radiogiorno**
- 12,48 Hit Parade 2**
(ovvero dischi caldi)
Presenta Paolo Testa
- 13,30 GR 2 Radiogiorno**
- 13,41 Sound-Track**
Musiche e cinema
Curiosità, informazioni, ricordi di vecchi e nuovi film e delle loro musiche in un programma scritto da Alvise Saponi, presentato da Gianni Giuliano
Regia di Bebo Moroni
- 14** **Trasmissioni regionali**
- 14,30 Marco Balestri presenta**
Domenica con noi
Un programma della Sede regionale per la Lombardia a cura di Raffaella Brustia
Scorribanda radiofonica con musiche, cultura, ospiti, umorismo, curiosità, rubriche varie

18 aprile 1982



Le testimonianze e riflessioni notturne di *Città notte: Torino* (ore 21,10) sono a cura di Renato Zanetto

Dimensione giovani (ore 16,30) sui problemi del mondo giovanile è ideato da Gigi Bizzarri, nella foto, insieme con Erasmo D'Angelis e Dario De Simone



D
DOMENICA

RADIOTRE

- Nel corso del programma potrete ascoltare fra l'altro «Sensi, nonsensi e controsensi» scritti da Marco Balestri interpretati da Marco Balbi, Carlo Bonomi, Gianni Quillico «Le farse», di Tommaso Carrara per la regia di Paolo Tomaselli «Chicche musicali» di Giovanni Del Giudice, Tinin Mantegazza e Marcello Raimondo (il parte)
- 15,25 GR 2 Notizie**
- 15,30 Il Pool sportivo, in collaborazione col GR 2, presenta Domenica sport**
a cura di Guglielmo Moretti con Enrico Ameri e Mario Giobbe (il parte)
- 16,20 GR 2 Notizie**
Bollettino del mare
- 16,25 Domenica con noi**
(il parte)
- 17,30 Domenica sport**
(il parte)
- 18,15 Domenica con noi**
(il parte)
Nell'intervallo (ore 18,30 circa):
GR 2 Notizie
- 19,30 GR 2 Radiosera**
- 19,50 Le nuove storie d'Italia**
Rassegna dei più recenti studi storici con recensioni e interviste. Un programma con Matteo Pizzigallo realizzato e condotto da Simona Fasulo
- 20,10 Momenti musicali**
Pagine più o meno celebri di grandi compositori proposte da Giulio Cesare Castello
- 21,10 Città notte: Torino**
Testimonianze e riflessioni notturne su fatti, idee, momenti del vivere quotidiano. Un programma della Sede regionale per il Piemonte a cura di Renato Zanetto
Conduce Guido Davico Bonino
- 22,30 GR 2 Radionotte**
Bollettino del mare
- 22,50 Buonanotte Europa**
Un teologo e la sua terra
Ernesto Balducci vi parla della Toscana
Programma a cura di Riccardo Navarra
(Direzione Servizi Giornalistici e Programmi per l'Estero)
- 23,29 Chiusura dei programmi di rete**
Le trasmissioni proseguono con *Notturmo italiano* (Vedi pag. 249)

- Quotidiana Radiotre**
La mattina di Radiotre in diretta gli appuntamenti:
- 6 Preludio**
Musiche di Richard Edward, Anonimo sec. XVI, Robert Ballard, Anonimo, Giovanni Bononcini, Pierre Francisque Carabel, Jean-Marie Laclair, Vincent Lübeck, Carlo Ricciotti
- 6,55 Concerto del mattino**
Brani della musica di tutti i tempi presentati da Anna Menichetti (il parte)
Giovanni Battista Pergolesi (Trascr. e rev. di F. Degradal): Sonata a tre in sol minore per due violini e basso continuo: Allegro - Adagio - Allegro (Complesso Barocco di Milano diretto da Francesco Degradal) ♦ Matthew Locke: Fantasia - Corrente - Aria (Complesso strumentale Quadro Hottstetter) ♦ Jacques Offenbach: La bella Elena, ouverture (City of Birmingham Symphony Orchestra diretta da Louis Fremoux)
- 7,25 Giornale Radio Tre**
- 7,30 Prima pagina**
I giornali del mattino letti e commentati da Giorgio Vecchiato. Il giornalista resta in studio fino alle 8,30 per rispondere alle domande degli ascoltatori che possono telefonare al numero 679 66 66 (prefisso 06)
- 8,30 Concerto del mattino**
(il parte)
Robert Schumann: Sonata in re minore op. 120 per violino e pianoforte: Un poco lento - Vivace - Molto allegro - Leggero, piuttosto allegro - Mosso (Jean-Pierre Wallez, violino; Bruno Rigutto, pianoforte) ♦ Franz Liszt: Quattro Studi trascendentali (n. 6 e 9): Vision-Eroica - Wilde Jag - Ricordanze (Pianista Claudio Arrau) ♦ Goffredo Petrassi: Estri, per 15 esecutori (Solisti del Teatro Musica diretti da Marcello Panni)
- 9,45 Giornale Radio Tre - flash**
- 9,48 Domenica Tre**
Settimanale di politica e cultura del *Giornale Radio Tre*, a cura di Mario Pinzauti
- 10,30 In collegamento diretto con il Teatro dei Satiri in Roma**
Concerti aperitivo
Pianista Gloria Lanni
«Ritmi di danza nella fantasia di Chopin»
Frédéric Chopin: Polacca in do diesis minore op. 26 n. 1 - Mazurka in si bemolle minore op. 24 n. 4 - Mazurka in la minore op. 17 n. 4 - Ballata n. 1 in sol minore op. 23 - Valzer in sol bemolle minore op. 70 n. 1 - Valzer in la minore op. 34 n. 2 - Polacca in fa diesis minore op. 44
- 11,45 Giornale Radio Tre - flash**
- 11,48 Tre-A**
Agricoltura - Alimentazione - Ambiente
Settimanale del GR 3 a cura di Sergio De Marchis
- 12 Uomini e profeti**
Programma di cultura religiosa a cura di Priscilla Contardi
Nella Chiesa dagli anni '50 agli anni '80
di Pia Bruzichelli. 5ª puntata: I volti dell'ecumenismo. Realizzazione di Laura Curreli
- Viaggio di ritorno**
a cura di Grazia Levi e Massimo Rocca
12,40 Musiche e canzoni di 100 anni fa
proposte da Claudio Casini

- 13,10 Segreteria particolare del duce**
Storie di clientele e di sussidi, di omaggi e di raccomandazioni raccolte negli archivi dell'Italia fascista. Un programma di Paquito Del Bosco. 6ª puntata
- 13,45 Giornale Radio Tre**
- 14 Folkconcerto**
a cura di Pierluigi Tabasso
Dagli studi di Milano: L'universo Quebec
con Jean Martucci
Realizzazione di Donato Rivetta
- Antologia di Radiotre**
15 Ascolta Mr. President
Musica e movimenti popolari del decennio '70-'80 negli Stati Uniti
Un programma di Sandro Portelli. Assistente alla regia Alberto Donatelli. Regie di Rodolfo Roberti. A cura di Pierluigi Tabasso
- 16 Contro/canto**
16,30 Dimensione giovani
Problemi e prospettive del mondo giovanile
Un programma ideato da Gigi Bizzarri, Erasmo D'Angelis e Dario De Simone
Realizzato da Dario De Simone
- 17 Der Corregidor**
Opere in quattro atti di Rosa Mayreder-Obermayer (da «El Sombrero de tres picos» di Pedro de Alarcón)
Musica di Hugo Wolf
Don Eugenio de Zuniga: Horst Laubenthal; Juan Lopez: Kurt Moll; Pedro: Norbert Orth; Tonuelo: Nikolaus Hillebrand; Repela: Peter Meven; Tio Lukas: Dietrich Fischer-Dieskau; Un vicino: Karl Helm; Donna Mercedes: Helen Donath; Frasquita: Ute Trekel-Burkhardt; Duenna: Gudrun Wewzow; Manuela: Cornelia Wulkopf
Direttore Gerd Albrecht
Orchestra Filarmonica e Coro dell'Opera Nazionale di Monaco di Baviera
Maestro del Coro Wolfgang Baumgart
Nell'intervallo (ore 18,30 circa):
Giornale Radio Tre
- 20 da Firenze - Franco Pacini vi invita a Pranzo alle otto**
Musiche e canzoni soprattutto di ieri
- 20,45 Giornale Radio Tre**
Note e corrispondenze sui fatti del giorno
- 21 Rassegna delle riviste**
a cura di Alessandro Cecchi Paone
Gerardo Mombelli: *Politica* (Replica)
- 21,10 Orchestra Sinfonica di Chicago**
Direttore Georg Solti
Ludwig van Beethoven: Sinfonia n.1 in do maggiore op. 21: Adagio molto, Allegro con brio - Andante cantabile con moto - Minuetto (Allegro molto e vivace) - Adagio, Allegro molto e vivace ♦ Anton Bruckner: Sinfonia n. 7 in mi maggiore: Allegro moderato - Adagio - Scherzo (Prestissimo) - Finale (Mosso ma non troppo presto)
Nell'intervallo (ora 21,40 circa):
Libri novità
- 23,05 Angelo Leonardi presenta il jazz**
Improvvisazione e creatività nella musica
- 24 Chiusura dei programmi di rete**
Le trasmissioni proseguono con *Notturmo italiano* (Vedi pag. 249)

19 aprile 1982

L LUNEDI



Ubaldo Lay è il protagonista di *La Partita Infernale*: 6ª puntata (ore 11,34)



Alberto Buscaglia è il regista di *Ribelli, sognatori utopisti* (Radiouno, ore 21,25)

RADIOUNO

- 6 Segnale orario**
CANALE UNO. Tre ore di radio insieme con informazione, rubriche e musica
GR 1
Le ultime della notte, le prime del mattino
6,03 Almanacco del GR 1
a cura di Giuseppe Mazzei e Giuseppe Prunzi
6,08 Onda verde. Radiouno/automobilisti: **La combinazione musicale**
Curiosità e comunicazioni scelte da Radiouno
6,58 Onda verde. Notiziario del GR 1 in collaborazione con il 4212 dell'ACI
7 GR 1
7,15 GR 1 lavoro a cura di Mirella Lentini
7,30 Riparlamone con loro
di Sandro Ciotti
7,40 La combinazione musicale
7,58 Onda verde. Notiziario del GR 1 in collaborazione con il 4212 dell'ACI
8 GR 1 - I fatti e le opinioni
8,30 La combinazione musicale
9 GR 1 - Le notizie del mattino, gli appuntamenti del giorno
- 9,02 Carlo Gregoretto conduce in studio Radio anch'io '82 (il parlat)**
Un programma in diretta da Gianni Bislach. Gli ascoltatori possono intervenire telefonando al n. (06) 36 06 514
- 9,58 Onda verde.** Notiziario del GR 1 in collaborazione con il 4212 dell'ACI
- 10 GR 1 flash**
- 10,03 Radio anch'io '82 (il parlat)**
- 11 GR 1 - Spazio aperto**
a cura di Paolo Bellucci. Telefonare al n. (06) 38 19 846 dalle 8,30 alle 9,30
- 11,10 Da Milano: Tutti i frutti**
ovvero: come rifare il trucco ad un disco
- 11,34 La Partita Infernale**
Dischi puntate di Mauro Pezzati da *Il diamante del Rajax*, di R. L. Stevenson. Regia di Dante Reiteri. 6ª puntata
- 11,58 Onda verde.** Notiziario del GR 1 in collaborazione con il 4212 dell'ACI
- 12 GR 1 flash**
- 12,03 Via Asiago Tenda**
Spettacolo con pubblico. Oggi: il Coro Associazione Nazionale Alpini e Mino Reitano Presentano Stefano Satta Flores e Mario Scalletta. Regia di Fabio Brasile
Per intervenire, telefonare al n. (06) 34 41 42
- 12,58 Onda verde.** Notiziario del GR 1 in collaborazione con il 4212 dell'ACI
- 13 GR 1 - Il mondo alle 13**
- 13,25 La diligenza di Osveldo Bevilacqua**
- 13,35 Master**
Collegamenti, notizie e anteprime del mondo musicale. Regia di Wolfgang Vaccaro
Nell'intervallo (ore 14): **GR 1 flash**
- 14,28 Zerolandia - fermo posta**
Proposte mal disposte, ben disposte, indigeste, indisposte, sottoposte, sovrapposte, mal poste, ben poste... e soprattutto risposte di Renato Zero alle vostre lettere che hanno trovato un fermo posta
Regia di Loris Barbieri
- 14,58 Onda verde.** Notiziario del GR 1 in collaborazione con il 4212 dell'ACI

RADIODUE

- 15 Errepiuno**
Radiopomeriggio di Katia Sinò. Oggi lunedì: l'economia e i consumi, di Mario Ugezzi
- 16 Il Paginone**
Ritoccolo sonoro di attualità culturale ideato e condotto Giuseppe Neri
— «Il sasso per strada» di Giuseppe dell'Acqua
— «Dibattito»
— «Chi è di scena», a cura di Simona Carlucci
Nell'intervallo (ore 16,58):
Onda verde. Notiziario del GR 1 in collaborazione con il 4212 dell'ACI (ore 17): **GR 1 flash**
- 17,30 Master under 18**
- 18 Onda verde.** Radiouno/automobilisti
- 18,05 Piccolo concerto**
Direttore Antonio Guarnieri
Programma di Flaminia Rinonapoli
- DIPARTIMENTO SCUOLA EDUCAZIONE**
- 18,38 Viaggio attraverso la cultura latino-americana**
Testo di Maria Cristina Delogu. Regia di Mariella Serafini Giannotti. 8ª puntata
- 18,58 Onda verde.** Notiziario del GR 1 in collaborazione con il 4212 dell'ACI
- 19 GR 1 Sera**
- 19,25 Ascolta, si fa sera**
Rubrica religiosa a cura di Savino Bonito
- 19,30 Radiouno jazz '82**
Da New York notizie e novità discografiche in un programma di Billy Banks, realizzato in collaborazione con la Rai Corporation of America
- 20 Sipario aperto**
Incontri e appuntamenti con il teatro vivo, a cura di Lucio Romeo. Palermo: critici e convegno e teatranti in trincea
- 20,58 Onda verde.** Notiziario del GR 1 in collaborazione con il 4212 dell'ACI
- 21 Viviamo nello sport**
Programma di Franco Bruno Asceni, con Daisy Wender. Regia di Giovanni Bonacina
- 21,25 Ribelli, sognatori, utopisti**
Programma di Giuseppe Di Leva
Regia di Alberto Buscaglia
- 21,52 Obiettivo Europa**
Colloqui trisettimanali su arte, cultura e spettacolo condotti da Giuseppe Liuccio
- 22,22 Autoradio flash.** Radiouno/automobilisti
- 22,27 Audiobox**
L'avanguardia in pantofola
di Sergio Lambiase e Giambattista Nazzaro
Regia di Roberto Ferrante
- 22,50 Oggi al Parlamento**
- 22,58 Onda verde.** Notiziario del GR 1 in collaborazione con il 4212 dell'ACI
- 23 GR 1 - ultima edizione**
- 23,10 In diretta da Radiouno**
a cura di Gianni Bislach
La telefonata di Milena Milani
- 23,28 Chiusura dei programmi di rete**
Le trasmissioni proseguono con *Notturno Italiano* (Vedi pag. 249)

- 6 I giorni**
In diretta degli Studi di Via Asiago in Roma con Massimo Grillandi
Regia di Vito Conteduca
Programma a cura di Leda Zaccagnini
Dalle 6 alle 9 al n. (06) 36 11 844 si può telefonare per partecipare alla trasmissione
6,05 Titoli di GR 2 Radiomattino
6,06 I giorni
6,30 GR 2 Notizie
6,35 I giorni
7 Bollettino del mare
7,05 I giorni
7,20 Un minuto per te
a cura di Padre Gabriele Adani
7,30 GR 2 Radiomattino
8 Musica e sport
a cura della Redazione sportiva del GR 2
8,10 I giorni
8,30 GR 2 Radiomattino
- 8,45 Radiodue presenta**
Sintesi quotidiana dei nostri programmi proposta da Antonella Condorelli
- 9 Madre Cabrini**
Originale radiofonico di Alfio Valdarnini
3ª puntata
Suor Costanza; Cesarina Gheraldi; Betsy Rosalinda Galli; Suor Maria; Emilia Sciarino; Suor Benedetta; Vanda Vismara; Madre Cabrini; Leda Negroni; Contessa di Cesnola; Vire Silenti; Il superiore degli Scalabrini; Ennio Balbo; Giornalista; Stefano Satta Flores; Vice direttore; Antonio Meschini; Mary; Mariella Zenetti; ed inoltre: Ave Gioia Bonincorri, Elvira Bravaccino, Maria Capparelli, Pino Cuomo, Fulvio Gelato, Francesco Javarone, Vito Javarone, Fabio Jazzi, Giulio Narciso, Gennarino Palumbo, Anna Walter
Regia di Gennaro Magliulo (Registrazione)
Al termine:
Franco Simone: Il primo e l'ultimo
ovvero il successo in due dischi
- 9,30 GR 2 Notizie**
Dalla Sala F di Roma
- 9,32 Corrado Guerzoni conduce Radiodue 3131 (il parlat)**
Un programma d'intrattenimento in diretta. Gli ascoltatori che desiderano intervenire possono telefonare al 3131 (prefisso 06) Indirizzo: 3131 - Via Asiago, 10 - Roma (00195)
Regia di Vittorio Melloni
10 Speciale GR 2
a cura di Luca Liguori
10,13 Radiodue 3131
- 11,30 GR 2 Notizie**
- 11,32 Spaziolibero: I programmi dell'accesso**
Associazione Centro Culturale Arabo: «Rapporti culturali economici italo-arabi»
- 11,56 Le mille canzoni**
Presenta Donatella Moretti
- 12,10 Trasmissioni regionali**
- 12,30 GR 2 Radiogiorno**
- 12,48 Dagli Studi della Rai di Firenze Il suono e la mente**
Ritratti radiofonici a cura di Dina Luce
- 13,30 GR 2 Radiogiorno**
- 13,41 Sound-Track**
Musiche e cinema



Maria Grazia Sughì, una delle voci fisse delle *Confessioni di un italiano* di Nievo (ore 17.32)



Niccolò Zapponi presenta «musica e attualità» in *Spazio Tre* (ore 17.30)

LUNEDÌ

RADIOTRE

Curiosità, informazioni, ricordi di vecchi e nuovi film e delle loro musiche in un programma scritto da Alvisio Sapori e presentato da Gianni Giuliano. Regia di Bebo Moroni

14 Trasmissioni regionali

15 Dalla Sala F di Roma
Gabriella Lodolo conduce **Radiodue 3131** (il parte)
Un programma d'intrattenimento in diretta. Gli ascoltatori che desiderano intervenire possono telefonare al 3131 (prefisso 06). Indirizzo: 3131 - Via Asiago, 10 - Roma (00195)

15,30 GR 2 Economia
Media delle valute. Bollettino del mare
15,42 Radiodue 3131

16,30 GR 2 Notizie

16,32 Sandro Merli, Fabrizio Centamori e Claudia Di Giorgio presentano Sessantamini
Teatro, cinema, radio, televisione, musica: la cronaca, i progetti, gli avvenimenti, i personaggi. Regia di Patrizia Uva

17,30 GR 2 Notizie

17,32 Esempi di spettacolo radiofonico Le confessioni di un italiano
di Ippolito Nievo
Lettura integrale a più voci diretta da Raoul Grassilli
Programma realizzato dalla Sede di Firenze della Rai
Al termine:
Le ore della musica
a cura di Laura Padellaro
Palco all'opera
Un programma di Guido Guamerà
Nell'intervallo (ore 18.30):
GR 2 Notizie

18,45 Il giro del Sole

Lunedì: Oggetti, cose, simboli, parole «il grande e il grosso», di Rosalba Oletta
Regia di Giancarlo Sammartano

19,30 GR 2 Radiosera

19,50 Speciale GR 2 Cultura
a cura di Luca Liguori

19,57 Mass-music

Ovvero la musica che è sempre piaciuta a tutti con qualche piccola parentesi di musica d'élite. In studio Cesare De Robertis, Loredana Lipperini e Maddalena Kemeny

20,30 Omaggio a Gino Marinuzzi
Profilo dell'interprete

21,35 VII Festival della Valle d'Itria
Dell'Atrio del Palazzo Ducale di Martina Franca
Recital del soprano Raina Kabai-vanska

22,20 Panorama parlamentare

22,30 GR 2 Radionotte
Bollettino del mare

22,50 Le città attraverso la musica
di Massimo Forleo. Un programma della Sede regionale per il Lazio

23,29 Chiusura dei programmi di rete
Le trasmissioni proseguono con *Notturmo italiano* (Vedi pag. 249)

Quotidiana Radiotre

La mattina di Radiotre in diretta gli appuntamenti:

6 Preludio.
Musiche di Antonio Caldara, Giulio Caccini, Gaspar Sanz, Giuseppe Tartini, Giuseppe Sammartini

6,45 Giornale Radio Tre
Prime notizie del mattino
Tempo e strade (collegamento con l'ACI)

6,55 Concerto del mattino
Brani della musica di tutti i tempi presentati da Gian Piero Francia (il parte)
Domenico Scarlatti: Tre Sonate in re maggiore: L. 206 - L. 164 - L. 14 (Clavicembalista Huguette Dreyfus) ♦ Luigi Boccherini (attribuzione): Concerto in re maggiore per flauto e archi (Solista Severino Gazzelloni - I Musici)

7,25 Giornale Radio Tre

7,30 Prima pagina
I giornali del mattino letti e commentati da Giorgio Vecchiato. Il giornalista resta in studio fino alle 8.30 per rispondere alle domande degli ascoltatori che possono telefonare al n. 679 66 66 (prefisso 06)

8,30 Concerto del mattino (il parte)
Camille Saint-Saëns: Variazioni op. 35 su un tema di Beethoven (Pianista Marylene Dosse e Annie Petit) ♦ Piotr Iljich Ciaikovski: Sinfonia n. 2 in do minore op. 17 (Orchestra Filarmonica di Vienna diretta da Lorin Maazel) ♦ Ludwig van Beethoven: Rondò in si bemolle per pianoforte e orchestra (Solista Alfrad Brendel - Wiener Volksoperorchester diretta da Heinz Wallberg)

9,45 Giornale Radio Tre. Se ne parla oggi

10 Noi, voi, loro donna
Un programma a cura di Licia Conte e Mariela Gramaglia
Nuovi padri con Cristina Burani
Gli ascoltatori possono intervenire telefonando al n. 679 66 66 (prefisso 06)

11 Concerto del mattino (il parte)
Louis Spohr: Doppio Quartetto in mi minore op. 87 (Otetto di Vienna) ♦ Robert Schumann: Phantasistücke op. 73 (Marius May, violoncello; Paul Hamburger, pianoforte)

11,45 Giornale Radio Tre - flash

11,48 Succede in Italia
Fatti, personaggi e problemi delle Regioni a cura di Gianfranco Ferroni
Tempo e strade (ACI)

12 Pomeriggio musicale
Opera, concerti, notizie e incontri, a cura di Paolo Donati. Al microfono Guido Barbieri. In redazione: Lucia Mazzone

Le rubriche oggi:
- Antologia operistica: Discoclub, con Aldo Nicastro
- Cronache musicali
- Aterforum. Rassegna internazionale di nuovi concertisti, promossa dal Comune e dalla Provincia di Ferrara, dall'Associazione Teatri Emilia-Romagna, in collaborazione col CIDIM e con il patrocinio della Regione Emilia-Romagna
- Il soprano Sharon Munden e il pianista Dewitt Tipton interpretano musiche di Berg, Turina, Obrada e Montsalvatge (Registrazione effettuata il 4-6-81 all'Oratorio dell'Annunziata di Ferrara)
- Musiche americane dell'800, con Felipe Hall, 1ª puntata
Nell'intervallo:
13,45 Giornale Radio Tre

15,15 Giornale Radio Tre - flash

15,18 GR 3 Cultura, a cura di Marina Magaldi

15,30 Un certo discorso

a cura di Pasquale Santoli
Il lavoro del musicista, con: Enrico Rava, Ray Anderson, Franco D'Andrea, Furio Di Castri e Aldo Romano. Tecnico del suono: Roberto Carapellucci. Consulente musicale: Giorgio Sala (Vedi pag. 175)

16,30 Dimensione giovani

Problemi e prospettive del mondo giovanile. Un programma ideato da Gigi Bizzarri, Erasmo D'Angelis e Dario De Simone. Realizzato da Dario De Simone

DIPARTIMENTO SCUOLA EDUCAZIONE

17 I Paesi del Mediterraneo

Un programma curato e realizzato da Franca Lipperoni e Antonella Proietti. Consulenza di Silvano Balzola e Stefania De Donno. 2ª puntata

17,30 Spazio Tre

Musica e attualità culturali presentate da Niccolò Zapponi. La redazione: Benedetta Craveri, Daniela Recine, Federica Staraca
Nel corso del programma:
Johann Wilhelm Hertel: Doppio concerto in mi bemolle maggiore per tromba, oboe, archi e continuo (Edward Tarr, tromba; Helmut Hucke, oboe - Orchestra da Camera Consortium Musicum diretta da Fritz Lehner) ♦ Wolfgang Amadeus Mozart: Fantasia in re minore K. 397 (Pianista Paolo Bordini) ♦ Alessandro Rolla: Esercizio e arpeggio per viola (Giulio Bruno Giuranna) ♦ Nikolai Rimski-Korsakov: «La leggenda della città invisibile di Kitezh», suite dall'opera (Orchestra Philharmonica Hungarica diretta da Richard Kapp)

18,45 Giornale Radio Tre

19 Spazio Tre (il parte)
Giacchino Rossini: «La gazza ladra», Sinfonia (Orchestra Academy of St. Martin-in-the-Fields diretta da Neville Marriner) ♦ Johannes Brahms: Trio in la minore op. 114 (George Pieterse, clarinetto; Bernard Graenhouze, violoncello; Menahem Pressler, pianoforte) ♦ Hector Berlioz: Sinfonia fantastica op. 14: episodi della vita di un artista (Orchestra Sinfonica di Milano della Rai diretta da Pierre Monteux)

20,45 Giornale Radio Tre

Note e corrispondenze sui fatti del giorno

21 Rassegna delle riviste

a cura di Alessandro Cecchi Paone
Guido Crainz: Storia

21,10 Nuove musiche

Da Castel S. Angelo: «Nuovi spazi musicali» Presentazione di Paolo Renosto
Salvatore Sciarrino: Prima Sonata ♦ Henri Pousseur: Caractères 2 (Pianista Bruno Canino) (Registrazione effettuata il 21 maggio 1981 nell'ambito delle manifestazioni organizzate dall'Associazione «Amici di Castel S. Angelo» in Roma)

21,40 da Milano: Il monitore lombardo

Scienza Tecnologia Lavoro a cura di Piero Carpi de' Resmini

22,10 Il cavaliere filarmonico

Incontri con la musica di Paganini nel bicentenario della nascita. Un programma di Edward Neill. 16ª trasmissione

23,10 Angelo Leonardi presenta: il jazz

Improvvisazione e creatività nella musica

23,40 Il racconto di mezzanotte

a cura di Paola Angioletti

23,55 Giornale Radio Tre

Ultime notizie. Il libro di cui si parla. Chiusura dei programmi di rete. Le trasmissioni proseguono con *Notturmo italiano* (Vedi pag. 249)

M MARTEDI



Beppe Navello è il regista di *Parla che ti passa* (ore 22,27)



Città notte: Milano, momenti del vivere quotidiano. Al programma collabora Aldo Chiaruttini (ore 22)

RADIOUNO

- 6 Segnale orario**
CANALE UNO. Tre ore di radio insieme con informazione, rubriche e musica
GR 1
Le ultime della notte, le prime del mattino
6,03 Almanacco del GR 1
a cura di Giuseppe Mezzai e Giuseppe Prunel
6,08 Onda verde. Radiouno/automobilisti: **La combinazione musicale**
Curiosità e comunicazioni scelte da Radiouno
6,44 Ieri al Parlamento - Le Commissioni Parlamentari
a cura di Giuseppe Morello
6,58 Onda verde. Notiziario del GR 1 in collaborazione con il 4212 dell'ACI
7 GR 1
7,15 GR 1 lavoro a cura di Mirella Lentini
7,30 Edicola del GR 1
a cura di Bruno Mabruci e Milla Pastorino
7,40 La combinazione musicale
7,58 Onda verde. Notiziario del GR 1 in collaborazione con il 4212 dell'ACI
8 GR 1 - I fatti e le opinioni
8,45 La combinazione musicale
9 GR 1 - Le notizie del mattino, gli appuntamenti del giorno
- 9,02 Carlo Gregoretti conduce in studio Radio anch'io '82 (I parte)**
Un programma in diretta di Gianni Bisioch. Gli ascoltatori possono intervenire telefonando al n. (06) 36 06 514
- 9,58 Onda verde.** Notiziario del GR 1 in collaborazione con il 4212 dell'ACI
- 10 GR 1 flash**
- 10,03 Radio anch'io '82 (II parte)**
- 11 GR 1 - Spazio aperto** a cura di Paolo Bellucci
Telefonare al n. (06) 36 19 846 dalle 8,30 alle 9,30
- 11,10 Da Milano: Tuttifrutti**
ovvero: come rifare il trucco ad un disco
Programma di Enzo Gentile e Alberto Tonti con Manuela Pirella ed Elisabetta Settembrini
- 11,34 La Partita Infernale**
Dieci puntate di Mauro Pezzati da «Il diamante del Raja» di R. L. Stevenson. Regia di Dante Reiteri, 7ª puntata
- 11,58 Onda verde.** Notiziario del GR 1 in collaborazione con il 4212 dell'ACI
- 12 GR 1 flash**
- 12,03 Via Asiago Tenda**
Spettacolo con pubblico. Oggi: il Coro Associazione Nazionale Alpini e Mino Reitano. Presentano Stefano Satta Flores e Mario Scialoja. Regia di Fabio Brasile. Per intervenire, telefonare al n. (06) 34 41 42
- 12,58 Onda verde.** Notiziario del GR 1 in collaborazione con il 4212 dell'ACI
- 13 GR 1 - il mondo alle 13**
- 13,25 La diligenza di Osvaldo Bevilacqua**
- 13,35 Master**
Collegamenti, notizie e anteprime del mondo musicale. Regia di Wolfgang Vaccaro. Nell'intervallo (ore 14): **GR 1 flash**
- 14,28 Dal loro punto di vista**
Dialoghi degli oggetti di Franco Poletto. Regia di Stefano Maggolini
- 14,58 Onda verde.** Notiziario del GR 1 in collaborazione con il 4212 dell'ACI

- 15 Errepiuno**
Radiopomeriggio di Katia Sinò
Oggi, martedì, la scienza e la tecnica, di Mario Pinti
- 16 Il Paginone.** Rotocalco sonoro di attualità culturale ideato e condotto da Giuseppe Neri
— «Un'antica sapienza: i Greci di Sicilia» di Piero Di Giovanni
— «Botte e risposta: un personaggio sotto tiro»
— «Il rock nella cultura americana degli anni '60-'70» di Paolo Zaccagnini
Nell'intervallo:
ore 16,58: **Onda verde.** Notiziario del GR 1 in collaborazione con il 4212 dell'ACI
ore 17: **GR 1 flash**
- 17,30 Master Under 18**
- 18 Onda verde.** Radiouno/automobilisti
- 18,05 Musica di Franz Joseph Haydn**
- 18,38 Spazio libero - I programmi dell'Accesso**
— Federazione italiana per la cremazione: «Attualità della cremazione»
- 18,58 Onda verde.** Notiziario del GR 1 in collaborazione con il 4212 dell'ACI
- 19 GR 1 Sera**
- 19,25 Ascolta, si fa sera**
Rubrica religiosa a cura di Savino Bonito
- 19,30 Radiouno jazz '82**
I misconosciuti del jazz riscoperti da Francesco Forti
- 20 Ore venti, su il sipario: I martedì della signora Omicidi: ovvero il delitto attraverso i secoli**
Un programma in 13 serate scritto da Franca Cancogni. Regia di Giorgio Bandini
3ª serata: **«Il problema finale»**
- 20,45 Incontro con...**
Programma di Riccardo Caggiano
- 20,58 Onda verde.** Notiziario del GR 1 in collaborazione con il 4212 dell'ACI
- 21 Musica dal folklore.** Programma di Gino Peguri. Realizzazione di Luciano Pasquini
- 21,25 Le quattro parti della mela**
Programma di Giuseppe Barbieri e Stefano Mizzau. Presenta Luca Del Re
- 21,52 Elio Pandolfi e Solveig D'Assunta in: Vita da... uomo**
Considerazioni sciolte e al guinzaglio di Luisa. Regia di Riccardo Caggiano
- 22,22 Autoradio flash.** Radiouno/automobilisti
- 22,27 Audiobox: Raphaël May Améché Zabí Almi: Parla che ti passa**
Programma di Carlo Monterosso
Regia di Beppe Navello (Replica)
- 22,50 Oggi al Parlamento**
- 22,58 Onda verde.** Notiziario del GR 1 in collaborazione con il 4212 dell'ACI
- 23 GR 1 - ultima edizione**
- 23,10 In diretta da Radiouno**
a cura di Gianni Bisioch
La telefonata
di Milana Milani
- 23,28 Chiusura dei programmi di rete**
Le trasmissioni proseguono con Notturno italiano (Vedi pag. 249)

RADIODUE

- 6 I giorni**
In diretta dagli studi di Via Asiago in Roma con Massimo Grillandi. Regia di Vito Contedua. Programma a cura di Leda Zaccagnini. Dalle 6 alle 9 al n. (06) 361 18 44 si può telefonare per partecipare alla trasmissione
6,05 Titoli di GR 2 Radiomattino
6,06 I giorni
6,30 GR 2 Notizie
6,35 I giorni
7 Bollettino del mare
7,05 I giorni
7,20 Un minuto per te
a cura di Padre Gabriele Adani
7,30 GR 2 Radiomattino
8 I giorni
8,30 GR 2 Radiomattino
- 8,45 Radiodue presenta**
Sintesi quotidiana dei nostri programmi proposte da Antonella Condorelli
- 9 Madre Cabrini**
Originale radiofonico di Alfio Valderrini 4ª puntata
Alfio: Gino Maringola; Vito: Andrea Laia; Don Cologero; Peppino Anatrelli; Madre di Vito: Regina Nisiochia; Madre Cabrini: Leda Negroni; Suor Maria: Emilia Sciarino; Funzionario: Paolo Falace; Giacomo: Beniamino Maggio; Pinin: Diego Reggente; Delegato: Stefano Satta Flores; Arcivescovo: Carlo Alighiero; Contessa di Cesnola: Vira Silenti; Mary: Mariella Zanotti
Regia di Gennaro Magliulo (Registrazione)
Al termine: **Ivano Fossati:**
Il primo e l'ultimo
ovvero, il successo in due dischi
- 9,30 GR 2 Notizie**
Dalla Sala F di Roma
- 9,32 Corrado Guerzoni conduce Radiodue 3131**
(I parte)
Un programma d'intrattenimento in diretta. Gli ascoltatori che desiderano intervenire possono telefonare al 3131 (prefisso 06). Indirizzo: 3131 - Via Asiago, 10 - Roma (00195)
Regia di Vittorio Melloni
10 Speciale GR 2 Sport
a cura della redazione Sportiva
10,13 Radiodue 3131
- 11,30 GR 2 Notizie**
- DIPARTIMENTO SCUOLA EDUCAZIONE**
- 11,32 «A» come alfabeto...**
ovvero storie d'altri tempi, un programma di Rosaura Giovannetti
«C» come caspita che figuraccia
- 11,56 Le mille canzoni**
Presenta Donatella Moretti
- 12,10 Trasmissioni regionali**
- 12,30 GR 2 Radiogiorno**
- 12,48 Ho iniziato così**
Incontri con personaggi della musica leggera a cura di Dario Salvatori
- 13,30 GR 2 Radiogiorno**



Nel Concerto del mattino
Lo schiaccianoci
diretto da Eugene Ormandy
(Radiotre, ore 8,30)

Giuseppe Garbarino
esegue con Bruno Canino
la *Sonatina op. 100*
di Milhaud in
Spazio Tre (ore 17,30)



RADIOTRE

13,41 Sound-Track

Musiche e cinema. Curiosità, informazioni, ricordi di vecchi e nuovi film e delle loro musiche in un programma scritto da Alvise Sepori e presentato da Gianni Giuliano. Regia di Bobo Moroni

14 Trasmissioni regionali

15 Dalla Sala F di Roma

Gabriella Lodola conduce
Radiodue 3131
(Il parte)
Un programma d'intrattenimento in diretta. Gli ascoltatori che desiderano intervenire possono telefonare al 3131 (prefisso 06). Indirizzo: 3131 - Via Asiago, 10 - Roma (00195)
15,30 GR 2 Economia
Mafia delle valute
Bollettino del mare
15,42 Radiodue 3131

16,30 GR 2 Notizie

16,32 Sandro Merli, Fabrizio Centamori e Claudia Di Giorgio presentano Sessantaminiuti

Teatro, cinema, radio, televisione, musica: la cronaca, i progetti, gli avvenimenti, i personaggi.
Regia di Patrizia Uva

17,30 GR 2 Notizie

17,32 Esempi di spettacolo radiofonico Le confessioni di un italiano

di Ippolito Nievo
Lettura integrale a più voci diretta da Raoul Grassilli. Programma realizzato dalla Sede di Firenze della Rai
Al termine:
Le ore della musica
a cura di Laura Padellaro
Quarta corda
Un itinerario settimanale nel mondo delle note con Vincenzo Grisostomi
Nell'intervallo (ore 18,30):
GR 2 Notizie

18,45 Il giro del Sole

Martedì: il teatro esistenziale ovvero i luoghi «il bagno» di Silvano Ambrogio. Regia di Giancarlo Sammartano

19,30 GR 2 Radiosera

19,50 Mass-music

Ovvero la musica che è sempre piaciuta a tutti con qualche piccola parentesi di musica d'élite
In studio Cesare De Robertis, Loredana Lipperini e Maddalena Kerneny

22 Città notte: Milano

(Il parte)
Testimonianze e riflessioni notturne su fatti, idee, momenti del vivere quotidiano
Un programma della Sede regionale per la Lombardia a cura di Corrado Caselli

22,20 Panorama parlamentare

22,30 GR 2 Radionotte

Bollettino del mare

22,50 Città notte (Il parte)

23,29 Chiusura dei programmi di rete
Le trasmissioni proseguono con **Notturno italiano** (Vedi pag. 249)

Quotidiana Radiotre

La mattina di Radiotre in diretta
gli appuntamenti:

6 Preludio
Musiche di Claudio Merulo, Giovanni Gabrieli, Cesare Negri, Giovanni Lagrenzi, Johan Dowland, Marc-Antoine Charpentier, Jean-Joseph Mouret

6,45 Giornale Radio Tre
Prime notizie del mattino. Tempo e strade (collegamento con l'ACI)

6,55 Concerto del mattino
Brani della musica di tutti i tempi presentati da Gian Piero Francia (Il parte)
John Pachelbel: Ciaconne in fa minore • Felix Mendelssohn-Bertholdy: Konzertstück in fa minore op. 113 per clarinetto, corno di bassetto e pianoforte • Ludwig van Beethoven: Rondino in mi bemolle magg. per due oboi, due clarinetti, due corni e due fagotti

7,25 Giornale Radio Tre

7,30 Prima pagina

I giornali del mattino letti e commentati da Giorgio Vecchiato. Il giornalista resta in studio fino alle 8,30 per rispondere alle domande degli ascoltatori che possono telefonare al numero 679 66 66 (prefisso 06)

8,30 Concerto del mattino (Il parte)
Edvard Grieg: Scene campestri, op. 19 • Piotr Iljich Ciaikovski: Lo schiaccianoci, op. 71 suite del balletto • Richard Strauss: Il cavaliere della rosa: Valzer

9,45 Giornale Radio Tre

Se ne parla oggi

10 Noi, voi, loro donna

Un programma a cura di Licia Conte e Mariella Gramaglia
Nuovi padri, con Cristina Burani
Gli ascoltatori possono intervenire telefonando al n. (06) 67 96 666

11 Concerto del mattino (Il parte)
Frédéric Chopin: Dodici Studi op. 10 (Pianista Nikita Megaloff) • Igor Stravinsky: Ebony Concert (Niederländisches Bläserensemble dir. Edmond De Waart)

11,45 Giornale Radio Tre - flash

11,48 Succede in Italia
Fatti, personaggi e problemi delle Regioni, a cura di Gianfranco Ferroni
Tempo e strade (ACI)

12 Pomeriggio musicale

Opere, concerti, notizie e incontri a cura di Paolo Donati
Al microfono Guido Barbieri
In redazione Lucia Mazzone
Le rubriche oggi:
- Antologia operistica: «Chi erano» con Rodolfo Cellati
- Cronache musicali
- Discoclub, con Luigi Bellingardi
- Musiche americane dell'800, con Felipe Hall, 2ª puntata
Nell'intervallo:
13,45 Giornale Radio Tre

15,15 Giornale Radio Tre - flash

15,18 GR 3 Cultura

a cura di Marina Magaldi

15,30 Un certo discorso

a cura di Pasquale Santoli. Il lavoro del musicista, con: Enrico Rava, Ray Anderson, Franco D'Andrea, Furio Di Castri e Aldo Romano. Tecnico del suono: Roberto Carapellucci. Consulente musicale: Giorgio Sala

DIPARTIMENTO SCUOLA EDUCAZIONE

17 Schede - Architettura

Le mura di Lucca
a cura di Luigi Fantoni e Sergio Miniussi
- Testo di Isa Belli Barsali (Replica)

17,30 Spazio Tre

Musica e attualità culturali presentate da Nicolò Zapponi
La redazione: Benedetta Craveri, Daniela Reine, Federica Starace
Nel coro del programma:
Mario Castainuovo-Tedesco: «I nottambuli», variazioni fantastiche per violoncello e orchestra (Soliista Massimo Amfilheatroff - Orchestra «A. Scarlatta» di Napoli della Rai dir. Massimo Freccia) • Giovanni Bononcini: Divertimento in sol maggiore (Hans-Martin Linde, flauto; Josef Ulsamer, viola da gamba; Eduard Müller, clavicembalo) • Darius Milhaud: Sonatina op. 100 (Giuseppe Garbarino, clarinetto; Bruno Canino, pianoforte) • Sergei Rachmaninov: Il principe Rostislav (Orchestra Sinfonica dell'U.R.S.S. dir. Yevgeny Svetlanov)

18,45 Giornale Radio Tre

19 Spazio Tre (Il parte)
Camille Saint-Saëns: Introduzione e Rondó Capriccioso op. 28 per violino e orchestra (Soliista Itzhak Perlman - Orchestra de Paris diretta da Jean Martinon) • Piotr Iljich Ciaikovski: «Le stagioni» dodici pezzi caratteristici per pianoforte op. 37b (Soliista Earl Wild) • Richard Strauss: Don Chisciotte op. 35 (Paul Schoerer, viola; Alwin Bauer, violoncello - Orchestra Sinfonica del WDR di Colonia diretta da Dimitri Mitropoulos)

20,45 Giornale Radio Tre

Note e corrispondenze sui fatti del giorno

21 Rassegna delle riviste

a cura di Alessandro Cecchi Paone
Nadia Fusini: Letteratura

21,10 da Torino
Appuntamento con la scienza
di Tullio Regge, a cura di Costanza Filippeschi

21,40 Dall'Auditorium S. Fedele di Milano
Giovanni Battista Pergolesi: Delsigne, ah! mia Delsigne, cantata per soprano e cembalo (Cettina Cadello, soprano; Sergio Lattes, cembalo) - Sinfonia in fa maggiore per violoncello e basso continuo (Alfredo Riccardi, violoncello; Sergio Lattes, cembalo) - Luce degli occhi miei, cantata per soprano, due violini, viola e basso continuo (Luciana Ticonelli Fattori, soprano; Giuseppe Magnani e Angelo Leone, violini; Tito Riccardi, viola; Alfredo Riccardi, violoncello; Sergio Lattes, cembalo)
(Registrazione effettuata il 13-1-1982)

22,20 La Pasqua a Pieve di Soligo

di Andrea Zanzotto
Lettura di Paolo Bessegato, con un intervento dell'autore. Regia di Piero Carpi de' Resmini. Un programma realizzato dalla Sede regionale della Lombardia
Paolo Bessegato legge una delle più complesse composizioni poetiche dello scorso decennio: «La Pasqua a Pieve di Soligo» di Andrea Zanzotto (un omaggio al poeta Blaise Cendrars ma anche al luogo originario dell'infanzia: Pieve di Soligo, la postazione dalla quale l'autore affaccia il proprio sguardo sul mondo). Zanzotto stesso introduce la poesia per gli ascoltatori di Radiotre

23 Angelo Leonardi presenta: Il jazz
Improvvisazione e creatività nella musica

23,40 Il racconto di mezzanotte
a cura di Paola Angioletti

23,55 Giornale Radio Tre
Ultime notizie. Il libro di cui si parla. Chiusura dei programmi di rete. Le trasmissioni proseguono con **Notturno italiano** (Vedi pag. 249)

MERCOLEDÌ



Italia segreta (ore 21,18), il programma che va alla ricerca dei protagonisti in ombra, è diretto da Nicoletta Picchio



Patrizia Giangrandi è nel cast di *L'aria che tira* (12,48), sussurri e grida dalla vita di oggi

RADIOUNO

- 6** Segnale orario
CANALE UNO. Tre ore di radio insieme con informazione, rubriche e musica
GR 1. Le ultime della notte, le prime del mattino
6,03 Almanacco del GR 1
a cura di Giuseppe Mazzini e Giuseppe Prunai
6,08 Onda verde
Radiouno/automobilisti:
La combinazione musicale
Curiosità e comunicazioni scelte da Radiouno
6,44 Ieri al Parlamento
6,58 Onda verde. Notiziario del GR 1 in collaborazione con il 4212 dell'ACI
7 GR 1
7,15 GR 1 lavoro a cura di Mirella Lentini
7,30 Edicola del GR 1
a cura di Bruno Mabruci e Milla Pastorino
7,40 La combinazione musicale
7,58 Onda verde. Notiziario del GR 1 in collaborazione con il 4212 dell'ACI
8 GR 1 - I fatti e le opinioni
8,45 La combinazione musicale
9 GR 1. Le notizie del mattino, gli appuntamenti del giorno
- 9,02 Carlo Gregoretti**
conduce in studio
Radio anch'io '82 (il parte)
Un programma in diretta di Gianni Bisioch
Coordinamento tecnico di Massimo Clementi. Realizzazione di Cintia Paledini, Giancarlo Terribili
Gli ascoltatori possono intervenire telefonando al n. 1061 36 06 514
- 9,58 Onda verde.** Notiziario del GR 1 in collaborazione con il 4212 dell'ACI
- 10 GR 1 flash**
- 10,03 Radio anch'io '82** (il parte)
- 11 GR 1 - Spazio aperto**
a cura di Paolo Bellucci. Telefonare al n. 1061 36 19 846 dalle 8,30 alle 9,30
- 11,10 Da Milano: Tuttifrutti**
ovvero: come ritare il trucco ad un disco
Programma di Enzo Gentile e Alberto Tonti con Manuela Pirella ed Elisabetta Settembrini
- 11,34 La Partita Infernale**
Dieci puntate di Mauro Pezzati da eli diamante del Raja di R. L. Stevenson. Regia di Dante Reiteri. 8ª puntata
- 11,58 Onda verde.** Notiziario del GR 1 in collaborazione con il 4212 dell'ACI
- 12 GR 1 flash**
- 12,03 Via Asiago Tenda**
Spettacolo con pubblico. Oggi: Il Coro Associazione Nazionale Alpini e Mino Reitano. Presentano Stefano Satta Flores e Mario Scalletta. Regia di Fabio Brasse
Per intervenire, telefonare al n. 1061 34 41 42
- 12,58 Onda verde.** Notiziario del GR 1 in collaborazione con il 4212 dell'ACI
- 13 GR 1 - Il mondo alle 13**
- 13,25 La diligenza** di Osvaldo Bevilacqua
- 13,35 Master**
Collegamenti, notizie e anteprime del mondo musicale. Regia di Wolfgang Vaccaro
Nell'intervallo (ore 14): **GR 1 flash**

- 14,28 Dal loro punto di vista**
Dialoghi degli oggetti di Franco Poletto. Regia di Stefano Maggolini
- 14,58 Onda verde.** Notiziario del GR 1 in collaborazione con il 4212 dell'ACI
- 15 Errepiuno**
Radiopomeriggio di Lino Matti
Oggi, mercoledì: la salute, di Luciano Ragno
- 16 Il Paginone**
Rotocalco sonoro di attualità culturale ideato e condotto da Giuseppe Neri
— «Nuovi giochi a Babilonia» di Walter Harrison
— «Dibattito»
— «Il teatrino delle polemiche» di Giorgio Manacorda
Nell'intervallo (ore 16,58):
Onda verde. Notiziario del GR 1 in collaborazione con il 4212 dell'ACI
(ora 17): **GR 1 flash**
- 17,30 Master under 18**
- 17,55 Onda verde.** Radiouno/automobilisti
- 18 Microsolco, che passione!**
Novità discografiche nella musica classica
Programma di Salvatore Capri
- 18,30 Tonino Ruscitto presenta**
Globetrotter
Viaggio nel mondo dei 33 e 45 giri
- 18,58 Onda verde.** Notiziario del GR 1 in collaborazione con il 4212 dell'ACI
- 19 GR 1 Sara**
- 19,25 Ascolta, si fa sera**
Rubrica religiosa a cura di Savino Bonito
- 19,30 Radiouno jazz '82**
I grandi del jazz moderno illustrati da Giacomo Pellicciotti
- 20 Radiouno spettacolo**
Chi, come, dove, quando, perché
In studio Adolfo Monconi
- 20,58 Onda verde.** Notiziario del GR 1 in collaborazione con il 4212 dell'ACI
- 21 Pagine operistiche**
- 21,18 Italia segreta**
Alla ricerca dei protagonisti in ombra
Programma di Giovanni Antonio Cibotto
Regia di Nicoletta Picchio
- 21,45 GR 1 Sport - Tuttobasket**
Il campionato di pallacanestro all'ultimo minuto a cura di Massimo De Luca
(Realizzato in collaborazione con la Lega Basket di Serie «A»)
- 22,22 Autoradio flash.** Radiouno/automobilisti
- 22,27 Audiobox: Vita da Walkman**
di Gianfranco Salvatore e Gino Ventriglia
Regia di Enrico Di Paolo
- 22,50 Oggi al Parlamento**
- 22,58 Onda verde.** Notiziario del GR 1 in collaborazione con il 4212 dell'ACI
- 23 GR 1 - ultima edizione**
- 23,10 In diretta da Radiouno**
a cura di Gianni Bisioch
La telefonata di Milena Milani
- 23,28 Chiusura dei programmi di rete**
Le trasmissioni proseguono con **Notturno italiano** (Vedi pag. 249)

RADIO DUE

- 6 I giorni**
In diretta dagli Studi di Via Asiago in Roma con Massimo Grillandi
Regia di Vito Conteduca
Programma a cura di Leda Zaccagnini
Dalle 6 alle 9 al n. 1061 36 11 844 si può telefonare per partecipare alla trasmissione
6,05 Titoli di GR 2 Radiomattino
6,08 I giorni
6,30 GR 2 Notizie
6,35 I giorni
7 Bollettino del mare
7,05 I giorni
7,20 Un minuto per te
a cura di Padre Gabriele Adani
7,30 GR 2 Radiomattino
8 I giorni
8,30 GR 2 Radiomattino
- 8,45 Radiodue presenta**
Sintesi quotidiana dei nostri programmi proposta da Antonella Condorelli
- 9 Madre Cabrini**
Originale radiofonico di Alfio Valdarnini
5ª puntata
Avvocato: Sergio Reggi; Madre Cabrini: Leda Negroni; Suor Costanza: Cesarina Gherardi; Don Calogero: Peppino Anatrelli; Vice direttore di giornale: Antonio Meschini; Giornalista: Stefano Satta Flores; Suor Maria: Emilia Sciarino; Sorvegliante: Pino Cuomo; Giacomo: Beniamino Maggio; Pinin: Diego Reggenta; Dottore: Gino Maringola; Mary: Mariella Zanetti
Regia di Gennaro Magliulo (Registrazione)
Al termine:
Gianni Bella
Il primo e l'ultimo
ovvero il successo in due dischi
- 9,30 GR 2 Notizie**
Dalla Sala F di Roma
- 9,32 Corrado Guerzoni conduce**
Radiodue 3131 (il parte)
Un programma d'intrattenimento in diretta
Gli ascoltatori che desiderano intervenire possono telefonare al 3131 (prefisso 06). Indirizzo: 3131 - Via Asiago, 10 - Roma 1001951
Regia di Vittorio Melloni
10 Speciale GR 2
a cura di Luca Liguori
10,13 Radiodue 3131
- 11,30 GR 2 Notizie**
- 11,32 Le mille canzoni**
Presenta Donatella Moretti
- 12,10 Trasmissioni regionali**
- 12,30 GR 2 Radiogiorno**
- 12,48 Un programma della Sede regionale per il Piemonte**
L'aria che tira
Sussurri e grida della vita di oggi
Testi di Clivicetti, Domina, Rodari e Starace
Regia di Roberto Gandus
- 13,30 GR 2 Radiogiorno**
- 13,41 Sound-Track**
Musiche e cinema. Curiosità, informazioni, ricordi di vecchi e nuovi film e delle loro musiche in un programma scritto da Alvise Saporì

21 aprile 1982



Quel che si legge
e quel che si dovrebbe leggere.
ovvero: *La carta parlante*,
presentatore Giovanni
Gigliozzi (ore 18,45)

Il pianista Giorgio
Favaretto esegue
brani di Debussy
a *Spazio Tre* (ore 17,30)



RADIOTRE

- e presentato da Gianni Giuliano
Regia di Bebo Moroni
- 14 Trasmissioni regionali**
- 15 Dalla Sala F di Roma**
Gabriella Lodolo conduce
Radiodue 3131 (il parte)
Un programma d'intrattenimento in diretta
Gli ascoltatori che desiderano intervenire
possono telefonare al 3131 (prefisso 06). In-
dirizzo: 3131 - Via Asiago, 10 - Roma (00195)
15,30 GR 2 Economia
Media delle valute. Bollettino del mare
15,42 Radiodue 3131
- 16,30 GR 2 Notizie**
- 16,32 Sandro Merli, Fabrizio Centamori e
Claudia Di Giorgio presentano
Sessantamini**
Teatro, cinema, radio, televisione, musica; la
cronaca, i progetti, gli avvenimenti, i perso-
naggi. Regia di Patrizia Uva
- 17,30 GR 2 Notizie**
- 17,32 Esempi di spettacolo radiofonico**
Le confessioni di un italiano
di Ippolito Nievo. Lettura integrale a più voci
diretta da Raoul Grassini
Programma realizzato dalla Sede di Firenze
della Rai
Al termine:
Le ore della musica
a cura di Laura Padellaro
L'operetta
In studio Corrado Augias
Nell'intervallo (ore 18,30):
GR 2 Notizie
Informazioni sul mercato ristretto della Borsa
di Milano
- 18,45 Giovanni Gigliozzi presenta**
La carta parlante
quel che si legge e quello che si dovrebbe
leggere
Autori, critici, editori e librai
In questa puntata: Elens Da Venezia, Cesare
Maichi, Ferruccio Parazzoli, Goffredo Parise
Regia di Catherine Charneau
- 19,30 GR 2 Radiosera**
- 19,50 Speciale GR 2 Cultura**
a cura di Luca Liguori
- 19,57 Il convegno dei cinque**
a cura di Luca Liguori
- 20,40 GR 2 e Radiodue presentano**
Non stop sport e musica
Collegamenti diretti, servizi, interviste sui
principali avvenimenti a personaggi del gior-
no e della settimana
a cura di Mario Giobbe: ...e tanta musica
Presentata da Barbara Marchand
(il parte)
- 22,20 Panorama parlamentare**
- 22,30 GR 2 Radionotte**
Bollettino del mare
- 22,50 Non stop sport e musica** (il parte)
- 23,29 Chiusura dei programmi di rete**
Le trasmissioni proseguono con *Notturmo
italiano* (Vedi pag. 249)

- Quotidiana Radiotre**
La mattina di Radiotre in diretta
gli appuntamenti:
- 6 Preludio**
Musiche di Bernart de Ventadour, Anonimo
secolo XIII, Fabrizio Marco Caroso da Sarmo-
neta, Thomas Tomkins, Johann Stamitz,
Alonso de Mudarra
- 6,45 Giornale Radio Tre**
Prime notizie del mattino
Tempo e strade (collegamento con l'ACI)
- 6,55 Concerto del mattino**
Brani della musica di tutti i tempi presentati
da Gian Piero Francia (il parte)
Georg Philipp Telemann: Sonata in sol mag-
giore per corno inglese, cembalo e contrab-
basso (Strumentisti del Consorzio Musica
Bella) • Claudio Monteverdi: «Piagn'e sospi-
ra», madrigale a cinque voci, del «IV Libro»
(Orchestra Deller Consort di Londra) • Dome-
nico Scarlatti: Due Sonate in la minore L 223
- in la maggiore L 309 (Clavicembalista Colin
Tilney)
- 7,25 Giornale Radio Tre**
- 7,30 Prima pagina**
I giornali del mattino letti e commentati da
Giorgio Vecchiato. Il giornalista resta in stu-
dio fino alle 8,30 per rispondere alle doman-
de degli ascoltatori che possono telefonare
al numero 679 66 66 (prefisso 06)
- 8,30 Concerto del mattino** (il parte)
Piotr Ilich Ciaikovski: Sinfonia n. 3 in re
maggiore op. 29 «Polacca» (Orchestra Berli-
ner Philharmoniker diretta da Herbert von
Karajan) • Claude Debussy: Quartetto in sol
minore op. 10 (Quartetto Drolci)
- 9,45 Giornale Radio Tre**
Se ne parla oggi
- 10 Noi, voi, loro donna**
Un programma a cura di Licia Conta e Mari-
ela Gramaglia
Nuovi padri
con Cristina Burani
Gli ascoltatori possono intervenire telefonan-
do al n. 679 66 66 (prefisso 06)
- 11 Concerto del mattino** (il parte)
Johannes Brahms: Sonata in fa maggiore op.
99 per violoncello e pianoforte (Pierre Four-
nier, violoncello; Wilhelm Backhaus, piano-
forte) • Albert Roussel: Serenata op. 30 per
flauto, violino, viola, violoncello e arpa (The
Melos Ensemble)
- 11,45 Giornale Radio Tre - flash**
- 11,48 Succede in Italia**
Fatti, personaggi e problemi delle Regioni
a cura di Gianfranco Ferroni
Tempo e strade (ACI)
- 12 Pomeriggio musicale**
Opera, concerti, notizie e incontri
a cura di Paolo Donati
Al microfono Guido Barbieri
In redazione Lucia Mazzone
Le rubriche oggi:
- La Tetralogia di Richard Wagner
raccontata da George Bernard Shaw. Lettura
di Arnoldo Foà. Edizione musicale del Festi-
val di Bayreuth 1981. Direttore Pierre Boulez.
3. La Walkiria, atto primo
- Cronache musicali
- Discoteca storica
con Maurizio Tiberi
- Musiche americane dell'800
con Felipe Hall. 3ª puntata
Nell'intervallo:
13,45 Giornale Radio Tre

- 15,16 Giornale Radio Tre - flash**
- 15,38 GR 3 Cultura**
a cura di Marina Magaldi
- 15,30 Un certo discorso**
a cura di Pasquale Santoli
Il lavoro del musicista
con: Enrico Rava, Ray Anderson, Franco
D'Andrea, Furio Di Castri, Aldo Romano
Tecnico del suono: Roberto Carapellucci
Consulente musicale: Giorgio Sala
- 17 L'arte in questione**
Esperienze e voci del dibattito artistico con-
temporaneo
Un programma a cura di Gemma Vincenzini
In redazione Carla Vasio
- 17,30 Spazio Tre**
Musica e attualità culturali presentate da Nic-
colò Zapponi. La redazione: Benedetta Cra-
veri, Daniele Recine, Federica Starace
Nel corso del programma:
Johann Baptist Vanhall: Sinfonia in la minore
(Orchestra da Camera della Sero diretta da
Karl Ristenpart) • Marco Enrico Bossi: Scher-
zo in sol minore op. 49 (Organista Arturo Sac-
chetti) • Claude Debussy: Trois Ariettes
oubliées su testo di Paul Verlaine (Teresa
Stich-Randall, soprano; Giorgio Favaretto,
pianoforte) • Benjamin Britten: Diversions on
a theme per pianoforte e orchestra (Solista
Julius Katchen - Orchestra London Sympho-
ny diretta dall'Autore)
- 18,45 Giornale Radio Tre**
- 19 Spazio Tre** (il parte)
Carl Maria von Weber: Sonata n. 4 in mi mi-
nore op. 70: Moderato-Minuetto (Presto vi-
vace ed energico) - Andante, quasi allegretto
consolante - Finale: Tarantella (Prestissimo)
(Pianista Hans Kennl) • Bedrich Smetana:
Quartetto n. 1 in mi minore per archi «Dalle
mie vite»: Allegro vivo appassionato - Allegro
moderato alla polka - Largo sostenuto - Vivic-
ce (Quartetto Leonhardt: Hans Leonhardt e
Hans Horch, violini; Wolfgang Gunther, viola;
Wolfgang Boettcher, violoncello) • Bruno
Maderna: Quadrivium per quattro esecutori
di percussioni e quattro gruppi di orchestra
(Stefano Cantarelli, Maurizio Bianchini, Enrico
Calini, Daniele Callegari, percussionisti - Or-
chestra Sinfonica di Milano della Rai diretta
da Lucas Via)
- 20,45 Giornale Radio Tre**
Note e corrispondenze sui fatti del giorno
- 21 Rassegna delle riviste**
a cura di Alessandro Cecchi Paone
Tamar Pitch: Scienze sociali
- 21,10 Orchestra Sinfonica di Chicago**
Direttore James Levine
Gustav Mahler: Sinfonia n. 10 in fa diesis
maggiore (Ricostruzione di Deryck Cooke):
Adagio - Scherzo - Allegretto moderato (Pur-
gatorio) - Scherzo (Allegro pesante) - Finale
(Lento - Allegro moderato - Adagio)
- 22,35 America, coast to coast**
Cultura e società negli Stati Uniti
Dalla Rai Corporation di New York un pro-
gramma a cura di Raffaello Siniscalco
- 23,05 Angelo Leonardi presenta: Il jazz**
Improvvisazione e creatività nella musica
- 23,40 Il racconto di mezzanotte**
a cura di Paola Angioletti
- 23,55 Giornale Radio Tre**
Ultime notizie. Il libro di cui si parla
Chiusura dei programmi di rete
Le trasmissioni proseguono con *Notturmo
italiano* (Vedi pag. 249)



Nel radiodramma di Alfio Valdarnini *I cuori spezzati* il signore molto commosso è interpretato da Paolo Stoppa (ore 20)



Lino Troisi è il Dottor Keane in *Madre Cabrini* (ore 9)

RADIOUNO

- 6** Segnale orario
CANALE UNO. Tre ore di radio insieme con informazione, rubriche e musica
GR 1. Le ultime della notte, le prime del mattino
6,03 Almanacco del GR 1
a cura di Giuseppe Mazzei e Giuseppe Prunai
6,08 Onda verde
Radiouno/automobilisti;
La combinazione musicale
Curiosità e comunicazioni scelte da Radiouno
6,44 Ieri al Parlamento
6,58 Onda verde. Notiziario del GR 1 in collaborazione con il 4212 dell'ACI
7 GR 1
7,15 GR 1 lavoro a cura di Mirella Lentini
7,30 Edicola del GR 1
a cura di Bruno Mubrici e Milla Pastorino
7,40 La combinazione musicale
7,58 Onda verde. Notiziario del GR 1 in collaborazione con il 4212 dell'ACI
8 GR 1 - I fatti e le opinioni
8,30 La combinazione musicale
9 GR 1. Le notizie del mattino, gli appuntamenti del giorno
- 9,02 Carlo Gregoretti**
conduce in studio
Radio anch'io '82 (I parte)
Un programma in diretta di Gianni Bisiach
Gli ascoltatori possono intervenire telefonando al n. (06) 36 08 514
- 9,58 Onda verde.** Notiziario del GR 1 in collaborazione con il 4212 dell'ACI
- 10 GR 1 flash**
- 10,03 Radio anch'io '82 (II parte)**
- 11 GR 1 - Spazio aperto**
a cura di Paolo Bellucci
Telefonare al n. (06) 36 19 846 dalle 8,30 alle 9,30
- 11,10 Da Milano: Tuttifrutti**
ovvero: come rifare il trucco ad un disco. Programma di Enzo Gentile e Alberto Tonti con Manuela Pirella ed Elisabetta Settembrini
- 11,34 La Partita Infernale**
Dieci puntate di Mauro Pezzati da «Il diamante del Rajas», di R. L. Stevenson
Regia di Dante Reiteri, 9ª puntata
- 11,58 Onda verde.** Notiziario del GR 1 in collaborazione con il 4212 dell'ACI
- 12 GR 1 flash**
- 12,03 Via Asiago Tenda**
Spettacolo con pubblico. Oggi: Il Coro Associazione Nazionale Alpini e Mino Reitano Presentano Stefano Satta Flores e Mario Scaletta. Regia di Fabio Brasile
Per intervenire, telefonare al n. (06) 34 41 42
- 12,58 Onda verde.** Notiziario del GR 1 in collaborazione con il 4212 dell'ACI
- 13 GR 1 - Il mondo alle 13**
- 13,25 La diligenza** di Osvaldo Bevilacqua
- 13,35 Master**
Collegamenti, notizie e anteprime del mondo musicale. Regia di Wolfango Vaccaro
Nell'intervallo (ore 14): **GR 1 flash**

- 14,28 Dal loro punto di vista**
Dialoghi degli oggetti di Franco Poletto. Regia di Stefano Maggolini
- 14,58 Onda verde.** Notiziario del GR 1 in collaborazione con il 4212 dell'ACI
- 15 Errepiuno**
Radiopomeriggio di Lino Matti
Oggi, giovedì: il lavoro, di Saverio Cicala
- 16 Il Paginone**
Rotocalco sonoro di attualità culturale ideato e condotto da Giuseppe Neri
— «Storia» rubrica a cura di Carlo Bonetti
— «Dibattito»
— «E' accaduto e accadrà» di Guido Zaccagnini
Nell'intervallo (ore 16,58):
Onda verde. Notiziario del GR 1 in collaborazione con il 4212 dell'ACI
(ore 17): **GR 1 flash**
- 17,30 Master under 18**
- 18 Onda verde.** Radiouno/automobilisti
- 18,05 La bella verità**
Svelata e sceneggiata da Bruno Cagli, propone i sette vizi musicali con Patrizia De Clara, Maria Grazia Grassini, Ennio Balbo, Brizio Montinaro
Regia di Lorenzo Salvetti
- 18,38 Spaziolibero - I programmi dell'Accesso**
— L.D.U. - Lega per il disarmo unilaterale: «No alle armi. Sì alla vita»
- 19 GR 1 Sera**
- 19,25 Ascolta, si fa sera**
Rubrica religiosa a cura di Savino Bonito
- 19,30 Radiouno jazz '82**
Parlami di un po'... con Adriano Mazzeletti
- 20 I cuori spezzati**
Radiodramma di Alfio Valdarnini
Il signore molto commosso: Paolo Stoppa; La signorina dalla bottiglia del latte: Rina Morelli; La ragazza bionda: Anna Misericordi; Il signore con la barba non rasata: Carlo d'Angelo
Regia di Anton Giulio Majano (Registrazione)
Nell'intervallo (ore 20,42):
Onda verde. Notiziario del GR 1 in collaborazione con il 4212 dell'ACI
- 21,22 Pagine dimenticate della musica italiana**
di Domenico De Paoli
- 21,52 Obiettivo Europa**
Colloqui trisettimanali su arte, cultura e spettacolo condotti da Giuseppe Luccio
- 22,22 Autoradio flash.** Radiouno/automobilisti
- 22,27 Audiobox: I pensieri di King Kong**
Programma a cura di Armando Adolgo, Pinotto Fava e Giuseppe Neri
- 22,50 Oggi al Parlamento**
- 22,58 Onda verde.** Notiziario del GR 1 in collaborazione con il 4212 dell'ACI
- 23 GR 1 - ultima edizione**
- 23,10 In diretta da Radiouno**
a cura di Gianni Bisiach
La telefonata di Milena Milani
- 23,28 Chiusura dei programmi di rete**
Le trasmissioni proseguono con **Notturmo italiano** (Vedi pag. 249)

RADIO DUE

- 6 I giorni**
In diretta dagli Studi di Via Asiago in Roma con Massimo Grillandi
Regia di Vito Conteduca
Programma a cura di Leda Zaccagnini
Dalle 6 alle 9 al n. (06) 36 11 844 si può telefonare per partecipare alla trasmissione
6,05 Titoli di GR 2 Radiomattino
6,06 I giorni
6,30 GR 2 Notizie
6,35 I giorni
7 Bollettino del mare
7,05 I giorni
7,20 Un minuto per te
a cura di Padre Gabriele Adani
7,30 GR 2 Radiomattino
8 I giorni
8,30 GR 2 Radiomattino
- 8,45 Radiodue presenta**
Sintesi quotidiana dei nostri programmi proposta da Antonella Condorelli
- 9 Madre Cabrini**
Originale radiofonico di Alfio Valdarnini
8ª puntata
Madre Cabrini: Leda Negroni; Suor Chiara: Mariella Zanetti; il cardinale: Mario Lombardini; Suor Eletta: Silvana Buzzo; Padre Morelli: Gino Maringola; Arcivescovo: Carlo Alighiero; Una voce: Linda Sini; Dottor Keane: Lino Troisi; Operaio: Alberto Amato; Un medico: Sergio Reggi
Regia di Gennaro Magliulo (Registrazione)
Al termine:
Barbara Marchand
Il primo e l'ultimo
ovvero il successo in due dischi
- 9,30 GR 2 Notizie**
Dalla Sala F di Roma
- 9,32 Corrado Guerzoni conduce Radiodue 3131 (I parte)**
Un programma d'intrattenimento in diretta
Gli ascoltatori che desiderano intervenire possono telefonare al 3131 (prefisso 06). Indirizzo: 3131 - Via Asiago, 10 - Roma (00195)
Regia di Vittorio Melloni
10 Speciale GR 2
a cura di Luca Liguori
10,13 Radiodue 3131
- 11,30 GR 2 Notizie**
- 11,32 Le mille canzoni**
Presenta Donatella Moretti
- 12,10 Trasmissioni regionali**
- 12,30 GR 2 Radiogiorno**
- 12,48 Un programma della Sede regionale per il Piemonte**
L'aria che tira
Sussurri e grida dalla vita di oggi
Testi di Clericetti, Domina, Roderi e Starace
Regia di Roberto Gandus
- 13,30 GR 2 Radiogiorno**
- 13,41 Sound-Track**
Musiche e cinema
Curiosità, informazioni, ricordi di vecchi e nuovi film e delle loro musiche in un programma scritto da Alvise Sapori e presentato da Gianni Giuliano
Regia di Bebo Moroni



Maddalena Kemeny conduce in studio *Mass-music* (ore 20,10), un programma sulle musiche che piacciono a tutti

Nel *Concerto del mattino* (ore 11), Arturo Benedetti Michelangeli esegue quello in *Sol maggiore per pianoforte e orchestra*, di Ravel



RADIOTRE

- 14 **Trasmissioni regionali**
- 15 **Dalla Sala F di Roma**
Gabriella Lodolo conduce
Radiodue 3131 (II parte)
Un programma d'intrattenimento in diretta
Gli ascoltatori che desiderano intervenire
possono telefonare al 3131 (prefisso 06). In-
dirizzo: 3131 - Via Asiago, 10 - Roma (00195)
15,30 GR 2 Economia
Media delle valute. Bollettino del mare
15,42 Radiodue 3131
- 16,30 **GR 2 Notizie**
- 18,32 **Sandro Merli, Fabrizio Centamori e
Claudia Di Giorgio presentano
Sessantaminiuti**
Teatro, cinema, radio, televisione, musica: le
cronache, i progetti, gli avvenimenti, i perso-
naggi. Regia di Patrizia Uva
- 17,30 **GR 2 Notizie**
- 17,32 **Esempi di spettacolo radiofonico
Le confessioni di un italiano**
di Ippolito Nievo. Lettura integrale a più voci
diretta da Raoul Grassilli
Programma realizzato dalla Sede di Firenze
della Rai
Al termine:
Le ore della musica
Un programma di Laura Pedellaro
Concerto
Nell'intervallo (ore 18,30):
GR 2 Notizie
- 18,45 **Il giro del Sole**
Giovedì: La storia e le storie
«Pasquino» di Armando Ravaglioli
Regia di Giancarlo Sammartano
- 19,30 **GR 2 Radiosera**
- DIPARTIMENTO SCUOLA EDUCAZIONE**
- 19,50 **Conversazioni di Educazione Civica**
Un programma di Franca Lipparoni
Consulenza di Franco Pellegrini
2ª puntata
Per la corrispondenza: D.S.E. - Via Orazio, 21
- 00193 Roma - Tel. (06) 3686 5836
- 20,10 **Mass-music**
ovvero la musica che è sempre piaciuta a tut-
ti con qualche piccola parentesi di musica
d'élite
In studio Cesare De Robertis, Loredana Lip-
perini, Maddalena Kemeny
- 22 **Città notte: Napoli**
Testimonianze e riflessioni notturne su fatti,
idee, momenti del vivere quotidiano
Un programma della Sede regionale per la
Campania a cura di Maurizio Vittoria
(I parte)
- 22,20 **Panorama parlamentare**
- 22,30 **GR 2 Radionotte**
Bollettino del mare
- 22,50 **Città notte (II parte)**
- 23,29 **Chiusura dei programmi di rete**
Le trasmissioni proseguono con **Notturmo
italiano** (Vedi pag. 249)

- Quotidiana Radiotre**
La mattina di Radiotre in diretta
gli appuntamenti:
- 6 **Preludio**
Musiche di André Campra, Arcangelo Corelli,
Orlando Gibbons, Antonio Vivaldi, Gaetano
Pugnani
- 6,45 **Giornale Radio Tre**
Prime notizie del mattino
Panorama sindacale a cura di Furio Foccolari
Tempo e strade (collegamento con l'ACI)
- 7 **Concerto del mattino**
Brani della musica di tutti i tempi presentati
da Gian Piero Francia (I parte)
Franz Joseph Haydn: Duetto in si bemolle
maggiore per due violini (Solisti David e Igor
Oistrakhi) • Christoph Willibald Gluck: Orfeo
ed Euridice: Quattro danze (Orchestra da Ca-
mera Jean-François Paillard diretta da Jean-
François Paillard)
- 7,25 **Giornale Radio Tre**
- 7,30 **Prima pagina**
I giornali del mattino letti e commentati da
Giorgio Vecchiato. Il giornalista resta in stu-
dio fino alle 8,30 per rispondere alle doman-
de degli ascoltatori che possono telefonare
al numero 679 66 66 (prefisso 06)
- 8,30 **Concerto del mattino (II parte)**
Robert Schumann: Manfred, Ouverture op.
115 (New York Philharmonic Orchestra diret-
ta da Leonard Bernstein) • Piotr Iljich Cia-
kowski: Manfred, op. 58 (da Byron) (Orche-
stra Sinfonica di Radio Mosca diretta da
Guennadi Rojdestvenski)
- 9,45 **Giornale Radio Tre**
Se ne parla oggi
- 10 **Noi, voi, loro donna**
Un programma a cura di Licia Conte e Mariel-
le Gremaglia
Nuovi padri
con Cristina Burani
Gli ascoltatori possono intervenire telefonan-
do al n. 679 66 66 (prefisso 06)
- 11 **Concerto del mattino (III parte)**
Wolfgang Amadeus Mozart: Sonata in do
maggiore K. 303 per violino e pianoforte
(Henry Szeryng, violino; Ingrid Heebler, pia-
noforte) • Maurice Ravel: Concerto in sol
maggiore per pianoforte e orchestra (Solista
Arturo Benedetti Michelangeli - The Philhar-
monia Orchestra diretta da Ettore Gracis) •
Richard Wagner: I Maestri cantori, Preludio
(Orchestra Sinfonica di Chicago diretta da
Georg Solti)
- 11,45 **Giornale Radio Tre - flash**
- 11,48 **Succede in Italia**
Fatti, personaggi e problemi delle Regioni
a cura di Gianfranco Ferroni
Tempo e strade (ACI)
- 12 **Pomeriggio musicale**
Opere, concerti, notizie e incontri
a cura di Paolo Donati
Al microfono Guido Barbieri
In redazione Lucia Mazzone
Le rubriche oggi:
- Antologia operistica
con Sandro Rinaldi
- Ospite in studio: Pietro Caputo
- Cronache musicali
- Discoclub, con Riccardo Rinaldi
- Musiche americane dell'800
con Felipe Hall. 4ª puntata
Nell'intervallo:
13,45 Giornale Radio Tre
- 15,15 **Giornale Radio Tre - flash**
- 15,18 **GR 3 Cultura**
a cura di Marina Magaldi

- 15,30 **Un certo discorso**
a cura di Pasquale Santoli
Il lavoro del musicista
con: Enrico Rava, Ray Anderson, Sal Genova-
se, Beppe Careri, Baldo Maestri, Gianni Od-
di, Carlo Metallo, Franco D'Andrea, Furio Di
Castri e Aldo Romano. Tecnico del suono:
Roberto Carapellucci. Consulente musicale:
Giorgio Sala
- DIPARTIMENTO SCUOLA EDUCAZIONE**
- 17 **Tutti in colonia**
Un programma di Anna Paudica
4ª trasmissione
- 17,30 **Spazio Tre**
Musica e attualità culturali presentate da Nic-
colò Zapponi
La redazione: Benedetta Creveri, Daniela Ra-
cine, Federica Starace
Nel corso del programma:
Fritz Kreisler: Concerto in do maggiore per
violino e orchestra «Nello stile di Vivaldi» (So-
lista Erich Gruenberg - New Philharmonia Or-
chestra diretta da Elgar Howarth) • Jean
François: Divertimento per oboe, clarinetto e
fagotto (Peter Graeme, oboe; Gervase de
Peyster, clarinetto; William Waterhouse, fagot-
to) • Johann Schobert: Sonata in mi bemolle
maggiore op. 14 n. 1 per clavicembalo (Forte-
piano Brigitte Heudebourg) • Felix Mendels-
sohn-Bartholdy: Sinfonia n. 7 in re minore per
orchestra d'archi (Orchestra del Gewandhaus
di Lipsia diretta da Kurt Masur)
- 19,45 **Giornale Radio Tre
Europa '82**
Settimanale europeo, a cura di Mario Pin-
zauti del GR 3, Giancarlo Ciccone dei Servizi
Speciali in italiano della BBC e Ulrich Ritter
della Redazione Italiana della Deutschland-
funk
- 19,15 **Spazio Tre (II parte)**
Robert Schumann: Lieder und Gesänge op.
77 (Bernard Kruysen, baritono; Noel Lee, pia-
noforte) • Maurice Ravel: Quartetto in fa
maggiore per archi (Quartetto Julliard) •
Ludwig van Beethoven: Concerto n. 2 in si
bemolle maggiore op. 19 per pianoforte e or-
chestra (Solista Rudolf Serkin - Orchestra
Sinfonica di Roma della Rai diretta da Ferruc-
cio Scaglia)
- 20,45 **Giornale Radio Tre**
Note e corrispondenze sui fatti del giorno
- 21 **Rassegna delle riviste**
a cura di Alessandro Cecchi Paone
Paolo Urbani: Architettura e urbanistica
- 21,10 **Claudio Casini presenta: Le Opere
del giovane Verdi**
IV trasmissione
I Lombardi alla prima crociata
Dramma lirico in quattro atti di Temistocle
Solera. Musica di Giuseppe Verdi
Arvino: Jerome Lo Monaco; Pagano: Ruggero
Raimondi; Violinda: Deademone Malviai;
Giselda: Cristina Deutekom; Pirro: Stafford
Dean; Priore della Città di Milano: Keith Er-
wen; Acciano: Clifford Grant; Oronte: Plácido
Domingo; Sofia: Montserrat Aparici
Direttore Lamberto Gardelli
Orchestra Royal Philharmonic - Coro The
Ambrosian Singers. Maestro del Coro John
McCarthy
- 23,40 **Angelo Leonardi presenta:
Il jazz**
Improvvisazione e creatività nella musica
- 23,55 **Giornale Radio Tre**
Ultime notizie. Il libro di cui si parla
Chiusura dei programmi di rete
Le trasmissioni proseguono con **Notturmo
italiano** (Vedi pag. 249)

23 aprile 1982



Bruno Cagli ha curato l'*Antologia poetica di tutti i tempi* nell'intervallo del Concerto da Chicago (ore 21,55 circa)



Gabriele Antonini nel cast delle *Confessioni di un italiano* (ore 17,32)

RADIOUNO

- 6** Segnale orario
CANALE UNO. Tre ore di radio insieme con informazione, rubriche e musica
GR 1
Le ultime della notte, le prime del mattino
6,03 Almanacco del GR 1
a cura di Giuseppe Mazzei e Giuseppe Prunai
6,08 Onda verde. Radiouno/automobilisti: **La combinazione musicale**
Curiosità e comunicazioni scelte da Radiouno
6,44 Ieri al Parlamento
6,58 Onda verde. Notiziario del GR 1 in collaborazione con il 4212 dell'ACI
7 GR 1
7,15 GR 1 lavoro a cura di Mirella Lentini
7,30 Edicola del GR 1
a cura di Bruno Mubrici e Milla Pastorino
7,40 La combinazione musicale
7,58 Onda verde. Notiziario del GR 1 in collaborazione con il 4212 dell'ACI
8 GR 1 - I fatti e le opinioni
8,45 La combinazione musicale
9 GR 1. Le notizie del mattino, gli appuntamenti del giorno
- 9,02 Gianni Bisiach conduce in studio Radio anch'io '82** (I parte)
Gli ascoltatori possono intervenire telefonando al n. (06) 36 06 514
- 9,58 Onda verde.** Notiziario del GR 1 in collaborazione con il 4212 dell'ACI
- 10 GR 1 flash**
- 10,03 Radio anch'io '82** (II parte)
- 11 GR 1 - Spazio aperto**
a cura di Paolo Bellucci. Telefonare al n. (06) 36 19 846 dalle 8,30 alle 9,30
- 11,10 Da Milano: Tuttifrutti**
ovvero: come rifare il trucco ad un disco
Programma di Enzo Gentile e Alberto Tonti con Manuela Pirella ed Elisabetta Settembrini
- 11,34 La Partita Infernale**
Dieci puntate di Mauro Pezzati de' di diamante del Rajax di R. L. Stevenson. Regia di Dante Reiteri. 10ª puntata
- 11,58 Onda verde.** Notiziario del GR 1 in collaborazione con il 4212 dell'ACI
- 12 GR 1 flash**
- 12,03 Via Asiago Tenda**
Spettacolo con pubblico. Oggi: Il Coro Associazione Nazionale Alpini e Mino Reitano. Presentano Stefano Setta Flores e Mario Scalletta. Regia di Fabio Brasile
Per intervenire, telefonare al n. (06) 34 41 42
- 12,58 Onda verde.** Notiziario del GR 1 in collaborazione con il 4212 dell'ACI
- 13 GR 1** - Il mondo alle 13
- 13,25 La diligenza** di Orvaldo Bevilacqua
- 13,35 Master**
Collegamenti, notizie e anteprime del mondo musicale. Regia di Wolfgang Vaccaro
Nell'intervallo (ore 14): **GR 1 flash**
- DIPARTIMENTO SCUOLA EDUCAZIONE**
- 14,28 Cinque secoli di moda**
Un programma di Angela Bianchini realizzato da Luigi Fantoni. 2ª puntata

RADIO DUE

- 14,58 Onda verde.** Notiziario del GR 1 in collaborazione con il 4212 dell'ACI
- 15 Errepiuno**
Radiopomeriggio di Katia Sinò. Oggi, venerdì: il cittadino e lo Stato, di Arturo Giamondi
- 16 Il Paginone**
Rotocalco sonoro di attualità culturale ideato e condotto da Giuseppe Neri
— «Sognando California» di Lamberto Lambertini
— «Librodiscoteca»
— «L'alba separa dalla luce l'ombra»
Rapida incursione nel mondo della romanza di Paola Sorge
Nell'intervallo (ore 16,58):
Onda verde. Notiziario del GR 1 in collaborazione con il 4212 dell'ACI
(ore 17): **GR 1 flash**
- 17,30 Master under 18**
- 17,55 Onda verde.** Radiouno/automobilisti
- 18 Divertimento musicale**
Alla scoperta dei dischi... poveri
Programma di Francesco Maria Marcucci
- 18,30 Tonino Ruscitto presenta Globetrotter**
Viaggio nel mondo dei 33 e 45 giri
- 18,58 Onda verde.** Notiziario del GR 1 in collaborazione con il 4212 dell'ACI
- 19 GR 1 Sera**
- 19,25 Ascolta, si fa sera**
Rubrica religiosa a cura di Savino Bonito
- 19,30 Radiouno jazz '82**
Jazz dall'Est in compagnia di Guido Gazzoli
- 20 Il doppio**
Radiodramma di Maria Sandias
Regia di Roberto Gandus
- 20,30 La giostra.** Cultura e società
Programma a cura di Romolo Rancini
- 20,58 Onda verde.** Notiziario del GR 1 in collaborazione con il 4212 dell'ACI
- 21 Da Chicago - Via Satellite**
Concerto diretto da Georg Solti
Pianista Etsuko Tazaki
Sergej Prokofiev: Sinfonia Classica op. 25 - Concerto n. 3 in do maggiore op. 26 per pianoforte e orchestra - Suite dal balletto «Romeo e Giulietta»
Orchestra Sinfonica di Chicago
Nell'intervallo (ore 21,55 circa):
Antologia poetica di tutti i tempi
Programma di Bruno Cagli con Anna Miserocchi e Dario Penne
(ore 22,10 circa): **Autoradio flash.** Radiouno/automobilisti
- 23 Oggi al Parlamento**
- 23,08 Onda verde.** Notiziario del GR 1 in collaborazione con il 4212 dell'ACI
- 23,10 GR 1** - ultima edizione
- 23,20 Intervallo musicale**
- 23,28 Chiusura dei programmi di rete**
Le trasmissioni proseguono con **Notturmo italiano** (Vedi pag. 249)

- 6 I giorni**
In diretta dagli Studi di Via Asiago in Roma con Massimo Grillandi
Regia di Vito Conteduce
Programma a cura di Leda Zaccagnini
Dalle 6 alle 9 al n. (06) 36 11 844 si può telefonare per partecipare alla trasmissione
6,05 Titoli di GR 2 Radiomattino
6,06 I giorni
6,30 GR 2 Notizie
6,35 I giorni
7 Bollettino del mare
7,05 I giorni
7,20 Un minuto per te
a cura di Padre Gabriele Adani
7,30 GR 2 Radiomattino
8 I giorni
8,30 GR 2 Radiomattino
- 8,45 Radiodue presenta**
Sintesi quotidiana dei nostri programmi proposta da Antonella Condorelli
- 9 Madre Cabrini**
Originale radiofonico di Alfio Valdarnini
7ª puntata
Madre Cabrini: Leda Negroni; Primo avventore: Paolo Falace; Secondo avventore: Sasa Marino; Callaghan: Gianfranco Ombuen; Direttore di giornale: Armando Bandini; Strillone: Fulvio Gelato; Johnson: Mico Cunderi; Un poliziotto: Bruno Marinelli; Primo giudice: Aldo Bufi Landi; Presidente: Francesco Sorzano; Secondo giudice: Franco Javarone; Cancelliere: Nello Ascoli; Secondino: Lucio Allocca; Dottor Keane: Lino Troisi; Suor Chiara: Mariella Zanetti; ed inoltre: Liliana Del Basso, Rino Gioielli, Gin Maino, Lino Mattered, Adele Moretti, Franca Porcaro, Elisa Valentino
Regia di Gennaro Magliulo (Registrazione)
Al termine:
Mimmo Cavallo: Il primo e l'ultimo
ovvero il successo in due dischi
- 9,30 GR 2 Notizie**
Dalla Sala F di Roma
- 9,32 Corrado Guerzoni conduce Radiodue 3131** (I parte)
Un programma d'intrattenimento in diretta
Gli ascoltatori che desiderano intervenire possono telefonare al 3131 (prefisso 06)
Indirizzo: 3131 - Via Asiago, 10 - Roma (00195)
Regia di Vittorio Melloni
10 Speciale GR 2
a cura di Luca Liguori
10,13 Radiodue 3131
- 11,30 GR 2 Notizie**
- 11,32 Le mille canzoni**
Presenta Donatella Moretti
- 12,10 Trasmissioni regionali**
- 12,30 GR 2 Radiogiorno**
- 12,48 Hit Parade**
Presenta Paolo Testa
- 13,30 GR 2 Radiogiorno**
- 13,41 Sound-Track**
Musiche e cinema
Curiosità, informazioni, ricordi di vecchi e

23 aprile 1982



La *Patetica* diretta da Karl Böhm nel programma del *Concerto del mattino* (Radiotre, ore 8,30)

Pagine da *Il barone rampante* di Italo Calvino, affidate alla voce di Franco Graziosi (ore 22,40)



VENERDI



RADIOTRE

- nuovi film e delle loro musiche in un programma scritto da Alvise Sapori e presentato da Gianni Giuliano
Regia di Bebo Moroni
- 14 Trasmissioni regionali**
- 15 Dalla Sala F di Roma**
Gabriella Lodolo conduce
Radiodue 3131 (II parte)
Un programma d'intrattenimento in diretta. Gli ascoltatori che desiderano intervenire possono telefonare al 3131 (prefisso 06). Indirizzo: 3131 - Via Asiago, 10 - Roma (00195)
15,30 GR 2 Economia
Medie delle valute. Bollettino del mare
15,42 Radiodue 3131
- 16,30 GR 2 Notizie**
- 16,32 Sandro Merli, Fabrizio Centamori e Claudia Di Giorgio presentano Sessanteminuti**
Teatro, cinema, radio, televisione, musica: la cronaca, i progetti, gli avvenimenti, i personaggi. Regia di Patrizia Uva
- 17,30 GR 2 Notizie**
- 17,32 Esempi di spettacolo radiofonico**
Le confessioni di un italiano
di Ippolito Nievo
Lettura integrale a più voci diretta da Raoul Grassilli
Programma realizzato dalla Sede di Firenze della Rai
Al termine:
Le ore della musica
Un programma di Laura Padellaro
Prima musica
Fatti, problemi, libri, dischi
Nell'intervallo (ore 18,30):
GR 2 Notizie
- 18,45 Il giro del Sole**
Venerdì: L'uomo e il suo rapporto con la natura
«Storia del ragazzo e del suo cane», di Massimo Oldoni
Regia di Giancarlo Semmartano
- 19,30 GR 2 Radiosera**
- 19,50 Speciale GR 2 Cultura**
a cura di Luca Liguori
- 19,57 Mass-music**
ovvero la musica che è sempre piaciuta a tutti con qualche piccola parentesi di musica d'élite. In studio Cesare De Robertis, Loredana Lipperini e Maddalena Kemény
- 22 Città notte: Firenze (II parte)**
Testimonianze e riflessioni notturne su fatti, idee, momenti del vivere quotidiano
Un programma della Sede regionale per la Toscana a cura di Luisa Maestrini
Conduce Paolo Emilio Poasio
Regia di Giorgio Ciarpaglini
- 22,20 Panorama parlamentare**
- 22,30 GR 2 Radionotte**
Bollettino del mare
- 22,50 Città notte (II parte)**
- 23,29 Chiusura dei programmi di rete**
Le trasmissioni proseguono con **Notturmo italiano** (Vedi pag. 249)

- Quotidiana Radiotre**
La mattina di Radiotre in diretta gli appuntamenti:
- 6 Preludio**
Musiche di Alfonso al Sabio, Anonimi, Giovanni Gabrieli, Leopold Mozart, François Couperin
- 6,45 Giornale Radio Tre**
Prima notizia del mattino
Tempo e strade (collegamento con l'ACI)
- 6,55 Concerto del mattino**
Brani della musica di tutti i tempi presentati da Gian Piero Francia (II parte)
Benedetto Marcello: Sonata n. 6 in sol maggiore per violoncello e basso continuo (Reinhold Buhl, violoncello); Franz Lehndorfer, organo; Domenico Zipoli: Sette Versetti da «Sonate d'intavolatura d'organo» (Organista Ferruccio Vignarelli); Isaac Albeniz: Córdoba op. 32 de Cantos de España (Pianista Beatriz Kilian)
- 7,25 Giornale Radio Tre**
- 7,30 Prima pagina**
I giornali del mattino letti e commentati da Giorgio Vecchiato. Il giornalista resta in studio fino alle 8,30 per rispondere alle domande degli ascoltatori che possono telefonare al n. 679 66 66 (prefisso 06)
- 8,30 Concerto del mattino (II parte)**
Ludwig van Beethoven: Concerto in sol maggiore op. 58 per pianoforte e orchestra (Solisti Emil Gilels - Orchestra Filarmonica di Leningrado diretta da Kurt Sanderling); Piotr Iljich Ciaikovski: Sinfonia n. 6 in si minore op. 74 «Patetica» (Orchestra Sinfonica di Londra diretta da Karl Böhm)
- 9,45 Giornale Radio Tre. Se ne parla oggi**
- 10 Noi, voi, loro donna**
Un programma a cura di Licia Conte e Mariela Gramaglia
Avvisi e notizie
Gli ascoltatori possono intervenire telefonando al n. 679 66 66 (prefisso 06)
- 11 Concerto del mattino (III parte)**
Felix Mendelssohn-Bartholdy: Quattro Romanze senza parole op. 30: in si bemolle minore - in mi maggiore - in si minore - in re maggiore (Pianista Rena Kyriakou); Béla Bartók: Quartetto n. 2 per archi (Quartetto di Budapest)
- 11,45 Giornale Radio Tre - flash**
- 11,48 Succede in Italia**
Fatti, personaggi e problemi delle Regioni a cura di Gianfranco Ferroni
Tempo e strade (ACI)
- 12 Pomeriggio musicale**
Opera, concerti, notizie e incontri a cura di Paolo Donati. Al microfono Guido Barbieri
In redazione Lucia Mazzone
Le rubriche oggi:
- Antologia operistica, con Sandro Rinaldi
- Ospite in studio: Pietro Caputo
- Cronache musicali
- Libri e argomenti
- Musiche americane dell'800, con Felipe Hall.
5ª puntata
Nell'intervallo:
13,45 Giornale Radio Tre
- 15,15 Giornale Radio Tre - flash**
- 15,18 GR 3 Cultura**, a cura di Marina Magaldi
- 15,30 Dal Centro Jazz St. Louis in Roma**
Un certo discorso
a cura di Pasquale Santoli
Il lavoro del musicista, con: Enrico Rava, Ray Anderson, Sal Genovese, Beppe Carriari, Baldo Maestri, Gianni Oddi, Carlo Matallo, Franco D'Andrea, Furio Di Castri e Aldo Romano
Tecnico del suono: Roberto Carapellucci
Consulente musicale: Giorgio Sala

- Spazio Tre**
Musica e attualità culturali presentate da Nicolò Zapponi
La redazione: Benedetta Craveri, Daniela Racine, Federica Starace
Nel corso del programma:
Franz Schubert: Sinfonia n. 3 in re maggiore (Orchestra Filarmonica di Vienna diretta da Karl Münchinger); Franz Liszt: Rapsodia ungherese n. 11 in la minore (Pianista Claudio Arrau); Niccolò Paganini: Grande Sonata per chitarra con accompagnamento di violino (Sonja Prunnbauer, chitarra; György Terebasi, violino); Igor Stravinsky: Le sacre du printemps (Boston Symphony Orchestra diretta da Solti Ozawa)
- 18,45 Giornale Radio Tre**
- 19 In collegamento diretto con l'Auditorium della Rai**
I Concerti di Napoli
Stagione Sinfonica Pubblica della Rai 1982
Direttore Oleg Markovitch
Pianista Brigitta Engerer
Franz Joseph Haydn: Tre Marce militari inglesi: n. 1 in mi bemolle maggiore «Derbyshire Marches»; n. 2 in do maggiore «Derbyshire Marches»; n. 3 in mi bemolle maggiore «Prince Gallus Marches»; Wolfgang Amadeus Mozart: Concerto in si bemolle maggiore K. 595 per pianoforte e orchestra: Allegro - Larghetto - Allegro; Franz Joseph Haydn: Sinfonia n. 45 in fa diesis minore «Degli Addii»; Allegro assai - Adagio - Minuetto-Allegretto (Trio) - Finale-Fresto (Adagio)
Orchestra «A. Scarlatti» di Napoli della Rai
Nell'intervallo (ore 19,50 circa):
I Servizi di Spazio Tre
- 20,45 Giornale Radio Tre**
Note e corrispondenze sui fatti del giorno
- 21 Rassegna delle riviste**
a cura di Alessandro Cacchi Paone
Paolo Bettolo: Religione
- 21,10 Nuove musiche**
Dal Festival Pontino 1981: incontro di studio sulla musica contemporanea sovietica e italiana
Presentazione di Paolo Renoato
Enrico Renza: Fermentum per flauto, oboe e clarinetto (Roberto Fabbriciani, flauto; Andrea Franceschelli, oboe; Ciro Scarponi, clarinetto); Aleksandr Ciaikovski: Fantasia per pianoforte (Le memorie della Scuola musicale) (Al pianoforte l'Autore); Silvan Calaev: Canzoni dei Laksti (Voce e pianoforte Silvan Calaev)
(Registrazione effettuata il 19 giugno all'Abbazia di Fossanova nell'ambito delle manifestazioni organizzate dal «Campus Internazionale di Musica»)
- 21,45 Spazio Tre Opinione**
Interventi, confronti, dibattiti
- 22,10 Ludwig van Beethoven**
Trio in re maggiore op. 70 n. 1 (Giovanni Guglielmo, violino; Adriano Vendramelli, violoncello; Eugenio Bagnoli, pianoforte)
- 22,40 Pagine**
a cura di Marina Mariani da
Il Barone rampante
di Italo Calvino
Lettura di Franco Graziosi
- 23 Angelo Leonardi presenta: Il jazz**
Improvvisazione e creatività nella musica
- 23,40 Il racconto di mezzanotte**
a cura di Paola Angiolatti
- 23,55 Giornale Radio Tre**
Ultime notizie. Il libro di cui si parla. Chiusura dei programmi di rete. Le trasmissioni proseguono con **Notturmo italiano** (Vedi pag. 249)

24 aprile 1982

S SABATO



Anna Bonasso è Cleopatra nel programma *I personaggi della storia* (ore 12,28)



Angela Luce canta in *Stasera a Napoli con...* (Radiouno, ore 20,40)

RADIOUNO

RADIODUE

- 6 Segnale orario**
CANALE UNO. Tre ore di radio insieme con informazione, rubriche e musica
GR 1
Le ultime della notte, le prime del mattino
6,03 Almanacco del GR 1
a cura di Giuseppe Mazzei e Giuseppe Prunzi
6,08 Onda verde. Radiouno/automobilisti: **La combinazione musicale**
Curiosità e comunicazioni scelte da Radiouno
6,44 Ieri al Parlamento
6,58 Onda verde. Notiziario del GR 1 in collaborazione con il 4212 dell'ACI
7 GR 1
7,15 Qui parla il Sud
7,30 Edicola del GR 1
a cura di Bruno Mabruci e Mills Pastorino
7,40 La combinazione musicale
7,58 Onda verde. Notiziario del GR 1 in collaborazione con il 4212 dell'ACI
8 GR 1 - I fatti e le opinioni
8,45 La combinazione musicale
9 GR 1. Le notizie del mattino, gli appuntamenti del giorno
- 9,02 Onda verde.** Radiouno/automobilisti:
Week-end (il parte)
Varietà radiofonica di Osvaldo Bevilacqua e Susanna Mancinotti
Regia di Roberto Raspani Dandolo
- 9,58 Onda verde.** Notiziario del GR 1 in collaborazione con il 4212 dell'ACI
- 10 GR 1 flash**
- 10,03 Week-end** (il parte)
- 10,15 Ornella Vanoni presenta**
Incontri musicali del mio tipo
Testi di Vittorio Vighi
Programma di Dino De Palma
- 10,50 Black-out** (il parte)
Programma di Guido Sacardote, Luciano Sacco, Italo Terzoli ed Enrico Valme
- 11 GR 1 - Spazio aperto**
a cura di Paolo Bellucci. Telefonare al n. (06) 36 19 846 dalle 8,30 alle 9,30
- 11,10 Black-out** (il parte)
- 11,44 Cinecittà** (il parte)
Vetrina d'arte, curiosità e attualità del cinema di Franco Caulli e Gigliola Fantoni
- 11,58 Onda verde.** Notiziario del GR 1 in collaborazione con il 4212 dell'ACI
- 12 GR 1 flash**
- 12,03 Cinecittà** (il parte)
- 12,28 I personaggi della storia**
Cleopatra
con Anna Bonasso. Sceneggiatura e regia di Bruno Di Geronimo. 2ª puntata
- 12,58 Onda verde.** Notiziario del GR 1 in collaborazione con il 4212 dell'ACI
- 13 GR 1 - Il mondo alle 13**
— Estrazioni del Lotto
- 13,30 Rock Village**
Regia di Wolfango Vaccaro
- 14 GR 1 flash**
- 14,03 Giallopallido**
Quiz polizieschi a premio con gli ascoltatori proposti e sceneggiati da Giuseppe Aldo Rossi con Omero Antonutti e Patrizia De Clara. Regia di Vilda Ciurlo

- 14,58 Onda verde.** Notiziario del GR 1 in collaborazione con il 4212 dell'ACI
- 15 Rita Pavone e Oreste Lionello in**
Permette, cavallo?
di Guardì, Falqui, Lionello
Regia di Carlo Principini (Replica)
- 16,25 Noi come voi**
Programma di Laura Pennisi Pelizzola, con la collaborazione di Elisabetta Torcè, a cura di Maria Rita Ruzzi
- 16,58 Onda verde.** Notiziario del GR 1 in collaborazione con il 4212 dell'ACI
- 17 GR 1 flash**
- 17,03 Autoradio**
Programma di Anna Bontempi e Flavia Soldi
Realizzazione di Luciano Pasquini
- 17,30 Ci siamo anche noi**
Programma di Paola Scarabello
- 17,55 Obiettivo Europa**
Colloqui trisettimanali su arte, cultura e spettacolo, condotto da Giuseppe Luccio
— **Onda verde.** Radiouno/automobilisti
- 18,25 Franca Mantelli e Mario Testa in**
Pantofole rosa
a cura di Riccardo Caggiano
- 18,45 GR 1 Sport presenta: Pallavolo**
Il campionato italiano in diretta dagli stadi a cura di Gianfranco Pancani
- 18,58 Onda verde.** Notiziario del GR 1 in collaborazione con il 4212 dell'ACI
- 19 GR 1 Sera**
- 19,25 Ascolta, si fa sera**
Rubrica religiosa a cura di Savino Bonito
- 19,30 Radiouno jazz '82**
Agli inizi del jazz moderno con Giorgio Belducci
- 19,58 Onda verde.** Notiziario del GR 1 in collaborazione con il 4212 dell'ACI
- 20 Black-out** (il parte)
- 20,40 Stasera a Napoli con Angela Luce ed Enrico Caria**
Programma di Riccardo Caggiano
- 20,58 Onda verde.** Notiziario del GR 1 in collaborazione con il 4212 dell'ACI
- 21 «Si» come salute**
Divagazioni e attualità mediche di Luciano Sterpellone. Realizzazione di Sergio Fedele
- 21,30 Giallo sera**
Radiodrammi con brividi, emozioni, suspense. Regia di Michele Ghislieri
- 22 Ribalta aperta**
ovvero fini dicitori, imitatori, fantasisti, rumoristi, poeti, macchiettati cercansi
- 22,28 Teatrino: Marcondirondirondella**
Un programma di G. Bandini, L. Barbieri e P. Modugno (Direzione Servizi Giornalistici e Programmi per l'Estero)
- 22,58 Onda verde.** Notiziario del GR 1 in collaborazione con il 4212 dell'ACI
- 23 GR 1 - ultima edizione**
- 23,10 In diretta da Radiouno**
a cura di Gianni Bislich
La telefonata di Milena Milani
- 23,28 Chiusura dei programmi di rete**
Le trasmissioni proseguono con **Notturmo italiano** (Vedi pag. 249)

- 6 Tutti quegli anni fa**
Cronaca, musica e costume dal '60 all' '80 in una partita a quattro, ideata, condotta e realizzata da Luigi Cioccolini, Mauro Gravina, Gianni Merata e Massimo Rinaldi
Organizzazione di Rosy Mirtiga
6,05 Titoli di GR 2 Radiomattino
6,06 Tutti quegli anni fa
6,30 GR 2 Notizie
6,35 Tutti quegli anni fa
7 Bollettino del mare
7,05 Tutti quegli anni fa
7,30 GR 2 Radiomattino
8 Tutti quegli anni fa
8,30 GR 2 Radiomattino
- 8,45 Radiodue presenta**
Sintesi quotidiana dei nostri programmi proposta da Antonella Condorelli
- 9 Madre Cabrini**
Originale radiofonico di Alfio Valdemini
8ª puntata
Madre Cabrini: Leda Negroni; Suor Chiara: Mariella Zanetti; Dottor Keane: Lino Troisi; Una madre: Gin Maino; Primo ragazzino: Vito Javarone; Avv. Maldens: Aldo Barbarito; Secondo ragazzino: Fabio Jezi; Bambino negro: Fulvio Gelato; Un poliziotto: Armando Bandini; Suor Battistina: Lia Sastri; Giovane negro: Sergio Reggi
Regia di Gennaro Magliulo (Registrazione)
Al termine:
Enrico Musiani: Il primo e l'ultimo
ovvero il successo in due dischi
- 9,30 GR 2 Notizie**
- 9,32 La volta che ballai col principe**
La musica da ballo del primo '900 ad oggi in 13 trasmissioni di Lorianò Gontiantini
Un programma della Sede regionale per la Toscana a cura di Luisa Maestrini
4ª trasmissione
Regia di Giorgio Ciarpaglini (il parte)
- 10 Speciale GR 2 Motori**
a cura della Redazione sportiva
- 10,13 La volta che ballai col principe**
(il parte)
- 11 Long Playing Hit**
Presenta Anna Pettinelli
Nell'intervallo (ore 11,30):
GR 2 Notizie
- 12,10 Trasmissioni regionali**
- 12,30 GR 2 Radiogiorno**
- 12,48 Un programma della Sede regionale per il Piemonte: L'aria che tira**
Sussurri e grida dalla vita di oggi
Testi di Clericetti, Domina, Roden e Starace
Regia di Roberto Gandus
- 13,30 GR 2 Radiogiorno**
- 13,41 Sound-Track**
Musiche e cinema
Curiosità, informazioni, ricordi di vecchi e nuovi films e delle loro musiche in un programma scritto da Alvise Sapori e presentato da Gianni Giuliano
Regia di Bebo Moroni
- 14 Trasmissioni regionali**

24 aprile 1982



Prima puntata di
Giuseppina Strepponi,
quasi un'autobiografia
della «signora Verdi» con
Lucia Catullo (ore 15)



Giorgio Pestelli
conduce la *Rassegna*
quindicinale di musicologia
(ore 21,10)

SABATO

RADIOTRE

15 Un programma della Sede regionale per il Friuli-Venezia Giulia
Giuseppina Strepponi
Quasi un'autobiografia della «Signora Verdi» Originale radiofonico in 13 puntate di Fabio Venturini con la partecipazione di Lucia Catullo. Regia di Mario Licatzi. 1ª puntata

15,30 GR 2 Parlamento Europeo
Bollettino del mare

15,42 Hit Parade
Presenta Paolo Testa (Replica)
Al termine:
Oggi Peppino di Capri

16,30 GR 2 Notizie

16,32 Estrazioni del Lotto

16,37 Speciale GR 2 Agricoltura

17,02 A giro di posta
Corrispondenza con gli ascoltatori su problemi pensionistici
Un programma con Roberto Urbani realizzato e condotto da Maria Luisa Algini

17,30 GR 2 Notizie

17,32 Invito a Teatro
La ragazza di campagna
Due tempi di Clifford Odets
Versione italiana di Mirella Ducceschi
Frank Elgin, attore; Renzo Giovampietro; George Elgin, sua moglie; Benedetta Buccellato; Bernie Dodd, regista; Mariano Rigillo; Phil Cook, impresario; Ennio Balbo; Paul Unger, commediografo; Armando Bandini; Nancy Stoddard, attrice giovane; Cinzia De Carolis; Larry, direttore di scena; Eligio Irato; Ralph, aiuto per il camerino dell'attore Frank Elgin; Angelo Bertolotti
Regia di Giancarlo Sammartano (Replica)
Nell'intervallo (ore 18,35 circa):
GR 2 Notizie

19,20 La voce di Marco Ferradini

19,30 GR 2 Radiosera

19,50 Protagonisti del jazz
Ritratti musicali proposti da Walter Mauro
Programma a cura di Paolo Padula

21 Dall'Auditorium del Foro Italo
I Concerti di Roma
Stagione Sinfonica Pubblica 1981-82 della Rai
Direttore Peter Maag
Violinista Christian Alkenburger
Ludwig van Beethoven: Concerto in re maggiore op. 61 per violino e orchestra: Allegro ma non troppo - Allegretto - Rondò (Allegro) - Sinfonia n. 7 in la maggiore op. 92: Poco sostenuto, Vivace - Allegretto - Presto, assai meno presto - Allegro con brio
Orchestra Sinfonica di Roma della Rai
III Concerto viene trasmesso anche in Radiostereofonia per la zona di Roma (MF 100,3 MHz)

22,30 GR 2 Radionotte
Bollettino del mare

22,50 Città notte: Genova
Testimonianze e riflessioni notturne su fatti, idee, momenti del vivere quotidiano
Un programma della Sede regionale per la Liguria, a cura di Grazia Galardi

23,29 Chiusura dei programmi di rete
Le trasmissioni proseguono con *Notturmo italiano* (Vedi pag. 249)

Quotidiana Radiotre

La mattina di Radiotre in diretta
gli appuntamenti:

6 Preludio
Musiche di Girolamo Frescobaldi, Giovanni da Nola, Francesco da Milano, Gregorio Hewet, Benedetto Marcello, Georg Philipp Telemann, Tommaso Albinoni, Ottavio Ariosti

6,45 Giornale Radio Tre
Prime notizie del mattino
Tempo e strade (collegamento con l'ACU)

6,55 Concerto del mattino
Brani della musica di tutti i tempi presentati da Gian Piero Francia (il parte)
Julius Massenet: Thais: Intermezzo Atto II
Orchestra Berliner Philharmoniker diretta da Herbert von Karajan • Johann Sebastian Bach: Concerto in mi maggiore per violino, archi e cembalo: Allegro - Andante - Allegro (Solista David Oistrakh - Orchestra da Camera di Mosca diretta da Rudolf Barscheil)

7,25 Giornale Rádío Tre

7,30 Prima pagina
I giornali del mattino letti e commentati da Giorgio Vecchiato. Il giornalista resta in studio fino alle 8,30 per rispondere alle domande degli ascoltatori che possono telefonare al n. 679 66 66 (prefisso 06)

8,30 Concerto del mattino (il parte)
Antonin Dvorak: Romanza in fa minore op. 11 per violino e orchestra (Solista Itzhak Perlman - Orchestra Filarmonica di Londra diretta da Daniel Barenboim) • Piotr Il'ich Ciaikovski: Concerto in sol maggiore op. 44 per pianoforte e orchestra: Allegro brillante e molto vivace - Andante non troppo - Allegro con fuoco (Solista Gary Graffman - The Philadelphia Orchestra diretta da Eugene Ormandy) • Arnold Schoenberg: Variazioni op. 31, per orchestra (Orchestra Sinfonica della NBC diretta da Pierre Boulez)

9,45 Giornale Radio Tre. Se ne parla oggi

10 da Milano - Il mondo dell'economia
Problemi e prospettive in un universo in trasformazione
La società post-industriale
curata e realizzata da Piero Carpi de' Resmini e Laura Cantoni, 12ª puntata

10,45 Concerto del mattino (il parte)
Antonio Salieri: Armonia per un Tempio della Notte, per due oboi, due clarinetti, due fagotti e due corni (rev. G. Carl Ballola) (Ensemble Garbarino diretto da Giuseppe Garbarino) • Wolfgang Amadeus Mozart: Quintetto in mi bemolle maggiore K. 407 per corno e archi: Allegro - Andante - Allegro (Cornista Gerd Seifert - Quartetto Amadeus) • Robert Schumann: Märchenbilder op. 113 per viola e pianoforte: Moderato - Vivace - Presto - Adagio con espressione malinconica (Atar Arad, viola; Evelyn Brancart, pianoforte) • Sylvano Bussotti: Marble, per archi (i Solisti Veneti diretti da Claudio Simone)

11,45 Giornale Radio Tre - flash
Tempo e strade (ACU)
Press House
Rassegna settimanale della stampa estera, a cura di Domenico Ardizzone, realizzata dal Giornale Radio Tre in collaborazione con la Redazione italiana della Deutschlandfunk di Colonia e i Servizi speciali in italiano della BBC di Londra

12 Antologia operistica
Musiche di Vincenzo Bellini, Giuseppe Verdi, Jules Massenet, Richard Strauss, Ruggero Leoncavallo, Gaspare Spontini

13 Pomeriggio musicale
a cura di Pierluigi Tabasso
«Grand Wazoo»

Ogni sabato in diretta duecentoquaranta minuti di musica, interviste, anteprime, curiosità, con Ernesto Assante, Enzo Capua, Stefano Mannucci

«Il concerto settimanale»
«I dischi del collezionista», di Maurizio Petitti
Corrispondenza: da Londra: Alessandra Sartore; da Milano: Mario Gamba

Negli intervalli:
13,45 Giornale Radio Tre
15,15 Giornale Radio Tre - flash
15,18 Controsport
Settimanale del Giornale Radio Tre a cura di Giuseppe Mezzera

16,30 Dimensione giovani
Problemi e prospettive del mondo giovanile
Un programma di Gigi Bizzari, Erasmo D'Angelis e Dario De Simone
Realizzato da Dario De Simone

17 Spazio Tre
Musica e attualità culturali presentate da Nicolò Zapponi. La redazione: Benedetta Craveri, Daniela Recine, Federica Starace
Nel corso del programma:
Antonin Dvorak: Der Wassermann, poema sinfonico n. 1 op. 107 (London Symphony Orchestra diretta da Istvan Kertész) • Francesco Bonporti: Invenzione a due voci n. 4 in sol minore: Largo - Bassetto - Allegro - Aria - Adagio - Corrente - Presto (Louis Gay des Combes, violino; Luciano Sgrizzi, clavicembalo) • Vincent D'Indy: Chansons et Danses, divertissement op. 50 per flauti (Ottetto Maurice Borgue) • Edward Grieg: «Heimweh» tes n. 6 da Pezzi lirici op. 17 (Pianista Emil Gilels) • Gustav Mahler: Lieder eines fahrenden Gesellen: Wenn mein Schatz Hochzeit macht - «Ging heut' morgen über's Feld - Ich hab' ein glühend Messer - Die zwei blauen Augen von meinem Schatz (Contralto Yvonne Minton - Chicago Symphony Orchestra diretta da Georg Solti)

18,45 Giornale Radio Tre
Quadrante internazionale
Settimanale di politica estera realizzato dal Giornale Radio Tre in collaborazione con i Servizi speciali in italiano della BBC di Londra

19,15 Spazio Tre (il parte)
Gabriel Fauré: Pavane (London Philharmonic Orchestra diretta da Bernard Hermann) • Franz Schubert: Sonata n. 19 in do minore op. post.: Allegro - Adagio - Minuetto (Allegro) - Allegro (Pianista Sviatoslav Richter)

20 da Firenze - Franco Pacini vi invita a Pranzo alle otto
Musiche e canzoni soprattutto di ieri

20,45 Giornale Radio Tre
Note e corrispondenze sui fatti del giorno

21 Rassegna delle riviste
a cura di Alessandro Cecchi Paone
Giuseppe Starace: Scienza

21,10 da Torino - La musica
Rassegna quindicinale di musicologia condotta da Giorgio Pestelli

22,10 Pagine a cura di Marina Mariani da
La guardia bianca
di Michail Bulgakov
Lettura di Piero Di Jorio

22,25 Ludwig van Beethoven
Trio in mi bemolle maggiore op. 70 n. 2 (Giovanni Guglielmo, violino; Adriano Vendramelli, violoncello; Eugenio Bagnoli, pianoforte)

23 Angelo Leonardi presenta: Il jazz
Improvvisazione e creatività nella musica

23,55 Giornale Radio Tre
Ultime notizie. Il libro di cui si parla. Chiusura dei programmi di rete. Le trasmissioni proseguono con *Notturmo italiano* (Vedi pag. 249)

DOMENICA 18 APRILE

VALLE D'AOSTA. 14-14.30 Hebdo-Vallée. 12.40-13 Rai Regione. Giornale radio del Trentino-Alto Adige. 14-14.30 Sette giorni nelle Dolomiti. Supplemento domenicale del Giornale radio. 18.45 Il castello di carte. 19.15 Rai Regione. Giornale radio del Trentino-Alto Adige. 19.30-20 Musica qui.

FRIULI-VENEZIA GIULIA. 8.40 Rai Regione. Giornale radio del Friuli-Venezia Giulia. 8.50 Vita nei campi. Trasmissioni per gli agricoltori del Friuli-Venezia Giulia. 9.15-10.10 Santa Messa. 12 La dinastia degli Strauss (Replica). 12.35-13 Rai Regione. Giornale radio del Friuli-Venezia Giulia. 19.35-20 Rai Regione. Giornale radio del Friuli-Venezia Giulia.

L'ORA DELLA VENEZIA GIULIA. Trasmissione dedicata agli italiani d'oltre frontiera - Almanacco - Notizie dall'Italia e dall'estero - Cronache locali - Notizie sportive. 14.30 Istria nobilissima (Replica). 15-15.30 Canzoni di città (Replica).

SARDEGNA. 8.42-9.06 Il settimanale degli agricoltori, a cura della redazione del Giornale radio della Sardegna. 14 Rai Regione. Giornale radio della Sardegna: 1° ed. 14.30-15.20 Appuntamento con la lirica. 19.30 In attesa di... 19.45-20 Rai Regione. Giornale radio della Sardegna: 2° ed.

SICILIA. 14-16 Una domenica diversa. 19.20-21 Sicilia sport, a cura di L. Tripisciano e M. Vannini.

Sender Bozen

8 Musik zum Sonntag (il. 8.45 Kleine Kunstgeschichte der Heimat: Die Architektur der Barockzeit. 9 Musik zum Sonntag (il. 9.45 Nachrichten. 9.50 Musik für Tasteninstrumente. 10 Heilige Messe. Predigt: Pfarrer Perth. 10.45 Platzkonzert. 11.10 Beliebte Klänge. 12.25 Die Brücke. 11.35 An Eisack. Etsch und Rienz. 12.25 Nachrichten. 12.10 Werbefunk und Musik. 12.20 Die Kirche in der Welt. 12.25 Musikalisches Intermezzo. 13 Nachrichten. 13.10 Werbung. 13.15 Landwirtschaft aktuell! 13.45-14 Volksmusik. 14.30 Sonne ins Leben - Eine Sendung für den 3. Lebensabschnitt (Wiederholung vom 17-4-1982). 15 Speziell für Sie! Das Wunschkonzert des Senders Bozen. 16.30 Für die jungen Hörer: Märchen aus aller Welt: Märchen aus Griechenland. 17 Im Zauber des Balletts. Eine Sendung von und mit Dieter Traupe. 18 Sportpourri - 75 Minuten Non-Stop Musik und Sport. 19.30 Abend aktuell - Eine Informationssendung des Aktuellen Dienstes. 20 Aus unserem Gästebuch. Eine Sendung von Ado Schlier. 20.40 Aus dem Buch der Bücher. 20.45 Sonntagskonzert: Der Kammermusikreis «Cum Raute et cordis» spielt Bearbeitungen und Originalkompositionen für Zither. (Mitschnitt des Konzertes vom 13-11-1981 im Schloss Maretsch, Bozen). 21.57-22 Das Programm von morgen. Sendeschluss.

Trst - v slovenščini

8 Poročila. 8.30 Kmetijska oddaja. 9 Sv. maša iz župne cerkve v Rojani. 9.45 Veliki orkestri. 10 Poslušali boste (ponovitev). 10.30 Nedeljski zvon. 11 Mladinski oder: «Rezbojnik. Triška Sibirjaka. Po ruski ljudski pravljici napisal Marjan Kravos. Izvedba: Redijski oder. 11.30 Nabažna glasba. 12 Narodnostni trenutek Slovencev v Italiji. 12.30 Glasba po Jeljah - 2. del. 14 Kratka poročila. 14.10 Na porokem valu (ponovitev). 14.40 Sport in glasba ter prenos z naših kulturnih prireditelj. 15.30 Neposreden prenos revije «Primorska poje» s Les v Slovenski Benediji. 19 Poročila in jutrišnji spored.

LUNEDI 19 APRILE

VALLE D'AOSTA. 12.10-12.30 La voix de la Vallée: 1° ed. 14 Pomeriggio in Valle. 14.30-15 La voix de la Vallée: 2° ed.

TRENTINO-ALTO ADIGE. 12.10-12.30 Rai Regione. Giornale radio del Trentino-Alto Adige. 14 Rai Regione. Giornale radio del Trentino-Alto Adige. 14.30-15.30 Mille voci. 18.45 Il mio lavoro. 19.15 Rai Regione. Giornale radio del Trentino-Alto Adige. 19.30-20 Prisma: folclore.

TRASMISIONS DE RUINEDA LADINA. 13.30-14 Nutizie per i Ladins de la Dolomites. 19.05-19.15 Dai crepes di Sella.

FRIULI-VENEZIA GIULIA. 7.30-7.55 Rai Regione. Giornale radio del Friuli-Venezia Giulia. 11.30 La critica dei giornali. 12 Canzoni di città. 12.35-13 Rai Regione. Giornale radio del Friuli-Venezia Giulia. 13.25 Gli stranieri. 14 Progetto musica. 14.30 Settemezzo. 14.45-15 Rai Regione. Giornale radio del Friuli-Venezia Giulia. 18.35-19 Rai Regione. Giornale radio del Friuli-Venezia Giulia.

L'ORA DELLA VENEZIA GIULIA. Trasmissione dedicata agli italiani d'oltre frontiera - Almanacco - Notizie dall'Italia e dall'estero - Cronache locali - Notizie sportive. 15.45 Ma che modi (Replica). 16.15-16.30 L'angolo del classico.

SARDEGNA. 7.15-7.20 Rai Regione. Giornale radio della Sardegna: 1° ed. 11.30 Qualche cenno su... l'Universo. 12.10 Rai Regione. Giornale radio della Sardegna: 2° ed. 12.30-13 Qualche cenno su... l'Universo. 14 Rai Regione. Giornale radio della Sardegna: 3° ed. 14.30 Altri suoni, altre voci. 15-16 Tra suoni e parole della Barbagia. 19.30 In attesa di... 19.45-20 Rai Regione. Giornale radio della Sardegna: 4° ed.

PROGRAMMI REGIONALI

SICILIA. 7.30-7.55 Rai Regione. Giornale radio della Sicilia: 1° ed. 12.10-12.30 Rai Regione. Giornale radio della Sicilia: 2° ed. 14-16.30 Parapsicologia: I Vespri siciliani: L'altre Sicilia. Negli intervalli: ore 14.30 Rai Regione. Giornale radio della Sicilia: 3° ed. - ore 16.15 Rai Regione. Giornale radio della Sicilia: 4° ed.

Sender Bozen

6.45 Urlaubsträume... Paris. 7.15 Nachrichten - Der Kommentar. 7.30 Der Heilige des Tages. 7.32 Musik und Information. 8-8.30 Volksständisches Potpourri. 9.30 Fish and Chips. 10 Nachrichten. 10.05 Matinée. 10.30 Gefährdete Umwelt. 10.45 Auf leichter Welle. 12-12.10 Nachrichten. 12.30 Mittagmagazin. 13 Nachrichten. 13.10 Werbung - Veranstaltungskalender. 13.15-13.40 An Eisack. Etsch und Rienz. 16.30 Schulfunk (Grundschule) - Sprachtraining für Schulfänger. 14. Sendung: Händewaschen nicht vergessen! - Singt und spielt - Pentatonik. 7. Sendung. 17 Nachrichten. 17.05 Lieder und Texte. 17.30 Filmgeschichte. 18 Goethes Leben und Welt in Briefen. Eine Sendereihe von Friedhelm Kemp. 15. Folge: Goethes und Lavater - zwei Glaubensbekenntnisse. 18.27 Goethes Dichtung in der Musik. 19 Der Sendemann, der ist da! 19.30 Abend aktuell - Eine Informationssendung des Aktuellen Dienstes. 20 Roman im Hörbild. «Die Verwirrungen des Zöglings Törless». 1. Teil von Robert Musil: Bearbeitung von Annamaria Meister. Es wirken mit: Robert Meyer, Matthias Croy, Michael Wallner, Helmut Jenatsch, Ina Peters, Erni Mangold, Ernst Meister. Regie: Peter Walhs. 20.30 Von Melodie zu Melodie. 21 Begabung mit der Oper. «Die lustigen Weiber von Windsor» - Querschnitt der Oper von Otto Nicolai. Aufst.: Kurt Moil, Bernd Weikl, Siegfried Vogel, Peter Schraier, Karl-Ernst Marcker, Claude Dornov, Edith Mathis, Hanna Schwarz, Helen Donath, Kurt Ludwig. Chor der deutschen Staatsoper Berlin: die Staatskapelle Berlin; Dir.: Bernhard Klee. 21.57-22 Das Programm von morgen. Sendeschluss.

Trst - v slovenščini

7 Poročila. 7.20 Dobro jutro po naše. 8 Kratka poročila. 8.10 Almanah: Arhitektura in arheologija v luci najnovejših odkritij. Pripravljal Dario Jegodic in Marija Offiza. 8.45 Glasbene skice, vmes: (9.30) Alternativna kozmetika. Pripravljal Suzi Pertot. 10 Kratka poročila in pregled tiska. 10.10 Koncert. 11.30 POLDNEVNISKI RAZGLEDI: Beležka. (12) Kulturni dogodki (ponovitev) - Kako ti je ime? (ponovitev) - vmes lahka glasba. 13 Poročila. 13.20 Beseda in pasem. Pripravljal Boris Pangerc. 14 Kratka poročila. 14.10 Kotček za mlade filateliste. 14.30 Roman in nadaljevanji: Josip Jurčič: «Deseti brata» - 4. del. Dramatizacija in režija: Marjana Prepeluh. Izvedba: Radijski oder. 15 Glasbeni ping-pong. Pripravljal Ivan Peterlin. 17 Kratka poročila in kulturna kronika. 17.10 Mi in glasba. 18 Računalnik v službi človeka. 18.30 Prijubljeni motivi. 19 Poročila in jutrišnji spored.

MARTEDI 20 APRILE

VALLE D'AOSTA. 12.10-12.30 La voix de la Vallée: 1° ed. 14 Pomeriggio in Valle. 14.30-15 La voix de la Vallée: 2° ed.

TRENTINO-ALTO ADIGE. 12.10-12.30 Rai Regione. Giornale radio del Trentino-Alto Adige. 14 Rai Regione. Giornale radio del Trentino-Alto Adige. 14.30 I segni della storia. 15.10 Vediamoci stasera. 16.20-16.30 Sprechen sie Deutsch? Lezioni di lingua tedesca. 18.45 Orientamento al lavoro. 19 Azzo di cori. 19.15 Rai Regione. Giornale radio del Trentino-Alto Adige. 19.30-20 Musica qui.

TRASMISIONS DE RUINEDA LADINA. 13.30-14 Nutizie per i Ladins de la Dolomites. 19.05-19.15 Dai crepes di Sella.

FRIULI-VENEZIA GIULIA. 7.30-7.55 Rai Regione. Giornale radio del Friuli-Venezia Giulia. 11.30 Nazioni vicine. 12 Quindici minuti con... 12.15 I programmi regionali dell'accesso. 12.35-13 Rai Regione. Giornale radio del Friuli-Venezia Giulia. 13.25 Istria nobilissima. 14 Gran teatro dell'opera lirica. 14.45-15 Rai Regione. Giornale radio del Friuli-Venezia Giulia. 18.35-19 Rai Regione. Giornale radio del Friuli-Venezia Giulia.

L'ORA DELLA VENEZIA GIULIA. Trasmissione dedicata agli italiani d'oltre frontiera - Almanacco - Notizie dall'Italia e dall'estero - Cronache locali - Notizie sportive. 15.45 Folk-studio (Replica). 16.15-16.30 Quindici minuti con...

SARDEGNA. 7.15-7.20 Rai Regione. Giornale radio della Sardegna: 1° ed. 11.30 Musica. 12.10 Rai Regione. Giornale radio della Sardegna: 2° ed. 12.30-13 Un peso, due misure. 14 Rai Regione. Giornale radio della Sardegna: 3° ed. 14.30 Altri suoni, altre voci. 15-16 Cagliari, oh cara! 19.30 In attesa di... 19.45 Rai Regione. Giornale radio della Sardegna: 4° ed. 20-20.45 Sardegna: Una scienza per lo sviluppo.

SICILIA. 7.30-7.55 Rai Regione. Giornale radio della Sicilia: 1° ed. 12.10-12.30 Rai Regione. Giornale radio della Sicilia: 2° ed. 14-16.30 La storia del Beato: Dibattito del martedì: La droga. Negli intervalli: ore 14.30 Rai Regione. Giornale radio della Sicilia: 3° ed. - ore 16.15 Rai Regione. Giornale radio della Sicilia: 4° ed.

Sender Bozen

6.45 Klingender Morgengruss. 7 Italienisch im Alltag. Ein Sprachkurs von Prof. Tito Villari. 7.15 Nachrichten - Der Pressespiegel. 7.30 Der Heilige des Tages. 7.32 Musik und Information. 8-8.30 Beliebte Sänger - Beliebte Orchester. 9.30 Schulfunk (Grundschule) - Sprachtraining für Schulfänger. 14. Sendung: Händewaschen nicht vergessen - Singt und spielt - Pentatonik. 7. Sendung. 10 Nachrichten. 10.05 Matinée. 11 Auf leichter Welle. 11.45 Heitere Blasmusik. 12-12.10 Nachrichten. 12.30 Mittagmagazin. 13 Nachrichten. 13.10 Werbung - Veranstaltungskalender. 13.15-13.40 So klingt's in den Bergen. 16.30 Kinderfunk. Kinderwunschkonzert. 17 Nachrichten. 17.05 Pop Shop. 18 Für Kammermusikfreunde. Ludwig van Beethoven: Quartett in G-Dur, op. 18 Nr. 2. Les Janacek: Quartett Nr. 1 über die «Kreutzerersonaten». Aufst.: Das «American String Quartet»: Mitchel Stern, Laurie Carney, Daniel Avshalomov, David Geber. 18.40 Dichter und Dichtung - Prosa der Weltliteratur. 19 Der Sandmann, der ist da! 19.30 Abend aktuell - Eine Informationssendung des Aktuellen Dienstes. 20 Landwirtschaft aktuell. 20.30 Aus Operette und Musical. 21 Die Welt der Frau. 21.30 Jazz: Michal Urbaniak's Fusion. Eine Sendung von Alfred Pichler. 21.57-22 Das Programm von morgen. Sendeschluss.

Trst - v slovenščini

7 Poročila. 7.20 Dobro jutro po naše. 8 Kratka poročila. 8.10 Almanah: Dogganja iz polprotekle dobe. Pripravljal Nedja Magerja. 8.45 Glasbene skice, vmes: (9.30) Ali ste že prebrali? 10 Kratka poročila in pregled tiska. 10.10 Oddeja za otroški vtrec. 10.20 Koncert. 11.30 POLDNEVNISKI RAZGLEDI: Izbrani listi. (12) Kulturno pismo. Beležka. - vmes lahka glasba. 13 Poročila. 13.20 Glasba po Jeljah. 14 Kratka poročila. 14.10 Ostroški kotiček: «Najlepše bujke za najmlajše». Pripravljal Lučka Susič. 14.30 Pesmi brez besed. 14.55 Naš jezik. 15 Glasbeni magazin. 16 Pripoved partizanskega častnika. Pripravljal Joža Koren (ponovitev). 16.35 Evergreeni. 17 Kratka poročila in kulturna kronika. 17.10 Mi in glasba: Z besedo o glasbeni umetnosti. Pripravljal Tomaž Simčič. 18 Biografije naših velikih moč: «Rihard Jakopič. Za naš radio napisal in režiral Mirko Mahnič. Izvedba: Radijski oder. 18.45 Prijubljeni motivi. 19 Poročila in jutrišnji spored.

MERCOLEDI 21 APRILE

VALLE D'AOSTA. 12.10-12.30 La voix de la Vallée: 1° ed. 14 Pomeriggio in Valle. 14.30-15 La voix de la Vallée: 2° ed.

TRENTINO-ALTO ADIGE. 12.10-12.30 Rai Regione. Giornale radio del Trentino-Alto Adige. 14 Rai Regione. Giornale radio del Trentino-Alto Adige. 14.30-15.30 Strips n. 1. 18.45 Set news. 19.15 Rai Regione. Giornale radio del Trentino-Alto Adige. 19.30-20 I furti di opere d'arte nel Trentino.

TRASMISIONS DE RUINEDA LADINA. 13.30-14 Nutizie per i Ladins de la Dolomites. 19.05-19.15 Dai crepes di Sella.

FRIULI-VENEZIA GIULIA. 7.30-7.55 Rai Regione. Giornale radio del Friuli-Venezia Giulia. 11.30 Contro canto. 12.35-13 Rai Regione. Giornale radio del Friuli-Venezia Giulia. 13.25 La specula. 14.45-15 Rai Regione. Giornale radio del Friuli-Venezia Giulia. 18.35-19 Rai Regione. Giornale radio del Friuli-Venezia Giulia.

L'ORA DELLA VENEZIA GIULIA. Trasmissione dedicata agli italiani d'oltre frontiera - Almanacco - Notizie dall'Italia e dall'estero - Cronache locali - Notizie sportive. 15.45-16.30 Gran teatro dell'opera lirica (Replica).

SARDEGNA. 7.15-7.20 Rai Regione. Giornale radio della Sardegna: 1° ed. 11.30 Qualche cenno su... l'Universo. 12.10 Rai Regione. Giornale radio della Sardegna: 2° ed. 12.30-13 Qualche cenno su... l'Universo. 14 Rai Regione. Giornale radio della Sardegna: 3° ed. 14.30-16 La cultura del fuoco (Replica). 19.30 In attesa di... 19.45 Rai Regione. Giornale radio della Sardegna: 4° ed. 20-20.45 Sardegna in controllo.

SICILIA. 7.30-7.55 Rai Regione. Giornale radio della Sicilia: 1° ed. 12.10-12.30 Rai Regione. Giornale radio della Sicilia: 2° ed. 14-16.30 Ancora sul jazz: A proposito di cabaret: Il sistema bancario in Sicilia. Negli intervalli: ore 14.30 Rai Regione. Giornale radio della Sicilia: 3° ed. - ore 16.15 Rai Regione. Giornale radio della Sicilia: 4° ed.

Sender Bozen

6.45 Das kleine Morgenkonzert. 7.15 Nachrichten - Der Kommentar. 7.30 Der Heilige des Tages. 7.32 Musik und Information. 8-8.30 Melodien aus Operetten und Musicals. 9.30 Swingtime. 10 Nachrichten. 10.05 Matinée. 10.30 Wiederhören macht Freude. Joachim Hendel präsentiert Evergreen, die man gerne wiederhört. 11.15 Aus der deutschen Volksmusiklandschaft. 12-12.10 Nachrichten. 12.30 Mittagmagazin. 13 Nachrichten. 13.10 Werbung - Veranstaltungskalender. 13.15-13.40 Opernmusik. 16.30 Schulfunk (Mittelschule). Entdeckungen und Erfindungen: Die Entwicklung der Luftfahrt. 17 Nachrichten. 17.05 Jugendwelts. 18 Folk auf der Suche nach den verlorenen Akkorden - Eine Sendung von Wolfgang Mayr. 18.45 Anekdoten, geduldet, verfolgt: ethische und religiöse Minderheiten in Europa. 3. Teil. 19 Der Sandmann, der ist da! 19.30 Abend aktuell - Eine Informationssendung des Aktuellen Dienstes. 20 Kon-

PROGRAMMI REGIONALI

zertabend, Konzert des Haydn-Orchesters von Bozen und Trient unter der Leitung von Paul Angerer. Solistin: Claudia Antonelli. Harfe, Jean Baptiste Lilly: Le Triumphe de l'Amour, Ballett-Suite, Francois Adrien Boieldieu: Konzert für Harfe und Orchester in C-Dur, Claude Debussy: Danse Sacrée, Danse Profane, Maurice Ravel: Ma Mère l'Oye. 21,30 Bücher der Gegenwart. 21,57-22 Das Programm von morgen. Sendeschluss.

Trst - v slovenščini

7 Poročila. 7,20 Dobro jutro po naše. 8 Kratka poročila. 8,10 Almanah: Slovensko planinstvo na Tržaškem od začetkov do danes. Pripravlja Dušan Jelinčič. 8,45 Glasbene skice, vmes: (9,30) Alternativna kozmetika. Pripravlja Suzi Pertot. 10 Kratka poročila in pregled tiska. 10,10 Koncert, vmes: (10,45-11) Oddaja za 1. stopnjo osnovne šole. 11,30 POLDNEVNISKI RAZGLEDI: Literarni listi. (12) Pod Matajurjan, posebnosti in omika Nadiških dolin - Beleška - (vmes lahka glasba). 13 Poročila. 13,20 Deželni zbori na letošnji reviji «Primorska poje»: dekliški zbor elgo Gudenx Nabrežina (vodi Matjaž Šček), moški zbor «Tabora», Opčine (vodi Sveto Grgič) in tržaški partizanski pevski zbor «Pinko Tomažič» (vodi Oskar Kjuder); s koncerta v Kulturnem domu v Trstu 20. marca letos. 13,40 Instrumentalni solisti. 14 Kratka poročila. 14,10 Otroški kotiček: «Pojte, pojte, drobne ptice». Pripravlja Krasulja Simoniti. 14,30 Roman v nadaljevanjih: Josip Jurčič: Deseti brat. - 5. del. Dramatizacija in režija: Marjana Prepeluh. Izvedba: Radijski oder. 15 All Talking! All Singing! All Dancing! Ameriški gledališki musical, pripravlja Sergij Grmek. 16 12 let strategije napetosti v Italiji. Pripravi Vojmir Tavčar (ponovitev). 16,35 Motivi z malega zaslona. 17 Kratka poročila in kulturna kronika. 17,10 Mi in glasba: Mladi izvajavci: dijaki-pianisti šole Glasbene matice v Gorici - Skladbe slovenskih avtorjev: Janez Krstnik Dolar; Balletti a 5. 18 Pesniki so čudenje sveta. Piše Tatjana Miletič. 18,20 Prijubljeni motivi, vmes: (18,40) iz beležnice Viljama Černa. 19 Poročila in jutrišnji spored.

GIOVEDÌ 22 APRILE

VALLE D'AOSTA. 12,10-12,30 La voix de la Vallée: 1^a ed. 14 Pomeriggio in Valle. 14,30-15 La voix de la Vallée: 2^a ed.
TRENINO-ALTO ADIGE. 12,10-12,30 Rai Regione. Giornale radio del Trentino-Alto Adige. 14 Rai Regione. Giornale radio del Trentino-Alto Adige. 14,30-15,30 Strips n. 2. 18,45 Spazio prosa. 19,15 Giornale radio del Trentino-Alto Adige. 19,30-20 Musica della terza rete.
TRASMISIONS DE RUINEDA LADINA. 13,30-14 Nutizie per i Ladins de la Dolomites. 19,05-19,15 Dai crepes di Sella.
FRIULI-VENEZIA GIULIA. 7,30-7,55 Rai Regione. Giornale radio del Friuli-Venezia Giulia. 11,30 L'oggetto libro. 12,15 I programmi regionali dell'accesso. 12,35-13 Rai Regione. Giornale radio del Friuli-Venezia Giulia. 13,25 Spettacolo come, dove, quando. 14,45-15 Rai Regione. Giornale radio del Friuli-Venezia Giulia. 18,35-19 Rai Regione. Giornale radio del Friuli-Venezia Giulia.
15,30 L'ORA DELLA VENEZIA-GIULIA. Trasmissione dedicata agli italiani d'oltre frontiera - Almanacco - Notizie dall'Italia e dall'estero - Cronache locali - Notizie sportive. 15,45 Nazioni vicine (Replica). 16,15-16,30 L'angolo del classico.
SARDEGNA. 7,15-7,20 Rai Regione. Giornale radio della Sardegna: 1^a ed. 11,30 Musica. 12,10 Rai Regione. Giornale radio della Sardegna: 2^a ed. 12,30-13 Un peso, due misure. 14 Rai Regione. Giornale radio della Sardegna: 3^a ed. 14,30-15 I magnifici dieci. 15,05-16,05 Pagina aperta, a cura della Redazione del Giornale radio della Sardegna. 19,30 In attesa di... 19,45-20 Rai Regione. Giornale radio della Sardegna: 4^a ed.
SICILIA. 7,30-7,55 Rai Regione. Giornale radio della Sicilia: 1^a ed. 12,10-12,30 Rai Regione. Giornale radio della Sicilia: 2^a ed. 14-16,30 Ciò che ci spetta: Lo spettacolo in Sicilia. Negli intervalli: ore 14,30 Rai Regione. Giornale radio della Sicilia: 3^a ed. - ore 16,15 Rai Regione. Giornale radio della Sicilia: 4^a ed.

Sender Bozen

6,45 G'spielt und g'sungen. 7,15 Nachrichten - Der Kommentar. 7,30 Der Heilige des Tages. 7,32 Musik und Information. 8-8,30 Musik aus Wien. 9,30 Schulfunk (Mittelschule). Entdeckungen und Erfindungen: Die Entwicklung der Luftfahrt. 10 Nachrichten. 10,05 Matinée. 10,30 Treffpunkt. 12-12,15 Nachrichten. 12,30 Mittagmagazin. 13 Nachrichten. 13,10 Werbung - Veranstaltungskalender. 13,15-13,40 Volksförmliche Klänge. 16,30 Der Notenschlüssel - Eine Musiksendung für Kinder. 17 Nachrichten. 17,05 Der grosse Rock'n Roll Schwindel. 18 Chormusik. 18,40 Dichterstimmen aus Tirol. 19 Der Sandmann, der ist da! 19,30 Abend aktuell - Eine Informationsendung des Aktuellen Dienstes. 20 Blasmusik. 20,30 Hörspiel. «Himmelwärts» von Oddo von Horvath. Es wirken mit: Manfred Inger, Fritz Hackl, Vilma Degischer, Louise Mertini, Walter Langer, Wolfgang Gasser, Walter Reyer, Peter Weck, Heinz Peters, Walter Lehr, Josef Hendrichs, Herbert Kersten, die Wiener Sängerknaben, Männerchor des Österreichischen Rundfunks. Regie: Friedhelm Ortmann. 21,32 Musikalischer Cocktail. 21,57-22 Das Programm von morgen. Sendeschluss.

Trst - v slovenščini

7 Poročila. 7,20 Dobro jutro po naše. 8 Kratka poročila. 8,10 Almanah: Doma in na tujem. Pripravlja Jože Prjevec. 8,45 Glasbene skice, vmes: (9,30) Pravica do pokojnine in socialnega varstva. 10 Kratka poročila in pregled tiska. 10,10 Koncert, vmes: (10,45-11,05) Oddaja za 2. stopnjo osnovne šole. 11,30 POLDNEVNISKI RAZGLEDI: Izbrani listi. (12) Od Milj do Devina - Beleška - (vmes lahka glasba). 13 Poročila. 13,20 Glasba po željah. 14 Kratka poročila. 14,10 Mladi pred mikrofonom, pripravlja Kiki Raurak. 14,55 Naš jezik. 15 Jugoslovanski izvajalci. 16,30 Za ljubitelje jazz. 16 Domači obrabi. Pripravlja Tatjana Rojc (ponovitev). 16,35 Jožnoslovenski motivi. 17 Kratka poročila in kulturna kronika. 17,10 Mi in glasba: Simfonični orkester Radiotelevizije Ljubljana v Kulturnem domu v Trstu; vodi Marko Munih; solisti: so violinist Zarko Hrvatič, oboist Božo Rogelja, klarinetist Alojz Zupan, fagotist Jože Barič in hornist Jože Falout. Marij Kogoj-prir. Alojz Šrebotnjak; Andante za violino in orkester; Wolfgang Amadeus Mozart; Koncertantna simfonija v es duru, KV 297. Prvi del koncerta, ki ga je priredila Glasbena matca 26. marca letos. 18 Cetrkova srečanja. 18,30 Sodobne slovenske novle. 18,40 Prijubljeni motivi. 19 Poročila in jutrišnji spored.

VENERDÌ 23 APRILE

VALLE D'AOSTA. 12,10-12,30 La voix de la Vallée: 1^a ed. 14 Pomeriggio in Valle. 14,30-15 La voix de la Vallée: 2^a ed.
TRENINO-ALTO ADIGE. 12,10-12,30 Rai Regione. Giornale radio del Trentino-Alto Adige. 14 Rai Regione. Giornale radio del Trentino-Alto Adige. 14,30-15,30 Strips n. 2. 18,45 Spazio prosa. 19,15 Giornale radio del Trentino-Alto Adige. 19,30-20 Musica della terza rete.
TRASMISIONS DE RUINEDA LADINA. 13,30-14 Nutizie per i Ladins de la Dolomites. 19,05-19,15 Dai crepes di Sella.
FRIULI-VENEZIA GIULIA. 7,30-7,55 Rai Regione. Giornale radio del Friuli-Venezia Giulia. 11,30 Folk-studio. 12 Ma che modi. 12,35-13 Rai Regione. Giornale radio del Friuli-Venezia Giulia. 13,25 Spazio aperto. 14,45-15 Rai Regione. Giornale radio del Friuli-Venezia Giulia. 18,35-19 Rai Regione. Giornale radio del Friuli-Venezia Giulia.
15,30 L'ORA DELLA VENEZIA GIULIA. Trasmissione dedicata agli italiani d'oltre frontiera - Almanacco - Notizie dall'Italia e dall'estero - Cronache locali - Notizie sportive. 15,45-16,30 L'oggetto libro (Replica). SARDEGNA. 7,15-7,20 Rai Regione. Giornale radio della Sardegna: 1^a ed. 11,30 Qualche cenno su... l'Universo. 12,10 Rai Regione. Giornale radio della Sardegna: 2^a ed. 12,30-13 Qualche cenno su... l'Universo. 14 Rai Regione. Giornale radio della Sardegna: 3^a ed. 14,30-16 La cultura del fuoco. 19,30 In attesa di... 19,45 Rai Regione. Giornale radio della Sardegna: 4^a ed. 20-20,30 Itinerari minimi (Replica). SICILIA. 7,30-7,55 Rai Regione. Giornale radio della Sicilia: 1^a ed. 12,10-12,30 Rai Regione. Giornale radio della Sicilia: 2^a ed. 14-16,30 Scritto dalle donne, al servizio dei giovani; Conversando con gli studenti. Negli intervalli: ore 14,30 Rai Regione. Giornale radio della Sicilia: 3^a ed. - ore 16,15 Rai Regione. Giornale radio della Sicilia: 4^a ed.

Sender Bozen

6,45 Klingender Morgengruss. 7 Italienisch im Alltag. Ein Sprechkurs von Prof. Tito Villari. 7,15 Nachrichten - Der Kommentar. 7,30 Der Heilige des Tages. 7,32 Musik und Information. 8-8,30 Filmmusik. 9,30 Country & Western. 10 Nachrichten. 10,05 Musik für Streicher. 10,15 Morgensendung für die Frau. 10,45 Zwischen ernst und heiter. 11,15 Heiterkeit kennt keine Grenzen. Humoresken und Satiren ausgewählt von Roland Tschrepp. 11,45 Volksmusik. 12-12,10 Nachrichten. 12,30 Mittagmagazin. 13 Nachrichten. 13,10 Werbung - Veranstaltungskalender. 13,15-13,40 Mittagskonzert. 16,30 Für unsere Kleinen. Achim Brüger: Bruno verweist. 17 Nachrichten. 17,05 Die Werke von Joseph Haydn. 18 Erzählungen. Matthias Mander: Der Türmer. 18,15 A Lindl und a schiene Weis... Eine Sendung von Imi Schrengewein. 18,45 Gefährdete Umwelt. 19 Der Sandmann, der ist da! 19,30 Abend aktuell - Eine Informationsendung des Aktuellen Dienstes. 20 Der Stimmtech. 20,45 Leichte Musik. 21 Aus Kultur- und Gesteswelt. 21,20 Neue Musik. 21,57-22 Das Programm von morgen. Sendeschluss.

Trst - v slovenščini

7 Poročila. 7,20 Dobro jutro po naše. 8 Kratka poročila. 8,10 Almanah: Tri slovenske sestere: 130 let Družbe sv. Mohorja. Pripravlja Nadja Pahor Verri. 8,45 Glasbene skice, vmes: (9,30) Stijno pohištvo. Pogovor o vroklih, ki ustvarjajo človekovo okolje. Pripravlja Sonja Mikuletič Sanci. 10 Kratka poročila in pregled tiska. 10,10 Koncert, vmes: (11-11,20) Oddaja za srednjo šolo. 11,30 POLDNEVNISKI RAZGLEDI: Literarni listi. (12) Na goriskem valu - Beleška (vmes lahka glasba). 13 Poročila. 13,20 Cetrkova srečanja (ponovitev). 14 Kratka poročila. 14,10 Otroški kotiček: «Kako - zakaj - odkod?».

Pripravlja Milan Pasarič. 14,30 Roman v nadaljevanjih: Josip Jurčič: «Deseti brat» - 5. del. Dramatizacija in režija: Marjana Prepeluh. Izvedba: Radijski oder. 15 Odrigena kulisa. Film in filmska glasba; pripravlja Sergij Grmek. 16 Živozselena. Pripravlja Alenka Rebuta (ponovitev). 16,35 Regtime in Dixieland. 17 Kratka poročila in kulturna kronika. 17,10 Mi in glasba: letošnja revija «Primorska poje»: Branik. 14. marca (prvi del); dekliški zbor «Vesna». Sv. Križ pri Trstu (vodi Pija Cah Sirca). Primorski oktet. Ajdovščina (vodi Stane Bajci). zbor «Zarja». Budanje (vodi Jože Praček). zbor «15. februar». Komen (vodi Bruno Kovačič). zbor Gasilskega društva. Ponikve (vodi Miloš Pegan) in zbor «Lipa». Sempas (vodi Miran Rustja). 18 Kulturni dogodki. 18,40 Kako ti je ima? 19 Poročila in jutrišnji spored.

SABATO 24 APRILE

VALLE D'AOSTA. 12,10-12,30 La voix de la Vallée: 1^a ed. 14 Pomeriggio in Valle. 14,30-15 La voix de la Vallée: 2^a ed.
TRENINO-ALTO ADIGE. 12,10-12,30 Rai Regione. Giornale radio del Trentino-Alto Adige. 14 Rai Regione. Giornale radio del Trentino-Alto Adige. 14,30-15,30 Strips n. 2. 18,45 Spazio prosa. 19,15 Giornale radio del Trentino-Alto Adige. 19,30-20 Musica della terza rete.
TRASMISIONS DE RUINEDA LADINA. 13,30-14 Nutizie per i Ladins de la Dolomites. 19,05-19,15 Dai crepes di Sella.
FRIULI-VENEZIA GIULIA. 7,30-7,55 Rai Regione. Giornale radio del Friuli-Venezia Giulia. 11,30 Se potessi avere... 12,15 I programmi regionali dell'accesso. 12,35-13 Rai Regione. Giornale radio del Friuli-Venezia Giulia. 14,45-15 Rai Regione. Giornale radio del Friuli-Venezia Giulia. 18,15 Incontri dello spirito. Trasmissione a cura della Diocesi di Trieste. 18,35-19 Rai Regione. Giornale radio del Friuli-Venezia Giulia.
15,30 L'ORA DELLA VENEZIA-GIULIA. Trasmissione dedicata agli italiani d'oltre frontiera - Almanacco - Notizie dall'Italia e dall'estero - Cronache locali - Notizie sportive. 15,45 Giuseppe Tartini, virtuoso di violino (Replica). 16,15-16,30 Quindici minuti con... SARDEGNA. 11,30 Oltre i Nuraghi. 12,10 Rai Regione. Giornale radio della Sardegna: 1^a ed. 12,30-13 Un peso, due misure. 14,30 Rai Regione. Giornale radio della Sardegna: Rubrica. 15-16 Scaffale. 19,30 In attesa di... 19,45 Rai Regione. Giornale radio della Sardegna: 2^a ed. 20-20,30 Itinerari minimi (Replica). SICILIA. 7,30-7,55 Rai Regione. Giornale radio della Sicilia: 1^a ed. 12,10-12,30 Rai Regione. Giornale radio della Sicilia: 2^a ed. 14-16,30 Sport e curiosità: Dalla romanza alla canzone; Incontro con Quasimodo. Negli intervalli: ore 14,30 Rai Regione. Giornale radio della Sicilia: 3^a ed. - ore 16,15 Rai Regione. Giornale radio della Sicilia: 4^a ed.

Sender Bozen

6,45 Das kleine Morgenkonzert. 7,15 Nachrichten - Der Kommentar. 7,30 Der Heilige des Tages. 7,32 Musik und Information. 8-8,30 Volksmusik mit Ausschnitten aus Musikantentreffen. Es singen und musizieren: die Wiesner Dorfmusikanten, die Melauner Sänger und Musikanten, die Hausmusik Familie Lun, die Geschwister Kaltenhauser, die Bacher Kinder, die Strasser Dindln und der Wiesner Pfarrchor. 9,30 Leicht und beschwingt. 10 Nachrichten. 10,05 Matinée. 10,30 Sonne ins Leben. Eine Sendung für den 3. Lebensabschnitt. 11 Auf leichter Welle. 12-12,10 Nachrichten. 12,30 Mittagmagazin. 13 Nachrichten. 13,10 Werbung - Veranstaltungskalender. 13,15-13,40 Musik für Bläser. 16,30 Musikparade. 16,57 Lotto. 17 Nachrichten. 17,05 The great 15 - Die 15 internationalen Top-Hits des Senders Bozen. Eine Sendung von Hans Innerhofer. 18 Oratorien, Messen und Kantaten. Eine Sendung von Ivo Ingram-Baizercher. Felix Mendelssohn: Walpurgisnacht. 18,45 Für Eltern und Erzieher. 19 Der Sandmann, der ist da! 19,30 Abend aktuell - Eine Informationsendung des Aktuellen Dienstes. 20 Tirolisch lei oans. Mundartgedichte aus Nord-, Ost- und Südtirol ausgewählt von Roland Tschrepp. 20,45 Erzählungen aus dem Alpenraum. Klara Pötl-Nordheim: Das Ereignis. 21 Meine Melodie für Sie. Präsentiert von Peter Machac. 21,57-22 Das Programm von morgen. Sendeschluss.

Trst - v slovenščini

7 Poročila. 7,20 Dobro jutro po naše. 8 Kratka poročila. 8,10 Almanah: Videti, vedeti, vaditi - mali leksikon telesne kulture in prostega časa. Pripravlja Bojan Pavletič. 8,45 Glasbene skice, vmes: (9,30) Onkraj zvezd, literarni fragmenti v prozi, ki jih zlože Miran Košuta. 10 Kratka poročila in pregled tiska. 10,10 Koncert. 11,30 POLDNEVNISKI RAZGLEDI: Izbrani listi. (12) «Bom naredil st'zdice, čer so včas' b'le - glasnik Kanalske doline - Beleška - (vmes lahka glasba). 13 Poročila. 13,20 Glasba po željah. 14 Kratka poročila. 14,10 Mladi pisci. 14,30 Poslušali boste. 14,55 Naš jezik. 15 Diskoteka je vaša. (15,30) Dijaška tribuna. 17 Kratka poročila in kulturna kronika. 17,10 Mi in glasba: letošnja revija «Primorska poje»: Branik. 14. marca (drugi del); zbor «Slovenec». Boršt (vodi Drago Petarosl). zbor «Jože Šrebotnjak». Deske (vodi Adela Jerončič). zbor «Primorska». Ajdovščina (vodi Marinka Suštar). zbor «Bojana». Dornberk (vodi Jožko Harač) in zbor «Ciril Silica». Vrtojba (vodi Alenka Saksidal). 18 Pietro Formentini: «Smrt bratov Cervi» v pripovedi pesnika Majakovskega. Prevod: Alenka Rebuta. 18,45 Vera in naš čas. 19 Poročila in jutrišnji spored.

PIEMONTE

Domenica: 14-14,30 Rai Regione. Giornale radio del Piemonte: edizione della domenica.

Feriali: 12,10-12,30 Rai Regione. Giornale radio del Piemonte: 1° ed. 14 Programmi vari. 14,30-15 Rai Regione. Giornale radio del Piemonte: 2° ed.

LOMBARDIA

Domenica: 14-14,30 Rai Regione. Giornale radio della Lombardia: edizione della domenica.

Feriali: 12,10-12,30 Rai Regione. Giornale radio della Lombardia: 1° ed. 14 Rai Regione. Giornale radio della Lombardia: 2° ed. 14,30-15 Noi in Lombardia.

VENETO

Domenica: 14-14,30 Rai Regione. Giornale radio del Veneto: edizione della domenica.

Feriali: 12,10-12,30 Rai Regione. Giornale radio del Veneto: 1° ed. 14 Rai Regione. Giornale radio del Veneto: 2° ed. 14,30-15 Lunedì: Musica a Palazzo Labia. Martedì: Dal Palazzo Civico. Mercoledì: Cordialmente. Giovedì: Il giroscopio. Venerdì: All'orizzonte. Sabato: Il Veneto di Shakespeare.

LIGURIA

Domenica: 14-14,30 Rai Regione. Giornale radio della Liguria: edizione della domenica.

Feriali: 12,10-12,30 Rai Regione. Giornale radio della Liguria: 1° ed. 14 Programmi vari. 14,30-15 Rai Regione. Giornale radio della Liguria: 2° ed.

EMILIA-ROMAGNA

Domenica: 14-14,30 Rai Regione. Giornale radio dell'Emilia-Romagna: edizione della domenica.

Feriali: 12,10-12,30 Rai Regione. Giornale radio dell'Emilia-Romagna: 1° ed. 14 Rai Regione. Giornale radio dell'Emilia-Romagna: 2° ed. 14,30-15 Lunedì: Cabina di regia. Martedì: Il café chantant di Petronio. Mercoledì: Punti d'incontro. Giovedì: I parlati dell'Emilia-Romagna. Venerdì: A vostro servizio. Sabato: C'è una volta.

TOSCANA

Domenica: 14-14,30 Rai Regione. Giornale radio della Toscana: edizione della domenica.

Feriali: 12,10-12,30 Rai Regione. Giornale radio della Toscana. 14-15 Spazio Toscano.

MARCHE

Domenica: 14-14,30 Rai Regione. Giornale radio delle Marche: edizione della domenica.

Feriali: 12,10-12,30 Rai Regione. Giornale radio delle Marche: 1° ed. 14 Qui le Marche. Proposte quotidiane della Struttura di Programmazione: Lunedì: Io e la fisarmonica. Martedì: Mi dica, dottore... Mercoledì: Storie di case Loma. Giovedì: Se torna maggio. Venerdì: Contromarca/Zona franca. Sabato: Questo di sette... 14,30-15 Rai Regione. Giornale radio delle Marche: 2° ed.

UMBRIA

Domenica: 14-14,30 Rai Regione. Giornale radio dell'Umbria: edizione della domenica.

Feriali: 12,10-12,30 Rai Regione. Giornale radio dell'Umbria. 14-15 La Radio è vostra: Notiziari e programmi.

LAZIO

Domenica: 14-14,30 Rai Regione. Giornale radio del Lazio: edizione della domenica.

Feriali: 12,10-12,30 Rai Regione. Giornale radio del Lazio: 1° ed. 14 Rai Regione. Giornale radio del Lazio: 2° ed. 14,30-15 Lunedì: Croce e delizia. Martedì: Speciale programmi Lazio. Mercoledì: Terza pagina. Giovedì: Personaggi e interpreti. Venerdì: Agenzia Asiago. Sabato: Palcoscenico laziale.

ABRUZZO

Domenica: 14-14,30 Rai Regione. Giornale radio dell'Abruzzo: edizione della domenica.

Feriali: 12,10-12,30 Rai Regione. Giornale radio dell'Abruzzo: 1° ed. 14 Programmi vari. 14,30-15 Rai Regione. Giornale radio dell'Abruzzo: 2° ed. 18,15-18,45 Abruzzo insieme sera.

MOLISE

Domenica: 14-14,30 Rai Regione. Giornale radio del Molise: edizione della domenica.

Feriali: 12,10-12,30 Rai Regione. Giornale radio del Molise: 1° ed. 14 Avvenimenti, fatti, cultura, personaggi. Tutto Molise. 14,30-15 Rai Regione. Giornale radio del Molise: 2° ed.

CAMPANIA

Domenica: 14-14,30 Rai Regione. Giornale radio della Campania: edizione della domenica.

Feriali: 12,10-12,30 Rai Regione. Giornale radio della Campania: 1° ed. 14 Programmi vari. 14,30-15 Rai Regione. Giornale radio della Campania: 2° ed. - Borsa valori (escluso sabato) - Chiamata marittima.

PUGLIA

Domenica: 14-14,30 Rai Regione. Giornale radio della Puglia: edizione della domenica.

Feriali: 12,10-12,30 Rai Regione. Giornale radio della Puglia: 1° ed. 14 Rai Regione. Giornale radio della Puglia: 2° ed. 14,30-15 Lunedì: Giorni di Puglia - Musiche folkloristiche pugliesi. Martedì: Fatti e figure di storia pugliese - Problemi della giustizia. Mercoledì: Obiettivo oggi. Giovedì: L'alba è nuova. Venerdì: Interviste con... Sabato: Granelli di sabbia - Puglia in edicola.

BASILICATA

Domenica: 14-14,30 Rai Regione. Giornale radio della Basilicata: edizione della domenica.

Feriali: 12,10 Musica flash. 12,20-12,30 Rai Regione. Giornale radio della Basilicata: 1° ed. 14 Rai Regione. Giornale radio della Basilicata: 2° ed. 14,30-15 Lunedì: Il minestrone. Martedì: Donne tu. Mercoledì: Con estrema franchezza. Giovedì: Tetrangolo. Venerdì: In studio con noi. Sabato: Nella settimana.

CALABRIA

Domenica: 14-14,30 Rai Regione. Giornale radio della Calabria: edizione della domenica.

Feriali: 12,10 Almanacco. 12,15-12,30 Rai Regione. Giornale radio della Calabria: 1° ed. 14 Rai Regione. Giornale radio della Calabria: 2° ed. 14,20-15 Tuttocalabria. Diretta con gli ascoltatori.

ONDA MEDIA: 1530 kHz = 196 metri. ONDE CORTE nelle bande: 49, 41, 31, 25, 19 metri. - 96,5 MHz per la zona di Roma.

DOMENICA 18

7 Incontro del mattino: La Liturgia di oggi - La vera devozione a Maria. 7,30 S. Messa latina. 8,15 Liturgia Romana. 9,30 S. Messa con omelia di Don V. Del Mazza (in coll. Rai). 10,30 Liturgia Armena. 11,55 L'Angelus con il Papa. 12,15 Radiodomenica: fatti, opinioni e voci dal mondo. 13 Musica leggera. 14 Roma, attualità della Chiesa locale, a cura di Don F. Teani. 14,30 Radiogiornale in italiano. 15 Radiogiornale in spagnolo, portoghese, francese, inglese, tedesco, polacco. 16,30 Messa in polacco. 17,30 Orizzonti Cristiani: Una Commedia al Mese, a cura di G. F. Belardo. 20,30 Johannes Paul II in Bologna. 20,45 S. Rosario. 21,05 Religia penso. 21,15 Jésus Libérateur. 21,30 Praying with the Pope. 21,45 Incontro della sera: La Parola di Giovanni Paolo II nel giorno del Signore. 22,30 Misiones y Misioneros en Radio Vaticano. Angelus del Papa. 23 Replica di Incontro della sera. 23,30 Con voi nella notte.

LUNEDÌ 19

7 Incontro del mattino: Radiodomenica (Replica). 7,30 S. Messa latina. 8 «Quattrovoci». 12,30 «Quattrovoci». 13 Musica leggera. 14,30 Radiogiornale in italiano. 15 Radiogiornale in spagnolo, portoghese, francese, inglese, tedesco, polacco. 17 Maria Callas dal libro di Renzo Allegri, a cura di Luigi Fatti. 17,30 Orizzonti Cristiani: Il punto, di L. Giambuzzi. Servizio d'Attualità. Pensiero spirituale. 20,30 Nachrichten aus der Weltkirche. 20,45 S. Rosario. 21,15 Ecouter la Parole de Dieu. 21,30 The Making of a Martyr. 21,45 Incontro della sera: Cronaca/Attualità - Dialogo Aperto, a cura di C. Cögnigni. 22,30 En el Año Internacional del Anciano. 23 Replica di Orizzonti Cristiani. 23,30 Con voi nella notte.

MARTEDÌ 20

7 Incontro del mattino: Dialogo aperto. 7,30 S. Messa latina. 8 «Quattrovoci». 12,30 «Quattrovoci». 13 Musica leggera. 14,30 Radiogiornale in italiano. 15 Radiogiornale in spagnolo, portoghese, francese, inglese, tedesco, polacco. 17 Discografie di Joseph Krips, nell'80° anniversario della nascita, a cura di A. Morelli. 17,30 Orizzonti Cristiani: Terza Pagina: Segnalibro, di don S. Sparta - Forma e Colore. I. Molé - Pensiero spirituale. 20,30 Wellfahrt zu den Kirchen Roms. 20,45 S. Rosario. 21,15 Dialogue avec les Indiens. 21,30 Talking Point. 21,45 Incontro della sera: L'Appuntamento della Settimana, un programma di A. M. Romagnoli - La fede oggi in Europa: La Spagna, un programma di C. De Biase. 22,30 Cartas a Radio Vaticano. 23 Replica di Incontro della sera. 23,30 Con voi nella notte.

MERCOLEDÌ 21

7 Incontro del mattino: La fede oggi in Europa: La Spagna. 7,30 S. Messa latina. 8 «Quattrovoci». 12,30 «Quattrovoci». 13 Musica leggera. 14,30 Radiogiornale in italiano. 15 Radiogiornale in spagnolo, portoghese, francese, inglese, tedesco, polacco. 17 Haydn - Vita e opere principali, a cura del P. G. Giachi. 17,30 Orizzonti Cristiani: Cronaca/Attualità - Nella scuola oggi, a cura

del P. G. Giachi. 20,30 Bericht aus Rom. 20,45 S. Rosario. 21,15 Parole du Pape. 21,30 The Pope and the People. 21,45 Incontro della sera: a cura del P.S. Marsili. L'Udienza Generale di S.S. Giovanni Paolo II. 22,30 Los miercoles de Juan Pablo II. 23 Replica di Incontro della sera. 23,30 Con voi nella notte.

GIOVEDÌ 22

7 Incontro del mattino: L'Udienza Generale di S.S. Giovanni Paolo II. 7,10 Esperanto. 7,30 S. Messa latina. 8 «Quattrovoci». 12,30 «Quattrovoci». 13 Musica leggera. 14,30 Radiogiornale in italiano. 15 Radiogiornale in spagnolo, portoghese, francese, inglese, tedesco, polacco. 17 Appuntamento musicale. I Concerti della Deutsche Welle, a cura di A. Tarantino. Musiche di J. Baur e M. Kelemen. 17,30 Orizzonti cristiani: Controluce, di F. Bea - Servizio d'Attualità. 20,30 Blick nach Osten. 20,45 S. Rosario. 21,15 Un monde sans amour. 21,30 A Many-Splendoured Thing. 21,45 Incontro della sera. 22,30 Dialogo Ecumenico. 23 Replica di Orizzonti Cristiani. 23,30 Con voi nella notte.

VENEDÌ 23

7 Incontro del mattino: 7,30 S. Messa latina. 8 «Quattrovoci». 12,30 «Quattrovoci». 13 Musica leggera. 14,30 Radiogiornale in italiano. 15 Radiogiornale in spagnolo, portoghese, francese, inglese, tedesco, polacco. 17 Incontro della serenità, per gli infermi. 17,30 Orizzonti Cristiani: Cronaca/Attualità - Il Giornalino dei Giovannissimi, scritto da L. Carini-Alimandi e realizzato da F. Salerno. 20,30 Prisma. 20,45 S. Rosario. 21,15 Lomélie de Brienne. 21,30 Signs of Life. 21,45 Incontro della sera: Biblioteca: Poesia, Saggistica, Narrativa, un programma di F. Salerno. 22,30 Caritas Biblicas. 23 Replica di Incontro della sera. 23,30 Con voi nella notte.

SABATO 24

7 Incontro del mattino: Biblioteca - Ave Maria. 7,30 S. Messa latina. 8 «Quattrovoci». 12,30 «Quattrovoci». 13 Musica leggera. 14 Roma, attualità della Chiesa locale, a cura di Don F. Teani. 14,30 Radiogiornale in italiano. 15 Radiogiornale in spagnolo, portoghese, francese, inglese, tedesco, polacco. 17 Dagli Archivi Sonori della Radio Vaticana. Palestrina e Bartolucci eseguiti dal Coro della Cappella Musicale Pontificia. 17,30 Orizzonti Cristiani: Rassegna della stampa, a cura di P. Giustella - Ave Maria, pagine di fede mariana, scelte da F. Salerno. 20,30 Die Frohbotschaft zum Sonntag. 20,45 S. Rosario. 21,15 Retrouvailles avec Jésus. 21,30 With Heart and Mind. 21,45 Incontro della sera: La Liturgia di domani, del P. S. Pinato - Il Concilio Ecumenico Vaticano II nella vita della Chiesa, a cura di G. P. Milano. 22,30 Teresa de Jesus. 23 Replica di Orizzonti Cristiani. 23,30 Con voi nella notte.

Tutti i giorni: su FM (96,5) (per la zona di Roma) «Studio A» - Programma stereo. 13-15 Musica leggera. 18-19 Concerto serale. 19-20 Intervallo musicale. 20-22 Un po' di tutto.

NOTTURNO ITALIANO GIORNALE DI MEZZANOTTE

Tutti i giorni al termine del Giornale della mezzanotte e del Giornale dall'Italia: Onda verde. Notiziario della D.E. in collaborazione con il 4212 dell'ACI

FILODIFFUSIONE

RADIO

DAL 18 al 24 APRILE

GUIDA PER GLI UTENTI

DOMENICA

23.31 Musica e altro: Vivaldi veneziano europeo. Programma di F. Degradà a cura di C. Demofonti. Musica e notizie: 0,20 Intorno al giradischi. 1,06 Musica da camera. 1,36 Applauditissimi. 2,06 Un po' di jazz. 2,36 Orchestre alla ribalta. 3,06 Per automobilisti soli. 3,36

Per pochi intimi. 4,06 Complessi di musica leggera. 4,36 Musica sinfonica. 5,06 Due voci e un'orchestra. 5,36 Per un buongiorno. (Nell'intervallo ore 5,45: Giornale dall'Italia).

Ore 24: Giornale della mezzanotte.

LUNEDÌ

23.31 Confronti: L'Italia in dialetto. Programma di M. Mazzocchi Alemanni. Regia di A. Camilleri. Musica e notizie: 0,20 Intorno al giradischi. 1,06 Un tuffo nel passato. 1,36 Il melodioso '800. 2,06 Applausi a... 2,36 Parole e musica. 3,06 Divertimento per orchestra. 3,36

Solisti celebri. 4,06 La vita in allegria. 4,36 I nostri complessi di musica leggera. 5,06 Jukebox. 5,36 Per un buongiorno. (Nell'intervallo ore 5,45: Giornale dall'Italia).

Ore 24: Giornale della mezzanotte.

MARTEDÌ

23.31 Una parte di noi: Strumenti di partecipazione in emigrazione di A. Rebecchini. Musica e notizie: 0,20 Intorno al giradischi. 1,06 Cantanti lirici. 1,36 Italian graffiti. 2,06 Sotto il cielo di Napoli. 2,36 Divagazioni musicali. 3,06 E se è tardi cosa importa. 3,36 Nel mondo del-

l'opera. 4,06 Musica in celluloide. 4,36 Canzoni per voi. 5,06 Complessi alla ribalta. 5,36 Per un buongiorno. (Nell'intervallo ore 5,45: Giornale dall'Italia).

Ore 24: Giornale della mezzanotte.

MERCOLEDÌ

23.31 Musica oggi: Panorama di attività musicali di L. Damiani e C. Demofonti. Musica e notizie: 0,20 Intorno al giradischi. 1,06 E il momento di... 1,36 Buio in sala: sipario. 2,06 Spazio musica. 2,36 Giostra di motivi. 3,06 Pagine pianistiche. 3,36 Due voci, due stili. 4,06

Musica senza confini. 4,36 Le mille e una nota. 5,06 La nostra discoteca. 5,36 Per un buongiorno. (Nell'intervallo ore 5,45: Giornale dall'Italia).

Ore 24: Giornale della mezzanotte.

GIOVEDÌ

23.31 Le voci dell'Italia. Un programma di F. Di Giammatteo, a cura di R. Digilio. Musica e notizie: 0,20 Intorno al giradischi. 1,06 Il discologo. 1,36 Canzoni e buonomore. 2,06 Folklore in musica. 2,36 Compositori del '900. 3,06 Appuntamento con i nostri cantanti. 3,36

Dedicato a te. 4,06 Danze, romanze e cori da opere. 4,36 Speciale musica. 5,06 Scelti per voi. 5,36 Per un buongiorno. (Nell'intervallo ore 5,45: Giornale dall'Italia).

Ore 24: Giornale della mezzanotte.

VENERDÌ

23.31 Fatti e riflessioni. Conversazioni di G. Petrocchi. Regia di F. Montini. Musica e notizie: 0,20 Rarità discografiche. 0,36 Medioevo e Rinascimento. 1,06 Piccola discoteca. 1,36 Gli autori cantano. 2,06 Giro del mondo. 2,36 Confidenziale. 3,06 Pagine romantiche. 3,36

Musica ancora musica. 4,06 Discoteca sound. 4,36 Napoli ieri e oggi. 5,06 Canzoni da ricordare. 5,36 Per un buongiorno. (Nell'intervallo ore 5,45: Giornale dall'Italia).

Ore 24: Giornale della mezzanotte.

SABATO

23.31 Costellazioni: Musica leggera. Programma a cura di L. Innocenti. Musica e notizie: 0,20 Novità discografiche. 0,36 Musica sotto le stelle. 1,06 Orchestre a confronto. 1,36 Facciamo le ore piccole. 2,06 Fiore all'occhiello. 2,36 Canzoni di successo. 3,06

Soft music. 3,36 Invito al jazz. 4,06 Viaggio sentimentale. 4,36 Musicalmente vostri. 5,06 Musica in. 5,36 Per un buongiorno. (Nell'intervallo ore 5,45: Giornale dall'Italia).

Ore 24: Giornale della mezzanotte.

Tutti i giorni: Dalle ore 23,31 alle 5,57: Programmi culturali, musicali e notiziari trasmessi da Roma 2 su kHz 846 pari a m 354,6, da Milano 1 su kHz 900 pari a m 333,3, dalla stazione di Roma O.C. su kHz 8080 pari a m 49,50 e dalle ore 24 alle 5,57 dal IV Canale della Filodiffusione.

Notiziari in italiano: alle ore 1, 2, 3, 4, 5; in inglese: alle ore 1,03, 2,03, 3,03, 4,03, 5,03; in francese: alle ore 0,30, 1,30, 2,30, 3,30, 4,30, 5,30; in tedesco: alle ore 0,33, 1,33, 2,33, 3,33, 4,33, 5,33.

Nella guida giornaliera all'ascolto della radio TV pubblicata in questo numero gli utenti della filodiffusione potranno trovare, nelle apposite pagine, i programmi completi delle trasmissioni del quarto e quinto canale per le seguenti città:

Agrigento, Alessandria, Ancona, Aosta, Arezzo, Ascoli Piceno, Asti, Avellino, Bari, Belluno, Benevento, Bergamo, Biella, Bologna, Bolzano, Brescia, Brindisi, Busto Arsizio, Cagliari, Caltanissetta, Campobasso, Caserta, Catania, Catanzaro, Chieti, Como, Cosenza, Cremona, Cuneo, Enna, Ferrara, Firenze, Foggia, Forlì, Frosinone, Gallarate, Genova, Gorizia, Grosseto, Imperia, Isernia, L'Aquila, La Spezia, Latina, Lecce, Lecco, Legnano, Livorno, Lodi, Lucca, Macerata, Mantova, Massa Carrara, Matera, Messina, Milano, Modena, Monza, Napoli, Novara, Nuoro, Padova, Palermo, Parma, Pavia, Perugia, Pesaro, Pescara, Piacenza, Pisa, Pistoia, Pordenone, Potenza, Prato, Ragusa, Rapallo, Ravenna, Reggio Calabria, Reggio Emilia, Rieti, Rimini, Roma, Rovigo, Salerno, Sanremo, Sassari, Savona, Seregno, Siena, Siracusa, Taranto, Teramo, Terni, Torino, Trapani, Trento, Treviso, Trieste, Udine, Varese, Venezia, Vercelli, Verona, Viareggio, Vicenza, Vigevano, Viterbo.

STEREOFONIA

I programmi contrassegnati possono essere ascoltati in Stereofonia utilizzando anche il VI Canale. Inoltre gli stessi programmi sono anche radiodiffusi sperimentalmente per mezzo degli appositi trasmettitori stereo a modulazione di frequenza di Roma (MHz 100,3), Torino (MHz 101,8), Milano (MHz 102,2) e Napoli (MHz 103,9).

PER ALLACCIARSI

ALLA FILODIFFUSIONE

Per installare un impianto di filodiffusione è necessario rivolgersi agli Uffici della SIP o ai rivenditori radio nelle città servite. L'installazione di un impianto di filodiffusione, per gli utenti già abbonati alla radio o alla televisione, costa solamente 6 mila lire da versare una sola volta all'atto della domanda di allacciamento e 1000 lire a trimestre contese sulla bolletta del telefono.

IV CANALE Auditorium

6/MATTUTINO MUSICALE

M. Haydn: Concertino in re maggiore, per corno e orchestra
G. Donizetti: Polacca in re maggiore per pianoforte a quattro mani. **E. Elgar:** Carissima. **A. Dvorak:** La calma del bosco, in re bemolle maggiore op. 68 n. 5. **J. Massenet:** Suite n. 4 per orchestra «Scènes pittoresques». **I. Strawinsky:** Quadro IV, da «Petruška»

7/INTERLUDIO BAROCCO

G. Gabrieli: Canon fa sol la re. **A. Philidor:** Marche à quatre timbales pour le carrousel de Monsieur. **G. Bononcini:** Sinfonia decima a 7 in re maggiore op. 3. **J. Pachelbel:** Preludio in re minore. **G. F. Haendel:** Dixit Dominus, per soli, coro e 5 voci e orchestra

8/CONCERTO OPERISTICO

D. F. Esprit-Auber: Il cavallo di Bronzo: Ouverture - Orch. della Società dei Concerti del Conservatorio di Parigi dir. Albert Wolff. **H. Berlioz:** I Troiani: «Inutilis regreat» - Ten. Guy Chauvet. **G. Bizet:** Carmen «Les tringles des sistres tintaient» - Msopr. Régine Resnik. **C. Gounod:** Romeo e Giulietta «Nuit d'hyménée» - Janine Micheaux, sopr.; Raoul Jobin, ten. **C. Saint-Saëns:** Sansone e Dalila: Baccanale - Orch. «New York Philharmonics» dir. Leonard Bernstein

8,40/UN QUARTETTO

J. Brahms: Quartetto n. 2 in la maggiore op. 26, per pianoforte e archi - P. Joerg Demus - Strumentisti del Quartetto Droic - Edvard Droic, vl.; Stefano Passaggio, vla.; Georg Dunderer, vc.

9,30/TILSON THOMAS DIRIGE

P. I. Ciaikovski: Sinfonia n. 1 in sol minore op. 13 «Sogni d'inverno» - Boston Symphony Orchestra

10,15/CANTI DI CASA NOSTRA

Anonimo: Saltarello (Pietrolo-Macerata)

10,30/PROTAGONISTA IL FLAUTO

W. A. Mozart: Concerto in sol maggiore K. 313, per flauto e orchestra - Sol. Aurèle Nicolet - «Munchener Bach Orchestras» dir. Karl Richter

11/FILOMUSICA

P. Dukas: «L'Apprenti sorcier», Scherzo sinfonico su una ballata di Goethe - Israel Philharmonia Orchestra dir. Georg Solti. **M. Paganini:** Trio re maggiore per violino, chitarra, violoncello - «Westdeutsche Kammermusik» - Wilhelm Wenzel, vl.; Herta Teuchert, chit.; Robert Nettekoven, vc. **S. Prokofiev:** «Sono sette», Cantata per tenore, coro e orchestra op. 30 (Testo su una poesia di C. Balmont) - Ten. Jouu Elindov - Orch. Sinfonica e Coro della Radio dell'URSS dir. Gennady Rodstevskiy. **L. van Beethoven:** «Bagatella» op. 126 - Pf. Wilhelm Kempff. **B. Bartók:** Suite n. 1 op. 3 - Orch. «Hungarian State» dir. Janos Ferencsik

12,30/PRESENZA RELIGIOSA NELLA MUSICA

A. Casella: Missa solenne «Pro Pace», op. 71 per soli, coro e orchestra - Dora Carral, sopr.; Claudio Straduffini, bar. - Orch. Sinfonica e Coro di Roma della Rai dir. Nino Antonelli

13,35/INTERPRETI ALLA RADIO: ORGANISTA LUIGI CELEGHIN

F. Couperin: Dalla «Messa pour les Paroisses» Offertoire sur les grands jeux. **J. S. Bach:** Due Preludi Corali. **C. Franck:** Pièce heroïque in si minore (n. 3 da «Trois Pièces pour grand orgue»)

14/RITRATTO D'AUTORE: EDVARD GRIEG (1843-1907)

E. Grieg: Concerto in la minore op. 16 per pianoforte e orchestra - Sol. Arthur Rubinstein - Orch. Boston Symphony dir. Alfred Wallenstein - Quartetto in sol minore op. 27 per archi - Quartetto d'Archi di Budapest - Joseph Roisman, Alexander Schneider, vl.; Boris Kroyt, vla.; Mischa Schneider, vc. - «Peer Gynt», Suite n. 1 op. 46 - The Philadelphia Orchestra dir. Eugene Ormandy

15,15/ANDELKO KLOBUKAR (1931)

Sonata per corno e organo - Frerad Detecik, cr.; Andelko Klobukar, org.

MUSICA IN STEREOFONIA

- ▷ 15,42/NOVITÀ DISCOGRAFICHE
- ▷ RCA LSC 2997 R. Schumann: Concerto in la minore op. 54 per pianoforte e orchestra - Sol. Artur Schnabel - Orch. Sinfonica di Chicago dir. Carlo Maria Giulini
- ▷ DECCA 6-35-566-2 G. Mahler: Das Lied von der Erde, sinfonia per contralto, tenore e orchestra (su testo di Hans von Bülowe, dal poema cinese «Die chinesische Flöten» Des Tinkled von Jammer der Erde - Der Einsame in Herbst - Von der Jugend - Von der Schönheit - Der Trunkene im Frühling - Der Abschied - Yvonne Minton, contr.; René Kollo, ten. - Orch. Sinfonica di Chicago dir. Georg Solti

17,30/STEREOFILOMUSICA

- ▷ T. IV de Champagne (Troviere del XIII sec.): Au tens plain de felonnie (Canto della Crociata del 1259) - Ten. Nigel Rogers - «Early Music Consorts» di Londra dir. David Munrow. **O. Vecchi:** Boscaccia pastorale - Complesso vocale e strumentale di Losanna de Michel Carboz. **C. Monteverdi:** Turi e Clori, ballo concertato dal VII Libro dei Madrigali a 1 e più voci - «Deller Consorts» di Londra e «Collegium Aureum» dir. Alfred Deller. **T. A. Vitali:** Sonata a 3 in sol minore op. 1 n. 12, per due violini, violoncello e continuo - Complesso «L'Estro Concertante». **D. Scarlatti:** 5 sonate per pianoforte - P. Emi Giels. **J. G. Albrechtsberger:** Concerto in do maggiore, per arpa e orchestra - Arp. Nicanor Zabaleta - Orch. da Camera «Paul Kuentz» dir. Paul Kuentz. **L. van Beethoven:** «Ro Stefano», ovvero il primo benefattore dell'Ungheza, musiche di scena op. 117, per l'azione di August von Kotzebue, per coro e

▷ orchestra - Orch. Sinfonica e Coro di Milano della Rai
 ▷ dir. Michael Tilson Thomas - M° del Coro Mino
 ▷ Bordignon

19/LA SCUOLA ITALIANA DEL PRIMO NOVECENTO

D. Respighi: Suite in sol maggiore per archi e organo - Org. Berthold Schwarz - Orch. Sinfonica di Berlino dir. John Bad. **A. Casella:** Elegia eroica - Orch. Sinfonica di Torino della Rai dir. Mario Rossi. **G. Malipiero:** La terra - Dal 1° Libro della Georgiche di Virgilio per coro e piccola orchestra (coro a 4 voci - Orch. Sinfonica e Coro di Milano della Rai dir. Giulio Bertola

20/DAL REPERTORIO DELLA LONDON SYMPHONY ORCHESTRA

A. Borodin: Danze Polovesiane - Dall'Opera «Il Principe Igor» - Coro «London Symphony» dir. Georg Solti - M° del Coro John Aldis. **P. I. Ciaikovski:** Sinfonia n. 4 in fa minore op. 36 dir. George Szell. **S. Rachmaninov:** Danze sinfoniche dir. Eugene Goossens

21,30/UNA MESSA PER ORGANO DEL 1500

J. Brumel detto Jacques Gallico: Messa de la domenica

21,50/UNA CANTATA PROFANA

J. S. Bach: Schweigt stille plaudert nicht BWV 211 (La cantata del Caffè) - Roland Hamann, sopr.; Kurt Equiluz, ten.; Max van Egmond, bs. - Concentus Musicus di Vienna dir. Nikolaus Harnoncourt

22,20/FRAZ LISZT - BENEDETTI MICHELANGELO

F. Liszt: Totentanz per pianoforte e orchestra - Concerto n. 1 in mi bemolle maggiore per pianoforte e orchestra - Sol. Arturo Benedetti Michelangeli - Orch. della Rai di Torino dir. Rafael Kubelik

23-24/A NOTTE ALTA

F. Mendelssohn-Bartholdy: Dalla Sinfonia n. 4 in la maggiore «italiana» 1° mov. allegro vivace. **E. Lalo:** Scherzo per orchestra. **E. Grieg:** Nostalgia. **G. B. Viotti:** Dal Concerto n. 24 per violino e orchestra in si minore 3° movimento: Allegretto. **G. Fauré:** Une Chateleine dans sa tour op. 110. **N. Rimsky-Korsakov:** Dall'opera Il gallo d'oro: Marcia Nuziale. **E. Granados:** Orientale danza spagnola n. 5 in mi minore op. 37. **J. Absil:** Petite suite

V CANALE Musica leggera

8/CONCERTO DEL MATTINO

Sincerally - Normie Paramount. Les filles de Copenhague - Caravel. Greenwich village - Nelson Riddle. Farewell - Harry Belafonte. Fantasia di motivi - Alberto Sempini. What's new Pussycat? - Franck Pourcel. Yesterday once more - Paul Mauriat. Stardust - George Melachrino. Clopin, clopin - Barbra Streisand. Rosen aus dem suden op. 35 - Raymond Lafève. Ti raggiungerò - Enrico Simonetti. Ursula - Detto Mariano. L'important c'est la rose - Gilbert Becaud. Arrivederci Roma - Peris Prado. Torra libelba - Carmelo. Sophisticated lady - Duke Ellington. Accareca mas - Leroy Holmes. Hey Jude - Beatles. Lovely lady - Emir Dostato

9/CANTANDO IN ITALIANO

Musica - Angelo Branduardi. Il gabbiano - Italian Sound. Povera bimba - Ricchi e Poveri. Bianchi cristalli sereni - Don Backy. Una spina e una rosa - Tony Del Monaco. La bandiera di sole - Fausto Leali. Amico di ieri - Le Orme. Passerò - Alberto Cheli. E pensare... che una volta non era così - Gianfranco De Angelis. E la melita va - Accademis. L'alternativa - Alberto Redus. Con i piedi all'insù - Barbara Boncompagni. Pedro - Raffaella Carrà. Rondine - Juli and Julie. Aria - Dario Baldi Bembo. Fais la rira (Iridarà) - Little Tony. La valigia blu - Patty Pravo

10/MUSICA DALL'O SCHERMO

Un sogno vero (dal film «Sexy»). Passione e ideologia (dal film «Le mani sporche»). Uptaira (dal film «Il giorno del cobra»). I'll find my way to you (dal film «Incubo sulla città contaminata»). Tramonto amore e sabbia (dal film «Paolo Barca, maestro slem»). There's no business like show business (dal film «Anna grandi il felice»). Success: «Ouverture 1812» op. 49 (dal film «L'atra faccia dell'amore»). Streghe pulcine e tschaikovsky's death: gth symphony - adagio (dal film «L'atra faccia dell'amore»). Uomini contro (dal film omonimo). Champagne (dal film «Tommy»). Kress (or the ambiguous) (dal film «Cadeveri oceanici»). Christmas (dal film «Tommy»). Elegia eclissi del sole (dal film «Crato si è fermato a Eboia»)

11/CANTAUTORI

Agnes de marco - Antonio Carlos Jobim. Bella senz'anima - Riccardo Cocciante. Il fiume e il salice - Roberto Vecchioni. Bangla Deah - George Harrison. Pigo - Ivan Graziani. Marie Marie - Gilbert Becaud. Storia di un sorriso - Gianna Nannini. Santi - Cristiano Malgioglio. Silvia non lo sa - Alberto Beltrami. Porta romana - Giorgio Gebor. Gagarin - Claudio Baglioni. Ride - Enzo Jannacci. Boys and boys - Ivan Cattaneo. Sogno - Don Backy. Coccaut woman - Harry Belafonte. Profumo di lei - Fred Bongusto. Tesoro mio - Paolo Frescu. Sleistema - Alan Sorrenti

12/ROCK & POP

Turn it on again - Genesis. Sleepwalk - Ultravox. Electric delight - Rockets. Equivox part 3 - Jean Michel Jarre. Living inside myself - Gino Vannelli. Time passages - Al Stewart. Puortante a casa mia - Pino Daniele. Banker's blues - Rory Gallagher. La mia banda suona il rock - Ivano Fossati. Southbound - The Allman Brothers Band. Hotel California - Eagles. Hesitation blues - Jefferson Airplane. I

am the light of this world - Jorma Kaukonen. It's only music - Grace Slick

13/JAZZ VARIETÀ

Black Narcissus - Joe Henderson. Moment's notice - McCoy Tyner. I'm movin' on - Jimmy Smith. Motion - Joe Farrell. Everybody boppin' - Handricks-Lambert-Ross. I had a ball - Dirty Gillespie. Cherry juice - Thad Jones-Mel Lewis Big Band. Perdido - Johnny Griffin. Twelve - Sonny Stitt. A foggy day - Red Garland. St. Thomas - James Moody. Noami - Bruno Bionco-Saxes' Machine

14/OPERETTA E COMMEDIA MUSICALE

Ouverture de «Barbaliù» - Louis Fromaux. Naughty but nice de «The belle of New York» - Anita Ellis. Charm of you de «Anchors aweigh (Due marinai e una ragazza)» - F. Sinatra. Nel mio piccolo da «Nel mio piccolo non saprei» - Rascal. Valzer della felicità de «Gasparone» - Beniamino Gigli. A quiet thing da «Red menage» - P. Faith. Honey roll da «Friends» - Elton John. Rivoglio i miei vent'anni da «Anche i bancari hanno un'anima» - G. Bramieri-V. Valeri. Dein ist mein ganzes herz da «Il paese del sorriso» - G. B. Martelli. Fantasia da «Fior d'Hawaie» - Sandro Massimini. Falling in love with love da «Boys from Syracuse» - Normie Paramount. You're a woman I'm a man da «Funny girls» - B. Streisand. Ouverture da «Bravo Giovanni» - Sappi-Lee-Opatosh-Varrone-Kamilova-Irving. Every time we say goodbye da «Seven lively arts» - David Rose. Biondo cha i verdi sentieri da «Luna park» - Balfrini-Caldroni. Give me your tired your poor da «Miss Liberty» - Fred Waring. Sunshine on the world da «Com. mus. omonimia» - J. D'Onorio. Zigeuner da «Bittersweets» - Winterhalter

15/PARATA DI STELLE

Senza fine - G. Paoli. Pensami - J. Iglesias. Non credere - Mins. Tu sei tu - Eric Charden. Canto alla luna - Mia Martini. Lù - Alunni Del Sole. Rimini - Dupli. Mi vado - R. Zero. La valigia blu - Patsy Pravo. My man is together - Etta James. Bellid of Billie Joe - T. Jones. La prima sigaretta - P. Di Capri. Bird on the wire - Joe Cocker. And the people where with her - Burt Bacharach. Eleanor Rigby - Ray Charles. Scienza popolo - Modugno

16/FACILE ASCOLTO

Only one - Joan Armatrading. Feeling wonderful feelings - Marva King. These foolish things - Frank Sinatra. Love is here to stay - Billie Holiday. Breaking away - Al Jarreau. Winchester cathedral - Enrico Intra. Don't go breaking my heart - Sergio Mendes. Star - Kiki Dee. Don't let the sun go down on me - Elton John. Stava scritto - Javo. Quando l'amore non c'è più - Claudio Damiani. Lascero - Dupli. Chitarra romana - Orch. Trovatioli. Arrivederci Roma - Carmen Cavallaro. Roma Roma Roma - Mireille Mathieu. Angela - Margherita - Mins. Ora settembre - Loretta Goggi. La storia di noi due - Pupo. Stelle di dicembre - Ron. Our love keeps growing strong - Lory Graham. Make it easy on yourself Reach out for me - Burt Bacharach. Orch. La gondola dell'amore - Fernando Maineri. Magico incontro - Rondò Veneziano. Il mare - Roberto Soffici. Un giorno insieme - Nomadi. A good feeling to know - Poca. Sweet love - Jim Messina. Glorious fool - John Marty. Bring it on back to me - Ami Stewart. Waiting on a friend - Rolling Stones. Smash your heart - Cat Stevens. Stairway to heaven - Sento

18/DISCOOTECA

V. I. P. - Trammps. You gave me love - Crown Heights Affair. Oasis - Kool and The Gang. Nycnyua - Fatback Band. Cosmic lust - Mess Production. Midnight girl - Lenny Williams. Lady sweet lady - Barry White. Whatever turns you - Billy Ocean. The rest of my life - Martha Reeves. Boogie oogie oogie - G. D. Lover's holiday - Change. Key to my heart - Emotions. Don't it drive you crazy - Pointer Sisters. Dance America - Charles Earlard. Lucky falla - Narada Michael Walden. Flashback - Ashford and Simpson. Clouds - Chaka Khan. Fantasia di motivi - Dione Warwick and Isaac Hayes. As another star - Stevie Wonder

20/CONCERTO

Litha - Stan Getz. De - dar - Coleman Hawkins. Fantasia di motivi - Xavier Cugat. Camina cruzados - Joao Gilberto. Quanti giorni - Il passaggio di neve - Recentemente - Ritrovarsi - Teresa vendeva - Alunni Del Sole. Bulerias - Carlos Montoya. Viento de chipiona - Los Granillos De Gadiz. Bailero - La Roche De Pierre. Es buareubelli mahi i nit - Coro Misto «Suzanne de Basilea». Chant (recital) - Gilbert Becaud. L'amour c'est comme un jour (recital) - Charles Aznavour. A coeur perdu (recital) - Mireille Mathieu. Pourquoi pourquoi - Dafids. L'avventura è l'avventura (colonna sonora) - Francis Lai. In Sicilia - Bruno Nicolai. Palcoscenico - Bruno Nicolai. Je soussigné - Yves Montand. I tuoi silenzi - Alunni Del Sole

22-24/MUSICA LEGGERA IN STEREOFONIA

- ▷ Another heart breaks - Electric Light. For your eyes only - Sheena Easton. Mediterranean - Herbie Mann.
- ▷ Reality - Richard Sanderson. Tres palabras - Cal Tjader. O vento - Gal Costa. Toledo bagel - Paulinho Da Costa. Ultima betucada (The last betucada) - Sergio Mendes. Fantasy - James Last. La bella vita - Children of France. Calambito temucano - Insi Ilmani.
- ▷ Anema e core - Nini Rosso. Someday my Prince will come - Barney Kessel. Lush life - Stan Getz. On the trail - Clark Terry. Dancing blue - Stephen Schicks. Ti regalo un sorriso - Mins Martini. Arlecchino - Rondò Veneziano. Starai bene con me - Bruno Martino. Señor Mousa - Herb Alpert. La volta - Eia Regina. Arrastò - Mandrake Son. Chinatown - Jerry Goldsmith. La mur - Ornela Vanoni. The Beatles concerto (Primo movimento) - Peter Postel e Paul Schaefer. Roma nun fa la stupida stasera - Leopoldo Carbone. Knights of fantasy - Emir Dostato

IV CANALE Auditorium

6/MATTUTINO MUSICALE
 F. Busoni: Divertimento op. 52 per flauto e orchestra. P. I. Ciaikovski: Canzone d'autunno n. 10 da «Le Stagioni». F. Mendelssohn-Bartholdy: Capriccio in la diasi minore op. 5. G. Bizet: Patria. Ouverture op. 13. F. Kreisler: Andantino nello stile «Martina». E. Chabrier: Suite pastorale

7/INTERLUDIO BAROCCO
 A. della Ciaja: Tre ricercari. C. W. Gluck: Due brani da «L'incontro improvviso»: «Bel incomo - Je cherche a vous faire». L. N. Clerambault: Trio-Sonata «La Magnifique». J. S. Bach: Da Musikalischer Opfer (BWV 1079): Trio in do minore n. 8. L. Leo: Concerto in re maggiore, per violoncello, archi e continuo

8/CONCERTO DI APERTURA
 J. S. Bach: Suite n. 3 in re maggiore BWV 1068 - Münchener Bach Orchester dir. Karl Richter. I. Strawinsky: Concerto in re per orchestra d'archi - Zürcher Kammerorchester dir. Edmond De Stoutz. S. Prokofiev: Concerto n. 5 in sol maggiore op. 55 per pianoforte e orchestra - Ft. Alfred Brendel - Orch. dell'Opera di Stato di Vienna dir. Jonathan Stenberg

9/MUSICA AMERICANA DEL 900
 A. Copland: Fanfare for the Common Man - London Symphony Orchestra dir. Aaron Copland. G. Gershwin: Tre preludi per pianoforte - Ft. Frank Glazer. W. Piston: Il flautista incredibile - Orch. Boston Pops dir. Arthur Fiedler

9.30/FILOMUSICA
 L. Mozart: La Silla - Orch. Pro Arte di Monaco dir. Kurt Redel. W. A. Mozart: Sien pronto alle gran nozze da Il Dca del Carro K. 422 (terzetto) - Graziella Scutti, sopr.; Herbert Lackner, bs.; Jacques Villaseca, bs. - Wiener Staatsoper Orchestra dir. André Rieu. W. A. Mozart: Ruhe Sandt ich (Zaide A/17) - Sopr. Lucia Pop. Orch. Haydn di Vienna dir. Istvan Kertesz. F. Chopin: Variazioni su «Là ci darem la mano» op. 2 - Ft. Claudio Arrau - London Philharmonic Orchestra dir. Eliahu Inbal. K. Szymanowski: Quartetto in do maggiore per archi - Il Quartetto «Waldow» della Università dell'Illinois Homer Schmitt, Bernard Goodma, v.l.; John Garvey, v.a.; Robert Swerlow, vc. B. Martini: Concerto per oboe e orchestra - Sol. Francisak, Hantak - Orchestra Filarmonica di Stato di Brno dir. Martin Turnovaki

11/RITRATTO D'AUTORE: CESAR FRANCK
 Corale n. 3 in la minore per organo - Org. Jean Langlais - Preludio Corale e Fuga per pianoforte - Sol. Sviatoslav Richter - Sonata in la maggiore per violino e pianoforte - Jascha Heifetz, v.l.; Brooks Smith, pl. - Psyche, frammenti sinfonici - Orch. Sest. di Roma della Rai dir. Juri Aronovich

12.30/IL TRIO RUBINSTEIN - HEIFETZ - FEUERMANN
 L. van Beethoven: Trio in si bemolle maggiore op. 97 «Dell'Archiduca» - Arthur Rubinstein, pl.; Jascha Heifetz, v.l.; Emanuel Feuermann, vc.

13.05/NEVILLE MARRINER DIRIGE
 F. J. Haydn: Sinfonia n. 43 in mi bemolle maggiore «Mercurio» - 6 danze tedesche - Sinfonia n. 100 in sol maggiore «Militare» - The Academy of St. Martin in the Fields

14/IL QUARTETTO PARENIN INTERPRETA
 L. Berio: «Sincronia» per quartetto d'archi (1963-64) - Quartetto Parenin: Jacques Parenin e Jacques Ghestem, v.l.; Gerard Causse, v.a.; Pierre Penassov, vc.

14.15/LE STAGIONI
 Serenata n. 23 per soli, coro e orchestra per la nascita di Leopoldo, figlio di Re Carlo VI (1716) revisione di Ugo Rapallo
 Musica di Alessandro Scarlatti
 Primavera: Miti Truccato Pace; - Estate: Bruno Rizzoli; Autunno: Luisa Ribacchi; Inverno: Giuseppe Baratti; Giove: Boris Carmeli - Orch. «A. Scarlatti» di Napoli della Rai dir. Franco Caracciolo - Coro di Napoli - M° del Coro Emilia Gubitosi

MUSICA IN STEREOFONIA
 > 15.42/MAESTRI DELL'INTERPRETAZIONE
 > DAVID OISTRAKH, VIOLINO - IGOR OISTRAKH, VIOLA
 > W. A. Mozart: Sinfonia concertante in mi bemolle maggiore K. 364, per violino, viola e orchestra - Orch. Filarmonica di Mosca dir. Kiril Kondraschin (33'10")
 > PIANISTA: DANIEL BAREMBOIM J. Brahms: Variazioni op. 9 su un tema di Schumann (1920') SOPRANO:
 > MONTSERRAT CABALLÉ E. Granados: Cancion sinistras: Descubrase al pensamiento de mi secreto cuidado - Magnifica era - Uorad, corazon, que tenéis razon - Mira que soy, nina, amor sejeime! No floreis - Uuelo - iban al pinar - Gracia mia Dir. Rafael Ferrer
 > 2020' BOSTON SYMPHONY CHAMBER PLAYERS I.
 > Strawinsky: Otetto per strumenti a fiato (14'54")
 > VIOLONCELLISTA: GIACINTO CARAMIA A. Roussel: Concertino op. 57 per violoncello e orchestra - Orch. Sinfonica di Torino della Rai dir. Mario Rossi (12'55")

> 17.30/STEREOFILMUSICA
 > A. Vivaldi: Concerto in mi minore op. 11 n. 2, per violino, archi e continuo «Il Favorito» - Ft. Roberto Michelucci - Complesso «Il Musica», C. Ph. E. Bach: Quartetto in sol maggiore, per flauto, viola, violoncello e clavicembalo - Kurt Redel, fl.; Martin Boehmann, vc.; Georg Schind, v.a.; Ingrid Lechner, cläv. F. J. Haydn: Variazioni in si bemolle maggiore (Arietta con 12 variazioni) - Ft. John Mc Cabe. W. A. Mozart: Il flauto magico: Zu Hilfe! Zu Hilfe! - Hildebrag Hillebrecht e Cvetka Ahlin, sopr.; Siegfried Wagner, meopr.; Fritz Wunderlich, ten. - Orch. Berliner Philharmoniker dir. Karl Böhm. V. Bellini: Adelson e Salvini: «Ecco signor la sposa» - Ten. José Carreras - Royal Philharmonic

>>> Orchestra dir. Roberto Benzi. C. Gounod: Philemon et Baucis: «Que les songes sont heureux» - Bar. Gerard Souzay - New Symphony Orchestra dir. Paul Bonneau. A. Honegger: Sinfonia n. 2 per orchestra d'archi e tromba >>> Sol. Fritz Wesenigk - Orch. Berliner Philharmoniker dir. Herbert von Karajan

19/LA SCUOLA ITALIANA DEL PRIMO NOVECENTO
 O. Respighi: Anziche danza ad Anse per flauto. Trascrizione per orchestra d'archi - Sol. Roberto Michelucci - Orch. da Camera «Il Musica», A. Casella: Due ricercari sul nome di Bach - Ft. Almerindo D'Amato. I. Pizzetti: Messa da Requiem: per coro misto - Coro della Filarmonica di Praga dir. Josef Veselka

20/LA SCUOLA DELLE MOGLI
 Opera buffa in tre atti Ida Molitrel Libretto di Heinrich Strobel - Musica di Rolf Liebermann
 Pogelin (Alain-Henry): Fritz Ollendorf; - Arnolphe: Enzo Sordello; Agnes: Margherita Kalmus; Horacio: Giacinto Prandelli; Georgette: Annamaria Rota; Oronte: Leonardo Monreale - Orch. Sinfonica di Milano della Rai dir. Ferruccio Scaglia

21.30/SALOTTO '800
 F. Chopin: 4 melodie polacche - Leyla Gencer, sopr.; Marcello Guerini, pl. R. Schumann: 3 Romanze op. 94 per violino e pianoforte - Christian Crenne, v.l.; Chantal De Bucky, pl. F. Liszt: Mephisto Valzer n. 1 - Ft. Wladimir Horowitz

22.05/WALTER GIESEKING INTERPRETA BACH E GRIEG
 J. S. Bach: 6 Preludi e Fughe da «Il clavicembalo ben temperato» Libro II n. 11-16. E. Grieg: Concerto in la minore op. 16 per pianoforte e orchestra - Orch. Philharmonia dir. Herbert von Karajan

23-24/A NOTTE ALTA
 F. J. Haydn: Divertimento in sol maggiore per 2 oboi, 2 corni e 2 fagotti. P. I. Ciaikovski: Romanza senza parole op. 2 n. 3 (arrangiamento Carmen Dragoni). G. Sammartini: Sonata in re maggiore per flauto e cembalo. F. Liszt: Sonetto del Petrarca n. 123 dagli «Amores de pelerinage», Italia, Anno 2°. B. Bartók: Rapsodia n. 1 per violino e orchestra. M. De Falla: El Sombrero de tres picos, suite n. 21

V CANALE Musica leggera

8/CONCERTO DEL MATTINO
 Begin the beguine - Franck Pourcel, Tico tico - Klaus Wunderlich: In the mood - Al Korvin. Love me forever - Aretha Franklin. The windmills of your mind - Bob Foy. Summertime - Blue moon - Scandalo al sole - How high the moon - Henghel Gualdi. Lonesome nights - Lionel Hampton. Again - Nat King Cole. Mal di luna - José Mascolo. Waiting - Roy Foguison. Barbara-Ann - The Beach Boys. Rapsody in blue - Walter Murphy. The way you look tonight - Jonny Rollins. L'algie noir - Caravell. L'amour c'est comme un jour - Charles Aznavour. La vie en rose - Pino Calvi. Ancora - Eduardo De Crescenzo

9/CANTANDO IN ITALIANO
 Controllo totale - A. Osa. L'anno il posto l'ora - I. Pooch. Una fraccia in fondo al cuore - Ron. Sarà perché ti amo - Ricchi e Poveri. Quindici anni fa - V. Rossi. Quando finisce un amore - R. Cocciante. Uffa Faurora urla - M. Cavallo. Viaggio - Don Backy. Stella di mare - L. Dalla. Cina - A. Fortis. Ciao - I. Graziani. Notte che se ne va - P. Daniele. E la luna bussò - L. Berté. Volenti bene - R. Martino

10/MUSICA DALLA SCHERMO
 Cosa resta dell'amore (dal film «L'isola degli uomini pesce»). La vendetta (dal film «10 bianchi uccisi da un piccolo indiano»). Concerto pour la fin d'un amour (dal film «Un tipo che mi piace»). Controdanza (dal film «Il gattopardo»). Down deep inside (dal film «Abyss»). Monitors (dal film «La vita in gioco»). Eyesight to the blind (dal film «Tommy»). Tre fratelli (dal film omonimo). Bernia's holiday camp (dal film «Tommy»). Endless love (dal film omonimo). Ouverture - Russian fair: scherzo burlesque (dal film «L'altra faccia dell'amore»). Dreaming of you (dal film «Endless love»). Piano concerto performance summer at Kamanka slow movement (dal film «L'altra faccia dell'amore»). Dreamin' (dal film «Endless love»)

11/CANTAUTORI
 Con te - Claudio Baglioni. Bimbo assassino - Ivan Cattaneo. O dia da origão - Vinícius De Moraes. Far niente - Chico Buarque De Hollanda. Daniel - Elton John. Sem'medo - Ornella Vanoni e Toninho. Uomo camion - Paolo Conte. Ho bisogno di cercarti - Alberto Camerini. Un'incontro in ascensore - Alan Sorrenti. Blow away - George Harrison. Insieme a te sto bene - Lucio Battisti. Putessa essere allegro - Pino Daniele. Il sud - Nino Ferrar. La casa nel parco - Bruno Lauzi. Adriana - Marco Ferradini. Naturale - Pino Donaggio

12/ROCK & POP
 Good of rock and roll - David Essex. Dance the night away - Van Halen. I don't wanna lose you - Deni Hall And John Oates. Speragli Joe - Maras. What do you want - Dr Hook. A forest - The Cars. Tight rope - Justin Hayward. Life has just begun - Spirit. Dear master Fantasy - Traffic. The object lesson - Robert Wyatt. Roots of oak - Leach Donovan. Sittin' - Cat Stevens. Do it the hard way - Grace Slick. Keys to your heart - Carpenters. Ain't that the shame - Fats Domino

13/JAZZ VARIETÀ
 Star eyes - Charlie & Parker. Georgia on my mind - Joe Pass. Easy to love - Hank Mobley. Laura - Dexter Gordon. How high the moon - Ella Fitzgerald. People - Oscar Peterson. Blue funk - Cannonball Adderley. Someday my prince will come - Barney Kessel-Ray Brown-Shelley Manne. Without a song - Sunny Rollins. There will never be another you - Bud Powell. Wave - Ahmad Jamal. Body and soul - Coleman Hawkins. Lush life - Stan Getz

14/OPERETTA E COMMEDIA MUSICALE
 Ouverture da «La campana di Corneville» - Bennyng. Michelle's song da «Friends» - Elton John con acc. d'Orch. Then you will know da «The desert song» - D. Kirsten. E non addio da «Enrico 61» - R. Rascel. Perché non so se tu mi guardi da «Addio giovinezza» - Articoi-Righetti. Pary music da «Hair» - McDermot. After you get what you want da «There's no business like show business» - Marilyn Monroe. The three b's da «Best foot forward» - Liza Minnelli-K. Cole-R. Winters. Ich gab was drum da «Frasquita y serenata» - Bellini-Calderoni. Ouverture da «Lo zingaro barona» - H. von Karajan. Duetto dell'altalena da «Luna park» - Bellini-Calderoni. Singin' in the rain da «Com. mus. omonima» - Peter Thomas. Babetta da «On the twentieth century» - Kahn. Oh! mia mimosa da «La gatska» - Articoi. Shalom da «Milk and honey» - S. Fisher. I've heard of a city called Heaven da «St. Louis blues» - Pearl Bayley. Aural exciter da «Girls» - Eric Stewart

15/PARATA DI STELLE
 Raindrops keep fallin' on my head - Burt Bacharach. Night and day - Frank Sinatra. L'immanità - Johnny Dorelli. Una rotonda sul mare - Fred Bongusto. Amor mio - Mina. La libertà - Giorgio Gaber. Mexico e nuvole - Enzo Jannacci. Piazza Grande - Lucio Dalla. Più - Ornella Vanoni. Cheek to cheek - Ella Fitzgerald and Louis Armstrong. No woman, no cry - Bob Marley and The Wailers. Mc. Artur Park - Donna Summer. Angie - Rolling Stones. Too much heaven - Bob Goss. Tanta voglia di lei - I. Pooch. La luna - Angelo Branduardi. Che sarà - Ricchi e Poveri

16/FACILE ASCOLTO
 Walking on music - Peter Jacques Band. Takin' it to the streets - Doobie Brothers. Ancora ancora - Mina. Aria - Dario Baldan Bembo. Love on the rocks - Neil Diamond. Man I love - Frederick Fennell. Hymne a l'amour - Franck Pourcel. Orch. Hamburg - Procol Harum. Sognando la California - Richard Anthony. Woman in love - Keith Beckingam. Frida - Fred Bongusto. Champagne - Peppino Di Capri. Love in Portofino - Pino Calvi. Gli innamorati - Peppino Gagliardi. Nous on s'aime - Georges Chelon. Wet - Barbara Streisand. When you're in love with a beautiful woman - Dr Hook. With a little luck - Wings. The Flintstones theme - George Barnes Orch. Parry Mason - Tony Hatch Orch. Rawhide - Frankie Laine. Number nine dream - John Lennon. I believe in Father Christmas - Greg Lake. Wonderful christmas time - Paul McCartney. Puttin' on the Ritz - Fred Astaire. The nearness of you - Judy Garland. Tired of tosin' the line - Rocky Burnette. Wheels of life - Gino Vannelli. I'll never love this way again - Dionne Warwick. Moonlight serenade - Arthur Fiedler Orch. Maria Maddalena - Extra. Firenze (Canzone triste) - Ivan Graziani. Fashion pack - Amanda Lear

18/DISCOTECA
 Another one bit the dust - Queen. I wanna be your lover - Prince. Bang a gong - Witch Queen. Searching - Change. Fire - Mantus. After midnight - Valverde Brothers. Buch-In-hamm galaca - Peter Tosh. Pour m'en aller plus loin - Marten Circus. Plug me to death - Eric's Drum Band. No goodbyes - Curtis Mayfield. I can't help it - Michael Jackson. Shine - Easy Going. Street player - Chicago. He's just a runaway - Sister Sledge. Dreaming again - Firefly. Bad dancin' Rita - People Choice. Help is on the way - Average White Band. I'm losing you - John Lennon & Yoko Ono. Give it up - The Jacksons. Theme from «King Kong» - Love Unlimited

20/CONCERTO
 My funny Valentine - Chet Baker. N. O. blues - Sonny Rollins. Limehouse blues - Dave Brubeck Trio. Mais que nada - Brasil 66. Caramba - Jorge Ben. Penultimo (E) - Astor Piazzolla. Soul sacrifice - Santana. Recital del Pentagle - Pentagle. La partita è finita - Antonio Infantino. Itallia - Nuova Compagnia di Canto Popolare. Eu man - Pino Daniele. Recital di Adamo Salvatore - Adamo Salvatore. Homme - Georges Moustaki. Shaker song - The Manhattan Transfer. Rhapsody in blue - Eumir Deodato

> 22-24/MUSICA LEGGERA IN STEREOFONIA
 > Lady Marmelade - Vade Marcus. Let's groove - Earth.
 > Wind and Fire. Between ropes - Chuck Mangione e
 > compl. Someone to watch over me - Nikka Costa.
 > West forty second street - Eumir Deodato. Aquelas
 > coisas todas - Sergio Mendes. Outra vez (Once more)
 > - Charlie Byrd. Balanca provo - Marthinho Da Vila. Ti
 > guarderò nel cuore (Morel) - Peter Nero e Orchestra.
 > Poinciana (The song of the tree) - The Manhattan
 > Transfer. Las gondonas a Venise (The gondonas of
 > Venise) - Merval. Canzone d'amore - Francesco
 > Magni. Mean to me - Harry «Sweet» Edison. I cover
 > the waterfront - Paul Gonsalves e Compl. Jumpin' at
 > the woodside - Buddy Rich. Stay please and make
 > love to me - Barry White. Banana boat (Day-O) -
 > Claudia Barry. St. Dumont - Riccardo Zappa e Compl.
 > Arthur's theme (Best that you can do) - Christopher
 > Cross. Sandbox - Herb Alpert e Shorty Rogers. E de
 > manha - Maria Bethania. Circles - Paul Desmond e
 > Orch. Fantasia di motivi - Os Batucueiros e As
 > Muletas. Magie d'amour - Jean-Pierre Posit. Stardust
 > - The Tuxedo Junction. Para ti - Pino Calvi. Quando
 > l'amore se ne va - Eduardo De Crescenzo. Happy
 > music - James Last.

IV CANALE Auditorium

6/MATTUTINO MUSICALE
W. A. Mozart: Rondò in do maggiore per violino e orchestra K. 373 - Vl. Susanne Lautenbacher - Orch. Pro Musica di Lubeca dir. Matthias Kuntzech. C. M. von Weber: Divertimento assai facile op. 39 per chitarra e pianoforte - Leo Witozseki, chit.; Rosario Marciano, pf. I. Boccherini: Sinfonia in do minore op. 41 per orchestra da camera - I. Solisti Veneti dir. Claudio Scimone. L. van Beethoven: Allegretto in do minore per pianoforte - Sol. Rudolf Buchbinder. P. I. Ciaikovski: Valse Scherzo op. 34 - Vl. Salvatore Accardo - Orch. Sinfonica della BBC dir. Colin Davis. C. Debussy: Due danze per arpa e orchestra d'archi - Arp. Marie Claire Jamet - Orch. National de l'ORTF dir. Jean Martinon

7/INTERLUDIO BAROCCO
F. Gemiani: Sonata in mi minore, per oboe, fagotto e cembalo - Michel Piquet, oboe; Walter Solner, fag. - Marcha Gmunder, clar. H. Perotti: Trio-Sonata per violino, viola, viola da gamba e organo - The Academy of Ancient Music. A. Vivaldi: Concerto in sol maggiore op. 21 n. 11, per due mandolini e archi - Mandi Bonifacio Bianchi e Alessandro Pittrelli - I Solisti Veneti dir. Claudio Scimone. A. Stradella: Pietà Signore - Ten. Luciano Pavarotti - Orch. National Philharmonic dir. Jurt Herbert Aden. G. P. Telemann: 4 piccole fughe (trascrizione per orchestra di Kurt Rodell) - Orch. Pro Arte di Monaco dir. Kurt Rodell. G. Muffat: Suite in sol maggiore «Laeta postea» da Florilegium - Complesso «Le Petite Bande» - Sigiswald Kuijken

8/CONCERTO DI APERTURA
J. C. Bach: Concerto in mi bemolle maggiore op. 7 n. 5 per pianoforte e archi - Sol. Ingrid Haebler (Hammerklavier) Capella Academica Wien dir. Eduard Melkus. L. Boccherini: Sinfonia in do maggiore op. 41 per orchestra da camera - I. Solisti Veneti dir. Claudio Scimone. W. A. Mozart: Concerto n. 4 in mi bemolle maggiore K. 495 per corno e orchestra - C. Dennis Brain - Orch. Philharmonia dir. Herbert von Karajan

8.50/LE SCUOLE NAZIONALI DELL'800: RUSSIA
M. A. Balakirev: Islamey - Fantasia orientale - Pf. Pietro Spada. N. Rimsky-Korsakov: La Grande Pasque Russa - Ouverture op. 36 - Orch. London Philharmonic dir. Adrian Boult. M. Mussorgsky: Kovancina; Preludio - Orch. Berliner Philharmoniker dir. Georg Solti. M. Glinka: Kamarinskaya - Orch. della Svizzera Romanda dir. Ernest Ansermet

9.30/FILOMUSICA
R. Schumann: Pezzo da concerto op. 88 per quattro corni e orchestra - Solti Georges Barbotin, Michel Berger, Daniel Dubar, Gilbert Coursier - Orch. da Camera della Salle dir. Karl Ristenpart. E. Ysaÿe: Sonata n. 4 in mi minore op. 27 per violino solo - Sol. Ruggiero Ricci. E. Satie: Tre canzoni: n. 1 Ti voglio - n. 2 Teneramente - n. 3 La diva de l'Empire (intermezzo americano) - Elaine Bonazzi, sopr.; Frank Glazer, pf. D. Milhaud: Aspen aerenade op. 361 - Jean Pierre Rampal fl.; Jacques Lancelot, clar.; Pierre Pierlot, vla.; Paul Hongna, fag.; Gerard Jany, vl.; Serge Collot, vio.; Michel Tournau, vc.; Jacques Casarum, contr. bs.; Pierre Thibaud, tr. B. Bartók: Musica per strumenti ad arco, celesta e percussioni - Orch. della Suisse Romande dir. Ernest Ansermet

11/IL BALLETO
G. Petrusci: La Folia di Orlando, suite sinfonica (Milano, 1947 - Coreografia di Aurel Millosi) - Orch. Sinfonica di Milano della Rai dir. Bruno Martiniotti. L. Dallapiccola: Maria, frammenti sinfonici (Venezia, 1948 - Coreografia di Aurel Millosi) - Orch. Sinfonica di Milano della Rai dir. Fritz Rieger

11.40/PER GRUPPI STRUMENTALI
J. P. Rameau: Suite in re maggiore, per tromba e archi. G. Rossini: Serenata in mi bemolle maggiore. S. Prokofiev: Ouverture su temi ebraici per quartetto d'archi, clarinetto e pianoforte op. 34

12.10/IL LIED IN STRAUSS
R. Strauss: Sei Lieder op. 17: - Seltdem dein Aug' in meines scheidet - Standchen - Das Ghettoes - Aus den Liedern der Trauer - Nur Mut! - Berkarole - Dietrich Fischer-Dieskau, bar.; Gerald Moore, pf.

12.30/ANTOLOGIA DI INTERPRETI
CONTROTENORE: PAUL ESSWOOD G. P. Telemann: Ach, Herr, strafe mich nicht cantata - Concertus Musicus Wien dir. Nikolaus Harnoncourt. VIOLONCELLISTA: AMADEO BALDOVINO J. S. Bach: Suite n. 1 in sol maggiore per violoncello solo. PIANISTA: ANNE FISCHER W. A. Mozart: Concerto in do maggiore K. 467 per pianoforte e orchestra - Orch. Philharmonia dir. Wolfgang Sawallisch DIRETTORE: HERBERT VON KARAJAN A. Berg: 3 Movimenti da «Suite lirica» - Orch. Filarmonica di Berlino

14/CIVILTÀ MUSICALI EUROPEE: L'UNGHERIA
Z. Kodaly: Variazioni del pavone - Orch. Philharmonia Ungarica dir. Antal Dorati. B. Bartók: Quartetto n. 3 per archi - Zoltan Szekely e Michael Kuttner, vl.; Denes Kornay, vio.; Gabriel Magyar, vc. F. Liszt: Concerto n. 1 in mi bemolle maggiore per pianoforte e orchestra - Sol. Lazar Berman - Orch. Sinfonica di Vienna dir. Carlo Maria Giulini. E. von Dohnany: Russia Hungarica - Orch. Sinfonica di Stato Ungherese dir. Gyrgy Lehel

MUSICA IN STEREOFONIA
15.42/LA FAVORITA
Opera in quattro atti di Alphonse Royer e Gustave Vaez (traduzione di Jannati)
Musica di Gaetano Donizetti
Alfonso XI re di Castiglia: Gabriel Bacquier; Leonora di Guzman: Fiorenza Cossotto; Fernando: Luciano Pavarotti; Baldassare, superiore del convento di San Giacomo: Nicolai Ghiaurov; Don Gasparo, ufficiale del re:

FILODIFFUSIONE

Mercoledì 21 aprile

Piero De Palma: Ines, confidente di Leonora: ilena Contrabas - Orch. e Coro del Teatro Comunale di Bologna dir. Richard Bonynge
MUSICHE PIANISTICHE DI MUZIO CLEMENTI
Due preludi alla Haydn e due alla Mozart: in si bemolle maggiore - In do maggiore - In fa maggiore - In la maggiore - Fr. Adrians Brugnolini - Sonata in si minore op. 40 n. 2 - Pf. Luciano Cerioni

19/LA SCUOLA ITALIANA DEL PRIMO NOVECENTO
I. Pizzetti: Introduzione all'Agamemnone di Eschilo, per coro e orchestra. O. Respighi: Preludio per organo in la minore. G. Malipiero: Dialogo n. 5 per viola e piccola orchestra. A. Casella: La donna serpente - Frammento sinfonico dell'opera - 2° serie op. 50

20/CONCERTO SINFONICO DIRETTO DA: BRUNO MADERNA
A. Vivaldi: Concerto in do maggiore per violino, archi sin due corni e cembalo «Per la SS. Assunzione di Maria Vergine» (Revisione e cura di B. Maderna) - Vl. Giuseppe Prencipe - Orch. «A. Scarlatti» di Napoli della Rai. B. Maderna: Music of gait (su musiche di W. Byrd, J. Dowland, G. Farnaby, P. Philips) - Orch. Sinfonica di Roma della Rai. F. Schubert: Sinfonia n. 10 in do maggiore «La Grande» - Orch. Sinfonica di Milano della Rai

21.15/ROMANZE CELEBRI
G. Meyerbeer: Gli Ugonotti: «Une dame noble et sage» - Msopr. Frederica von Stade. A. Thomas: Mignon: «Adieu Mignon» - Ten. Tito Schipa. G. Puccini: Tosca: Vissi d'arte - Sopr. Maria Callas

21.30/UN DISCO PER VOI: DECCA SXL 6788
S. Prokofiev: Sinfonia n. 5 in si bemolle maggiore op. 100 - London Symphony Orchestra dir. Walter Welfer

22.20/LA SONATA MODERNA
I. Stravinsky: Sonata per due pianoforti. B. Bartók: Sonata n. 2 per violino e pianoforte

22.50/GLI OTTONI NELLA MUSICA BAROCCA
J. S. Bach: Fuga in do diesis minore n. 4 da «Il Clavicembalo ben temperato». Libro 1° (trascrizione dall'originale per strumenti a Tastiera). J. D. Zelenka: Tre fanfare Ida Sechs Reiterfanfaren - Complesso di ottoni del Festival di Londra dir. Edgar Howarth e Alan Civil

23.24/A NOTTE ALTA
F. Durante: Concerto in do maggiore per archi e basso continuo. A. Dvorak: Valtor in re maggiore op. 54. F. Chopin: Souvenir de Paganini. N. Paganini: Capriccio n. 20. G. Bizet: Dalla Sinfonia in do maggiore 1° movimento: Allegro. W. A. Mozart: Dal concerto in do maggiore per flauto e arpa K. 299 1° movimento: Allegro. W. Boyce: Sinfonia n. 8 in re minore

V CANALE Musica leggera

8/CONCERTO DEL MATTINO
One love - D. Rose. Ancora - F. Papetti. Non illuderti mai - Caravelli. Sarò come tu sei - E. Ceragioli. Comma Juliette et Romeo - F. Porcari. Il telegiornale - A. Venditti. Il mondo cambia - R. Lefèvre. Tonal color - P. Pizzoni. Quando vedrò - Pochi Gatti. Anchors awaigh - The United States Navy. Dune buggy - G. Ventura. Alla fiera dell'est - A. Branduardi. Fantasia di motivi - J. Last. Stand by me - M. Capuano. (Ti guarderò nel cuore) more - P. Nero. Marechiaro - Toto Savio. April in Paris - E. Fitzgerald

9/CANTANDO IN ITALIANO
Signori si chiude - Claudio Baglioni. Male d'amore - Nada. Fortunato - Pino Daniele. Una ruga sul viso - Franco Tozzi. Giorno per giorno - Domenico Modugno. La sonambula - Anna Oxa. Un viso d'inverno - Alan Sorrenti. Navole - Ron. Senza anima - Adriano Pappalardo. Acqua di mare - Romina Power. L'attesa - Daniela Davoli. Amara - Mino Vergnagli. Piccolo - Fiorella Mannoia. Femmina bruna - Claudio Casadei. E penso a te - Lucio Battisti

10/MUSICA DALL'O SCHEMO
Lying eyes (dal film «Urban cowboy»). Alone at drive-in movie (dal film «Grosses»). Darling be home soon (dal film «You are a big boy now»). Raindrops keep falling on my head (dal film «Butch Cassidy»). Varnes a mstar compagnees (dal film omonimo). Hi heel sneakers (dal film «Quadrophonia»). Smoke gets in your eyes (dal film «Hollywood Hollywood»). Candlelight waltz (dal film «Il ponte di Waterloo»). On the radio (dal film «Foxes»). Angry eyes (dal film «Ma che sei tutta matta?!»). Layla (dal film «Stardust»). Space romance (dal film «Oss la mano»). Zorba's dance (dal film «Zorba il greco»). Midnight rider (dal film «Il cavaliere elettrico»). Mississipi queen (dal film «Punto zero»). L'uomo della armonica (dal film «C'era una volta il West»). Ol man river (dal film «Show boat»). Dune buggy (dal film «Alimenti ci arrabbiamo»)
11/CANTAUTORI
Che cosa c'è - Gino Paoli. Mi sono innamorato di te - Luigi Tenco. Maria Maddalena - Antonello Venditti. Ancora tu - Lucio Battisti. Ne me quite gas - Jacques Brel. Io ti propongo - Roberto Carlos. L'anno che verrà - Lucio Dalla. Resta cu' mme - Domenico Modugno. A mano a mano - Riccardo Cocciante. Con te - Claudio Baglioni. Si è sparato il sole - Adriano Celentano. Poozze passà nu guaiò - Pino Daniele. Che bella cosa sei - Fred Buscaglione. Mario - Enzo Jannacci. La morte del lupo - Leo Ferré

12/ROCK & POP
Egles. Play that fast thing - Rock 'n' Roll. Homeward bound - Simon and Garfunkel. Puorteme a casa mia - Pino Daniele. Trappole - Eugenio Finelli. I want to give it all - Air Supply. Mara lontano - Ron. Woman - John Lennon. Drifter - Iron-Maiden. Take it easy - Eagles. Il cielo - Lucio Dalla. Energy fools the magian - Brian Eno. Change - David Bowie. Blockhead - Devo

13/JAZZ VARIETÀ
Dear bix - Dave Frishberg. Dancing - Modern Jazz Quartet. Night and day - Art Tatum. Stop! look and listen - Bud Freeman. Minority - Jacques Pelzer. Mood indigo - Piero Umiliani. Rain - Ella Fitzgerald-Joe Pass. Night train - Oscar Peterson. Medina - E. Forstl. O sole mio - Wingy Manone. Red cap - Louis Armstrong. Love for sale - Lionel Hampton. Back in the cage - Art Farmer. Toyland - Jackie Mc Lean. The man I love - Lino Patrucco. St Louis blues - Bud Freeman

14/OPERETTA E COMMEDIA MUSICALE
Introduzione all'operetta da «La vedova allegra» - F. Lehár. Duetto dal viaggio da «Il re di chaz Maxime» - R. Righetti-F. Artoli. Golden days da «The student prince» - E. Wrightson. Something's coming da «West side story» - S. Black. Life upon the wicked stage da «Show boat» - D. Bryan. O dolce fanciulla da «Federica» - C. Zampighi. Preludio da «La principessa della Czarda» - H. Hagen. Selezione da «Pardon my english» - R. Hayes-P. Stewart e Compl. vocale. Insieme potrem da «Acqua chetas» - L. Barbero-T. Pavese-A. Sorbara. Honey bun da «South Pacific» - Lex Baxter. Just one of those things da «Can can» - M. Chevalier. L'ora dell'addio da «Promises promises» - J. Dorati. Duetto dall'abc da «La casa innamorata» - S. Ballinari-E. Calderoni. Quadriglia da «Faltinitza» - H. Hagen

15/PARATA DI STELLE
Avant de mourir (my prayer) - Patters. Hey Joe - Patti Smith. Be my love - Ray Charles. Vedrai vedrai - Dalida. Delilah - Tom Jones. Amorevole - Mina. Vecchio frack - Domenico Modugno. He'll have to go - Elvis Presley. Monica della bambola - Miva. Le monde a l'envers - Adamo. You're so vain - Liza Minnelli. And the people were with her - Burt Bacharach. I giardini di marzo - Mina. Lalena - Donovan

16/FACILE ASCOLTO
One look - Pain Jane. Acoustic lady part I & II - Earl Klugh. Malodetta primavera - Loretta Goggi. Stand up - Fat Lerry's Band. Agnese - Ivan Graziani. Guilty - Barbra Streisand & Barry Gibb. Una storia sbagliata - Fabrizio De André. Night crawler - Bob James. Rebels are us - Chic. Mariù - Gianni Morandi. Volo a vela - Premiata Foneria Marconi. Sally goodin' medley - David Bronberg Band. P... come - Fabio Concato. «Nnamurato» - Nino Buonocore. Supernature - Carrone. Manifa do cabelos longos. Agepè. The other side of midnight - Michel Legrand. Towering toccata - Lalo Schifrin. My prayer - Esther Phillips. Sono io - Julio Iglesias. The light - Donovan. Gotta have more love - Climax Blues Band. Sei come sei - I Dragoni. Sail on - Commodores. Quelli di ieri - Sergio Agostini. Ultima batucada - Sergio Mendes. Mister mandarino - Matia Bazar. Donna - André Gagnon. Bella sarai - La Bottega dell'Arte. Chattanooga choo choo - Tuxedo Junction. Love island - Eumir Deodato. Canto universale - Jimmy Browning

18/DISCOTECA
Whistle bump - Eumir Deodato. The magic is you - You're the one - Recapitulation - John Davis. Second time around - Gene Page. That's the way of the world - Earth Wind and Fire. She's a dream - Average White Band. Whisper softly - Kool and The Gang. Dance lady dance - Crown Height Affair. Everybody dance - Chic. So satisfied - Ashford and Simpson. You fooled around - Sister Sledge. My simple heart - Three Degrees. We've got the power - Pointer Sisters. You took me in again - Gloria Gaynor. You know how to make me - Harold Melvin and The Blue Notes. You can do it - Arthur Prysock. Sweet tears - Roy Ayers. What do they really fear? - George Duke. Mister Magic - Grover Washington. Unexpected days - Stanley Clarke. Kneae deep - Herbie Hancock. At last I'm free - Chic

20/CONCERTO
Oscar Peterson at the Philharmonic - Oscar Peterson. Sanctity - Coleman Hawkins. Boto - A. C. Jobim e Mischa. Branches - Deodato e Airo. Camina cruzados - Joao Gilberto. Recital del Pentangle - Pentangle. Fantasia di motivi - Adriano Celentano. E allora senti cosa fò - Stefano Rosso. Minuetto - Mia Martini. Recital di Yves Montand - Yves Montand. Jane B. - Jane Birkin. Fantasia di motivi - Claudio Thomhill

22-24/MUSICA LEGGERA IN STEREOFONIA
Woman - The Houston Symphony. Comin' in and out of your life - Barbra Streisand. Beyond - Herb Alpert. I ain't gonna stand for it - Stevie Wonder. So' t'inha de ser com voce - Zimbo Trio. Maniña flor - Maria Bonfá. Bossa beguine - Oscar Peterson. Aguas de março - Antonio C. Jobim. Serenata - Frank Chacksfield. Lisboa antiga - Amélia Rodrigues. Balero - Roger Williams. Accarezza me - Bruno Venturini. Rosetta - Herb Ellis. You've changed - Billy Holiday. Flying home - Lionel Hampton. As time goes by - The Love Unlimited. Just for you - Spargo. Underrango - Astor Piazzolla. Strada facendo - Claudio Baglioni. Prelude opus 28 diesis 4 - How insensative - Laurindo Almeida. Fantasia di motivi - Os Origineis de Samba. Brasília carnaval - Paul Mauriat. Vou de samba com voce - Jorge Ben. Sleepy lagoon - Robert Denver. Si tu l'imagines - Juliette Greco. Ritmos paraguayos - Sabicas. Vecchio frack - Leopoldo Carbono. Second movement of fifth symphony - Les Reed

IV CANALE Auditorium

6/MATTUTINO MUSICALE

E. Grieg: *Morte di Asa*, n. 2 da «Peer Gynt». F. Liszt: «O heilige Nacht», per tenore coro femminile e organo. F. Schubert: *Overture in fa maggiore* op. 34 per pianoforte a 4 mani. J. Sibelius: *Notturmo da «King Christian II»*. R. Strauss: *Burleske in re minore*, per pianoforte e orchestra. Schumann: *Adagio e Allegro in la bemolle maggiore* op. 7, per corno e pianoforte. I. Strawinsky: *Chanson russe* trascrizione per armonica a bocca.

7/INTERLUDIO BAROCCO

Anonimo XVII secolo: *La Pavaglia* - «London Early Music Group» dir. James Tyler. G. F. Haendel: *Suite for a musical clock* - Org. Franz Hatzel Bock. F. A. Bonporti: *Concerto a 4 in re maggiore* op. 11 n. 8 - Steven Staryk. v.l.; Gustav Leonhardt, clav. - Orch. da Camera di Amsterdam dir. André Rieu. J. C. Bach: *Quintetto in re maggiore* - «Collegium Pro Arte». J. B. Lully: *La Triomphe de l'amour*, ballet - Suite - Orch. «A. Scarlatti di Napoli» dir. Massimo Pradella.

8/CONCERTO DI APERTURA

G. Tartini: *Sonata n. 10 in sol minore* op. 1 per violino e continuo «Didone abbandonata» - Alberto Lvy, v.l.; Pedro Saenz, clav. F. J. Haydn: *Quartetto n. 1 in si bemolle maggiore* op. 50 per archi - Quartetto d'archi di Tokio - Harada Koichiro, Nakura Yoshiko, v.l.; Isomura Kasuhide, v.a.; Harada Seido, vc. W. A. Mozart: *Sonata in fa maggiore K. 332* - Ft. Christoph Eschenbach.

9/POEMI SINFONICI

A. Borodin: *Nelle steppe dell'Asia centrale* - Boston Pops Orchestra dir. Arthur Fiedler. J. Sibelius: *Il cigno di Tuonela*, dalle quattro leggende di Kalevala op. 22 - Garhard Stampnick, cr. inglese - Berliner Philharmoniker Orchestra dir. Herbert von Karajan. C. Debussy: *Due notturni: Nuages - Fêtes* - Orch. Sinfonica di Londra dir. Pierre Monteux.

9.30/FILOMUSICA

L. van Beethoven: *La Vittoria di Wellington*. J. Schlett: *Sonata n. 1 in la minore* per armonica a bicchieri. G. Rossini: *La partenze in 7 delle «Serate musicali»* - La passeggiata - Quartetto in 2 dell'«Album italiano». G. Faure: *Quartetto in mi minore* op. 121 per archi. F. Poulenc: *Sonata per corno tromba e trombone*. H. Villa-Lobos: *Concerto per armonica a bocca e orchestra*.

11/ANTOLOGIA DI INTERPRETI

QUARTETTO ITALIANO F. Schubert: *Quartetto n. 12 in do minore per archi (opera postuma)* - Paolo Borciani, Elisa Pagnetti, v.l.; Piero Farulli, v.a.; Franco Rossi, vc. TRIO BAROCCO DI MONTREAL A. Califano: *Trio sonata in sol maggiore* - Mario Duasenas, fl.; Melvin Berman, ob.; Kestley Jones, cmb. DIRETTORE NEVILLE MARRINER F. J. Haydn: *Sinfonia n. 44 in mi minore «Tristezza»* - Academy of Saint Martin in the Fields CHITARRISTA NARCISO YEPES M. Giuliani: *Sonatina in re maggiore* op. 71 n. 3.

12/MUSICHE CAMERISTICHE DI ROSSINI

G. Rossini: *Variationi per clarinetto e piccola orchestra - Un petit train de plaisir* n. 3 da «Album des enfants dégoûdés» *Cloche d'appel - En avant la machine - Arrivée la gare - Les lions persiens offrent la main aux biches pour descendre du wagon - Les Blessés - Chant funèbre - Un mot à Paganini*, elegia per violino e pianoforte.

12.30/COMPOSITORI GIAPPONESI DEL 900

T. Takemitsu: *Cessiopea* per percussioni solista e orchestra. K. Fukushima: *Hi-Kyo* per flauto, pianoforte archi e percussioni.

13/OUVERTURES

A. Dvorak: *Carnaval*, ouverture op. 92 n. 2. F. Schubert: 2 *Ouverture*: a) *Overture in re maggiore nello stile italiano*; b) *Overture all'Idraulico*.

13.25/SOLISTA AURELE NICOLET

J. S. Bach: *Concerto in la minore per flauto violino, cembalo, archi e continuo*. J. F. Zbinden: *Fantasia* op. 22 per flauto e orchestra.

14/PAGINE DEL SEI E SETTECENTO

G. A. Patti: «Adoramus Te, Christe», motetto a 4 voci miste (revisione di Mario Fabbrì). G. Rutini: *Didone abbandonata*; «Non ha ragione ingreto» (revisione di Aldo Rocchi). L. Boccherini: «So non ti moro a lato» aria accademica. J. Bardet sec. XVI o XVII: *What thing is love?* B. Marcello: *Quella fiamma che m'accende* (testo di anonimo). L. Leo: *Siciliana* per voce e pianoforte. E. D'Astorga: *Cantata* prima per soprano e cembalo. S. Rossi: «Vo luggier», duetto.

14.45/CANTI E DANZE FOLKLORISTICHE BRASILIANE

15/IL PIANOFORTE DI BELA BARTOK
B. Bartók: *Sonata per 2 pianoforti e percussioni* - Del 1° volume della raccolta «Per l'infanzia» n. 1 (allegro) n. 2 (Andante).

MUSICA IN STEREOFONIA

15.42/Franz Schubert
▷ *Messa in mi bemolle maggiore* n. 6 per soli, coro e orchestra - Helen Donath, sopr.; Ingeborg Springer, contr.; Peter Schreier e Hans-Joachim Retsch, ten.; Theo Adam, ba. - «Rundfunkchor Leipzig» «Staatskapelle Dresden» dir. Wolfgang Sawallisch - MF del Coro Horst Neumann (56057). **DUETTRI**, F. J. Haydn: *Trio n. 42 in mi bemolle maggiore* per violino, violoncello e pianoforte - Trio «Haydn» di Vienna - Heinz Medjimorec, pf.; Michael Schmitzer, v.l.; Walter Schulz, vc. (15037). F. Mendelssohn-Bartholdy: *Trio n. 2 in do minore* op. 66 per pianoforte, violino e violoncello - «Trio Bell'Arte» dir. Martin Galling, pf.; Susanne Lautenbacher, v.l.; Thomas Bleas, vc. (30357).

FILODIFFUSIONE

▷ 17.30/STEREOFILOMUSICA

A. Corelli: *Concerto grosso in do maggiore* op. 6 n. 10 - Giuseppe Francini e Angelo Gaudino, v.l.; Giacinto Carama, vc. - Orch. «A. Scarlatti di Napoli della Rai» dir. Ettore Gracis. G. G. Cambini: *Quintetto per strumenti a fiato* - «Wiener Bläserquintett». E. Grieg: *Tre Lieder*: *Fra Monte Pincio* (Ida Monte Pincio) op. 39 n. 1 (Ida Bjornson) - Vaaran (Primavera) op. 33 n. 2 (Ida Vinje) - *En svane lun cignol* op. 25 n. 2 (Ida Ibsen) - Tuda Nierstedt, sopr.; Uwe Wagner, pf. L. van Beethoven: *Sonata in fa minore* op. 57 «Appassionata» - Pf. Emil Ghies. F. Mendelssohn-Bartholdy: *Sinfonia n. 12 in sol minore* per orchestra d'archi - Orch. della Gewandhaus di Lipsia dir. Kurt Masur.

19/LA SCUOLA ITALIANA DEL PRIMO NOVECENTO

L. Pizzetti: *Lo Straniero*; Preludio. O. Respighi: *Dorà silvano* - Cinque liriche su testo di Antonio Rubino. G. Malipiero: *Concerto n. 1 per pianoforte e orchestra*. A. Casella: *Introduzione, Aria e Toccata* op. 55 per grande orchestra.

20/LE ORCHESTRE E I CORI DELLA RAI: L'ORCHESTRA SINFONICA E IL CORO DI TORINO

F. Mendelssohn-Bartholdy: *Sinfonia n. 2 in si bemolle maggiore* op. 52 per soli, coro e orchestra «Lobgesange» - Helen Donath e Dora Carral, sopr.; Dieter Ekenbech, ten.; Orch. Sinfonica e Coro di Torino della Rai dir. Witfried Boettcher - MF del Coro Fuhio Angius.

21.05/SU TEMI DI PAGANINI

S. Rachmaninov: *Rapodia su temi di Paganini* op. 43 per pianoforte e orchestra.

21.30/PROTAGONISTA IL FLAUTO

G. P. Telemann: *Sonata in si minore per flauto e continuo* «Solo da Tafelmusik». J. M. Leclair: *Concerto in do maggiore per flauto, archi e continuo*. C. Debussy: *Syrinx*, per flauto solo.

22/ESEGUE L'AUTORE

R. Strauss: *Don Chisciotte* op. 35. F. Poulenc: *Le Bal Masqué*. Cantata profana per baritono e orchestra da camera.

23-24/A NOTTE ALTA

L. van Beethoven: *La rovina di Atene*, ouverture op. 113. F. Alfano: *Notte Adriatica* - prima parte del balletto «Elena». F. J. Haydn: *Trio in sol maggiore*; «Trio zingaro» per pianoforte, violino e violoncello. K. Nielsen: *Canto sereno*, per corno e pianoforte. F. Schubert: *Quartetto in do minore* (op. postuma). I. Strawinsky: *Quattro Impressioni norvegesi*.

V CANALE Musica leggera

8/CONCERTO DEL MATTINO

Adorée valse - J. Bensaberry. Love fancy - R. Fogguson. African beat - B. Kämpfert. Born free - The Royal Philharmonic. Canaries - C. Savina. Yesterday we were like buddies - G. Gaynor. Ballade pour Adeline - J. Last. Anthony and Cleopatra - Boston Pops. Mi ritorni in mente - P. Calvi. Song sung blues - F. Pourcel. Caffè nero bollente - F. Mannino. Budapest klänge - E. von Caoka. Buona fortuna Jack - E. Morricone. Lady d'Arbanville - Caravello. Comme un garçon - P. Mauriat. Copacabana - X. Cupat. Waltz of the flowers - Ioi Strings.

9/CANTANDO IN ITALIANO

Albatros - Umberto Bindi. Canzone di notte n.2 - Francesco Guccini. Porta Romana - Giorgio Gaber. L'alba - Riccardo Cocciante. Firenze S. Maria Novella - Pupo. Namico alcool - Umberto Tozzi. Tentazioni - Neda. Cominciava così - Equipe 84. Chi siamo noi - Massimo Ranieri. Ballissima - Adriano Celentano. Canto - Ciccò. Donna Concetta - Pino Daniele. Io vorrei non vorrei - Lucio Battisti. Sotto il segno dei pesci - Antonello Venditti. Senza di te - Fausto Leali.

10/MUSICA DALLO SCHERMO

Crazy (dal film «Vedo nudo»). Carol's theme (dal film «Le tue mani sul mio corpo»). Lipstick (dal film «Lo stupro»). After the ball (dal film «Pretty baby»). (La) rapsod du guerrier (dal film omonimo). Male d'amore (dal film «La croce»). Eugenia's theme (dal film «Mio Dio come sono caduta in basso»). Ultimo tango a Parigi (dal film omonimo). (The) flag (dal film «Le ragazze»). Tango des Zoos (dal film «Zootia»). Gloria (dal film «La stagione dei sensi»). Tema per Clara (dal film «Una voglia di noia»). The other side of midnight (dal film omonimo). La musica è (dal film «L'infermiera di notte»). Strano marceledi 2 (dal film «Appassionata»). A summer place (dal film «Scandalo al sole!»).

11/CANTAUTORI

Non ti scordar di me - Claudio Villa. Il mio canto libero - Lucio Battisti. I keep it hid - Ray Charles. Io ti do - Leo Ferré. Evas Virginia - Joan Baez. Canzone senza inganni - Ivan Graziani. Geron Kuzminac-Ron. Rebel, rebel - David Bowie. Michael - Claudio Lolli. Wuthering heights - Kate Bush. Aris - Dario Baldani Bembo. Poeter - Claudio Baglioni. Que c'est triste Venise (Come è triste Venezia) - Charles Aznavour. Il cielo in una stanza - Gino Paoli. Boogie on reggae woman - Stevie Wonder. Buonanotte Fiorellino - Francesco De Gregori.

12/ROCK & POP

Mario - Enzo Jannacci. I say l'ataccà - Pino Daniele. Volpe robot - Leo Nerio. Canzone per Laura - Roberto Vecchioni. Ciao uomo - Antonello Venditti. Che colpa abbiamo noi - Ivan Cattaneo. Patrizia - Eugenio Finardi. Le tue radici - Alan Sorrenti. Io - Goran Kuzminac. 29 settembre - Equipe 84. Mr. 9' till 5 (Mr. nine till five) - P. F. M. Nina-Nanna.

Loredana Berté. Una miniera - New Trolls. Gioco di bimba - Le Orme. Ragazzo di settembre - Ranza Zenobi.

13/JAZZ VARIETA

Opus de funk - Marty Paich. I wonder - Esther Phillips. I wan't dance - Roy Eldridge e Art Tatum. Ja-Da - Count Basie. I love Paris - Annie Ross-Tony Crombie. I fall in love easily - Guido Manuardi. Night in Tunisia - Red Garland. Salty dog - «Papa» Charlie Jackson e comp. Freddie Keppard's. Blues for Gerry - Basso-Valdembrini. Daddy-O - Martha Davis. Dix it, mix it - Johnny Hodges. Pineapple rag - Scott Joplin. In the still of the night - Randy Weston. Body and soul - Duke Ellington. Lil'arina - Duke Ellington and His Washingtonians.

14/OPERETTA E COMMEDIA MUSICALE

Overture da «Candide» - Z. Mehta. *Aria di Tassilo da «La contessa Maritza»* - F. Artoli. *Deep in my heart dear da «Il principe studente»* - R. Bonnyge. *Someone to watch over me da «Oh Kays»* - E. Fitzgerald. *Ninna senza cana da «Gaetanaccio»* - L. Proietti-L. De Santis. *I want to be happy da «No no Ninette»* - R. Righter. *What can you do with a man da «The boy from Syracuse»* - S. Prager. *Osterwald. It's all right with me da «Can can»* - F. Sinatra. *Valzer da «La principessa delle Cariatidi»* - F. Lehár. *Duetto delle campane da «La donna perduta»* - E. Martelli-G. Zecchilo. *Till there was you da «The music man»* - B. Cook. *Selezione da «Funny faces»* - R. Righter. *F. Artoli. Quadriglia da «Americana»* - H. Hagen. *È seducente sorridente da «La mazurka blu»* - T. Pavese.

15/PARATA DI STELLE

Rhapsody in blue - Westside Strutters. Fresca fresca - Poppino Di Capri. Mi sono innamorata di te - Ornella Vanoni. Tu si' na cosa grande - Domenico Modugno. Il tuo sorriso nella notte - Nani Mouskouri. La chunga - Rico De Almeida. Czardas - Mentovani. Con le voglie di te - I. Zanocchi. Wear family - Sister Sledge. Black and white - La Bionda. Pensa a me così - Miguel Bosé. Sconosciuto amore mio - Bruno Lauzi. Tanti amici - Roberto Carlos. L'aria del sabato sera - Loretta Goggi. Piazza Grande - Lucio Dalla.

16/FACILE ASCOLTO

Give me the night - George Benson. Ehi ci stai - Goran Kuzminac. Nightwalker - Gino Vannelli. Paolo Pa - Banco. Once in a lifetime - Talking Heads. Non l'hai mica capito - Vasco Rossi. Più forte di me - Jairo. Cha idea - New Trolls. Gotta go home - The Johnny Average Band. Man with no country - Jim Capaldi. Peleinhos do mar - Milton Nascimento. L'uomo barba - Bruno Lauzi. Daughters of Babylon - Jimmy Lindsay. Up patriots to arm - Franco Battiato. Sun explosion - Mama Obequo. E lo ci sto - Rino Gaetano. Swiss kiss - Patrick Juvet. Canto una canzone (to be or not to be) - Isabella Ferrari. Una storia sbagliata - Fabrizio De André. Moonbeam - Number One Ensemble. Primavera britannica - La Fabbrica di Stelle. Down in Hollywood - Ry Cooder. Magie d'amour - Jean-Pierre Pospit. Without your love - Blackbyrds. Mambo - Lucio Dalla. Merry go 'round - Crusaders. I can't stand the rain - Eruption. Maria - Maynard Ferguson. Tanto donna - Roberto Sollici.

18/DISCOOTECA

The bottle - Joe Bataan. Boogie all summer - Dan Hartman. Baby talks dirty - The Knack. Porcelain - Pretenders. Babe rock & roller - Tony Rallo. Disco roller - La Bionda. Mannaggia rock & roll - Pino D'Angio. Babe vampire - Lio. Rock & roll boogie woogie - Edgar Winter. Rock & roll medley - Kim & The Cadillac. Boogie to the bank - Matumbi. Boogie down - Real Thing. Giving herself away - Mc. Guinn & Hillman. America - Giana Nannini. Once upon a time in the west - Dire Straits. The king of clubs - Chocolats. I'm on fire - James Last. Over and over - Silvester. Born to be wild - Eclipse. All night long - Kool & The Gang. I can't get enough - Sky. It's friday night - Reddings. Slide - Rah Band. Soul to soul - Michael Zager Band.

20/CONCERTO

Time out for Chris - Bill Evans and Jeremy Steig. Let's fall in love - Paul Desmond. S'il vous plait - Miles Davis. I can't get started - Dizzy Gillespie. Moritat vom Mackie Messer - Ella Fitzgerald. Fantasia di motivi - Sarah Vaughan. Winter moon - Stan Getz. Tudu - Ivo De Paula. Recital di Jorge Ben - Jorge Ben. Boccuccia de no pierzo ageturo - Teresa De Sio. Volci la Saint Jean - Malcom. Zichitzi - Mimmo Mollica. Signor G. - Giorgio Gaber. In alto mare - Loredana Berté. Sopra i vetri - Enzo Jannacci. Maria la française - Edith Piaf. Fantasia di motivi - Woody Herman. Recital di Gino Paoli - Gino Paoli.

▷ 22-24/MUSICA LEGGERA IN STEREOFONIA

▷ *Old man's tear* - Don Ellis. *I kinda like me* - Gloria Gaynor. *Golden hours* - Devadip Carlos Santana. *Say goodbye to Hollywood* - Billy Joel. *Que que ha?* - Joe Pass-Paulinho Da Costa. *Viramundo* - Marie Bethania. *Casa velha* - Baden Powell. *Coisa de louco* - Wilson Simonal. *Moulin rouge* - Arturo Maestri. *Midnight in Moscow* - Coro dell'Armata Sovietica. *Gizemarias* - moriscas - Manolo Lohnes. *E se domani* - Mina. *Sweet and lovely* - Milt Jackson. *There will never be another you* - Chet Baker. *This guy's in love with you* - Ella Fitzgerald. *Night on bald mountain* - Bob James. *5 O'clock in the morning* - Village People. *The gardens of Babylon* - Jean-Luc Ponty. *Patty Cake* - Roberta Kelly. *Wave* - Robert Dever. *Tres pontas* - Milton Nascimento. *Mornoboca de ouro* - Sebastiao Tapajós. *Barimbeu* - Wanda De Sah. *Cornish rhapsody* (Rapsodia di Cornovaglia) - Boston Pops. *Que será será* - Doris Day. *Sonatina per chitarra* - Mario Gangi. *Musique a tout va* - Yves Montand. *Russian dressin'* - Walter Murphy.

IV. CANALE Auditorium

6/MATTUTINO MUSICALE
A. Dvorak: Notturmo in si maggiore op. 40. L. M. Gottschalk: The Dying Poet (meditation). L. van Beethoven: Bundeslied op. 122 per coro e strumenti. J. Massenet: Invocazione. A. Scriabin: Rêverie op. 24 per orchestra. F. Busoni: Concerto op. 48, per clarinetto e orchestra da camera. S. Prokofiev: Romeo e Giulietta, suite dal balletto

7/INTERLUDIO BAROCCO
S. Scheidt: Canzone gallica - Quintetto di Ottavio Eastman. A. Boesset: Ennui, desespoir et douleurs, aria - Nigel Rogers, ten.; Anthony Balles, liuto. T. Albinoni: Concerto a 5 in re minore op. 9 n. 2, per oboe, archi e continuo. Ob. Sara Barrington - Richard Hickox Orchestra dir. Richard Hickox. D. Buxtehude: Te Deum, per organo - Sol. Walter Kraft. J. S. Bach: Concerto brandeburghese n. 5 in re maggiore BWV 1050 - Fl. Aurèle Nicolet - L'orchestra Bach Orchestra dir. Karl Ritzler

8/CONCERTO DI APERTURA
L. van Beethoven: Andante e variazioni in re maggiore per mandolino e clavicembalo - Maria Scivittaro, mand.; Robert Veyron-Lacroix, clav. C. M. von Weber: Quintetto in si bemolle maggiore op. 34 per clarinetto e archi - The Melos Ensemble of London; Gertrude de Peyer, clar.; Emanuel Harwitz, Ivor Mc Mahon, vl.; Cecil Aronowitz, vla.; Terence Weil, vc.; J. Brahms: Tre intermezzi op. 117 - Pt. Julius Katchen

9,50/MUSICA RELIGIOSA DEL 700
B. Marcello: In Domino Confido - Salmo per soli, coro e orchestra (Salmo XI. G. B. Pergolesi: «Salve Regina» in do minore per soprano, archi e clavicembalo. G. F. Haendel: Father of Heaven dall'oratorio «Giuda Macabeo». M. Haydn: Graduale in Festo SS. Innocentium die Dominicæ

9,30/FILOMUSICA
J. S. Bach: Concerto brandeburghese n. 2 in fa maggiore BWV 1047 - Pierre Thibaud, tr.; Hans Martin Linda, recorder; Manfred Clement, ob.; Hans Schneeburger, vl.; Hedwig Biglram, clav.; - Orch. Münchener Bach. F. Busoni: Fantasia contrappuntistica per due pianoforti - Duo pff. Gino Gorini - Sergio Lorenz. Z. Kodaly: Quadri della regione di Madra per solo coro - Coro della Radio Televisione Ungherese - M^o del Coro Ferenc Szapoz. A. E. Ginastera: Quartetto n. 1 per archi - Quartetto Paganini: Henry Tamanka, Gustavo Rossella, vl.; Charles Fokler, vla.; Lucien Laporte, vc.; B. Britten: Variazioni e fuga su un tema di Henry Purcell - The Philadelphian Orchestra dir. Eugène Ormandy

11/PRESENZA RELIGIOSA NELLA MUSICA
J. N. Hummel: Messa in mi bemolle maggiore per soli, coro e organo op. 90 - Elizabeth Speiser, sopr.; Helen Watts, contr.; Kurt Equiluz, ten.; Siegmund Nimsgern, bs.; - Instrumental Ensemble - Werner Ketsch - Stuttgart; Hymnia Chor Knaben dir. Gerhard Wilhelm

11,40/DUO PIANISTICO: BRACHA EDEN - ALEXANDER TAMIR
F. Schubert: Introduzione e 4 variazioni su un tema originale. A. Dvorak: 2 danze slave op. 46. S. Rachmaninov: 6 duetti op. 11

12,30/BENJAMIN BRITTEN
 Fantasia op. 2 per oboe e trio d'archi (Fantasy-Quartet). 1932 - Sara Francis, ob.; Emanuel Harwitz, vl.; Margaret Major, vla.; Derek Simpson, vc.

12,45/MENDELSSOHN, DELIBES, FRANCK E LISZT CON VICTOR HUGO
F. Mendelssohn-Bartholdy: Ray Biss, Ouverture op. 95 (1839, da Victor Hugo). L. Delibes: Suite lare di danza nello stile antico - Per il dramma: Le roi s'amuse, di Victor Hugo (1882) revisione di Antonio De Almeida. C. Franck: Les Djinns poema sinfonico per pianoforte e orchestra (1894) da Victor Hugo. F. Liszt: Ce qu'on entend sur la montagne poema sinfonico (1848-49), da Victor Hugo

14/ANTOLOGIA DI INTERPRETI
CLAVICEMBALISTI: ANTON ED ERNA HEILLER A. Soler: Concerto n. 2 in fa minore per 2 clavicembali SOPRANO: CRISTINE DEJTEKOM W. A. Mozart: Traurigkeit da «Il ratto del serraglio A/27» - Mozart Symphonische Orkester dir. Carl Vandenstrand VIOLINISTA: JASCHA HEIFETZ E. Lalo: Sinfonia spagnola op. 21 per violino e orchestra - Orch. Sinfonica RCA dir. William Steinberg PIANISTA: ARTURO BENEDETTI MICHELANGELO C. Debussy: Children's corner suite DIRETTORE: JASCHA HORENSTEIN R. Strauss: Morie e trasfigurazione. Poema sinfonico op. 24 - Orch. London Symphony

MUSICA IN STEREOFONIA
 > 15,42/CONCERTO SINFONICO DIRETTO DA FERENC FRICSAY, CON LAPARTECIPAZIONE DEL VIOLINISTA WOLFGANG SCHNEIDERHAN E DEL VIO/LONCELLISTA JANOS STARKER
 > W. A. Mozart: Musica funebre massonica, K. 477 in do minore - Orch. Sinfonica della Radio di Berlino. F. Liszt: Les Préludes, poema sinfonico n. 3 - Orch. Sinfonica della Radio di Berlino. J. Brahms: Concerto in la minore op. 102, per violino, violoncello e orchestra - Wolfgang Schneiderhan, vl.; Janos Starker, vc. - Orch. Sinfonica della Radio di Berlino. P. I. Ciaikovski: Sinfonia n. 6 in si minore op. 74 «Patetica» - Orch. del «Berliner Philharmoniker»

> 17,30/STEREOFILOMUSICA
 > G. Bottesini: Quintetto per archi «Gran Quintetto» Salvatore Accardo e Felice Cusano, vl.; Luigi Alberto Bianchi, vla.; Alain Meunier, vc.; Francesco Petracchi, contr. bs. M. Clementi: Sonata in do maggiore op. 33 n. 1 - Pt. Lamar Crowson. G. Verdi: Attila «Che non avrebbe il mare» - Ten. Carlo Bergonzi e Riccardo

FILODIFFUSIONE

> Casinelli - Orch. «New Philharmonia» dir. Nello Santi. J. Massenet: Werther: «Ahi! Mon courage m'abandonne» - Sopr. Régine Crespin - Orch. del Volksoper di Vienna dir. Georges Sebastian. R. Wagner: Tristano e Isotta: «Talent du» - W. K. W. - Bs. Theo Adam - «Staatkapelle» di Berlino dir. Ulfar Sultner. C. Debussy: Khamma, leggenda danzata - Pt. Fabienne Bouy - Orch. National de l'ORTF dir. Jean Martinon

19/LA SCUOLA ITALIANA DEL PRIMO NOVECENTO
A. Casella: Concerto op. 40 per due violini, viola e violoncello. G. F. Malipiero: Concerto dei concerti, ovvero dell'Uomo malcontento. Rappresentazione da concerto per baritono, violino concertante e orchestra

20/LE SERVE RIVALI
 Burletta in musica in tre atti - Libretto di Pietro Chiari Musica di Tommaso Traetta
 Revisione e rielaborazione di Dino Menichetti - Carlina: Miaia Sighele; Palmetta: Rita Talarico; Giacinto: Bianca Maria Casoni; Letenzio, Ganino: Agostino Lazzari; Don Grillo: Mario Petri - Orch. «A. Scarlatti» di Napoli della Rai dir. Carlo Franci

21,45/PER ARCHI E FIATI
K. Kreutzer: Settimino in mi bemolle maggiore op. 62 «Gran settemino» per violino, viola, violoncello, contrabbasso, clarinetto, corno e fagotto - Strumentisti dell'Orchestra di Vienna

22,15/IL CONCERTO DEL NOVECENTO ITALIANO
B. Porena: Concerto n. 2 per orchestra da camera con trombone obbligato (1956) - Sol. Raffaele Tagliatale - Orch. «A. Scarlatti» di Napoli della Rai dir. Pietro Argento

22,30/LA CORALITÀ IN ROSSINI
G. Rossini: Chant funèbre a Meyerbeer, per coro maschile e percussioni n. 1 da «Morceaux réservés» (Quaderni rossiniani, VIII - Trois choeurs (1844, testi di Gobeaux); n. 1 La foi, per coro femminile a tre voci e pianoforte - n. 2 L'esperance per coro femminile a tre voci e pianoforte - n. 3 La charité, per soprano, coro femminile e pianoforte

23,24/A NOTTE ALTA
A. Vivaldi: Concerto n. 5 in la maggiore op. 3 da «L'estro armonico». F. Schubert: Alfonso e Estrella, Ouverture op. 88. G. Tartini: Quartetto in sol maggiore. F. Liszt: Rigoletto, parafasi da concerto per pianoforte. F. Marsin: Balletta per flauto e orchestra; d'archi con pianoforte. I. Albeniz: El Polo lorchestrazione di Ferdinand Arbos. J. Strauss: Annen - Polka op. 117n

V CANALE Musica leggera

8/CONCERTO DEL MATTINO
 Come prima - Mantovani, Angelitos negros - Fausto Leali. Vincent - P. Cali. Samba de una nota sola - P. Faith. Suzanne - F. De André. La pioggia - P. Mauri. Arrivardaci Roma - Edmundo Ros. Che cosa ti farai - Celentano. In a sentimental mood - G. Miller. My sweet Lord - N. Riddle. Bim bam - O. Vannoni. Crocodilla rock - Gil Ventura. Il faut savoir (Devil sapere) - F. Pourcel. L'importante è finire - Mina. Forever and ever - F. Pourcel. Younger than springtime - S. Kenton. I discorsi tuoi - Iva Zanicchi. L'absent - F. Pourcel. Canzons per Francesco - R. Vecchioni

9/CANTANDO IN ITALIANO
Maledetta primavera - L. Goggi. Dammi solo un minuto - P. Pook. Azzurro - A. Celentano. Semplice - G. Togni. Bambina bambina - T. Dallara. Ti chiami Africa - E. Avallone. Si o no - Farida. Vojo er canto de na canzone - I. Visnelli. Non si inventa l'amore - L. Rossi. Mercante senza fiori - Equipe 84. Comprò tutto - W. Foini. La pioggia di marzo - Mina. Vado via - Dnpi. Tu - U. Tozzi. Legata a un granello di sabbia - N. Fidenco

10/MUSICA DALLA SCHERMO
 Moon river (dal film «Colazione da Tiffany»). Il testimone (La temoin) (dal film «Il testimone»). Winter in Berlin (dal film «Il grande attacco»). You should be dancing (dal film «Le febbre del sabato sera»). Giù la testa (dal film «Giù la testa»). Falling in love for the night (dal film «Urban cowboys»). China 9 love ballad (dal film «Amore piombo a fuoco»). Black Emanuelle (dal film «Emanuelle nera»). Zombi (dal film «Zombi»). Lovin', livin' and givin' (dal film «Grazie a Dio è venerdì»). Mr. Tambourine man (dal film «American graffiti»). Mazurka (dal film «La mazurka del barone della Sarta e del Fico Fioroncel»). Life at last (dal film «Il fantasma del palcoscenico»). Deborah (dal film «Amor mio»). Love is here to stay (dal film «Menhattan»). Love me tender (dal film «Mina»). Annie belle (dal film «La fine dell'innocenza»). Verona beat (dal film «Arrivano i gattini»)

11/CANTAUTORI
 Frida - F. Bongusto. Donna selvaggia donna Fiori rosa, fiori di pesco - Il tempo di morire - L. Battisti. Cieli azzurri - T. Cutugno. Acqua fresca, viole e sentimento - Fabrizio e Maurizio. Star of the show - D. Parton. A testa in giù - P. Daniele. Give a little help - H. Thumman. Change of heart - E. Carmen. There will always be a you - D. Summer. Aria - D. Baldo. Baldo Bembo. I was only joking - R. Stewart. Amami per favore - T. Renis. La lontananza - D. Modugno

12/ROCK & POP
 Precious - Pretenders. Will you love me tomorrow - Carol King. Josie - Steely Dan. The fuse - Jackson Browne. Oklaome nights - Arlo Guthrie. A hard rain gonna fall - Bob Dylan. The river - Bruce Springsteen. In the air tonight - Phil Collins. Little sister - Ry Cooder. Me myself I - Joan

Venerdì 23 aprile

Amatradung. For free - Joni Mitchell. Special tema - Jessica Harper. Il viaggio - Teresa De Sio. Canta appress'a'nuie - E. Bennato

13/JAZZ VARIETÀ
 I got a kick out of you - Dave Brubeck. Star eyes - Barney Kessel. Body and soul - Al Cohn. Last time for love - Paul Quinichette. Reperson: I knew - Bill Evans. Greenleeves - Gil Evans. What's new? - Art Pepper. Bird of paradise - Shelly Manne. Compulsion - Miles Davis. Black cherry fruits - Phil Woods. On the trail - Jimmy Heath. Antology - Phil Woods

14/OPERETTA E COMMEDIA MUSICALE
 Ouverture da «Carnevale a Roma» - W. Boskovsky. Blues da «Cio cion» - R. Righetti. Stamattina prando moglie da «My fair lady» - M. Carotenuto. Balla da balbettare da «Accendiamo la lampada» - J. Dorelli. Stornellata di Cecco da «Acqua cheta» - A. Sorbara. Valzer della felicità da «Gaspardone» - E. Gili. Ouverture da «Barbablu» - L. Fremetz. Will you remember da «Maytime» - L. Hunt-E. Wrightson. People da «Funny girls» - E. Fitzgerald. If you loved me da «Can can» - G. Vendon-H. Conrad. Quando il giorno muor da «Il paese dei campanelli» - C. Villa. Babes in arms da «Com. mus. armoniaz» - J. Cassidy e Coro. If ever I would leave you da «Camelots» - T. Jones. La principessa dei dollari da «Operetta armoniaz» - L. Barbero-T. Pavese-A. Sorbara-C. Fioranelli. Valzer da «Eva» - R. Sharples. Don't train on my parade da «Funny girls» - N. Wilson

15/PARATA DI STELLE
 Chanson d'amour (Song of love) - Ray Conniff. Anche tu - Mina. Clara - Jacques Brel. Il mio mondo (Your my world) - Tom Jones. Love story (Thema) - Mina. Lady Jane - Rolling Stones. Baby we better try to get it together - Barry White. Roma mia - Claudio Villa. Penny Lane - Beatles. Je suis bien - Juliette Gréco. Désormais (oramai) - Charles Aznavour. Nessun dolore - Lucio Battisti. My world - Bee Gees. La prima cosa bella - Dalida. I got you babe - Etta James. Una donna per amico - L. Battisti. If - Tom Jones

16/FACILE ASCOLTO
 The way I feel - Patti Austin. Moody (my love) - Sheena Easton. Just when - Roberta Flack. Deserted shore - Mantovani Orch. If I could cry - Sonny Pearson Orch. Sound of love - Bee Gees. Your love your love - Barry White. La mia musica - Toto Cutugno. Isola blu - Claudio Damiani. Since I found out - Billy Field. I've loved these days - Billy Joel. I go to pieces - Nils Lofgren. A sad trumpet - Augusto Martelli Orch. È strano ti amo - Manuel Manu. Il volto della vite - Cristiano Malgioglio. Lei - Giovanni Neri. Serenata sotto le stelle - Enrico Musiani. Amore - Complesso Daniele Cestana-Violino Piergiorgio Farina. Just like a woman - Rod Stewart. In this love - Art Garfunkel. Your love still brings me to my knee - Marcia Hines. Falling - Olivia Newton John. Waiting for the night - Sheila. Cosa sai per me - Ornella Vanoni. Little darling - Roberta Kelly. Il ricordo di te - Charles Aznavour. Avec le temps - Dalida. Sorridevi - Wilma Goich. Tu - Valerie Lagrange. Tu sei bellissima - Stefano Rubino. Da quando sei tornata - Julio Iglesias. Love is in the air - Gil Ventura. She's a star - Barry Manilow

18/DISCOTECA
 Flip - Jesse Green. Let's have a party - The Chaplin Band. Holiday - Moulin Rouge. God only knows - Marilyn Scott. One night affair - Samona Cooke. Cuba - Gibson Brothers. Walking on sunshine - Eddie Grant. The breaks (strumentali) - Kurtis Blow. Take your time pt. 2 - S. O. S. Band. How long - Lipps Inc. Move on up suite - Destination. Roller boogie - Dan I. Doin' the dog - Creme De Cocoa. Lookin' for love - Fat Larry's Band. Shake your groovy thing - Peaches & Herb. Don't go - Sheila & B. Devotion. Dance baby dance around - Luisa Fernandez. Gonna get along without you now - Viola Wills. Monkey chep - Dan I. Adriana. Two Men Sound. Europa - Santana. King of Hollywood - Eagles. Early in the morning - Eric Clapton. Feelings - B. Kaempfert. La vie en rose - Grace Jones. Love me - Yvonne Elliman. Down in my own tears - Rey Charles. Non so che darai - Alan Sorrenti

20/CONCERTO
 Limahouse blues - Sonny Rollins. California P. M. - George Benson. Shine - Benny Goodman. Honeyzuckie rose - Joe Pass. Epitrophy - Theofonous Monk. Fantasia di motivi - Ornella Vanoni e Vinicio De Moraes. Manha de carnaval - Stan Getz. Zazualra - Jorge Ben. Recital di Bob Marley - Bob Marley e the Wailers. I'm on my way - Pete Seeger. Un gelato al limone - Paolo Conte. I giardini di marzo - Mina. Quindici bambini - Eugenio Finardi. Cervo a primavera - Riccardo Cocciante. Recital di Gilbert Becaud - Gilbert Becaud. Bonnie and Clyde - Brigitte Bardot. Indian summer - Duke Ellington. Lost horizon - Burt Bacharach. Both sides now - Arturo Mantovani

22-24/MUSICA LEGGERA IN STEREOFONIA
 > High in the clouds - Lalo Schifrin e Compl. Vocale
 > Arrows. Turn your love around - George Benson. Love for sale - Lou Donaldson. Miss you tonight - Kam
 > Cernes. El choclo - Pino Calvi. Tudo - Milton
 > Nascimento. Misturada - Sergio Mendes. Detalles - Gal Costa. Spanish dance - Larry Adler e Orch.
 > Anonimo veneziano - Fred Bongusto. Les plaisirs
 > demodés - Maurice Larcange e Orch. Musica musica
 > Ornella Vanoni. Sugar - Coleman Hawkins. Day dream
 > Tommy Flanagan. Black coffee - The Pointer Sisters.
 > Groovin' hard - Buddy Rich. Hold on to that groove
 > Gene Page. La nella casa dall'angolo - New Trolls.
 > Afrikaan beat - Jean-Claude Borely. Ardente - Iva
 > Zanicchi. Brazillana - Xavier Cugat. Porque será -
 > Toquinho. Tema pro Luis - Rosinha de Valença.
 > Amojour - Aírto Moreira. I pattinatori - Arturo
 > Mantovani. Tres palabras - Mina. Hello Mr. W. A. M.
 > Giorgio Moroder. Beguine - Jimmy Fontana. Star trek
 > (Main title) - Jerry Goldsmith

IV CANALE Auditorium

6/MATTUTINO MUSICALE

E. Elgar: Sopra op. 70 per archi, arpa e orchestra. Z. Kodaly: Adagio per violoncello e pianoforte. M. Ravel: Menuet Antique. F. Schubert: Minuetto e Finale, per due oboi, due corni e due fagotti. G. Donizetti: Sinfonia in re minore, per pianoforte a quattro mani. G. F. Malipiero: Vivaldiana

7/INTERLUDIO BAROCCO

G. Torelli: Concerto in re maggiore, per tromba e orchestra d'archi. G. P. Telemann: Ouverture in do maggiore, per 2 flauti, 2 oboi, fagotto, archi e continuo. «Hamburger ebb und Fluth». J. P. Sweelinck: Variazioni sul corale «Erbarm Dicht». R. M. De Lalande: Premier Caprice ou caprice de viliers coterret

8/CONCERTO DI APERTURA

C. Franck: Preludio Corale e fuga. A. Guilmant: Pezzo sinfonico op. 88. A. Dvorak: Trio in do maggiore op. 74 per due violini e viola

8,50/ARCHIVIO STORICO

M. Mussorgski: Morte di Boris - Ba. Feodor Shafarin. M. Rozsa: Tema con variazioni (dal secondo movimento del Concerto doppio per violino, violoncello, orchestra - Jascha Heitz, vt.; Gregor Piatigorsky, vc. R. Wagner: Idillo di Sigfrido - Philharmonia Orchestra dir. Guido Cantelli

9,30/FILOMUSICA

F. J. Haydn: Sinfonia n. 22 in mi bemolle maggiore «Il Filosofo». M. Giuliani: Sonata in do maggiore op. 15 per chitarra. F. Cilée: Arlesiana: È la solita storia (lamentato di Federico) - Arlesiana: Esser madre è un inferno. M. Bruch: Concerto n. 1 in sol minore op. 26 per violino e orchestra. I. Strawinsky: Ottetto per strumenti a fiato. C. Debussy: «Syrinx» per flauto solo

11/ORCHESTRA SINFONICA DI TORINO DELLA RAI

R. Wagner: Faust, ouverture da concerto - Dir. Ferruccio Scaglia. C. Saent-Saens: Concerto n. 5 in fa maggiore per pianoforte e orchestra - Sol. Aldo Ciccolini - Dir. Kiril Kondrasin. P. I. Ciaikovski: Lo Schiaccianoci, suite dal balletto op. 71 - Dir. Piero Ballugi

12/MUSICA E POESIA

J. Brahms: Mainsacht, op. 43 n. 2 (testo di Ludwig Holty). A. Roussel: Light op. 19 n. 1 (testo di Jean Aubry) - Le bachelier de Salamangue op. 20 n. 2 (testo di René Chalupt). A. Honegger: Trois Chansons extraites de «La petite sirène» di Hans Christian Andersen (testi di René Morax). A. Berg: 4 Lieder op. 2

12,30/NOVITÀ DISCOGRAFICHE

H. Berlioz: Nuits d'été op. 7 (testo di Théophile Gautier). F. Liszt: Concerto n. 1 per pianoforte e orchestra. B. Britten: Canticle II «Abraham and Isaac»

13,40/PROTAGONISTA LA TROMBA

G. P. Telemann: Sonata in re maggiore per tromba, archi e basso continuo. A. Vivaldi: Concerto in si bemolle maggiore per tromba, violino, archi e continuo

14/INTERMEZZO

M. Glinka: Jota Aragonese. J. Brahms: Danza Ungherese n. 8 in la minore. Danza ungherese n. 11 in la minore. F. Chopin: Valzer op. 34 n. 1 in la bemolle maggiore. G. Bizet: Minuetto de «L'Arlesiana» suite n. 2. F. Lehár: Valzer dall'operetta «Amore di Zingaro». G. Gershwin: Ouverture cubana

14,45/CONCERTO BAROCCO

J. B. Loeillet: Sonata n. 6 op. 1 in do maggiore per flauto e cembalo. D. Gabrielli: Sonata in fa maggiore per 2 trombe e organo. F. M. Veracini: Sonata in fa maggiore per flauto e continuo (n. 1) - Ensemble Ricercare di Zurigo. C. Farina: Capriccio stravagante n. 4

MUSICA IN STEREOFONIA

- ▷ 15,42/VACLAV NEUMANN DIRIGE:
 - ▷ A. Dvorak: Sinfonia n. 3 in mi bemolle maggiore op. 10
 - ▷ Sinfonia n. 4 in re minore op. 13 - Orch. Filarmonica
 - ▷ Ceka dir. Vaclav Neumann (35'02" - 40'51")
- ▷ DEDICATO ALLA CHITARRA
 - ▷ F. Tarrega: Studio «Suenos» - Gran Vals - Las dos Hermanitas - Vals - Chit. Alexander Lagoya. X. Turina: Sonata in re minore op. 61 - Chit. Narciso Yepes

17,30/STEREOFILOMUSICA

- ▷ M. Glinka: Valzer Fantasia - Orch. Sinfonica dell'URSS dir. Yevgeny Svetlanov. A. Arensky: Trio in re minore op. 32 per violino, violoncello, e pianoforte - Jascha Heifetz, vt.; Gregor Piatigorsky, vc.; Leonard Pennario, pf.
- ▷ R. Glière: Concerto per coloratura e orchestra op. 82 - Sopr. Joan Sutherland - London Symphony Orchestra dir. Richard Bonynge. S. Rachmaninov: Tre canti popolari russi op. 41 per coro e orchestra - Orch. e Coro del Teatro Bolshoi di Mosca dir. Yevgeny Svetlanov. C. Orff: Due Composizioni dalla raccolta «Orff Schulwerk» - Complesso Strumentale e Coro di Ragazzi di Tölz e di Colonia dir. Carl Orff. D. Lipatti: Concertino op. 3 per pianoforte e orchestra «in classical style» - Ft. Felicia Blumental - Orch. Filarmonica di Milano dir. Carlo Felice Cillario

19/LA SCUOLA ITALIANA DEL PRIMO NOVECENTO

O. Respighi: Concerto in modo misolidio, per pianoforte e orchestra - Sol. Giorgio Vianello - Orch. del Teatro La Fenice di Venezia dir. Armando La Rosa Perodi. I. Pizzetti: «Ninna nanna di Santa Uliva» da «La Rappresentazione di S. Uliva» - Sopr. Adriana Martino - Orch. Sinfonica di Torino della Rai dir. Idebrando Pizzetti - La pianella - Suite delle musiche di scena per il dramma di Gabriele D'Annunzio - Orch. Sinfonica di Torino della Rai dir. Idebrando Pizzetti

FILODIFFUSIONE

20/RUSALKA

Opera in tre atti su libretto di Jeroslav Kvapil Musica di Antonin Dvorak Il principe: Ivo Zidek, Ten.; - La principessa straniera: Alena Mikova, sopr.; Rusalka, la Naiade: Milada Subrtova, sopr.; Jezibaba, la strega: Marie Ovcakikova, contr.; il guardiacaccia: Jiri Joran, bar.; 1° Diade: Jadviga Wysockanzil, sopr.; 2° Diade: Eva Hlobilova, sopr.; 3° Diade: Vera Kriova, contr. - Orch. e Coro del Teatro Nazionale di Praga dir. Zdenek Chalabala

22,30/CONCERTINO

M. Ravel: À la manière de Chabrier - Ft. Walter Gieseking. P. I. Ciaikovski: Dicembre - London Symphony Orchestra dir. Richard Bonynge. F. Sor: Variazioni su un tema di Mozart - Chit. Narciso Yepes. M. Reger: Pastorale - Org. Anton Heifetz. F. Lehár: Oro e argento - Orch. Hallé dir. John Barbirolli

23-24/A NOTTE ALTA

T. A. Arne: Ouverture n. 1 in mi minore - Orch. e Coro dell'Accademia di St. Martin-in-the-Fields dir. Neville Marriner. L. Boccherini: Quartetto in re op. 40/3 - Quartetto d'archi Sinnhoff. E. Grieg: Marcia dei nani della Suite lirica op. 54 - Orch. Sinfonica di Filadelfia dir. Eugène Ormandy. R. Schumann: Arabeska op. 18 - Ft. Arthur Schnitzler. R. Halfter: Obertura estiva - Orch. Sinfonica Nazionale del Messico dir. Herrera de la Fuente. M. Ravel: Introduzione e allegro, per arpa, flauto, clarinetto e quartetto d'archi - Elementi di «The Ensemble Melos» - Arp. Ossian Ellis. L. Sinigaglia: Danze Piemontesi, su temi popolari op. 31 n. 1 - Orch. Sinfonica di Torino della Rai dir. Massimo Bruni

V CANALE Musica leggera

8/CONCERTO DEL MATTINO

The continental - Steve Howe. Maybe - Ben Johnson. Esclavo e amo - Ray Conniff. Amigos meus - Toquinho & Vinícius De Moraes. Adios - Fausto Papetti. Samba de uma nota só - Frank Valdor. Tenderly - Edmundo Ros. Fly me to the moon - Frank Sinatra. Night and day - Frank Paurcel. Sentimental journey - Pino Calvi. As time goes by - Barbra Streisand. Alfonso dalle camicie - Franco Tassoni. Taxi driver - Dave Blume. Parfida - I Detectives. Addio Beatles - Tiziana Cio. Maxwell's silver hammer - The Royal Liverpool Philharmonic. Another life - Roy Fogelson. Lola - Henghel Guaidi. La paloma - Klaus Wunderlich. Appassionatamente - Peter Hamilton. It's only a paper moon - Paul Whitman. You belong to me - Jo Stafford

9/CANTANDO IN ITALIANO

Up patriots to arms - Franco Battiato. Che senso ha - Spazio Unito. Erba di casa mia - Massimo Ranieri. Ti amo domani - Homo Sapiens. C'era un'atmosfera - Kim and the Cadillac. Donna felicità - I Nuovi Angeli. (Agusta de marzo) la pioggia di marzo - Mine. Bianca stella - Sebastiano Occhio. Io mi - Stefano Tosi. Camminerò - Mino Reitano. Lù - Alunni del Sole. Se di va - Francesco Calabrese. Volo AZ 604 - Albatros. Ha tutte le carte in regola - Gino Paoli. Me ne vado - Gianni Nazzone. Amore mio - Enzo Melospazo. Folla città - Loredana Berté. Amado mio - Santino Rocchetti

10/MUSICA DALLO SCHERMO

Djamballa (dal film «Il Dio serpente»). Concerto di Varsavia (dal film «Suicide squad»). Un uomo si ama (dal film «L'omnium»). You're the one that I want (dal film «Grosses»). Tess (dal film «L'omnium»). The hell of it (dal film «L'omnium»). School boy crush (dal film «Amori miei»). Superficie (dal film «L'omnium»). Non son degno di te (dal film «L'omnium»). Dance at the gym (dal film «West side story»). La vita è bella (dal film «È arrivato l'accordatore»). George girl (dal film «L'omnium»). Aquarius (dal film «Hairs»). A shot in the dark (dal film «Uno sparo nel buio»). Canzone arrabbiata (dal film «L'amore e l'anarchia»). Night in disco mountain (dal film «La febbre del sabato sera»). Bonanza (dal film «L'omnium»)

11/CANTAUTORI

America - Gianni Nannini. Cantare, gridare, sentirsi... tutti uguali - Leano Morelli. I soliti sassi - Roberto D'Angelo. Starmen - David Bowie. Piccola storia di libertà - Edoardo De Angelis. A me mi piace vivere alla grande - Franco Fenoglio. Cin cin con gli occhiali - Herbert Pagani. Morire qui - Renato Zero. Le cose della vita - Antonello Venditti. Lutto 28 - Stefano Rosso. Loves in the air - John Paul Young. Raccontami di te - Bruno Martino. Tanti anni fa - Angelo Branduardi. Questo piccolo grande amore - Claudio Baglioni. Souvenir - Francesco De Gregori. Tu sei l'unica donna per me - Alan Sorrenti. Margherita - Riccardo Cocciante. Baker street - Gerry Rafferty

12/ROCK & POP

Gerry & the pikins - Kim & The Cadillac. Summer nights - John Travolta. Olivia Newton John & Cest. So want you stay - Brother Johnson. Ragazzi italiani - Ron. We are the champions - The Queen. High steppin' high dressin'... - Love Unlimited. Can camomilla - Camomilla. Wers are the man? - Ritchie Family. Angelo prepotente - Sydne Rome. I am ready from the wizard of Oz - Meco. Atomic - Blondie. Sono solo canzonette - Edoardo Bennato. Come back - J. Gels Band. Romeo's tune - Steve Forbert. Boogie wonderland - Earth Wind & Fire

13/JAZZ & VARIETÀ

They can't take that away from me - Helen Humes. The champ - Dizzy Gillespie. Blues for Teddy - Teddy Wilson. Runnin' wild - Vic Dickenson. Just friends - Paul Chambers. A sack full of soul - Strich-Marzello-Kirk. The blues - Metrome All Stars. I remember you - Jackie Gleason. Passanova - Joe Pass. Blues - Duke Ellington. How deep is the ocean - Charlie Parker. Sea sea rider - Monty Alexander. Aisha - Philo Farmer. Tempo jazz - Piero Umiliani

14/OPERETTA E COMMEDIA MUSICALE

Valzer da «La casta Susanna» - G. M. Guerin. Where am I going da «Sweet charity» - Shirley McLaine. Friendless blues da «St. Louis blues» - Pearl Bailey. Tranquillamente senza di te da «Viola, violino e viola d'amore» - Ellen Kastler. Danza da «La bajadera» - Barboro e Pavasa. Fantasia di motivi da «West side story» - Chackfield. One kiss da «The new moon» - L. Hunt. The bride's wedding day song da «The belle of New York» - Anita Ellis. Tangolita da «Ballo al Savoy» - B. Martelli. Valzer da «Lo zingaro barone» - The Boston Pops. Wie mein ahnl da «Il venditore di uccelli» - F. Artoli. The sound of music da «Com. mus. omonima» - Roy Conniff. Rosabella da «The most happy Felas» - Sullivan-Johnson-Wende-Cess-Long-Gilbert-Henson-Lund-Lazarus-Rubin-Froglich. Bello bellissimo questo San Valentino da «Angeli in bandiera» - G. Bramieri-Milva e i Cantori Moderni di Alessandria. Introduzione da «La bajadera» - A. Sorbara. Moment by moment da «Com. mus. omonima» - Yvonne Etiman. You do something da «Can can» - F. Sinatra - S. MacLaine-M. Chevalier-L. Jourdan

15/PARATA DI STELLE

The old fun city - Burt Bacharach. Nathalie - Gilbert Becaud. Vieni ce soir - Paul Mauriat. Quand'ero piccolo - Mina. Song sung blue - Neil Diamond. Himm a l'amour - Edith Piaf. Petite fleur - Sidney Bechet. Bye bye baby - Marilyn Monroe. Danke schon - Bert Kaempfert. Natch New Yorker - Ester Phillips. Let it be - The Beatles. Smile - Timi Yuro. When something is wrong with my baby - King Curtis. Tanti amici - Roberto Carlos. Daytime - Cat Stevens. Born Toless - Ray Charles. Quattro lettere d'amore - Nana Mouskouri. En sortant de l'école - Yves Montand

16/FACILE ASCOLTO

Ballade pour Adeline - Richard Clayderman. La bamba - Schola Cantorum. Non si vive così - Julio Iglesias. Gelosia - Bobby Solo. Catalania - Bert Kaempfert. Radici - Piero Soffici. Darlin - Franke Miller. Un po' artista un po' no - Adriano Celentano. When something is wrong with my baby - King Curtis. Ah! Maria - Rino Gaetano. Stop - Bob - A. Reli. Sono solo canzonette - Edoardo Bennato. Reach out I'll be there - Diana Ross. Quella carezza della sera - New Trolls. And I love her - Santo & Johnny. Shooting star - Steven Schlaks. L'amore è come un giorno - Charles Aznavour. Secret love - James Last. Feelings - Shirley Bassey. Love letters in the sand - Pat Boone. Sentimento - I Dik Dik. Brazil - The Ritchie Family. A woman afraid to love again - O. C. Smith. Danza mediterranea - Rondò Veneziano. There you go again stormy weather - Esther Phillips. Vulcano - I Signori Della Gelosia. Goa - Sara Liotta. Just a fool - Patrick Altali. Mon pays - Bryan Roedel

18/DISCOTECA

Splashdown time - Breakwater. Dance with me - Peter Brown. Cosmic funk - Lanny Liston Smith. Boogie freak - Fatback Band. People get up - Mass Production. Hard rock and disco - Trammps. The rock - Cameo. You and I - Delegation. Take it to the bossman - Narada Michael Walden. Don't fight the feeling - Brooklyn Dreams. I'll write a song for you - Earth Wind and Fire. I like being a woman - Three Degrees. How long - Pointer Sisters. Get up and do something - Ashford and Simpson. Landlord - Gladys Night and The Pips. Sleep on it - Chaka Khan. Most of all - Gloria Gaynor. I should be dancing - Emotions. Leo - Roy Ayers. Prepare yourself - George Duke. Person to person - Curt the cake - If I ever lose this heaven - Average White Band. Fan the fire - Earth Wind and Fire

20/CONCERTO

Billie's bounce - Count Basie. Between the devil and the deep blue sea - Roy Eldridge-Oscar Peterson. Asphalt jungle theme from - Duke Ellington. Rapaz de bem - Baden Powell. Dias y flores - Silvio Rodrigues. Vera cruz - Sarah Vaughan. Portugal - Georges Moustaki. Aggie girato lo mueno - Nuova Compagnia Di Canto Popolare. Recital di Amelia Rodriguez - Amelia Rodriguez. Alla ricerca della madre mediterranea - Pino Masi. Recital di Adriano Celentano - Adriano Celentano. Recital di Juliette Greco - Juliette Greco. I live in the woods - Burt Bacharach

22-24/MUSICA LEGGERA IN STEREOFONIA

- ▷ Night drive - James Last. Malika - Boney M. Piano concerto n. 1 (3° movimento) - Keith Emerson. You can - Madleen Kane. Minnie Moca (Young lady) - Almeida - Getz. Peixinhos do mar - Milton Nascimento. Jardins d'Afrique - Astor Piazzolla. Café da manhã - Nara Leão. Stranger in Paradise - Robert Denver. Les feuilles mortes - Yves Montand. Concerto di Varsavia (Warsaw Concerto) - Carmen Cavallaro. Vento del sud - Musicanova. Isn't it romantic? - Art Tatum. Sweet Georgia brown - Bobby Hackett. Embraceable you - Sarah Vaughan. Night birds - Louie Bellson. All over the world - Electric Light. My love - Earth, Wind and Fire. A hard day's night - P. Rostal e P. Schaefer. Warm leatherette - Grace Jones. Put your mind on vacation - Paulinho Da Costa. Xica da Silva - Jorge Ben. Blue bossa - Milton Jackson. Zambi (Du zumbi) - Elis Regina. Love is here to stay - Victor Bach. Un amore fa - Bruno Martino. Fantasia - Maria Bazar. The entertainer - Don Sebesky



OROSCOPO

di TOMMASO PALAMIDESSI

ARIETE
21 MARZO
20 APRILE

Vi troverete a dirigere una situazione delicata e complicata. Solo la calma darà i suoi risultati. Potrete sperare di costruire meglio. Giorni buoni: 20, 22, 23.

TORO
21 APRILE
21 MAGGIO

La gelosia e la diffidenza guasteranno l'armonia. Siate più fiduciosi e meno critici. Rischio di perdere del denaro. Giorni favorevoli: 19, 20, 22.

GEMELLI
22 MAGGIO
21 GIUGNO

Malinteso che rischierà di farvi rompere una relazione. Arriverà chi può darvi una mano, ma con intenzioni di sfruttamento. Giorni fausti: 22, 23, 24.

CANCRO
22 GIUGNO
23 LUGLIO

La gioia di vivere può tornare a scaldare il vostro cuore. Attività in aumento e dubbi chiariti nei confronti di un amico. Giorni ottimi: 21, 23, 24.

LEONE
24 LUGLIO
23 AGOSTO

Evitate i calcoli e la critica. Un maggiore ottimismo vi faciliterà una splendida intesa. Associatevi con persone più decise. Giorni fausti: 18, 20, 22.

VERGINE
24 AGOSTO
23 SETTEMBRE

Vi entusiasmerete, ma vi tratteranno bruscamente. Se seguirete l'esempio, guasterete tutto. Sosta utile per recuperare le energie. Giorni buoni: 22, 23, 24.

BILANCIA
24 SETTEMBRE
23 OTTOBRE

Nulla intralcerà quello che vorrete fare per il settore degli affetti. Saggiezza nell'esprimervi. Alti e bassi nel lavoro. Giorni favorevoli: 21, 23, 24.

SCORPIONE
24 OTTOBRE
22 NOVEMBRE

In amore tutto sarà messo in chiaro e voi potrete godere molte ore di intensa felicità. Nell'insieme, tutto procederà benino. Giorni ottimi: 18, 20, 21.

SAGITTARIO
23 NOVEMBRE
21 DICEMBRE

Controllate i vostri impulsi. Sbaglierete più volte, ma riuscirete ad armonizzare. Con la pazienza farete valere i vostri diritti. Giorni favorevoli: 18, 23, 24.

CAPRICORNO
22 DICEMBRE
20 GENNAIO

Vi affiatterete con la persona amata poco per volta, dopo il rodaggio. Questo è il momento di lasciare che le cose camminino da sé. Giorni buoni: 20, 22, 24.

ACQUARIO
21 GENNAIO
18 FEBBRAIO

È bene avere fiducia nel prossimo. Realizzerete di più nel vostro lavoro se saprete spiegare maggiore abilità e senso pratico. Giorni fausti: 18, 20, 22.

PESCI
19 FEBBRAIO
20 MARZO

Perfetta intesa e nuove speranze per una vita migliore, serena e ricca di interiorità. Temporaneo rialzo delle sorti economiche. Giorni ottimi: 19, 22, 23.

CONCORSO 34
COMITATO OLIMPICO NAZIONALE ITALIANO
ARTITE DEL 10-4-1982

Squadra 1ª	Squadra 2ª	Concorse
Avellino	Torino	
Cesena	Cagliari	X 2
Fiorentina	Bologna	
Genoa	Milan	X
Inter	Napoli	X 2
Juventus	Ascoli	
Roma	Catanzaro	
Udinese	Como	
Cavese	Lazio	2
Pisa	Perugia	X
Spal	Sampdoria	X 2
Monta	L.R. Vicenza	X
Verona	Bardonia M.	X

LA SCHEDINA E IL LOTTO

di Ottavia Piccolo



Cagliari	4	17	27	58	84
Genova	66	30	23	20	74
Napoli	64	31	11	86	75
Roma	11	21	2	25	66
Venezia	83	22	44	28	5
Terno del Radiocorriere tv					

Estrazioni del 17-4-1982

PR

CONSEGNA DEL PREMIO «GUIDO MAZZALI - L'UFFICIO MODERNO» 1981

Giovedì 18 marzo nel salone d'onore del Circolo della Stampa di Milano (Corso Venezia 16), alla presenza di parlamentari, autorità civili e militari e personalità del mondo imprenditoriale, l'on. prof. dott. Roberto Tremelloni, Presidente della giuria del premio ha consegnato la grande medaglia d'oro al dottor Ettore Zancani, direttore Marketing e Comunicazione della Società PIAGGIO di Genova, vincitore per il 1981 del Premio «Guido Mazzali - L'Ufficio Moderno».

LA McCANN NEL DIRECT MARKETING

Il 28 e 29 gennaio si è svolto presso la McCann di Londra un seminario europeo sul Direct Marketing con la partecipazione di delegati provenienti da 15 Paesi.

Fra gli interventi da segnalare, quelli di Mike Fabian della McCann-Erickson March, di Brian Sharp e Peter Hind della Brian Sharp Marketing (del gruppo McCann Londra) che hanno illustrato rispettivamente le esperienze americana e inglese in questo campo.

Per la McCann-Erickson Italiana era presente Enrico R. Lehmann, responsabile, fra l'altro, di questo specifico settore, mentre Gianni A. Gottardo ha sottolineato il forte interesse che la McCann-Erickson pone a livello europeo nel Direct Marketing.

GRAZIE A HOOVER C'E' CHI VIAGGIA CON UNA NUOVA AUTO!

Recentemente la Hoover ha indetto il Concorso Hoover Sensotronic «Vendi e Vinci», rivolto esclusivamente a rivenditori e commessi. In palio 2 furgoni Fiat 127 «Fiorino» e una Fiat «Panda». Il concorso consisteva semplicemente nel compilare una cartolina per ogni Hoover Sensotronic venduto e spedirla alla Hoover. Una simpatica iniziativa che ha riscosso notevole successo. Il numero delle cartoline pervenute alla Hoover ha infatti superato le più rosee previsioni, segno evidente del credito e del prestigio di cui gode oggi la Hoover presso rivenditori e acquirenti.

I nostri complimenti ai vincitori:
— alla Ditta Casa del Lampadario di Ellera Umbra (Perugia) e alla Ditta Mauri Elettroforniture di Trezzo d'Adda (Milano) che si sono aggiudicate i furgoni Fiat 127 «Fiorino»;
— al sig. Pietro Visconti della Ditta Mauri Elettroforniture che si è aggiudicato la Fiat «Panda».

Scrivete
a Radiocorriere TV
via Romagnosi 1/b
00196 ROMA



Follow me

Si può sapere perché una trasmissione così importante va in onda in un orario così assurdo (ore 15,25!) da impedirne la visione a quanti invece avrebbero bisogno di seguirla? E quando sarà replicata, alle 3 di notte? (Carlo Felici).

La replica delle prime quindici puntate di Follow me è iniziata il 31 marzo, allo stesso orario della collocazione precedente. In ottobre ancora una replica... e quindi messa in onda di quindici nuove puntate. Non è possibile uno spostamento dell'orario: gli spazi assegnati al Dipartimento Scuola Educazione purtroppo sono quelli lamentati da lei ed altri lettori, e non possono essere cambiati anche se il programma è di forte successo come Follow me.

Ma lo Shuttle è partito?

Lunedì 22 marzo 1982 ore 17,01. Lo Shuttle è partito? Penso che molte persone all'unisono si siano poste la domanda quando improvvisamente, ad un minuto dal lancio, è stato tranciato il collegamento in diretta con Cape Canaveral durante la trasmissione della Rete 2 *Il pomeriggio*. Infatti dopo aver inaspettatamente effettuato il collegamento con Cape Canaveral — quel giorno era in corso uno sciopero dei giornalisti — grazie anche all'intervento di un eminente scienziato italiano, altrettanto inaspettatamente è avvenuta l'interruzione: il black-out lasciava lo scienziato incredibilmente sorpreso e ansioso — poi avrebbe chiesto: «È partito lo Shuttle?» — e lasciava inoltre la presentatrice con un sorriso imbarazzante mentre milioni di telespettatori che «mamma» Rai si vanta di avere si mordevano le mani per lo sciopero dei giornalisti. Io voglio fare notare a «mamma» Rai che quel collegamento così mutilato non è altro che l'ennesima prova di quanto la cultura venga emarginata dall'ente televisivo di Stato. Il lancio di uno Shuttle

è cultura! Troncare quel collegamento per me è stata la definitiva sentenza di un tacito processo alla cultura: morte. Infatti anche se apertamente le ore di trasmissione dedicate ad argomenti culturali sono aumentate, in realtà è come se fossero diminuite perché vengono programmate in fasce orarie in cui ben poche persone possono usufruirne. Viceversa imperverano cartoni animati, telefilm (sempre più banali), repliche di programmi (soprattutto), sport (anzi calcio) e film (di cui qualcuno anche valido per la verità). Ora io vorrei domandare: dove sono finite le opere di prosa? E le opere liriche? E i concerti di musica classica? Di tutto ciò si ha poco... (Fabio Cerniglia).

Anche il folk

Vorrei far giungere un messaggio ai programmisti del 5° canale della Fildiffusione. Vorrei segnalare lo scarso (o nullo) spazio riservato alla musica folk italiana e straniera, nelle ben 16 ore ininterrotte di trasmissione quotidiana osservate dal 5° canale. Do atto ai programmisti di attuare settimanalmente una selezione quanto mai varia, destinata ad incontrare e soddisfare i gusti del maggior numero di ascoltatori: ma è pur vero che gli interessi di qualche fascia di pubblico rimangono forse ignorati o quasi: ed è proprio questo il mio caso.

Mi domando se sarebbe possibile, accanto alla musica da film, ai cantautori, al jazz, all'operetta, alla musica leggera commerciale, da discoteca, ecc. trovare, qua e là, un angolino destinato al folk, che, per contenuti, freschezza musicale, ecc., costituisce una parte credo non marginale della civiltà musicale. (Giovanna Martelli).

Promossi e bocciati

A nome della nostra associazione AIART (Associazione Italiana Ascoltatori Radio-Telespettatori) desideriamo esprimere il nostro vivo apprezzamento per la serie di tra-

smissioni della rubrica *Tam tam!* In particolare abbiamo apprezzato il drammatico servizio di Luigi Necco sulla camorra napoletana e l'intervista a quelle due persone che, anche se minacciate, hanno avuto il coraggio di denunciare la loro situazione.

Anche l'intervista del 22 gennaio all'ex ministro israeliano Abba Eban è stata molto interessante, soprattutto perché, con parole chiare e semplici, sono state spiegate situazioni complesse come i rapporti tra israeliani e palestinesi, gli accordi di Camp David, ecc. Un ottimo esempio di divulgazione politica, mille miglia lontano dai fumosi discorsi che ogni sera fanno i nostri politici ai vari telegiornali.

Citiamo infine l'intervista a uno degli uomini della squadra speciale che ha liberato il generale Dozier e la domanda «In che cosa crede?» posta ai vari personaggi. Un invito a riflettere anche per il telespettatore. Insomma questo turno di *Tam tam* affidato ad Arrigo Levi ci è proprio piaciuto. Diverso invece il giudizio sul *TG 1* delle ore 20: da qualche tempo questo telegiornale non soddisfa più per i seguenti motivi: il *TG 1* dedica troppo spazio alla politica interna. Prima il resoconto dell'attività parlamentare, poi le riunioni dei partiti, poi, se c'è in ballo qualche grossa questione, le dichiarazioni degli esponenti di tutti i partiti, poi i convegni, le tavole rotonde, i dibattiti promossi da questo o quel partito. (Laura Vesentini).

AVVISO AGLI ABBONATI

Il «Radiocorriere tv», come gli altri periodici, la scorsa settimana non è uscito in edicola, a causa dello sciopero dei giornalisti proclamato dalla Federazione Nazionale della Stampa Italiana. Avvertiamo i nostri abbonati che l'abbonamento sarà prorogato di un numero.

Direzione e Redazione: v. Giandomenico Romagnosi 1/b - 00196 Roma - tel. 3878 • Amministrazione: v. Arsenale 41 - 10121 Torino - tel. 5710 • Redazione torinese: v. F. Postiglione - 10024 Moncalieri (TO) - tel. 6470947 • Un numero: lire 700 - arretrato: lire 1000 - prezzi di vendita all'estero: Malta C.M. 22,5; Monaco Principato Fr. 7; Canton Ticino Sfr. 2,50 • Abbonamenti: Annuali (52 numeri) lire 29.500; semestrali (26 numeri) lire 15.500 - estero: annuali lire 44.500; semestrali lire 23.000 • I versamenti possono essere effettuati sul conto corrente postale n. 266106 intestato a Radiocorriere tv - v. Arsenale 41 - 10121 Torino • Pubblicità: SIPRA - v. Bertola 34 - 10122 Torino - tel. 5753 • Milano: p. IV Novembre 5 - 20124 Milano - tel. 6982 • Sede di Roma: via degli Scialoja 23 - 00196 Roma - tel. 369921 • Distribuzione per l'Italia: Parrini & C. - p. Indipendenza 11/B - 00185 Roma - tel. (06) 4992; v. Termoli 6/B - 20127 Milano - tel. (02) 2896471 (aderente ADN) • Distr. per l'estero: Messagerie Internazionali - v. Calabria 3 - 20090 Fizzano di Pieve Emanuele (Milano) - tel. 9070172 • Printed in Italy - stampato dalla ILTE - 10024 Moncalieri (TO) - tel. 63951 - spediz. in sb. post. - gr. II/70 - reg. del Tribunale di Torino n. 348 del 18-12-48 • Diritti riservati - riproduzione vietata - articoli e foto non si restituiscono. Editore: ERI - Edizioni Rai Radiotelevisione Italiana - Affiliata alla Federazione Italiana Editori Giornali.

Cespe & Co ▲

solo
del mio Shampoo
sono sicura
e Neutro...e in più
e Roberts



Shampoo Neutro Roberts più delicato per lavaggi frequenti

Puoi lavarli quando vuoi in tutta sicurezza perchè questo shampoo
-senza alcali- rispetta i tuoi capelli e li mantiene sempre belli e pieni di vita.
Se cerchi la delicatezza sicura, questo shampoo te la garantisce.
(Nella Linea NEUTRO ROBERTS trovi anche:
sapone, bagno di schiuma, deodorante, creme protettive).

NEUTRO ROBERTS

sicurezza da sempre

A LUME DI NASO PULISCE DI PIU'



LO STUDIO
Foto: ... in abh. ... / n. 24/70

CALINDA CREMA PULISCE DI PIU'
SENZA GRAFFIARE PERCHE'
E' PIU' FORTE D'AMMONIACA



Le superfici di acciaio e di ceramica, anche le più compatte all'aspetto, rivelano all'ingrandimento migliaia e migliaia di piccole cavità in cui lo sporco si deposita. Una giusta dose di ammoniaca consente di snidare ed eliminare lo sporco. Tutto. Subito. E senza graffiare.



**CHI HA FIUTO
PASSA A CALINDA CREMA**