

RAI

PRODUZIONE RE

RC
tv

Radiocorriere

ANNO LIX - NUMERO 18 - 2/8 MAGGIO 1982 - L. 700

GLI ANNI '30
DI TOGNAZZI
DUSTIN HOFFMAN
GRANDE BRUTTO
CASO MURRI
GIGI SABANI

A LUME DI NASO PULISCE DI PIU'

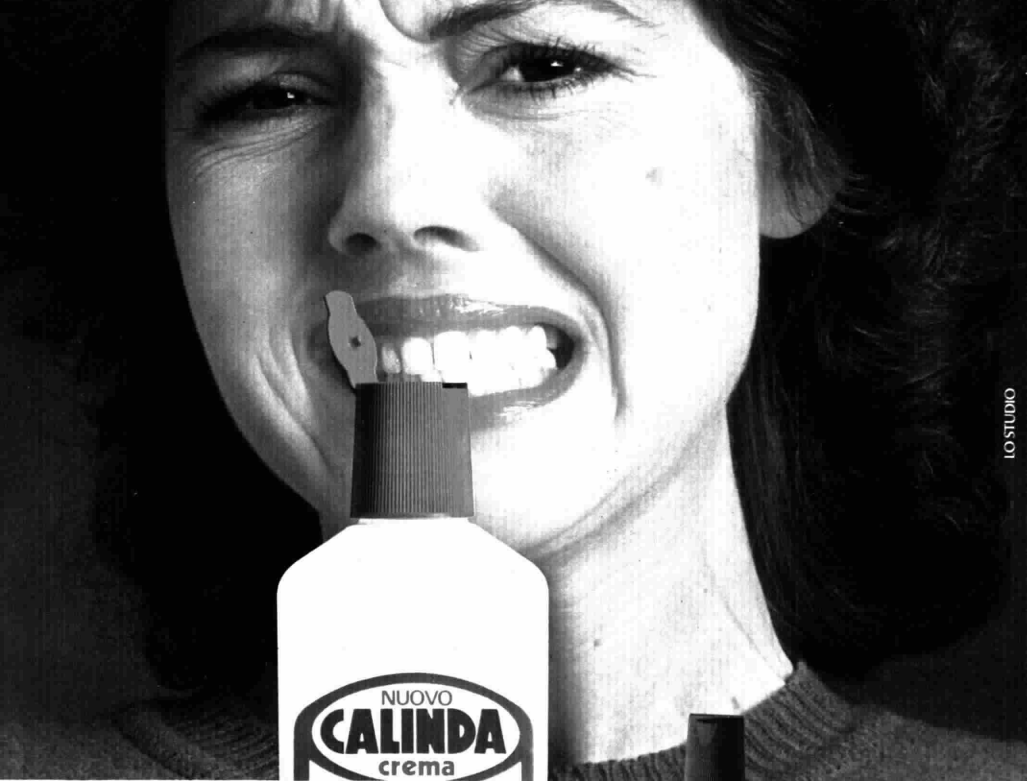

LO STUDIO

CALINDA CREMA PULISCE DI PIU' SENZA GRAFFIARE PERCHE' E' PIU' FORTE D'AMMONIACA

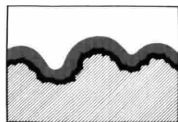

Le superfici di acciaio e di ceramica, anche le più compatte all'aspetto, rivelano all'ingrandimento migliaia e migliaia di piccole cavità in cui lo sporco si deposita.

Una giusta dose di ammoniaca consente di snidare ed eliminare lo sporco. Tutto. Subito. E senza graffiare.



**CHI HA FIUTO
PASSA A CALINDA CREMA.**



56

Una rassegna
di film di
fantascienza



114

Il ciclone
Oba Oba

76

I 100 anni
di Joyce
a Dublino



SOMMARIO



In copertina:
Ugo Tognazzi
ospite di
Biagi
nella prima
puntata di
Questo secolo
Foto: Sigma
Grazia Neri

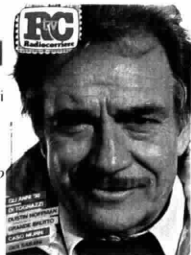

RADIOCORRIERE TV - ANNO LIX - N. 18 - 2/8 MAGGIO 1982

PROGRAMMI

4	TV	91	TV Locali
163	Radio	186	Filodiffusione

TELEVISIONE

42	Siamo tutti figli di quel decennio	Enzo Biagi
46	Se un «non bello» decide di diventare bravo	Maria Pia Fusco
50	Caso Murri / Il giallo-sporco che ha diviso l'Italia	Fabio Pittorru
56	La generosa utopia di un «altro» futuro	Enrico Ghezzi
61	E le stelle si fanno guardare	Alessandro Spinaci
66	Orrore! In cima al Colosseo solo e senza nome	Gigi Sabani
68	Antonella ragazza all'antica	Gianni Ippoliti
71	Tante piccole monografie	Gianni Rossi
76	Nella Dublino di Joyce tra i fantasmi	Briano Vespa
81	Impariamo l'export	
120	I Goblin rifatti al «volò»	Anna Moretti
123	Insieme alla «rossa di sera»	S. I.
124	Un artista dal vivo e dal vero	Renzo Bertoni
126	Padre Ugo dispensa ottimismo	G. R.
129	Crescere a Roma e dintorni	Carlo Bressan
140	Rievocazione alla garibaldina	Aldo Falivena

ATTUALITÀ/INCHIESTE

38	Fellini: sono obbediente al demone che mi visita	Costanzo Costantini
82	All'anima del calcolatore	Cintia Paladini

MUSICA

88	Dino Sarti/Viale Ceccarini passa per tante città	Serena Iannicelli
110	Un divorzio a chiare lettere	Carlo Massarini
114	Il Brasile dietro l'angolo	Roberto D'Agostino
134	Il Reno scorre verso un mare del Sud	Mario Messinis
137	Le collane del buon ricordo	S. G. Biamonte

RUBRICHE

32	TV 3 Regioni	33	I film in tv
34	Almanacco	35	Mixer
65	Diretta sport	87	Onda verde
109	Dischi rock pop jazz folk	90	Hit Parade
132	Video registrazione	155	Dischi classici
157	Ottava nota	159	Sipario
161	Tuttilibri	193	Oroscopo, Schedina, Lotto
194	Lettere al direttore		

CONCORSI

36	Fotoflash	119	2° Festival Rock
145	Un libro per l'estate	148	Piano Bar/Calciomatto
149	Microfono d'argento / Vinci con Portobello		
151	Superpoliziotto		

DIRETTORE RESPONSABILE

Umberto Andalini

VICE DIRETTORI

Giacomo Ascheri, Giuseppe Pedercini

CAPO REDATTORE

Lino Rizzi

INIZIATIVE SPECIALI

Pietro Squillero (capo redattore)

CAPI SERVIZIO

Ernesto Baldo, Pierguido Cavallina,

Franco Scaglia

INVIATI SPECIALI

Lina Agostini, Giuseppe Bocconetti

SEGRETARIA DI REDAZIONE

Lucilla Casucci

REDAZIONE

Maurizio Adriani, Stefania Barile,

Teresa Buongiorno, Serena Iannicelli,

Fiammetta Rossi, Gianni Rossi,

Carlo Scaringi, Maria C. Zanda,

Paolo Zauli

REDAZIONE DI TORINO

Capo redattore: P. Giorgio Martellini

Redattori: Rosella Fragola, Renato Girello,

Paolo Grassano, Renata Pisu

GRAFICI

Francesco Angeloni, Mario Mariani,

Eugenio Trimboli, Enrico Zacheo (Torino)

COLLABORATORI

Maso Biggero, Donata Gianeri,

Tarquino Maiono,

Fiorenza Sartori (fotografia) Aldo Villa

ERI - Edizioni Rai Radiotelevisione Italiana

Presidente: Guido Ruggiero

Amministratore Deleg. Mario Codignola

Vice Presidente: Gianni Statera

Direttore Generale: Alberto Luna

LE FOTO DI QUESTO NUMERO

Agi, Calvo, Contact, Cortini,

Farabola, Image Bank, Leibowitz,

Locatelli, Mencarini, G. Neri

Sartori, Stampacchia,

Sygm, Team, Ufficio Stampa Rai.

I disegni sono di Mirek



L'Andreana. La vedova d'un commerciante di pesce ha sposato Mondo, collega del marito, che dissipa il patrimonio. Intanto Andreana (Ilaria Occhini, nella foto) scopre che il figlio di Mondo ha sedotto sua figlia Anita e che Fortunato non è suo figlio: alla nascita c'è stato uno scambio, il figlio vero, Felice, è tiscio

Domenica in... Nutrita la schiera degli ospiti al programma-fiume condotto da Pippo Baudo: tra gli altri Don Backy, I Collage (foto), Emy Stewart, il ballerino e coreografo spagnolo Antonio Gades. Lo «spazio» riservato al libro è dedicato alla *Virginiana*, opera della scrittrice americana Barbara Chase Riboud

Linea verde. Paola Perissi (foto) presenta la rubrica sull'agricoltura, territorio e ambiente che oggi si occupa delle nuove tecniche di coltivazione dei tartufi. Appuntamenti fissi: il notiziario sull'attualità del mondo agricolo, le previsioni del tempo, il ritratto di un personaggio legato all'ambiente rurale

10 Diario di un prete operaio

Con: Gerard Deuzat, Ronny Coutteure, Fernand Guiot, Serge Martel, Bernard Mongourdin, Jean Pascal. Testi di Maurice Failevic e Maurice Vidal. Regia di Maurice Failevic. Prod.: FR 3. 1ª parte

Da Palazzo Cuttica - Alessandria

10,30 Un concerto per domani

a cura di Luigi Faiit. Realizzazione di Mara Nicchiarelli. Edoardo Maria Strabbioli, pianista. Ludwig van Beethoven: *Sonata in fa maggiore op. 10 n. 2*. Fryderyk Chopin: *Polacca in fa diesis minore op. 44*

Dal Duomo di Vicenza

11 Santa Messa

celebrata in occasione della Giornata di preghiera per le Vocazioni. Ripresa televisiva di Natale Soffientini

11,55 Segni del tempo

Settimanale di attualità religiosa, a cura di Liliana Chiale. Regia di Ferdinando Lauretani

12,15 Linea verde

a cura di Fedenco Fazzuoli. Regia da studio di Ezio Pecora

13-14 TG l'una

Quasi un rotocalco per la domenica, a cura di Alfredo Ferruzza. Regia di Luciana Ugolini

13,30 TG 1 - Notizie

PUBBLICITÀ

Dallo Studio 5 di Roma Pippo Baudo presenta

14-19,50 Domenica in...

di Bruno Broccoli, Giorgio Calabrese, Franco Torti. Regia di Lino Procacci e Cronache e avvenimenti sportivi a cura di Paolo Valentini. Regia di Nazareno Balani. con

14,35 Notizie sportive

PUBBLICITÀ

In... diretta da studio

15,20 Discoring

Settimanale di musica e dischi, condotto da Jocelyn con Elisabetta e Gianni. Regia di Gianni Variano

PUBBLICITÀ

In... diretta da studio

16,50 Notizie sportive

PUBBLICITÀ

In... diretta da studio

17,50 Notizie sportive

PUBBLICITÀ

In... diretta da studio

PUBBLICITÀ

18,30 90' minuto

In... diretta da studio

PUBBLICITÀ

19 Campionato italiano di calcio

Cronaca registrata di un tempo di una partita di serie A

In... diretta da studio

PUBBLICITÀ

Che tempo fa

20 Telegiornale

PUBBLICITÀ

20,40 L'Andreana

dal romanzo di Marino Moretti. Sceneggiatura di Massimo Felisatti e Leonardo Cortese. Personaggi ed interpreti: Andreana Ilaria Occhini, Mondo Gastone Moschin e con: (in ordine di apparizione) Suora Enrica Corti, Marinaio pontile Beppi Nordio, Zia Felice Zoe Incrocci, Cioci Miriam Bonfiglio, Mascia Eurilla Del Bono, Chilazz Giorgio Trestini, Anita Elena Viani, Marinaio Roberto Bona, Sergente Capitaneria Alessandro Balducci, Drudi Antonio Ballero, Direttore sanatorio Lucia Lombardi, Felice Vanni Corbellini, Bombi Angelo Botti, Amabile Mariachiara Mazzari, Zennaro Luigi Costejon, Piangerai Umberto Verdoni, Patisci Riccardo Perucchetti, Malgari Dora Calindri, Comacchiese Carlo Olivieri, Operaio conserva Dante Trazzi, Filodima Ida Meda, Fortunato Antonio Zanoletti. Scene e arredamento di Carlo Leva. Costumi di Marina D'Andrea. Fotografia di Guido Bertoni. Montaggio di Giancarlo Raineri. Musiche di Piero Piccioni. Un programma a cura di Paola Cortese. Regia di Leonardo Cortese. 3ª puntata. (Il romanzo «L'Andreana» di Marino Moretti è pubblicato in Italia dall'editore Mondadori)

21,45 La domenica sportiva

Cronache filmate e commenti sui principali avvenimenti della giornata, a cura della Redazione Sport del TG 1

PUBBLICITÀ

23 Telegiornale - Che tempo fa

20,40 SPETTACOLO



Lady magic. Come nel gioco dei quattro cantoni si scambiano le parti quattro cantanti di grido (tutte donne) e prendono a turno il posto di protagonista. Oggi tocca alla brasiliana Maria Creusa (nella foto), ospiti: Ornella Vanoni, la spagnola Ana Belen, l'americana Patty Austin. Sketch dei Giancattivi

DOMENICA
TV2
2 maggio 1982

13,30 TELEFILM



Colombo. Jarvis Goodland, che coltiva nella sua serra piante rarissime e molto costose, architetta il falso rapimento del nipote Tony: 300.000 dollari il riscatto. Tony, un giovanotto debole e totalmente dominato dalla personalità dello zio, acconsente al piano attratto dal botino ma... (nella foto, Peter Falk)

21,40 SCENEGGIATO



Un invito a caccia. Un impiegato che vive in una cittadina francese riceve stranamente, dai nobili della zona, l'invito a una battuta di caccia. Quando si presenta all'appuntamento con indosso un abito ridicolo l'uomo scopre con raccapriccio quale sarà il suo ruolo nella partita di caccia (foto: Claude Chabrol)

10 Omaggio a Igor Stravinsky

Nel centenario della nascita, a cura di Lear Maestosi e Alberto Rocchegiani. **Apollon musagète.** Balletto. Coreografia di George Balanchine. Personaggi ed interpreti: Apollo Paolo Bortoluzzi, Calliope Heidrun Schwaarz, Polimnia Mana Gielgud, Tersicore Eva Evdokimova, Leto Katia Dubois. Due ancelle Trudie Campbell, Margit Rox. Orchestra Sinfonica della Radio di Colonia. Direttore Zdenek Macal. Regia di Reti Weigl. Prod.: IFAGE Film. **Les Noces.** Scene coreografiche russe per soli, coro, 4 pianoforti e percussioni. Alessandra Althoff, soprano; Irina Bogaciova, mezzosoprano; Ernesto Palacio, tenore; Franco Ruta, basso; Antonio Ballista, Vincenzo Balzani, Bruno Canino, Sergio Lattes, pianoforti. Elementi dell'Orchestra Sinfonica e Coro di Milano della Radiotelevisione Italiana. Direttore Farhad Mechkat. Maestro del Coro Vittorio Rosetta. Regia di Nella Ciminà

11 Giorni d'Europa

Un programma di Gastone Favero, a cura di Gianni Colletta

11,30 Bis Tip - bis Tap

Programma comico-musicale di Alberto Argentini. Testi di Ferruccio Fantone e Romolo Siena. Scenografia di Luciano Del Greco. Costumi di Antonella Cappuccio e Simonetta Piselli. Coreografie di Umberto Pergola. Musiche originali di Paolo Zavallone. Realizzazione di Luisa Zaza

12 Meridiana

No grazie, faccio da me di Renzo Cortina e Nichi Stefi

12,30 Un uomo in casa

Robin è geloso. Telefilm comico. Prodotto e diretto da Peter Farzer-Jones per la Thames Television

13 TG 2 - Ore tredici

PUBBLICITÀ

Peter Falk in:

13,30 Colombo

Il terzo protittile. Telefilm - Regia di Boris Sagal. Prod.: MCA

PUBBLICITÀ

In diretta dagli Studi della Fiera di Milano

14,45-18 Blitz

Un programma di spettacolo, sport, quiz e costume di Aldo Bruno. Realizzato con la collaborazione della redazione sportiva del TG 2. Conduce Gianni Minà, con Carla Urban, Ennio Vitanza, a cura di Daniela Pea-

ni. Impianto scenico di Filippo Panseca. Direttori della fotografia Renato Re, Carlo Tiepido. **Avvenimenti sportivi nel corso del programma**

Regia di Giuliano Nicastro

PUBBLICITÀ

18 Campionato italiano di calcio

Sintesi di un tempo di una partita di serie B

18,30 L'ultimo blitz. Finale con sorpresa

PUBBLICITÀ

18,45 TG 2 - Gol flash

18,55 Starsky e Hutch

Giusta rivincita. Telefilm. Regia di Paul Michael Glaser. Distr.: Metro-media

PUBBLICITÀ

Previsioni del tempo

19,50 TG 2 - Telegiornale

20 TG 2 - Domenica Sprint

Fatti e personaggi della giornata sportiva, a cura di Nino De Luca, Lino Ceccarelli, Remo Pascucci, Giovanni Garassino

PUBBLICITÀ

20,40 Lady magic

da un'idea di Viterio Lazarov. Ornella Vanoni, Maria Creusa, Ana Belen, Patty Austin con i Giancattivi. Scene di Gianni Villa. Costumi di Ruggero Vitran. Coreografie di Jean Guelis. Musiche originali di Paolo Orm. Direttore della fotografia Renato Re. Un programma a cura di Italo Felici. Regia di Valerio Lazarov. 2ª puntata

PUBBLICITÀ

21,40 Un invito a caccia

Sceneggiatura di Paul Gegauff, con: Margarethe von Trotta, Jean-Louis Maury, Henri Attal, Dominique Zardi. Regia di Claude Chabrol. Distr.: Technisor

22,30 Si però

Contraddizioni e contraddittori settimanali. Un programma di Danieli Lantini Turone, Flaminia Morandi, Stella Pende. In studio Stella Pende. Realizzazione di Patrizia Belli

PUBBLICITÀ

23,15 TG 2 - Stanotte

"vero rabarbaro cinese e poco alcol"

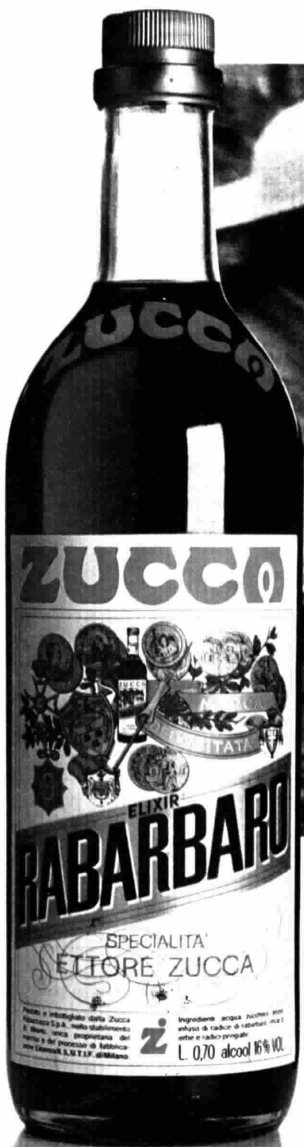

Isabella Rossellini

"Solo il miglior rabarbaro cinese, il più prezioso, il più ricco di gusto, diventa Rabarbaro Zucca. Sapientemente trattato, in ogni occasione Rabarbaro Zucca ti offre il piacere di una bevanda naturale, poco alcolica.

E con Rabarbaro Zucca hai in casa un gradevole aperitivo e un ottimo amaro. Conviene!"

ZUCCA

il tuo rabarbaro, da sempre

19,35 SPETTACOLO

D DOMENICA
TV3
2 maggio 1982

21,40 INCHIESTA

Un doppio tamarindo caldo corretto panna. Giallo rosa oggi al Millie's Club di Milena Vukotic con una ragazza rapita, un gruppo di legionari, un eunuco, una scuola per odalische e un lieto fine. Partecipano Ivana Monti, Giorgio Gaslini, Laura Caglio, Gigliola Negri

Le vie del successo. Luca Goldoni intervista Lucio Parenzana, uno dei più famosi cardiocirurghi infantili (nella foto lo vediamo all'opera). Intervengono genitori di bambini operati e in lista d'attesa, l'Assessore alla Sanità della Regione Lombardia e Achille Compagnoni



11,45 **Domenica musica: dietro il disco**
a cura di Lionello De Sena. Presentano Anna Pettinelli e Fabrizio Zampa. Regia teatrale di Marcello Avallone. Regia televisiva di Vittorio Lusvardi. (Replica)

13,15-13,45 **Quando Dio chiama**
di Maria Consolata Corti. Un programma della Sede regionale per il Piemonte

14,30-17,30 **Diretta sportiva**
Telecronache a diffusione nazionale
Faenza: Motocross
Campionato del Mondo 125 cc.

S. Margherita di Pula: Golf open d'Italia

17,30 **Avellino Express**
Viaggio di Gerardo Carmine Gargiulo, cantautore ottimista, dal Sud al Nord. Regia di Leonardo Pasquinelli e Sandro Colombini

18 **Il Maestro siciliano**
Mostra di Renato Guttuso, a cura di Sergio Valzania. Regia di Mariangela Carone e Sergio Valzania. Un programma della Sede regionale per il Veneto (Replica)

19 **TG 3**

19,15 **Sport Regione**
Edizione della domenica a cura delle Redazioni regionali. La giornata sportiva regione per regione
Intervallo con: **ANDY E LA SCIMMIA**. Arte culinaria, con Andy Luoto, Elisabetta Gherzel e la scimmia Pili. Regia di Giorgio Fabretti

19,35 **Un doppio tamarindo caldo corretto panna**
Gialli improbabili con ambizioni di varietà. di Guido Clericetti e Alberto Roder. Un'osi ai di là del deserto, con Milena Vukotic, Tullio Solenghi, Giustino Durano, Vittoria Lottero, Mario Brusa, Santo Versace, con la partecipazione di Laura Caglio. Ospiti: Ivana Monti, Giorgio Gaslini, Gigliola Negri, Alberto Alarcon e Franca Roberto. Wolfgang Gerhard, Peco Segura, i Panovi Brothers. Complesso jazz diretto da Raf Cristano. Scene e costumi di Piero Cicoletti. Coreografia di Roberto Fascilla. Regia di Massimo Scaglione. Un programma della Sede regionale per il Piemonte

20,40 **Sport Tre**
a cura di Aldo Biscardi. Programma a diffusione nazionale. Cronache - commenti - inchieste - dibattiti

21,40 **Le vie del successo**
Un programma di Anna Cammarano e Simona Gusberti. Il personaggio: Lucio Parenzana. Visto da: Luca Goldoni. Contributi filmati di Ugo Fabrizio Gianani. Regia da studio di Marcello Ugolini

22,10 **TG 3**
Intervallo con: **ANDY E LA SCIMMIA**. Arte culinaria, con Andy Luoto, Elisabetta Gherzel e la scimmia Pili. Regia di Giorgio Fabretti

22,30-23,15 **Campionato di calcio Serie A**

TRASMISSIONI PER LA PROVINCIA DI BOLZANO

Sender Bozen
Sendung in deutscher Sprache (20-20,40)
Tageschau
20 - 20,20 Die Privatwolschen Millionen. Spielerische nach dem Roman von Dimitri Mamin-Ssbirjak. Mit Russi Tschanew, Fritz Lichtenhahn, Georgi Tscherkelaw, Angelika Waller, Göttfried John, Günter Mack, Senta Berger u.a.
- Regie: Diethard Klatte - 3. Folge: «Die Verschönerung» - Verleih: WWF

SVIZZERA

CAPODISTRIA

FRANCIA

MONTECARLO

10 - **Culto evangelico**
11-11,45 **Svizzera romantscha**
13,30 **Telegiornale** - 1ª edizione
13,35 **Un'ora per voi** - Settimanale
14,35 **Da Zurigo: Ciclismo**
15,30 **Tela-revista**
15,45 **La balena**. Documentario
16,05 **Disegni animati**
16,20 **Gli animali ci rispondono**
17,40 **Alla ricerca di Atlantide**
18,30 **Settegiorni**
19 - **Telegiornale** - 2ª edizione
19,05 **La parola del Signore**
19,15 **Lettura al pianoforte (2ª)**
20 - **Il Regionale** - Rassegna
20,15 **Telegiornale** - 3ª edizione
20,35 **Perdona le nostre debolezze** di Red Gadeny con: Kate Nelligan, Hartmut Becker. Regia di Christopher King. 2ª ed ultima puntata
21,25-22,35 **La domenica sportiva**
- **Telegiornale** - 4ª edizione

18,30 **La trappola**
Telefilm della serie «L'ispettore Bluyva»
19,15 **Alta pressione**
Trasmissione musicale
20 - **Cartoni animati**
20,15 **TG** - Punto d'incontro
20,30 **Film**
22 - **Settegiorni**
22,10 **Notturno musicale**
Musica in camera.
La Bournemouth Sinfonietta

11 - **Prossimamente**
11,15 **Jacques Martin domenica**
11,20 **Fuori gli artisti**
12,45 **Telegiornale**
13,20 **Incredibile ma vero**
14,25 **L'uomo con l'orchidea (6ª)**
15,15 **Scuola dei fans**
15,55 **Viaggiatori della storia**
16,25 **Tà danzante**
16,55 **Arrivederci Jacques Martin**
17,05 **Sam e Sally**. Telefilm (10ª)
18 - **La caccia al tesoro (7ª)**
19,05 **Notizie sportive**
20 - **Telegiornale**
20,35 **Varietà: Roland Magdane**
21,40 **Le belle arti**
22,25 **I nostri antenati francesi**
23,15 **Telegiornale**

17,05 **La piccola Hexi. Capitan Nemo**
17,25 **Week-end**
Rubrica di sport e tempo libero
17,55 **Il grande Gundam**
Cartoni animati
18,25 **La Tata e il professore (31ª)**
18,50 **Shopping**. Guide per gli acquisti
19,05 **Telemenu** con Wilma De Angelis
19,15 **Combat**: Il partigiano - Telefilm con Vic Morrow, Rick Jason
20,15 **Notiziario** - 1ª edizione
20,20 **Editoriale**
20,30 **Il coltello nell'acqua**
Film - Regia di Roman Polanski con Leona Niemczyka, Jolante Umlecka
22,05 **Bollettino meteorologico**
22,10 **Oscopio di domani**
22,15 **Monjoro**, samurai solitario
Il posto dove ci si vola - Telefilm
23,10 **Notiziario** - 2ª edizione
23,15 **Editoriale** (Replica)

20,40 FILM



Agente speciale Mackintosh (1973). Paul Newman (foto) è un agente segreto inglese ai tempi della guerra fredda. Aveva lavorato con John Huston regista già nel '72 per *L'uomo dai sette capestri*. Era stato un insuccesso commerciale, ma i due si trovarono così bene insieme che vollero tentare di nuovo

LUNEDÌ

TV

3 maggio 1982

17,10 CARTONI ANIMATI



Astroboy. Il professor Ochanomizu conduce Astroboy a visitare Robotlandia, ossia la città dei robot. Nel corso della visita incontrano un robot che dice di essere la principessa Odette, prigioniera dello scienziano Hido, direttore del laboratorio di Robotlandia. Astroboy allora decide di liberare la fanciulla

14 SCENEGGIATO



Gelosia. Il giovane Mario è entrato per volere della madre nello studio di un grande avvocato, rimandando così il suo trasferimento a Roma. Ben presto diviene l'amante di Annetta (Lorenza Guerrieri, foto), la moglie dell'avvocato Buonoconti, suo datore di lavoro, il quale sta ormai per essere eletto deputato

Per Cagliari e zone collegate in occasione della 34ª Fiera Campionaria Internazionale della Sardegna

10,15-12 Programma cinematografico

DIPARTIMENTO SCUOLA EDUCAZIONE

12,30 **Lavori manuali per i beni culturali**

a cura di Isabella Genovese Inceday. Consulenza e testi di Umberto Baldini. Regia di Filippo De Luigi. 8ª puntata. (Replica)

PUBBLICITÀ

13 **Tuttilibri**

Settimanale di informazione libraria, di Giulio Nascimbeni con la collaborazione di Guido Gola. Realizzazione di Paola Amistà

13,25 **Che tempo fa**

PUBBLICITÀ

13,30 **Telegiornale - Estrazioni del Lotto**

PUBBLICITÀ

14 **Gelosia**

di Alfredo Oriani. Sceneggiatura di Gianfranco Calligaris. Con: Nando Gazzolo, Carlo Simoni, Elvira Cortese, Silvia Monelli, Marcello Mandò, Isabella Goldman, Lorenza Guerrieri, Gisella Burinato, Valeria Sabel, Renato Miracco, Rodolfo Bianchi, Antonino Palumbo, Arnoldo Foà, Lucia Lombardi, Roberto Corcione, Aldo Barberito, Renato Montalbano, Toniino Cuomo, Alberto Amato, Gerardo D'Andrea. Regia di Leonardo Cortese. 3ª puntata (Replica)

PUBBLICITÀ

14,35 **Speciale Parlamento**

Un programma di Gastone Favero a cura di Gianni Colletta (Replica)

PUBBLICITÀ

DIPARTIMENTO SCUOLA EDUCAZIONE

Schede - Matematica

15 **Escher: simmetria e spazio**

Un programma di Michele Emmer a cura di Giulio Massignan

PUBBLICITÀ

15,30 **Tutti per uno**

di Marta Flavi a cura di Oretta Lopane. Regia di Marco Zavattini. Nel corso del programma: *Anna dai capelli rossi*. Cartone animato dal romanzo di Lucy M. Montgomery. 44ª episodio: *Inverno a Charlotte Town*. Prod.: Nippon Animation

16 **Happy circus**

«Happy Days: Giochiamo insieme Fonzie? Regia di Jerry Paris. Prod.: Paramount

PUBBLICITÀ

17 **TG 1 - Flash**

Dallo Studio 3 di Roma

17,05 **Direttissima con la tua antenna**

a cura di Dante Fasciolo

17,10 **ASTROBOY.** Un cartone animato di Osamu Tezuka. 6ª episodio: Robotlandia. Prod.: Nippon Television Network Corporation & Tezuka Productions

DIRETTISSIMA! Corrispondenza, attualità, spettacolo, a cura di Giovanna Paolini. Testi di Guerrino Gentilini e V. B. Schiraldi.

17,30 **I SENTIERI DELL'AVVENTURA: Direttissima in volo**

Regia di Carlo Nistri

PUBBLICITÀ

18,20 **L'ottavo giorno**

Temi della cultura contemporanea, a cura di Dante Fasciolo. Roma nei secoli. Don Claudio a tu per tu con Tarzia

PUBBLICITÀ

L'appuntamento con Gianni Morandi

18,50 **Tutti insieme**

Musica dal vivo, classica, leggera e pop, proposta da Giulio Rapetti con l'Orchestra di Piero Pintucci. Scena di Gianni Villa. Costumi di Mariella D'Alessandro. Direttore della fotografia Giorgio Citton. Regia di Gian Carlo Nicotra

19,45 **Almanacco del giorno dopo**

di Giorgio Ponti, con la collaborazione di Flora Favilla e Diana De Feo

Che tempo fa

PUBBLICITÀ

20 **Telegiornale**

PUBBLICITÀ

20,40 **Agente speciale Mackintosh**

(«The Mackintosh Man», 1973). Film - Regia di John Huston. Interpreti: Paul Newman, James Mason, Dominique Sanda, Nigel Patrick, Harry Andrews, Michael Hordern, Ian Bannen, Peter Vaughan. Prod.: Warner Bros

PUBBLICITÀ

22,20 **Appuntamento al cinema**

Il film che vedrete sul grande schermo, a cura dell'ANICAGS

22,25 **Droga: che fare?**

Un servizio in collaborazione tra la Rete 1 e il TG 1

PUBBLICITÀ

23,15 **Telegiornale - Oggi al Parlamento - Che tempo fa**

20,40 ATTUALITÀ



L LUNEDÌ
TV2
3 maggio 1982

18,05 TV RAGAZZI



22,25 PROSA



Mixer. L'Ulisse dantesco e l'amore di Paolo e Francesca in cartellone questa sera, con Carmelo Bene (foto) raggiunto a Pisa da Michele Buono, Carmine Fornari e Piero Riccardi. Altro importante servizio, proposto da Sevil Rian, l'intervista ad Arafat realizzata nei luoghi del Libano recentemente bombardati

Anna, Ciro e... compagnia. Tredici puntate a colori per raccontare le avventure e le quotidiane esperienze di tre ragazzi romani: Anna, Ciro e Francesco. Autori dei soggetti e delle sceneggiature Marcello Argilli e Mario Caiano. Dal telefilm è stato tratto un volume, con foto di scena, edito dalla ERI

Attore solista. Due gli atti unici proposti stasera nel ciclo basato sulla formula dell'attore unico che interpreta un personaggio: *Blemie* del drammaturgo americano Eugene O'Neill e *Gli alpini* dell'autore francese Gabriel Arout. Interprete di entrambe le opere Renzo Palmer (foto); regia di Guido Stagnaro

12,30 Trentate

Settimanale di medicina del TG 2, a cura di Luciano Onder
PUBBLICITÀ

13 TG 2 - Ore tredici - Estrazioni del Lotto

PUBBLICITÀ

 DIPARTIMENTO SCUOLA EDUCAZIONE
In diretta dallo Studio 4 di Roma

13,30 Ugo Gregoretti, in nome e per conto, domanda...

un programma di Alberto D'Angelo, Angelo Gangarossa, Ugo Gregoretti, con la collaborazione di Angela Ricciardi. Regia di Alberto D'Angelo
(Vedi pag. 126)
PUBBLICITÀ

In diretta da Roma

14-17,45 Il pomeriggio a Piazza di Siena

Nel corso del programma:

Frate Indovino

14,30 Poesia del tutto

di Alberto Giubilo
PUBBLICITÀ

 DIPARTIMENTO SCUOLA EDUCAZIONE

15,25 Follow me

Corso di lingua inglese per principianti e autodidatti. Prod.: BBC. *14ª trasmissione.* Il testo e l'audiocassetta del corso, edito dalla Eri, sono disponibili in libreria; le videocassette direttamente presso la Eri
(Replica)
PUBBLICITÀ

16 TV 2 Ragazzi

Snazzola - Baby Luna - Gennarino e Ilaria Gotti Lega in Tip-Tap

Un programma comico-musicale di Alberto Argentini. Testi di Ferruccio Fantone e Romolo Siena. Scenografia di Luciano Del Greco. Costumi di Antonella Cappucco e Simonetta Piselli. Coreografie di Umberto Pergola. Musiche originali di Paolo Zavallone. Realizzazione di Luisa Zaza

Fior di favole

Disegni animati. *La volpe.* Prod.: Kas Tokyo

16,55 Dietro l'ostacolo

Piazza di Siena - Curiosità
PUBBLICITÀ

17,45 TG 2 - Flash

17,50 TG 2 - Sportsera - Dal Parlamento

PUBBLICITÀ

18,05 TV 2 Ragazzi

Anna, Ciro e... compagnia

Telefilm con Cariddi Nardulli, Francesco e Giuseppe Pazulli, con la partecipazione di Milena Vukotic. Sceneggiatura di Marcello Argilli e Mario Caiano. Regia di Mario Caiano. *1ª episodio: L'uomo dal sacco a pelo*
(Vedi pag. 129)
PUBBLICITÀ

18,30 Spaziolibero: I programmi dell'accesso

Libera associazione degli istituti di specializzazione turistica: «Una università per il turismo»
PUBBLICITÀ

Buonasera con...

18,50 Milva &

Testi di Romano Frassa, Fosco Gasperi, Massimo Boldi e Teo Teoccoli. Direttore della fotografia Angelo Pacchetti. Un programma a cura di Romano Frassa. Regia di Mauro Macario, con il telefilm *Miss 21° Secolo. 1ª parte* della serie *Boomer, cane intelligente* con Tammy Lauren, Whitney Blake, Roddy McDowall e Boomer. Sceneggiatura di Don Baluck e A.C. Lyles. Regia di Sigmund Neufeld. Prod.: Paramount Television. (Vedi pag. 123)
PUBBLICITÀ

Previsioni del tempo

19,45 TG 2 - Telegiornale

PUBBLICITÀ

20,40 Mixer

Cento minuti di televisione proposti da Aldo Bruno, Giovanni Minoli. Collaborazione di Giorgio Montefoschi a cura di Vittorio Agnese, Daniele Doglio, Marcella Emiliani. Collaborazione di Brunella Lanaro. Impianto scenico di Tommaso Passalacqua. Direttore della fotografia Salvatore Occhipinti. Regia di Sergio Spina
PUBBLICITÀ

22,25 Attore solista

Album di monologhi a cura di Enzo Maurri
Renzo Palmer in *Blemie, il testamento di un cane* di Eugene O'Neill. Traduzione di Teresa Rivani
Gli alpini di Gabriel Arout. Traduzione di Maura Chinazzi. Scene di Antonio Locatelli. Regia di Guido Stagnaro

22,55 Sorgente di vita

Rubrica di vita e cultura ebraica a cura dell'Unione delle Comunità Israelitiche Italiane
PUBBLICITÀ

23,20 TG 2 - Stanotte



Lavarsi la faccia non basta.
Crema Liquida Johnson's per una pelle pulita ma intatta.

Crema Liquida Johnson's è il latte detergente che lava la tua pelle con l'efficacia dell'acqua e sapone, ma in più la lascia intatta.

Con delicatezza la libera dalle impurità senza aggredirla né impoverirla delle sue sostanze vitali lasciandola quindi pulita a fondo, ma intatta.

Crema Liquida Johnson's è nata per i bambini. Per questo pur essendo così efficace è il latte detergente più delicato.

Dai bambini, il miglior latte detergente. Quello più delicato.



Johnson & Johnson

20,40 INCHIESTA

LUNEDÌ

TV3

3 maggio 1982

22,15 SPORT



All'ombra dei Savoia. Intento del programma è una rivisitazione della vita artistica e culturale dell'epoca d'oro dei Savoia (1770-1870) enucleando alcune figure significative: due artisti, Bagetti e Melano; un giornalista, Paoletti; una mecenate, la contessa Faustina Mazzetti

Il processo del lunedì. Addetti ai lavori, personalità dello spettacolo e della cultura, comuni cittadini vengono invitati da Enrico Ameri ad emettere il loro «verdetto» nel corso dell'appuntamento settimanale curato da Aldo Biscardi (nella foto è con Marina Morgan)



Per Cagliari e zone collegate in occasione della 34ª Fiera Campionaria Internazionale della Sardegna

10,15-12 Programma cinematografico

16,45 Campionato di Calcio Serie «A» e «B»

19 TG 3

fino alle 19,10 informazione a diffusione nazionale; dalle 19,10 alle 19,30 informazione regione per regione

19,30 Sport regione del lunedì

a cura delle Redazioni Regionali. Settimanale a diffusione regionale

Intervallo con: GUSTAVO. Serie di cartoni animati diretta da Marcell Jankovits e Béla Tarnovszky. Prod.: Pannonia Film - Budapest. Distr.: Pegaso Film Center

DIPARTIMENTO SCUOLA EDUCAZIONE

20,05 Il quotidiano a scuola

a cura di Mirella Melazzo de Vincolis. Consulenza e testo di Daniela Natali. Regia di Armando Tamburella. 1ª puntata

Intervallo con: GUSTAVO. Serie di cartoni animati diretta da Marcell Jankovits e Béla Tarnovszky. Prod.: Pannonia Film - Budapest. Distr.: Pegaso Film Center

20,40 All'ombra dei Savoia

Cultura figurativa nell'800 piemontese di Fulvio Wetzl e Giorgio Treves, con Claudio Carafoli, Veronica Lazar, Bob Marchese, Aldo Masasso. Regia di Giorgio Treves. Un programma della Sede regionale per il Piemonte

21,40 TG 3

Intervallo con: GUSTAVO. Serie di cartoni animati diretta da Marcell Jankovits e Béla Tarnovszky. Produzione: Pannonia Film - Budapest. Distribuzione: Pegaso Film Center

22,15 Il processo del lunedì

a cura di Aldo Biscardi

TRASMISSIONI PER LA PROVINCIA DI BOLZANO

Sender Bozen

Sendung in deutscher Sprache (17.30-18.30)

17,30 Eine Woche voller Samstage. Spiel nach dem gleichnamigen Kinderbuch von Paul Maar mit der Augsburger Puppenkiste Buch und Regie: Manfred Janning Verleih: Pöytl

18 Die drei Wünsche. Puppenfilm nach einem Märchen von Helga Meyer Verleih: DEFA

18,30 Dipartimento Scuola Educazione. Corso di lingua tedesca. 33ª lezione (Replica)

Sendung in deutscher Sprache (20-22.30)

20 Tagesschau

20,20 Schwarze auf weiss - Ein Pressespiel

20,30 Maskerade Schauspiel von Michael Lermentow mit Otto Mellies, Renate Geissler, Klaus Bamberg Regie: Edgar Kaufmann Verleih: DEFA

22,05 Meister des Liedes. Peter Schreier singt Lieder von Karl Maria von Weber. Eine Aufzeichnung in der Karl Maria von Weber Gedenkstätte in Dresden-Hosterwitz. Am Klavier: Norman Shetler Verleih: DDR-TV

22,30 Il processo del lunedì

23,30 TG 3

SVIZZERA

17 - Telescuola

18 - Per i più piccoli

18,25 Per i bambini

18,45 Telegiornale 1ª edizione

18,50 Il mondo in cui viviamo

Le alpi 2ª parte

- TV Spot

19,20 Obiettivo sport

- TV Spot

19,50 Il Regionale Rassegna di avvenimenti della Svizzera italiana

- TV Spot

20,15 Telegiornale 2ª edizione

- TV Spot

20,40 Medicina oggi

Trasmisione realizzata in collaborazione con l'Ordine dei medici del Canton Ticino. Genetica

21,45-23,10 Pregro s'accodmi

Incontro con Athos Gallino

- Telegiornale 3ª edizione

CAPODISTRIA

13,30 Confine aperto - Odrpta meja

Trasmisione in lingua slovena

18 - TG - Notizie

18,05 Temi d'attualità

18,30 Ciao ragazzi

Il giardino meraviglioso. Cartoni animati della serie «Le avventure dell'Ape Maga»

19 - La scuola

La Jugoslavia di Tito: «Attacco a Drvara» - 1ª parte

19,30 Cinescote

20 - Cartoni animati

20,15 TG - Punto d'incontro

20,30 Film

22 - TG - Tuttoggi

22,10 Il libro dei compagni

Sceneggiato 2ª parte

23,10 Passo di danza

Ribalta di balì lento classico e moderno

- TG - Tuttoggi

- Confine aperto - Odrpta meja

Trasmisione in lingua slovena

FRANCIA

12,05 Venite a trovarmi

12,30 Ho la memoria che vacilla

12,45 Telegiornale

13,35 Prossimamente

13,45 La parte delle tenebre (6ª)

14 - La vita oggi

15 - L'affare Moon

17,10 Itinerari

17,45 Recré A 2

18,30 Telegiornale

18,50 Numeri e lettere Gioco

19,10 D'accordo, non d'accordo

19,20 Attualità regionali

19,45 La nostra gente

20 - Telegiornale

20,35 Yves Montand all'Olympia

22,15 Un vero patriota. Telefilm

23,20 Telegiornale

MONTECARLO

17,30 Montecarlo news

17,35 La piccola Hexi. Capitan Nemo

17,55 Il grande Gundam

Cartoni animati

18,25 La Tata e il professore (32ª)

Telefilm

18,55 Shopping Guida per gli acquisti

19,10 Telemundo con Wilma De Angelis

19,20 L'ispettore Blüey: Una storia intricata. Telefilm con Lucky Grills

20,15 Notiziario 1ª edizione

20,20 Editoriale

20,25 Quotazioni oro

20,30 L'ultimo attacco

Film Regia di Pedro Lazaga con

Analia Gaib, Arturo Fernandez,

Tony Leblanc

22,05 Bollettino meteorologico

22,10 Oroscopo di domani

22,15 Dibattito: Interviste e commenti

22,45 Notiziario 2ª edizione

22,50 Editoriale (Replica)

20,40 INCHIESTA



Viaggio negli anni che contano: 1935 e dintorni. Sei puntate con Enzo Biagi e i testimoni di allora. S'inizia con «la piccola Italia», raccontata da Ugo Tonagnazi (con Biagi nella foto), Benvenuti, Monicelli, Rascel, Soldati, Pietra, la Borboni, Dapporto e il generale Cupini, superstiti della trasvolata atlantica

MARTEDI
4 maggio 1982

18,50 TELEFILM



Superpoliziotto. Sono di scena i famosi detectives Staryk e Hutch (nella foto), ultimi personaggi degli otto telefilm abbinati al concorso promosso dal nostro giornale. Per partecipare basta indicare il «superpoliziotto» preferito. In palio un'auto A 112 e numerosi impermeabili Aquarama (scheda a p. 151)

21,45 SCENEGGIATO



Cinquant'anni d'amore. Edoardo, non più deputato, si occupa di ceramiche e brevetta un vaso da notte infrangibile che vuol vendere all'esercito. Giulia si accinge a somministrare un purgante al figlioletto. Ma quando arriva il Ministro della Difesa... (Nella foto Ombretta Colli e Christian De Sica, i protagonisti)

Per Cagliari e zone collegate in occasione della 34ª Fiera Campionaria Internazionale della Sardegna

10,15-11,45 Programma cinematografico

DIPARTIMENTO SCUOLA EDUCAZIONE

12,30 **Lavori manuali per i beni culturali**

a cura di Isabella Genovese Incenday. Consulenza e testi di Umberto Baldini. Regia di Filippo De Luigi. 9ª puntata (Replica)

PUBBLICITÀ

13 **Cronache italiane** a cura di Franco Cetta

13,25 **Che tempo fa**

PUBBLICITÀ

13,30 **Telegiornale**

PUBBLICITÀ

14 **Gelosia**

di Alfredo Oriani. Regia di Leonardo Cortese. 4ª puntata (Replica)

PUBBLICITÀ

14,30 **Oggi al Parlamento**

14,40 **I problemi del Prof. Popper**

6ª episodio: La polvere magica. (Regia di Gerry O'Hara. Una produzione Children's Film Foundation L.T.D.)

DIPARTIMENTO SCUOLA EDUCAZIONE

15 **Oltre i pianeti**

Rassegna di documenti d'astrofisica, a cura di Giulio Massignan. A mille milioni di chilometri dalla Terra. Un programma di Fischer Dilke. Prod.: BBC

PUBBLICITÀ

15,30 **Tutti per uno**

di Marta Flavi, a cura di Oretta Lopane. Regia di Marco Zavattini. Nel corso del programma: **Anna dai capelli rossi**. 45ª episodio: **Progetti per l'avvenire**. Prod. Nippon Animation

16 **Happy circus**

Regia di Adolfo Lippi. **Happy days: «Cosa succede a Fonzie»**. Regia di Jerry Paris. Prod.: Paramount (Replica)

PUBBLICITÀ

17 **TG 1 - Flash**

Dallo Studio 3 di Roma

17,05 **Direttissima con la tua antenna**

a cura di Dante Fasciolo

17,10 **ASTROBOY.** Un cartone animato di Osamu Tezuka. 7ª episodio: **Frankenstein**. Prod.: Nippon Television Network Corporation & Tezuka Productions

DIRETTISSIMA! Corrispondenza, attualità, spettacolo, a cura di Giovanna Paolini. Testi di Guerinio Gentilini e V. B. Schiraldi

Regia di Carlo Nistri

18 **L'opera selvaggia**

Un programma di Frédéric Rossif. **Viaggio a Giava. 1ª parte**. Prod.: Télé Hachette

PUBBLICITÀ

18,30 **Spaziolibero: I programmi dell'accesso**

CISI-Centro Studi per la programmazione sanitaria e sociale: «Dispepsia: lo stomaco di piombo»

L'appuntamento con

18,50 **Superpoliziotto: Staryk e Hutch**

Un voto per il detective più popolare. Presenta Monica Scattini (V. pag. 150)

19,45 **Almanacco del giorno dopo - Che tempo fa**

PUBBLICITÀ

20 **Telegiornale**

PUBBLICITÀ

20,40 **Questo secolo**

Viaggio negli anni che contano: 1935 e dintorni, di Enzo Biagi. Regia di Luciano Arancio. 1ª puntata: **La piccola Italia**. (vedi pag. 42)

PUBBLICITÀ

21,45 **Cinquant'anni d'amore**

Controscena da un matrimonio su testimonianze di Georges Feydeau. Traduzione di Vito Molinar. Libero adattamento di Pier Benedetto Bertoli. Personaggi ed interpreti: Giulia Ombretta Colli; Edoardo Christian De Sica; Sig. Chouilloix Elio Pandolfi; Totò - bambino Marco Savares; Rosa Erika Beltrami; Sigrà Chouilloux Gabriella Polizzano; Sig. Truchet Franco Ferrì. Con: Gianfranco Cifali, Italo Colini, Pia Engleberth, Jacopo Furia, Italia Martini, Sergio Massier, Marielena Possenti, Gianni Rubens, Angie Vibecker. Scene di Gianni Villa. Costumi di Luca Crippa. Direttore della fotografia Giorgio Citton. Musiche originali di Manuel De Sica. Regia di Vito Molinar. 5ª puntata

22,45 **Mister Fantasy**

Musica da vedere. Un programma di Paolo Giacco. Regia di Emilio Uberti. Conducono in studio Carlo Massarini e Mario Luzzato Fegiz

PUBBLICITÀ

23,20 **Telegiornale - Oggi al Parlamento - Che tempo fa**

PUBBLICITÀ

DIPARTIMENTO SCUOLA EDUCAZIONE

23,45 **Scegliere il domani**

Che fare dopo la scuola dell'obbligo. Un programma di Mario Finamore, Adriana Martinelli. Consulenza di Giuseppe Tagliapietra. Regia di Mario Finamore. 2ª puntata (Replica)

20,40 FILM



MARTEDI
TV2
4 maggio 1982

15,25 DSE



12 SPORT



John e Mary (1969). Love story a lieto fine nella grande New York. Il regista, l'inglese Peter Yates, aveva già firmato *Bullitt*. I protagonisti, Dustin Hoffman e Mia Farrow (foto) erano sulla cresta dell'onda: lui aveva sfondato con *Il laureato*, lei (ex moglie di Sinatra, ha sposato Woody Allen) con *Rosemary's Baby*

Scene da I Promessi Sposi. Salta questa settimana, per il collegamento con il Concorso Ippico di Piazza di Spagna, la trasmissione di cartoni animati *Galaxy Express 999*. Continuano *I Promessi Sposi* giunti alla nona puntata. Nella foto don Abbondio. Il programma, diretto da Mario Procopio, è realizzato da DSE

Concorso Ippico di Piazza di Siena. Quest'anno alla 50ª edizione, si svolge da oggi fino a sabato 8 maggio. Fra le gare più famose e seguite la Coppa delle Nazioni, il cui premio verrà consegnato da Sandro Pertini. È prevista la presenza di Filippo d'Edimburgo, presidente della federazione europea

In diretta da Roma

12-12,30 Il pomeriggio a Piazza di Siena
50° Concorso Ippico Internazionale

12,30 Meridiana

Informazioni, testimonianze, consigli e materiali d'uso per chi sta in casa e fuori
Ieri, giovani

di Franco Moccagatta e Oliviero Sandrini
PUBBLICITÀ

13 TG 2 - Ore tredici

PUBBLICITÀ

 **DIPARTIMENTO SCUOLA EDUCAZIONE**

13,30 Maschi e femmine

Comportamenti, contraddizioni, pregiudizi. Un programma ideato e diretto da Licia Cattaneo. Consulenti Ferdinando Montuschi e Umberto Mariogatta. Sceneggiatura di Chiara Ghigi. 6ª puntata
PUBBLICITÀ

In diretta da Roma

14-17,45 Il pomeriggio a Piazza di Siena

Nel corso del programma:

Frate Indovino

14,10 50° Concorso Ippico Internazionale

14,30 Ombra rossa
di John Ford (1939). Con John Wayne, John Carradine, Claire Trevor. 1ª parte
PUBBLICITÀ

 **DIPARTIMENTO SCUOLA EDUCAZIONE**

15,25 Scene da I Promessi Sposi

Un programma di Mario Procopio. Consulenza di Lanfranco Di Mario. Riduzione sceneggiatura e regia di Mario Procopio. 9ª puntata: **La peste**
PUBBLICITÀ

16 TV 2 Ragazzi

L'uevo mondo nello spazio

Varietà per i ragazzi a cura di Donatella Ziliotto con la collaborazione di Ettore Desideri e Francesca Pardini, con Marco Messeri e Cristina Noci. Testi di Paola Pascolini e Piero Pieroni. Scene di Luciano Del Greco. Costumi di Salvatore Russo. Regia di Francesca Pardini. 26° episodio: **Il ricatto di Splendorella**

16,30 50° Concorso Ippico Internazionale

PUBBLICITÀ

17,25 Dietro l'ostacolo

Piazza di Siena - curiosità

17,45 TG 2 - Flash

17,50 TG 2 - Sportsera - Dal Parlamento

PUBBLICITÀ

18,05 TV 2 Ragazzi

Tarzan, il signore della giungla

Cartoni animati. Il popolo dei ragni. Regia di Don Towsley, Prod. Warner Bros

Gli indiani dell'America del Nord

di Daniel Dubois. L'America prima di Colombo. 1ª parte. Prod. FR3
PUBBLICITÀ

Buonasera con...

18,50 Milva &

Testi di Romano Frassa, Fosco Gasperi, Massimo Boldi e Teo Teocoli. Direttore della fotografia Angelo Pacchetti. Un programma a cura di Romano Frassa. Regia Mauro Macario, con il telefilm **Miss 21° Secolo** (2ª parte) della serie **Boomer, cane intelligente** con Tammy Lauren, Whitney Blake, Roddy McDowall e Boomer. Sceneggiatura di Don Balluck e A.C. Lyles. Regia di Sigmund Neufeld. Prod.: Paramount Television
PUBBLICITÀ

Previsioni del tempo

19,45 TG 2 - Telegiornale

PUBBLICITÀ

Gente comune superstar - I nuovi divi del cinema americano a cura di Pietro Pintus (III)

20,40 John e Mary

(John and Mary, 1969). Film - Regia di Peter Yates. Interpreti: Dustin Hoffman, Mia Farrow, Michael Tolan, Sunny Griffin, Tyne Daly, Marian Mercer, Stanley Beck, Marvin Lichterman, Susan Taylor. Prod.: Ben Kadish (Vedi pag. 46)
PUBBLICITÀ

22,10 Tribuna politica

a cura di Jader Jacobelli
PUBBLICITÀ

23,15 TG 2 - Stanotte

**"Bevo
Jägermeister
perché a
teatro chi tardi
arriva è a metà
dell'opera.,,"**



**Amaro Jägermeister.
Costa un po' di piú, piace un po' di piú.**

18,30 MUSICA



MARTEDI TV3

4 maggio 1982

21,35 INCHIESTA



L'orecchicchio. Simon e Garfunkel (nella foto), di nuovo insieme al Central Park di New York, hanno raccolto 450.000 persone. *L'orecchicchio* manderà in onda il concerto alla fine di maggio. Ora in anteprima tre brani: oggi *Mrs. Robinson*, il 5 e il 6 altri due pezzi

Delta: la riproduzione umana. Le donne in attesa di un figlio dopo i 30 anni sono definite «primipare attempate». Ma è pericoloso avere un figlio a una certa età e perché? E il pericolo si presenta solo in attesa del primo figlio? Intervengono ginecologi e sociologi

Per Cagliari e zone collegate in occasione della 34ª Fiera Campionaria Internazionale della Sardegna

10,15-11,45 Programma cinematografico

14-15 Lodrone: Ciclismo Giro del Trentino 1ª tappa: Arco-Lodrone

17,30-18,30 Invito

L'altro teatro

di Giuseppe Bartolucci, Maria Bosio, Nico Garrone. Regia di Maria Bosio. 1ª puntata. Un programma della Sede regionale per il Lazio

18,30 L'orecchicchio

Quasi un quotidiano tutto di musica a cura di Lionello De Sena. Ideato da Mario Colangeli. Presentato da Antonella Consorti. Regia di Luciana Ceci Mascolo

19 TG 3

fino alle 19,10 informazione a diffusione nazionale; dalle 19,10 alle 19,30 informazione regione per regione

19,30 TV 3 Regioni

Cultura, spettacolo, avvenimenti, costume. (Programmi a diffusione regionale). Maggiori dettagli li troverete nella rubrica TV 3 regioni a pag. 32

Intervallo con: GUSTAVO. Serie di cartoni animati diretta da Marcell Jankovits e Béla Tarnovszky. Prod.: Pannonia Film - Budapest. Distr.: Pegaso Film Center

 **DIPARTIMENTO SCUOLA EDUCAZIONE**

20,05 Il quotidiano a scuola

a cura di Mirella Melazzo de Vincolis. Consulenza e testo di Daniela Natalini. Regia di Armando Tamburella. 2ª puntata

Intervallo con: GUSTAVO. Serie di cartoni animati

20,40 Il jazz

Musica bianca e nera. A cura di Alfonso de Liguoro. Concerto del George Coleman Octet. Regia di Roberto Gambuti (Vedi pag. 37)

Le serie di Delta

21,35 La riproduzione umana in un mondo che cambia

a cura di Giulietta Ascoli e Gabriella Carosio. Consulenza di Luigi De Cecco. 8ª puntata: Essere madre a quarant'anni, di Gabriella Carosio e Loredana Dordi. Regia di Loredana Dordi

22,25 TG 3

TRASMISSIONI PER LA PROVINCIA DI BOLZANO

17,30 Dipartimento Scuola Educazione. 1ª puntata: Il quotidiano a scuola

18 All'ombra dei Savoia. Cultura figurativa nel 800 piemontese

Sender Bozen

Sendung in deutscher Sprache (20-20.40)

20 — Tagesschau

20,20 Sportschau

22,55 Dipartimento Scuola Educazione. 2ª puntata: Il quotidiano a scuola

SVIZZERA

- 14, 14,15 e 15, 15,15 Telescuola
- 18 — Per i più piccoli: Diwetti
- 18,05 Per i bambini
- 18,15 Per i ragazzi
- 18,45 Telegiornale 1ª edizione
- 18,50 Falsi allarmi. Telefilm
- TV Spot
- 19,20 Segni
- Appunti sull'artigianato trevigiano
- TV Spot
- 19,50 Il Regionale — TV Spot
- 20,15 Telegiornale 2ª edizione
- TV Spot
- 20,40 Il messaggio
- Sceneggiatura di H.A.L. Craig, A.B. Jewdat al Sahbar, Tawfik Al Hakim, Mohammad Al Maher con Anthony Quinn, Irané Papis. Regia di Moustapha Akkad. 2ª parte
- 22 — Oraa Maggiore. Temi e ritratti
- Il sogno di Hassan Fathy
- 23,05 Telegiornale 3ª edizione
- 23,15-24 Martedì sport
- Telegiornale 4ª edizione

CAPODISTRIA

- 13,30 Confine aperto - Odprta meja
- Trasmissione in lingua slovena
- 18 — TG - Notizie
- 18,05 Monaco di Baviera: Pugilato
- Campionati mondiali
- Eliminatorie
- 19,30 Quegli anni, quei giorni
- Documentario
- Zig-Zag
- 20,15 TG - Punto d'incontro
- Due minuti
- 20,30 Il processo ai dinamitardi
- Sceneggiato - 2ª parte
- 22 — Un debito verso la vita
- Documentario della serie «La Jugoslavia di Tito»
- 22,45 TG - Tuttogigi
- Confine aperto - Odprta meja
- Trasmissione in lingua slovena

FRANCIA

- 10,30 A 2 Antiope
- 12,05 Venite a trovarmi
- 12,30 Ho la memoria che vacilla
- 12,45 Telegiornale
- 13,35 Rotocalco regionale
- 13,50 La parte delle tenebre (7ª)
- 14 — La vita oggi
- 15,05 Passaggio per la Luna
- 16,35 Fra di voi
- 17,45 Recré A 2
- 18,30 Telegiornale
- 18,50 Numeri e lettere - Gioco
- 19,10 D'accordo, non d'accordo
- 19,20 Attualità regionali
- 19,45 La nostra gente
- 20 — Telegiornale
- 20,35 Il rapimento di Ben Bella - Film
- 23,15 Telegiornale

MONTECARLO

- 17,30 Montecarlo news
- 17,35 La piccola Hexi. Capitan Nemo
- 17,55 Il grande Gundam
- 18,25 La Tata e il professore (33ª)
- 18,55 Shopping. Guide per gli acquisti
- 19,10 Telemenu con Wilma De Angelis
- 19,20 I nuovi Rookies: Un angelo sporco. Telefilm con Georg Stanford, Brown Sam Melville
- 20,15 Notiziario - 1ª edizione
- 20,20 Editoriale
- 20,25 Quotazioni oro
- 20,30 Varietà
- 21,30 Bollettino meteorologico
- 21,35 Oroscopo di domani
- 21,40 Aggiudicato. Un quadro per voi: Asta in diretta dagli Studi di Tele Montecarlo
- 23,05 Notiziario - 2ª edizione
- 23,10 Editoriale (Replica)

20,40 TELEFILM

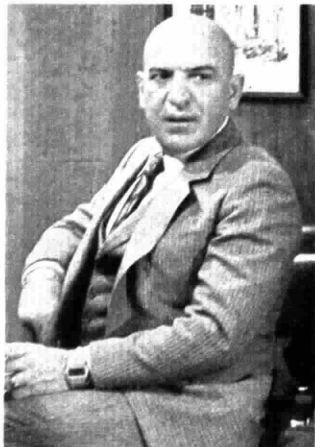

Kojak. Tyrone, specialista di truffe immobiliari, viene ucciso con un colpo di carabina sparato dal palazzo di fronte. Poco dopo con lo stesso tipo di fucile è assassinato un ex sergente di polizia in pensione. Cosa lega i due omicidi? E perché persino Kojak viene a trovarsi nel mirino del misterioso fucile?

MERCOLEDÌ
5 maggio 1982
TV

18,50 MUSICA



Tutti insieme. Gianni Morandi (nella foto con Marina Perzy) si congeda dai telespettatori con una puntata particolarmente ricca di ospiti quali Dum Dum Orchestra, Marcella, Aurelio Fort, Beppe Dati, Stefano Pulga, Alessandro Oliva, Stefano Grandoni, chitarra classica, e Mario Lavezzi, chitarra moderna

21,35 SCIENZA



Quark. Uno dei servizi di stasera riguarda il cervello. Viene illustrato, tra l'altro, il meccanismo in base al quale stimoli e informazioni esterni vengono trasformati dalla fitta rete di cellule cerebrali in pensieri, sentimenti, impressioni. Un altro servizio si occupa della figura dell'inventore oggi (nella foto: Piero Angela)

Per Cagliari e zone collegate in occasione della 34ª Fiera Campionaria della Sardegna

10,15-11,45 Programma cinematografico



DIPARTIMENTO SCUOLA EDUCAZIONE

12,30 **Lavori manuali per i beni culturali**

a cura di Isabella Genoise Inceday, Consulenza e testi di Umberto Baldini, Regia di Filippo De Luigi. 10ª puntata. (Replica)
PUBBLICITÀ

13 **Giorno per giorno**

Rubrica settimanale del TG 1, a cura di Andrea Melodia e Marcello Morace. Conducono in studio Marcello Morace e Bianca Maria Piccinno. Regia di Nelly Cavallo

13,25 **Che tempo fa**

PUBBLICITÀ

13,30 **Telegiornale**

PUBBLICITÀ

14 **Gelosia**

di Alfredo Oriani. Regia di Leonardo Cortese. 5ª puntata (Replica)
PUBBLICITÀ

14,30 **Oggi al Parlamento**

14,40 **Fiabe... così**

La lampada di Aladino. Distr. New Blitz



DIPARTIMENTO SCUOLA EDUCAZIONE

15 **Beni culturali e ambientali e decentramento amministrativo**

di Franco Cimmino. Consulenza di Italo Carlo Angle. Collaborazione ai testi di Giusi Caravino. Regia di Angelo Filippini. 5ª puntata. (Replica)
PUBBLICITÀ

15,30 **Tutti per uno**

di Marta Flavi a cura di Oretta Lopane. Regia di Marco Zavattini. Nel corso del programma: Anna dai capelli rossi. 46ª episodio. L'amore paterno di Matthew. Prod.: Nippon Animation

16 **Happy circus**

Regia di Adolfo Lippi. Happy days: Fermate Alfredo. Regia di Jany Paris. Prod. Paramount (Replica)
PUBBLICITÀ

17 **TG 1 - Flash**

Dallo Studio 3 di Roma
17,05 **Direttissima con la tua antenna**

a cura di Dante Fascio

17,10 **ASTROBOY.** Un cartone animato di Osamu Tezuka. 8ª episodio. Il gatto rosso. Prod.: Nippon Television Network Corporation & Tezuka Prod.

DIRETTISSIMA Corrispondenza, attualità, spettacolo a cura di

Giovanna Paolini. Testi di Guerniro Gentilini e V. B. Schraidi

17,30 **I SENTIERI DELL'AVVENTURA: Direttissima dal Museo di Scienze Naturali di Milano**

Regia di Carlo Nistri

PUBBLICITÀ

18,20 **I problemi del Sig. Rossi**

Il settimanale economico della famiglia italiana. Un programma di Luisa Rivelli. Realizzazione di Wanda Lazzarino
PUBBLICITÀ

L'appuntamento con Gianni Morandi in

18,50 **Tutti insieme**

Musica dal vivo, classica, leggera e pop, proposta da Giulio Rapetti con l'Orchestra di Piero Pintucci. Scene di Gianni Villa. Costumi di Mariella D'Alessandro. Direttore della fotografia Giorgio Citton. Regia di Gian Carlo Nicotra

19,45 **Almanacco del giorno dopo - Che tempo fa**

PUBBLICITÀ

20 **Telegiornale**

PUBBLICITÀ

20,40 **Kojak**

Azioni di uomini disperati. Regia di Jeannot Szwarc. Interpreti: Telly Savalas, Eugene Roche, Bruce Kirby jr., Dan Frazer. Distr.: M.C.A.
PUBBLICITÀ

21,35 **Quark**

Viaggi nel mondo della scienza. A cura di Piero Angela. Delegata al programma Rosanna Faraglia. Realizzazione da studio di Lorenzo Pinna

22,15 **Appuntamento al cinema**

I film che vedrete sul grande schermo, a cura dell'ANICAGIS

22,20 **Mercoledì sport**

Telecronache dall'Italia e dall'estero

Finale Calcio Coppa UEFA

Finale Campionato italiano di pallacanestro

Al termine: PUBBLICITÀ

Telegiornale - Oggi al Parlamento - Che tempo fa

21,30 SCENEGGIATO



Il caso Murri. Bologna, 2 settembre 1902. Viene rinvenuto il corpo, trafitto da 15 pugnale, del conte Francesco Bonmartini. La polizia indaga tra le donne di facili costumi che l'ucciso frequentava, ma alcune lettere chiamano in causa la moglie Linda Murri (foto: Renato Scarpa e Gianni Giuliano)



16 TV RAGAZZI



L'uevo mondo nello spazio. Splendorella, Perotto, Clap-Clap e Arpia (foto) stanno vedendo un film sul monitor dell'Uovocentro. Ad un tratto sullo schermo appare Longa Manus che, sghignazzando, annuncia d'aver interrotto le forniture di carburante spaziale. Freddo e buio per tutti. Per fortuna...

18,50 SPETTACOLO



Buonasera con... Milva & Accompagnata dall'orchestra rimo-sinfonica della Rai di Milano, Milva canta una delle sue nuove canzoni: *In silenzio*. Partecipano: Matilde Ciccia, campionessa di pattinaggio; i New Trolls in *Là nella casa dell'angelo*; infine Massimo Boldi e Teo Teocoli in uno sketch comico

12,30 Meridiana
Lezione in cucina di Luigi Veronelli e Maria Maddalena Yon
PUBBLICITÀ

13 TG 2 - Ore tredici
PUBBLICITÀ

13,30 Uno stile, una città
Un programma di Donato Goffredo. Consulenza di Angiola Maria Romani. Ricerche e schede iconografiche di Alessandro Tornei. Regia di Roberto Oppidano. *3ª puntata: Il Moderno a Roma* (Replica)
PUBBLICITÀ

14-17,45 Il pomeriggio a Piazza di Siena
Frate Indovino

14,10 50° Concorso Ippico Internazionale

14,30 Ombre rosse di John Ford (1939). Con John Wayne. *2ª parte*
PUBBLICITÀ

15,25 Follow me
Corso di lingua inglese per principianti e autodidatti. Prod.: BBC. *15ª e ultima trasmissione* (Il testo e l'audiocassetta del corso, edito dalla Eri, sono disponibili in libreria: le videocassette direttamente presso la Eri) (Replica)
PUBBLICITÀ

16 TV 2 Ragazzi
L'uevo mondo nello spazio
Varietà per ragazzi. Regia di Francesca Pardini. *27ª episodio: Anche lassù manca il petrolio*

16,30 50° Concorso Ippico Internazionale

17,25 Dietro l'ostacolo. Piazza di Siena - curiosità
PUBBLICITÀ

17,45 TG 2 - Flash

17,50 TG 2 - Sportsera - Dal Parlamento
PUBBLICITÀ

18,05 TV 2 Ragazzi
Tarzan, il signore della giungla. Cartoni animati. *Il dio dello spazio*. Regia di Don Towlesley. Prod.: FR 3
PUBBLICITÀ

18,30 Spaziolibero: I programmi dell'accesso
Concoltivatori - Confederazione Italiana Coltivatori: «1982 anno dell'an-

ziano: che cosa ne pensa la Concoltivatori»
PUBBLICITÀ

18,50 Buonasera con... Milva &

Testi di Romano Frassa. Fosco Gasperi, Massimo Boldi e Teo Teocoli. Direttore della fotografia Angelo Pacchetti. Un programma a cura di Romano Frassa. Regia di Mauro Macario, con il telefilm *Boomer cane intelligente*. Regia di Larry Stewart. Prod. Paramount Television
PUBBLICITÀ

19,45 TG 2 - Telegiornale
PUBBLICITÀ

20,40 TG 2 - Spazio sette

Fatti e gente della settimana, a cura di Ettore Masina e Paolo Meucci
PUBBLICITÀ

21,30 Il caso Murri
Sceneggiatura di Fabio Pittorru. Personaggi ed interpreti (in ordine di apparizione): Tullio Murri Gianni Giuliano, Portinaia Evelina Gor, Delegato Fresse Gino Monteleone, Francesco Bonmartini Massimo Venturiello, Rosina Bonetti Susanna Iavicoli, Capitano Ferrarese Silvio Anselmo, Riccardo Murri Dante Biagioni, Augusto Murri Mino Bellei, Commissario Castagnoli Gerardo Panquazzi, Colonnello Amari Paolo Rovessi, Adele Calzoni Carmen Scivittaro, Linda Murri Gisella Barnato, Gianna Murri Dina Sassoli, Maria Deborah Migliorini, Ninetto Luca Migliorini, Tenente Berton Antonio Ferrante, Tenente Reggiani Giorgio Favretto, Teresa Crovato Elena Croce, Dottor Silvagni Mano Buonocorno, Carlo Secchi Carlo Reali, Dante Ceresato Perluigi Giorgio, Giudice Stanzani Renato Scarpa, Tisa Borghi Flora Mastroianni. Scene di Paolo Petti. Costumi di Maurizio Monteverde. Arredamento di Mario Di Pace. Direttore delle fotografie: Ugo Settembrino. Un programma a cura di Luciana Ferrero. Regia di Mario Ferrero. *1ª puntata* (Vedi pag. 50)

22,45 Il misterioso mondo di Arthur C. Clarke
a cura di Vifredo Agnese. *5ª puntata: Gigante per gli dei*. Regia di Charles Flynn, Peter Jones, M. Weigall. Prod.: J. Farley e S. Weifare
PUBBLICITÀ

23,20 TG 2 - Stanotte

23,45 Il mestiere di genitore
a cura di Franca Lipparoni. Consulenza di Giovanni Bollea e Franco Bonacina. Regia di Santi Colonna. *3ª puntata* (Replica)



Magnolia[®]

maglie "di sotto" per giovani leoni

allegre
resistenti

100% puro cotone

© Magnolia 1988

20.40 FILM



MERCOLEDÌ
MTV3
 5 maggio 1982

1975: Occhi bianchi sul pianeta Terra. (1971) Un film apocalittico di Boris Sagal, tratto da un racconto di Richard Matheson, con Charlton Heston (foto), inaugura un ciclo fantascientifico che ha in cartellone anche *Zardoz* di Boorman e *L'uomo che fuggi dal futuro* di Lucas

Quarto potere. Enzo Bettiza ed Arrigo Levi (foto) parlano dell'invio speciale e di ciò che differenzia le grandi «firme» del passato da quelle di oggi. Viaggi di massa e televisione hanno cambiato la figura di questo giornalista, non più il «solo» testimone degli avvenimenti

19,35 INCHIESTA



Per Cagliari e zone collegate in occasione della 34ª Fiera Campionaria Internazionale della Sardegna

10,15-11,45 Programma cinematografico

14-15 Cles: Ciclismo

Giro del Trentino. 2ª tappa: Ponte Caffaro - Cles

17,25-18,30 Invito

Concertone

Joan Armatrading. Presenta Sergio Mancinelli. Regia di L. De Sena

18,30 L'orecchicchio

Quasi un quotidiano tutto di musica, a cura di Lionello De Sena. Idea di Mario Colaninzi. Presentato da Antonella Consorti. Regia di Luciana Cacci Mascio

19 TG 3

Intervallo con: GUSTAVO. Serie di cartoni animati

19,35 Quarto potere

Il mestiere di giornalista. 4ª puntata. L'invito speciale con Enzo Bettiza e Arrigo Levi, a cura di Alberto Sinigaglia. Regia di Bruno Gambarotta. Un programma della Sede regionale per il Piemonte

DIPARTIMENTO SCUOLA EDUCAZIONE

20,05 Il quotidiano a scuola

a cura di Mirella Melazzo de Vincolis. Consulenza e testo di Daniela Natta. Regia di Armando Tamburella. 3ª puntata

Intervallo con: GUSTAVO. Serie di cartoni animati

20,40 1975: Occhi bianchi sul pianeta Terra

(«Omega man». 1971). Film - Regia di Boris Sagal. Interpreti: Charlton

Heston, Rosalind Cash, Anthony Zerbe, Paul Koslo, Lincoln Kilpatrick, Eric Laneville, Jill Giraldo. Prod.: Warner Bros. Precederà una presentazione di Enrico Ghezzi (Vedi pag. 56)

22,20 TG 3

Intervallo con: GUSTAVO. Serie di cartoni animati

DIPARTIMENTO SCUOLA EDUCAZIONE
22,55 Medicina '81

Programma di aggiornamento per i Medici di Medicina Generale. Realizzato in collaborazione con la Federazione Nazionale degli Ordini dei Medici. Consulenza e coordinamento scientifico prof. Rosario Troccoli. Trattamento e realizzazione dei contributi grafici e filmati di Fernando Armati. In studio Anna Bonassi. Regia di Adriana Foti. 11ª puntata: Medicina generale e patologia della mammella (Replica)

TRASMISSIONI PER LA PROVINCIA DI BOLZANO

Sender Bozen

Sendung in deutscher Sprache (17,30-18,30)

Komm, spiel mit mir. Verleih: Studio Hamburg

Landwirtschaft 2000. Verleih: Studio Hamburg

17,30 Dipartimento Scuola Educazione. Corso di lingua tedesca. 34ª lezione (Replica)

18 Sendung in deutscher Sprache (20-20,40)

20 Tagesschau

20,20 Vitagasse 7. Spielserie um einen Antiquitätensladen von Helmut Kissel

Regie: Irm Moszkowicz. 2. Folge: «Der Laden in der Altstadt» - V. NFP

23,25 Dipartimento Scuola Educazione. Il quotidiano a scuola. 3ª puntata

SVIZZERA

- 18 — Per i più piccoli: Sinfonia in do
- 18,05 Per i ragazzi: Top
- 18,45 Telegiornale 1ª edizione
- 18,50 Blu per una bambina. Telefilm — TV Spot
- 19,20 San Gottardo o Lucomagno
La lunga battaglia per il troforo al pino — TV Spot
- 19,50 Giornata dell'Europa
- 19,55 Il Regionale - Rassegna di avvenimenti della Svizzera italiana — TV Spot
- 20,15 Telegiornale 2ª edizione — TV Spot
- 20,40 Argomenti - Settimanale
- 21,30 Musicalmente con Ornella Vanoni. 2ª parte
- 22,20 Telegiornale 3ª edizione
- 22,30 24 Mercoledì sport
Calcio: Finale di Coppa UEFA
Ciclismo: Tour de Romandie
— Telegiornale - 4ª edizione

CAPODISTRIA

- 13,30 Confine aperto - Odprta meja
Trasmissione in lingua slovena
- 18 — TG - Notizie
- 18,05 Quegli anni, quei giorni
Documentario
- 18,45 Ciao ragazzi: Perso nella foresta verde. Cartoni animati della serie «Favole della foresta»
- 19,05 La scuola - L'opera selvaggia 2ª episodio - 2ª parte
- 19,30 Jazz sullo schermo. Oddelek 8
- 20 — Cartoni animati — Zig Zag
- 20,15 TG - Punto d'incontro — Due minuti
- 20,30 Telefilm
- 21,15 Alta pressione
Trasmissione musicale
- 22 — TG - Tuttoggi
- 22,10 Monaco di Baviera: Pugilato
Campionati mondiali
— TG Tuttoggi
— Confine aperto - Odprta meja

FRANCIA

- 10,30 A 2 Antipoe
- 12,05 Vanite a trovarmi
- 12,30 Ho la memoria che vacilla
- 12,45 Telegiornale
- 13,30 Notizie sportive
- 13,50 La parte delle tenebre (8ª)
- 14,50 Cartoni animati
- 15 — Goldorak
- 15,30 Recré A 2
- 17,25 Carnet dell'avventura
- 18 — Platino 45
- 18,30 Telegiornale
- 18,50 Numeri e lettere - Gioco
- 19,10 D'accordo, non d'accordo
- 19,20 Attualità regionali
- 19,45 La nostra gente
- 20 — Telegiornale
- 20,35 Il pianeta blu
- 21,40 Cinema - cinema
- 22,50 La storia immediata
- 23,15 Telegiornale

MONTECARLO

- 17,30 Montecarlo news
- 17,35 La piccola Hasi. Capitan Nemo
- 17,55 Il grande Giandom
- 18,25 La Tata e il professore (34ª)
- 18,55 Shopping. Guida per gli acquisti
- 19,10 Telemenu con Wilma De Angelis
- 19,20 L'ispettore Blüey: Il gatto
Telefilm con Lucky Grills
- 20,15 Notiziario 1ª edizione
- 20,20 Editoriale
- 20,25 Quotazioni oro
- 20,30 Eternamente tua
Film - Regia di Tay Garnett con Loretta Young, David Niven, Hugh Herbert
- 22,05 Bollettino meteorologico
- 22,10 Oroscopo di domani
- 22,15 Monjiro, samurai solitario
Il samurai senza legge - Telefilm
- 23 — Notiziario 2ª edizione
- 23,05 Editoriale (Replica)

20,40 QUIZ



Flash. Dalla prossima settimana diventa bisettimanale e va in onda giovedì e sabato per la sfida tra i 12 campioni che si concluderà il 3 giugno con il supercampione. Si conclude oggi il concorso *Fotoflash*, al cui monte premi il nostro giornale ha aggiunto ogni settimana venti borse da fotografo professionista

GIOVEDÌ
G TV 1
6 maggio 1982

16 TELEFILM



Happy days. Richie è candidato alle elezioni di presidente degli studenti ma l'accanita campagna mossa dal suo avversario Fred lo rende nervoso. Fonzie gli suggerisce un trattamento fisioterapico e prega la dottoressa Edie, sua amica, di praticargli un massaggio rilassante. E peggiora la situazione...

17,30 TV RAGAZZI



Calcioamatto. Trasmissione-gioco che presenta ai ragazzi la storia del calcio e quella dei campionati mondiali. Abbinato al programma c'è un nostro concorso (pag. 149) che prevede tra i molti premi un viaggio e soggiorno in Spagna per seguire i campionati (nella foto la conduttrice Eleonora Briigliadori)

Per Cagliari e zone collegate in occasione della 34ª Fiera Campionaria Internazionale della Sardegna

10,15-11,45 Programma cinematografico

DIPARTIMENTO SCUOLA EDUCAZIONE

12,30 **Lavori manuali per i beni culturali**

a cura di Isabella Genesio Incendati. Consulenza e testi di Umberto Baldini. Regia di Filippo De Luigi. 11ª puntata (Replica)
PUBBLICITÀ

13 **Cronache italiane** a cura di Franco Cetta

13,25 **Che tempo fa**

PUBBLICITÀ

13,30 **Telegiornale**

PUBBLICITÀ

14 **Gelosia**

di Alfredo Oriani. Sceneggiatura di Gianfranco Calligaris. Con: Carlo Simoni, Nando Gazzolo, Gisella Burinato, Aldo Barberio, Roberto Corcione, Lorenza Guerini, Antonio Palumbo, Nora Villa, Licia Lombardi, Giuliano D'Emico, Vera Matania, Arnoldo Foà, Renato Miracco, Rodolfo Bianchi, Valeria Sabel, Elvira Cortese, Marcello Mastroianni, Silvia Morelli, Isabella Goldmann, Antonio Angrisano, Cristina Fajad, Mario Sandias, Raffaele Piscolo, Alberto Amato, Gerardo D'Andrea, Renato Di Rienzo, Silvana Lianza, Luigi Orterio, Fulvio Pastore, Rosanna Rispoli, Mario Salomone, Patrizio Tramantini, Sasà Montano. Regia di Leonardo Cortese. 6ª puntata (Replica)
PUBBLICITÀ

14,30 **Oggi al Parlamento**

14,40 **Fiabe... così**

La bella e la bestia. Distr.: New Blitz

DIPARTIMENTO SCUOLA EDUCAZIONE

15 **Consigli agli esportatori**

a cura di Gabriele La Porta. Consulenza di Giuseppe Luccio. Regia di Paolo Montesi. 4ª puntata: Attività finanziaria e aspetti assicurativi
PUBBLICITÀ

15,30 **Tutti per uno**

di Marta Flavi, a cura di Oretta Lopane. Regia di Marco Zavattini. Nel corso del programma: *Anna dai capelli rossi*. Cartone animato dal romanzo di Lucy Montgomery. 47ª episodio: *Il giorno più triste* Prod.: Nippon Animation

16 **Happy circus**

Un programma di musica leggera, telefilm, varietà e circo, a cura di Adolfo Lippi. Regia di Adolfo Lippi. *Happy days: Una foto che vale.* Regia

di Jerry Paris. Prod.: Paramount (Replica)

PUBBLICITÀ

17 **TG 1 - Flash**

Dallo Studio 3 di Roma

17,05 **Direttissima con la tua antenna**

a cura di Dante Fascio

17,10 **ASTROBOY.** Un cartone animato di Osamu Tezuka. 9ª episodio: *Il castello di cristalli*. Prod.: Nippon Television Network Corporation & Tezuka Productions

DIRETTISSIMA: Dal Duomo di Villa Giulia: corrispondenza, attualità, spettacolo, a cura di Giovanna Paolini. Testi di Guerrino Gentilini e V. B. Schiraldi

17,30 **CALCIOMATTO.** di Bruno Amatucci e Renzo Martellini con la collaborazione di Nino Oppio, a cura di Emanuela Guzzardi. Regia di Renzo Martellini. 3ª puntata

Regia di Carlo Nistri

PUBBLICITÀ

18,20 **Primitissima**

Attualità culturali del TG 1, a cura di Gianni Ravielle e di Vanni Ronisvalle
PUBBLICITÀ

L'appuntamento con Luciano Rispoli in

18,50 **Il quarantuno rugenti**

Un programma di Vincenzo Di Mattia e Adriana V. Borgonovo. Collaborazione di Antonino Buratti. Regia di Arnaldo Ramadori

19,45 **Almanacco del giorno dopo - Che tempo fa**

PUBBLICITÀ

20 **Telegiornale**

PUBBLICITÀ

20,40 **Flash**

Gioco a premi ideato da Mike Borgiorno e Ludovico Peregrini. Impianto scenografico di Ludovico Muratori. Regia di Piero Turchetti

Giovedì giallo

21,45 **Una trappola astuta**

con Sam Groom, Lauren Hutton, Robert Coote, Tj McCavit, Lane Binkley, George Hamilton, Rasy Walston, Leslie Nielsen. Regia di Ken Annakin. Prod.: Columbia

22,50 **Un'impaurita tenerezza**

di Francesco Bortolini. 3ª. Ferdinando Camon in *La madre come il mare*
PUBBLICITÀ

23,25 **Telegiornale - Oggi al Parlamento - Che tempo fa**

20,40 TELEFILM



Hill Street giorno e notte. Il detective Belker arresta un uomo il quale, convinto di essere un vampiro, morde le ragazze sul collo. Purtroppo questa buffa premessa si trasforma in tragedia quando il cosiddetto Dracula viene rinchiuso in una cella di sicurezza (foto: Veronica Hamel e Daniel Travanti)

GIOVEDÌ
G TV2
6 maggio 1982

16 CARTONI ANIMATI



Apemaia. Willi dice a Maia: «La verità è, mia cara, che tutti i nostri amici si annoiano. Bisogna scuotersi, organizzare qualche cosa in modo che ognuno possa divertirsi». Maia accoglie il suggerimento di Willi ed organizza una meravigliosa gara di sci sull'erba. Il Millepiede è in lizza per il primo premio, ma...

22,30 MUSICA



Stereo 2. «Special» su Edoardo Bennato «messo a nudo» nella sua dimensione pubblica e privata. Del cantante napoletano viene proposto il repertorio più tipico e significativo arricchito di alcuni motivi inediti come *Febbre a quaranta*, una canzone che udiremo per la prima volta proprio questa sera

In diretta da Roma

12-12,30 Il pomeriggio a Piazza di Siena
50° Concorso Ippico Internazionale

12,30 Meridiana

Informazioni, testimonianze, consigli e materiali d'uso per chi sta in casa e fuori

Un soldo, due soldi

di Eugenio Giacobino, Anna Bartolini e Gustavo Ghidini

PUBBLICITÀ

13 TG 2 - Ore tredici

PUBBLICITÀ



DIPARTIMENTO SCUOLA EDUCAZIONE

13,30 L'altra faccia di...

Consulenza e testi di Ide Sacchetti. Regia di Franco Matteucci

PUBBLICITÀ

In diretta da Roma

14-17,45 Il pomeriggio a Piazza di Siena

Nel corso del programma:

Frate Indovino

14,10 50° Concorso Ippico Internazionale

PUBBLICITÀ

14,30 Ombre rosse

di John Ford (1939). Con John Wayne, John Carradine, Claire Trevor. 3ª parte



DIPARTIMENTO SCUOLA EDUCAZIONE

15,25 Proprio uno di noi

Edizione italiana a cura di Sergio Ricci. Prod.: Canadian Broadcasting Corporation. 1ª parte

PUBBLICITÀ

16 TV 2 Ragazzi

Apemaia

Cartoni animati tratti dai racconti di Waldemar Bonsels. Una gara di sci. Distr.: Beta Film

16,30 50° Concorso Ippico Internazionale

17,25 Dietro l'ostacolo

Piazza di Siena-curiosità

PUBBLICITÀ

17,45 TG 2 - Flash

17,50 TG 2 - Sportsera - Dal Parlamento

PUBBLICITÀ

18,05 TV 2 Ragazzi

Tarzan, il signore della giungla

Cartoni animati. Il mondo perduto - Il dio delle scimmie. Regia di Don Towsley. Prod.: Warner Bros

Gli indiani dell'America del Nord, di Daniel Dubois. L'America prima di Colombo, 2ª parte. Prod.: FR3

PUBBLICITÀ

Buonasera con...

18,50 Milva &

Testi di Romano Frassa, Fosco Gasperi, Massimo Boldi e Teo Teocoli. Direttore della fotografia Angelo Pacchetti. Regia di Mauro Macario. Un programma a cura di Romano Frassa con il telefilm *Vedere è bello* della serie *Boomer, cane intelligente* con Dean Butler, Rosanna Arquette, Chuck McCann e Boomer. Sceneggiatura di Don Balluck e A.C. Lyles. Regia di Mark Sobel. Prod.: Paramount Television

PUBBLICITÀ

Previsioni del tempo

19,45 TG 2 - Telegiornale

PUBBLICITÀ

20,40 Hill Street giorno e notte

In onda alle sette. Telefilm. Una serie di Michael Kozoll e Steven Bochco. Con: Daniel J. Travanti, Michael Conrad, Michael Warren, Bruce Weitz. Regia di Georg Stanford Brown. Distr.: Columbia

PUBBLICITÀ

21,35 Appuntamento al cinema

I film che vedrete sul grande schermo, a cura dell'ANICAGIS

21,40 TG 2 - Dossier

Il documento della settimana, a cura di Ennio Mastrostefano

22,30 Stereo 2

Settimanale di informazione musicale, di Romano Frassa, Carlo Masca, Claudio Rispoli. Collaborazione di Giancarlo Valentini. Conduce Piergiuseppe Caporale con Marina Gersonj. Regia di Claudio Rispoli

PUBBLICITÀ

23,15 TG 2 - Stanotte

**le virtù del carciofo
nel piacere
di un cynar**



CYNAR

l'aperitivo a base di carciofo



20,40 VARIETA

GIOVEDÌ
TV3
6 maggio 1982



Che fai... ridi?! Varietà incentrato su un comico famoso. Protagonista è stavolta Gigi Sabani, nel ruolo di un giornalista che a forza di frequentare personaggi famosi perde la propria identità e si rifugia in cima al Colosseo. Una quarantina le imitazioni proposte

Amati o viziati. Una troupe ha seguito per 20 giorni, dentro una scuola materna romana, gli studi e i giochi di un gruppo di bambini. Brevi flash sulla famiglia e l'ambiente urbano in cui vivono hanno permesso di costruire piccole storie rappresentative della prima età

21,40 DSE



Per Cagliari e zone collegate in occasione della 34ª Fiera Campionaria Internazionale della Sardegna

10,15-11,45 Programma cinematografico

14 Trento: ciclismo

Giro del Trentino. 3ª tappa: Cles-Trento

15 Perugia: tennis

Torneo Internazionale Femminile

17,10-18,30 Invito

Dal Conservatorio di Musica «Giuseppe Verdi» di Milano

17,10 Concerto Sinfonico dell'Orchestra de «I Pomeriggi Musicali» di Milano

diretto da Paolo Olmi, pianista Maria Tipo. Mozart: Sinfonia n. 1 in mi bemolle magg. K. 16. Concerto n. 23 in magg. K. 488 per pianoforte e orchestra - Beethoven: Sinfonia n. 2 in re maggiore op. 36. Regia di Eugenio Giacobino. Un programma della Sede regionale per la Lombardia

18,30 L'orecchicchio

Quasi un quotidiano tutto di musica, a cura di Lionello De Sena. Idea-to da Mario Colanaghi. Presentato da Antonella Consorti. Regia di Lucia-Ceci Mascio

19 TG 3

19,30 TV 3 Regioni

Cultura, spettacolo, avvenimenti, costume. (Programmi a diffusione regionale). Maggiori dettagli li troverete nella rubrica TV 3 Regioni a pag. 32

Intervallo con: GUSTAVO. Serie di cartoni animati

DIPARTIMENTO SCUOLA EDUCAZIONE

20,05 Il quotidiano a scuola

a cura di Mirella Melazzo de Vincolis. Consulenza e testo di Daniela Natali. Regia di Armando Tamburella. 4ª puntata

Intervallo con: GUSTAVO. Serie di cartoni animati

Che fai... ridi?!

20,40 Orrore: Sabani o della crisi d'identità

Testi di Antonio Ricci, a cura di Enzo Marchetti. Regia di Enzo Trapani. (Vedi pag. 66)

DIPARTIMENTO SCUOLA EDUCAZIONE

21,40 Amati o viziati

a cura di Mauro Gobbi. Storie di bambine, bambini, mamme, maestre e robot. Regia di Elisabetta Valguisti. 3ª puntata

22,10 TG 3 - Settimanale

Programma a diffusione nazionale. Servizi - inchieste - dibattiti - interviste: tutto sulle realtà regionali

22,40 TG 3

TRASMISSIONI PER LA PROVINCIA DI BOLZANO

Sender Bozen

Sendung in deutscher Sprache (20-20,40)

20 Tagesschau

20,20 Brennpunkt

23,10 Dipartimento Scuola Educazione. Il quotidiano a scuola. 4ª puntata

SVIZZERA

9-9,30 a 10-10,30 Telescuola

18 - Per i più piccoli

Al supermercato

18,05 Per i bambini

Via dei piccioni (6ª)

Natura amica

18,30 Per i ragazzi: Natura amica

18,45 Telegiornale - 1ª edizione

18,50 Lavori in casa. Telefilm

TV Spot

19,20 Indici. Rassegna economica e finanziaria - TV Spot

19,50 Il Regionale - TV Spot

20,15 Telegiornale - 2ª edizione

TV Spot

20,40 L'assassinio di Trotsky. Film con Richard Burton, Alain Delon, Romy Schneider, Valentina Cortese. Regia di Joseph Losey

22,20 Tema musicale: F. Liszt

23,20 Telegiornale - 3ª edizione

23,30-23,40 Ciclismo: Tour de Romande

Sintesi della tappa odierna

CAPODISTRIA

13,30 Confine aperto - Odprta meja

Trasmissione in lingua slovena

17 - Monaco di Baviera: Pugilato

Campionati mondiali

18 - TG - Notizie

18,05 Monaco di Baviera: Pugilato

Campionati mondiali

19,05 La scuola: Attacco a Drvar

Documentario della serie «La Jugoslavia di Tito» - 2ª parte

19,30 Orizzonti

20 - Cartoni animati - Zig Zag

20,15 TG - Punto d'incontro

Due minuti

20,30 Film

22 - TG - Tuttoggi

22,10 Chi conosce l'arte?

Asta internazionale di opere d'arte contemporanea

TG - Tuttoggi

Confine aperto - Odprta meja

Trasmissione in lingua slovena

FRANCIA

10,30 A 2 Antiope

12,05 Venite a trovarmi

12,30 Ho la memoria che vacilla

12,45 Telegiornale

13,35 Rotocalco regionale

13,50 La parte delle tenebre (9ª)

14 - La vita oggi

15 - Sulla pista dei Cheyenne (8ª)

15,50 La saga dei francesi

17 - La TV dei telespettatori

14,15 Recr A 2

18,30 Telegiornale

18,50 Numeri e lettere - Gioco

19,10 D'accordo, non d'accordo

19,20 Attualità regionali

19,45 Tribuna politica

20 - Telegiornale

20,35 Situazioni '82

21,40 I ragazzi del rock

23,15 Telegiornale

MONTECARLO

17,30 Montecarlo news

17,35 La piccola Haxi. Capitan Nemo

17,55 Il grande Gundam

18,25 La Tata e il professore (35ª)

18,55 Shopping. Guida per gli acquisti

19,10 Telemenu con Wilma De Angelis

19,20 I nuovi Rookies: Furto alla biglietteria. Telefilm

20,15 Notiziario - 1ª edizione

20,20 Editoriale

20,25 Quotazioni oro

20,30 Fari nella nebbia

Film - Regia di G. Francioli con Luisa Ferida, Fosco Giachetti

22,05 Bollettino meteorologico

22,10 Oroscopto di domani

22,15 Chrono. Rassegna

22,45 Telefilm

23,15 Notiziario - 2ª edizione

23,20 Editoriale (Replic)

21,30 FILM



Il genio della rapina (1971). Thrilling divertente di Richard Brooks, con Warren Beatty, coronato oggi dall'Oscar per la regia di *Reds*, il film sulla vita di John Reed, interpretato da lui stesso. È nato nel 1937, è il fratello minore di Shirley MacLaine (vero cognome: Beatty), nella foto è con Goldie Hawn

VENERDI
TV1
7 maggio 1982

17,05 TV RAGAZZI



Direttissima con la tua antenna. Ultima puntata. Il programma contenitore curato da Dante Fasciolo ritornerà, completamente rinnovato, il 27 settembre. A salutare festosamente i telespettatori saranno in studio Franco Stancarello, la simpatica «postina» Paterniti, Sandro Fedeli e Melissa Corken (foto)

18,50 MUSICA



Tre per tre. Barbara Boncompagni conduce una gara di dischi con relativa hit parade stabilita dal pubblico presente in studio, nonché una simpatica gara fra tre cantanti dilettanti. Infine presenta gli ospiti di questa puntata: Franco Simone (foto), Barbara Marchand, Michele Zarrillo e i New Trolls

Per Cagliari e zone collegate in occasione della 34ª Fiera Campionaria Internazionale della Sardegna

10,15-11,40 Programma cinematografico

DIPARTIMENTO SCUOLA EDUCAZIONE

12,30 **Lavori manuali per i beni culturali**

a cura di Isabella Genoeese Incedayi. Consulenza e testi di Umberto Baldini. Regia di Isabella Genoeese Incedayi. 12ª ed ultima puntata (Replica)
PUBBLICITÀ

13 **Agenda casa**

a cura di Enrica Dorna e Marilena Moretti. Conduce Nives Zegna. Regia di Marilena Moretti

13,25 **Che tempo fa**

PUBBLICITÀ

13,30 **Telegiornale**

PUBBLICITÀ

14 **Gelosia**

di Alfredo Oriani. Sceneggiatura di Gianfranco Calligaris. Con: Michele Nunziati, Gerardo Panucci, Arnoldo Foà, Lorenza Guerrieri, Gisella Burnett, Stefania Nocca, Carlo Simoni, Aldo Barberio, Nando Gazzolo, Isabella Goldmann, Rodolfo Bianchi, Antonio Palumbo, Valena Sabel, Renato Carpentieri, Elvira Cortese, Lucia Lombardi, Dante Cona, Roberto Corcione, Alberto Amato, Gerardo D'Andrea, Renato Di Rienzo, Silvana Lianza, Luigi Ortiero, Fulvio Pastore, Rosanna Rispoli. Regia di Leonardo Cortese. 7ª puntata (Replica)
PUBBLICITÀ

14,30 **Oggi al Parlamento**

14,40 **Fiabe... così**

La locanda degli asini. Distr.: New Blitz

DIPARTIMENTO SCUOLA EDUCAZIONE

15 **Vita degli animali**

Una rassegna di film documentari a cura di Giulio Massignan. Lungo i fiumi dell'Amazzonia di Philippe Arnal. Prod.: TF 1 (Replica)
PUBBLICITÀ

15,30 **Cronache di sport**

16 **TG 1 - Cronache: Nord chiama Sud - Sud chiama Nord**

16,30 **Tre nipoti e un maggiordomo**

Le tonsille, con Brian Keith, Sebastian Cabot, Anissa Jones, Johnnie Whitaker e Kathy Garver. Prod.: M.C.A.
PUBBLICITÀ

17 **TG 1 - Flash**

Dallo Studio 3 di Roma

17,05 **Direttissima con la tua antenna**

a cura di Dante Fasciolo

17,10 **ASTROBOY.** Un cartone animato di Osamu Tezuka. 10ª episodio: La corsa intorno all'Equatore. Prod.: Nippon Television Network Corporation & Tezuka Productions

UN CIAK PER TE. La troupe TV viene a domicilio per filmare il tuo problema. di Ettore Segneri

17,45 **DIRETTISSIMA: Gran finale! Corrispondenza, attualità, spettacolo**

a cura di Giovanna Paolini. Testi di Guerrino Gentili e V. B. Schiraldi

Regia di Carlo Nistri

18 **L'opera selvaggia**

Un programma di Frédéric Rossif. Viaggio a Giava. 2ª parte. Prod.: Télé Hachette
PUBBLICITÀ

18,30 **Spaziolibero: I programmi dell'accesso**

MAPAN: Movimento anticaccia protezione animali e natura: «La società dei rifiuti marini»
PUBBLICITÀ

18,50 **L'appuntamento con Barbara Boncompagni in**

18,50 **Tre per tre**

Un programma di Luigi Albertelli a cura di Raoul Franc. Scene di Gianni Villa. Costumi di Ruggero Vitran. Coreografia di Luiseella Arcan. Regia di Lucio Testa

19,45 **Almanacco del giorno dopo - Che tempo fa**

PUBBLICITÀ

20 **Telegiornale**

PUBBLICITÀ

20,40 **Tam tam**

Attualità del TG 1, a cura di Nino Criscenti (Vedi pag. 76)
PUBBLICITÀ

In cerca di Mr. Brooks: 7 film di Richard Brooks a cura di Giampiero Foglino (VII)

21,30 **Il genio della rapina**

«Dollars», 1971). Film - Regia di Richard Brooks Interpreti: Warren Beatty, Goldie Hawn, Gert Fröbe, Robert Webber, Scott Brady, Arthur Brause. Prod.: Columbia
PUBBLICITÀ

22,30 **Telegiornale - Oggi al Parlamento - Che tempo fa**

Al termine:

Fausto Tico: Pugilato

Paciuolo - De Rosa. Titolo italiano pesi super piuma

20,40 SPETTACOLO



Portobello. Due televisori a colori con 100 canali sono in palio ogni settimana nel nostro concorso «Vinci con Portobello». Occorre guardare i numeri delle cabine del mercatino di oggi, sceglierne uno, scriverlo sul tagliando pubblicato dal nostro giornale a pagina 148 e impostare entro dieci giorni

VENERDI
TV2
7 maggio 1982

15,25 DSE

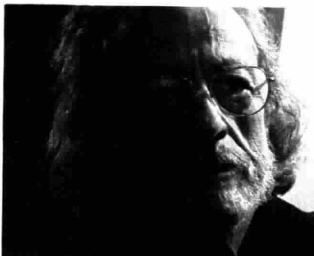

Visti da vicino. Parte una nuova serie di incontri con venti protagonisti, dell'arte figurativa italiana, con la guida di altrettanti critici di fama. Si inizia con Primo Conti (foto), che fece parte del movimento futurista, oggi tornato in grande considerazione. L'incontro è commentato da Maurizio Calvesi

22,45 TELEFILM



Suspense. Ginny viene a sapere che Mike, il suo ex amante, si sposerà il giorno dopo e gli chiede di poterlo incontrare per l'ultima volta. Mike acconsente alla richiesta: conduce la donna nel nuovo appartamento e trascorre la notte con lei. La mattina seguente si presenta la fidanzata Caroline...

In diretta da Roma

12-12,30 Il pomeriggio a Piazza di Siena
50° Concorso Ippico Internazionale

12,30 Meridiana
Parlare al femminile di Adriana Bruno e Giuliana Salami
PUBBLICITÀ

13 TG 2 - Ore tredici
PUBBLICITÀ

 **DIPARTIMENTO SCUOLA EDUCAZIONE**

13,30 Uno stile, una città
Un programma di Donato Goffredo. Consulenza di Angiola Maria Romani. Ricerche e schede iconografiche di Alessandro Torni. Regia di Ròe Oppedisano. 10ª ed ultima puntata: *Stile come matrice culturale* (Replica)
PUBBLICITÀ

In diretta da Roma

14-17,45 Il pomeriggio a Piazza di Siena
Nel corso del programma:
Frate Indovino

14,10 50° Concorso Ippico Internazionale

14,30 Ombre rosse
di John Ford (1939). Con John Wayne, John Carradine, Claire Trevor. 4ª parte
PUBBLICITÀ

 **DIPARTIMENTO SCUOLA EDUCAZIONE**

15,25 Visti da vicino
Incontri con l'arte contemporanea. Un programma di Renzo Bertoni. Primo Conti pittore. Interviene Maurizio Calvesi. Regia di Franco Marotta (Vedi pag. 124)
PUBBLICITÀ

16 TV 2 Ragazzi

Apemaia
Cartoni animati tratti dai racconti di Waldemar Bonsels. La gita in barca. Distr.: Beta Film

16,30 50° Concorso Ippico Internazionale

17,25 Dietro l'ostacolo
Piazza di Siena - curiosità
PUBBLICITÀ

17,45 TG 2 - Flash

17,50 TG 2 - Sportsera - Dal Parlamento
PUBBLICITÀ

18,05 TV 2 Ragazzi
Tarzan, il signore della giungla
Cartoni animati. I fantasmi della foresta - L'isola del Dr. Morphos. Regia di Don Towsley. Prod.: Warner Bros

Gli indiani dell'America del Nord
di Daniel Dubois. Viaggio nel paese dei bisonti. Prod.: FR 3
PUBBLICITÀ

Buonasera con...

18,50 Milva &
Testi di Romano Frassa. Fosco Gasperi. Massimo Boldi e Teo Teocoli. Direttore della fotografia Angelo Pacchetti. Un programma a cura di Romano Frassa. Regia Mauro Macario, con il telefilm *La veglia* della serie **Boomer, cane intelligente** con Fionnula Flanagan, Ken Kercheval, Fred Stuthman e Boomer. Sceneggiatura di Don Balluck e A. C. Lyles. Regia di Claudio Guzman. Prod.: Paramount Television
PUBBLICITÀ

Previsioni del tempo

19,45 TG 2 - Telegiornale
PUBBLICITÀ

In diretta dagli Studi della Fiera di Milano

20,40 Portobello
Mercatino del venerdì, di Anna Tortora, Enzo Tortora, Angelo Citterio. Condotto da Enzo Tortora. Impianto scenografico di Ludovico Muratori. Regia di Beppe Recchia
PUBBLICITÀ

21,55 Micromega
Un programma di Ruggero Guarini a cura di Graziella Civitelli, Vittorio Marchetti. Regia di William Azzella. Il **corpo rubato** (pratiche analitiche o forme della suggestionali di Ellis Donda)

22,45 Suspense
11 appuntamenti con la paura. La notte prima delle nozze - Telefilm. Soggetto e sceneggiatura di Andrea Newman con Robin Ellis e Jennie Linden. Regia di John Reardon. Prod.: London Weekend Television
PUBBLICITÀ

23,15 TG 2 - Stanotte

 **DIPARTIMENTO SCUOLA EDUCAZIONE**

23,30 Scienza delle connessioni
Nuove tendenze nella progettazione architettonica e ambientale. Una proposta di Giulio Macchi curata da Luigi Fantoni e diretta da Ugo Palermo. **Connessione Tipologia-Energia. 2ª parte: il progetto** (Replica)

Una coppia distesa

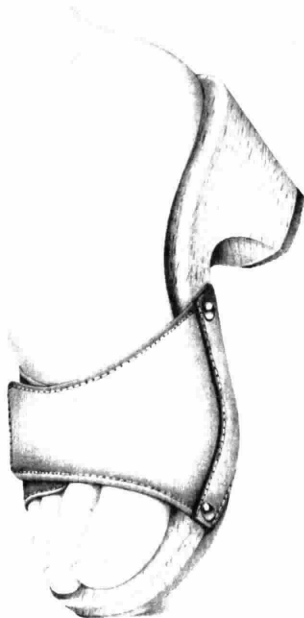
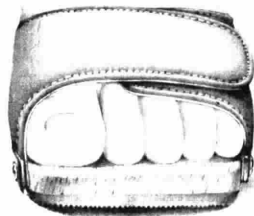
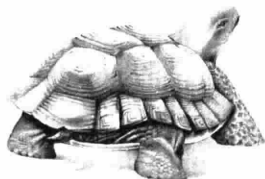

Symbol 02, una coppia distesa, progettata e realizzata per rinnovare la concezione della calzatura anatomica. Con un innovativo sistema brevettato di chiusura microregolabile. Con il prestigio di un raffinato design coniugato ad una accurata lavorazione di materie prime di qualità superiore. Tutto secondo i requisiti di benessere

dott. Corti

del plantare anatomico "Dott. Corti": una corretta sede calcaneare (1), un lieve sostegno per la volta longitudinale (2), un moderato rilievo sotto le dita (3), gli angoli arrotondati per garantire un maggior confort nel passo (4).



Calzature Anatomiche
Un rapporto equilibrato tra benessere e raffinatezza.

Vendute in farmacia e nei negozi specializzati

17,25 SCENEGGIATO



VENERDI
TV3
7 maggio 1982

20,40 TEATRO



Boccaccio & C. Lapo racconta le avventure di Andreuccio e tre fioretti di san Francesco (Lino Capolicchio nella foto); il poverello d'Assisi che spiega a fra Leone la perfetta letizia; i due ladroni scacciati dal convento; fra Masseo che implora a Cristo la «santa umiltà»

Progetto Edipo. Benno Besson ed Edoardo Sanguineti hanno svolto a Bologna e in altre città emiliane un laboratorio di ricerca sull'«Edipo tiranno» di Sofocle. Viene proposto uno «special» sui momenti salienti del laboratorio (foto: Isa Danieli e Vittorio Franceschi)

Per Cagliari e zone collegate in occasione della 34ª Fiera Campionaria Internazionale della Sardegna

10,15-11,40 Programma cinematografico

15 **Perugia: Tennis**
Torneo Internazionale Femminile

17,25-18,30 Invito

Boccaccio & C.

Libero adattamento, sceneggiatura e dialoghi di B. Chierici e G. Mascioni. Dal Decamerone di **Gianni Boccaccio**. Seconda giornata - V novella e da «I Fioretti di S. Francesco d'Assisi: VIII - XXIV - XXXII. **Santo Francesco**, di tre ladroni cacciati, e di Fra' Masseo e del celeste colloquio. Personaggi e interpreti: S. Francesco d'Assisi: **Lino Capolicchio**; Frate Masseo: **Carlo Delle Piane**; Padre Leone: **Gianni De Rosa**; Francesco: **Luca Bioncini**; Lapo: **Beppe Chierici**; Andreuccio: **Filippo Andreini**; Ugo, padre di Francesco: **Duccio Dugani**; Sara, madre di Francesco: **Ketty Fusco**. Musiche di Ettore De Carolis. Fotografia di Guido Vanetti. Regia di Grytzko Mascioni e Manuela Crivelli

18,30 **L'orecchicchio**

Quasi un quotidiano tutto di musica, a cura di Lionello De Sena. Ideata da Mario Colanelli. Presentato da Antonella Consorti. Regia di Lucia e Ceci Mascolo

19 **TG 3**

Intervallo con: **GUSTAVO**. Serie di cartoni animati

19,35 **I due braccionieri**

dal racconto «Storia di due cacciatori» di **Giuseppe Giacosa**. Sceneggiatura e regia di Nazareno Marinoni. Un programma della Sede regionale per la Val d'Aosta

▣ DIPARTIMENTO SCUOLA EDUCAZIONE

20,05 **Il quotidiano a scuola**

a cura di Mirella Melazzo de Vincolis. Consulenza e testo di Daniela Natalini. Regia di Armando Tamburella. 5ª puntata
Intervallo con: **GUSTAVO**, Serie di cartoni animati

20,40 **Progetto Edipo**

Alla ricerca del significato di un mito di Fabrizio Frasnedi. Un programma della Sede regionale per l'Emilia-Romagna
Dall'auditorium A della Rai di Torino

22,15 **Concerto**

Chopin: Sonata n. 2 in si bemolle minore, eseguita al pianoforte da Luciano Giarebba. Regia di Fulvio Ricchetti. Un programma della Sede regionale per il Piemonte

22,50 **TG 3**

TRASMISSIONI PER LA PROVINCIA DI BOLZANO

Sender Bozen

Sendung in deutscher Sprache (17,30-18,30)

17,30 **Tödliches Gift**. Dreiteilige Dokumentarfilmreihe über Schlangen. Von Dr. Ulrich Nebelsieck. 2. «Mit Kobras auf Dux». Verleih: Studio Hamburg

18,15 **Follow me**. Englischkurs für Anfänger - 26. «What's the date?». Verleih: Telepool

18,30 Dipartimento Scuola Educazione. Corso di lingua tedesca. 35ª lezione (Replica)

Sendung in deutscher Sprache (20-20,40)

20 - **Tageschau**

20,20 **Aus Hof und Feld**. Eine Sendung für die Landwirte

23,20 Dipartimento Scuola Educazione. Il quotidiano a scuola. 5ª puntata

SVIZZERA

CAPODISTRIA

FRANCIA

MONTECARLO

9,30-10 e 10,30 **Telescuola**

18 - **Per i più piccoli**

L'autostrada

18,05 **Per i bambini**

La cartozzella imprestata

18,10 **Per i ragazzi**

Un'idea affascinante

18,45 **Telegiornale** - 1ª edizione

18,50 **La buona causa**

Telefilm - TV Spot

19,20 **Consonanze** - Tra le pieghe del quotidiano - TV Spot

19,50 **Il Regionale** - TV Spot

20,15 **Telegiornale** - 2ª edizione

TV Spot

20,40 **Reporter** - Settimanale

21,40 **Vivien Reed** - Varietà

22,30 **Telegiornale** - 3ª edizione

22,40 **Ciclismo: Tour de Romandia**

22,50 **Il cappellino con le piume**

Telefilm della serie «Le nuove avventure di Arsenio Lupine»

23,40-23,45 **Telegiornale** - 4ª edizione

13,30 **Confine aperto** - Odprta meja

Trasmisione in lingua slovena

18 - **TG - Notizie**

18,05 Monaco di Baviera: **Pugilato**

Campionati mondiali

19,05 **La scuola**

Kranj 1981: Rassegna cinematografica dei Non Allineati

Nozze rustiche (Cipro)

19,30 **Temi d'attualità**

20 - **Cartoni animati** - Zig Zag

20,15 **TG - Punto d'incontro**

- Due minuti

20,30 **Film**

22,10 **TG - Tuttoggi**

22,10 Monaco di Baviera: **Pugilato**

Campionati mondiali

- **TG - Tuttoggi**

Confine aperto - Odprta meja

Trasmisione in lingua slovena

10,30 **A 2 Antiope**

12,05 **Venite a trovarmi**

12,30 **Ho la memoria che vacilla**

12,45 **Telegiornale**

13,50 **La parte delle tenebre** (10ª)

14 - **La vita oggi**

15,05 **Sulla pista dei Cheyenne** (3ª)

15,50 **C'è tempo per tutto**

16,50 **Pellegrinaggi nel mondo** (6ª)

17,45 **Recre A 2**

18,30 **Telegiornale**

18,50 **Numeri e lettere**. Gioco

20,10 **Attualità regionali**

19,45 **La nostra gente**

20 - **Telegiornale**

20,35 **Parigi St. Lazare**. Telefilm (3ª)

21,40 **Apostrofi**

23 - **Telegiornale**

23,10 **Los olvidados** - Film di Luis Bu-

Ruel con Alfonso Mejia

17,30 **Montecarlo news**

17,35 **La piccola Hexi**. Capitan Nemo

17,55 **Il grande Gundam**

18,25 **La Tata e il professore** (36ª)

18,55 **Shopping**. Guida per gli acquisti

19,10 **Telemenu** con Wilma De Angelis

19,20 **Combat**. Il tenente aveva ragione. Telefilm con Vic Morrow

20,15 **Notiziario** - 1ª edizione

20,20 **Editoriale**

20,25 **Quotazioni oro**

20,30 **Languidi bacì... perde carezze**

Film - Regia di Alfredo Angeli con Giovanna Ralli e Luigi Proietti

22,05 **Bollettino meteorologico**

22,10 **Oroscopto di domani**

22,15 **Rotocalcio** Settimanale sportivo condotto da Sandro Mazzola

23,15 **Notiziario** - 2ª edizione

23,20 **Editoriale** (Replica)

20,40 SPETTACOLO



La notte delle 100 stelle. Serata di gala-spettacolo per il centenario dell'Actor's Fund, al Radio City Music Hall di New York, il teatro coperto più grande del mondo. In cartellone 197 divi più cantanti e ospiti celebri. Due gli italiani: Marcello Mastroianni e Gina Lollobrigida. (Foto, un'immagine della sigla)

SABATO
8 maggio 1982
TV1

10 SCENEGGIATO



Le inchieste del Commissario Maigret. Maigret ha usato tutta la sua diplomazia per persuadere il giudice Comelieu a far fuggire dal carcere un giovane condannato a morte. Il commissario è fiducioso di provare che il ragazzo, accusato di omicidio, è innocente e che la condanna è frutto di un errore

14,40 SPORT

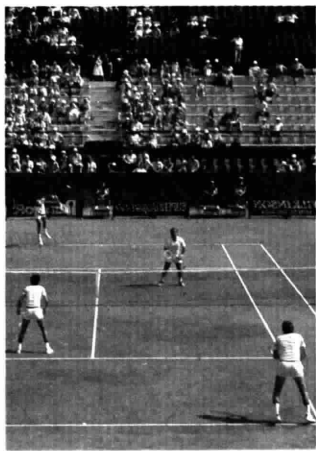

Sabato Sport. Oltre al consueto panorama dei più importanti avvenimenti agonistici sono previste due dirette. Per il tennis le immagini da Perugia degli Internazionali. Per l'ippica, invece, lo spazio è dedicato alla giornata conclusiva del cinquantesimo Concorso Internazionale di Piazza di Siena a Roma

10 Le inchieste del Commissario Maigret
di Georges Simenon. Una vita in gioco. 3ª ed ultima puntata con: Gino Cervi e Andreina Pagnani. Regia di Mario Landi. (Le opere di Georges Simenon sono editate in Italia da Arnoldo Mondadori). (Replica) (Reg. eff. nel 1984)

11,30 Le montagne del mondo
con Carlo Mauri. 6ª ed ultima puntata: Le Alpi. Regia di Carlo Mauri. Una coproduzione Rai - Mount Street Film

12,30 Check-up
Un programma di medicina di Biagio Agnes. Conduce in studio Lucia Lombardi
PUBBLICITÀ

13,25 Che tempo fa
PUBBLICITÀ

13,30 Telegiornale
PUBBLICITÀ

14 Gelosia
di Alfredo Oriani. Sceneggiatura di Gianfranco Calligaris. Con: Michèle Nanzata, Gerardo Panucci, Arnoldo Foà, Lorenza Guerrieri, Gisella Burnett, Stefania Nocca, Carlo Simoni, Aldo Barberito, Nando Garzolo, Isabella Goldman, Rodolfo Bianchi, Antonio Palumbo, Valerio Sabel, Renato Carpentieri, Elvira Cortese, Licia Lombardi, Dante Cona, Roberto Corcione, Alberto Amato, Gerardo D'Andrea, Renato Di Rienzo, Silvana Lianza, Luigi Ortiero, Fulvio Pastore, Rosanna Rispoli, Mario Salomone, Patrizio Tramampetti, Antonio Angrisano, Cristina Fajad, Mario Sandias, Raffaele Piscopo, Sasà Montano, Ottavio Costa. Scene e costumi di Giancarlo Bartolini Salimbeni. Arredamento di Franco D'Andria. Luci di Angelo Sciarra. Musiche di Johannes Brahms. Delegato alla produzione Gianni Molitano. Un programma a cura di Paola Cortese. Regia di Leonardo Cortese. 8ª ed ultima puntata (Replica)
PUBBLICITÀ

14,40 Sabato Sport
a cura della Redazione Sportiva del TG 1
PUBBLICITÀ

16,30 L'incredibile corsa attraverso le Montagne Rocciose
con Christopher Connelly, Forrester Tucker, Larry Storch, Jack Kruschen, Mike Mazurki. Regia di James Conway. Prod.: Schick Sunn Classic. 1ª parte
PUBBLICITÀ

17 TG 1 - Flash

17,05 L'incredibile corsa attraverso le Montagne Rocciose. 2ª parte
PUBBLICITÀ

18,10 Estrazioni del Lotto

18,15 Le ragioni della speranza
Riflessione sul Vangelo condotta da Mons. Alberto Ablondi, Vescovo di Livorno, a cura di Carlo De Biase

18,25 Speciale Parlamento
Un programma di Gastone Favero, a cura di Gianni Colletta
PUBBLICITÀ

L'appuntamento con Barbara Boncompagni in

18,50 Tre per tre
Un programma di Luigi Albertelli a cura di Raoul Franco. Scene di Gianni Villa. Costumi di Ruggero Vitrani. Coreografie di Luisella Arcan. Regia di Lucio Testa

19,45 Almanacco del giorno dopo - Che tempo fa
PUBBLICITÀ

20 Telegiornale
Dal Radio City Music Hall di New York
La notte delle 100 stelle
Serata di gala per il centenario dell'Actor's Fund degli Stati Uniti. Presentazioni e interviste di Edmond Purdom a cura di Romano Del Forno. Una produzione: Freemantle International (Vedi pag. 61)
PUBBLICITÀ

22,05 Speciale TG 1
a cura di Bruno Vespa

22,55 Prossimamente
Programmi per sette sere a cura di Pia Jacolucci
PUBBLICITÀ

23,10 Telegiornale - Che tempo fa
Al termine:
In collegamento con
Las Vegas: Pugilato
Frias - Mancini. Titolo mondiale pesi leggeri WBA

21,40 FILM



Lo chiameremo Andrea (1972). Sono passati 30 anni dall'incontro di De Sica con Zavattini. Insieme hanno firmato una serie di capolavori (*Sciuscia*, *Ladri di biciclette*, *Miracolo a Milano*, ecc.) Questa volta, ambedue settantenni, raccontano la storia di una coppia di maestri, Manfredi e Melato (foto)

SABATO
TV2
8 maggio 1982

20,40 SCENEGGIATO



79, Park Avenue. New York, anni Trenta. Facciamo conoscenza con Marja (Lesley Ann Warren, foto), bellissima ragazza di origine polacca, e la sua famiglia: la madre, il patrigno Peter. Di Marja è innamorato Ross Savitch, figlio di un losco magnate legato alla mafia, che si oppone alla relazione

14,30 FILM



Corpo d'amore (1975). È l'esordio nella regia dello sceneggiatore e saggista cinematografico Fabio Carpi. L'operatore è Storaro, consacrato dall'ultimo Oscar (per la fotografia di *Reds*). Il film è stato girato sulla spiaggia dell'Arenault, tra Sperlonga e Gaeta. Nel cast Capolicchio e Mimsy Farmer (nella foto)

10

In diretta dallo Studio 8 di Roma

Bis!

Scorribanda settimanale fra i programmi TV, di Anna Benassi e Bruno Modugno. Regia di Sasà Siniscalchi

Per TG 2 Sabato out

12,30-13 Scoop!

Tra cultura, spettacolo e altra attualità, a cura di Luca Ajroldi e Antonio Lubrano. 1ª parte
PUBBLICITÀ

13

TG 2 - Ore tredici

PUBBLICITÀ

Per TG 2 Sabato out

13,30-14 Scoop!

2ª parte
PUBBLICITÀ

14

 **DIPARTIMENTO SCUOLA EDUCAZIONE**

Scuola aperta

Settimanale di problemi educativi. Un programma di Angelo Sterrazza a cura di Anna Sessa
PUBBLICITÀ

Sogni, fantasmi e realtà nel cinema italiano (V)

14,30

Corpo d'amore

(1975) Film - Regia di Fabio Carpi. Interpreti: Mimsy Farmer, François Simon, Giovanni Rosselli, Lino Capolicchio, Vittorio Fanfoni, Gianni Pulone, Amleto Fattori. Prod.: R.T.R. Capricorno Film, Julia Cinematografica
PUBBLICITÀ

In diretta dallo Studio 7 di Roma

16,15

Tip Tap Club

Un programma di Alberto Argentini. Testi di Romolo Siena. Scenografia di Luciano Del Greco. Costumi di Simonetta Piselli. Coreografie di Umberto Pergola. Direttore della fotografia Salvatore Occhipinti. Regia di Fernanda Turvani
PUBBLICITÀ

17,45 TG 2 - Flash

17,50 Prossimamente

Programmi per sette sere a cura di Pia Jacolucci
PUBBLICITÀ

18,05 TG 2 - Dribbling

Rotocalco sportivo del sabato, a cura di Beppe Berti e Remo Pascucci

18,45 Estrazioni del Lotto

PUBBLICITÀ

In diretta dagli Studi della Fiera di Milano

18,50 Il sistemone

Un programma a quiz, di Leo Chiosso, Sergio D'Ottavi a cura di Yole Sabbadini. Conduce Carla Urban. Impianto scenico di Filippo Panseca. Direttore della fotografia Renato Re. Regia di Guido Stagnaro
PUBBLICITÀ

Previsioni del tempo

19,45 TG 2 - Telegiornale

PUBBLICITÀ

20,40 79, Park Avenue

dal romanzo di Harold Robbins. Sceneggiatura di Richard Deroy. Con Lesley Ann Warren, Marc Singer, David Dukes. Regia di Paul Wendkos. 1ª puntata. DISTR.: MCA
PUBBLICITÀ

21,35 Appuntamento al cinema

I film che vedrete sul grande schermo a cura dell'ANICAGIS

21,40 Lo chiameremo Andrea

(1972) Film - Regia di Vittorio De Sica. Interpreti: Nino Manfredi, Mariangela Melato, Anna Maria Aragona, Giulio Saraghini, Maria Pia Casilio, Guida Cerniglia, Violetta Chiarini, Solveig D'Assunta, Donato Di Sepio. Prod.: Verona Produzione
PUBBLICITÀ

23,30 TG 2 - Stanotte

**Qui non mi sbaglio...
io per il caffè ho naso!**



Prova São Café
nella nuova confezione "mattonella",
nei formati 200 e 400 g, bianco e oro:
scoprirai,
perfettamente conservata,
tutta la qualità
di São Café

SÃO CAFE

...e ritrovi la parte migliore di te.

*Pippo Franco
cantante*



16,45 FILM



SABATO
TV3
8 maggio 1982

Gli anni dell'avventura. Ispirato all'autobiografia di Churchill, il film racconta la sua vita di corrispondente di guerra e le prime fasi dell'attività politica. Perfetta nella ricostruzione dell'Inghilterra inizio-secolo, l'opera può considerarsi un racconto d'avventura

I Buddenbrook. Il console Johann (Martin Benrath, nella foto con Gerd Böckmann, il figlio Christian), convince la figlia Tony a rinunciare al suo sogno d'amore e a sposare Grunlich, agente commerciale di Amburgo. Due anni dopo la rivoluzione arriva a Lubecca

20,40 SCENEGGIATO



16,15 Montecatini: Ciclismo

Giro di Toscana - Reggello-Montecatini

16,45-18,45 Invito

Gli anni dell'avventura

(«Young Winston», 1972). Film - Regia di Richard Attenborough. Interpreti: Robert Shaw, Anne Bancroft, Simon Ward, Jack Hawkins, Anthony Hopkins, Patrick Magee, Edward Woodward, John Mills, Michael Audoress. Prod.: Columbia

18,45 Prossimamente

Programmi per sette sere, a cura di Pia Jacolucci

19 TG 3

Intervallo con: GUSTAVO. Serie di cartoni animati diretta da Marcel Jankovits e Béla Tarnovszky. Prod.: Pannonia Film - Budapest. Distr.: Pegaso Film Center

19,35 Il pollice

Programmi visti e da vedere sulla Terza Rete TV, a cura di Enzo Scotto Lavina. Collaborazione e regia di Sergio Duichin. Conduce in video Rosanna Vaudetti

20 Tuttinscena

Fatti, opinioni, personaggi dello spettacolo, di Folco Quilici, a cura di Gigi Grillo. Presenta Paola Rinaldi. Regia di Gigliola Spada. Anno 3° - N. 10

Intervallo con: GUSTAVO. Serie di cartoni animati

20,40 I Buddenbrook

Dal romanzo di Thomas Mann. 3ª puntata. Personaggi ed interpreti principali: Console Buddenbrook, Martin Benrath, Consolessa Ruth Lewenck, Thomas Volkert Kraeft, Tony Reinhold Solt, Christian Gerd Böck-

mann, Grünlich Michael Degen, Kesselmeier Klaus Schwarzkopf, Ida Jungmann Ursula Dirichs, Pastore Kölling Hans Häckermann, Marcus Udo Thomer. Regia di Franz Peter Wirth

21,40 La parola e l'immagine

A cura di Franco Alunni (vedi pag. 71)

22,15 TG 3

Intervallo con: GUSTAVO. Serie di cartoni animati

22,50 Il principe della fisarmonica

Un incontro con Peppino Principe condotto da Candida Tonucci. Regia di Raffaello Ventola. Un programma della Sede regionale per le Marche

TRASMISSIONI PER LA PROVINCIA DI BOLZANO

Sender Bozen

Sendung in deutscher Sprache (17.30 - 18.30)

17,30 Kunglig Galatzirkus. Der königliche Galatzirkus Schwedens - 4. Teil. Verleih: Telefilm Saar

18,10 Aus Hof und Feld. Eine Sendung für die Landwirte (Wiederholung)

18,30 Dipartimento Scuola Educazione. Corso di lingua tedesca. 36ª lezione (Replica)

Sendung in deutscher Sprache (20-20,40)

20— Tagesschau

20,20 Ein Wort zum Nachdenken. Es spricht Pater Dr. Bernhard Frei OFM Cap.

20,25 Klamottenkiste. Kurzfilmserie mit Larry Semon - Heute: «Larry im Hamer» - Verleih: Reelfie

23,50 Tuttinscena. Anno 3° - N. 10

SVIZZERA

- 10 — Appunti del sabato
- 11 — San Gottardo o Lucomagno (Replica)
- 11,25-11,50 Segni (Replica)
- 17 — Per i più piccoli (Replica)
- 17,20 Il favoloso Mida. Telefilm della serie «La grande vallata»
- 18,10 Music Mag
- 18,45 Telegiornale 1ª edizione
- 18,50 Estrazioni del Lotto
- 18,55 Il Vangelo di domani — TV Spot
- 19,10 Scacciapiensieri — TV Spot
- 19,10 Il Regionale — TV Spot
- 20,15 Telegiornale 2ª edizione — TV Spot
- 20,40 La bellissima estate
Film con Santa Berger, John Richardson, Alessandro Cocco, Lino Toffolo. Regia di Sergio Martino
- 22,10 Telegiornale 3ª edizione
- 22,30-24 Sabato sport
— Telegiornale 4ª edizione

CAPODISTRIA

- 18 — TG - Notizie
- 18,05 Monaco di Baviera: Pugilato Campionati mondiali Eliminatorie
- 19,30 Jazz sullo schermo
Oddelek 8
- 20 — Cartoni animati
— Zig Zag
- 20,15 TG - Punto d'incontro
— Due minuti
- 20,30 Film
- 22 — TG - Tuttoggi
- 22,10 Film
— TG - Tuttoggi

FRANCIA

- 10,30 A 2 Antiope
- 11,15 Giornale dei sordi e dei deboli di udito
- 11,45 Idee da seguire
- 13,35 Teste bruciate. Telefilm (10ª)
- 14,20 San Ku Kai (5ª)
- 14,50 Pomeriggio sportivo
- 17 — Recré A 2
- 17,50 Carnet dell'avventura
- 18,55 Numeri e lettere. Gioco
- 19,20 Attualità regionali
- 20 — Telegiornale
- 20,35 Champs-Elysées
- 21,40 Le inchieste del Commissario Maigret, di Georges Simenon con: Jean Richard, Sylvie Favre
- 23,10 Telegiornale

MONTECARLO

- 17,35 La piccola Hexi. Capitan Nemo
- 17,55 Il grande Gundam
Cartoni animati
- 18,25 La Tata e il professore (37ª)
- 18,55 Shopping. Guida per gli acquisti
- 19,10 Telemenu con Wilma De Angelis
- 19,20 L'ispettore Bluey: Pericolo per Bluey. Telefilm con Lucky Grills, John Diederich, Gerda Nicolson
- 20,15 Notiziario - 1ª edizione
- 20,20 Editoriale
- 20,30 La regola del gioco
Film. Regia di Jean Renoir con Jean Renoir, Marcel Dalio
- 22,05 Bollettino meteorologico
- 22,10 Oroscopo di domani
- 22,15 A boccaperta. Settimanale satirico di attualità ed opinione edito e diretto da Gianfranco Funari
- 23,10 Notiziario - 2ª edizione
- 23,15 Editoriale (Replica)



TV3 REGIONI

AVVENIMENTI CULTURA
SPETTACOLO COSTUME

INFORMAZIONE

Giorgio Gaslini è
il protagonista del concerto
registrato al Teatro
Gentile di Fabriano
per la Sede delle Marche

MARCHE

Per *Jazz nelle Marche*, martedì 4, appuntamento col pianista jazzista Giorgio Gaslini che dirige la Marche Jazz Orchestra in *Suspiri*: una suite jazz su canti popolari marchigiani. La registrazione è stata effettuata da Raffaello Ventola al Teatro Gentile di Fabriano.

FRIULI- VEN. GIULIA

Martedì 4 va in onda *Sette volte Friuli*, un programma scritto da Elio Bartolini e diretto da Tullio Durigon e Fabio Malusa. Alcuni momenti della vita del friulano (alimentazione, consuetudini profane e religiose, ricordi e tracce della guerra) vengono presi in esame e sottoposti a verifica per constatare ciò che è ancora vivo.

LIGURIA

Il passato lontano ed il presente avveniristico in una cittadina rivierasca: Loano è l'argomento di *Come siamo*, con la regia di Massimo Marchelli. Frequentato centro turistico, Loano ha pure una storia che si perde nei secoli e che risale ai complessi

monastici costruiti nell'entroterra e alla residenza estiva dei Doria. Ma anche l'attività sportiva di oggi è presa in esame, accentrata com'è nel modernissimo Palazzetto dello Sport. Giovedì 6 c'è il sesto numero di *Martin pescatore*, il rotocalco quindicinale a cura di Arnaldo Bagnasco, condotto in studio da Mara Baronti con la regia di Oreste de Fornari. In cartellone: *Lunario ligure* con Vito Elio Petrucci e le canzoni di Sergio Akemann; *Nel nome di San Giorgio* sulla rassegna del Teatro di Genova dedicata agli elisabettiani; *Una strada per Otto* sui nomi delle vie di Genova; infine il consueto omaggio ai cineamatori.

PIEMONTE

Quando Dio chiama, martedì 4, è un programma di Maria Consolata Corti ed ha per tema la vocazione religiosa. Protagonisti sono i piccoli seminaristi; coloro che sentono la chiamata in età adulta; il giovane che ha alle spalle esperienze parrocchiali; l'ex anarchico. Giovedì 6 viene trasmesso il *Concerto di musica barocca* (regia di Renato Zanetto) registrato durante il IV Festival di musica an-

tica e contemporanea «Antidogma», che si tiene annualmente a Revello (Cuneo). In programma l'esecuzione del flautista Roberto Fabbriani, accompagnato al pianoforte da Carlo Alberto Neri, con: *Sonata in do maggiore BWV 1033* di J. S. Bach e *Cinque studi da concerto, per flauto e pianoforte* di Saverio Mercadante.

TRENTINO- ALTO ADIGE

Per la serie *La piazza e il palcoscenico*, va in onda, martedì 4, da Trento, un servizio di Luciano Hapbacher sulla danza classica indiana *Orissi* (vengono presentati anche alcuni brani tratti da un concerto tenuto al Teatro Zandonai di Rovereto da Sanjukta Panigrahi). Come altre danze indiane anche *Orissi* alterna brani di danza recitata a brani di danza pura. Quest'ultimi vengono commentati da Renzo Vescovi dell'IXO (Istituto di cultura scenica orientale), alternati da immagini della regione e dei templi dello stato di Orissa e dalle semplificazioni in studio di alcuni passaggi della danza eseguiti da due allieve dell'IXO.

a cura di GIANNI ROSSI

MARTEDI 4 MAGGIO

ORE 19,30

PIEMONTE	Quando Dio chiama
VALLE D'AOSTA	Il paradiso delle Reine
LOMBARDIA	Filo del lavoro: robot dove ci porti? 2ª puntata
TRENTINO-ALTO ADIGE (TN)	La piazza e il palcoscenico: Orissi
VENETO	Dimensione Veneto: Padova e la sua università
FRIULI-VENEZIA GIULIA	Sette volte Friuli
LIGURIA	Come siamo: Loano
EMILIA-ROMAGNA	Guardare la musica
TOSCANA	Spazio Toscana tv: minirotoocalco
UMBRIA	Il gran tempo musicale
MARCHE	Jazz nelle Marche: Giorgio Gaslini, 4ª puntata
LAZIO	La posta del cittadino
ABRUZZO	Cose d'Abruzzo: carnevale a Francavilla
MOLISE	Rally di Riccia
CAMPANIA	Spazio regione: a tu per tu, 3ª puntata
PUGLIA	Rubrica regionale
BASILICATA	Le colonie della Magna Grecia
CALABRIA	Se una notte a Monte Cocuzzo, 1ª puntata
SICILIA	Rubrica regionale
SARDEGNA	Suoni della memoria, 27ª puntata

GIOVEDI 6 MAGGIO

ORE 19,30

PIEMONTE	Concerto di musica barocca
VALLE D'AOSTA	Carrefour: Petis Ramoneurs
LOMBARDIA	Notizie naturali e civili sulla Lombardia: camera del lavoro, 2ª puntata
TRENTINO-ALTO ADIGE (BZ)	A.A. monitor: parchi e giardini
VENETO	Racconti rignini
FRIULI-VENEZIA GIULIA	Spazio aperto: plurale femminile
LIGURIA	Martin pescatore, 6ª puntata
EMILIA-ROMAGNA	Sognando Itaca
TOSCANA	L'angolo di Giorgio Spini, 2ª puntata
UMBRIA	Faccia a faccia: aperitivo
MARCHE	Detto fra noi: fatti, problemi, personaggi delle Marche
LAZIO	Fatti nostri: psichiatria, 1ª puntata
ABRUZZO	Domenica senza cinema, 1ª puntata
MOLISE	Il dadone, 11ª puntata
CAMPANIA	Pompei oltre il 2000, 2ª puntata
PUGLIA	La ballata del povero uomo, 2ª puntata
BASILICATA	Mese dopo mese
CALABRIA	Se una notte a Monte Cocuzzo, 2ª puntata
SICILIA	Rubrica regionale
SARDEGNA	Il punto: Sport e medicina, 7ª puntata

Warren Beatty

e Goldie Hawn: il suo bellissimo Reds lo ha rivelato uomo di cinema completo, attento, appassionato



John Huston

uno dei grandi vecchi di Hollywood; è uscita da poco la sua autobiografia: Cinque mogli e sessanta film



Vittorio De Sica

la sua collaborazione con Cesare Zavattini durò per più di un trentennio e fruttò venti film



I FILM IN TV

RETE 1 LUNEDÌ ORE 20.40

AGENTE SPECIALE MACKINTOSH C - 1973

The Mackintosh man / durata 105'
regia di John Huston
con Paul Newman, Dominique Sanda, James Mason, Harry Andrews

Uno 007 al servizio segreto di Sua Maestà si fa passare per ladro e va in carcere. Il suo scopo è di entrare in contatto con un uomo che fa parte di una potente organizzazione spionistica e, evadendo con lui, tirare giù la maschera al suo capo. Il progetto riesce in parte e tutto sta per finire senza vincitori né vinti, quando entra in ballo una donna con una vendetta da compiere. Scritto da Walter Hill, poi regista di *Driver* e *I guerrieri della notte*.

RETE 2 SABATO ORE 14.30

CORPO D'AMORE C - 1975

durata 105'
regia di Fabio Carpi
con Mimsy Farmer, François Simon, Giovanni Rosselli, Lino Capolicchio

Un padre e un figlio vanno in vacanza insieme su una spiaggia deserta. Fra loro non c'è intesa e la vacanza si metterebbe male se un giorno non trovassero in riva al mare una donna che parla una lingua sconosciuta. Entrambi se ne innamorano e cercano di comunicare con lei. Quando si trovano davanti un giovane che parla la stessa lingua della ragazza, i due si accordano e lo uccidono. La metafora è amara, la fotografia di Vittorio Storaro.

RETE 2 MARTEDÌ ORE 20.40

JOHN E MARY C - 1969

John and Mary / durata 88'
regia di Peter Yates
con Dustin Hoffman, Mia Farrow, Michael Tolan, Sunny Griffin

Soli, giovani e a New York, un ragazzo e una ragazza s'incontrano per caso ad una festa in casa d'amici e finiscono da lui a fare l'amore. Al risveglio s'accorgono di non sapere neanche come si chiamano e diffidano l'uno dell'altra. A poco a poco però trovano un'intesa, la perdono e la ritrovano. E tutto nell'arco di un giorno solo. A sera fatta potranno finalmente dirsi «Io mi chiamo Mary... e tu?». «Io mi chiamo John». Dove? Ma a letto naturalmente!

RETE 2 SABATO ORE 21.40

LO CHIAMEREMO ANDREA C - 1973

durata 104'
regia di Vittorio De Sica
con Nino Manfredi, Mariangela Melato, Maria Pia Casilio

Lui fa il maestro elementare e lei pure, si vogliono bene ma, c'è un ma: vorrebbero tanto avere un figlio che invece non arriva. Al capezzale della coppia viene perciò chiamato un professore svizzero, ma il risultato è una gravidanza isterica. Subentra allora una chiromante che prescrive un afrodisiaco e l'amore al plenilunio. Il miracolo si compirà ancora una volta, anche se a Roma. Zavattini e De Sica mettono nella favola troppo di un po'.

RETE 3 MERCOLEDÌ ORE 20.40

1975: OCCHI BIANCHI SUL PIANETA TERRA C - 1971

The Omega man / durata 98'
regia di Boris Sagal
con Charlton Heston, Anthony Zerbe, Rosalind Cash, Paul Koslo

Una guerra batteriologica tra Russia e Cina è stata fatale per l'umanità intera (americani compresi). I superstiti si contano: uno scienziato vaccinato, alcuni incappucciati, malati irrimediabilmente agli occhi, costretti ad andare solo di notte, qualche altro sano ma contagiabile. Gli incappucciati vogliono distruggere tutto e tutti, lo scienziato si difende come può e cerca di aiutare gli altri sopravvissuti. Ce la farà ma a prezzo della vita.

RETE 1 VENERDÌ ORE 21.30

IL GENIO DELLA RAPINA C - 1971

Dollars / durata 122'
regia di Richard Brooks
con Warren Beatty, Goldie Hawn, Gert Frobe, Robert Webber

Una banca di Amburgo incarica Joe Collins, un superesperto di sistemi antirapina, di rendere inattaccabile la propria cassaforte. Lui prima monta un complicatissimo sistema, poi, con l'aiuto di una ragazza, lo «smonta», portandosi via il milione e mezzo di dollari contenuto in 4 cassette di sicurezza. I proprietari delle cassette, tutti tipi disonesti della grossa, gli si metteranno alle costole, ma Joe terrà tutto per sé: ragazza, soldi e felicità.

RETE 3 SABATO ORE 16.45

GLI ANNI DELL'AVVENTURA C - 1972

Young Winston / durata 130'
regia di Richard Attenborough
con Simon Ward, Robert Shaw, Anne Bancroft, Anthony Hopkins

Il giovane avventuriero è Winston Churchill e gli anni in questione sono quelli meno conosciuti della sua lunga avventura. Si parte con lui trascurato bambino tra padre impegnato, madre americana, nutrice affezionata, colleghi austeri e così via, fino all'accademia militare, la guerra (India e Sudan), dove mette in mostra un'ambizione di ferro, e il primo insuccesso politico. Il coraggio dimostrato contro i boeri lo renderà infine popolarissimo e deputato.



Mia Farrow

pochi sanno che sua madre è Maureen O'Sullivan, la Jane di Tarzan, e suo padre il regista John Farrow

S. S. Filippo e Giacomo
Il sole sorge alle 6.04 e
tramonta alle 20.10.
La luna nasce alle 15.31 e
cala alle 4.14

S. Atanasio
Il sole sorge alle 6.05 e
tramonta alle 20.09.
La luna nasce alle 14.25 e
cala alle 3.42

S. Antonia
Il sole sorge alle 6.04 e
tramonta alle 20.11.
La luna nasce alle 16.36 e
cala alle 4.42



S. Silvano
Il sole sorge alle 6.01 e
tramonta alle 20.12.
La luna nasce alle 17.39 e
cala alle 5.08.

S. Flavio
Il sole sorge alle 5.59 e
tramonta alle 20.15.
La luna nasce alle 19.42 e
cala alle 6.

S. Domenico Savio
Il sole sorge alle 6 e
tramonta alle 20.13.
La luna nasce alle 18.41 e
cala alle 5.34.

S. Vittore, S. Ida
Il sole sorge alle 5.58 e
tramonta alle 20.16.
La luna nasce alle 20.43 e
cala alle 6.28.

RUBRICA

I consigli di Almanacco del giorno dopo

A cura della redazione di Almanacco del TG 1

LA FISIDNOMIA

In questa fisionomia si distingue l'affettazione e il desiderio di piacere: nulla in essa è naturale. Una donna di spirito frivolo e incostante, con qualche bellezza e molto amor proprio, è inclinata alla civetteria



DOMANI AVVENIRE

Maggio 1764: esce a Milano la rivista letteraria *Il Caffè* che riunisce intorno ai fondatori, i fratelli Pietro e Alessandro Verri, letterati, storici ed economisti della capitale lombarda, legati alle nuove correnti dell'illuminismo francese e britannico. *Il Caffè* sostiene una società più giusta e razionale, rispettosa dei diritti naturali dell'uomo, eliminando gli errori e le storture del pas-

sato. A tale scopo l'impegno politico-economico si unisce a quello culturale. Pietro Verri rivendica sulle colonne della rivista un ruolo di primo piano alla borghesia, come ceti emergenti della società moderna, e sferri duri attacchi contro il sistema penitenziario

dell'epoca battendosi soprattutto contro la pena di morte. Nel campo letterario *Il Caffè* pro-

mueva una profonda rivoluzione del gusto per far uscire lo scrittore dai chiusi giardini dell'Arcadia, indicando un tipo di letteratura che non sia un compromesso



I GIOCHI DA TAVOLO



Elvezio Petrozzi
Il «solitario» per eccellenza non poteva essere stato inventato che da un ergastolano



La leggenda difatti lo vuole ideato dal Conte Pellisson, imprigionato da Luigi XIV alla Bastiglia, ma la storia lo fa risalire a tempi ben più lontani. Ne parla infatti Ovidio quan-

do descrive un gioco in voga tra i romani, gioco «che si fa da soli con delle palline mosse entro della buchette». Il solitario si diffuse in Europa nella forma detta «france-

se» con 37 fori disposti ad ottagonno, ma attualmente il solitario più conosciuto è quello «inglese», 33 fori disposti a croce, più semplice e divertente anche da un punto di vista mate-

matico. L'obiettivo del solitario è, partendo con tutte le pedine meno una disposte sul piano di gioco, mangiare come nella dama fino a rimanere con una sola pedina. Esistono

altre numerose configurazioni finali, per raggiungere le quali l'abilità del giocatore è messa a dura prova.

LA CUCINA



Vincenzo Buonassisi
Una versione elaborata delle scaloppine si ottiene arricchendole di una salsa raffinatissima a base di acciughe

E cominciamo proprio dalla salsa: facciamo scaldare in una padella dell'olio di oliva e aggiungiamo un pesto fatto con filetti di acciughe salate e uno spicchio d'aglio. Rigiriamo e mettiamo dentro un altro ingrediente: i legatini di pollo puliti e tritati che daranno delicatezza alla pietanza, costituendo un contrappunto delizioso con le acciughe. Condiamo il tutto con sale e pepe e lasciamo cuocere aggiungendo anche qualche capperino e una goccia di limone che lega tutti i sapori amalgamandoli insieme.

Quando la salsa sarà pronta, prendiamo le fettine di viettella, le passiamo nella farina spolverandole un po' per togliere quella superflua e, ad una ad una, le immergiamo nella salsa che intanto è rimasta sul fuoco. Le rigiriamo fino a cottura, che avviene abbastanza rapidamente.

DALLA PARTE DELLA NATURA



Fulco Pratesi
La misteriosa sparizione dei gatti dal centro storico di Roma viene giustificata riproponendo certi vecchi pregiudizi

Molti dicono che i gatti sono pericolosi veicoli di malattie, sostenendo che sono animali sporchi, oppure che sono incapaci di prendere i topi quando vengono ben nutriti. Non è affatto vero. Il gatto normale, sano, è estremamente pulito, il più pulito fra tutti gli animali. Basta ammassare un gatto per rendersi conto che il suo pelo è privo di odore. Il gatto non trasmette malattie se non in minima parte e certamente molto meno dei cani e soprattutto dei topi che sono invece portatori di tremende epidemie e malanni mortali. Inoltre anche se ben nutrito, il gatto istintivamente è un grosso distruttore di topi e ratti, specialmente quando sono di piccole dimensioni. Il gatto romano, il gatto sorianò, è sempre stato uno straordinario predatore audace ed efficace. Per cui distruggerli costituiva un fatto gravissimo.

Gli italiani e il lavoro

1 Lei è soddisfatto complessivamente del suo lavoro?

2 Quali sono i fattori più importanti, a suo parere, nel lavoro? (Fino a un max. di 2 risposte)

3 Qual è il lavoro o la professione che invidia di più? (Fino a un max. di 2 risposte)

4 Secondo lei è vero che «il lavoro nobilita l'uomo»?

5 Lei che lavoro vorrebbe che i suoi figli facessero? (Solo per chi ha figli) (fino a un max. di 2 risposte)

	Maschi	Femmine	Eia						Totale %
			15-19	20-24	25-34	35-44	45-55	oltre 55	
1 Si molto	27,4	18,9	16,7	14,3	19,6	20,4	32,4	29,3	23,1
Si abbastanza	39,8	46,3	37,5	38,1	42,3	44,1	47,9	42,7	43,0
Non molto	18,9	16,4	16,7	19,0	18,6	21,5	12,7	16,0	17,7
Per niente	11,4	13,9	12,5	23,8	17,5	12,9	5,6	6,7	12,7
Non so	2,5	4,5	16,7	4,8	2,1	1,1	1,4	5,3	3,5
2 Sicurezza del posto	32,0	37,9	33,3	34,6	32,7	29,6	30,9	47,4	35,0
Sicurezza sul lavoro	12,3	13,6	9,5	9,6	17,8	11,2	11,1	14,4	13,0
Rapporti umani	26,8	34,2	35,7	46,2	24,8	26,5	37,0	24,7	30,6
Reddito	30,3	29,2	19,0	17,3	32,7	33,7	33,3	30,9	29,7
Realizzazione personale	33,8	27,2	35,7	38,5	31,7	27,6	25,9	28,9	30,4
Formazione professionale	10,1	7,8	7,1	11,5	7,9	12,2	9,9	5,2	8,9
Responsabilità	10,1	9,5	11,9	3,8	8,9	12,2	9,9	10,3	9,8
Ambiente fisico	2,6	1,6	2,4	3,8	3,0	1,0	2,5	1,0	2,1
Stress nervoso	1,8	4,1	2,4	3,8	4,0	4,1	2,5	1,0	3,0
Tempo libero	5,7	5,3	2,4	3,8	12,9	4,1	6,2	1,0	5,5
Nessuno di questi	1,8	0,8	4,8	0,0	0,0	3,1	0,0	1,0	1,3
Tutti	13,2	10,7	16,7	7,7	6,9	13,3	13,6	14,4	11,9
3 Imprenditore	17,2	6,2	7,3	7,5	7,8	11,3	14,8	16,7	11,5
Finanziere	8,4	6,2	12,2	5,7	5,9	5,2	4,9	11,5	7,2
Chirurgo	15,4	25,1	9,8	3,8	18,6	17,5	30,9	30,2	20,4
Regista	11,0	8,6	29,3	15,1	14,7	6,2	4,9	1,0	9,8
Specialista software	5,7	4,1	7,3	3,8	4,9	5,2	6,2	3,1	4,9
Architetto	11,9	17,7	14,6	13,2	22,5	16,5	6,2	13,5	14,9
Esperto marketing	3,1	3,3	4,9	3,8	3,9	4,1	2,5	1,0	3,2
Astronauta	8,4	7,0	17,1	5,7	6,9	10,3	6,2	4,2	7,7
Uomo di affari	14,1	10,3	7,3	3,8	15,7	12,4	13,6	13,5	12,1
Psicanalista	3,5	11,1	17,1	15,1	7,8	6,2	3,7	3,1	7,4
Nessuno di questi	33,5	30,0	17,1	39,6	25,5	35,1	37,0	32,3	31,7
Tutti allo stesso modo	9,3	10,3	7,3	11,3	7,8	10,3	7,4	13,5	9,8
4 Si	65,6	65,4	57,5	55,8	55,4	64,3	71,2	80,4	65,5
No	26,0	19,9	30,0	32,7	32,7	23,5	18,8	7,8	22,8
Non so	8,4	14,6	12,5	11,5	11,9	12,2	10,0	11,8	11,6
5 Imprenditore	11,3	7,8	10,7	5,6	10,3	8,8	11,1	9,2	9,5
Finanziere	4,1	4,4	7,1	11,1	3,4	1,1	5,6	3,4	4,2
Chirurgo	16,9	22,8	14,3	0,0	27,6	22,0	25,0	16,1	20,0
Regista	2,1	2,9	0,0	0,0	8,0	0,0	4,2	0,0	2,5
Specialista software	8,2	3,9	7,1	2,8	6,9	5,5	5,6	6,9	6,0
Architetto	14,4	23,8	10,7	8,3	25,3	27,5	18,1	12,6	19,2
Esperto marketing	2,6	3,4	3,6	2,8	1,1	4,4	5,6	1,1	3,0
Astronauta	0,0	1,5	0,0	0,0	1,1	2,2	0,0	0,0	0,7
Uomo di affari	12,3	10,7	21,4	11,1	5,7	7,7	13,9	16,1	11,5
Psicanalista	3,6	5,8	3,6	5,6	8,0	4,4	4,2	2,3	4,7
Altro	32,3	24,8	14,3	27,8	20,7	30,8	26,4	40,2	28,4
Non so	23,6	26,7	42,9	38,9	28,7	18,7	22,2	19,5	25,2

I vincitori di Fotoflash

A cura di PIERO TURCHETTI

FOTOFASH

- 1 Anna Raponi
via Lazio, 14 - Buonconvento
- 2 Carlo Silipo
via G. Montanelli, 170 - Pisa
- 3 Enrico Parodi
via Struppa, 110/12 - Genova

CONCORSO

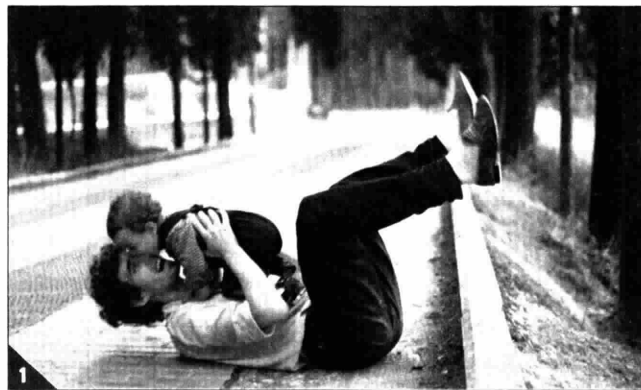

IL RADIOCORRIERE HA SCELTO QUESTA

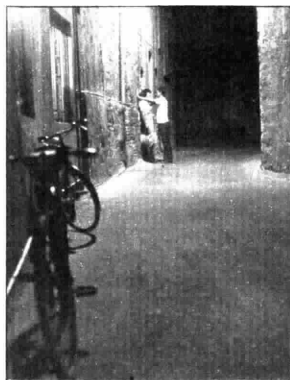

Carlo Serantoni - Bologna

« Il giorno 14-4-'82 alle ore 16 si è riunita presso la Rai, Studi della Fiera di Milano, la giuria costituita ai sensi dell'art. 2 del piano tecnico del concorso a premi *Fotoflash* abbinato al programma televisivo *Flash...* La giuria, dopo aver preso visione delle fotografie pervenute, procedeva all'attribuzione dei premi ». Così nel burocratico linguaggio del verbale si racchiudono ore di fatica visiva nello scorrere, un'immagine dopo l'altra, le migliaia di foto pervenute, sempre a norma di regolamento, « entro le ore 12 dello stesso giorno ». Una « catena di attenzione » continua rotta solo ogni tanto da fermate di discussione per mettere da parte i soggetti meritevoli di un'ultima selezione. Il tema « Gli italiani e l'amore », che destava in partenza una certa curiosità per i possibili diversi modi di svolgimento, è stato trattato con molta maturità da tutti i concorrenti. E' prevalso il soggetto dell'amore per la famiglia, per i figli e pure il rapporto di coppia



VINCONO LA BORSA DA PROFESSIONISTA ANCHE...

- Donatella Chines - Catania
- Ernesto Coda - Cava dei Tirreni (SA)
- Lina Agrosi - Maglie (LE)
- Isotta Gamberini - Cuneo
- Silvana Pisu - Susegana (TV)
- Nanda Bertocchin - Boffalora T. (MI)
- Brunella Del Foco - Cassino (FR)
- Elisabetta Pansa - Bergamo
- Valerio Gallo - Monteforte d'Alpone (Verona)
- Giuseppe Di Vitolo - Vicenza
- Romeo Consolato - Firenze
- Ferruccio Crovatto - Trieste
- Mauro Tosi - Firenze
- Cesare Morstabili - Chiari (BS)
- Osvaldo Carmè - La Spezia
- Rino Percivalle - Milano
- Fausto Saglimbeni - Saronno (VA)
- Ignazio Tripodi - Cassago Brianza (CO)
- Simone Bonelli - Milano

è stato trattato con molta delicatezza e talvolta con una sortita un po' melodrammatica sulla gelosia. Il primo premio lo ha ben meritato l'immagine, serena e colma di tenera spontaneità, di un giovane padre che, giocando in allegria, comunica col figlioletto; il secondo premio allo slancio caloroso di un giovanotto che si aggrappa al finestrino di un treno per dare l'ultimo bacio alla fidanzata in partenza: un breve istante fermato per sempre dalla fotocamera; il terzo premio ad un sapiente bianco e nero che, con tonalità molto sfumate, mostra il viso di un piccolo bimbo che dorme sovrastato, in secondo piano, dal volto della madre che ne spia, trepida e protettiva, il sonno. Ospiti in giuria il fotografo Pepi Merisio e Mauro Nemesio Rossi, direttori della rivista *Fotografia comparata*.



1 Spedale Domenico
via Siracusa, 34 - Palermo

2 Bernardi Adriana
viale Vittorio Emanuele, 19
Bergamo

3 Nasi Nino
via Crespi, 6 - Reggio Emilia



IL RADIOCORRIERE TV HA SCELTO QUESTA

VINCONO LA BORSA DA PROFESSIONISTA ANCHE...

- Struzzi Marco - Terni
- Persico Giovanni - Palermo
- Cataldo Lucio - Padova
- Fresilli Domenico - Roccasecca Scalo (FR)
- Interlandi Michele - Agrigento
- Maselli Enrica - Paderno Dugnano (MI)
- Tripepi Salvatore e Rodolfo - Reggio Calabria
- Lavalli Giacinto - Crema (CR)
- Isopi Giuliano - Roma
- Colombo Giovanni - Milano
- La Forgia Marino - Chieti
- Lucchini Angelo - Genova
- Amici Isa - Modena
- Gigante Adriano - Roma
- Feminò Gaetano - Catania
- Paolino Maria Cristina - Ormea (CN)
- Capacci Pia - Castiglione di Ravenna (RA)
- Manzana Franco - Laives (BZ)
- Pedretti Alessandro - Milano

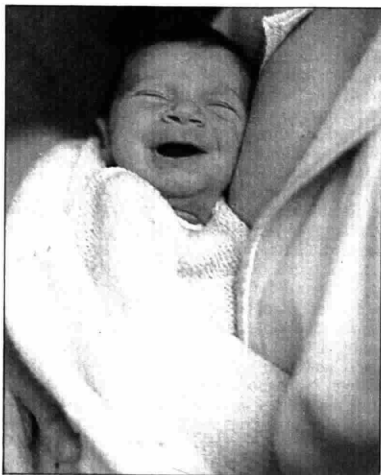

Marsili Aldo via G. Murat, 51/A - Bari

Dopo *Gli italiani e l'amore* passiamo alla puntata della settimana successiva, che per motivi tecnici viene a cadere sullo stesso numero di *Radiocorriere tv*.

Ricordiamo innanzitutto che la giuria del concorso del 24 aprile, con il tema « Come ridono gli italiani », ha avuto un ospite d'eccezione: Giancarlo Giannini, un attore che ha da anni il pallino della fotografia ed una notevole esperienza tecnica. L'altro ospite era Oreste Pipolo dell'Associazione fotografi professionisti napoletani. Tra le migliaia di foto prese in esame, sono stati prevalenti i soggetti di bambini e di anziani; altre immagini mostravano allegre tavolate familiari. Il primo premio è stato assegnato ad una splendida foto che rappresenta due bambini in un atteggiamento di amichevole allegria. Il se-

condo premio ad un fotocolore che coglie, con felice tonalità del colore, il momento di un allegro racconto tra due amici al tavolino di un bar del porto. Il terzo premio al primo piano della risata di un'anziana signora che sprizza simpatia da tutti i pori e che sa di pane casareccio e tagliatelle. Una citazione la merita la fresca immagine della prima risatina

di un bel neonato alla sua mamma.

Le prossime due puntate di *Foto-flash* avranno come temi « Gli italiani e il week-end » e « La donna »; con il contributo di migliaia di professionisti e dilettanti dell'immagine si concluderà così il concorso che, settimana dopo settimana, è diventato quasi una rassegna fotografica del nostro vivere.

Non scelgo io i temi
da tradurre in film, sono loro a scegliere me,
sono loro a... girarmi

PERSONAGGI

Sono obbediente al demone che mi visita

di COSTANZO COSTANTINI / disegno di BRUNO CARUSO

Forse non mi si crederà, ma una delle cose che più mi imbarazza è il parlare di me stesso, dei miei film, di quel poco o niente che ho fatto. Mi dà un senso di disagio, di inquietudine, di malessere, come se stessi compiendo uno scippo, una rapina a mano armata, un atto osceno in luogo pubblico. Mi procura una specie di afasia, di paralisi verbale, di blocco della comunicazione orale. Non mi piacciono le confessioni, le indiscrezioni, le rivelazioni, come non mi piacciono le esagerazioni, le iperboli, le amplificazioni.

Ma non è soltanto per questo che sono restio a parlare di me stesso o a concedere interviste. E' anche per le domande che mi vengono poste. Una volta un giornalista mi ha chiesto: « Signor Fellini, lei come si colloca nel panorama culturale italiano? ». Cosa potevo rispondergli? Gli risposi: « Se proprio lo vuole sapere, se è indispensabile che io abbia una collocazione nel panorama culturale italiano, ebbene le dirò che io mi colloco in una posizione di centro, ossia un po' più a sinistra di Dante e un po' più a destra dell'Ariosto, con una leggera propensione verso il Tasso ».

Dicono che io mento anche quando dico la verità, o che mento anche quando mento, ma non mento se dico che io ho fatto poco o niente. Sin dal mio primo lungometraggio, *Lo sciccio bianco*, che girai nel 1952, ho sempre fatto il minimo possibile. Non sono io che scelgo i temi da tradurre in film, ma sono i temi che scelgono me per essere tradotti in film, così come non sono io che giro i film ma i film che girano me. Quando uno di questi temi arriva, io esco dalla mia casa di via Margutta, salgo in macchina e mi faccio condurre dal tema allo Studio 5 di Cinecittà, dove incomincia quel viaggio meraviglioso, imprevedibile, mirabolante che è il film. Io non faccio altro che obbedire docilmente al demone che mi visita, che mi invade, che mi possiede, fino a rendermi prigioniero.

Ricordo come se fosse oggi la prima volta che andai a Cinecittà. Eravamo nel 1939. Io ero giunto a Roma da Firenze, dove facevo il disegnatore di fumetti, e dopo qualche tempo ero entrato nella redazione del *Marc'Aurelio*. Il direttore del periodico, che era un

sarto e teneva sempre qualcosa fra i denti mentre parlava, tutto un intrico di fili, di aghi, di spilli, voleva un'intervista con Osvaldo Valenti, che era il protagonista di *La corona di ferro*, il film diretto da Alessandro Blasetti. Arrivato a Cinecittà, mi trovai improvvisamente come dinanzi a un'astronave, a una costruzione galattica, a un miraggio: torri, spalti, ippogrifi, cavalieri volanti, eliche di aeroplani che sollevavano gigantesche nuvole di polvere. Fui colto da un senso di intontimento ma fingeva una gran disinvoltura, come Fred McMurray nei film in cui faceva il giornalista. Rimasi a lungo a guardare in alto a bocca aperta.

Osvaldo Valenti era in piedi su una biga fiammeggiante dalle cui ruote spuntavano sciabole micidiali. Una voce potente, metallica, perentoria, emetteva ordini che parevano verdetti apocalittici. Ebbi la sensazione che l'astronave dovesse precipitare da un momento all'altro. Poi, tutt'a un tratto, in un silenzio siderale, il braccio immenso di una gru si innalzò nel cielo, al di là delle costruzioni, delle torri, degli alberi, oltre le nubi, nel riverbero incandescente del sole. Qualcuno mi prestò un cannocchiale e lassù, a migliaia di metri, avvistai una figura umana, che si ergeva su una poltrona frau agganciata alla piattaforma della gru: dalla cintola in giù gambali di cuoio scintillanti, in testa un elmo dorato, al collo un foulard di seta indiana, sul petto tre megafoni, quattro microfoni, una ventina di fischietti: quel Giove tonitruante, quel « deus ex machina », quel personaggio misterioso, era Alessandro Blasetti.

Ma non fu quel giorno che ebbi la rivelazione che prima o poi avrei fatto anch'io il regista cinematografico. La vocazione era esplosa in me molti anni prima, a Rimini, la città che, come forse molti sanno, mi ha dato i natali. L'evento si verificò quando avevo sette o otto anni. Mio padre era amico di un commissario di polizia, che si chiamava Chianese e che somigliava a Ben Turpin. Questo commissario giocava a fare il duro, aveva fama di ridurre alla ragione anche



COPYRIGHT RADICORRIERE TV - BRUNO CARUSO

i delinquenti più incalliti, ma in realtà era un uomo d'animo gentile, che amava le arti e le lettere e specialmente l'opera lirica. Egli aveva un palco fisso al Teatro Comunale e vi invitava spesso mio padre. Una sera mio padre mi portò con lui. Erano in cartellone *I cavalieri di Ekebù* di Zandonai.

Il palco del commissario era proprio sopra il « golfo mistico » e da lì io potevo vedere ciò che avveniva dietro le quinte: una sarabanda di gente che si agitava convulsamente, donne immense che facevano i gargarismi con enormi bicchieri colorati, cantanti che urlavano come ossessi. All'inizio l'azione si svolgeva in una paurosa caverna nibelungica, nell'antro di una divinità minacciosa e terribile, nel regno tenebroso di Vulcano

o del dio Wotan. C'era una fucina, una fabbrica di armi, con una colossale gong. Il coro dei fabbri-demoni diceva: « Cali il maglio / tuoni giù / cavalieri di Ekebù ». Il cilindrone veniva giù, i fabbri-demoni emettevano urli feroci e dal gong partivano suoni terrificanti.

Io ero vestito come Amleto, di velluto nero con il pizzo bianco al collo. Tutt'a un tratto mio padre si accorse che il pizzo era macchiato di sangue. Quei suoni mi avevano rotto un timpano, e il sangue era schizzato sul collo. Fui condotto immediatamente in ospedale, e fu un miracolo se non restai sordo. Ma quella sera decisi che da grande mi sarei vendicato: avrei assordato di suoni, tempestato di immagini, abbagliato di luci non soltanto il pubblico di Rimini



La stitichezza fa spesso sentire strani e irritabili. Con la dose giusta di Guttalax la sera, posso sentirmi meglio già mattino dopo."

Quando occorre un lassativo è bene potersi regolare facilmente, secondo le proprie necessità. Guttalax è un lassativo dosabile goccia a goccia. Guttalax è inodoro e insapore. Preso preferibilmente la sera, con poca acqua, attiva l'intestino già il mattino dopo.

Facile dosare Guttalax secondo le esigenze individuali:

Bambini (II e III infanzia)	iniziare con 2-3 gocce	
Adulti	7-8 gocce	15 o più gocce all'occorrenza

Leggere attentamente le avvertenze.



È un prodotto dell'Istituto De Angeli S.p.A.

Guttalax
ma la dose giusta per ognuno.

Fellini / segue

ma il pubblico di tutto il mondo!

Ma perché ricordare queste cose? Io non amo parlare di me stesso, della mia infanzia, di Rimini, dei miei film, di quel poco o niente che ho fatto. Io non sono arrivato al cinema attraverso Eisenstein, Pudovkin, Murnau, Dreyer, io i classici del cinema non li conosco, io non vado mai al cinema. Lo dico con un senso di vergogna, ma è così. L'unico regista al quale debba qualcosa è Roberto Rossellini, che faceva il cinema come una meravigliosa avventura da vivere, prima che da raccontare. Anche quando, da giovane, seguivo le compagnie girovaghe, ciò che mi affascinava non era lo spettacolo in sé, ma piuttosto i viaggi in treno, gli incontri casuali alle stazioni, i brevi amori con le cameriere d'albergo. Io sono stato spinto a fare il cinema dalle donne, così come le vedevo quando ero ragazzo, così come le vedevo sulle spiagge, nei tabarin, nei locali di Rimini quando ero adolescente. Penso con sgomento al mio amico Francesco Rosi che fa sempre film senza donne, non riesco a capire come faccia, io senza donne non riesco a fare nulla, assolutamente nulla.

Vengo descritto come un regista dispendioso, incontrollabile dilapidatore di capitali altrui, come un regista che ha la voracità di un alligatore, un appetito implacabile. Un produttore è arrivato a dire che io sono l'Attila del cinema mondiale. Ma è tutto falso. I produttori dei miei film non hanno mai tirato fuori una lira di tasca propria. E' quello che sta accadendo con il nuovo film, *E la barca va*, al quale sto lavorando da qualche tempo. Il tema mi è venuto da un ricordo riminese. Quando ero ragazzo c'era al porto di Rimini un oste straordinario, che mi faceva pensare a un personaggio di Conrad o di Stevenson e che nelle lunghe notti invernali mi leggeva *Illade*. Lo debbo a lui, e al mio professore di greco, che si chiamava Nittis, se farò questo film sui miti greci. Ma non voglio parlare di me stesso, dei miei ricordi di infanzia, di Rimini, voglio soltanto dire che in me di implacabile c'è soltanto quello che i miei amici preti chiamano l'appetito della carne...

COSTANZO COSTANTINI

**"Va be', lo confesso! Questo golfino ha gli stessi anni del tuo"
disse la gemella che usava Perlana.**

Uhm! Da quando sei sposata hai sempre dei golfini morbidi e nuovi!



Perché da quando sono sposata li lavo con Perlana. Uhm!



Perlana con ammorbidente. Questa sì che è nuova!



Perlana mantiene la lana morbida come nuova. Parola nostra!



Perlana con ammorbidente. Passa parola.

Dentro gli anni '30 c'è tutto: costume, arte, progresso e due guerre che ne preparano una terza. Biagi ha cercato i superstiti e li ha fatti parlare



Siamo tutti figli di quel decennio

di ENZO BIAGI



Ci sono molti modi di guardare il passato: tra i più diffusi quello innocente dei giovani o quello nostalgico degli anziani. Dentro gli anni '30 c'è tutto: costume, arte, progresso e anche due guerre che ne annunciano una terza. E poi sei milioni di disoccupati in Germania, tre in Inghilterra, uno in Italia e la disperazione degli americani appena reduci dal

crollo di Wall Street. E poi la Russia del 1937, con le grandi «purghe», e Hitler che diventa cancelliere e Mussolini che trova consensi e discepoli in Gran Bretagna, in Belgio, in Francia, oltre, naturalmente, alle camicie brune del Führer.

E la cronaca registra due grandi svolte politiche e sociali: in Francia il Fronte popolare di Léon Blum che garantisce agli operai due settimane di ferie pagate e 40 ore di lavoro alla settimana; negli USA il New Deal di Franklin Delano Roo-

sevelt che riconosce l'importanza dell'iniziativa privata ma non esclude l'intervento dello Stato quando ce n'è bisogno. In Inghilterra Keynes capovolge le vecchie regole dell'economia, a Roma Enrico Fermi scopre i segreti dell'atomo.

Sono andato alla ricerca dei superstiti e dei testimoni di quel tempo, da Pertini e da Camilla Ravera, che mi hanno parlato degli «altri», di quelli che erano in carcere e che non erano d'accordo, a Harriman, l'ambasciatore di Roosevelt, a James, il suo primogenito, che gli fu più vicino, a Frank Capra, che racconta la grande Hollywood. E poi Raymond Aron, la voce più autorevole della Francia intellettuale, Michèle Morgan, mito di una generazione, William L. Shirer, testimone dell'ascesa e della caduta di Adolf Hitler, Golo Mann, figlio di Thomas e grande storico, Siniavski, che rievoca le pene delle vittime dello stalinismo, Eva Dollfuss, la fine dell'Austria libera, Sir John Coldville, segretario di Churchill, Nigel Nicolson, che rievoca l'Inghilterra degli intellettuali, quella di Strachey e di



Enzo Biagi tra Ugo Tognazzi e Mario Monicelli: l'attore e il regista ricordano, in una cena d'epoca, gli anni del « consenso »

Virginia Woolf. E Hugh Thomas, il più autorevole studioso della guerra spagnola, Serge Lifar e Lucienne Boyer, la danza e la canzone.

E tanti italiani, da Montanelli e Italo Pietra che rievocano la loro esperienza in Abissinia; Moravia, Bompiani, Argan, la letteratura e l'arte; Paola Borboni e Paolo Stoppa e Rascel e Dapporto, lo spettacolo; Villoresi, Nuvolari, lo sport; Vidali e Lajolo, che hanno combattuto sui due fronti, la Spagna; Alfassio Grimaldi, i giovani fascisti del GUF; Primo Levi, che cosa voleva dire essere ebreo; Mosca, di che cosa si rideva; Miriam Petacci per la prima volta ricorda l'incontro di sua sorella col duce e poi ciò che accadde, fino alla fine.

Il programma, che si intitola *1935 e dintorni*, è stato prodotto da Franco Iseppi, regia di Luciano

Arancio, fotografia di Guido Bertoni, montaggio di Gianni Lari. E poi, se permettete, ci sono anche le mie modeste memorie: nel giugno del '40 stavo per compiere 20 anni e ho visto nascere e tramontare l'impero, applaudire il fascismo e combatterlo, come i famosi reduci del quadrato di Villafranca e ho il malinconico privilegio di dire: « Io c'ero ».

Io c'ero quando, tra scuotimenti di bandiere, veniva vendicata Adua, anche la radio lo diceva, poi arrivarono le canzonette, *Faccetta nera sarà italiana*, perché c'era anche un po' di componente sessuale in tutta la faccenda. Era l'italiano che finalmente conquistava terre e ragazze dalla pelle un po' scura, e poi quando l'impero fu proclamato arrivarono i primi sacchetti di caffè di Harar e ci davano la sensazione di essere diventati ricchi. Ricordo che mio padre fece un viaggio a Roma per vedere la sfilata su via dell'Impero e rimase molto impressionato dai cammelli e dai dubat.

E gli attori, i film di quegli anni: mi piacevano molto Barbara Stan-

Ugo Tognazzi il primo "testimone"

Interrogato da Biagi per il suo viaggio tv negli anni Trenta in una saletta della Casina Valadier a Roma, a cena con altri amici (il regista Mario Monicelli e lo sceneggiatore Piero De Bernardi) il popolare attore rievoca il costume, le barzellette, l'eroticismo provinciale delle cartoline e quello « proibito » di Pittigrilli. Si parla poco di cinema e molto dell'atmosfera di quegli anni ormai lontani, in cui l'attore e gli altri erano poco più che ragazzi.

E il Tognazzi degli anni Ottanta cosa fa? Molto cinema, come sempre: in queste settimane uscirà sugli schermi italiani il film che ha interpretato accanto a Marie-Christine Barrault con la regia di Elio Petri, mentre da poco ha ultimato le riprese di un altro film, diretto da Marco Vicario, con Monica Vitti e Diego Abatantuono. E altri sono in programma per il futuro.

SCEGLI SIGMA, QUALITA' SCELTA.

QUALITÀ SCELTA,
IN OLTRE **200 PRODOTTI A MARCA SIGMA.**
QUALITÀ SCELTA, NEL **SERVIZIO SU MISURA**
CON PRODOTTI FRESCHISSIMI E GENUINI.
CONVENIENZA SEMPRE. E ANCOR PIÙ RISPARMIO
NELLE **BUONE PROPOSTE.**



LDB

SIGMA 20
VENT'ANNI AL SERVIZIO DEL CONSUMATORE

1935 / segue

wyck, Spencer Tracy; ma l'attrice che ho amato di più è stata Michèle Morgan. Aveva dentro tutta l'infelicità del mondo. Si ascoltava la radio, che era soprattutto divertimento. C'erano i famosi Concerti Martini, le riviste a puntate, *I treschettieri*, con Nunzio Filogamo che faceva Aramisi, le orchestre di Angelini e di Barzizza, con delle cantanti, Memè Bianchi, la signora della canzone, Luciana Dolliver, alla quale Marco Ramperti dedicò un bellissimo articolo, e Rabagliati, appena ritornato da Hollywood dove si era presentato come un possibile successore di Rodolfo Valentino: impropriamente, perché non aveva, mi sembra, un grande fascino, ma cantava benissimo.

Ricordo che mi fece una grande impressione la lettura degli *Indifferenti* di Moravia. Allora gli autori di una forza così singolare erano pochi. A me piacevano anche scrittori di tipo classico, come Panzini, oggi praticamente dimenticato, che aveva scritto *Viaggio di un povero letterato* e poi *La Madonnina di mamma*, che era ambientato a Bologna, con queste descrizioni di portici, di feste di salsamentari, dei veglioni ai quali partecipavano sartine e studenti, un mondo lontanissimo e perduto.

Una volta ho visto sfilare Vittorio Emanuele III, ma credo che mio padre mi prendesse in braccio per farmelo vedere meglio. Stava seduto su una macchina accanto alla regina e non si capiva bene quando era seduto e quando era in piedi, perché la sensazione era sempre la stessa. Sono diventato giovane universitario fascista e ho partecipato anche ai prelettoriali, l'ultimo anno che ci sono stati: li ho vinti, quelli della critica cinematografica, battendo indegnamente il mio vecchio amico Adriano Magli che era molto più preparato di me, ma non altrettanto svelto nella battuta.

C'ero anche la sera del 10 giugno 1940: ero un giovanissimo redattore del *Resto del Carlino*, non avevo ancora vent'anni, e mi mandarono in piazza a fare una cronaca. Mi ricordo l'applauso della folla e una vecchietta sola sotto il bollentino della vittoria della guerra '15-'18 che piangeva in silenzio.

ENZO BIAGI

Foto CLAUDIO ABATE

LA BIONDA È SOLO PERONI.



Chiamala Peroni, sarà la tua birra.

I nuovi divi di Hollywood: Dustin Hoffman

Il mestiere di attore non può essere stato la prima idea di un ragazzo alto 1,63 naso pronunciato e volto segnato dall'acne: uno studio testardo ha fatto il miracolo

TELEVISIONE

Se un "non bello" decide di diventare bravo

di MARIA PIA FUSCO

TV 2
MARTEDI'
4 MAGGIO
ORE 20,40

Se non fosse stato per Robert Duvall e Gene Hackman che dividevano con lui l'appartamento al College di Pasadena e che lo coinvolsero nell'entusiasmo per la recitazione, Dustin Hoffman non avrebbe mai pensato di fare l'attore. Lo dice lui, Ed è credibile che una professione del genere non sia la prima idea che viene in mente a un ragazzo che raggiunge a malapena il metro e sessantatré di altezza (senza neanche gli occhi di ghiaccio del basso Alan Ladd), con un naso decisamente pronunciato, deturpato dall'acne « più micidiale di tutto il territorio di Los Angeles » (la definizione è sua) e, se non bastasse, angosciato da una serie di altri complessi, da quello di essere ebreo a quello di un nome come Dustin, così simile al suono della parola « dustbin » (pattumiera), da sempre facile oggetto di scherzi.

Credibile, ma non del tutto vera, anche perché Dustin Hoffman è cresciuto a Hollywood e nato a Los Angeles (8 agosto 1937) da un padre falegname negli studios della Columbia e da una madre appassionata di cinema al punto da dare ai suoi figli i nomi di Ronald (da Ronald Colman) e Dustin (da Dustin Farnum, acclamato divo del muto). Non a caso nel campo artistico si è buttato subito, pensando di diventare pianista, prima classico poi di jazz. Quando si è iscritto alla scuola

di recitazione al College di Pasadena, « l'ho fatto perché dovevo scegliere una materia qualunque », ha detto. Però, subito dopo, si è reso conto che nella Hollywood ancora mecca di belli, eredi di Gary Cooper o Clark Gable, in cui esplodevano al massimo tipi promontenti come Marlon Brando o James Dean, non c'era spazio per uno come lui. Se non altro, doveva diventare bravo. E allora ha attraversato l'America, si è piazzato a New York, ha scelto l'Actor's Studio, cioè il meglio, cominciando a girovagare per Broadway, nei teatri ufficiali e nei tanti « off » che nascevano allora.

E qui cominciano i mille mestieri esercitati per la sopravvivenza: venditore di fiori hawaiani, infermiere di manicomio, venditore di giornali (immane), commesso di grandi magazzini e così via, secondo un copione tipico che nasce normalmente dalla fantasia degli agenti pubblicitari.

Tra le difficoltà, vere o esagerate, Dustin Hoffman trova comunque il modo di affermarsi come caratterista nel teatro, vince anche un premio e incontra Mike Nichols, uno dei pochi uomini ai quali l'attore — fiero carattere del segno del Leone — ammette di dovere qualcosa nella vita. E' Nichols che lo incoraggia a osare il passaggio da caratterista a protagonista (e l'esame è un *Amleto*), è lui che lo riporta a Hollywood, imponendolo come protagonista di *Il laureato*.

Intanto Hoffman è diventato

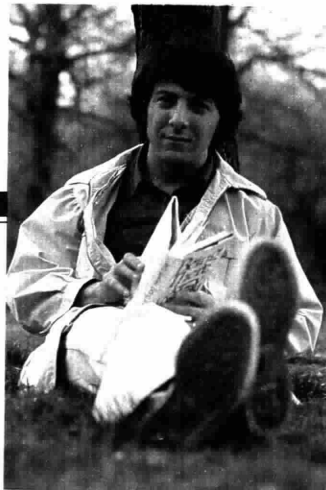

bravo sul serio e il suo Benjamin, il giovane, ardente e vergine, così perbene e carino da diventare oggetto di desiderio della matura amica di famiglia e oggetto d'amore della figlia di lei, è un'interpretazione da nomination per l'Oscar. *Il laureato* diventa un film fondamentale, non solo nella carriera di Hoffman ma anche nella storia di Hollywood: in quel grandioso gesto di ribellione finale c'è il simbolo di un'aria nuova destinata a diffondersi in tanto cinema americano degli anni che seguono.

Però, a quel tempo, Dustin Hoffman non aveva ancora affrontato sette anni di psicanalisi quotidiana (cinque volte la settimana a quaranta dollari l'ora) e il successo anche commerciale (30 miliardi di incassi in meno di due anni) lo traumatizza, lo induce a fuggire, a tornare a New York prima e addirittura in Italia poi, a interpretare, chissà perché, un dimenticato western-avventura dal titolo *Un dollaro per sette vigliacchi*.

Quando John Schlesinger gli offre *Un uomo da marciapiede* Hoffman trova il coraggio di « rientrare » e, puntigliosamente, costruisce il personaggio di zoppo-umiliato-offeso, ma anche dominatore a fianco del forte-ma-fragile Jon Voight. Un'altra nomination, la consacrazione di un attore, anzi di un divo, che l'industria decide di sfruttare subito. E lo fa inventando una coppia di successo: Hoffman e Mia Farrow (esplosa con *Rosemary's baby*), protagonisti di una storia





Hanno scritto così su di lui

Ai tempi de *Il laureato* Tullio Kezich scriveva: «... Ha originali doti di umorismo, mette in crisi il sistema con la sua sola presenza, come fanno Paperino e Charlot». «Ha una figurotta sproporzionata, bassa statura, gambe instabili, un sedere all'insù, braccia corte, un autentico testone, un naso che quasi regge il confronto con quello mitologico di Maria Callas», rimandava Oreste Del Buono sull'Hoffman di *John* e

Mary (il film di questa settimana). E ancora: «In compenso, però, ha a sua disposizione un sorriso più penetrante di uno slogan o di un pugnale e, soprattutto, una straordinaria duttilità d'attore... è sempre perfetto». Meno entusiasta Giovanni Grazzini per il suo *Piccolo grande uomo*: «...pur nella sua naturalezza è attore modesto, poco mutevole nei panni di un personaggio nebbioso». E Callisto Cosulich in una sua nota biografica: «Basa il suo fascino sulla debolezza, sulla piccolezza e, diciamo, sulla bruttezza. Si trova più a suo agio con le donne che con gli uomini. Gli uomini sono per lui tanti Golia e non sempre la spunta, come Davide».

d'amore moderna, spregiudicata e anticonformista come quella raccontata in *John e Mary*, che rassicura il pubblico con la scoperta dei sentimenti e un classico lieto fine.

Dopo *Il piccolo grande uomo* (un titolo al quale si ispireranno tanti titoli di giornali che parleranno di Hoffman «piccolo grande maratoneta», «piccolo grande attore», «piccolo grande giornalista» e via così) l'attore diventa una specie di mostro sacro e, contemporaneamente, nasce la leggenda della sua testarda, pignola, ossessiva accuratezza nella preparazione di un personaggio. Per fare il centoventunenne Jack Crabb, ex indiano bianco, ex pistolero, ex settimo cavalleria, Hoffman ha sog-



Dustin Hoffman con Merryll Streep e Robert Benton, partner e regista di Kramer contro Kramer. Hoffman nella parte di Ted Kramer ha ottenuto il suo primo Oscar

Tutti i film di Dustin Hoffman

The tiger makes out ('67) di Arthur Hiller; *Il laureato* (*The graduate*, '67) di Mike Nichols; *Madigan's millions* ('67) di Stanley Prager; *Un dollaro per sette vigliacchi* ('68) di Dan Ash; *Un uomo da marciapiede* (*Midnight cowboy*, '69) di John Schlesinger; *John e Mary* (id., '69) di Peter Yates; *Il piccolo grande uomo* (*Little big man*, '70) di Arthur Penn; *Chi è Harry Kellerman e perché parla male di me?* (*Who is Harry Kellerman and why is he saying those terrible things about me?*, '71) di Ulu Grosbard; *Cane di paglia* (*Straw dogs*, '71) di Sam Peckinpah; *Alfredo Alfredo* ('72) di Pietro Germi; *Papillon* (id., '73) di Franklin J. Shaffner; *Lenny* (id., '74) di Bob Fosse; *Tutti gli uomini del presidente* (*All the President's men*, '76) di Alan J. Pakula; *Il maratoneta* (*The marathon man*, '76) di John Schlesinger; *Il segreto di Agatha Christie* (*Agatha*, '77) di Michael Apted; *Vigilato speciale* (*Straight time*, '77) di Ulu Grosbard; *Kramer contro Kramer* (*Kramer vs. Kramer*, '79) di Robert Benton. Il suo prossimo film sarà *Tootsie* diretto da Sidney Pollack.

giornato per quattro mesi nelle riserve indiane d'America. Per interpretare Lenny ha ascoltato, chiuso in casa letteralmente per otto settimane, tutte le possibili registrazioni della voce di Lenny Bruce.

In Italia, nella città di Ascoli Piceno dove ha girato *Alfredo Alfredo*, è «diventato» il debole impiegato di banca destinato a matrimoni sbagliati con donne forti, esattamente come lo voleva Germi. Quando doveva essere Carl Bernstein in *Tutti gli uomini del presidente* seguì per sei mesi il giornalista del *Washington Post*, studiane i gesti, le sfumature nel comportamento, piazzandogli addirittura in casa, con grottesche reazioni da parte di Bernstein.

Il massimo lo ha raggiunto per *Kramer contro Kramer*. Deciso ad esprimere compuntamente «la paternità», ha cercato di appropriarsi anche della maternità, soffermandosi per ore al Central Park, con lo sguardo intenso e curioso sui bambini che giocavano, sul loro rapporto con le madri, arrivando a guardare (e con invidia) le donne che, secondo lui, avevano «l'ingiusto privilegio» di essere incinte. Ma se l'interpretazione di Ted Kramer è stata giustamente premiata con un Oscar tante volte sfiorato, Dustin Hoffman lo deve anche alla sua vita privata. «Ho raccontato me stesso, come se lo schermo fosse uno specchio», ha detto. Perché proprio in quel periodo stava vi-

vendo una crisi matrimoniale molto simile a quella raccontata nel film. Sua moglie, l'ex ballerina Anne Byrne, «che per anni si era dedicata a lui e alle figlie Karina e Jennifer», aveva pensato di «riappropriarsi di se stessa».

La crisi è rientrata e la felicità dell'Oscar è stata quasi soffocata per Hoffman da quella della ricostituzione della famiglia. Fino a quando, chissà. Perché la definizione più giusta è quella che l'attore ha dato di sé: «Sono esattamente come New York, perciò la amo: ha ritmo, è molto sporca, è triste, è allegra e, soprattutto, è completamente pazza».

MARIA PIA FUSCO

Foto: SYGMA - LEIBOVITZ/CONTACT - G. NERI

Il caso Murri, sceneggiato in quattro puntate

Il conte Bonmartini fu ucciso per una trama della potente famiglia bolognese o fu vittima di un omicidio preterintenzionale? Dopo ottant'anni non c'è ancora risposta

TELEVISIONE

Il giallo-sporco che ha diviso l'Italia

di FABIO PITTORRU



TV 2
MERCOLEDI
5 MAGGIO
ORE 21,30

Il conte Bonmartini giaceva riverso in una pozza di sangue raggrumato, quando la polizia entrò nell'appartamento. Steso tra l'anticamera e il corridoio, era stato trafitto da quindici pugnate. Comincia così, il 2 settembre 1902, in una Bologna sonnolenta, oppressa dalla calura, quello che sarà definito il « giallo della belle époque ». Gli inquirenti pensarono dapprima a un delitto a scopo di furto, visto che l'appartamento era stato svaligiato. In città si sapeva che il conte era solito, quando la moglie era lontana, invitare in casa sua donnette a pa-

gamento. E, poiché la moglie in quel periodo si trovava a Venezia per i bagni di mare, gli inquirenti seguirono questa traccia: si trovarono due bicchieri che recavano tracce di spumante, dalle lenzuola del letto del conte uscirono mutandine rosa, di un modello piuttosto audace. Venne fermata una ballerina del varietà, convivente con un noto pregiudicato... Poi, di colpo, le indagini cambiarono direzione e gli inquirenti rivolsero la loro attenzione ai componenti della famiglia Murri.

Francesco Bonmartini, un ricco possidente veneto, aveva sposato dieci anni prima Teodolinda Murri, detta Linda, figlia del professor Augusto Murri, il più famoso clinico

dell'epoca, praticamente l'inventore della moderna diagnostica. Benché di idee laiche e radicali, Augusto Murri era uno dei medici di corte. Poiché gli indizi che indicano i Murri responsabili del delitto aumentano di giorno in giorno, è lo stesso Augusto Murri che racconterà al giudice Stanzani, che conduce l'inchiesta, che a uccidere il conte Bonmartini è stato suo figlio Tullio nel corso di una lite violenta. Ma Stanzani replica che a lui risulta che si tratta di un complotto di famiglia e procede all'arresto di Linda, di alcuni complici e infine di Tullio, fratello di Linda, rientrato in Italia per costituirsi.

Sul caso si gettò avidamente la stampa dell'epoca. Erano gli anni





Susanna Javicoli è Rosina Bonetti, l'amante di Tullio Murri. A sinistra Linda Murri, interpretata da Gisella Burinato

in cui i giornali che si occupavano di cronaca nera vedevano duplicare e anche triplicare le loro tirature, e il caso Murri-Bonmartini parve un'occasione d'oro. Subito si formarono due correnti d'opinione, gli innocentisti, che credevano alla tesi della rissa, e i colpevolisti, che credevano alla tesi del complotto di famiglia. I giornali conservatori davano addosso ai Murri, famiglia di radicali e di repubblicani, con simpatie socialiste. I giornali progressisti davano addosso ai Bonmartini e difendevano a spada trat-

ta i Murri. Si scoprì che la loro condotta segreta era particolarmente scandalosa: l'alta collocazione sociale dei protagonisti fece il resto. Il conte aveva dimostrato, nei suoi comportamenti sessuali, parecchie stravaganze. Linda aveva un amante, che per un anno aveva condiviso con la sua migliore amica. Anche il conte, nel periodo in cui conviveva con la moglie, si divideva tra lei e un'amica di Linda. Quanto a Tullio, il fratello di Linda, un giovane e prestante avvocato che si era dato alla politica, si dedicava a molteplici amori di bassa estrazione sociale, tanto che a Bologna gli era stato affibbiato il nomignolo di « sultano delle serve ».

Si pubblicarono le lettere che il

conte riceveva dalle sue amanti prezzolate, lettere in cui veniva lusingato ma più spesso ricattato, così come si pubblicarono le lettere che Linda scambiava con l'amante, il dottor Carlo Secchi, in cui i due si abbandonavano a espressioni piuttosto ardite, più consone alla parlata dei contadini bolognesi che a due esponenti dell'alta società. Risultò che il Bonmartini aveva trattato l'acquisto di una ragazza bionda « quasi nuova », una diciannovenne, che voleva prendere in casa, per l'astronomica cifra di 30.000 lire. In compenso Linda aveva affittato il mezzanino del palazzo dove abitava e per incontrarsi con l'amante doveva solo scendere mezza rampa di scale. Poi

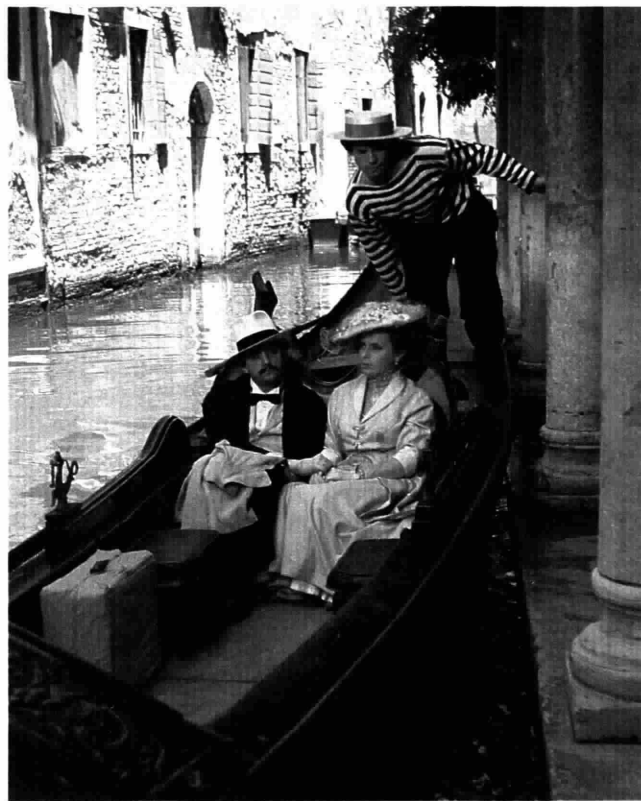

Gianni Giuliano e Gisella Burinato, i fratelli Murri, durante lo sceneggiato televisivo che ricostruisce il delitto più clamoroso della belle époque

La "Belle époque" tra Bologna e Venezia

Il caso Murri, il delitto più clamoroso della belle époque che appassionò l'opinione pubblica di allora per ben due anni, è stato ricostruito negli studi televisivi della Sede Rai di Napoli. Alcune scene in esterni sono state girate a Bologna e a Venezia. La regia è di Mario Ferrero, i costumi d'epoca firmati da Maurizio Monteverde e la sceneggiatura da Fabio Pittorru. Nutrito è il cast degli attori. Gisella Burinato è Linda Murri; Gianni Giuliano il fratello, Tullio Murri; Mino Bellei è il professor Augusto Murri; Dina Sassoli interpreta la moglie del professore; Carlo Reali è Carlo Secchi, amante di Linda Murri; Massimo Venturiello è Francesco Bonmartini, marito di Linda; Renato Scarpa ha la parte del giudice Stanzani; Susanna Javicoli è Rosina Bonetti, amante di Tullio Murri, e Flora Mastroianni impersona Teresa Borghi, la superteste del processo.

Il caso Murri / segue

ché le rivelazioni scandalistiche a un certo punto vennero a mancare, non si esitò ad inventarne di sana pianta, sempre in ossequio all'altissima tiratura dei giornali. Così il conte fu sospettato di pratiche omosessuali con i suoi camerieri, e anche di necrofilia, un episodio che risaliva agli anni in cui era studente di medicina. Per Linda vennero inventati di sana pianta un rapporto incestuoso col fratello e un rapporto saffico con la sua cameriera Rosina Bonetti. E, poiché la Bonetti era anche l'amante di Tullio, ne risultò un rapporto a tre fra Linda, il fratello e Rosina.

Di questa fanghiglia, di cui i lettori erano ghiottissimi, i giornali dell'epoca furono pieni per tutta la durata della lunghissima istruttoria, durata quasi due anni. Poi, scandalo nello scandalo, il giudice Stan-

zani violò sfacciatamente il segreto istruttorio (che allora, a differenza di adesso, era rigidamente tutelato) e la sua requisitoria di rinvio a giudizio arrivò ai giornali. I Murri e gli altri indiziati entrarono così nell'aula di Corte d'Assise praticamente giudicati colpevoli dalla pubblica opinione.

Tutto questo avrebbe fatto del caso Murri-Bonmartini uno scandalo clamoroso, ma non il « giallo del secolo ». A distanza di ottant'anni, giudicandolo da questo punto di vista, appare chiaro che fu anche un autentico rebus perché le prove e le testimonianze a sostegno del complotto di famiglia erano, per numero e importanza, assolutamente pari a quelle dell'ipotesi dell'omicidio preterintenzionale. Di qui il fatto che il giallo Murri apparve fin da allora un giallo non risolto.

Nel ricostruire il caso Murri per lo sceneggiato televisivo sono andati a rileggermi non solo i gior-

nali e i documenti dell'epoca, ma l'intero dibattito processuale. Ho scoperto così che l'unico che in Corte d'Assise tentò la « vera » ricostruzione del delitto e arrivò a conclusioni assolutamente credibili fu un avvocato della difesa, l'avvocato Altobelli. Ma i suoi tentativi furono annullati da un lato dal rigido atteggiamento tenuto da una corte imbevuta di pregiudizi e solidale con le conclusioni dell'istruttoria, dall'altro dalla borsa retorica degli avvocati del collegio di difesa, che fecero il gioco degli avversari presentando gli imputati come personaggi candidi come colombe, vittime di una macchinazione... E sono le conclusioni dell'avvocato Altobelli quelle che io ho fatto mie nello sceneggiato televisivo e che corrispondono alla realtà dei fatti.

E' vero, il complotto ci fu: Linda, il fratello e l'amante del fratello, con la complicità dell'amante di Linda e di un complice prezzolato,



pannolino di cotone

nuovo Pampers

E' più asciutto con Pampers: tu vedi la differenza, tuo figlio la sente.

Un bambino più asciutto è un bambino più contento. E il nuovo pannolino-mutandina Pampers lo tiene più asciutto perché assorbe subito il bagnato e poi il suo strato protettivo impedisce praticamente che torni su a contatto con la pelle.

La prova della carta assorbente ti fa vedere la differenza tra nuovo Pampers e un pannolino di cotone: li abbiamo bagnati in modo uguale e dopo qualche minuto vi abbiamo appoggiato la

carta assorbente e poi i due bambini per tre secondi. A sinistra sul pannolino di cotone la carta assorbente è bagnata. A destra, invece, sul Pampers è veramente più asciutta.

E questo vantaggio di Pampers puoi vederlo tu stessa direttamente sulla pelle delicata di tuo figlio.

Con il pannolino-mutandina Pampers anche lui sente la differenza: sta davvero più asciutto e il suo sorriso te lo dice.



Nuovo Pampers lo mantiene più asciutto.

PENTOLE A PRESSIONE MULTIUSO PER CUCINA CLASSICA O DIETETICA

Supervalvola a pressione costante.

Massimo risparmio e qualità di cottura.

Tutto ciò che il progresso mette a disposizione della donna moderna trova in Re Inox la sua espressione migliore. Come la supervalvola Aeternum a pressione costante, che stabilizza rapidamente la pressione interna a un livello ottimale. Ottimale tanto per il risparmio di gas come per la bontà di cottura.

Silenziosamente, senza più fastidiosi sibilli, le pentole a pressione multiuso Aeternum lavorano svelte per darvi il meglio della cucina classica, della cucina dietetica, della cucina a vapore. Consente sempre un'investire sul sicuro: una Aeternum si ripara ogni volta che la testa il Segnapressione e l'indicatore "a vista" della pressione interna, un silenzioso controllo della pentole di Re Inox.



Pentole di Re Inox
AETERNUM
la bellezza dell'esperienza



Il caso Murri / segue

il dottor Pio Naldi, avevano organizzato un delitto perfetto. Questo delitto avrebbe dovuto avere luogo alle ore 18,30 del 28 agosto, durante una breve sosta del conte Bonmartini a Bologna. Tutto era stato predisposto a questo scopo. Tullio Murri e Pio Naldi si erano fatti rinchiodare nell'appartamento patrizio fin dalla sera precedente l'arrivo del conte. Aveva fornito le chiavi dell'appartamento Linda Murri, a chiuderli dentro, materialmente, aveva provveduto Rosina. Il conte avrebbe dovuto essere tramortito con un sacchetto di pallini di piombo, poi finito con alcune punture di curaro, un veleno che non lascia traccia. Gli inquirenti avrebbero dovuto pensare a un collasso cardiaco. Il dottor Secchi aveva fornito a Tullio il curaro e le tremila lire per il sicario.

Ma la trappola così abilmente tesa scattò a vuoto. Il conte entrò nell'appartamento, depose la valigia e l'ombrello e lo spolverino che aveva con sé, e ne uscì alcuni istanti più tardi. I due assassini, appostati nell'ombra, videro la loro vittima dileguarsi. L'uccisione del conte Bonmartini avvenne quella sera stessa, tra le undici e mezzanotte. Tullio era solo, o forse in compagnia di Rosina Bonetti... Disse che aveva litigato con il cognato e che l'aveva preso a pugni. Il Bonmartini aveva reagito colpendolo con una pugnolata. E, in effetti, Tullio aveva l'avambraccio sinistro trapassato da un colpo d'arma da taglio. La sua era stata solo legittima difesa... Ma fu veramente legittima difesa? O Tullio non cercò invece di portare a termine sei ore più tardi quel delitto che non era riuscito a compiere nel pomeriggio? E qui ancora una volta le prove pro e contro le due ipotesi si dividono in parti uguali: la pugnolata ricevuta all'avambraccio farebbe propendere per l'omicidio colposo, il tentativo di inscenare un delitto a scopo di furto, commesso da una donna di malaffare e dal suo mantenuto, farebbe propendere per un delitto premeditato. A parte il caso di Tullio, una cosa però è certa: Linda, il Naldi, il Secchi e Rosina Bonetti furono condannati a durissime pene detentive per un delitto che avevano pensato di compiere, ma che in realtà non avevano commesso...

FABIO PITTORRU

Foto AGENZIA NAPOLI

RadiocorriereTV 55



EH, HAI VISTO
CHE C'E' UN NUOVO PACCO
DI CARTA IGIENICA SCOTTEx?

SI, E' IL NUOVO PACCO
DA 10 ROTOLI
PIU' CONVENIENTE.



Scottex
10 rotoli
10 piani di morbidezza
confezionamento risparmio

Carta igienica Scottex.
10 piani di morbidezza,
10 rotoli di convenienza.

E' UN PRODOTTO BURGO S

Un ciclo di sei film di fantascienza

Comprende i primi anni Settanta, un periodo ibrido e cruciale in cui il cinema americano stava per produrre la grande offensiva della nuova Hollywood

TELEVISIONE

La generosa utopia di un "altro" futuro

di ENRICO GHEZZI



TV 3
MERCOLEDI
5 MAGGIO
ORE 20,40

Nel millenovecentosessantotto, tra le altre cose, avvenne un film: *2001 Odissea nello spazio*. A cominciare dal titolo, l'ambizione sfrenata, epica, millenaristica del film di Kubrick sembrò aprire nuove prospettive alla fantascienza, genere fino ad allora considerato poco «nobile» (nonostante *Metropolis* e *Frau im Mond* di Lang), tipicamente ed esclusivamente «popolare», vicino ai fumetti e alla letteratura di serie B. Proprio sulla popolarità di massa

del genere (paragonabile a quella che era stata del western) il film faceva leva per farne il più potente e adatto scenario dei miti e dilemmi della ragione moderna.

Nello stesso 1968 uscì negli USA un libro oggi celeberrimo di Leslie Fiedler, *Il ritorno del pellerossa*, dedicato al mito dell'indiano e del West nella cultura americana. Vi si leggeva, tra l'altro: «Può darsi che la Luna o Marte soddisfino il nostro desiderio; può darsi che questo genere di viaggio si riveli un autentico equivalente mitologico di quello verso il West, come abbiamo già cominciato a congetturare chia-



Scene da Zardoz di John Boorman: a sinistra, Ann Newton nei panni di una delle abitanti del Vortex; sopra, Sean Connery, guerriero ed interprete principale del film

mando una parte della letteratura spaziale "space operas" sul modello delle "horse operas" e cioè western [...]. Ma [...] lo spazio non sembrerà un'estensione dell'America originaria, dell'America che sconvolse e cambiò l'Europa, ma una seconda America, una meta-America, che potrebbe sconvolgere e cambiare noi». E poi: «Se



Da Boris Sagal a John Carpenter

Per il ciclo *Schegge di futuro: science-fiction '70*, a cura di Enrico Ghezzi, andranno in onda sulla Rete 3 dal 5 maggio al 16 giugno i seguenti film:

1975: Occhi bianchi sul pianeta Terra, 1971, di Boris Sagal, con Charlton Heston. Da un celebre racconto di Matheson, lotta a morte in una Los Angeles deserta tra l'ultimo uomo e una banda di vampiri.

Zardoz, 1973, di John Boorman, con Sean Connery e Charlotte Rampling. Un bruto guerriero mortale contro una società sofisticata e annoiata che ha vinto la morte e non vuole più vivere. Dovrà sconfiggere se stesso in un labirinto di specchi.

2022 I sopravvissuti, 1973, di Richard Fleischer, con C. Heston ed Edward G. Robinson nella sua ultima grande interpretazione. Il cibo scarseggia sulla Terra, il verde è un ricordo per il quale val la pena di morire se il mondo sta mangiando se stesso.

2000 anni nel futuro, 1976, di Ri-

chard T. Heffron. Buon seguito (di scuola Corman) del *Mondo dei robot*, con Peter Fonda giornalista che scopre l'orribile verità degli uomini-robot del parco-divertimenti.

L'uomo che fuggi dal futuro, 1970, di George Lucas, con Robert Duvall. Incubo orwelliano di un mondo senza piaceri irreggimentato nel sottosuolo dopo una catastrofe.

Dark Star, 1974, di John Carpenter. Inedito in Italia, doppiato appositamente per il ciclo. Inquietante space-thriller che ora parodia *2001* ora anticipa *Alien*. Il primo film del regista di *1997 Fuga da New York*.

esiste ancora, per noi, una natura selvaggia e un luogo fuori del tempo adatto al rinnovamento più che alla nostalgia, alla rinascita più che all'evasione, quel luogo deve trovarsi nel futuro, non nel passato ».

Oggi che corrono gli anni Ottanta 2001 appare una pietra miliare su una strada interrotta, un monolito nero e isolato che non riesce a innescare un reale processo evolutivo. Il film che scavalcando la critica raggiunge le platee entusiaste di una cultura giovanile psichedelica e utopistica è rimasto un « monstrum » citato mille volte come feticcio inarrivabile, numero magico evocato o scimmiettato dai titoli. Solo lo stesso Kubrick ha verificato e ripreso gli eterni ritorni e le ambiguità che vi erano adombrati: *Barry Lyndon* e *Shining* (un vero e proprio « remake » di 2001, a ben guardare...) ne mantengono lo stupore visivo, lo sguardo enigmatico e fanta-totalizzante sulla Storia, sulla Paura, sulla Ragione. Ma anche Kubrick, tre anni dopo 2001, con *Arancia meccanica* aveva mutato radicalmente l'approccio. Dall'occhio dilatato audacemente nell'euforia di colori del pre-finale di 2001 passava all'occhio ferocemente obbligato a guardare del « malvagio » Alex scientificamente costretto a redimersi. Dal fascino senza fine di un ignoto cosmico all'orrore possibile di un fascismo eterno.

Eppure, se quello di 2001 è rimasto un sogno a occhi aperti (*What a day for a daydream* suona in quegli anni una canzone dei Lovin' Spoonful) di « cinema del futuro », è da quel battito di palpebre che la fantascienza è stata segnata come il genere riassuntivo di un periodo, di una civiltà, quanto lo era stato appunto il western. Non nel senso di Fiedler (un nuovo spazio per il mito americano), né in quello di Kubrick. Nei primi anni '70 il cinema di fantascienza sembra rinunciare quasi del tutto alla riscoperta kubrickiana dello spazio nero del cinema magico e « di truchi » (alla Méliès) come unico vero spazio realistico e insieme mitico per il futuro. Alla proiezione nel-

l'immaginario tecnologico seguono un immediato « rientro » sulla Terra (nel '68 comincia anche la saga del *Pianeta delle scimmie...*) e una rinuncia all'ambiguità del nero cosmico, come se il razzo si fosse rotto subito dopo la partenza. La sfera di cristallo del delirio visivo in cui leggere sogni futuri si spezza in frammenti di incubo, immagini di « futuri » più vicini alle angosce di un catastrofismo quotidiano che a ipotesi di scommessa/previsione del futuro.

La fantascienza (SF) non marca allora una lontananza ma una contiguità rispetto ad altri generi. Si installa al posto del western insieme con il film di violenza urbana (*Ispettore Callaghan il caso Scorpio è tuo*) e appunto con quello catastrofico (Charlton Heston dopo 1975: *Occhi bianchi sul pianeta Terra* e 2022 *I sopravvissuti* interpreta *Terremoto* e *Airport '75*), dal western assumendo — come struttura principale — la « legge insicura » e l'incertezza delle regole di comportamento. Ne *Il mondo dei robot* (di cui il ciclo presenta un interessante « seguito ») lo spazio western viene addirittura a coincidere con quello SF (con Yul Brinner robot-cowboy). L'avventura (epica o divertita, kubrickiana o « anni '50 ») nello spazio assoluto lascia il posto a scenari catastrofici immaginari ma facilmente « immaginabili » in uno spazio reale.

E' a questo momento ibrido e cruciale (non solo per la SF, non solo per il cinema) che è dedicato il breve ciclo sulla Terza Rete. Grosso modo il primo quinquennio dei '70: un periodo in cui il cinema americano sta per produrre la grande offensiva della « nuova Hollywood » (Coppola, Scorsese, De Palma, Lucas...) e in cui la SF come « genere forte » riconosce solo Hollywood e gli States come proprio territorio (a parte piccole produzioni nazionali o exploit isolati come lo straordinario *Solaris* di Tarkovskij). Ma è un territorio precario. Percorsa da accorati emipiti ecologico-politici o moralicbernetici o fantazoologici (purtroppo non è stato possibile includere nel ciclo



Uomo terminale o almeno un film di « insetti » come l'impressionante *Cronaca di Hellstrom* o l'ottimo *Fase IV*), costretta a difendersi dalla piattezza del linguaggio televisivo mediante momenti di strepitosa bellezza visiva o di forte rilievo drammatico (è il caso dei due film con l'eroe-Heston), la fantascienza sta per essere aggredita dalla « voglia di giocare con il cinema » e di mollare gli ancoraggi dell'«avvenimento realistico ».

Venticinquenni esordienti come Lucas e Carpenter scelgono proprio la SF come ambito primo e privilegiato del loro cinema, e annunciano già il repentino 1977 che (col trionfo di *Guerre stellari* di Lucas



Charlton Heston e Leigh Taylor-Young in una scena di *2022 I sopravvissuti*, film del 1973 di Richard Fleischer. La carestia, la mancanza di verde sono la dimostrazione che la Terra...

Zardoz di Boorman un film anomalo

Zardoz di Boorman (il regista di *Quel tranquillo week-end di paura*, *L'esorcista II*, *Excalibur*) è un film anomalo, sia all'interno del ciclo sia rispetto alla SF anni '70. Resta, con *Solaris* e con *L'invenzione di Morel* dell'italiano Emidio Greco dal romanzo di Bioy Casares, l'unico tentativo di fare i conti con la SF vista come manifestazione moderna e definitiva del fantastico, luogo in cui si riannodano tutti i piaceri della narrazione ma anche le riflessioni sul cinema come macchina-modello di ogni produzione di mondi possibili e come mondo che è insieme campo della fiction e prodotto di essa. Tra « mago di Oz » e miti celtici, Boorman punta su una spettacolarità selvaggia e magnifica tentando un discorso complessivo di livello kubrickiano anche se lontano da qualsiasi rigore razionalistico. Il gusto di una fisicità tutta terrestre nel riprendere i paesaggi di un'Irlanda verdissima e i riferimenti culturali gli danno un sapore « europeo », o comunque lontano sia dai perfetti e lucidissimi meccanismi filmici o filmico-elettronici di Carpenter o di Spielberg e Lucas sia dalla linearità dei film di Sagal, Fleischer, Heffron.

e di *Incontri ravvicinati* di Spielberg) aprirà gli anni '80. La SF sarà non « il genere più importante, il nuovo western » ma il genere assoluto, il cinema tout-court. Non drammatizzerà più il futuro del mondo; sarà direttamente l'immagine calata sul mondo. E la generosa utopia kubrickiano-sessantottesca si realizzerà solo nella forma dell'effetto speciale; l'Apocalisse è già qui, « now », e il film-Vietnam di Coppola sarà un film fanta-psichedelico.

Intanto tornano i giganteschi teatri di posa o il mondo si mette in posa per il cinema, tornano i temi della SF anni '50 (gli « alieni » più o meno « ravvicinati »), tornano i

film stessi del passato, rivissuti ormai in modo esclusivamente filmico, senza scarti. Lucas potrebbe girare un altro *American Graffiti* nello stesso modo in cui gira o fa girare da altri un episodio della saga « stellare », mentre progetta il cinema videosintetizzato del futuro. Carpenter dopo la metropoli in studio di *1997 Fuga da New York* filma tra i ghiacci il « remake » de *La cosa da un altro mondo*, un classico del 1951. Il cinema fa cinema usando se stesso come primo materiale (e questa è già fantascienza). Con tutti i problemi e gli ingarbugliamenti che ne derivano, per una storia del cinema che è storia dell'unico grande mito moderno, della for-

ma estrema della rappresentazione-riproduzione. (Di ciò, negli altri film del ciclo, abbiamo tracce, brevi lampi: citazioni cinematografiche, Heston nostalgico che proietta per sé *Woodstock*..., la presenza di telecamere, monitor, video, la spinta a « fotocopiare il mondo » fino a riprodurre le persone come in *2000 anni nel futuro*).

« In termini di mito, comunque, la storia successiva è antecedente a quella che viene prima, così come il sogno è sempre antecedente alla storia » (ancora Fiedler). E nel 2001 potremo avere un *1968*: film di fantascienza, tutto effetti speciali naturalmente.

ENRICO GHEZZI

Foto FARABOLA

*Nei giorni leggeri
del ciclo*

Lines mini l'invisibile

(e puoi vestire attillato. Sicura)

rispetto ad un assorbente normale

Lines mini
*è piccolo
così!*



Una grande passerella per duecento divi

L'ennesimo «più grande spettacolo del mondo» organizzato per donare fondi alla casa di riposo per artisti USA. Un biglietto pagato anche mille dollari

TELEVISIONE

E le stelle si fanno guardare

di ALESSANDRO SPINACI



Erano centonovantasette, tutti vecchi, giovani, forti e divi. Ed hanno dato vita ad un big show di quelli che solo

gli americani sanno e possono metter su: *La notte delle 100 stelle* (*The night of 100 stars*). Preceduto dall'immane conto alla rovescia sui giornali, l'ennesimo «più grande spettacolo del mondo» si è messo in moto per un fine rigorosamente nobile: la raccolta di fondi per la costruzione di un padiglione medico nella Casa di riposo per artisti di Englewood nel New Jersey. E non poteva essere che così.

A fare da animatori-raccogliitori re e regine della Hollywood di ieri e di oggi, tutti insieme per un giorno a New York accompagnati da sindaco, cantanti di fama e stranieri di classe. L'appuntamento era fissato senza possibilità di equivoco per le 19 dello scorso San Valentino (la nostra una del mattino) sulla Avenue of America, percorsa per l'occasione da uno specialissimo tappeto rosso trapunto di stelle, lungo più di 300 metri e largo quasi 14. Il tappeto esauriva la sua funzione di grande passerella-spettacolo giusto davanti al tempio prescelto per la raccolta: il Radio City Music Hall, il più grande cinema-teatro coperto del mondo, semilampi posti a sedere e una tradizione ruggente. Non ammessi portoghesi e taccagni,



Grace Kelly, Gina Lollobrigida ed Elizabeth Taylor. Grace e Liz hanno fatto da madrine mentre la Lollo (unica italiana presente oltre a Mastroianni) ha sfilato con abiti d'alta moda



si era rivelato inutile presentarsi al botteghino con cifre men che adeguate.

Gli ultimi biglietti erano finiti nelle tasche di signori che avevano sborsato senza batter ciglio anche mille dollari (un milione e duecentotomila lire) per un posto vicino al sole del palcoscenico. Ma chi c'era sul palcoscenico? Accentratenevi di sapere (il resto lo diremo nelle foto) che in un solo numero, tratto dal musical *A chorus line*, da qualche anno sulle scene di Broadway, insieme a Marcello Mastroianni c'erano Al Pacino, Dustin Hoffman, Robert De Niro, Burt Lancaster, Anthony Quinn e altri trenta divi. Morale: più di due miliardi di incasso e cure mediche agli attori sfortunati. Lo spettacolo, si sa, deve continuare. ●



E le stelle si fanno guardare



Treat Williams

Lilian Gish Miss Piggy

Warren Beatty
Henry Winkler

Van Johnson
Liza Minnelli

Martin Balsam
Diane Keaton
James Stewart

Paul Newman

James Stewart

Mickey Rooney

Joan Collins

Jason Robards

George Burns

Bette Davis



Christopher Cross
Liberace

Burt Lancaster
James Mason Marcello Mastroianni
Roger Moore

Gregory Peck
Brooke Shields Liv Ullmann

Anthony Quinn Christopher Plummer
Christopher Reeve

Ed Asner

Anthony Perkins
Maureen Stapleton

Cliff Robertson

Sammy Davis jr.
Orson Welles

Jack Lemmon

Oggi Dash dà un bianco da mostrare su tutto il bucato.

PRIMA
DI
PROVARE
DASH...



DOPO
DUE
SETTIMANE...



"Guardi, si ricorda questa camicetta che le avevo fatto vedere due settimane fa? È venuta bianchissima con Dash, e pensi che la posso lavare solo a media temperatura!"

Del bucato che lavo ad alta temperatura poi, non parliamone nemmeno. Quello è un bianco super! Ci voleva proprio questo Dash!"



Dash: più bianco non si può.

DIRETTA

SPORT

di GILBERTO EVANGELISTI

Un concorso incantato

TV 2

DA LUNEDÌ 3

A VENERDÌ 7

ORE 18,50

Ogni anno a primavera Roma e la televisione riscoprono Piazza di Siena. Come in una favola tutto si ridesta quasi

per un incantesimo e torna a muoversi in una ben delimitata cornice, oltre la quale vive il mondo di tutti i giorni. E' come soffiare via la polvere da un vecchio quadro, anzi viverci dentro diventando spettatori e protagonisti di un insieme fissato in un'altra epoca.

E' uno spettacolo che si ricomponde e si offre agli occhi di una Roma disincantata con i suoi traffici commerciali, i suoi intrecci politici, le sue paure e persino la sua indifferenza. I cavalli caracollano in un religioso silenzio sormontati da austere bombette. Spruzate di nobiltà danno un tocco di classe alla platea variopinta. In Piazza di Siena è ancora possibile vedere un baciamento eseguito alla perfezione, un inchino impeccabile, un bocchino d'ambra o un guanto grigioperla. L'illusione di vivere in un'altra epoca sarebbe completa se in giro non vi fossero i segni dei nostri tempi.

I messaggi delle sponsorizzazioni potrebbero sembrare una volgare profanazione, ma senza questi venali accorgimenti non sarebbe più possibile raccontare la bella favola del concorso ippico. E certamente stonano quei piumini indossati con giovanile trascuratezza da molti ragazzi, sicuramente più adatti ad un panorama da bianco Natale, ma come condannare questa punta di pessimismo, se molti tra gli spettatori più adulti, uscendo di casa per andare in Piazza di Siena, prendono l'ombrello? E anche questo fa parte della tradizione. Come tutto il resto.



Serietà di una grande casa.
Tutela di un Consorzio.

Brendolan

crudi a puntino

I prosciutti Brendolan maturano in zone di collina dal clima dolcissimo: San Daniele del Friuli e i Colli Berici.

La lunga stagionatura, il saper attendere che siano "crudi a puntino" è il loro segreto.

E il marchio a fuoco del CONSORZIO garantisce che sono degli autentici D.O.T. (prosciutti a Denominazione di Origine Tutelata dalla Legge).

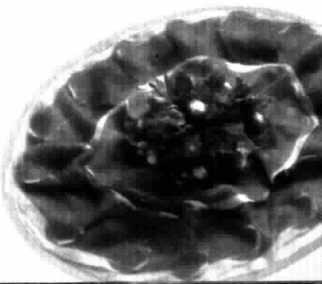

Gigi Sabani a «Che fai... ridi?!»

In crisi di identità per aver assorbito le voci e i tic di tanti personaggi famosi, il giovane imitatore è impegnato nella ricerca di se stesso

TELEVISIONE

Orrore! In cima al Colosseo solo e senza nome

di GIGI SABANI



«Salve», che volete che vi dica? «Orrore», naturalmente, e ve lo dico e subito: «Orrore». Anche perché voglio passare a dirvi qualcosa di me e qualcosa del film che ho fatto per la Rete 3. Dirvi di me vuol dire parlare della identità, perché nonostante i tic, le voci, le imitazioni, io una identità ce l'ho. E mi piace. Ho una moglie che mi vuol bene, un bel figlio, una casa comoda, un buon lavoro, anche se spesso m'impegna un po', dei cari amici, insomma una buona vita. Di quelle che, come si dice, ti danno delle soddisfazioni. Quante bastano, se non altro, ad aver voglia di fare sempre meglio il vecchio e subito bene il nuovo.

Piuttosto, a proposito di nuovo, il mio nuovo di oggi è proprio questo film. Non avevo mai avuto a che fare con un set sempre in moto, il lavoro in esterni, la gente che ti si stringe intorno alla luce del giorno. E mai avevo legato tutto insieme, intorno ad una storia-filo conduttore, il meglio del mio repertorio di personaggi. Mai mi ero servito per far spettacolo di tipi e voci comuni, di tutti i giorni, come quelle di Enzo Trapani, il regista del film e di *Fantastico*, del mio impresario, di un parente, un amico oppure di un tipo incontrato così, per caso, in un bar o ad una serata qualche mese fa. Eppure tutto è andato bene ed io son contento di quel che, alla fine, è venuto fuori.

Ma ve lo racconto. Anche perché dirvi del mio *Che fai... ridi?!?* pure vuol dire parlare di identità, quella è infatti la molla che fa scattare ogni cosa, ogni risata. E sapete in cosa consiste la mia parte? Qual è la mia voce? Quella di uno che parla come me, come Gigi Sabani e che, a forza di frequentar gente non comune, perde la propria vera identità e si rintana al Colosseo, in attesa di riaverne una. Lassù in cima al Colosseo non gli manca nulla (letto, lavabo, poltroncina, macchinetta del caffè) se non di saper chi è.

A dirgli chi è naturalmente ci andranno in parecchi, personaggi e tipi, conosciuti e sconosciuti, voci studiate e voci improvvisate, mai comunque voci inventate, perché, sappiatelo, le voci non si inventano mai, esistono sempre prima. Ci andranno Sordi, Gassman, Corrado, la Vanoni, ma anche un poliziotto, uno psichiatra, un burino. Tutti nel colloquio col mio Nessuno diranno qualcosa che farà scattare a sorpresa i filmati dei momenti migliori della mia galleria, e giù Albano e Romina, Celentano, Claudio Villa, Roberto Benigni e i due «inimitabili» e grandi Mike Bongiorno ed Enzo Tortora, e ancora altri, tanti altri.

Credo d'avercene infilati dentro almeno una quarantina o su di lì. E ci saranno i burattini, ci sarà un po' di Sanremo dietro le quinte, ci sarà Lucio Dalla più una sua canottiera ultrabagnata, ci saranno Baglioni, Battiato, De André. Tutti



Gigi Sabani durante la lavorazione di *Orrore o della crisi di identità*, il film girato da Enzo Trapani per la Rete 3. Nei programmi futuri di Sabani ancora e sempre molta tv

li pronti ad aiutare, consolare, discutere, scongiurare, a parlar di sé con me, ma io/lui, sguardo allucinato, faccia da scemo, fazzoletto intorno alla testa e grattamento continuo, irremovibile li cacerò tutti via, per restare solo con il me stesso che non c'è più. Questo almeno fino a quando un blitz condotto da due guardie svizzere non metterà fine all'isolamento, portandomi via dal mio insolito nido fra



gli sguardi sorpresi della gente.

Potrebbe essere la fine ma non lo è, sarebbe triste e non è davvero quello che voglio io, che al di sopra di ogni altra volta, spero di farvi divertire molto.

Ricordo una cosa che mi diceva Trapani, « ridi, ridi sempre, anche finto, se sei serio diventi teatro e trasmetti al pubblico qualcosa di negativo » ed è vero ed è anche per questo che se penso al finale del film mi viene da ridere. Perché alla fine, e vi basti questo, l'identità la ritrovo, tanto da riuscire a mettere la mia firma, vostro affezionatissimo, Gigi Sabani. ●

Foto di GLAUCO CORTINI

C'è in incubazione l'Avvocato

In giro non c'è tantissimo. Poche le belle voci, pochi i personaggi capaci di reggere e meritare un'imitazione. Sempre più difficile far spettacolo con le meteore di oggi. Eppure qualcosa bolle nella pentola mia e di Antonio Ricci, l'autore dei miei testi. Un nome per tutti: l'Avvocato Agnelli, uno grande davvero. Devo

però studiarlo ancora un pochino. O, anche (e per me sarebbe la prima volta), i politici, quelli nuovi. Li aspetto al varco del momento magico, quel momento in cui improvvisamente colgo la chiave di una voce e quindi di un'imitazione. E comunque sempre nuovi salve, orrore, flask, parole capaci di imprimere qualcosa in più.

E poi? Be', ancora televisione, quanta ne posso, e serate, quante ne voglio. E poi ancora? Uhhh, forse la realizzazione del mio secondo sogno: condurre sul piccolo schermo uno spettacolo mio. Potete cominciare già a darmi gli occhi, please.

«L'orecchiccio»

La Consorti conosce
il segreto di proporre
tranquillamente
musica scatenata

TELEVISIONE

Antonella ragazza all'antica

di GIANNI IPPOLITI

TV 3

DA MARTEDÌ 4
A VENERDÌ 7
ORE 18,30

Due occhi che
sorriscono. Forse
la chiave del suo
successo personale
è tutta lì. Non
gesticola mentre
parla, non esa-

spera cadenze, non cerca il personaggio con spille, pupazzi al collo o acconciature che fanno tipo. E' normale. Parliamo di Antonella Consorti, conduttrice del rotocalco musicale della Terza Rete *L'orecchiccio*, giunta nell'arco di pochi mesi a trovare prima e confermare poi il suo spazio televisivo. Romana, 19 anni e un diploma in lingue, debuttò lo scorso autunno nel gruppo de *Il barattolo*, il varietà per ragazzi della Rete 2. In quella sede Antonella aveva un compito preciso: leggere le schede e intervistare i cantanti ospiti.

Il tuo esordio televisivo sottintende qualche aspirazione nel mondo dello spettacolo?

«No. Non avevo mai pensato che sarebbe stato possibile».

E alla fine del ciclo de «Il barattolo» hai mai pensato di continuare...

«Non ho avuto dubbi. Volevo proseguire in questo campo perché è un lavoro che mi piace e mi diverte. Sono grata all'équipe de *L'orecchiccio* perché mi hanno proposto ciò che, potendo scegliere, avrei voluto fare: un programma di musica per i giovani».

Sei sempre così fortunata?

«Dicono che la fortuna vada a chi le va incontro o la cerchi con



Antonella Corsanti, Romana, diciannove anni, diplomata in lingue, già del gruppo del Barattolo, ora conduce L'orecchiochio

Una trasmissione col piede nel futuro

Poche parole, tanta musica. E' un po' il motto de *L'orecchiochio*, il programma ideato da Mario Colanngeli e curato da Leonello De Sena col preciso intento di tenere il passo con la musica. Basti pensare che quando i prezzi ora esorbitanti di un video-disco (è letto da un raggio laser) diverranno accessibili alle tasche dei giovani la musica sarà ancor più, se non definitivamente, da vedere. Ecco quindi *L'orecchiochio* che, con una cadenza quadri-settimanale dal martedì al venerdì, raduna gli appassionati sotto una nuova bandiera. Gli ospiti cantanti sono finalmente tali, ossia cantano dal vivo e, come minimo, hanno inciso un LP. Si dà spazio alla stampa musicale italiana, vengono illustrate le principali tournées e, nella rubrica *Freschi di stampa*, sono in evidenza le novità pronte al lancio. Le video, infine, fanno la parte del leone. Di rilievo questa settimana l'anteprima assoluta dell'ultimo concerto di Simon and Garfunkel.

ostinazione. Io non l'ho fatto, ma con un piccolo spazio tutto mio penso di poter esprimere al meglio la mia personalità ».

E com'è la tua personalità?

« Parlare di se stessi è difficile. Sono una ragazza semplice, quasi all'antica. Mi piace leggere, cucinare, andare in bicicletta; amo la vita all'aria aperta e per questo non ho amiche tra le mie coetanee ».

Come ti senti allora, isolata?

« No. Sto benissimo così ».

Come fa una ragazza all'antica che non fuma e non si trucca a presentare una trasmissione tutta moderna?

« Presentare non significa far la soubretina tutta rossetti e gamba alzata. Volevano una ragazza che presentasse musica scatenata nella maniera più tranquilla possibile e hanno visto giusto. Io sono proprio così ».

Lassativi vegetali

TAMARINE®

Lassativi tutti naturali.

I lassativi vegetali TAMARINE sono composti da cinque principi attivi ricavati da cinque piante medicinali.

I lassativi vegetali TAMARINE non aggrediscono l'intestino ma lo regolarizzano efficacemente. TAMARINE.

Soluzioni naturali per un problema naturale.



- Marmellata lassativa vegetale (vasi da 170 Gr e 380 Gr.)
- Sciroppo lassativo vegetale per bambini
- Sciroppo lassativo vegetale senza zucchero anche per diabetici
- Compresse lassative masticabili



Lassativi vegetali ad azione naturale

Leggere attentamente le avvertenze. REG. MIN. SAN. 21528 - AUT. MIN. SAN. N. 5395

Doriano si riconosce dalle bolle:

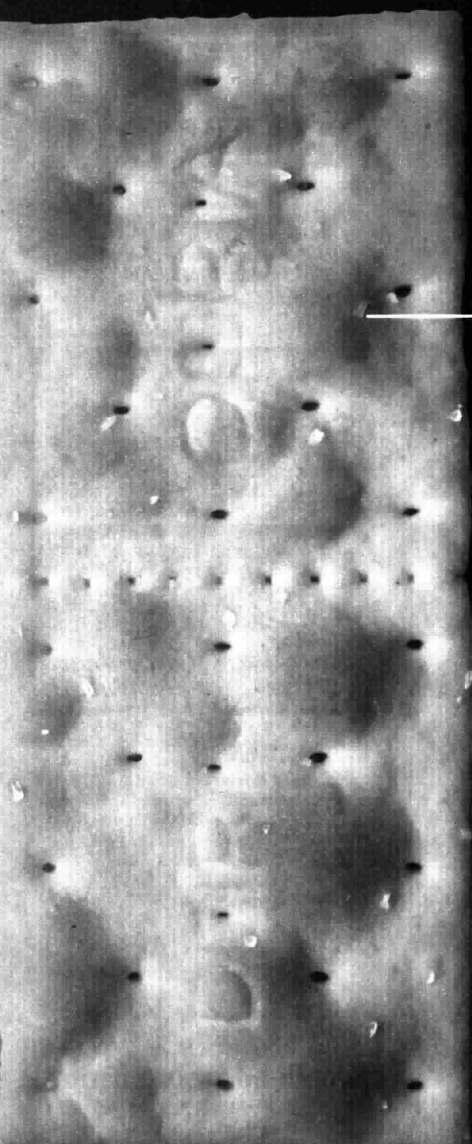

dimostrano che è
a giusta lievitazione
naturale.

In Doriano ci sono
solo oli vegetali:
per questo è un cracker
meravigliosamente
digeribile.
... E non si sbriciola.



dove la bontà è di casa

Ritorna «La parola e l'immagine»

Aboliti i dibattiti in studio, la rubrica punta ad analizzare di volta in volta i temi emergenti della cultura italiana ed europea con tre consulenti

TELEVISIONE

Tante piccole monografie

di GIANNI ROSSI

TV **3**
SABATO
8 MAGGIO
ORE 21,40

«La nostra ambizione è di catturare un pubblico qualificato che ha voglia di approfondire determinati temi che ama e che magari conosce solo di sfuggita». Chi parla è Franco Alunni, 48 anni, triestino, curatore da quest'anno della rubrica culturale della Rete 3 tv *La parola e l'immagine* (in onda ogni sabato alle 21,40). Rispetto alle due edizioni passate, il settimanale culturale non solo ha cambiato curatore e redazione (sono andati via Bruno Modugno e Claudio Triscoli, che firmavano la rubrica, e sono arrivati in redazione il regista Angelo Sangermano e Simona Sala), ma ha modificato anche l'impostazione. Non più, quindi, brevi servizi sull'attualità culturale seguiti da dibattiti in studio; al contrario, è stato tolto lo studio e si è scelta la via della trasmissione monografica.

«La scelta del metodo monografico», spiega Alunni, «ci permette di riflettere e di spaziare su alcuni temi emergenti della cultura italiana ed europea». A questo scopo sono stati chiamati come consulenti tre importanti esponenti del mondo culturale italiano: lo storico Gabriele De Rosa, docente di storia moderna alla Facoltà di scienze politiche dell'Università di Roma, l'architetto Paolo Portoghesi, il giornalista e critico letterario Enrico Filippini.

«Tutti e tre», continua Alunni,

«La nostra ambizione è di catturare un pubblico qualificato che ha voglia di approfondire determinati temi che

ama e che magari conosce solo di sfuggita». Chi parla è Franco Alunni, 48 anni, triestino, curatore da quest'anno della rubrica culturale della Rete 3 tv *La parola e l'immagine* (in onda ogni sabato alle 21,40). Rispetto alle due edizioni passate, il settimanale culturale non solo ha cambiato curatore e redazione (sono andati via Bruno Modugno e Claudio Triscoli, che firmavano la rubrica, e sono arrivati in redazione il regista Angelo Sangermano e Simona Sala), ma ha modificato anche l'impostazione. Non più, quindi, brevi servizi sull'attualità culturale seguiti da dibattiti in studio; al contrario, è stato tolto lo studio e si è scelta la via della trasmissione monografica.

«La scelta del metodo monografico», spiega Alunni, «ci permette di riflettere e di spaziare su alcuni temi emergenti della cultura italiana ed europea». A questo scopo sono stati chiamati come consulenti tre importanti esponenti del mondo culturale italiano: lo storico Gabriele De Rosa, docente di storia moderna alla Facoltà di scienze politiche dell'Università di Roma, l'architetto Paolo Portoghesi, il giornalista e critico letterario Enrico Filippini.

«Tutti e tre», continua Alunni,



Donne terremotate dell'Irpinia mostrano un Gesù Bambino recuperato tra le macerie del terremoto. In alto l'architetto Paolo Portoghesi, consulente della rubrica

«discutono con noi la scelta dei temi e le linee entro le quali indirizzare i servizi. Devo dire che si sono dimostrati finora tre personaggi con i quali si discute e si scelgono gli argomenti in modo appropriato».

Quando è stato precisato e deciso il tema, la redazione individua il regista e il curatore del servizio (quasi sempre quest'ultimo è un pro-

fondo conoscitore della materia trattata), d'accordo con i tre consulenti. Ed ecco una sintesi degli argomenti scelti dalla redazione e dai «tre saggi» della rubrica. Per alcuni di questi la data di messa in onda è ancora indicativa. Per l'8 maggio è previsto un servizio con filmati e in studio sul volume di Giuseppe Galasso, presidente della Biennale, *L'altra Europa*, a cura di Gabriele De Rosa. La settimana successiva Claudio D'Amato e Portoghesi illustreranno per la prima volta in televisione il concetto di «postmoderno», la tendenza architettonica che recupera le acquisizioni passate per le co-



WAGNER

Pittura Facile

Con una pistola a spruzzo anche l'hobbista può ottenere superfici dipinte di qualità professionale, in modo rapido e pulito, senza dispersioni di vernice e antiestetici segni di pennello.

All'inizio sono frequenti gli errori nella scelta del grado di atomizzazione: a volte si sceglie una nebulizzazione troppo abbondante che, invece di portare a un maggior grado di copertura della superficie, si riduce a rappresentare soltanto uno spreco di materiale con il concreto rischio di antiestetiche colate.

E' invece raccomandabile in certi casi dare due strati di vernice sottili che garantiscono una sufficiente copertura.

Sulle pareti sarà sufficiente un unico strato abbondante, per il soffitto si potrà utilizzare la prolunga flessibile che rende l'operazione molto meno faticosa mantenendo la pistola nella posizione più corretta.

Le superfici che non devono essere verniciate vanno accuratamen-

te coperte valendosi di nastro adesivo e fogli di plastica per evitare che, inavvertitamente, il colore spruzzato crei antiestetiche sbavature.

Per spruzzare i termosifoni è consigliabile procedere a una prima nebulizzazione per poi applicare un successivo strato coprente.

Occorre anche intervenire per tempo a sostituire la vernice nel serbatoio prima che si esaurisca completamente perché in questo caso la pistola si troverebbe ad aspirare aria e a spruzzare gocce di vernice non regolari, spesso troppo grosse.

La Wagner Spraytech Italia dispone di una gamma completa di pistole elettriche a spruzzo che risponde ad ogni esigenza di verniciatura dell'hobbista, dotata di numerosi accessori per le più svariate applicazioni.

Per ogni informazione scrivere o telefonare a: Wagner Spraytech Italia - viale Monza 75, 20125 Milano - tel. 02/28.71.101-5 ric. aut.



La parola... segue



Un gruppo neonazista. Al fenomeno dell'antisemitismo nei film e nei libri è dedicato un servizio

struzioni moderne (come il recupero di elementi barocchi, per esempio). Alcuni filmati faranno vedere così il cimitero di Parabita, vicino a Lecce, la piazza d'Italia a New Orleans e la strada « novissima » all'Arsenale di Venezia (che fu allestita durante la Biennale del 1980).

La ricerca delle radici e la memoria storica di un paese dopo un evento catastrofico è il tema di un servizio, curato da De Rosa e realizzato da Nanni Cervigni e Pino Adriano, sulle zone terremotate dell'Irpinia. Al libro di Desmond Morris *La tribù dal calcio* è dedicato il 29 maggio un numero della rubrica, a cura di Filippini, che analizza i comportamenti antropologici dei tifosi e dell'ambiente calcistico (protagonista è la squadra della Roma). Inoltre sono stati programmati già altri sei servizi: una monografia sull'architetto Piacentini (in tema di revival degli anni Trenta); un'inchiesta sulle tracce di antisemitismo che si riscontrano in alcuni recenti libri e film; l'invasante presenza della tematica nella vita e nel lavoro; il rispetto dei luoghi e la tutela del patrimonio artistico, alla luce della legge Scotti; la moda attraverso gli idoli e le grandi firme; gli aspetti privati, del tutto inediti, del grande scrittore tedesco Wolfgang Goethe.

GIANNI ROSSI

Colore Stupore, specchio della natura

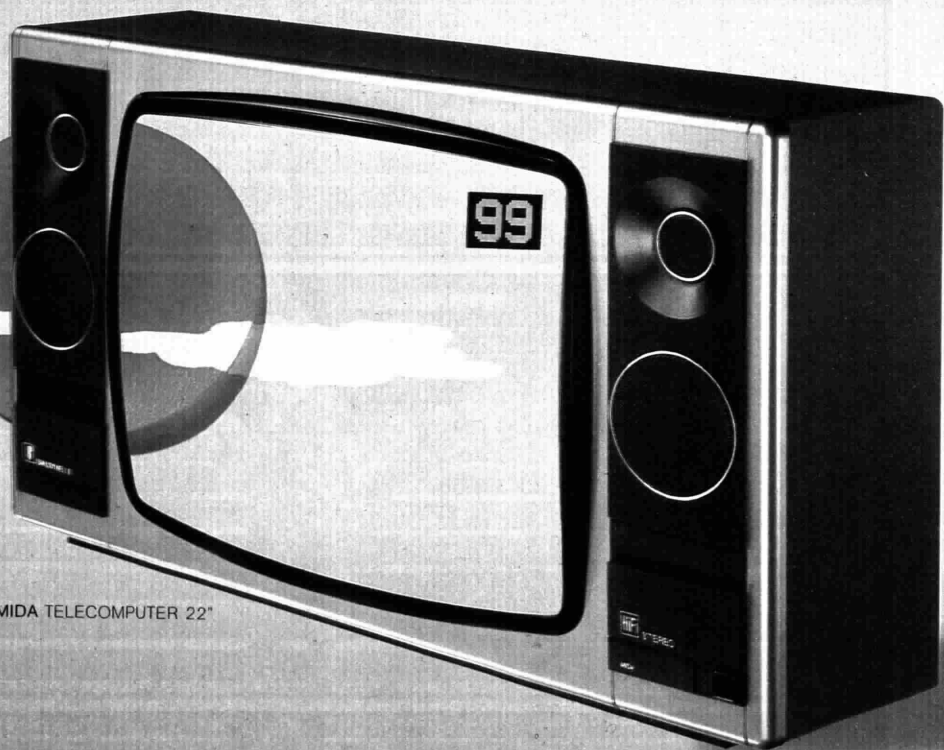

SINUDYNE

Vivacità, purezza di immagini.

Lunga durata.

Circuiti a freddo.

Tecnica modulare.

Audio HiFi.

Possibilità di collegamenti a tutti i sistemi audiovisivi.

Predisposizione ai programmi via satellite,
teletext, view-data, e trasmissioni in stereofonia.

Tutta la gamma a 99 canali, 32 programmi memorizzabili;
con chiamata diretta di ogni stazione.

18 modelli
da 16" a 27"



OROLOGI ZENITH. SEMPRE AL PASSO CON IL TEMPO. RIVELANO GUSTO, PERSONALITÀ, STILE, DECISIONE. SEGUONO L'EVOLUZIONE DELLA VITA. IL SUSSEGUIRSI DELLE ORE, UNO DOPO L'ALTRO, I SECONDI DELLA TUA VITA. IN PARTICOLARE ZENITH MODELLO ROYAL MUSEUM, ULTRAPIATTO.



Particolare rivelatore.

IMPERMEABILE, AL QUARZO, IN ACCIAIO E ORO. (PER I MODELLI CON CASSA E BRACCIALE IN ORO ESISTE UN'ASSICURAZIONE CHE PREVEDE IL RIMBORSO IN CASO DI SCIPIO O RAPINA)

ZENITH

Il centenario del grande autore irlandese

«Tam tam» si domanda e domanda quale sia oggi il rapporto fra lo scrittore, la sua opera e i dublinesi che sono i protagonisti dell'«Ulisse». La città ora è diversa, ma...

TELEVISIONE

Nella Dublino di Joyce tra i fantasmi

di BRUNO VESPA

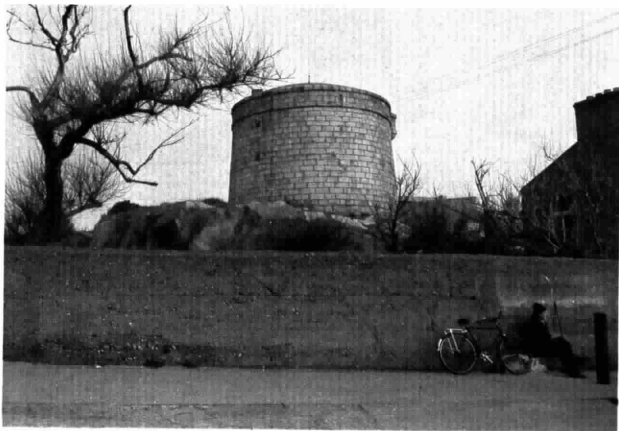

TV 1
VENERDI'
7 MAGGIO
ORE 20,40

Dublino. James Joyce era un uomo sicuro di sé. Scrisse infatti che « se l'*Ulisse* non è fatto per essere letto, la vita non è degna di essere vissuta. Ma naturalmente la vita è degna di essere vissuta e l'*Ulisse* è fatto per essere letto ». Eppure Nora Barnacle, sposata da Joyce per questioni ereditarie dopo venticinque anni di convivenza, l'*Ulisse* non l'ha mai letto. Tentò anzi di rivendere la prima copia a lei dedicata. Eppure un altro irlandese di lusso, George Bernard Shaw, non riuscì a leggere il libro per intero. E non

risulta che ne provasse un gran cruccio.

Con l'*Ulisse* e con Joyce è difficile un rapporto equilibrato. Rifiuto o adorazione. Frank Delaney, autore di uno splendido viaggio nell'odissea joyciana, comincia il suo libro con un giudizio apodittico: « Leggere l'*Ulisse* è uno dei piaceri della vita » e desidera più d'ogni altra cosa che i suoi tre figli, crescendo, imparino ad amare Joyce con l'abbandono irrazionale del loro papà.

Joyce sosteneva di essere (e alcuni critici gli danno ragione) il più grande scrittore dopo Shakespeare. Quando ho chiesto un parere a David Norris, presidente del comitato



di celebrazioni del centenario joyciano, la risposta è stata di fastidio: « Shakespeare? ». Posizioni così diverse a un secolo dalla nascita di Joyce e a sessant'anni dalla pubblicazione di *Ulisse* hanno spinto *Tam tam* a chiedersi (e a chiedere) quale sia oggi il rapporto tra lo scrittore, la sua opera e gli irlandesi, anzi i dublinesi, che di *Ulisse* sono i protagonisti.

Esiste ancora, innanzitutto, la Dublino di Joyce? Puntiglioso e maniaco com'era, lo scrittore traccia nelle mille pagine dell'*Ulisse* un ritratto così minuzioso di Dublino che i posteri avrebbero potuto ricostruire la città pietra su pietra dopo un immaginario terremoto. La



La vetrina di Sweny, il farmacista: uno dei luoghi visitati dal protagonista dell'*Ulisse*. A sinistra: la Torre Martello, altra celebre immagine della Dublino di ieri (e di oggi)

Sette anni per il capolavoro

James Joyce nasce a Dublino il 2 febbraio 1882 da famiglia profondamente cattolica. Studia dai gesuiti, a ventun anni comincia a scrivere con regolarità. A 22 anni conosce Nora Barnacle, che diventerà sua moglie e avrà una influenza notevole anche sulla sua vita letteraria. Nel 1904 lascia Dublino per Zurigo, Pola, Trieste dove vive facendo l'insegnante d'inglese. I dieci anni successivi sono durissimi. *Gente di Dublino* viene rifiutato da parecchi editori ed è pubblicato soltanto nel 1914. Un anno prima era stata completata la stesura di *Ritratto dell'artista da giovane*. Nel 1914 Joyce comincia la stesura dell'*Ulisse* che richiederà sette anni. Joyce torna per cinque anni a Zurigo, passa di nuovo a Trieste, si stabilisce a Parigi. Nel 1922 lo scrittore celebra il suo quarantesimo compleanno con la pubblicazione di *Ulisse*. Il libro viene processato per oscenità in America, boicottato in Gran Bretagna, accolto con molte riserve in Irlanda. L'ultimo capolavoro di Joyce, *Finnegans Wake*, richiede sedici anni di lavoro e viene stampato nel 1939, due anni prima della morte.

lunga giornata di Leopold Bloom, protagonista del romanzo, è datata 16 giugno 1904 (il giorno in cui Joyce incontrò Nora). Ottant'anni di terremoto urbanistico hanno seriamente trasformato la città, che resta peraltro molto bella nei suoi quartieri georgiani con le porte laccate d'ogni colore. Così il cultore di memorie joyciane trepida a ogni angolo nella ricerca dei cimeli superstiti. Sopra una rivendita di frutta e giornali, in Nassu Street, spunta tra gli alberi in fiore l'insegna di un « Finns Hotel » che non esiste più: lì Nora lavorava come cameriera.

In Merchants Arch c'è ancora la libreria dove Bloom si tuffava

La prima passeggiata con Nora

Le celebrazioni per il centenario della nascita di James Joyce avranno la giornata più importante il 16 giugno, conosciuto dagli specialisti come il « Bloom's day ». Il 16 giugno 1904 Joyce fece la sua prima passeggiata con Nora Barnacle. Nella stessa data è ambientato il romanzo *Ulisse*.

Il 16 giugno prossimo la radio nazionale irlandese trasmetterà una

lettura integrale del più famoso romanzo di Joyce (1025 pagine nella edizione italiana di Mondadori). Lo stesso giorno l'intera città di Dublino tornerà ad essere quella del 1904 con un programma di manifestazioni culturali assai ampio: e tra queste brani dell'*Ulisse* saranno recitati nelle strade da attori nei costumi d'epoca. « Centinaia di migliaia di dublinesi e di visitatori faranno da comparse », assicura David Norris, presidente del comitato scientifico.

E' da segnalare infine che, dal 14 al 18 giugno, i più autorevoli studiosi di Joyce s'incontreranno in un convegno a Dublino.



NELSEN Piatti
nelle confezioni
da 1-2-5 chili
dichiarati! puliti!...



con NELSEN piatti li vuole lavare lui



Nelsen piatti è velocissimo
è concentrato ne basta poco
c'è tanto tanto limone
piatti puliti brillanti
sgrossatissimi in un attimo
e le mani sempre belle



Nelsen

il nome del pulito

Joyce *scrittore*

alla ricerca di roba pornografica. E non lontano spuntano le vetrine di Sweny il farmacista: Bloom comprò qui un sapone che il 16 giugno 1904 gli fece il giro di tutte le tasche.

Ma sarebbe eccessivo dire che il visitatore di Dublino possa accorgersi che siamo nell'anno centenario di Joyce. Per chi viene da un paese pieno di piazze Dante e di vie Manzoni, è singolare che il più grande scrittore irlandese non sia ricordato che da una lapide in Blackrock: « Qui nacque... ». Il prestigioso libraio Webbs, di cui Joyce fu assiduo frequentatore, ha naturalmente tutti i titoli dello scrittore dublinese, ma in vetrina espone soltanto un saggio.

« So che dovrei sapere qualcosa di Joyce, ma non ho letto quasi nulla », ammette sconsigliata una ragazza che incontra nella biblioteca del prestigioso Trinity College. E tra i suoi numerosi colleghi, soltanto uno afferma di aver letto « qualcosa di molto difficile ». Gli altri si rannicchiano imbarazzati sui loro testi di elettronica.

Lo stesso Robert Nicholson, smilzo, giovane e taciturno curatore del museo sulla joyciana spiaggia di Sandycove, ammette che molta gente sale sulla Torre Martello, pilastro dell'*Ulisse*, soltanto per vedere il panorama.

Eppure, contro ogni apparenza, si ha sensazione che il mondo di Joyce sia profondamente radicato nei dublinesi. Da Bailey centinaia di frequentatori del pub e del ristorante passano ogni giorno davanti alla porta che stava al numero 7 di Eccles Street (la casa di Bloom, ora scomparsa), murata e venerata come una reliquia. Forse è coreografia. Ma da Mulligan, il pub popolare frequentato da Bloom e rimasto intatto, ho trovato davanti a molte pinte di Guinness affetto e comprensione per Joyce tra i Bloom degli anni Ottanta. Operai, rappresentanti di commercio, piccoli impiegati, parlano dell'inglese « ineguagliato » di Joyce, delle sue difficoltà di traduzione, della complessità caratteriale del grande dublinese.

Poco più in là una ragazzetta bionda capitata qui per caso, alla domanda « Conosce Joyce? », risponde: « Sì, ma non di persona ».

BRUNO VESPA

Foto FRANCO STAMPACCHIA

RadiocorriereTV 79

Buona, sana, tanta.



Arancia litro: bere alla grande.

Olio Cuore ti aiuta a stare in forma con tutto il sapore del mais.

Cuore, olio di semi di mais dietetico, è arricchito con vitamina E e vitamina B₆, ha un'alta percentuale di componenti grassi insaturi.

E questo è importante per la tua efficienza di oggi e di domani.

**Cuore, solo dal cuore del mais:
mangiar bene per sentirsi in forma.**



Molti consigli utili

Una trasmissione vademecum per gli artigiani e i piccoli imprenditori

TELEVISIONE

Impariamo l'export

DSE
1
GIOVEDÌ
8 MAGGIO
ORE 15

Che cosa occorre fare per esportare all'estero i propri prodotti? È la domanda che si pongono i tanti piccoli

operatori, le tante piccole imprese, spesso a conduzione familiare, che costellano il panorama « sommerso » dell'economia italiana. Per dare una risposta a questo interrogativo il Dipartimento Scuola Educazione ha realizzato la trasmissione *Consigli agli esportatori*, curata da Gabriele La Porta e da Giuseppe Liuccio, che ne è anche il conduttore.

« Il programma », dice Liuccio, « vuole essere una sorta di vademecum che, con un linguaggio facile e comprensibile, spieghi le tappe che portano ai nostri prodotti sui mercati esteri. In Italia c'è oggi un mondo piccolo-imprenditoriale sconosciuto ma vitalissimo, che si avvale di una mano d'opera addirittura prestigiosa. Ma, appena fuori della propria bottega, l'artigiano non sa cosa fare per affrontare il commercio con l'estero. Nelle cinque puntate della trasmissione cerchiamo di informare sulla legislazione (attualissima, è del 1981) che regola l'esportazione ».

Uno dei consigli che vengono rivolti ai piccoli imprenditori è quello di riunirsi in consorzio, utilizzando i vantaggi previsti dalla legge. Ci si può riunire in consorzio per omogeneità di prodotti o di zona: si ottengono così facilitazioni di ordine economico, come mutui a tasso agevolato. Attraverso interviste a tecnici e specialisti che intervengono in studio si risponde alle domande poste dagli stessi operatori nel loro ambiente. ●

RadiocorriereTV 81

Buona, sana, tanta.



Mela litro: bere alla grande.

Un nuovo modo di fare spettacolo

Guido Vanzetti spiega com'è possibile realizzare cartoni personalizzati, uno diverso dall'altro, impartendo ordini alla macchina secondo un disegno preordinato



ATTUALITÀ

All'anima del calcolatore

di CINTIA PALADINI

« Voglio arrivare a far rivivere i divi scomparsi », dice Guido Vanzetti, il papà del calcolatore che fa spettacolo. Siamo ormai abituati a vedere sul televisore cartoni animati fatti col calcolatore. « Con l'aiuto del calcolatore, non creati dal calcolatore », precisa Vanzetti. « Io sono arrivato a fare tutto col calcolatore che, per ora, viene impiegato solo parzialmente come catalogo di tutte le forme geometriche che servono a realizzare un personaggio ».

Facciamo un esempio: Mazinger è una figura composta di parallelepipedi, cilindri, piramidi, cioè di moduli riproducibili, con la conseguenza che tutti i personaggi della sua serie risultano squadriati e simili. Ma la novità della tecnica di Vanzetti consiste nel riuscire a realizzare cartoni personalizzati, diversi l'uno dall'altro. « Non scherzo quando dico che voglio far "rivivere" Marilyn Monroe, a farla muovere e parlare come se fosse ancora qui ».

Come ti è venuto in testa?

« Studiando tutte le tecniche di realizzazione dei cartoons ho constatato che non esiste una macchina in grado di prendere un disegno e combinarlo con altri per arrivare a una sequenza completa, perché questa macchina dovrebbe essere dotata di conoscenze così vaste che solo l'uomo le possiede. Potrebbe avvicinarsi a queste capacità solo se avesse una memoria mastodontica, capace, cioè, di una infinita serie di informazioni ».

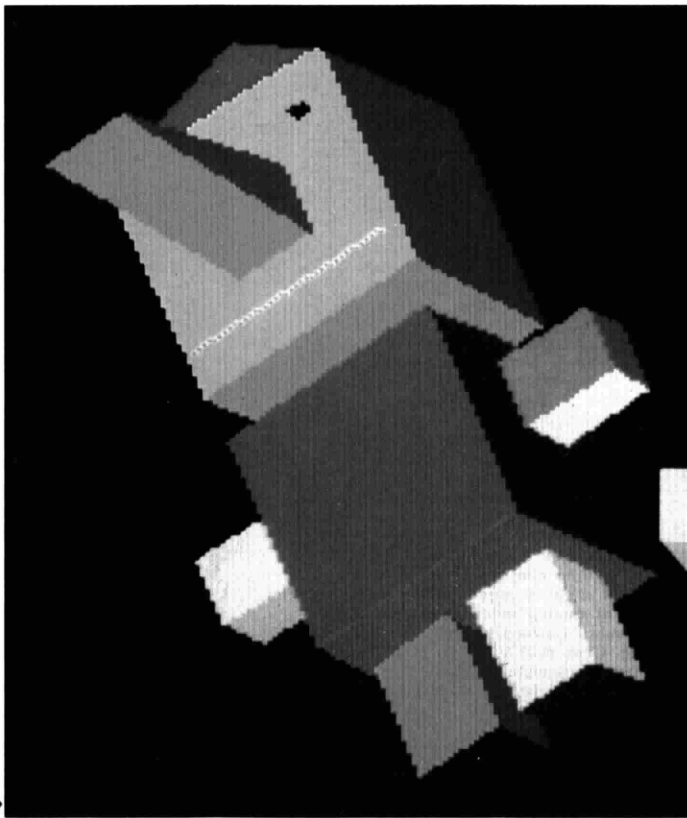

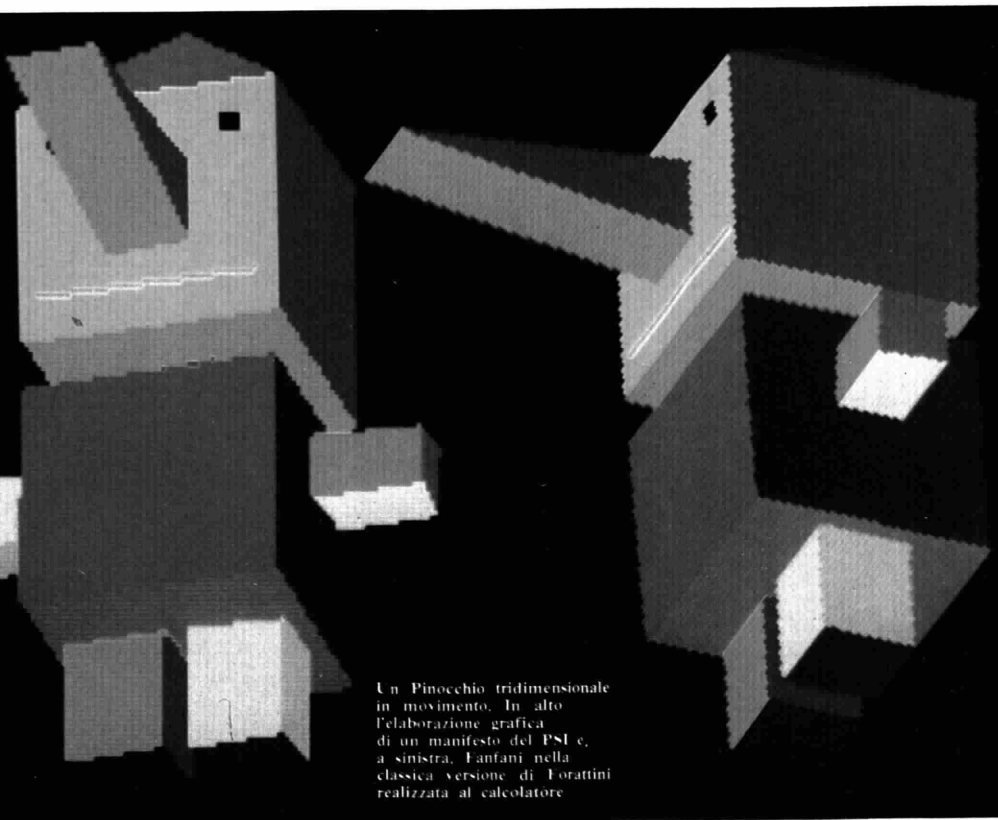
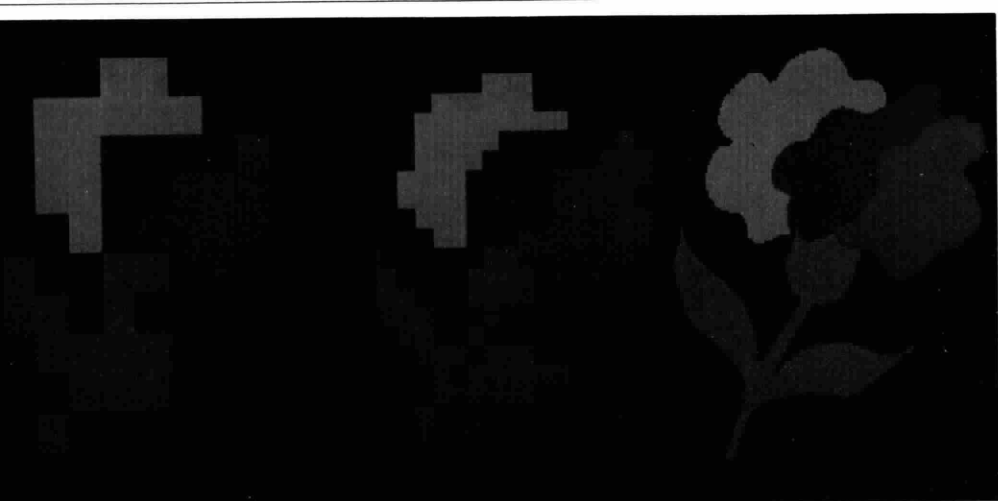

Un Pinocchio tridimensionale in movimento. In alto l'elaborazione grafica di un manifesto del PSI e, a sinistra, i fantani nella classica versione di Forattini realizzata al computer

**La tua casa.
Come l'hai sempre sognata.**

Andover Collection, una prestigiosa collezione di mobili in legno massiccio, pino o rovere, disegnata dall'architetto americano Irving Taylor, ripropone il tradizionale stile coloniale americano.

Una collezione di 150 elementi che permettono di arredare ogni ambiente: ingresso, soggiorno, pranzo, studio, camera da letto. Andover Collection una prestigiosa scelta per una casa rappresentativa e confortevole.

Collection
Andover
Lo stile coloniale americano



Collection Andover

Centri vendita esclusivisti.

PIEMONTE - VALLE D'AOSTA

TORINO: RICCARDINO MOBILI
C.SO VERCELLI VARET VIA VALPRATO
GASSINO (TO) ANGIO MOBILI VIA CIVISSO 37
POMBINO (CN) CASA DEL MOBILI SANI VIA TORINO 7
ROCHETTA LIGURE (AL) ROVEGNO R VIA UMBERTO I 46
ISOLA D'ASTI (AT) F.LLI PEROSINO ARR.TI
VIALEFRANCO BASSO 80
SPINETTA (CN) ROVASSI F.LLI MOBILI
BIELLA (VC) MANTOVANI F.LLI MOBILI VIA VOLPI 6
TRIVERO RONCO VICI DANDE NOGARE P...
VIA MUNICIPALE 35
AOSTA: MOBILI TIERI FIORENZO
QUART REGIONE AMERICQUE

LIGURIA

GENOVA: BENVENUTO MOBILI VIA POSALUNGA 11 ROSSO
CHIAVARI (GE) CENTRO DEL MOBILE DI DUGNANI
VIA REMOLARI 34
LERICI (SP) MINOTTI MOBILI VIA MATTEOTTI 20
ORTONOVO (SV) BIANCHI E BELLINI VIA AURELIA 70
LECA D'ALBENGA (SV) FIORI A MOBILI
VIA PIEMONTE 1

LOMBARDIA

MILANO: ARR.TI PATISSO VIA OGLIO 28
BESANA BRIANZA (MI) RIVA F.LLI ARR.TI
VIA CASATI 12
CASALPUSTERLENGO (MI) ALBERTINI M. V.LE EMILIA 21
PALAZZOLO MILANESE (MI) CARCANO ARR.TI
S.S. DEI GIOVI (COMASINA)
VIA CASATI 12
BUSAPORTO (BG) MOBILCASA DI BARCELLA
VIA FER BAGNATICA 47
TASAZZO (BG) INTERMOBILI VIA VALLE
VILLA D'ALME (BG) DAMIANI MOBILI VIA DEI MILLE 1
MONTICHIARI (BS) RODELLA MOBILI VIA MANTOVA 143
COMO: ARREDAMENTI AL VO P.ZZA AMENDOLA 28
LEGNANO (MI) ROVASSI F.LLI ARREDAMENTO S.P.
PAULISE 125
RIVOLTA D'ADDA (CR) RIVA P.G. MOBILI
VIA S. GIUSEPPE 7
PIEVE PORTO MORONE (PV) MOBILI VANZINI
S. 412 KM 39
TORNELLO DI MEZZANINO (PV) MOBILI
VIA S. GIUSEPPE 7
VARESE: MOBILCASA DI CASTELLI V.LE BORRI 385
CASALZUINGO (VA) RANCAN G. VIA VALCUIVA 26
TRADATE (VA) HABITARE DI BOGA VIA FILUME 63

FRILVI VENEZIA GIULIA

RENA DEL ROVALE (UD) ARR.TI MORENA
VILLAGGIO MORENA
TIVERIACCO MAJANO (UD) MOBILSNAIDERO
CODROPOLO (UD) D'AFFARA MOBILI VIA D. MORO 6
LATERANA (UD) BERGAMIN ARR.TI VIA SABBONERA
MONFALCONE (GO) MARANGONI L. MOBILI D'ARTE
VIA IV NOVEMBRE 9
DOMANIN (PN) LENARDUZZI F.LLI MOBILI
VIA BELVEDERE 69

VENETO

PADOVA: MORTISE MARCATO G
VIA MADONNA DELLA SALUTE 51
TREVISO: ZANELLA MOBILI VIA MATTEOTTI 7
S. DONA DI PIAVE (VE) BERGAMIN ARR.TI C.SO TRENTO
FORMEGAN S. GIUSTINA (BL) PELLI ARR.TI
VIA TREVIGIANA 8
CARRI (PD) MARTINOLLI ARR.TI P.ZZA CAUVOUR 14
CASTELLO ROGANZUOLO (TV) ROSADA ARR.TI
VIA NAZIONALE 55
ROVERETO (VI) PERO MOBILI VIA POSTUMIA 9
VERONA: ARDUINI MOBILI BORGIO ROMA VIA PASTEUR 2
BOVOLONE (VR) CENTRO ITALIANO ARR.TI
VIA MADONNA 276
VICENZA: MOBILI MOLETTA VIA CAIMPENTA 7

TRENTINO ALTO ADIGE

STORO (TN) CENTRO ARR.TI ZONTINI VIA GARIBOLDI
TASSULLO (TN) ORDOZZI L. MOBILI VIA S. ZENONE 8

EMILIA ROMAGNA

MOLINELLA (BO) EMMEQUATTRO DI MONTI VIA RIALTO 2
MODENA (FE) ZANELLA MOBILI VIA COPPARO 89
FORLI' ARR.TI ZANNONI VIA MAZZINI 71
MODENA BULGARIELLI ARR.TI VIA AMENDOLA 510
STUFFIONE DI HARAVINO (MO) CAPELLI O. ARR.TI
VIA MUZZA 37
PARMA: TEGONI G. ARR.TI VIA D'AZEGLIO 29
BARCO DI BIBBIANO (RE) MAININI ARR.TI
VIA N. SAURO 58

TOSCANA

CAMUGIA CORTONA (AR) L.M. LORENZINI MOBILI
VIA GRAMSCI 123
MONTECATINI (AR) ARR.TI DONATI A E FIGLI
VIA A. BURZAGLI 40

MASSA PALAZZO DEL MOBILE ORICO VIA MAGENTA 2
S. COLOMBAO (LI) SANTORI L'ARREDAMENTO
VIA DELLE VILLE
BIENTINA (PI) PACINI F.LLI
PROVINCIALE BIENTINA / ALTOPASCIO 128
CAPOSTRADA (PT) INNOCENTI ARR.TI
VIA MODENESE 309
QUARRATA (PT) ARR.TI STILCASA VIA MONTALBANO 389

UMBRIA

CAPOCAVALLO (CORCIANO) (PG) MARIOTTI MOBILI
NARNI (TR) MOBILI ROSATO VIA FLAMMINIA KM 91

LAZIO

ROMA: ARR.TI DI GIUSEPPE
VIA DEL TORRACCIO DI TORRENNOVA 93
ROMA CERINELLI MOBILI VIA MONZA 38/40
ROMA MOBILI GAGGIOLINI VIA NOMETIANA 925
ROMA PROIETTI MOBILI
VIA LAURENTINA 159 (EUR) METRO LAURENTINA
VIA LAURENTINA 159 175 (EUR) INC. C. COLOMBO
CASA E FERRATI 3 METRO GARBATOLA
ROMA SAMA ARR.TI VIA AURELIA 678
ROMA SAMA ARR.TI LARGO TORRE ARGENTINA
ROMA SORGENTE DEL MOBILE VIA CASILINA KM 14 800
CERVETERI (ROMA) BADINI G. MOBILI
VIA SETTEVENE P. KM 17 800
COLLE PRENESTINO (ROMA) CIMINELLI ARR.TI
VIA PRENESTINA KM 12 N. 194
OSTIA (ROMA) NILO ARR.TI VIA DELLE BALENIERE 17
SORA (FR) CARDOSI MOBILI VIA C. BATTISTI
TARQUINIA (VT) CASTIGNANI D. MOBILI VIA G.B. MARZI 1

MARCHE - ABRUZZI - MOLISE

CORRIDONIA (MC) PIANESI MOBILI
VIA DELL'INDUSTRIA 87
L'AQUILA: MOBILRICCI S.S. 17 N. 32
SULMONA (AQ) MOBILI ROSATO S.S. 17 N. 7
GUARDIAGREVE (CH) MOBILI ACIOVELLA E
VIA OGGETTALE 100
MONTORIO AL VOMANO (TE) MIRO MOBILI
RIGOGIA (TE) MOBILI LECCO VIA FEUDO 95
CHIETI: TOTO DIEGO VIA M. DA CARAMANICO 4

CAMPANIA

BOSCOITRECASE (NA) ARDIZIO E MOBILI
VIA UMBERTO I 113
NOLA (NA) MOBILI PETILLO G. E FIGLI
VIA PAOLO BELSITO 56
PIANO DI SORRENTO (NA) IACCARINO MOBILI
C.SO ITALIA 92
VILLARICA (NA) ANDRETTA ARR.TI
CIRCUMVALAZIONE EST NAPOLI
BENEVENTO MOBILI CARPELLA F.
VIA BOSCO INCARNO PAL. BOZZI
ISCHIA (NA) MAGNO CARLO ARR.TI VIA F. SOGLIUZZO 4
CASAGIOVE (CE) EXPO MOBILI VIA NAZIONALE APPIA 78
SALERNO: ARR.TI LA CANTURINA DI MARRAZZO G.
VIA R. CASALBONO 7
NOCERA SUPERIORE (BN) MOBILIFICI PETTI
VIA PORTAFORMOSA 1/3

PUGLIA - BASILICATA

LECCE: CENTRO MOBILI MOBILI VIA FASANO 154
CERIGNOLA (FG) PAGNOTTI ARR.TI VIA NAPOLI 77
ISCHITTELLA (FG) BUO RUOCO VIA UMBERTO I 60
MONTERONI DI LECCO GAP CASAR ARR.TI
VIA UNITA D'ITALIA
TARANTO: NATUZZI MOBILI VIA EMILIA
NEMOLI (PZ) ARR.TI DI MOBILI LOC. LAGO SIRINO
PISTICI (MT) RADESCA N. ARR.TI VIA ARIOSTO 59

CALABRIA

REGGIO CALABRIA: AZZARA MOBILI C.SO GARIBOLDI 4/56
LAMEZIA TERME (CZ) SALONE DEL MOBILE DI BENANTI A
V.LE MARCONI 117/133
ROCCA DI NETO (CZ) LO MOBILI
S.S. 107 BIVIO PONTE NETO
SOVERIA MANONELLI (CZ) CHIODO ANGELO VIA BONINI
VIA VALENTINA (CZ) CENTRO MOBILI LO SCHIAVO
VIA DE GASPERI
COSTANTINELLI (CS) PASSARELLI FRANCESCO
VIA POLLINO 98
S. SOSTI (CS) PERRONE N. VIA NAZIONALE

SICILIA

PALERMO: OLD TIME VIA SERRADIFALCO 117
TERMINI IMERSE (PA) FIERA DELL'ARREDAMENTO
VIA S.S. SALVATORE
JAPPOLUNO (AG) MOBILI ED ARREDI RUSSO
C. DA BORSIELLO
ACIREALE (CT) IL TRIANGOLO C.SO UMBERTO 165
NICOSIA (EN) LA GIUSA MOBILI
L.S. PAOLO S.S. 117 KM 45
PIAZZA ARMERINA (EN) G.S.G. VIA MONS LA VACCARA 26
BARCELONA POZZO DI GOTTO (ME) F.A.R. DI RUOLO G.
VIA OPERA 164/168
AUGUSTA (SR) SILLATO F. V.LE ITALIA 73B

SARDEGNA

CARBONIA (CA) F.LLI PISPISA ARR.TI P.ZZA MATTEOTTI 25
SESTU (CA) S.B.M. GALLERIA DEL MOBILE V.LE MONASTRI
NUORO: IL SETACCIO VIA LAMARMORA 10
SINISCOLA (NU) ARR.TI FARRIS F. VIA GRAMSCI 32
VILLAGRANE (NU) MOBILI SETTE S. VIA ROMA 274/276
SASSARI: PINOMU ARR.TI P.ZZA S. MARIA 22
ARZACHENA (SS) GALLURA ARR.TI DI SCAMPUDDU

Calcolatore / segue



Quando ti sei accorto che ci sei riuscito?

« Forattini, col quale lavoravo a questo esperimento, fece un giorno un disegno di Fanfani che dà un calcio a una palla fatta di giornali. "Vorrei che si muovesse così", disse Forattini mimando un movimento in mezzo alla stanza. Quell'azione conteneva un'ironia, una caricatura, tutto un significato pensato da Giorgio Forattini che è un uomo colto di cinquant'anni, quindi ha esperienza e un bagaglio intellettuale che nessun calcolatore può avere. Una macchina può fare solo quello che è meccanico fra la prima e l'ultima idea, purché nel processo realizzativo non vengano richieste altre idee. La macchina è un'esecutrice di ordini. Per fare in modo che il calcolatore "capisca", bisogna che gli ordini siano chiari, risolutivi cioè fornirgli tutte le informazioni che gli occorrono per disegnare un certo movimento. Una volta stabilito questo, al calcolatore si può far eseguire tutto ciò che si vuole. Diventa un perfetto e "intelligente" esecutore ».

Perciò se il calcolatore può sostituire l'uomo in alcune operazioni, voi potete contare su un risparmio di tempo: vale a dire che la costosissima "animazione" può avere costi competitivi?

« Non solo questo. Dopo aver superato gli ostacoli di alcune esecuzioni manuali ho inserito certi dispositivi che permettono alla macchina di effettuare tutte le operazioni da sola, durante la notte per esempio, con l'aiuto di semplici relè, comandati da temporizzatori che fanno scattare i fotogrammi da girare ».

Dal disegno di partenza nasce allora l'intera animazione?

« Esatto. L'uomo fa il disegno, il calcolatore lo anima e lo gira. Conta l'abilità dell'uomo nell'impartire ordini alla macchina ».

CINTIA PALADINI

Splendida la nuova collezione di orologi a quarzo ultrapiatti Vetta

max 6

Collezione Vetta Splendid

Un modo originale, elegante e raffinato di interpretare il tempo. Modelli "Lei e Lui", in placcato oro, ultrapiatti, con corona impermeabile e vetro minerale dotato di una speciale guarnizione che li rende "Showerproof". Questi orologi, frutto di un'accurata lavorazione in ogni particolare, sono il risultato di una severa selezione che ne garantisce la qualità e la precisione al secondo. La collezione Splendid dispone di numerosi bellissimi e originali modelli con quadranti in diverse variazioni, dorati, argentati e blu.

**Vetta, orologi che
onorano la piú alta
tradizione svizzera**



Vetta
sempre all'altezza

ONDA VERDE

di PASQUALE BALSAMO

Subito almeno i segnali

Interesse (e un po' di polemica) ha suscitato la pubblicazione in questa rubrica del nuovo segnale stradale Ondaverde. E' infatti coincisa con la ripresa, in Senato, della discussione della legge-delega al governo per la emanazione del cosiddetto nuovo Codice della strada. Scrivo nuovo in corsivo perché il testo in discussione è stato studiato per oltre cinque anni, sta fermo da una decina e rischia di diventare più vecchio di quello in vigore. Perché, allora, non stralciare, estrapolare, tirar fuori dall'intero contesto del « Codex condendus » tutta la parte che riguarda la nuova segna-

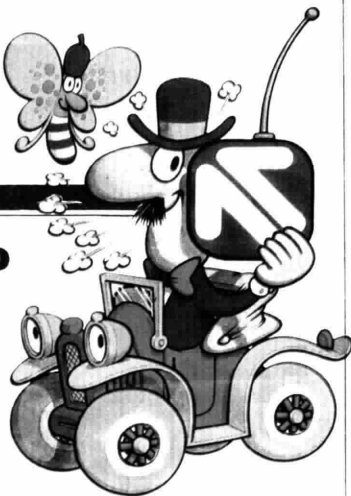

letica e non renderla subito esecutiva per motivi di necessità e di urgenza? I motivi validi sono almeno tre:

1) L'Italia è rimasto l'unico Paese del mondo a non aver ancora adottato le due convenzioni di Vienna

che rendono la segnaletica stradale univoca, uguale in almeno 70 Paesi altamente motorizzati;

2) la mancata adozione di tale segnaletica, e in particolare quella dello « stop » ottagonale, rende più pericolosa la circolazione degli stranieri in Italia e degli italiani all'estero;

3) gli enti proprietari di strade (ANAS, società autostradali, province, comuni, consorzi, privati) tendono a non ripristinare i segnali scomparsi, caduti, arrugginiti, manomessi per evitare di spendere soldi in cartelli di vecchio tipo che, prima o poi, dovranno essere sostituiti con i nuovi.

Ora si dà il caso che, fra i segnali non previsti dal Codice vigente e non ancora approvati da quello futuro, c'è proprio l'Ondaverde, che avete visto sul n. 10-11 del *Radio-corriere tv* e che rischiate di non vedere per molto ancora sulla strada. Eppure, nei Paesi che lo hanno adottato, il segnale si è rivelato di grande utilità per i viaggiatori motorizzati, i quali hanno la possibilità di apprendere, zona per zona, quale sia la lunghezza d'onda ottimale per il migliore ascolto dei bollettini sul tempo e sul traffico: una indicazione di inconfutabile utilità. Si tratta, oltretutto, di una concreta campagna per la sicurezza stradale che si sviluppa in permanenza sulla grande viabilità. ●

YOMO CILIEGIA

yogurt, frutta e dolce



Yomo frutta: ben 11 gusti! Tutta la bontà della frutta, così cremosa, così gustosa... Tutta la golosità di un dolce... Tutti i benefici del vero yogurt ricco di vitamine, proteine nobili e milioni di benefici fermenti lattici vivi. Garantito sempre senza coloranti, né conservanti, né aromantizzanti. Bene, buono ma soprattutto è Yomo! Un nome che vuoi dire grande qualità nel campo dello yogurt, e la più grande tradizione: da sempre. Yomo fa solo yogurt.

Attenzione alle confezioni che sembrano yogurt, ma non lo sono. Solo se c'è scritto yogurt, ne hai tutti i benefici.



YOMO. LA BELLEZZA DI STARE BENE.

Parla Dino Sarti cantante giramondo

Un bolognese che racconta in dialetto le sue emozioni ed i suoi estri e sa trovare la chiave per tradurre le proprie esperienze in un linguaggio universale

MUSICA LEGGERA

Viale Ceccarini passa per tante città

di SERENA IANNICELLI

« Mi piacciono le canzoni di Dino Sarti », scrive Enzo Biagi, « hanno il sapore del pane e dell'olio, rispecchiano il cuore della mia gente ». La gente è quella di Bologna, di cui Dino Sarti canta le storie, i personaggi, gli umori. Qualche titolo: *Viale Ceccarini*, *Tango imbecille*, *Spomèti*, *I Biassanòt*, *Piazza Maggiore*. Ma per lui, Bologna è solo un pretesto.

« In realtà sono un giramondo », dice Sarti. « Mi piace parlare, cercare di farmi capire, magari inesplicitamente nei verbi, ma conoscere persone di altri Paesi, avere da loro stima e affetto: leggere un po' meno e girare un po' di più, questa è geografia. Il mio *Viale Ceccarini*, poi, l'ho ritrovato anche a Madrid, a Rio, a Teheran... ovunque ci sia un luogo d'incontro, uno "struscio". Bisogna vivere le emozioni, respirarle, e poi metterci il sottofondo musicale. Potrebbe essere una buona ricetta ».

Hai scritto anche un libro intitolato « Vengo dal night ».

« E infatti vengo di lì, dal night, che è una grande palestra dove ci si allena psicologicamente a conoscere la gente. Una cosa è cantare da un palco, davanti ad una folla anonima, e un'altra è avere intorno degli individui che per star fuori fino alle due o alle tre del mattino hanno dei motivi particolari. Non si va al night solo per stare con gli amici: forse non si ha voglia di tornare a casa, forse si hanno dei problemi... Così esistono quelle assi-

stenti sociali dette in francese "entreneuses" a cui si ha voglia di raccontare la propria storia e chi canta deve capire quando e come accompagnare questi racconti. Discretamente, senza invadere ».

Dal night Dino Sarti passa al cabaret...

« ... A quell'insostituibile locale di Milano che si chiama Derby, dove arrivai dopo una parentesi da "impiegato" (facevo il produttore per una casa discografica). Ero l'unico bolognese a cantare in dialetto fuori dalle mura della città, portavo ai milanesi la mia cultura, i personaggi bizzarri e teneri della mia Bologna: gli "spomèti", gli impomatati, i gagà, quelli che si amano molto e stanno ore davanti allo specchio prima di uscire... o i "biassanòt", i nottambuli, strana gente un po' filosofa... ».

Era il 1972...

« Sì, avevo inciso un disco che mi aveva regalato un piacevole successo, al Derby c'erano state settanta repliche consecutive, la Rai, affamata di musica folk, mi lasciava spazi cospicui alla radio e alla televisione. Il sindaco di Bologna, Zangheri, mi offrì allora di cantare in piazza Maggiore il 14 agosto: era il primo concerto d'estate in piazza, un esperimento... Sbuffando sotto un caldo da Sahara i carpentieri che montavano il palco imprecarono: "E' una assurdità! Tutta questa fatica per due o trecento persone che forse verranno...". Il concerto doveva

iniziare alle 21 e io, portato per natura al ritardo, alle 21 e quindici minuti stavo ancora cercando un taxi. "Piazza Maggiore?!", esclamò il tassista che finalmente ero riuscito ad agguantare. "Ma da dove viene lei, non sa che è irraggiungibile? E' piena di gente: stasera canta Dino Sarti!". Poi ho visto quella folla. Saranno state trentamila persone, festose, sorridenti, affettuose. Erano tutte lì per me, per capirmi, ascoltarmi ».

Cosa si prova in quei momenti?

« Gli stafi d'animo si aggrovigliano: emozione, felicità, paura, commozione... ma se ti fai prendere da uno solo di questi sentimenti, non ce la fai ad andare avanti. Da allora canto in piazza Maggiore

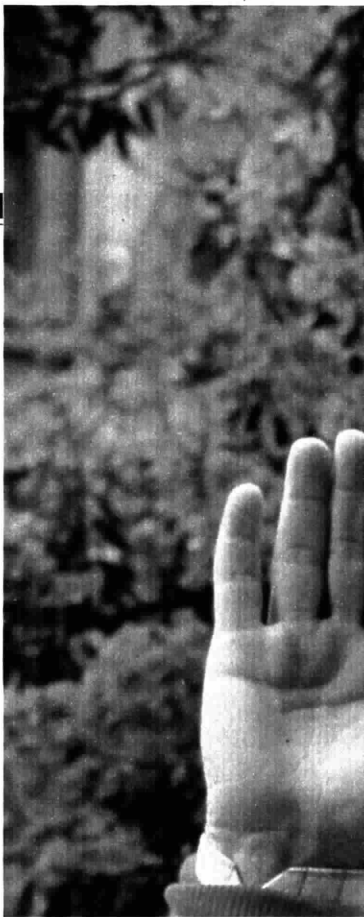



ogni anno, il 14 agosto. E' un appuntamento irrinunciabile ».

Bologna città generosa di talenti: artisti, scrittori, giornalisti...
« Bologna è straordinaria. Sai che abbiamo trentotto chilometri di portici? Se piove puoi passare da una parte all'altra della città senza bagnarti. E sotto i portici la gente si ferma a parlare, i negozianti escono dalle botteghe per raccontarsi delle cose. Cose palpabili, cose di provincia: i viaggi nella fantascienza che si fanno nelle grandi città vanno bene, ma il viaggio di un provinciale di Asti come Paolo Conte nel suo *Azzurro* è un'altra faccenda, un'altra poesia... ».

Bologna non è solo le due Torri

Dino Sarti ha scritto un libro, *Vengo dal night*, un'autobiografia divertente e ironica che inizia così: « Penso spesso che la mia storia sarebbe simile a tante altre se non avessi avuto la fortuna di nascere e crescere in una città come Bologna. Bologna è al Nord, a duecento chilometri da Milano e cento da Firenze e se hai voglia di una zuppa di pesce Porto Corsini è ancora più vicino.

Bologna non è solo le due Torri, i tortellini, la mortadella e le lasagne,

ma anche una città stupenda da girare a piedi — e l'estate è il periodo migliore — con palazzi e cortili e giardini che nessuno immagina, nemmeno i bolognesi. E' ricca di botteghe, di battute, di piccoli e grandi mercati in pieno centro che sono un godimento per il cliente ».

« Bologna non è visitata », continua Sarti, « come meriterebbe. Turisti in città se ne vedono pochini e hanno l'aria di aspettare qualcuno o di aver perso la coincidenza, così si spingono pigramente per via Indipendenza e arrivano in piazza Maggiore, lui legge il *Daily Mail* e lei scatta fotografie al gigante esclamando: " Beautiful, lovely " e poi se ne vanno a Firenze e nessuno li trattiene ».

HIT PARADE

ALLA RADIO E ALLA TV

45

33

RADIODUE

Hit Parade
venerdì, ore 12-48
*(replica sabato,
ore 15-42)*
Hit Parade 2
(disci caldi)
domenica,
ore 12-48. Long
Playing Hit
sabato, ore 11

RETE 1 TV

Discoring
domenica
ore 14-30



Claudia Mori è sempre prima nei 45 giri, mentre Albano e Romina Power sono presenti sia nei 45 sia nei 33 giri. Del Newman è fra i dischi caldi dei 33 giri

I PRIMI DIECI

- * (1) **1** Non succederà più - Claudia Mori (CGD)
- (4) **2** Paradise - Phoebe Cates (CBS)
- (3) **3** Come vorrei - Ricchi e Poveri (Baby Records)
- (2) **4** Il ballo del qua qua - Romina Power (Baby Records)
- (6) **5** Felicità - Albano e Romina Power (Baby Records)
- (5) **6** Storie di tutti i giorni - Riccardo Fogli (Paradiso/CGD)
- (7) **7** Survival - America (EMI)
- (8) **8** Solo grazie - Giuseppe Cionfoli (C&M/RCA)
- (13) **9** Just an illusion - Imagination (Panarecord)
- (10) **10** Five o'clock in the morning - Village People (VIP/CGD)

I PRIMI DIECI

- * (2) **1** La voce del padrone - Franco Battiato (EMI)
- (1) **2** Tutto Sanremo '82 - Vari (EMI)
- (3) **3** Alibi - America (EMI)
- (6) **4** 30 x 60 - Vari (CGD)
- (4) **5** Coccianti - Riccardo Coccianti (RCA)
- (5) **6** Aria pura - Albano & Romina Power (Baby Records)
- (7) **7** E penso a te - Ricchi e Poveri (Baby Records)
- (8) **8** Body Talk - Imagination (Panarecord)
- (9) **9** Renaissance - Village People (VIP/CGD)
- (10) **10** Collezione - Riccardo Fogli (Paradiso/RCA)

DISCHI CALDI

- (9) **11** Lisa - Stefano Sani (Fonit/Cetra)
- (11) **12** Ping pong - Plastic Bertrand (Durium)
- (20) **13** Lady Oscar - I cavalieri del Re (RCA)
- (12) **14** Harden my heart - Quarter Flash (CBS)
- (15) **15** Reality - Richard Sanderson (Delta/WEA)
- (17) **16** Non stop twist - Kim and the Cadillac (Ariston)
- (14) **17** Che fico - Pippo Franco (Lupus/Ricordi)
- (n) **18** Don't you want me - The Human League (Ricordi)
- (n) **19** Bambino Pinocchio - Cristina D'Avana (Five/CGD)
- (19) **20** C'est la vie - Trix (Baby Records)

DISCHI CALDI

- (12) **11** The concert in Central Park - Simon & Garfunkel (Geffen/CBS)
- (17) **12** Schiavo senza catene - Marco Ferradini (Spaghetti/RCA)
- (11) **13** Il tempo delle mele - Colonna Sonora (Delta/WEA)
- (15) **14** Something special - Kool and the Gang (Delite)
- (13) **15** Sanremo millionaires - Del Newman (RCA)
- (16) **16** La Serenissima - Rondò Veneziano (Baby Records)
- (n) **17** Hollywood Hollywood - Roberto Vecchioni (CGD)
- (14) **18** Solo grazie - Giuseppe Cionfoli (C&M/RCA)
- (n) **19** Physical - Olivia N. John (EMI)
- (n) **20** The number of the best - Iron Maiden (EMI)

Trasmesse da «Radio-due» e «Hit Parade» ecco le classifiche dei dischi più venduti in Italia secondo un sondaggio della L.C.M. di Milano. Nella pagina accanto invece i 45 e 33 giri che hanno incontrato maggiormente le simpatie del pubblico, secondo un sondaggio svolto dall'Associazione Italiana Disc-Jockey.

RETE 4 trasmette tutti i giorni, esclusi sabato e domenica, alle ore 14.00 il telefilm "Dancin' Days". La serie racconta di una ragazza, Julia, interpretata da Sonia Braga che uscita dal carcere diventa la proprietaria di una grandissima discoteca, il "Club 17" di Rio de Janeiro. (Nella foto una scena).

ZONA SUD
 CAMPANIA
 ABRUZZO MOLISE
 PUGLIA
 BASILICATA
 CALABRIA
 SICILIA
 SARDEGNA



dal 2 maggio

al 8 maggio

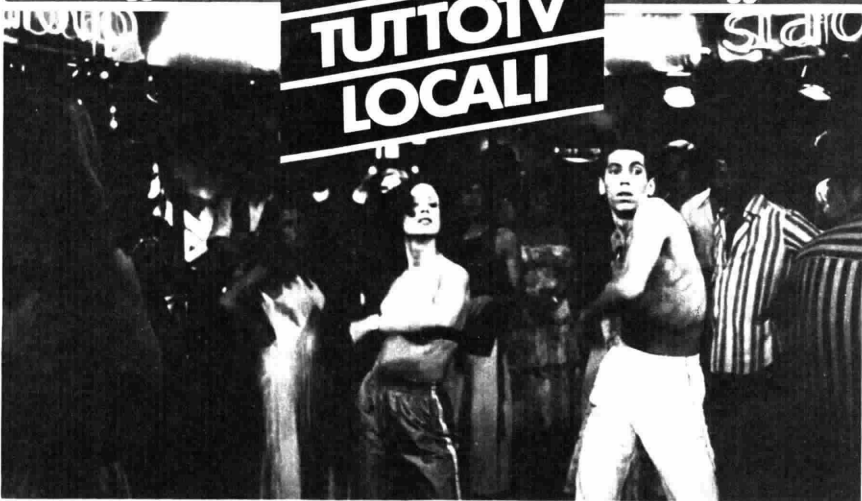

INSERTO REDAZIONALE AL N. 18

CAMPANIA

Domenica
2 maggio

CARTONI ANIMATI

- 12.00 Lalabel (Italia 1)
- 13.40 Gli gnomi delle montagne (Canale 21)
- 16.30 Yoghi (Crt)
- 16.30 Rocky Joe (Rete Quattro)
- 17.00 Kimba (Crt)
- 17.00 Bornfree (Teleluna)
- 17.30 X Bomber (Crt)
- 17.30 Phantaman (Teleluna)
- 18.00 Angie girl (Crt)
- 18.30 Super auto a go go (Crt)

- 19.00 Lupin III (Canale 21)
- 19.46 Gli investigatori (Rete Quattro)
- 20.00 Lucy (TV Oggi Salerno)
- 20.20 U.F.O. Diapilon (Canale 21)

TELEFILM E SCENEGGIATI

- 13.00 Una famiglia americana (Canale 5)
- 13.00 Aloha Paradise (Rete Quattro)
- 14.00 La donna bionica (Crt)
- 14.00 Wonder Woman (Canale 5)
- 14.00 Dancin'Days (Rete Quattro)
- 14.30 Chips (Italia 1)
- 15.00 Ispettore Bluey (Tv Oggi Salerno)

- 16.00 Mary Tyler Moore (Canale 5)
- 16.00 The Collaborators (Teleluna)
- 16.30 Lou Grant (Canale 5)
- 17.00 Skag (Canale 21)
- 17.00 Alice (Canale 5)
- 18.30 Special Branch (Rete Quattro)
- 19.00 Love Boat (Crt)
- 19.00 Dallas (Canale 5)
- 19.30 Quella casa nella prateria (Canale 21)
- 19.30 Chips (Italia 1)
- 20.00 Operazione sottoveste (Crt)
- 20.00 Il mio amico Arnold (Canale 5)
- 20.16 La famiglia Bradford (Rete Quattro)
- 20.30 Magnum P.I. (Canale 5)
- 22.00 F.B.I. (Italia 1)
- 22.15 The Collaborators (Teleluna)

FILM

- 13.30 Tutti i colori del buio (Tv Oggi Salerno)
- 13.30 La battaglia di Port Arthur (Rtv Mondo Libero)
- 15.00 Avventura ai Marocco (Rete Quattro)
- 15.30 Il fantabus (avv. '74), di J. Frawley, con J. Bologna, J. Beck - Scienziato inventa autobus ad energia atomica: sarà una catastrofe? ♦ (Italia 1)
- 16.00 Una donna come lei (Tv Oggi Salerno)
- 17.00 Il caporale Sam (comico '52) di N. Taurag, con J. Lewis, D. Martin - Attore di rivista allestito con uno spettacolo fra mille difficoltà. ♦ (Italia 1)

CAMPANIA

- 18.00 Tutto per George (Rtv Mondo Libero)
I quattro figli di Katie Elder (west '65), di H. Hathaway, con J. Wayne, D. Martin - Quattro cow-boys indagano sulla morte della madre.
- 21.00 Gatt'rossi in un labirinto di vetro (dramm '74), di U. Lenzi, con M. Brochard, J. Richardson - Folle uccide le donne e le accetta.
♦ (Italia 1)
♦ (Tv Oggi Salerno)
- 21.00 Cuore (Rtv Mondo Libero)
Jean Harlow (dramm '27) che non sapeva amare (dramm '65) di G. Douglas, con C. Baker, M. Balsam - La breve ma tormentata vita della super-spergiata diva di Hollywood. Jean Harlow.
♦ (Rete Quattro)
- 21.30 Una moglie giapponese? (comm. '68) di G. L. Polidoro, con G. Moschin, P. Esser - Ragioniere italiano alle prese con moglie esotica.
♦ (Crt)
- 21.30 Anastasia (dramm '56) di A. Livak con I. Bergman, Y. Brynner - Esiliati russi credono di riconoscere la figlia dello Zar.
♦ (Canale 5)
- 21.45 L'etrusco uccide ancora (giallo '72) di A. Crespiro, con A. Cord, S. Eggar - Misteriosa catena d'omicidi eseguiti secondo un rito antichissimo.
♦ (Canale 21)
- 22.30 Il fantasma di Soho (Tv Oggi Salerno)

SPORT E VARIETA

- 12.00 Superclassifica show (Canale 5)
12.30 Calcio (Italia 1)
13.00 Musicale (Canale 21)
15.00 Il discernere (Canale 21)
15.00 Popcorn (Canale 5)
16.30 Disco play (Rtv Mondo Libero)
17.30 Superbis, gioco a premi condotto da Mike Bongiorno (Canale 5)
18.00 Attenti a noi due, spettacolo di varietà con Sandra Mondaini e Raimondo Vanello (Canale 5)
20.30 Musicale (Tv Oggi Salerno)

Lunedì

3 maggio

CARTONI ANIMATI

- 12.00 Braccio di ferro (Italia 1)
12.30 Laura (Canale 5)

- 12.30 Marine Boy (Italia 1)
13.00 Laura (Canale 5)
13.00 Belle e Sebastian (Italia 1)
13.10 Starzinger (Canale 21)
13.40 Gli giorni della montagna (Canale 21)
16.30 Rocky Joe (Rete Quattro)
17.00 Kimba (Crt)
17.00 Pinocchio (Canale 5)
17.00 Phantaman
17.00 X Bomber (Crt)
17.30 Laura (Canale 5)
17.30 I Superamici (Italia 1)
17.30 Borrifree (Teleteluna)
18.00 Ange girl (Crt)
18.00 La battaglia dei pianeti (Canale 5)
18.00 Lalabel (Italia 1)
18.30 Super auto a go go (Crt)
19.40 Phantaman (Teleteluna)
19.46 Gli investigati (Rete Quattro)
20.00 U.F.O. Diapioni (Canale 21)
20.00 Belle e Sebastian (Italia 1)

TELEFILM E SCENEGGIATI

- 11.30 Ironside (Canale 21)
13.00 La donna bionica (Crt)
15.00 Aloha Paradise (Rete Quattro)
13.30 Aspettando il domani (Canale 5)
14.00 Peyton Place (Crt)
14.00 Sentieri (Canale 5)
14.00 Popi (Tv Oggi Salerno)
14.00 Dancin'Days (Rete Quattro)
14.30 Avventure e amori a Port Charles (Italia 1)
16.30 Mary Tyler Moore (Canale 5)
18.30 Dancin'Days (Rete Quattro)
19.00 Love Boat (Crt)
19.00 Tarzan (Canale 5)
19.10 Quella casa nella prateria (Canale 21)
19.30 La gang degli «Orsi» (Italia 1)
20.00 Operazione sottoveste (Crt)
20.00 Aspettando il domani (Canale 5)
20.16 La famiglia Bradford (Rete Quattro)
20.30 Ironside (Canale 21)
20.30 Cannon (Italia 1)
21.30 Giorno per giorno (Tv Oggi Salerno)
22.10 Matt Helm (Crt)
22.30 Lou Grant (Canale 5)
22.30 The Collaborators (Teleteluna)

FILM

- 15.00 Linea rossa 7000 (dramm. '66) di H.W. Kawks, con J. Caan, L. Devon - Corridori automobilistici e le loro ragazze, vivono avventure diverse... ma che si incrociano.
♦ (Rete Quattro)

- 15.30 Le avventure e gli amori di Moll Flanders (av. '65), di T. Young, con K. Novak, V.

- De Sica - Dal romanzo di D. Defoe. Ragazza povera e bella tenta la scappata sociale.
♦ (Italia 1)
16.00 Il letto rosa (dramm. '53) di R. Theie, con D. Lavi, M. Held - Allevato dalla matrigna, si troverà ad affrontare la vita imprevista.
♦ (Rtv Mondo Libero)
16.30 Sfida nella città d'oro (Tv Oggi Salerno)
18.30 Notte d'inferno (dramm. '65), di G. Reinhart, con R. Leuwiker, P. Van Eyck - Diva tedesca non può amare un uomo ebreo.
♦ (Tv Oggi Salerno)
19.00 Milano nera (Rtv Mondo Libero)
20.30 Domani mi impiccheranno (west '59) di N.J. Juran, con F. McMurray, M. Hayes - Futuro successo testimonia a sfavore del genero.
♦ (Crt)
20.30 Gli ammunitati del Bounty (av. '62) di L. Milestone, con M. Brando, T. Howard - Triracmo capitano costretto ad espiare all'ammunicamento.
♦ (Canale 5)
20.30 Alle quattro del mattino due uomini due donne (dramm. '68) di A. Simmons, con A. Lynn, J. Dench - Due donne alle prese con problemi di cuore.
♦ (Rtv Mondo Libero)
21.15 La morte corre incontro a Jessica (Rete Quattro)
21.30 Candidato all'omicidio (giallo) di R. Scheerer, con J. Stewart, S. Martin - Giornalista scandalistico viene trovato cadavere, molti i sospetti.
♦ (Italia 1)
22.00 Di che colore è il vento (Tv Oggi Salerno)

SPORT E VARIETA

- 18.30 Superclassifica show (Canale 5)
20.00 Musicale con Julio Iglesias (Tv Oggi Salerno)
22.00 Musicale (Rtv Mondo Libero)
23.00 Speciale sport (Canale 21)

ATTUALITÀ E INCHIESTE

- 17.30 Sugli schermi del cinema (Rtv Mondo Libero)
23.30 Canale 5 News (Canale 5)

Martedì

4 maggio

CARTONI ANIMATI

- 13.00 Belle e Sebastian (Italia 1)
13.10 Starzinger (Canale 21)

- 13.30 Gli giorni della montagna (Canale 21)
16.30 Rocky Joe (Rete Quattro)
17.00 Kimba (Crt)
17.00 Pinocchio (Canale 5)
17.00 Borrifree (Teleteluna)
17.30 X Bomber (Crt)
17.30 Laura (Canale 5)
17.30 I Superamici (Italia 1)
17.30 Phantaman (Teleteluna)
18.00 Ange girl (Crt)
18.00 Tansor 5 (Canale 5)
18.00 Lalabel (Italia 1)
18.30 Super auto a go go (Crt)
19.46 Gli investigati (Rete Quattro)
20.00 L'uomo tigre (Canale 21)
20.00 Belle e Sebastian (Italia 1)

TELEFILM E SCENEGGIATI

- 11.00 Una famiglia americana (Canale 5)
11.30 Ironside (Canale 21)
11.30 La gang degli «Orsi» (Italia 1)
13.00 La donna bionica (Crt)
13.00 Aloha Paradise (Rete Quattro)
13.30 Aspettando il domani (Canale 5)
14.00 L'engima che viene da lontano (Crt)
14.00 Sentieri (Canale 5)
14.00 Giorno per giorno (Tv Oggi Salerno)
14.00 Dancin'Days (Rete Quattro)
14.30 Avventure e amori a Port Charles (Italia 1)
15.30 Crociera di miele (Canale 21)
16.30 Alice (Canale 5)
18.30 Dancin'Days (Rete Quattro)
19.00 Love Boat (Crt)
19.00 Hazzard (Canale 5)
19.10 Quella casa nella prateria (Canale 21)
19.30 La gang degli «Orsi» (Italia 1)
20.00 Operazione sottoveste (Crt)
20.00 Aspettando il domani (Canale 5)
20.16 La schiava Isaura (Rete Quattro)
20.30 Agente Pepper (Canale 21)
20.30 Peyton Place (Crt)
20.30 Dallas (Canale 5)
20.30 Il sogno americano, 13ª puntata (Italia 1)
20.50 The Collaborators (Teleteluna)
22.00 Ispettore Bluey (Tv Oggi Salerno)
22.30 Ispettore Dante (Teleteluna)

FILM

- 15.30 Signora di lusso (comm. '62) di D. Mann, con J. Hawkins, R. Russel - Giovane istitutore alle prese con madre e figlia, innamorata di lui.
♦ (Italia 1)

- 15.30 Dinamite e simpatia (Rtv Mondo Libero)

CAMPANIA

- 16.00 La valle delle ombre rosse (west '85) di H. Rieml, con A. Stetten e K. Dor - Bianchi e pellerossa interessat ad una «ricca» cassetta
 ♦ (Tv Oggi Salerno)
- 18.30 La morte sull'alta collina (west '69) di F. Ringold, con A. Spaak e P. L. Lawrence - Agente federale deve smascherare il capobanda che organizza grosse rapine
 ♦ (Tv Oggi Salerno)
- 19.00 Bengasi - Bengasi, anno 1941 (Rtv Mondo Libero)
- 20.00 Esame di guida (Rtv Mondo Libero)
- 21.15 A sud ovest di Sonora (west '67) di S. J. Furie, con M. Brando, J. Saxon - Rivali in amore si scambiano per possesso di magnifico stallione
 ♦ (Rete Quattro)
- 21.30 Fiamme sull'inghiltera (Canale 21)
- 21.30 Borsalino & Co. (pol. '74) di J. Deray, con A. Delon e R. Giacchino - Morte «Borsalino» del precedente «Borsalino», rimane il bel Delon
 ♦ (Crt)
- 21.30 Folle dell'anno (comm. '55) di W. Lang, con D. O'Connor, M. Monroe - Compagnia d'artisti si sdraia con il passar degli anni
 ♦ (Canale 5)
- 21.30 Nero Wolfe (giallo) di F. Gfroy, con T. David, A. Baker - Il pachidermico infallibile investigatore in una delle sue più famose indagini
 ♦ (Italia 1)
- 22.30 K.O. va e uccidi (Rtv Mondo Libero)

SPORT E VARIETA

- 16.30 Antepresa sport (Crt)
 17.00 Musicale (Rtv Mondo Libero)
- 18.30 Popcorn (Canale 5)
- 23.30 Sport Boxe (Canale 5)

ATTUALITÀ E INCHIESTE

- 20.00 Andiamo al cinema (Teleteluna)

Mercoledì 5 maggio

CARTONI ANIMATI

- 12.30 Marine Boy (Italia 1)
 13.00 Laura (Canale 5)
 13.00 Belle e Sebastien (Italia 1)
 13.10 Starzinger (Canale 21)

- 13.30 Gli gnomi della montagna (Canale 21)
- 16.30 Rocky Joe (Rete Quattro)
- 17.00 Kimba (Crt)
- 17.00 Pinocchio (Canale 5)
 17.00 Phantasma (Teleteluna)
- 17.30 X Bomber (Crt)
- 17.30 Laura (Canale 5)
- 17.30 I Superamici (Italia 1)
- 17.30 Bornfree (Teleteluna)
- 18.00 Angie girl (Crt)
- 18.00 La battaglia dei pianeti (Canale 5)
- 18.00 Lalabel (Italia 1)
- 18.30 Super auto a go go (Crt)
- 19.46 Gli investigatori (Rete Quattro)
- 20.00 U.F.O. Diapolon (Canale 21)
- 20.00 Belle e Sebastien (Italia 1)

TELEFIM E SCENEGGIATI

- 16.30 Mary Tyler Moore (Canale 5)
- 18.00 Sandokan (Tv Oggi Salerno)
- 18.30 Dancin'Days (Rete Quattro)
- 19.00 Love Boat (Crt)
- 19.00 Tarzan (Canale 5)
- 19.10 Quella casa nella prateria (Canale 21)
- 19.30 La gang degli «Orsi» (Italia 1)
- 20.00 Operazioni sottoveste (Crt)
- 20.00 Aspettando il domani (Canale 5)
- 20.16 Tuck Driver (Rete Quattro)
- 20.30 Toma (Canale 21)
- 20.30 Matt Helm (Crt)
- 20.30 Il sogno americano, 14ª puntata (Italia 1)
- 21.30 Lucy (Tv Oggi Salerno)
- 22.30 Ispettore Dante (Teleteluna)

FILM

- 21.15 Il mio amore con Samantha (domm. '63), di M. Shavelson, con P. Newman e J. Woodward - Inviato a Parigi in «punizione», giornalista si riscatta e trova l'amore
 ♦ (Rete Quattro)
- 21.30 Black Sunday (Canale 21)
- 21.30 Il grande pescatore (dramm. '48) di R. Siodmak, con G. Peck, A. Gardner - Dai «Giocatore» di Dostoevskij. Lo stesso scrittore alle prese con l'amore ed il vizio del gioco
 ♦ (Crt)
- 21.30 La mazurka dei baroni, della santa e del fico fiorone (comm. '75) di P. Avati, con U. Tognazzi, P. Villaggio - Bella ragazza scambiata per una santa
 ♦ (Canale 5)
- 21.30 Metello (dramm. '70), di M. Bolognini, con M. Raineri, O. Piccolo - Giovane operaio partecipa alle lotte sociali di inizio secolo
 ♦ (Italia 1)

- 22.00 Salvare la faccia (dramm. '69) di E. Ross, con A. La Russa, P. Pitagora - Figlia di industriale diventa amante di malvivente
 ♦ (Tv Oggi Salerno)
- 22.30 Io e Dio (Rtv Mondo Libero)

SPORT E VARIETA

- 18.30 Popcorn (Canale 5)
- 20.30 Attenti a noi due, spettacolo di varietà con Sandra Mondaini e Ramondo Vianello, 10ª puntata (Canale 5)
- 21.30 Gli altri sport (Rtv Mondo Libero)
- 23.00 Calcio: Premudal '82 (Italia 1)

ATTUALITÀ E INCHIESTE

- 16.00 Andiamo al cinema (Teleteluna)
- 21.05 La prima del cinema (Tv Oggi Salerno)

Giovedì 6 maggio

CARTONI ANIMATI

- 12.30 Lalabel (Italia 1)
- 12.30 Laura (Canale 5)
- 12.30 Marine Boy (Italia 1)
- 13.00 Laura (Canale 5)
- 13.00 Belle e Sebastien (Italia 1)
- 13.10 Starzinger (Canale 21)
- 13.40 Gli gnomi della montagna (Canale 21)
- 16.30 Rocky Joe (Rete Quattro)
- 17.00 Kimba (Crt)
- 17.00 Pinocchio (Canale 5)
- 17.00 Bornfree (Teleteluna)
- 17.30 X Bomber (Crt)
- 17.30 Laura (Canale 5)
- 17.30 I Superamici (Italia 1)
- 17.30 Phantasma (Teleteluna)
- 18.00 Angie girl (Crt)
- 18.00 Tansor 5 (Canale 5)
- 18.00 Lalabel (Italia 1)
- 18.30 Super auto a go go (Crt)
- 19.46 Gli investigatori (Rete Quattro)

TELEFIM E SCENEGGIATI

- 13.00 La donna bionica (Crt)
- 13.00 Quincy (Rete Quattro)
- 13.30 Aspettando il domani (Canale 5)
- 14.00 L'enigma che viene da lontano (Crt)
- 14.00 Sentieri (Canale 5)
- 14.00 Lucy e gli altri (Tv Oggi Salerno)
- 14.00 Dancin'Days (Rete Quattro)
- 14.00 Mami, con B. Stanwyck, W. Correy - Patre invadente s'intromette nella vita affettiva della figlia
 ♦ (Italia 1)
- 22.00 La grande notte di Ringo (western '66), di M. Maffei, con W. Berger, A. Ambesi - Ringo evade per cercare un bottino
 ♦ (Tv Oggi Salerno)
- 22.30 Ma che musica maestro (Rtv Mondo Libero)

- 16.30 Ispettore Dante (Teleteluna)
- 18.30 Dancin'Days (Rete Quattro)
- 19.00 Love Boat (Crt)
- 19.00 Hazzard (Canale 5)
- 19.10 Quella casa nella prateria (Canale 21)
- 19.30 La gang degli «Orsi» (Italia 1)
- 20.00 Aspettando il domani (Canale 5)
- 20.16 La schiava Isaura (Rete Quattro)
- 20.30 Custer (Canale 21)
- 20.30 Peyton Place (Crt)
- 20.30 Dallas (Canale 5)
- 20.30 Il sogno americano, 15ª puntata (Italia 1)
- 22.30 Ispettore Dante (Teleteluna)

FILM

- 15.00 Gianni e Pinotto tra i cow-boys (Rete Quattro)
- 15.30 La rosa tatuata (Italia 1)
- 16.00 Diango sfida Sartana (Tv Oggi Salerno)
- 16.00 Cuore (Rtv Mondo Libero)
- 18.30 Commandos in azione (Tv Oggi Salerno)
- 20.30 Buon funerale, amigos - paga Sartana (Rtv Mondo Libero)
- 21.15 Febbre da cavallo (comm. '76) di S. Vanzina, con C. Spaak, E. Montesano - Tre ostinati scommettitori non sanno come pagare i debiti
 ♦ (Rete Quattro)
- 21.30 Permette? - Rocco Papaleo (comm. '71) di E. Sciova, con M. Mastroianni, L. Hutten - Pugile siciliano va in America alla ricerca del successo
 ♦ (Crt)
- 21.30 Il selvaggio (dramm. '54) di L. Benedek, con M. Brando, M. Murphy - Grintoso giovanotto nei pazzi con la giustizia
 ♦ (Canale 5)
- 21.30 Le furie (avv. '50) di A. Mann, con B. Stanwyck, W. Correy - Patre invadente s'intromette nella vita affettiva della figlia
 ♦ (Italia 1)
- 22.00 La grande notte di Ringo (western '66), di M. Maffei, con W. Berger, A. Ambesi - Ringo evade per cercare un bottino
 ♦ (Tv Oggi Salerno)
- 22.30 Ma che musica maestro (Rtv Mondo Libero)

SPORT E VARIETA

- 16.00 Disco play (Rtv Mondo Libero)
- 18.30 Popcorn (Canale 5)
- 19.30 Calcio brasiliano (Rtv Mondo Libero)
- 23.00 Boxe (Rete Quattro)
- 23.30 Sport: Campionato di Basket Professionisti USA/NBA (Canale 5)
- 23.30 Grand Prix (Italia 1)

CAMPANIA

ATTUALITÀ E INCHIESTE

- 21.05 Andiamo al cinema (Tv Oggi Salerno)
22.00 Sugli schermi del cinema (Rtv Mondo Libero)

Venerdì
7 maggio

CARTONI ANIMATI

- 12.00 Lalabel (Italia 1)
12.30 Laura (Canale 5)
12.30 Marine Boy (Italia 1)
13.00 Laura (Canale 5)
13.00 Belle e Sebastiani (Italia 1)
13.10 Starzinger (Canale 21)
13.30 Pomeriggio insieme (Italia 1)
13.40 Gli gnomi della montagna (Canale 21)
16.30 Rocky Joe (Rete Quattro)
17.00 Kimba (CRT)
17.00 Pinocchio (Canale 5)
17.00 Phantasma (Teleteluna)
17.30 X Bomber (CRT)
17.30 Laura (Canale 5)
17.30 I Superamici (Italia 1)
17.30 Bornfree (Teleteluna)
18.00 Angie girl (CRT)
18.00 La battaglia dei pianeti (Canale 5)
18.00 Lalabel (Italia 1)
18.30 Super auto a go go (CRT)
19.46 Gli investigati (Rete Quattro)
20.00 U.F.O. Diapolon (Canale 21)
20.00 Operazione sottoveste (CRT)

TELEFILM E SCENEGGIATI

- 11.30 La gang degli «Orsi» (Italia 1)
11.40 Ironside (Canale 21)
13.00 La donna bionica (CRT)
13.00 Charles Angels (Rete Quattro)
13.30 Aspettando il domani (Canale 5)
14.00 Peyton Place (CRT)
14.00 Sentieri (Canale 5)
14.00 Sandokan (Tv Oggi Salerno)
14.00 Dancin'Days (Rete Quattro)
14.30 Avventure e amori a Port Charles (Italia 1)
16.30 Il mio amico Arnold (Canale 5)
16.30 Ispettore Dante (Teleteluna)
18.30 Dancin'Days (Rete Quattro)
19.00 Love Boat (CRT)
19.00 Tarzan (Canale 5)
19.10 Quella casa nella prateria (Canale 21)

- 19.30 La gang degli «Orsi» (Italia 1)
20.00 Aspettando il domani (Canale 5)
20.16 Truck Driver (Rete Quattro)
20.30 Agente Pepper (Canale 21)
20.30 Matt Helm (CRT)
20.30 Wonder Woman (Canale 5)
22.10 F.B.I. (Italia 1)
22.30 Love American Style (Teleteluna)

FILM

- 14.00 Yoko l'australiano (Canale 21)
14.30 Sette orchidee macchiate di rosso (Tv Oggi Salerno)
15.00 Avventura a Zanzibar (Rete Quattro)
15.30 Ragazze sulla spiaggia (Italia 1)
15.30 Alle quattro del mattino due uomini due donne (dramm. '68) di A. Simmons, con A. Lynn, J. Dench *Due donne alle prese con problemi di cuore*
◆ (Rtv Mondo Libero)
16.00 I vendicatori dell'Avventura (western '71), di A. Albertini, con T. Kendall, A. Dell'Acqua - *Saltimbanchi contro ricchi prepotenti...*
◆ (Tv Oggi Salerno)
19.00 Peter e Sabine, due corpi, un amore (Rtv Mondo Libero)
20.30 40.000 dollari per non morire (dramm. '74) di K. Reisz, con J. Caan, L. Hutton - *Insegnando col vizio del gioco si mette nei guai*
◆ (Italia 1)
20.30 La strage di Gotenhafen (Rtv Mondo Libero)
21.15 Valanga (dramm. '78) di C. Allen, con R. Hudson, M. Farrow - *Complesso alberghiero costruito senza tener conto di sistemi di sicurezza*
◆ (Rete Quattro)
21.30 Quella notte inventarono lo spogliarellone (comm. '68) di W. Friedkin, con J. Roberts, E. Gould - *Curiosa forma di contestazione di ragazza assillata dal padre*
◆ (Canale 5)
22.00 Quando la verità scotta (Tv Oggi Salerno)
22.30 Un rantolo nel buio (Canale 21)

SPORT E VARIETÀ

- 18.30 Popcorn (Canale 5)
23.00 Venerdi sport: Pugilato (Italia 1)

ATTUALITÀ E INCHIESTE

- 21.05 Le prime delcinema (Tv Oggi Salerno)

Sabato
8 maggio

CARTONI ANIMATI

- 12.00 Lalabel (Italia 1)
13.00 Starzinger (Canale 21)
13.30 Gli gnomi della montagna (Canale 21)
13.30 Pomeriggio insieme (Italia 1)
16.30 Rocky Joe (Rete Quattro)
17.00 Kimba (CRT)
17.00 Bornfree (Teleteluna)
17.30 X Bomber (CRT)
17.30 I Superamici (Italia 1)
17.30 Phantasma (Teleteluna)
17.30 Gundam (Tv Oggi Salerno)
18.00 Angie girl (CRT)
18.00 Lalabel (Italia 1)
18.30 Super auto a go go (CRT)
19.46 Gli investigati (Rete Quattro)
20.00 U.F.O. Diapolon (Canale 21)

TELEFILM E SCENEGGIATI

- 11.40 Ironside (Canale 21)
13.00 La donna bionica (CRT)
13.00 Quincy (Rete Quattro)
14.00 L'enigma che viene da lontano (CRT)
14.00 Ispettore Bluey (Tv Oggi Salerno)
14.00 Dancin'Days (Rete Quattro)
14.30 Chips (Italia 1)
17.30 Il mio amico Arnold (Canale 5)
18.00 Hazzard (Canale 5)
18.30 Dancin'Days (Rete Quattro)
19.00 Love Boat (CRT)
19.00 Dallas (Canale 5)
19.10 Quella casa nella prateria (Canale 21)
19.30 Chips (Italia 1)
19.30 The Collaborators (Teleteluna)
20.00 Operazione sottoveste (CRT)
20.00 Popi (Tv Oggi Salerno)
20.16 La famiglia Bradford (Rete Quattro)
20.30 Ironside (Canale 21)
20.30 Peyton Place (CRT)
20.30 Magnum P.I. (Canale 5)
- 14.00 Un rantolo nel buio (Canale 21)
14.30 Quando la verità scotta (Tv Oggi Salerno)
15.00 L'idolo delle donne (Rete Quattro)
15.30 Cat Ballou (west. '65), di E. Silverstein, con J. Fonda, L. Marvin - *Pistoleri in gonnella vendica l'assassino del padre*
◆ (Italia 1)
16.00 La grande notte di Ringo (western '66), di M. Maffei, con W. Berger, A. Ambesi -

Ringo evade per cercare un botino

- ◆ (Tv Oggi Salerno)
18.00 La morte sull'alta collina (west. '69) di F. Ringold, con A. Spaak e P. L. Lawrence - *Agente federale deve smascherare il capobanda che organizza grosse rapine*
◆ (Rtv Mondo Libero)
19.30 I giganti di Roma (stor. '64), di A. D'Amico, con G. Starnone, W. Guida - *Giulio Cesare combatte contro Vercingetoro*
◆ (Rtv Mondo Libero)
20.30 Scegli il film:
Amiamoci così belle signore (comm. '72) di G. Saks, con A. Arkin, S. Kellerman - *Padre e marito scontento tenta un'avventura extracongiugale*
20.30 Non si maltrattano così le signore (poi. '68) di J. Smut, con R. Steiger, L. Remick - *Poliziotto alla caccia di uno strangolatore*
◆ (Italia 1)
21.15 La più bella avventura di Lassie (comm. '78) di D. Shaffley, con J. Stewart, M. Rooney - *Ragazzo lotta contro legittimo proprietario cane randagio*
◆ (Rete Quattro)
21.30 Amore e chiacchiere (Canale 21)
21.30 Un anno di cielo (comm. '57), di A. Casadio, con M. Mastromei, R. Schaffino - *Un pezzo di cielo venduto per poche lire...*
◆ (CRT)
21.30 La rapina più pazza del mondo (comm. '74) di G. Champion, con G. C. Scott, S. Brooke - *Duello a distanza fra poliziotto e gangster*
◆ (Canale 5)
22.00 Asso di picche operazione controspionaggio (spion. '66) di N. Nostro, con G. Ardisson, H. Chané - *Questa volta l'agente oltre ad essere super è anche simpatico e divertente*
◆ (Tv Oggi Salerno)

SPORT E VARIETÀ

- 12.00 Il grande sport di Canale 5 (Canale 5)
12.30 Grand Prix (Italia 1)
13.30 Caccia al 13 (Canale 21)
15.30 Domani sport di A. Filippi (Rtv Mondo Libero)
16.00 Disco play (Rtv Mondo Libero)
20.00 Superbis, gioco a premi condotto da Mike Bongiorno (Canale 5)
22.00 Calcio brasiliano (Rtv Mondo Libero)
23.00 Rombo Tv (Canale 21)
23.00 Calcio Prerumaldi '82 (Italia 1)
23.30 Sport: il grande tennis di Canale 5 (Canale 5)

ABRUZZO MOLISE

Domenica
2 maggio

CARTONI ANIMATI

- 12.00 Lalabel (Italia 1)
14.00 Spee Buggy (Telebruzzo)
14.25 Kammì (Telebruzzo)
14.30 Ape Magà (TVQ)
16.30 Rocky Joe (Rete Quattro)
18.35 Kammì (Telebruzzo)
19.00 Speed Buggy (Telebruzzo)
19.46 Gli investigatori (Rete Quattro)

TELEFILM E SCENEGGIATI

- 13.00 Una famiglia americana (Canale 5)
13.00 Alpha Paradise (Rete Quattro)
14.00 Wonder Woman (Canale 5)
14.00 Dancin'Days (Rete Quattro)
14.00 I Zengbor (TVQ)
14.30 Chips (Italia 1)
14.50 Missione impossibile (Telebruzzo)
15.40 Monty Nash (Telebruzzo)
15.40 Mary Tyler Moore (Canale 5)
16.30 Lou Grant (Canale 5)
17.00 Alice (Canale 5)
17.00 Gli inafferrabili (TVQ)
18.30 Special Branch (Rete Quattro)
19.00 Dallas (Canale 5)
19.30 Chips (Italia 1)

FILM

- 20.30 I 4 figli di Katie Elder (Italia 1)
21.15 Jean Harlow la donna che non sapeva amare (dramm. '65) di G. Douglas, con C. Baker, M. Balsam - La breve ma tormentata vita della super-sensipienata diva di Hollywood. Jean Harlow.
♦ (Rete Quattro)
21.15 Cara sposa (TVQ)
21.30 Anastasia (dramm. '56) di A. Litvak con I. Bergman, Y. Brynner - Essiliati russi: credono di riconoscere la figlia dello Zar.
♦ (Canale 5)
21.50 Birra ghiacciata ad Aeltsandra (Telemolise)
22.00 Fortuna a tre (Telebruzzo)

SPORT E VARIETA

- 11.00 Gran bazar (TVQ)
12.00 Superclassifica show (Canale 5)

- 12.30 Calcio (Italia 1)
12.45 Superclassifica show (Telemolise)
13.00 Lo sport (TVQ)
15.00 Popcorn (Canale 5)
17.00 Superbis, gioco a premi condotto da Mike Bongiorno (Canale 5)
18.00 Attenzi a noi due, spettacolo di varietà con Sandra Mondaini e Raimondo Vianello (Canale 5)
19.00 Commenti sportivi sulla domenica pescarese (TVQ)
21.00 Sala stampa sport (Telemolise)
22.15 Gran finale (TVQ)

Lunedì
3 maggio

CARTONI ANIMATI

- 12.30 Laura (Canale 5)
12.30 Marine Boy (Italia 1)
13.00 Laura (Canale 5)
13.00 Belle e Sebastian (Italia 1)
13.15 Starzinger (TVQ)
13.45 U.F.O. Diapolon (TVQ)
14.00 Speed Buggy (Telebruzzo)
14.25 Kammì (Telebruzzo)
16.30 Rocky Joe (Rete Quattro)
17.00 Pinochio (Canale 5)
17.30 Laura (Canale 5)
17.30 I Superamici (Italia 1)
18.00 La battaglia dei pianeti (Canale 5)
18.00 Lalabel (Italia 1)
18.35 Kammì (Telebruzzo)
19.00 Spedd Buggy (Telebruzzo)
19.46 Gli investigatori (Rete Quattro)
20.00 Belle e Sebastian (Italia 1)
20.00 Starzinger (TVQ)

TELEFILM E SCENEGGIATI

- 14.00 Sentieri (Canale 5)
14.00 Dancin'Days (Rete Quattro)
14.30 Avventure e amori a Port Charles (Italia 1)
14.30 The Invaders (TVQ)
16.30 Mary Tyler Moore (Canale 5)
16.30 La mia piccola Margie (Telemolise)
16.45 La strana coppia (Telebruzzo)
17.30 The Detective (TVQ)
18.30 Dancin'Days (Rete Quattro)
19.00 Tarzan (Canale 5)
19.25 I mercanti di stelle (Telebruzzo)
19.30 La gang degli «Orsi» (Italia 1)
20.00 Aspettando il domani (Canale 5)
20.16 La famiglia Bradford (Rete Quattro)
20.30 Cannon (Italia 1)
21.00 Missione impossibile (Telebruzzo)

FILM

- 20.30 Gli ammutinati del Bounty (avv. '62) di L. Milestone, con M. Brando, T. Howard - Tramonto capitano: all'ammutinamento.
♦ (Canale 5)
21.15 La morte corre incontro a Jessica (Rete Quattro)
21.30 Candidato all'omicidio (giugno) di R. Scheerer con J. Stewart, S. Martin - Giornalista scandaloso viene trovato cadavere: molti i sospetti.
♦ (Italia 1)
21.30 Una famiglia sottosopra (comm. '50), di C. Binyon, con A. Sheridan, V. Mature - Due nipoti occultano un cadavere di rizzo zio. È morto incidentalmente?
21.00 Bis, gioco a premi condotto da Mike Bongiorno (Canale 5)
14.45 Calcio Casertana - Campobasso (Telemolise)
18.30 Superclassifica show (Canale 5)
19.15 Motori non stop (Telemolise)
20.15 Supergoal (Telebruzzo)
21.05 Calcio Casertana - Campobasso (Telemolise)
23.15 Calcio (TVQ)
01.45 Gran finale (TVQ)

ATTUALITÀ E INCHIESTE

- 23.30 Canale 5 News (Canale 5)

Martedì
4 maggio

CARTONI ANIMATI

- 14.00 Speed Buggy (Telebruzzo)
14.25 Kammì (Telebruzzo)
16.30 Rocky Joe (Rete Quattro)
17.00 Pinochio (Canale 5)
17.30 Laura (Canale 5)
17.30 I Superamici (Italia 1)
18.00 Tansor 5 (Canale 5)
18.00 Lalabel (Italia 1)
18.35 Kammì (Telebruzzo)
19.00 Speed Buggy (Telebruzzo)
19.00 Kimba (Telemolise)
19.00 U.F.O. Diapolon (TVQ)
19.46 Gli investigatori (Rete Quattro)
20.00 Belle e Sebastian (Italia 1)
20.00 Starzinger (TVQ)
- ## TELEFILM E SCENEGGIATI
- 14.00 Sentieri (Canale 5)
14.00 Dancin'Days (Rete Quattro)

- 14.30 Avventure e amori a Port Charles (Italia 1)
14.30 The Invaders (TVQ)
16.30 Alice (Canale 5)
16.35 La strana coppia (Telebruzzo)
18.30 Dancin'Days (Rete Quattro)
19.00 Hazzard (Canale 5)
19.25 Missione impossibile (Telebruzzo)
19.30 La gang degli «Orsi» (Italia 1)
19.30 Padre e figlio investigatori associati (Telemolise)
20.00 Aspettando il domani (Canale 5)
20.16 La schiava Isaura (Rete Quattro)
20.30 Dallas (Canale 5)

FILM

- 21.15 A sud c'è di Sonora (west. '67) di S.J. Furie, con M. Brando, J. Saxon - Rivali in amore si scontrano per possesso di magnifico stallione.
♦ (Rete Quattro)
21.30 Folle dell'anno (comm. '55) di W. Lang, con D. O'Connor, M. Monroe - Compagnia d'arabes si disgrega con il passar degli anni.
♦ (Canale 5)
21.30 Nero Wolfe (Italia 1)
21.50 Il cerchio del diavolo (Telebruzzo)
22.35 Vento del Sud (Telemolise)

SPORT E VARIETA

- 18.30 Popcorn (Canale 5)
20.15 Supergoal (Telebruzzo)
21.30 Gran Bazar (TVQ)
23.30 Sport: Boxe (Canale 5)
02.15 Gran finale (TVQ)

Mercoledì
5 maggio

CARTONI ANIMATI

- 12.30 Laura (Canale 5)
12.30 Marine Boy (Italia 1)
13.00 Laura (Canale 5)
13.00 Belle e Sebastian (Italia 1)
13.15 Starzinger (TVQ)
13.45 U.F.O. Diapolon (TVQ)
14.00 Speed Buggy (Telebruzzo)
14.25 Kammì (Telebruzzo)
16.30 Rocky Joe (Rete Quattro)
17.00 Pinochio (Canale 5)
17.30 Laura (Canale 5)
17.30 I Superamici (Italia 1)
18.00 La battaglia dei pianeti (Canale 5)
18.00 Lalabel (Italia 1)
18.35 Kammì (Telebruzzo)
19.00 Speed Buggy (Telebruzzo)
19.00 Kimba (Telemolise)
19.46 Gli investigatori (Rete Quattro)
20.00 Belle e Sebastian (Italia 1)

ABRUZZO MOLISE

TELEFILM E SCENEGGIATI

- 14.00 DancinDays (Rete Quattro)
14.30 Avventure e amori a Port Charles (Italia 1)
14.30 The Invaders (TVQ)
16.30 Mary Tyler Moore (Canale 5)
16.30 La mia piccola Margie (Telemolise)
16.35 S.O.S. Squadra speciale (Telemolise)
18.30 DancinDays (Rete Quattro)
19.00 Tarzan (Canale 5)
19.25 Minaccia dallo spazio (Telemolise)
19.30 La gang degli «Orsi» (Italia 1)
19.30 Stone di matrimonio (Telemolise)
20.00 Aspettando il domani (Canale 5)
20.16 Truck Driver (Rete Quattro)
20.30 Il sogno americano, 14ª puntata (Italia 1)
21.00 Minaccia dallo spazio (Telemolise)

FILM

- 21.30 La mazurka del barone, della santità e del fico torone (comm. '75) di P. Avati, con U. Tognazzi, P. Villaggio e B. Bolognini, con M. Ranieri, O. Piccolo - Giovane operaio partecipa alle lotte sociali di inizio secolo.
♦ (Italia 1)
21.30 L'armata Brancaleone (TVQ)
22.00 Il vangelo secondo Matteo (Telemolise)

SPORT E VARIETA

- 18.30 Popcorn (Canale 5)
20.15 Supergoal (Telemolise)
20.30 Attenti a noi due, spettacolo di varietà con Sandra Mondani e Raimondo Vianello, 10ª puntata (Canale 5)
23.00 Calcio: Premundial '82 (Italia 1)
01.45 Gran finale (TVQ)

Giovedì
6 maggio

CARTONI ANIMATI

- 14.00 Speed Buggy (Telemolise)

- 14.25 Kammy (Telemolise)
16.30 Rocky Joe (Rete Quattro)
17.00 Pinocchio (Canale 5)
17.30 Laura (Canale 5)
17.30 I Superamici (Canale 5)
18.00 Tansor 5 (Italia 1)
18.00 Lalabel (Italia 1)
18.35 Kammy (Telemolise)
18.30 Kimba (Telemolise)
19.00 Speed Buggy (Telemolise)

TELEFILM E SCENEGGIATI

- 19.00 Hazzard (Canale 5)
19.25 Minaccia dallo spazio (Telemolise)
19.30 La gang degli «Orsi» (Italia 1)
20.00 Aspettando il domani (Canale 5)
20.16 La schiava isaura (Rete Quattro)
20.30 Dallas (Canale 5)
20.30 Il sogno americano, 15ª puntata (Italia 1)
20.30 The Invaders (TVQ)
21.00 Il barone (Telemolise)
21.00 Peyton Place (Telemolise)

FILM

- 21.15 Febbre da cavallo (comm. '76) di S. Vanzina, con C. Spaak, E. Montesano - Tre ostinati scommettitori non sanno come pagare i debiti
♦ (Rete Quattro)
21.15 L'amico pubblico n. 1 (TVQ)
21.30 Il selvaggio (dramm. '54) di L. Berneke, con M. Brandon, M. Murphy - Grintoso giovanotto nei guai con la giustizia.
♦ (Canale 5)
21.30 Le furie (Italia 1)
21.50 Traversata pericolosa (Telemolise)

SPORT E VARIETA

- 18.30 Popcorn (Canale 5)
20.15 Supergoal (Telemolise)
21.15 Tutto sport: caccia al 13 (Telemolise)
23.00 Boxe (Rete Quattro)
23.30 Sport: Campionato di Basket Professionisti USA/NBA (Canale 5)
23.30 Grand Prix (Italia 1)
01.45 Gran finale (TVQ)

Venerdì
7 maggio

CARTONI ANIMATI

- 16.30 Rocky Joe (Rete Quattro)
17.00 Pinocchio (Canale 5)
17.30 Laura (Canale 5)
17.30 I Superamici (Italia 1)
17.35 Kammy (Telemolise)
18.00 Speed Buggy (Telemolise)
18.00 La battaglia dei pianeti (Canale 5)

- 18.00 Lalabel (Italia 1)
19.00 Kimba (Telemolise)
19.46 Gli investigati (Rete Quattro)
20.00 Belle e Sebastian (Italia 1)
20.00 Ape Magà (TVQ)

TELEFILM E SCENEGGIATI

- 19.00 Tarzan (Canale 5)
19.25 Il barone (Telemolise)
19.30 La gang degli «Orsi» (Italia 1)
20.00 Aspettando il domani (Canale 5)
20.16 Truck Driver (Rete Quattro)
20.30 Wonder Woman (Canale 5)
21.00 Missione impossibile (Telemolise)
21.05 Peyton Place (Telemolise)
22.10 F.B.I. (Italia 1)
23.30 La strana coppia (Telemolise)

FILM

- 17.30 Gli invincibili fratelli Maciste (Telemolise)
20.30 40.000 dollari per non morire (Italia 1)
21.15 Valanga (Rete Quattro)
21.30 Quella notte inventarono lo spogliarellino (comm. '68) di W. Friedkin, con J. Roberts, E. Gould - Curiosa forma di contestazione di ragazza assillata dai padre.
♦ (Canale 5)
21.30 I corsari del grande fiume (TVQ)
21.50 L'anno crudele (dramm. '62), di P. Gerville, con L. Oliver, S. Signoret - Una ragazza innamorata di un tranquillo professore lo mette nei guai.
♦ (Telemolise)
22.00 L'amico di famiglia (Telemolise)

SPORT E VARIETA

- 18.30 Popcorn (Canale 5)
19.30 Superclassifica show (Telemolise)
20.15 Supergoal (Telemolise)
23.00 Venerdì sport: Pugilato (Italia 1)
01.45 Gran finale (TVQ)

Sabato
8 maggio

CARTONI ANIMATI

- 14.00 Speed Buggy (Telemolise)
14.25 Kammy (Telemolise)
16.30 Rocky Joe (Rete Quattro)
17.30 I Superamici (Italia 1)
18.00 Lalabel (Italia 1)
18.35 Kammy (Telemolise)

- 19.00 Speed Buggy (Telemolise)
19.46 Gli investigati (Rete Quattro)
20.00 Ape Magà (TVQ)

TELEFILM E SCENEGGIATI

- 14.30 Chips (Italia 1)
14.50 Missione impossibile (Telemolise)
16.30 La mia piccola Margie (Telemolise)
17.00 Gli inafferrabili (TVQ)
17.30 Il mio amico Arnold (Canale 5)
18.00 Hazzard (Canale 5)
18.30 DancinDays (Rete Quattro)
19.00 Dallas (Canale 5)
19.30 Chips (Italia 1)
19.40 La strana coppia (Telemolise)
29.16 La famiglia Bradford (Rete Quattro)
20.30 Magnon P.I. (Canale 5)
21.00 Missione impossibile (Telemolise)
21.45 Stone di matrimonio (Telemolise)
22.10 F.B.I. (Italia 1)
23.30 S.O.S. Squadra speciale (Telemolise)

FILM

- 20.30 Scegli il film:
Amiamoci così belle signore (comm. '72) di G. Saks, con A. Arkin, S. Kellerman - Padre e marito soddisfatto tenta un'avventura extracongiugale.
20.30 Non si maltrattano così le signore (poi 68) di J. Smigt con R. Steger, L. Remick - Poliziotto alla caccia di una strangolatore.
♦ (Italia 1)
21.15 La più bella avventura di Lassie (comm. '78) di D. Shaffley, con J. Stewart, M. Rooney - Ragazzino in lotta contro legittimo proprietario cane randagio.
♦ (Rete Quattro)
21.30 La rapina più pazza del mondo (Canale 5)

SPORT E VARIETA

- 12.00 Il grande sport di Canale 5 (Canale 5)
12.30 Grand Prix (Italia 1)
14.15 Ricicchio show (TVQ)
19.15 Musicale (Telemolise)
20.00 Superbis, gioco a premi condotto da Mike Bongiorno (Canale 5)
20.15 Supergoal (Telemolise)
21.00 Calcio sprint (TVQ)
21.05 Anteprema sport (Telemolise)
23.00 Calcio: Premundial '82 (Italia 1)
23.30 Sport: Il grande tennis di Canale 5 (Canale 5)
01.15 Gran finale (TVQ)

PUGLIA

Domenica

2 maggio

CARTONI ANIMATI

- 12.00 Lalabel (Italia 1)
14.00 Casper, The Thing (Telegiulia)
16.00 Charlotte (Videolevante)
16.00 God Sigma (Telecine Barbano)
16.30 Rocky Joe (Rete Quattro)
17.00 Phantaman (Telebari)
17.30 Ape Magà (Telebari)
17.45 Gli gnomi della montagna (Telegenorba)
17.45 Casper, The Thing (Telecine Barbano)
18.15 Flash Gordon (Telegenorba)
18.45 Lupin III (Telegenorba)
19.46 Gli investigatori (Rete Quattro)
20.00 Ape Magà (Tr Studio 100)

TELEFILM E SCENEGLIATI

- 12.00 The Detective (Tv Studio 100)
13.00 Una famiglia americana (Canale 5)
13.00 Aloha Paradise (Rete Quattro)
13.00 Sulle strade della California (Telegenorba)
14.00 Wonder Woman (Canale 5)
14.00 Dancin'Days (Rete Quattro)
14.30 Chips (Italia 1)
14.30 Anna Karenina (Videolevante)
16.00 Mary Tyler Moore (Canale 5)
16.30 Lou Grant (Canale 5)
16.30 Cisco Kid (Videolevante)
16.30 Agente Pepper (Telecine Barbano)
16.45 La grande vallata (Telegenorba)
17.00 Alice (Canale 5)
18.00 Bornfree (Telebari)
18.30 Special Branch (Rete Quattro)
18.30 Il re che venne dal Sud (Videolevante)
19.00 Dallas (Canale 5)
19.00 Combat (Tr Studio 100)
19.00 Tatort (Videolevante)
19.30 Chips (Italia 1)
19.30 Sulle strade della California (Telegenorba)
20.00 Il mio amico Amold (Canale 5)
20.16 La famiglia Bradford (Rete Quattro)
20.30 Magnum P.I. (Canale 5)
20.30 Da Dallas a Knotts Landing (Tr Studio 100)

FILM

- 20.30 I quattro figli di Kate Elder (west, '65), di H. Hathaway, con J. Wayne, D. Martin - *Quattro cow-boys indagano sulla morte della madre*
◆ (Italia 1)
21.00 I senza Dio (Telegiulia)
21.15 Jean Harlow la donna che non sapeva amare (dramm, '35) di G. Douglas, con C. Baker, M. Balsam - *La breve ma tormentata vita della super-sensitiva diva di Hollywood* - Jean Harlow.
◆ (Rete Quattro)
21.45 Tragico incontro (Telegenorba)
22.00 Il mediatore (Telebari)

SPORT E VARIETA

- 12.00 Superclassifica show (Canale 5)
12.30 Calcio (Italia 1)
13.00 Superclassifica show (Tr Studio 100)
13.00 Pippino (Canale 5)
15.00 Incontro di calcio (Telegiulia)
15.30 Calcio mondiale (Tr Studio 100)
15.30 Calcio (Telegiulia)
15.45 Superclassifica show (Telegenorba)
17.30 Superbis, gioco a premi condotto da Mike Bongiorno (Canale 5)
18.00 Attenti a noi due, spettacolo di varietà con Sandra Mondaini e Raimondo Vianello (Canale 5)
20.30 TN Sport (Telegenorba)

ATTUALITÀ E INCHIESTE

- 23.00 Passo parola con M. Costanzo (Telecine Barbano)

Lunedì

3 maggio

CARTONI ANIMATI

- 12.00 Braccio di Ferro (Italia 1)
12.30 Laura (Canale 5)
12.30 Marine Boy (Italia 1)
12.45 Casper, The Thing (Telegiulia)
13.00 Laura (Canale 5)
13.00 Belle e Sebastian (Italia 1)
13.20 Tre contro tutti (Telecine Barbano)
13.30 Flash Gordon (Telegenorba)
14.05 God Sigma (Telecine Barbano)
15.30 Ape Magà (Tr Studio 100)
16.30 Rocky Joe (Rete Quattro)
16.30 Flipper (Videolevante)
16.45 Gli gnomi della montagna (Telegenorba)
17.00 Pinnocchio (Canale 5)
17.00 Phantaman (Telebari)

- 17.15 Rocket Robin Hood (Telegenorba)
17.30 Laura (Canale 5)
17.30 I Superamici (Italia 1)
17.30 Ape Magà (Telebari)
17.45 Gli gnomi della montagna (Telegenorba)
18.00 La battaglia dei pianeti (Canale 5)
18.00 Lalabel (Italia 1)
18.00 Casper, The Thing (Telegiulia)
18.15 Flash Gordon (Telegenorba)
18.30 Ape Magà (Tr Studio 100)
18.45 Lupin III (Telegenorba)
19.46 Gli investigatori (Rete Quattro)

TELEFILM E SCENEGLIATI

- 13.00 Aloha Paradise (Rete Quattro)
13.00 Aspettando il domani (Canale 5)
13.30 I Zengorb (Tr Studio 100)
14.00 Senter (Canale 5)
14.00 Dancin'Days (Rete Quattro)
14.00 The Rookies (Tr Studio 100)
14.20 Anna Karenina (Videolevante)
14.30 Avventure e amori a Port Charles (Italia 1)
14.30 A. Iuturnero (Telecine Barbano)
16.00 Nanà (Tr Studio 100)
16.30 Mary Tyler Moore (Canale 5)
16.30 Love American Style (Telebari)
16.30 Tarandad (Telecine Barbano)
16.00 Bornfree (Telebari)
18.30 Dancin'Days (Rete Quattro)
19.00 Tarzan (Canale 5)
19.00 Da Dallas a Knotts Landing (Tr Studio 100)
19.00 I grandi personaggi (Videolevante)
19.30 La gang degli «Orsi» (Italia 1)
19.45 Peyton Place (Telegenorba)
20.00 Aspettando il domani (Canale 5)
20.16 La famiglia Bradford (Rete Quattro)
20.30 Cannon (Italia 1)
20.30 Chips (Tr Studio 100)
20.30 Sergente Preston (Telecine Barbano)
20.45 La grande vallata (Telegenorba)
22.30 Lou Grant (Canale 5)
22.30 Big Story (Videolevante)
- FILM**
- 21.15 La morte corre incontro a Jessica (Rete Quattro)
21.30 Candidato all'omicidio (giornale) di R. Scheerer, con J. Stewart, S. Martin - *Giornalista scandalistico viene trovato cadavere: molti i sospetti*
◆ (Italia 1)

- 21.30 Saladino (Telebari)
21.45 Il giorno più lungo di Kansas City (avv. '67) di H. Philipp, con L. Barker, P. Brice - *Giacimento quarzifero scatenò lotta senza quartiere*
◆ (Telegenorba)
22.15 Juliette e Juliette (comm. '74), di R. Forlani, con A. Girardot, M. Jobert - *Due donne risolvono i loro problemi con l'amicizia e la solidarietà*
◆ (Telegiulia)
23.45 Maciste il vendicatore dei Maya (Telegiulia)
24.00 Niente di grave, suo marito è incinto (Videolevante)
00.15 Un amore targato Forlì (Telegenorba)

SPORT E VARIETA

- 12.00 B.s. gioco a premi condotto da Mike Bongiorno (Canale 5)
12.30 Musicale (Tr Studio 100)
14.45 Calcio (Telegiulia)
18.00 Mondiali goal (Tr Studio 100)
18.30 Superclassifica show (Canale 5)
20.00 15 minuti in musica (Telegiulia)
21.00 I piccoli grandi sport (Telegiulia)

ATTUALITÀ E INCHIESTE

- 18.30 Passo parola, con Maurizio Costanzo (Telecine Barbano)
19.10 Passo parola, con Maurizio Costanzo (Telegenorba)
21.00 Dibattito in diretta (Telecine Barbano)
23.30 Canale 5 News (Canale 5)

Martedì

4 maggio

CARTONI ANIMATI

- 12.00 Lalabel (Italia 1)
12.30 Laura (Canale 5)
12.30 Marine Boy (Italia 1)
12.45 Casper, The Thing (Telegiulia)
13.00 Laura (Canale 5)
13.00 Belle e Sebastian (Italia 1)
13.20 Tre contro tutti (Telecine Barbano)
13.30 Flash Gordon (Telegenorba)
13.30 Baldios (Tr Studio 100)
14.05 God Sigma (Telecine Barbano)
15.30 Baldios (Tr Studio 100)
16.15 Lupin III (Telegenorba)
16.30 Rocky Joe (Rete Quattro)
16.45 Gli gnomi della montagna (Telegenorba)
17.00 Pinnocchio (Canale 5)
17.00 Phantaman (Telebari)
17.15 Rocket Robin Hood (Telegenorba)

PUGLIA

- 17.30 Laura (Canale 5)
 17.30 I Superamici (Italia 1)
 17.30 Ape Magà (Telebari)
 17.45 Gli gnorni della montagna (Telebari)
 18.00 Tansòr 5 (Canale 5)
 18.00 Lalabel (Italia 1)
 18.00 God Sigma (Telelecco Barbanò)

TELEFILM E SCENEGGIATI

- 11.30 La gang degli «Orsi» (Italia 1)
 13.00 Aloha Paradise (Rete Quattro)
 13.30 Aspettando il domani (Canale 5)
 14.00 Sentieri (Canale 5)
 14.00 Dancin'Days (Rete Quattro)
 14.00 Combat (Tr Studio 100)
 14.30 Avventure e amori a Port Charles (Italia 1)
 14.30 A luttamòre (Telelecco Barbanò)
 16.00 Nanà (Tr Studio 100)
 16.00 Da Dallas a Knotts Landing (Telebari)
 16.30 Alice (Canale 5)
 18.00 Bornfree (Telebari)
 18.30 Dancin'Days (Rete Quattro)
 18.30 Big Story (Videolevante)
 19.00 Hazzard (Canale 5)
 19.00 I grandi personaggi (Videolevante)
 19.30 La gang degli «Orsi» (Italia 1)
 20.00 Aspettando il domani (Canale 5)
 20.16 La schiava Isaura (Rete Quattro)
 20.30 Dallas (Canale 5)
 20.30 Il sogno americano, 13ª puntata (Italia 1)
 20.30 Agente Pepper (Telelecco Barbanò)
 21.00 L'enigma che viene da lontano (Telebari)
 22.30 Chis Kid (Videolevante)
 23.00 Cops (Tr Studio 100)

FILM

- 21.30 Folle dell'anno (comm. '55) di W. Lang, con D. O'Connor, M. Monroe - *Compagnia d'artisti si disgrega con il passar degli anni.*
 ◆ (Canale 5)
 21.30 Nero Wolfe (giallo) di F. Gilroy, con T. David, A. Baxter - *Il pachidermico infallibile investigatore in una delle sue più famose indagini.*
 ◆ (Italia 1)
 21.30 Vente del Sud (Tr Studio 100)
 21.45 Ordine delle SS: Eliminate Borman! (Telebari)

- 22.00 Uragano (Telebari)
 24.00 Carne fresca per sette bastardi (Telebari)
 24.00 La fabbrica delle moglie (Videolevante)

SPORT E VARIETÀ

- 14.45 I piccoli grandi sport (Telepuglia)
 17.00 Calcio mondiale 81-82 (Tr Studio 100)
 18.30 Popcorn (Canale 5)
 19.10 Gol su gol (Telebari)
 19.15 Musicale (Telebari)
 23.30 Sport: Bove (Canale 5)
 23.45 Sottocanestro (Telepuglia)

ATTUALITÀ E INCHIESTE

- 16.30 Passo parola, con Maurizio Costanzo (Telelecco Barbanò)

Mercoledì 5 maggio

CARTONI ANIMATI

- 12.30 Laura (Canale 5)
 12.30 Marine Boy (Italia 1)
 12.45 Casper, The Thing (Telepuglia)
 13.00 Laura (Canale 5)
 13.00 Belle e Sebastian (Italia 1)
 13.20 Tre contro tutti (Telelecco Barbanò)
 13.30 Flash Gordon (Telebari)
 13.30 Kimba (Tr Studio 100)
 14.05 God Sigma (Telelecco Barbanò)
 15.30 Gran Prix (Tr Studio 100)
 16.15 Lupin III (Telebari)
 16.30 Rocky Jox (Rete Quattro)
 16.30 Flipper (Videolevante)
 16.45 Gli gnorni della montagna (Telebari)
 17.00 Pinnocchio (Canale 5)
 17.00 Phantaman (Telebari)
 17.15 Rocket Robin Hood (Telebari)
 17.30 Laura (Canale 5)
 17.30 I Superamici (Italia 1)
 17.30 Ape Magà (Telebari)
 17.45 Gli gnorni della montagna (Telebari)
 18.00 La battaglia dei pianeti (Canale 5)
 18.00 Lalabel (Italia 1)
 18.00 Casper, The Thing (Telepuglia)
 18.15 Flash Gordon (Telebari)
 18.30 Kimba (Tr Studio 100)
 18.30 Kimba (Telelecco Barbanò)

TELEFILM E SCENEGGIATI

- 13.00 Charlie's Angels (Rete Quattro)
 13.30 Aspettando il domani (Canale 5)
 14.00 Sentieri (Canale 5)

- 14.00 Dancin'Days (Rete Quattro)
 14.00 Chips (Tr Studio 100)
 14.30 Avventure e amori a Port Charles (Italia 1)
 14.30 A luttamòre (Telelecco Barbanò)
 16.00 Agente Pepper (Tr Studio 100)
 16.00 Skag (Telebari)
 16.30 Mary Tyler Moore (Canale 5)
 16.30 Agente Pepper (Telelecco Barbanò)
 18.00 Bornfree (Telebari)
 18.30 Dancin'Days (Rete Quattro)
 19.00 Tarzan (Canale 5)
 19.00 The Rookies (Tr Studio 100)
 19.30 La gang degli «Orsi» (Italia 1)
 20.00 Aspettando il domani (Canale 5)
 20.00 Peyton Place (Telebari)
 20.16 Truck Driver (Rete Quattro)
 20.30 Il sogno americano, 14ª puntata (Italia 1)
 20.30 Torna (Tr Studio 100)
 20.30 Torna (Telelecco Barbanò)
 20.45 La grande vallata (Telebari)

FILM

- 21.15 Il mio amore con Samantha (dorm. '63), di M. Shavelson, con P. Newman e J. Woodward - *Inviato a Parigi in «punizione», giornalista si riscatta e trova fame.*
 ◆ (Rete Quattro)
 21.30 La mazurka del barone della santa e del fico forone (comm. '75) di P. Avati, con U. Tognazzi, P. Villaggio - *Bella ragazza scambiata per una santa.*
 ◆ (Canale 5)
 21.30 Metello (dramm. '70), di M. Bolognini, con M. Ranieri, O. Piccolo - *Giovane operaio partecipa alle lotte sociali di inizio secolo.*
 ◆ (Italia 1)
 21.30 Il meglio secondo Matteo (Tr Studio 100)
 21.45 Chi l'ha vista morire (Telebari)
 24.00 Purché si faccia con gusto (Telebari)

SPORT E VARIETÀ

- 17.00 Calcio mondiale 81-82 (Tr Studio 100)
 18.30 Popcorn (Canale 5)
 19.10 Io, tu e la musica (Telebari)
 19.15 Sport Sera (Videolevante)
 20.00 15 minuti in musica (Telepuglia)
 20.30 Attenti a noi due, spettacolo di varietà con Sandra Mondaini e Ramondo Vianello, 10ª puntata (Canale 5)
 23.00 Calcio: Premundiali '82 (Italia 1)

Giovedì
6 maggio

CARTONI ANIMATI

- 12.30 Laura (Canale 5)
 12.30 Marine Boy (Italia 1)
 12.45 Casper, The Thing (Telepuglia)
 13.30 Laura (Canale 5)
 13.00 Belle e Sebastian (Italia 1)
 13.20 Tre contro tutti (Telelecco Barbanò)
 13.30 Sky Hawks (Telebari)
 13.30 Kimba (Tr Studio 100)
 14.05 God Sigma (Telelecco Barbanò)
 15.30 Aspi Magà (Tr Studio 100)
 16.15 Lupin III (Telebari)
 16.30 Rocky Jox (Rete Quattro)
 16.45 Gli gnorni della montagna (Telebari)
 17.00 Pinnocchio (Canale 5)
 17.00 Phantaman (Telebari)
 17.15 Rocket Robin Hood (Telebari)
 17.30 Laura (Canale 5)
 17.30 I Superamici (Italia 1)
 17.30 Ape Magà (Telebari)
 17.45 Gli gnorni della montagna (Telebari)

TELEFILM E SCENEGGIATI

- 14.00 Dancin'Days (Rete Quattro)
 14.00 Arsenio Lupin (Tr Studio 100)
 14.30 Avventure e amori a Port Charles (Italia 1)
 14.30 A luttamòre (Telelecco Barbanò)
 16.00 Agente Pepper (Tr Studio 100)
 16.00 L'enigma che viene da lontano (Telebari)
 16.30 Alice (Canale 5)
 17.00 Da Dallas a Knotts Landing (Tr Studio 100)
 18.30 Dancin'Days (Rete Quattro)
 19.00 Hazzard (Canale 5)
 19.30 La gang degli «Orsi» (Italia 1)
 19.30 Quentin Dunward (Videolevante)
 19.30 Sherlock Holmes (Telepuglia)
 20.00 Aspettando il domani (Canale 5)
 20.16 La schiava Isaura (Rete Quattro)
 20.30 Dallas (Canale 5)
 20.30 Il sogno americano, 15ª puntata (Italia 1)
 20.30 Custer (Tr Studio 100)
 22.00 Tator (Videolevante)
 22.00 Ladro lui, ladra lei (Telebari)

FILM

- 16.30 Vado in guerra a fare quattro (Videolevante)
 16.30 L'iguana dalla lingua di fuoco (Telepuglia)

PUGLIA

- 18.30 Occhi di giada (Telebari)
20.00 Schottland Yard operazione Solo (Telebari)
21.15 Febbre da cavallo (Rete Quattro)
21.30 Il selvaggio (dramm.) 54 di L. Benedek, con M. Brandi, M. Murphy - *Grintoso giovanotto nei guai con la giustizia.*

◆ (Canale 5)

- 21.30 Le fure (avv.) 50 di A. Mann, con B. Stanwyck, W. Corey - *Padre invadente si intramette nella vita affettuosa della figlia.*

◆ (Italia 1)

- 21.30 Uno straniero a Paso Bravo (TR Studio 100)
21.30 Il magnifico texano (Telepuglia)
21.45 Uno sporco ebreo (Telebari)
23.30 Luisa, una parola d'amore (Telepuglia)
24.00 Il Cristo di bronzo (Videolevante)
00.15 L'ultimo vampiro (Telebari)

SPORT E VARIETA

- 15.00 Mondial goal (TR Studio 100)
18.00 Facciamo musica (TR Studio 100)
18.30 Popcorn (Canale 5)
21.00 Gabendà: tarente a striscie (Telepuglia)
23.00 Boxe (Rete Quattro)
23.00 Calcio mondiale 81-82 (TR Studio 100)
23.30 Sport Campionato di Basketball Professionisti USA/NBA (Canale 5)

Venerdì

7 maggio

CARTONI ANIMATI

- 12.30 Marine Boy (Italia 1)
12.45 Casper, The Thing (Telepuglia)
13.00 Laura (Canale 5)
13.00 Belle e Sebastian (Italia 1)
13.20 Tre contro tutti (Telebari)
13.30 Pomeriggio insieme (Italia 1)
13.30 Sky Hawks (Telebari)
13.30 Kimba (TR Studio 100)
14.05 God Sigma (Telebari)
15.30 Grand Prix (TR Studio 100)
16.15 Lupin III (Telebari)
16.30 Rocky Joe (Rete Quattro)
16.30 Flipper (Videolevante)
16.45 Gli gnomi della montagna (Telebari)
17.00 Pinocchio (Canale 5)
17.00 The Rookies (TR Studio 100)

- 17.00 Phantaman (Telebari)
17.15 Rocket Robin Hood (Telebari)
17.30 Laura (Canale 5)
17.30 I Superamici (Italia 1)
17.30 Ape Magà (Telebari)
17.45 Gli gnomi della montagna (Telebari)
18.00 La battaglia dei pianeti (Canale 5)
18.00 Lalabel (Italia 1)
18.00 Casper, The Thing (Telepuglia)
18.15 Flash Gordon (Telebari)

TELEFILM E SCENEGGIATI

- 11.30 La gang degli «Orsi» (Italia 1)
12.30 Custer (TR Studio 100)
13.00 Charlie's Angels (Rete Quattro)
13.50 Aspettando il domani (Canale 5)
14.00 Sentieri (Canale 5)
14.00 Dancin'Days (Rete Quattro)
14.00 Chips (TR Studio 100)
14.30 Avventure e amori a Port Charles (Italia 1)
14.30 A tuttomare (Telebari)
16.30 Il mio amico Arnold (Canale 5)
18.30 Dancin'Days (Rete Quattro)
18.30 Cisco Kid (Videolevante)
19.00 Tarzan (Canale 5)
19.30 La gang degli «Orsi» (Italia 1)
19.45 Peyton Place (Telebari)
20.00 Aspettando il domani (Canale 5)
20.16 Truck Driver (Rete Quattro)
20.30 Wonder Woman (Canale 5)
20.30 Agente Pepper (Telebari)
20.45 La grande vallata (Telebari)
22.10 F.B.I. (Italia 1)
22.30 Skag (Telebari)

FILM

- 20.30 40.000 dollari per non morire (dramm.) 74 di R. Resz, con J. Caan, L. Hutton - *Insegnante col vizio del gioco si mette nei guai.*
◆ (Italia 1)
21.00 Sua Eccellenza si fermò a mangiare (Telebari)
21.15 Valanga (Rete Quattro)
21.30 Quella notte inventarono lo spogliarellista (comm.) 68 di W. Fredkin, con J. Roberts, E. Gould - *Curiosa forma di contestazione di ragazza assillata dal padre.*
◆ (Canale 5)
21.30 L'amico di famiglia (TR Studio 100)
21.45 Un rantolo nel buio (Telebari)
22.00 Come svalligiamo la Banca d'Italia (Telepuglia)

- 24.00 Ondata di piacere (Telebari)
24.00 Soldato sotto la pioggia (Videolevante)

SPORT E VARIETA

- 18.30 Popcorn (Canale 5)
19.10 Casca ai 13 (Telebari)
19.15 Sport sera (Videolevante)
20.00 15 minuti in musica (Telepuglia)
23.00 Venerdì sport: Pugilato (Italia 1)
23.00 Calcio mondiale 81-82 (TR Studio 100)
23.15 Sport sera (Videolevante)

ATTUALITÀ E INCHIESTE

- 20.00 Pianeta cinema (Telebari)
24.00 Rubrica fiscale (Telepuglia)

Sabato

8 maggio

CARTONI ANIMATI

- 12.45 Casper, The Thing (Telepuglia)
13.20 Tre contro tutti (Telebari)
13.30 Pomeriggio insieme (Italia 1)
13.30 Sky Hawks (Telebari)
13.30 Kimba (TR Studio 100)
14.05 God Sigma (Telebari)
16.15 Lupin III (Telebari)
16.30 Rocky Joe (Rete Quattro)
16.45 Gli gnomi della montagna (Telebari)
17.00 Phantaman (Telebari)
17.15 Rocket Robin Hood (Telebari)
17.30 I Superamici (Italia 1)
17.30 Ape Magà (Telebari)
18.00 Lalabel (Italia 1)
18.00 Bornfree (Telebari)

TELEFILM E SCENEGGIATI

- 12.30 Agente Pepper (TR Studio 100)
13.00 Quincy (Rete Quattro)
14.00 Dancin'Days (Rete Quattro)
14.30 Chips (Italia 1)
14.30 A tuttomare (Telebari)
15.30 Arsenio Lupin (TR Studio 100)
16.00 Padre e figlio, investigatori speciali (Telebari)
16.30 Casper (Telebari)
17.30 Il mio amico Arnold (Canale 5)
18.00 Hazzard (Canale 5)
18.30 Dancin'Days (Rete Quattro)

- 19.00 Dallas (Canale 5)
19.30 Chips (Italia 1)
19.45 Peyton Place (Telebari)
20.00 Gli inafferrabili (Telebari)
20.16 La famiglia Bradford (Rete Quattro)
20.30 Magnum P.I. (Canale 5)
20.45 La grande vallata (Telebari)
22.10 F.B.I. (Italia 1)
22.30 Sport che venne dal Sud (Videolevante)

FILM

- 20.30 Scegli il film:
Amami così belle signore (comm.) 72 di G. Saks, con A. Arko, S. Kellerman - *Padre e marito soddisfatto tenta un'avventura extracongiugale.*
Non si maltrattano così le signore (poi. 68) di J. Smgt, con R. Steiger, L. Remick - *Poliziotto alla caccia di una strangolante.*
◆ (Italia 1)
21.00 Nel giorno del Signore (Telebari)
21.00 Si salvi chi può (Telepuglia)
21.15 La più bella avventura di Lassie (comm.) 78 di D. Shaffay, con J. Stewart, M. Rooney - *Ragazzini in lotta contro legittimo proprietario cane randagio.*
◆ (Rete Quattro)
21.30 La rapina più pazza del mondo (Canale 5)
21.45 Tre gocce di sangue per una rosa (Telebari)
23.00 Ultima chance (Telebari)
23.30 I comandanti dell'est (Telepuglia)

SPORT E VARIETA

- 12.00 Il grande sport di Canale 5 (Canale 5)
12.30 Grand Prix (Italia 1)
16.00 Motori non stop (Videolevante)
17.30 Musicale (Telebari)
19.10 Musicale (Telebari)
19.15 Sport sera (Videolevante)
19.30 Superbis, gioco a premi condotto da Mike Bongiorno (Canale 5)
20.30 Superclassica show (TR Studio 100)
23.00 Calcio: Premundial '82 (Italia 1)
23.00 Mondial goal (TR Studio 100)
23.15 Sport sera (Videolevante)
23.30 Sport, il grande tennis di Canale 5 (Canale 5)

ATTUALITÀ E INCHIESTE

- 19.00 Le leggi e il cittadino (Telebari)
22.40 Passo parola, con M. Costanzo (Telebari)

CALABRIA

Domenica

2 maggio

CARTONI ANIMATI

- 12.00 Lalabel (Italia 1)
13.45 Charlotte (TP1 Rete Regione)
16.00 Charlotte (TP1 Rete Regione)
16.30 Rocky Joe (Rete Quattro)
17.30 Special (BRT Telesabotica)
19.15 La principessa Zaffiro (TP1 Rete Regione)
19.46 Gli investigati (Rete Quattro)

TELEFILM

E SCENEGGIATI

- 14.00 Dancin'Days (Rete Quattro)
18.45 Sanford and Son (TP1 Rete Regione)
19.00 Dallas (Canale 5)
19.30 Chips (Italia 1)
20.00 Il mio amico Arnold (Canale 5)
20.16 La famiglia Bradford (Rete Quattro)
20.30 Magnum P.I. (Canale 5)
21.15 Non è sempre caviale (TP1 Rete Regione)

FILM

- 21.15 Jean Harlow la donna che non sapeva amare (dramm. '65) di G. Douglas, con C. Baker, M. Balsam - *La breve ma tormentata vita della super-spergiata diva di Hollywood Jean Harlow*
◆ (Rete Quattro)
21.30 Anastasia (dramm. '56) di A. Litvak con L. Bergman, Y. Brynner - *Esiliati russi: credono di riconoscere la figlia dello Zar.*
◆ (Canale 5)
22.00 Abbasso la ricchezza (BRT Telesabotica)
SPORT E VARIETA
17.30 Superbis, gioco a premi condotto da Mike Bongiorno (Canale 5)
18.00 Atenti a noi due, spettacolo di varietà con Sandra Mondaini e Ramondo Vianello (Canale 5)
18.00 Superclassifica show (TP1 Rete Regione)
19.40 Musicale (Telesocenza)
20.30 Sport in primo piano (BRT Telesabotica)
20.55 Cabaret (Telesocenza)
21.00 TC Sport (Telesocenza)

Lunedì

3 maggio

CARTONI ANIMATI

- 13.00 Belle e Sebastian (Italia 1)
13.45 Charlotte (TP1 Rete Regione)
16.25 Astroganga (Telesocenza)
16.30 Rocky Joe (Rete Quattro)
16.30 Charlotte (TP1 Rete Regione)
17.00 Pinocchio (Canale 5)
17.30 Laura (Canale 5)
17.30 I Superamici (Italia 1)
18.00 La battaglia dei pianeti (Canale 5)
18.00 Lalabel (Italia 1)
18.45 Astroganga (Telesocenza)
19.46 Gli investigati (Rete Quattro)
20.00 Belle e Sebastian (Italia 1)

TELEFILM

E SCENEGGIATI

- 14.30 Avventure e amori a Port Charles (Italia 1)
16.30 Mary Tyler Moore (Canale 5)
18.30 Dancin'Days (Rete Quattro)
18.45 Non è sempre caviale (TP1 Rete Regione)
19.00 Tarzan (Canale 5)
19.00 Lucy e gli altri (RST Telegreggio)
19.15 The Rockies (Telesocenza)
19.30 La gang degli «Orsi» (Italia 1)
20.00 Aspettando il domani (Canale 5)
20.16 La famiglia Bradford (Rete Quattro)
20.30 Cannon (Italia 1)
22.30 Lou Grant (Canale 5)

FILM

- 20.30 Gli ammuffati del Bounty (avv. '62) di L. Milestone, con M. Brando, T. Howard - *Tirannico capitano costringe equipaggio all'ammuffamento.*
◆ (Canale 5)
20.40 Crocier a di lusso (BRT Telesabotica)
21.15 La morte corre incontro a Jessica (Rete Quattro)
21.30 Candidato all'omicidio (giaglio) di R. Scheerer, con J. Stewart, S. Martin - *Giornalista scandalistico viene trovato cadavere: molti i sospetti.*
◆ (Italia 1)
22.30 San Pasquale Bailonne, protettore delle donne (BRT Telesabotica)

SPORT E VARIETA

- 12.00 Bis, gioco a premi condotto da Mike Bongiorno (Canale 5)

- 12.30 Musica (RST Telegreggio)
14.45 Sport in primo piano (BRT Telesabotica)
14.55 TP1 Sport sintesi degli avvenimenti (TP1 Rete Regione)
15.00 Basket (RST Telegreggio)
17.40 Sport: Calcio Potenza - Modica (BRT Telesabotica)
18.30 Superclassifica show (Canale 5)
20.00 Superclassifica show (RST Telegreggio)
20.40 Sport il giorno dopo (RST Telegreggio)
21.00 Calcio (Telesocenza)

ATTUALITÀ E INCHIESTE

- 23.30 Canale 5 News (Canale 5)

Martedì

4 maggio

CARTONI ANIMATI

- 13.00 Belle e Sebastian (Italia 1)
13.40 Charlotte (TP1 Rete Regione)
16.15 Baldios (Telesocenza)
16.30 Rocky Joe (Rete Quattro)
16.30 Charlotte (TP1 Rete Regione)
17.00 Pinocchio (Canale 5)
17.30 Laura (Canale 5)
17.30 I Superamici (Italia 1)
18.00 Tarzan 5 (Canale 5)
18.00 Lalabel (Italia 1)
28.30 Kimba (RST Telegreggio)
18.45 Baldios (Telesocenza)
19.46 Gli investigati (Rete Quattro)
20.00 Belle e Sebastian (Italia 1)

TELEFILM

E SCENEGGIATI

- 16.30 Alice (Canale 5)
18.30 Dancin'Days (Rete Quattro)
19.00 Hazzard (Canale 5)
19.00 Giorno per giorno (RST Telegreggio)
19.15 Scacco matto (Telesocenza)
19.30 La gang degli «Orsi» (Italia 1)
20.00 Aspettando il domani (Canale 5)
20.00 Peyton Place (RST Telegreggio)
20.16 La schiava Isaura (Rete Quattro)
20.30 Dallas (Canale 5)
20.30 Il sogno americano, 13ª puntata (Italia 1)
20.30 Una signora in gamba (Telesocenza)
21.15 Sanford e Son (TP1 Rete Regione)

FILM

- 21.00 La prima avventura (Telesocenza)

- 21.15 A sud ovest di Sonora (west '67) di S.J. Furie, con M. Brando, J. Saxon - *Rivali in amore si scontrano per possesso di magnifico stallone*
◆ (Rete Quattro)
21.30 Folie dell'anno (comm. '55) di W. Lang, con D. O'Connor, M. Monroe - *Compagnia d'artisti si scontrano con il passar degli anni.*
◆ (Canale 5)
21.30 Nero Wolfe (Italia 1)
22.00 Vento del Sud (RDT Telegreggio)
23.00 San Babila ore 20, un delitto inutile (TP1 Rete Regione)

SPORT E VARIETA

- 12.30 Musica (RST Telegreggio)
14.15 Calcio (Telesocenza)
15.00 Incontro di calcio Nocera - Reggina (RST Telegreggio)
17.00 Calcio mondiale (TP1 Rete Regione)
18.30 Popcorn (Canale 5)
23.30 Sport Boxe (Canale 5)

Mercoledì

5 maggio

CARTONI ANIMATI

- 16.15 Baldios (Telesocenza)
16.30 Rocky Joe (Rete Quattro)
16.30 Charlotte (TP1 Rete Regione)
17.00 Pinocchio (Canale 5)
17.30 Laura (Canale 5)
17.30 I Superamici (Italia 1)
18.00 La battaglia dei pianeti (Canale 5)
18.00 Lalabel (Italia 1)
18.30 Kimba (RST Telegreggio)

TELEFILM

E SCENEGGIATI

- 14.00 Dancin'Days (Rete Quattro)
14.30 Avventure e amori a Port Charles (Italia 1)
15.45 Una signora in gamba (Telesocenza)
16.30 Mary Tyler Moore (Canale 5)
17.00 Sanford and Son (TP1 Rete Regione)
18.30 Dancin'Days (Rete Quattro)
19.00 Tarzan (Canale 5)
19.00 Lucy e gli altri (RST Telegreggio)

FILM

- 21.00 La luna arrabbiata (Telesocenza)
21.15 Il mio amore con Samantha (dramm. '63), di M. Shavelson, con F. Newman e J. Woodward - *Inviato a Parigi*

CALABRIA

in «punizione» giornalista si riscatta e trova l'amore.

◆ (Rete Quattro)

21.30 La mazurka dei baroni, della santa e del fico fiorone (comm. '75) di P. Avati, con U. Tognazzi, P. Villaggio - *Bella ragazza scambiata per una santa*

◆ (Canale 5)

21.30 Metello (Italia 1)

22.45 Una donna - una moglie ... (TP1 Rete Regione)

23.00 Quei motel vicini alla palude (BRT Telebasilicata)

SPORT E VARIETÀ

12.30 Musica (RST Teleleggio)

18.30 Popcorn (Canale 5)

18.45 Mondial goal (TP1 Rete Regione)

20.30 Attenti a noi due: spettacolo di varietà con Sandra Mondaini e Raimondo Vianello, 10ª puntata (Canale 5)

21.15 Spettacolo musicale (TP1 Rete Regione)

23.00 Calcio: Premundial '82 (Italia 1)

Giovedì
6 maggio

CARTONI ANIMATI

13.45 Charlotte (TP1 Rete Regione)

16.15 Baldios (Telescozza)

16.30 Rocky Joe (Rete Quattro)

16.30 Charlotte (TP1 Rete Regione)

17.00 Pinocchio (Canale 5)

17.30 Laura (Canale 5)

17.30 I Superamici (Italia 1)

18.00 Tanson 5 (Canale 5)

18.00 Lalabel (Italia 1)

18.30 Kimba (RST Teleleggio)

18.45 Baldios (Telescozza)

19.46 Gli investigati (Rete Quattro)

20.00 Belle e Sebastian (Italia 1)

TELEFILM E SCENEGGIATI

14.00 Sentieri (Canale 5)

14.00 Giorno per giorno (RST Teleleggio)

14.30 Avventure e amori a Port Charles (Italia 1)

15.45 Una famiglia piuttosto intraprendente (Telescozza)

16.30 Alice (Canale 5)

18.30 Dancin'Days (Rete Quattro)

18.45 Non è sempre caviale (TP1 Rete Regione)

19.00 Hazzard (Canale 5)

19.00 Giorno per giorno (RST Teleleggio)

19.15 Scacco matto (Telescozza)

19.30 La gang degli «Orsi» (Italia 1)

20.00 Aspettando il domani (Canale 5)

20.10 Payton Place (RST Teleleggio)

20.16 La schiava Isaura (Rete Quattro)

20.30 Dallas (Canale 5)

FILM

20.35 Il bandito (BRT Telebasilicata)

21.00 Uno straniero a Paso Bravo (RST Teleleggio)

21.15 Febbre da cavallo (comm. '76) di S. Vanzina, con C. Spaak, E. Montesano - *Tre ostinati scommettitori non sanno come pagare i debiti*

◆ (Rete Quattro)

21.30 Il selvaggio (dramm. '54) di L. Benedek, con M. Brandon, M. Murphy - *Grintoso giovanotto nei guai con la giustizia*

◆ (Canale 5)

21.30 Le tute (avv. '50) di A. Mann, con B. Stanwyck, W. Corey - *Padre invadente sintromete nella vita affettiva della figlia*

◆ (Italia 1)

SPORT E VARIETÀ

17.00 Calcio mondiale (TP1 Rete Regione)

17.30 Musicale (RST Teleleggio)

18.00 Lo Judo (TP1 Rete Regione)

18.30 Popcorn (Canale 5)

19.00 Musica più (BRT Telebasilicata)

20.45 Mondial goal (TP1 Rete Regione)

21.00 Calcio (Telescozza)

22.30 E adesso musica (RST Teleleggio)

23.00 Boxe (Rete Quattro)

ATTUALITÀ E INCHIESTE

21.55 Rubrica BRT: il fatto della settimana (BRT Telebasilicata)

Venerdì
7 maggio

CARTONI ANIMATI

17.30 Laura (Canale 5)

17.30 I Superamici (Italia 1)

17.45 Baldios (Telescozza)

18.00 La battaglia dei pianeti (Canale 5)

18.00 Lalabel (Italia 1)

18.30 Kimba (RST Teleleggio)

19.46 Gli investigati (Rete Quattro)

TELEFILM E SCENEGGIATI

14.00 Sentieri (Canale 5)

14.00 Giorno per giorno (RST Teleleggio)

14.00 Dancin'Days (Rete Quattro)

14.30 Avventure e amori a Port Charles (Italia 1)

15.45 Una signora in gamba (Telescozza)

16.30 Il mio amico Arnold (Canale 5)

16.30 Dancin'Days (Rete Quattro)

19.00 Tarzan (Canale 5)

19.00 Lucy e gli altri (RST Teleleggio)

19.15 The Flockies (Telescozza)

19.30 La gang degli «Orsi» (Italia 1)

20.00 Aspettando il domani (Canale 5)

FILM

20.30 40.000 dollari per non morire (dramm. '74) di K. Resz, con J. Caan, L. Hutton - *Insegnante col viale del giorno si mette nei guai*

◆ (Italia 1)

21.15 Valanga (Rete Quattro)

21.30 Quella notte inventarono lo spogliarellone (comm. '68) di W. Friedkin, con J. Roberts, E. Gould - *Curiosa forma di contestazione di ragazza assillata dal padre*

◆ (Canale 5)

22.00 L'amico di famiglia (RST Teleleggio)

22.00 La vuole lui, lo vuole lei (Telescozza)

22.30 Maria Antonietta (BRT Telebasilicata)

SPORT E VARIETÀ

14.15 Calcio (Telescozza)

14.45 Mondial goal (TP1 Rete Regione)

17.30 Musicale (RST Teleleggio)

18.00 Superclassifica Show (TP1 Rete Regione)

18.30 Popcorn (Canale 5)

19.00 Special Rock americano (BRT Telebasilicata)

ATTUALITÀ E INCHIESTE

15.40 Rubrica BRT: il fatto della settimana (BRT Telebasilicata)

Sabato
8 maggio

CARTONI ANIMATI

13.45 Charlotte (TP1 Rete Regione)

16.15 Astroganga (Telescozza)

16.30 Rocky Joe (Rete Quattro)

16.30 Charlotte (TP1 Rete Regione)

17.30 I Superamici (Italia 1)

18.00 Lalabel (Italia 1)

18.45 Astroganga (Telescozza)

19.46 Gli investigati (Rete Quattro)

TELEFILM E SCENEGGIATI

14.30 Chips (Italia 1)

15.45 Una famiglia piuttosto intraprendente (Telescozza)

17.30 Il mio amico Arnold (Canale 5)

18.00 Hazzard (Canale 5)

18.30 Dancin'Days (Rete Quattro)

19.00 Dallas (Canale 5)

19.00 Giorno per giorno (RST Teleleggio)

19.15 Bricolage (Telescozza)

19.30 Chips (Italia 1)

20.16 La famiglia Bradford (Rete Quattro)

20.30 Magnum P.I. (Canale 5)

FILM

20.30 Scegli il film

Amarcord, così belle signore (comm. '72) di G. Sca, con A. Arkin, S. Kellerman - *Padre e marito soddisfatto tenta un'avventura extracongiugale*

◆ (Italia 1)

20.55 Quei motel vicini alla palude (BRT Telebasilicata)

21.00 L'ammante indolese (Telescozza)

21.15 La più bella avventura di Lassie (comm. '78) di D. Shaffley, con J. Stewart, M. Rooney - *Ragazzini in lotta contro legittimo proprietario cane fantascia*

◆ (Rete Quattro)

21.00 L'ammante indolese (Telescozza)

21.15 La più bella avventura di Lassie (comm. '78) di D. Shaffley, con J. Stewart, M. Rooney - *Ragazzini in lotta contro legittimo proprietario cane fantascia*

◆ (Rete Quattro)

SPORT E VARIETÀ

12.00 Il grande sport di Canale 5 (Canale 5)

12.30 Grand prix (Italia 1)

17.30 Musicale (RST Teleleggio)

19.00 Musica più (BRT Telebasilicata)

20.00 Superbis, gioco a premi condotto da Mike Bongiorno (Canale 5)

20.30 Sport (RST Teleleggio)

20.35 Sport (BRT Telebasilicata)

21.00 Superclassifica show (RST Teleleggio)

23.00 Calcio: Premundial '82 (Italia 1)

23.30 Sport: il grande tennis di Canale 5 (Canale 5)

SICILIA

Domenica
2 maggio

CARTONI ANIMATI

- 12.00 Lalabel (Italia 1)
12.20 La magnifica dozzina (Telegiornale di Sicilia)
12.45 Ninja (Telegiornale di Magà)
13.00 Ape Magà (CTS)
13.00 Lupin III (Teletna)
13.25 Lupin III (CTS)
13.30 Gli antenati (Tele Jonica)
14.00 Lulu (Teletna)
14.25 X Bomber (Telegiornale di Sicilia)
16.30 Rocky Joe (Rete Quattro)
16.50 Sally la maga (Telegiornale di Sicilia)
18.00 Daltanous (Teletna)
18.05 Sally la maga (Telegiornale di Sicilia)
18.15 Lupin III (CTS)
18.30 Lupin III (Teletna)
18.30 La magnifica dozzina (Telegiornale di Sicilia)
18.55 Ninja (Telegiornale di Sicilia)
19.35 X Bomber (Telegiornale di Sicilia)
19.46 Gli investigatori (Rete quattro)

TELEFILM E SCENEGGIATI

- 14.30 Chips (Italia 1)
14.50 Jeanne Fortier (Telegiornale di Sicilia)
16.00 Mary Tyler Moore (Canale 5)
17.00 Lou Grant (Canale 5)
17.00 Alice (Canale 5)
17.15 La grande vallata (Telegiornale di Sicilia)
18.00 Gli invincibili (RTM)
18.30 Special Branch (Rete quattro)
19.00 Datas (Canale 5)
19.40 Chips (Italia 1)
19.40 Trials of O'Brian (Tele Jonica)
20.00 Il mio amico Arnold (Canale 5)
20.00 Omar Paschà (Telegiornale di Sicilia)
20.16 La famiglia Bradford (Rete quattro)
20.20 Museo del crimine (Tele Jonica)
20.30 Tony e il professore (CTS)
20.30 Magnum P.I. (Canale 5)
22.00 Da Dallas a Knots Landing (Teletna)

FILM

- 21.15 Jean Harlow la donna che non sapeva amare (dramm. 65) di G. Douglas, con C. Baker, M. Balsam - La brave

ma tormentata vita della super-soggettista diva di Hollywood: Jean Harlow.

- ◆ (Rete Quattro)
21.20 Ritorno alla vita (Tele Jonica)
Anastasia (dramm. 56) di A. Livak con E. Brignani, V. Brynner - *Essili russi credono di riconoscere la figlia dello zar.*
◆ (Canale 5)
21.30 Il grande matador (Tele Grand Prix)
22.45 La studentessa (dramm. 76) di F. Piccioni, con C. Borghi e V. Gragnani - *Drammatiche esperienze amorose di una studentessa.*
◆ (Tele Jonica)
23.15 I due padri (Tele Grand Prix)
00.40 Il vedovo (comm. 59) di D. Risi, con A. Sordi, F. Valeri - *Tormentato ménage tra romano scansafatiche ed efficientissima milanese.*
◆ (Telegiornale di Sicilia)

SPORT E VARIETA

- 12.00 Superclassifica show (Canale 5)
12.00 Superclassifica show (Teletna)
12.30 Calcio (Italia 1)
14.00 Fuote in pista (Telegiornale di Sicilia)
15.00 Popcorn (Canale 5)
17.00 Spettacolo (ITC)
17.30 Superism gioco a premi condotto da Mike Bongiorno (Canale 5)
18.00 Atenti a noi: due spettacolo di varietà con Sandra Mondaini e Raimondo Vianello (Canale 5)
19.00 Rombo Tu (Teletna)
23.00 Strip and star (Teletna)
24.00 Musicale (ITC)

Lunedì
3 maggio

CARTONI ANIMATI

- 12.00 Braccio di Ferro (Italia 1)
12.20 La magnifica dozzina (Telegiornale di Sicilia)
12.30 Laura (Canale 5)
12.30 Marine Boy (Italia 1)
12.45 Ninja (Telegiornale di Sicilia)
13.00 Ape Magà (CTS)
13.00 Laura (Canale 5)
13.00 Belle e Sebastian (Italia 1)
13.25 Sally la maga (Tele Jonica)
14.00 Lulu (Teletna)
14.25 X Bomber (Telegiornale di Sicilia)
16.30 Rocky Joe (Rete Quattro)
16.50 Sally la maga (Telegiornale di Sicilia)
17.00 Pinocchio (Canale 5)
17.20 Gli antenati (Tele Jonica)
17.30 Grand Prix (CTS)
17.30 Laura (Canale 5)

- 17.30 I Superamici (Italia 1)
18.00 Ape Magà (CTS)
18.00 La battaglia dei pianeti (Canale 5)
18.00 Daltanous (Teletna)
18.00 Lalabel (Italia 1)
18.05 Sally la maga (Telegiornale di Sicilia)
18.30 Lupin III (CTS)
18.30 Lupin III (Teletna)
18.30 La magnifica dozzina (Telegiornale di Sicilia)
18.55 Ninja (Telegiornale di Sicilia)
19.35 X Bomber (Telegiornale di Sicilia)
19.46 Gli investigatori (Rete Quattro)
20.00 Belle e Sebastian (Italia 1)

TELEFILM E SCENEGGIATI

- 14.30 Avventure e amori a Port Charles (Italia 1)
14.50 Omar Paschà (Telegiornale di Sicilia)
16.30 Tony e il professore (CTS)
16.30 Mary Tyler Moore (Canale 5)
18.30 Dancin'Days (Rete Quattro)
19.00 Police Surteen (CTS)
19.00 Tarzan (Canale 5)
19.30 La gang degli «Orsi» (Italia 1)
20.00 Aspettando il domani (Canale 5)
20.00 La famiglia Smith (Tele Jonica)
20.00 Robin Hood (Telegiornale di Sicilia)
20.16 La famiglia Bradford (Rete Quattro)
20.30 Love Boat (CTS)
20.30 Brothers and Sisters (Teletna)
20.30 Cannon (Italia 1)
22.15 Sulle strade della California (Telegiornale di Sicilia)
22.30 Lou Grant (Canale 5)
23.20 Salut Champion (Tele Jonica)

FILM

- 20.30 Femmina tre volte (comico '57), di Steno, con S. Kosciuna, M. Carotenuto - *«Dolce vita» romana per due squadre di pallacanestro femminile.*
◆ (Tele Jonica)
20.30 Missione in Manicura (dramm. 66) di J. Ford, con A. Bancroft, S. Lyon - *Dottoressa missionaria laica si scontra con la mentalità orientale.*
◆ (Telegiornale di Sicilia)
21.15 La morte corre incontro a Jessica (Rete Quattro)
21.30 Candidato all'omicidio (giallo) di R. Scheerer, con J. Stewart, S. Martin - *Giornalista scandastico viene trovato cadavere: molti i sospettati.*
◆ (Italia 1)

- 00.30 Calibro 38 (Tele Grand Prix)
00.40 Gli amori finiscono all'alba (Telegiornale di Sicilia)

SPORT E VARIETA

- 12.00 Bism gioco a premi condotto da Mike Bongiorno (Canale 5)
14.30 Calcio minore (ITC)
17.15 Calcio brasiliano (Telegiornale di Sicilia)
18.30 Superclassifica show (Canale 5)
23.35 Calcio brasiliano (Telegiornale di Sicilia)

ATTUALITÀ E INCHIESTE

- 23.30 Canale 5 News (Canale 5)

Martedì
4 maggio

CARTONI ANIMATI

- 12.00 Lalabel (Italia 1)
12.20 La magnifica dozzina (Telegiornale di Sicilia)
12.30 Laura (Canale 5)
12.30 Marine Boy (Italia 1)
12.45 Ninja (Telegiornale di Sicilia)
13.00 Ape Magà (CTS)
13.00 Laura (Canale 5)
13.00 Belle e Sebastian (Italia 1)
13.25 Lupin III (CTS)
13.30 Gli antenati (Tele Jonica)
14.00 Lulu (Teletna)
14.20 X Bomber (Telegiornale di Sicilia)
16.30 Rocky Joe (Rete Quattro)
16.50 Sally la maga (Telegiornale di Sicilia)
17.00 Pinocchio (Canale 5)
17.30 Grand Prix (CTS)
17.30 Laura (Canale 5)
17.30 I Superamici (Italia 1)
18.00 Tansor 5 (Canale 5)
18.00 Daltanous (Teletna)
18.00 Lalabel (Italia 1)
18.05 Lalabel (Italia 1)
18.05 Ape Magà (CTS)
18.05 Sally la maga (Telegiornale di Sicilia)
18.30 Lupin III (CTS)
18.30 Lupin III (Teletna)
18.30 Kimba (Tele Jonica)
18.30 Kimba (Telegiornale di Sicilia)
18.55 Ninja (Telegiornale di Sicilia)
19.46 Gli investigatori (Rete Quattro)
20.00 Belle e Sebastian (Italia 1)

TELEFILM E SCENEGGIATI

- 13.55 La famiglia Smith (Tele Jonica)
14.00 Sentieri (Canale 5)
14.00 Dancin'Days (Rete Quattro)

SICILIA

- 14.20 Salut Champion (Tele Jonica)
14.30 Avventure e amori a Port Charles (Italia 1)
14.50 Jeanne Fortier (Telegiornale di Sicilia)
16.30 Love Boat (CTS)
16.30 Alice (Canale 5)
17.15 La grande vallata (Telegiornale di Sicilia)
17.30 Peyton Place (RTM)
18.30 Dancin'Days (Rete Quattro)
19.00 Police Surgeon (CTS)
19.00 Hazzard (Canale 5)
19.00 Cash e Tandara (RTM)
19.30 La gang degli «Orsi» (Italia 1)
19.35 La donna bionica (Telegiornale di Sicilia)
20.00 Aspettando il domani (Canale 5)
20.00 Detective in pantofole (Tele Jonica)
20.16 La schiava Isaura (Rete Quattro)
20.30 Agente Pepper (CTS)
20.30 Alias (Canale 5)
20.30 Dancin' Days (Teletna)
20.30 Il sogno americano 13ª puntata (Italia 1)
20.30 Calcece femmine (ITC)
20.30 Peyton Place (Tele Jonica)
20.50 Peyton Place (RTM)
22.15 Peyton Place (Telegiornale di Sicilia)
23.00 The Bold Ones (Teletna)
23.35 La grande vallata (Telegiornale di Sicilia)

FILM

- 21.20 Vendo del Sud (Tele Jonica)
21.30 L'Americano (lav. '54), di W. Castle, con G. Ford, F. Lovejoy - Viaggio lungo il Brasile per consegnare un toro
♦ (CTS)
21.30 Folle dell'anno (comm. '55) di W. Lang, con D. O'Connor, M. Monroe - Compagnia d'atletici si disegna con il passar degli anni
♦ (Canale 5)
21.30 Fiamme sull'Inghilterra (Teletna)
21.30 Uccidersi in silenzio (Tele Gran Prix)
21.30 Nero Wolfe (giallo) di F. Gilroy, con T. David, A. Baxter - Il pachidermico intallabile investigatore in una delle sue più famose indagini
♦ (Italia 1)
23.00 L'uomo dimenticato (CTS)
23.30 Furia nera (Tele Gran Prix)

SPORT E VARIETA

- 18.30 Popcorn (Canale 5)
23.30 Sport: Boxe (Canale 5)

Mercoledì 5 maggio

CARTONI ANIMATI

- 12.00 Lalabel (Italia 1)
12.20 Kimba (Telegiornale di Sicilia)
12.30 Laura (Canale 5)
12.30 Marine Boy (Italia 1)
12.45 Ninja (Telegiornale di Sicilia)
13.00 Ape Magà (CTS)
13.00 Laura (Canale 5)
13.00 Belle e Sebastian (Italia 1)
13.25 Lupin III (CTS)
13.30 Kimba (Tele Jonica)
14.00 Lulu (Teletna)
16.30 Rocky Joe (Rete Quattro)
16.50 Sally la maga (Telegiornale di Sicilia)
17.00 Pinocchio (Canale 5)
17.30 Grand Prix (CTS)
17.30 Laura (Canale 5)
17.30 I Superamici (Italia 1)
17.55 Ape Magà (CTS)
18.00 La battaglia dei pianeti (Canale 5)
18.00 Daltanous (Teletna)
18.00 Daltanous (Teletna)
18.00 Lalabel (Italia 1)
18.05 Sally la maga (Telegiornale di Sicilia)
18.20 Lupin III (CTS)
18.20 Kimba (Tele Jonica)
18.30 Lupin III (Teletna)
18.30 Kimba (Telegiornale di Sicilia)
18.55 Ninja (Telegiornale di Sicilia)
19.35 X Bomber (Telegiornale di Sicilia)
19.46 Gli investigati (Rete Quattro)
20.00 Belle e Sebastian (Italia 1)

TELEFIM E SCENEGGIATI

- 11.00 Police Surgeon (CTS)
11.30 La gang degli «Orsi» (Italia 1)
12.30 Da dallas a Knots Landing (Teletna)
13.00 Charlene Angels (Rete Quattro)
13.10 Peyton Place (Telegiornale di Sicilia)
13.30 Aspettando il domani (Canale 5)
13.55 Detective in pantofole (Tele Jonica)
14.00 Sentieri (Canale 5)
14.00 Dancin'Days (Rete Quattro)
14.20 Peyton Place (Tele Jonica)
14.25 La donna bionica (Telegiornale di Sicilia)
14.30 Avventure e amori a Port Charles (Italia 1)
16.30 Maty Tyler Moore (Canale 5)
17.30 Peyton Place (RTM)
18.30 Dancin'Days (Rete Quattro)
19.00 Tarzan (Canale 5)
19.30 La gang degli «Orsi» (Italia 1)

- 20.00 Aspettando il domani (Canale 5)
20.00 La famiglia Smith (Tele Jonica)
20.00 Robin Hood (Telegiornale di Sicilia)
20.16 Truck Driver (Rete Quattro)
20.30 Torna (CTS)
20.30 Il sogno americano. 14ª puntata (Italia 1)
20.30 Peyton Place (Tele Jonica)
20.50 Peyton Place (RTM)
22.15 Sulle strade della California (Telegiornale di Sicilia)
23.10 Il museo del crimine (Tele Jonica)

FILM

- 21.15 Il mio amore con Samantha (domm. '63), di M. Shavelson, con P. Newman e J. Woodward - Inviato a Parigi in «punizione», giornalista si riscatta e trova l'amore
♦ (Rete Quattro)
21.20 Il Vangelo secondo Matteo (dramm. '64) di P. P. Pasolini, con E. Irazzoni, M. Caruso - Fedele trasposizione del Vangelo dell'Annunciazione alla Resurrezione
♦ (Tele Jonica)
21.30 Sabrina (CTS)
21.30 La mazurka del barone, della santa e del fico fiorone (comm. '75) di F. Avati, con U. Tognazzi, P. Villaggio - Bella ragazza scambiata per una santa
♦ (Canale 5)
21.30 Black Sunday (Teletna)
21.30 La volpe dalla coda di velluto (Tele Gran Prix)
21.30 Metello (dramm. '70) di M. Bolognini, con M. Ranieri, O. Piccolo - Giovane operaio partecipa alle lotte sociali di inizio secolo.
♦ (Italia 1)
23.30 5 matti al supermercato (Tele Gran Prix)

SPORT E VARIETA

- 17.15 Calcio tedesco (Telegiornale di Sicilia)
18.30 Popcorn (Canale 5)
19.20 Musicale (Tele Gran Prix)
20.30 Attenti a noi duem spettacolo di varietà con Sandra Mondaini e Raimondo Vanelloni 10ª punta (Canale 5)
23.00 Gran Bazar (Teletna)
23.00 Calcio Permutal '82 (Italia 1)
23.35 Calcioteseco (Telegiornale di Sicilia)

Giovedì 6 maggio

CARTONI ANIMATI

- 12.20 Kimba (Telegiornale di Sicilia)

- 12.30 Laura (Canale 5)
12.30 Marine Boy (Italia 1)
12.30 Ninja (Telegiornale di Sicilia)
13.00 Ape Magà (CTS)
13.00 Laura (Canale 5)
13.00 Belle e Sebastian (Italia 1)
13.25 Lupin III (CTS)
13.30 Kimba (Tele Jonica)
14.00 Lulu (Teletna)
14.25 X Bomber (Telegiornale di Sicilia)
16.30 Rocky Joe (Rete Quattro)
16.50 Sally la maga (Telegiornale di Sicilia)
17.00 Pinocchio (Canale 5)
17.30 Grand Prix (CTS)
17.30 Laura (Canale 5)
17.30 I Superamici (Italia 1)
18.00 Ape Magà (CTS)
18.00 Tansor 5 (Canale 5)
18.00 Daltanous (Teletna)
18.00 Lalabel (Italia 1)
18.05 Sally la maga (Telegiornale di Sicilia)
18.20 Kimba (Tele Jonica)
18.30 Lupin III (CTS)
18.30 Lupin III (Teletna)
18.30 Kimba (Telegiornale di Sicilia)
18.55 Ninja (Telegiornale di Sicilia)
19.46 Gli investigati (Rete Quattro)
20.00 Belle e Sebastian (Italia 1)

TELEFIM E SCENEGGIATI

- 11.00 Police Surgeon (CTS)
11.00 Love Boat (Canale 5)
11.30 La gang degli «Orsi» (Italia 1)
13.00 Quincy (Rete Quattro)
13.10 Peyton Place (Telegiornale di Sicilia)
13.30 Aspettando il domani (Canale 5)
13.55 La famiglia Smith (Tele Jonica)
14.00 Sentieri (Canale 5)
14.00 Dancin'Days (Rete Quattro)
14.15 Peyton Place (Tele Jonica)
14.30 Avventure e amori a Port Charles (Italia 1)
14.50 Nero Wolfe (Telegiornale di Sicilia)
16.30 Alice (Canale 5)
17.15 La grande vallata (Telegiornale di Sicilia)
17.20 Il museo del crimine (Tele Jonica)
17.30 Peyton Place (RTM)
18.30 Dancin'Days (Rete Quattro)
19.00 Police Surgeon (CTS)
19.00 Hazzard (Canale 5)
19.00 Brothers and Sisters (Teletna)
19.30 La gang degli «Orsi» (Italia 1)
19.35 La donna bionica (Telegiornale di Sicilia)
20.00 Aspettando il domani (Canale 5)
20.00 Detective in pantofole (Tele Jonica)
20.16 La schiava Isaura (Rete Quattro)

SICILIA

- 20.30 Custer (CTS)
20.30 Dallas (Canale 5)
20.30 Custer (Teletna)
20.30 Il sogno americano. 15ª puntata (Italia 1)
20.30 Peyton Place (Tele Jonica)

FILM

- 21.20 Uno straniero a Paso Bravo (Tele Jonica)
21.30 L'avventura (CTS)
21.30 Il selvaggio (dramm. '54) di L. Benedek, con M. Brando, M. Murphy - *Grintoso giovanotto nei guai con la giustizia*
♦ (Canale 5)
21.30 L'avventura (Teletna)
21.30 Le furie (avv. '50) di A. Mann, con B. Stanwyck, W. Corey - *Padre invadente s'intronca nella vita affettuosa della figlia*
♦ (Italia 1)
21.40 Magic Christian (RTM)
00.30 Uccidere Kong - La terra è in pericolo (Tele Gran Prix)

SPORT E VARIETA

- 18.30 Popcorn (Canale 5)
23.00 Bove (Rete Quattro)
23.30 Sport: Campionato di Basketball - Professionisti USA/NRA (Canale 5)
23.30 Grand Prix (Italia 1)

Venerdì 7 maggio

CARTONI ANIMATI

- 13.00 Ape Magà (CTS)
13.00 Laura (Canale 5)
13.00 Belle e Sebastian (Italia 1)
13.25 Lupin III (CTS)
13.30 Pomeriggio insieme (Italia 1)
14.00 Luù (Teletna)
14.00 Rocky Joe (Rete Quattro)
16.50 Sally la maga (Telegiornale di Sicilia)
17.00 Pinocchio (Canale 5)
17.30 Grand Prix (CTS)
17.30 Laura (Canale 5)
17.30 I Superamici (Italia 1)
17.30 Ape Magà (CTS)
18.00 La battaglia dei pianeti (Canale 5)
18.00 Datanio (Teletna)
18.00 Lalabel (Italia 1)
18.05 Gli antenati (Tele Jonica)
18.05 Sally la maga (Telegiornale di Sicilia)
18.30 Lupin III (CTS)
18.30 Lupin III (Teletna)
18.30 Kimba (Telegiornale di Sicilia)
18.55 Nina (Telegiornale di Sicilia)

- 19.35 X Bomber (Telegiornale di Sicilia)
19.46 Gli Investigati (Rete Quattro)
20.00 Belle e Sebastian (Italia 1)

TELEFILM E SCENEGGIATI

- 14.00 Sentieri (Canale 5)
14.00 Detective in pantofole (Tele Jonica)
14.00 Dancin'Days (Rete Quattro)
14.20 Peyton Place (Tele Jonica)
14.25 L. a donnabionica (Telegiornale di Sicilia)
14.30 Avventure e amori a Port Charles (Italia 1)
16.30 Il mio amico Arnold (Canale 5)
17.10 La grande vallata (Telegiornale di Sicilia)
17.30 Peyton Place (RTM) (arte RTM)
18.30 Dancin'Days (Rete Quattro)
19.00 Tarzan (Canale 5)
19.30 La gang degli «Orsi» (Italia 1)
20.00 Aspettando il domani (Canale 5)
20.00 La famiglia Smith (Tele Jonica)
20.00 Omar Paschà (Telegiornale di Sicilia)
20.16 Truck Driver (Rete Quattro)
20.30 Agente Pepper (CTS)
20.30 Wonder Woman (Canale 5)
20.30 Agente Pepper (Teletna)
20.30 Peyton Place (Tele Jonica)
20.50 Peyton Place (RTM)
22.10 F.B.I. (Italia 1)
22.25 Peyton Place (Telegiornale di Sicilia)
23.00 Operazione Tortuga (Teletna)

FILM

- 15.10 Uno straniero a Paso Bravo (Tele Jonica)
15.15 Primavera di sole (Telegiornale di Sicilia)
15.30 Ragazze sulla spiaggia (Italia 1)
16.00 36 ore all'infinito (Tele Gran Prix)
17.30 Forte sul Tarnigi (Tele Gran Prix)
20.10 All'ombra di una colla (Tele Gran Prix)
20.30 40.000 dollari per non morire (dramm. '74) di K. Reisz, con J. Caan, L. Hutton - *Insegnante col vizio del gioco si mette nel guai*
♦ (Italia 1)
20.30 L'incredibile avventura di Mr. Holland (Telegiornale di Sicilia)
21.15 Valanga (dramm. '78) di C. Allen, con R. Hudson, M. Farrow - *Complesso alberghiero costruito senza tener conto di sistemi di sicurezza*
♦ (Rete Quattro)

- 21.20 L'amico di famiglia (Tele Jonica)
21.30 La traccia del serpente (CTS)
21.30 Quella notte inventarono lo spogliarellone (comm. '68) di W. Friedkin, con J. Roberts, E. Gould - *Clonosa forma di contestazione di ragazza assillata dal padre*
♦ (Canale 5)
21.30 La costa dei barbari (Teletna)
21.30 Ventimila dollari sul sette (Tele Gran Prix)
23.30 Papà, ritorna da noi (Tele Gran Prix)
00.40 L'amico di famiglia (Telegiornale di Sicilia)

SPORT E VARIETA

- 18.30 Popcorn (Canale 5)
19.00 Caccia al 13 (Teletna)
19.00 Ruote in pista (Telegiornale di Sicilia)
23.00 Venerdì sport: Pugilato (Italia 1)

Sabato 8 maggio

CARTONI ANIMATI

- 12.00 Lalabel (Italia 1)
12.20 Kimba (Telegiornale di Sicilia)
12.45 Ninja (Telegiornale di Sicilia)
13.00 Ape Magà (CTS)
13.25 Lupin III (CTS)
13.30 Pomeriggio insieme (Italia 1)
13.30 Kimba (Tele Jonica)
14.25 X Bomber (Telegiornale di Sicilia)
16.30 Rocky Joe (Rete Quattro)
16.50 Sally la maga (Telegiornale di Sicilia)
17.30 Grand Prix (CTS)
17.30 I Superamici (Italia 1)
18.00 Ape Magà (CTS)
18.00 Datanio (Teletna)
18.00 Lalabel (Italia 1)
18.05 Sally la maga (Telegiornale di Sicilia)
18.30 Lupin III (CTS)
18.30 Lupin III (Teletna)
18.30 La magnifica dozzina (Telegiornale di Sicilia)
18.55 Karmùl (Telegiornale di Sicilia)
19.35 X Bomber (Telegiornale di Sicilia)
19.46 Gli Investigati (Rete Quattro)

TELEFILM E SCENEGGIATI

- 13.55 La famiglia Smith (Tele Jonica)
14.00 Dancin'Days (Rete Quattro)
14.20 Peyton Place (Tele Jonica)
14.30 Chips (Italia 1)
14.50 Omar Paschà (Telegiornale di Sicilia)

- 15.00 Agente Pepper (CTS)
15.30 The Bold Ones (Teletna)
17.30 Il mio amico Arnold (Canale 5)
17.30 Peyton Place (RTM)
18.00 Hazzard (Canale 5)
18.30 Dancin'Days (Rete Quattro)
19.00 Il nice Surgeon (CTS)
19.00 Dallas (Canale 5)
19.30 Chips (Italia 1)
20.00 Detective in pantofole (Tele Jonica)
20.00 Omar Paschà (Telegiornale di Sicilia)
20.16 La famiglia Bradford (Rete Quattro)
20.30 Magnum P.I. (Canale 5)
20.30 Trials of O'Bran (Tele Jonica)
22.00 Da Dallas a Knotts Landing (Teletna)
22.10 F.B.I. (Italia 1)
22.15 Peyton Place (Telegiornale di Sicilia)
23.10 Supertramp (Tele Jonica)

FILM

- 20.30 Scegli il tim
Non si maritano così le signore (pol. 68) Smigol, con R. Steger, L. Remick - *Poliziotto alla caccia di uno strangolatore*
Armiamoci così belle signore (comm. '72) di G. Saks, con A. Aron, S. Kellerman - *Padre e marito soddisfatto tenta un'avventura extracongiugale*
♦ (Italia 1)
20.30 Non rompete i chavistelli (Telegiornale di Sicilia)
21.15 La più bella avventura di Lassie (comm. '78) di D. Shaffley, con J. Stewart, M. Rooney - *Ragazzino in lotta contro legittimo proprietario cane randagio*
♦ (Rete Quattro)
21.20 Valeria ragazza poco seria (Tele Jonica)
21.30 La rapina più pazzca del mondo (Canale 5)
21.30 Il ritorno di Marcellino (Tele Gran Prix)

SPORT E VARIETA

- 12.00 Il grande sport di Canale 5 (Canale 5)
12.30 Grand Prix (Italia 1)
14.00 Grand Bazar (Teletna)
16.50 Superclassifica show (Teletna)
17.15 Calcio inglese (Telegiornale di Sicilia)
20.00 Superbism gioco a premi condotto da Mike Bongiorno (Canale 5)
20.50 Superclassifica show (RTM)
23.00 Rombò TV (Teletna)
23.00 Calcio: Premondial '82 (Italia 1)
23.30 Rombò TV (CTS)
23.30 Sport: Il grande tennis di Canale 5 (Canale 5)
23.35 Calcio inglese (Telegiornale di Sicilia)

SARDEGNA

Domenica

2 maggio

CARTONI ANIMATI

- 12.00 Label (Telecastasmeralda)
13.10 Bunnertal (Videoina)
13.30 Spiderman (RTF)
13.35 Ninja (Videoina)
16.30 Rocky Joe (La voce sarda R4)
17.00 I Pronipoti (RTF)
17.30 Tonton (La voce sarda R4)
18.30 Lulu (Telecastasmeralda It. 1)
19.30 Bunnertal (Videoina)
19.45 Gli investigatori (La voce sarda R4)

TELEFILM E SCENEGGIATI

- 14.00 Dancin' Days (La voce sarda R4)
14.20 Peyton Place (Videoina)
14.30 Chaps (Telecastasmeralda It. 1)
16.00 Ironside (RTF)
16.30 Lou Grant (Canale 5)
17.00 Alice (Canale 5)
17.30 Medusa (RTF)
18.00 Robin Hood (La voce sarda R4)
18.30 Non è sempre caviale (La voce sarda R4)
19.00 Dallas (Canale 5)
19.00 La famiglia Smith (La voce sarda R4)
19.30 Chaps (Telecastasmeralda It. 1)
20.00 Il mio amico Arnold (Canale 5)
20.15 La famiglia Bradford (La voce sarda R4)
20.30 Magnum P.I. (Canale 5)

FILM

- 20.30 I quattro figli di Kate Elder (west. '65), di H. Hathaway, con J. Wayne, D. Martin - Quattro cow-boys indagano sulla morte della madre
♦ (Telecastasmeralda It. 1)
20.40 Femmine bionde (Videoina)
21.15 Jean Harlow la donna che non sapeva amare (dramm. '65) di G. Douglas, con C. Baker, M. Balsam - La breve ma tormentata vita della super-sospagnata diva di Hollywood - Jean Harlow
♦ (La voce sarda R4)
21.30 Anastasia (dramm. '56) di A. Litvak con I. Bergman, Y. Brynner - Esiliati russi credono di riconoscere la figlia dello Zar
♦ (Canale 5)

SPORT E VARIETA

- 12.30 Calcio: Parità (Telecastasmeralda It. 1)
12.30 Superclassica show (Videoina)
15.00 Popcorn (Canale 5)
16.40 Musicale (Videoina)
17.30 Superbass gioco a premi condotto da Mike Bongiorno (Canale 5)
18.00 Attenti a noi duem spettacolo di varietà con Sandra Mondaini e Raimondo Vianello (Canale 5)

ATTUALITÀ E INCHIESTE

- 11.15 Movie (La voce sarda R4)
19.30 Flash cinema (La voce sarda R4)

Lunedì

3 maggio

CARTONI ANIMATI

- 17.00 Pinocchio (Canale 5)
17.00 I Pronipoti (RTF)
17.30 I superamici (Telecastasmeralda It. 1)
17.30 Laura (Canale 5)
17.30 Tonton (La voce sarda R4)
18.00 Lalalabel (Telecastasmeralda It. 1)
18.00 La battaglia dei pianeti (Canale 5)
18.30 Hanna e Barbera (La voce sarda R4)
18.35 La principessa Zaffiro (Videoina)
19.00 Tigerman (Videoina)

TELEFILM E SCENEGGIATI

- 17.30 L'uomo con la valigia (RTF)
18.00 Brothers and Sisters (La voce sarda R4)
19.00 Tarzan (Canale 5)
19.00 La famiglia Smith (La voce sarda R4)
19.30 La gang degli orsi (Telecastasmeralda It. 1)
20.00 Aspettando il domani (Canale 5)
20.15 La famiglia Bradford (La voce sarda R4)
20.30 Cannon (Telecastasmeralda It. 1)
22.30 Lou Grant (Canale 5)

FILM

- 20.30 Gli ammutoliti del Bounty (avv. '62) di L. Milestone, con M. Brando, T. Howard - Tirannico capitano costringe equipaggio all'ammutolimento.
♦ (Canale 5)
20.40 Won Ton Ton il cane che salvò Hollywood (comm. '75) di M. Winner, con R.

Aida T. Garre - Simpatica amica fra attricetta e cantante

- ♦ (Videoina)
21.15 La morte corre incontro a Jessica (La voce sarda R4)
21.30 Candidato all'omicidio (gioc. di R. Scheerer, con J. Stewart, S. Martin - Giornalista scandaloso viene trovato cadavere molti sospesi)
♦ (Telecastasmeralda It. 1)

SPORT E VARIETA

- 12.00 Bis gioco a premi condotto da Mike Bongiorno (Canale 5)
14.20 Videoina sport (Videoina)
17.30 Musicale (Videoina)
18.30 Sardegna sport (Telecastasmeralda It. 1)
18.30 Superclassica show (Canale 5)
22.20 TGS sport (Videoina)

ATTUALITÀ E INCHIESTE

- 23.30 Canale 5 News (Canale 5)

Martedì

4 maggio

CARTONI ANIMATI

- 12.30 Marine Boy (Telecastasmeralda It. 1)
12.30 Laura (Canale 5)
12.45 Tigerman (Videoina)
13.00 Belle e Sebastian (Telecastasmeralda It. 1)
13.00 Laura (Canale 5)
13.10 Bunnertal (Videoina)
13.30 I Pronipoti (RTF)
13.35 Angie Girl (Videoina)
16.30 Rocky Joe (La voce sarda R4)
17.00 Pinocchio (Canale 5)
17.00 Spiderman (RTF)
17.30 I Superamici (Telecastasmeralda It. 1)
17.30 Laura (Canale 5)
17.30 Hanna e Barbera (La voce sarda R4)
18.00 Lalalabel (Telecastasmeralda It. 1)
18.00 Tansor 5 (Canale 5)

TELEFILM E SCENEGGIATI

- 12.45 Aloha Paradise (La voce sarda R4)
13.30 Aspettando il domani (Canale 5)
14.00 Dancin' Days (La voce sarda R4)
14.20 Sulle strade della California (Videoina)
14.30 Avventure e amori a Port Charles (Telecastasme-

ralda It. 1)

- 16.00 The Bold Ones (RTF)
16.30 Alice (Canale 5)
17.30 L'incredibile dottor Hogg (RTF)
19.00 La famiglia Smith (La voce sarda R4)
19.30 La gang degli Orsi (Telecastasmeralda It. 1)
20.00 Aspettando il domani (Canale 5)
20.15 La schiava Isaura (La voce sarda R4)
20.30 Il saggio americano '13 puntata 1 (Telecastasmeralda It. 1)
20.30 Dallas (Canale 5)

FILM

- 15.30 Signora di Jussio (Telecastasmeralda It. 1)
20.40 Truffa tu che truffo anch'io ma il fregato sono io (Videoina)
21.15 A sud ovest di Sonora (west. '67) di S. J. Furie, con M. Brando, J. Saxon - Rivali in amore si scontrano per possesso di magnifico stallione.
♦ (La voce sarda R4)
21.30 Nero Wolfe (gioc. di F. Gilroy, con T. David, A. Baxter - Il pachidermico infallibile investigatore in una delle sue più famose indagini)
♦ (Telecastasmeralda It. 1)
21.30 Folle dell'anno (comm. '55) di W. Lang, con D. O'Connor, M. Monroe - Compagnia d'artisti si disgrega con il passar degli anni.
♦ (Canale 5)

SPORT E VARIETA

- 11.15 Discofilo (La voce sarda R4)
17.40 Musicale (Videoina)
18.00 Hollywood stars (RTF)
18.30 Popcorn (Canale 5)
23.30 Sport: Boxe (Canale 5)

Mercoledì

5 maggio

CARTONI ANIMATI

- 12.20 La principessa Zaffiro (Videoina)
12.30 Marine Boy (Telecastasmeralda It. 1)
12.30 Laura (Canale 5)
12.45 Tigerman (Videoina)
13.00 Belle e Sebastian (Telecastasmeralda It. 1)
13.00 Laura (Canale 5)
13.10 Bunnertal (Videoina)
13.30 Spiderman (RTF)
13.35 Angie Girl (Videoina)
16.30 Rocky Joe (La voce sarda R4)
17.00 Pinocchio (Canale 5)
17.00 I Pronipoti (RTF)

SARDEGNA

- 17.30 I Superamici (Telecastasmeralda It. 1)
 17.30 Laura (Canale 5)
 17.30 Hanna e Barbera (La voce sarda R4)
 18.00 Lalabè (Telecastasmeralda It. 1)
 18.00 La battaglia dei pianeti (Canale 5)
 18.10 Kimba (Videolina)

TELEFILM E SCENEGGIATI

- 19.00 Tarzani (Canale 5)
 19.00 La famiglia Smith (La voce sarda R4)
 19.30 La gang degli Orsi (Telecastasmeralda It. 1)
 20.00 Aspettando il domani (Canale 5)
 20.15 Truck Driver (La voce sarda R4)
 20.30 Il sogno americano, 14ª puntata (Telecastasmeralda It. 1)
 22.20 Sulle strade della California (Videolina)

FILM

- 21.15 Il mio amore con Samantha (dramm. '63), di M. Shavelson, con P. Newman e J. Woodward - *Inviato a Parigi* in «punizione», giornalista si riscatta e trova l'amore.
 ♦ (La voce sarda R4)
 21.30 Metello (Telecastasmeralda It. 1)
 21.30 La mazurka del barone, della santa e del fico fiorone (comm. '75), di P. Avati, con U. Tognazzi, V. Villaggio - *Bella ragazza scambiata per una santa*.
 ♦ (Canale 5)

SPORT E VARIETA

- 20.00 Alenti a noi due, spettacolo di varietà con Sandra Mondani e Ramondo Vianello, 10ª puntata (Canale 5)
 23.00 Caido: Premundial '82 (Telecastasmeralda It. 1)
 23.20 Sardegna canta (Videolina)

ATTUALITÀ E INCHIESTE

- 12.15 Movie (Lavoce sarda R4)

Giovedì
6 maggio

CARTONI ANIMATI

- 13.00 Laura (Canale 5)

- 13.10 Bunnellati (Videolina)
 13.30 I Pronipoti (RTF)
 13.35 Angie Girl (Videolina)
 16.30 Rocky Joe (La voce sarda R4)
 17.00 Pinocchio (Canale 5)
 17.00 Spiderman (TRF)
 17.30 I Superamici (Telecastasmeralda It. 1)
 17.30 Laura (Canale 5)
 17.30 Hanna e Barbera (La voce sarda R4)
 18.00 Lalabè (Telecastasmeralda It. 1)
 18.00 Tansor 5 (Canale 5)
 18.10 Kimba (Videolina)
 18.30 Lulu (Telecastasmeralda It. 1)

TELEFILM E SCENEGGIATI

- 20.30 Il sogno americano, 15ª puntata (Telecastasmeralda It. 1)
 20.30 Dallas (Canale 5)
 21.00 L'uomo con la valigia (RTF)
 24.00 Peyton Place (Videolina)

FILM

- 20.40 Il vedovo (Videolina)
 21.15 Febbre da cavallo (comm. '76) di S. Vanzina, con C. Spaak, E. Montesano - *Tre ostini scommettitori non sanno come pagare i debiti*.
 ♦ (La voce sarda R4)
 21.30 Le tute (avv. '50) di A. Mann, con B. Stanwyk, W. Corey - *Padre invadente* sintromente nella vita affettiva della figlia.
 ♦ (Telecastasmeralda It. 1)
 21.30 Il selvaggio (dramm. '54) di L. Benedek, con M. Brandon, M. Murphy - *Grintoso giovanotto nei guai con la giustizia*.
 ♦ (Canale 5)

SPORT E VARIETA

- 18.30 Popcorn (Canale 5)
 23.00 Grand Prix (Telecastasmeralda It. 1)
 23.00 Boxe di mezzanotte (La voce sarda R4)
 23.30 Sport: Campionato di Basket Professionisti USA/NBA (Canale 5)

ATTUALITÀ E INCHIESTE

- 12.15 Cronache del cinema (La voce sarda R4)

Venerdì
7 maggio

CARTONI ANIMATI

- 13.30 Spiderman (RTF)

- 13.35 Angie Girl (Videolina)
 16.30 Rocky Joe (La voce sarda R4)
 17.00 Pinocchio (Canale 5)
 17.00 I Pronipoti (RTF)
 17.30 I Superamici (Telecastasmeralda It. 1)
 17.30 Laura (Canale 5)
 17.30 Hanna e Barbera (La voce sarda R4)
 18.00 Lalabè (Telecastasmeralda It. 1)
 18.00 La battaglia dei pianeti (Canale 5)

TELEFILM E SCENEGGIATI

- 19.30 La gang degli Orsi (Telecastasmeralda It. 1)
 20.00 Aspettando il domani (Canale 5)
 20.15 Truck Driver (La voce sarda R4)
 20.30 Wonder Woman (Canale 5)
 21.00 Thriller (RTF)
 22.10 F.B.I. (Telecastasmeralda It. 1)
 22.20 Sulle strade della California (Videolina)

FILM

- 16.30 Racconti di giovani mogli (Videolina)
 20.30 40.000 dollari per non morire (dramm. '74) di K. Reisz, con J. Caan, L. Hutton - *Insegnante col vizio del gioco si mette nei guai*.
 ♦ (Telecastasmeralda It. 1)
 20.40 La taglia (Videolina)
 21.15 Valanga (dramm. '78) di C. Allen, con R. Hudson, M. Farrow - *Complesso alberghiero costruito senza tener conto di sistemi di sicurezza*.
 ♦ (La voce sarda R4)
 21.30 Quella notte inventarono lo spogliarello (comm. '68) di W. Friedkin, con J. Roberts, E. Gould - *Curiosa forma di contestazione di ragazza assillata dal padre*.
 ♦ (Canale 5)

SPORT E VARIETA

- 11.15 Discifolia (La voce sarda R4)
 15.10 Sardegna canta (Videolina)
 18.30 Popcorn (Canale 5)
 23.00 Venerdì sport: Pugilato (Telecastasmeralda It. 1)

Sabato
8 maggio

CARTONI ANIMATI

- 13.30 I Pronipoti (RTF)

- 13.35 Angie Girl (Videolina)
 17.30 I Superamici (Telecastasmeralda It. 1)
 17.30 Hanna e Barbera (La voce sarda R4)
 17.30 Spiderman (RTF)
 18.00 Lalabè (Telecastasmeralda It. 1)
 18.35 La principessa Zahiro (Videolina)
 19.00 X Bomber (Videolina)
 19.25 Bunnellati (Videolina)
 19.45 Gli investigati (La voce sarda R4)
 19.50 Angie Girl (Videolina)

TELEFILM E SCENEGGIATI

- 14.30 Chips (Telecastasmeralda It. 1)
 16.30 The Bold Ones (RTF)
 17.30 Il mio amico Arnold (Canale 5)
 18.00 Hazzard (Canale 5)
 18.00 Brothers and Sisters (La voce sarda R4)
 18.00 Medusa (RTF)

FILM

- 20.30 Scegli il firm.
 Amiamoci così belle signore (comm. '72) di G. Saks, con A. Arkin, S. Kellerman - *Padre e marito soddisfatto tenta un'avventura extracongiugale*.
 Non si trattarono così le signore (pol. '68) di J. Smigt, con R. Steiger, L. Remick - *Poliziotto alla caccia di uno strangolatore*.
 ♦ (Telecastasmeralda It. 1)
 20.40 L'amore è bello (Videolina)
 21.15 La più bella avventura di Lassie (comm. '78) di D. Shaffley, con J. Stewart, M. Rooney - *Ragazzini in lotta contro legittimo proprietario cane randagio*.
 ♦ (La voce sarda R4)
 21.30 La rapina più pazza del mondo (Canale 5)

SPORT E VARIETA

- 12.30 Grand Prix (Telecastasmeralda It. 1)
 15.10 Flucto in pista (Videolina)
 16.30 Boxe (La voce sarda R4)
 17.00 Discifolia (La voce sarda R4)
 20.00 Superbis, gioco a premi condotto da Mike Bongiorno (Canale 5)
 21.30 Hollywood stars (RTF)
 23.30 Calcio: Premundial '82 (Telecastasmeralda It. 1)
 23.30 Sport: Il grande tennis di Canale 5 (Canale 5)

ATTUALITÀ E INCHIESTE

- 11.45 Questo grande cinema (La voce sarda R4)

45 ITALIANI

- 1 **Storie di tutti i giorni** - Riccardo Fogli (CGD)
- 2 **Non stop twist** - Kim & The Cadillac (Ariston)
- 3 **Vado al massimo** - Vasco Rossi (Carosello)
- 4 **You make me do it** - Ago (Full Time)
- 5 **Io no** - Anna Oxa (CBS)
- 6 **Ping pong** - Plastic Bertrand (Durium)
- 7 **Cantando** - Aldo Donati (Durium)
- 8 **Be free** - Doctor Togo (CGD)
- 9 **Un'altra vita, un altro amore** - Christian (Polygram)
- 10 **Soli** - Drupi (Fonit Cetra)
- 11 **Sette fili di canapa** - Mario Castelnuovo (IT)
- 12 **Lisa** - Stefano Sani (Fonit Cetra)
- 13 **Uomo mio** - Cugini di Campagna (I.C.C.)
- 14 **Cuccurruccu** - Franco Battiato (EMI)
- 15 **60-60** - Anni Sessanta (Polygram)

45 STRANIERI

- 1 **Are you lovin' somebody** - Debra Dejean (Durium)
- 2 **I can't go for that** - D. Hall & J. Oates (RCA)
- 3 **Walking into sunshine** - Central Line (Polygram)
- 4 **Don't you want me** - Human League (Ricordi)
- 5 **It's good to be the king rap** - Mel Brooks (RCA)
- 6 **Glad to know you** - Chas Jankel (A&M)
- 7 **That girl** - Stevie Wonder (Tamla)
- 8 **Harder my heart** - Quarter Flash (CBS)
- 9 **Body Talk/Just illusion** - Imagination (Panarecord)
- 10 **Video games** - Alien (CGD)
- 11 **Megatron man** - Patrick Cowley (CGD)
- 12 **Centerfold** - J. Geils Band (EMI)
- 13 **Let's groove** - Earth, Wind & Fire (CBS)
- 14 **Call me** - Skyy (Panarecord)
- 15 **Take my heart** - Kool & The Gang (Delite)
- 16 **Let's funk tonight** - Blue Feather (Mr Disco)
- 17 **Wordy rappinghood** - Tom Tom Club (Island)
- 18 **Shake it up** - Cars (WEA)
- 19 **Controversy** - Prince (WEA)
- 20 **Macho city** - S. Miller Band (Polygram)
- 21 **Reality/This lady** - Richard Sanderson (Delta/Polygram)
- 22 **You're the one for me** - D Train (Prelude)
- 23 **Anyway anywhere anytime** - Jimmy Castor (Panarecord)
- 24 **Why do you fall in love** - Diana Ross (EMI)
- 25 **Clash** - Radio Clash (CBS)

33

- 1 **Private eyes** - Hall & Oates (RCA)
- 2 **Chasanova** - Chas Jankel (A&M)
- 3 **Quarter flash** - Quarter flash (CBS)
- 4 **Original musiquarium** - Stevie Wonder (EMI)
- 5 **Love is when you find it** - Whispers (Solar)
- 6 **Freeze frame** - The J Geil Band (EMI)
- 7 **Raise!** - Earth, Wind & Fire (CBS)
- 8 **Body talk** - Imagination (R&B)
- 9 **Empress** - Empress (Prelude)
- 10 **Something special** - Kool & The Gang (Delite)
- 11 **For those about to rock** - AC/DC (WEA)
- 12 **My desire** - Firefly (Mr Disco)
- 13 **Homo sapiens** - Pete Shelley (Island)
- 14 **Alibi** - America (EMI)
- 15 **Tutto Sanremo** - Interpreti vari (EMI)
- 16 **Pure a natural** - T Connection (EMI)
- 17 **Vado al massimo** - Vasco Rossi (Carosello)
- 18 **One step higher** - Voyage (Atlas)
- 19 **Megatron man** - Patrick Cowley (Derby)
- 20 **Coccicante** - Riccardo Coccicante (RCA)
- 21 **The George Benson Collection** - George Benson (WEA)
- 22 **Sky** - Skyline (Satsoul)
- 23 **The Elder** - Kiss (Polygram)
- 24 **Tom Tom Club** - Tom Tom Club (Island)
- 25 **Grasshopper** - J.J. Cale (Polygram)
- 26 **Collezione** - Riccardo Fogli (CGD)
- 27 **Ora o mai più...** - Renzo Arbore (Ricordi)
- 28 **Sister Sledge** - Sister Sledge (WEA)
- 29 **Artide e Antartide** - Renato Zero (Zerolandia)
- 30 **Shake it up** - The Cars (Elektra)

COLONNE SONORE

- 1 **Il tempo delle mele** (Delta/WEA)
- 2 **Ragtime** (Electra)
- 3 **Momenti di gloria** (Polygram)
- 4 **Reds** (Columbia)
- 5 **The Border** (MCA)
- 6 **I predatori dell'arca perduta** (CBS)

Hai un rasoio elettrico vecchio?
Non hai ancora usato un rasoio elettrico?

OFFERTA DI PROVA PHILIPS IL RASOIO A DOPPIA AZIONE

presso i Rivenditori Specializzati
che espongono l'apposita locandina

Philips a doppia azione: un capolavoro unico di microtecnologia, un impareggiabile strumento di rasatura dolce e rapida.

Philips a doppia azione: perché? Perché si basa su un sistema che ha rivoluzionato la rasatura elettrica. Ogni lama del rasoio Philips è formata da due parti distinte: una solleva il pelo, l'altra lo taglia, prima che esso rientri dentro la pelle. Il vantaggio è enorme: la rasatura del mattino resiste tutta la giornata, il problema della rasatura è definitivamente risolto.

Philips a doppia azione offre tanti altri extra: tre testine elastiche dall'azione rapida e soffice; un regolatore a 9 posizioni per una rasatura "personalizzata"; un tagliabasette a scatto per un'efficacissima regolazione dei baffi e delle basette; una forma di moderna eleganza e un cofanetto porta-rasoio di grande prestigio.

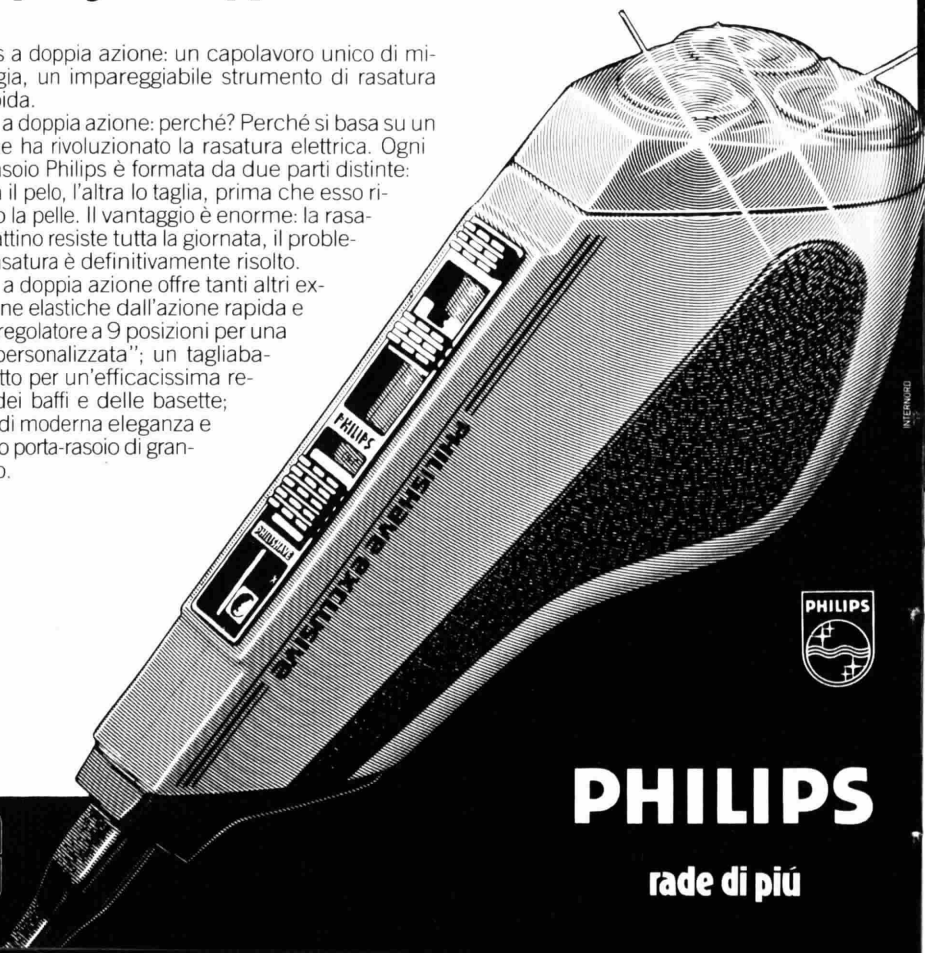

concessionaria
per l'Italia

MELCHIONI



PHILIPS

rade di più

DISCHI

ROCK POP

JAZZ FOLK

RUBRICA



Charlie Parker
One Night in Washington
WEA-Elektra K 52359

Gradita sorpresa per gli appassionati: un magnifico Parker inedito registrato nel 1953 al Club Kavakos di Washington con l'orchestra del batterista Joe Turner. Brani eseguiti: *Fine and dandy*, *These foolish things*, *Light green*, *Thou swell*, *Willits*, *Don't blame me*, *Something to remember you by*, *Blue room*, *Roundhouse*. I nastri vengono dalla raccolta privata di Bill Potts e la qualità del suono è ottima, specie per quanto riguarda l'incantevole travolgente sax contralto di Charlie Parker. Tra gli arrangiatori: Al Cohn, Gerry Mulligan e Johnny Mandel.

S. G. BIAMONTE



Aneka
Japanese Boy
CGD VIP 20295

Mary Sandeman, soprano scozzese, applaudita interprete di musica contemporanea (Festival di Edimburgo, concerti alla Albert Hall di Londra, ecc.), da un anno e mezzo ha una doppia vita come Aneka in campo pop. *Japanese Boy* è stato il suo primo successo in Gran Bretagna e nel resto d'Europa. La fortunata canzone fa ora da battistrada a questo LP che riporta altri nove pezzi, fra i quali *Little Lady* ha uno spicco particolare. Un pizzico di esotismo, varietà di ritmi e la voce impostata ma duttile di Mary-Aneka sono le caratteristiche del disco prodotto da Neil Ross.

S. G. B.



Renato Carosone '82
Lettera A LTA 76701

Renato Carosone alcuni mesi fa si è chiuso in uno studio di registrazione in campagna e precisamente a Cura di Vetralla in provincia di Viterbo. Ha lavorato sodo e alla fine di questa curiosa esperienza ha fatto uscire questo 33 giri. È un disco divertente e di ascolto piacevole nella tradizione di Carosone. I pezzi ricordano i vecchi successi di questo grande della nostra canzone leggera italiana. Nell'album ci sono le due anime di Carosone: quella delicata e sentimentale e quella ironica e graffiante. Tra i motivi da segnalare la lunga ballata denuncia *Ca'rimma fa*, il ritratto comico di *O pellirosse* e *O tappeto*.

MARIO COLANGELI

LEGENDA MELIGUNIS



Legenda Meligunis
NEAR NRLP 751

Dall'isola di Lipari arrivano Rossano Giorgi (chitarra), Nicola Merlo (chitarra), Luigi Barrica (percussioni), Giovanni Ruggiero (chitarra) e Giovanni Cullotta (flauti). I cinque musicisti sono i componenti del gruppo Legenda Meligunis. Questo è il loro primo 33 giri e l'opera è tutta dedicata ai canti della Sicilia. Nell'album sono raccolti motivi tradizionali, ricercati dal gruppo, e brani d'autore che si richiamano però alle sonorità popolari. In particolare il repertorio contenuto nell'album è legato al folklore di Meligunis, così era chiamata anticamente l'isola di Lipari. Il disco è diviso in due parti.

M. C.

TRA PERUGIA E ORVIETO

Confermata la resurrezione di Umbria Jazz (dal 19 al 25 luglio), si conoscono già i nomi dei partecipanti



più rinomati: B. B. King, Lionel Hampton, Clark Terry, Gerry Mulligan (nella foto), Freddie Hubbard, Joe Henderson, Jean-Luc Ponty, Chico Freeman col padre Von, ecc. Quasi tutto si svolgerà a Perugia sotto un tendone, salvo il gran finale con l'orchestra di Machito a Orvieto. Ci saranno concerti-aperitivo come al Festival di Spoleto, seminari e spazi per nuovi talenti.

S. G. B.

NUOVAMENTE IL NIGHT

Ritorna di moda il cantante da night. Da qualche tempo molti interpreti stanno riscoprendo il repertorio classico degli anni Sessanta. Sulla scia di Bruno Martino, di Nico Fidenco e di Peppino di Capri sono nati altri nuovi cantautori «intimisti». Uno di questi è Giuseppe Cirillo, un quasi trentenne che recentemente ha inciso un disco dove si respirano le soffici atmosfere da night, intitolato *Quel sabato con te*.

M. C.





Il carteggio tra Mogol e Battisti

Siamo in grado di ricostruire i passaggi della rottura clamorosa di un sodalizio fortunato e che ha fatto epoca

Un divorzio a chiare lettere

di CARLO MASSARINI

E così la più affermata coppia della musica leggera italiana ha divorziato. I rapporti erano già da tempo deteriorati: ormai già da alcuni album i due comunicavano solo via plico: Battisti spediva le musiche a Mogol, che a stretto giro gli rispediva i testi. Poi il divorzio. Venuti eccezionalmente in possesso del carteggio finale, ne riveliamo i passaggi più significativi.

«Caro Giulio,

ti accludo i provini delle mie nuove canzoni. Ti ricordo che i testi mi servono per il 23 c. m. Vorrei anche pregarti di lasciar perdere cose tipo "tutti quei baci che ho dato / non vanno via col bucatto". Non vorrei troppi messaggi pubblicitari. Buona invece l'idea del *Ritorno del figlio della donna per amico*. Naturalmente, l'accordo è come sempre ».

«Caro Lucio,

ho ricevuto la tua cassetta, ma non ho ancora avuto il tempo di sentirla. Mi sento in gran forma, sai, ma è un periodo infernale: ho da scrivere i testi per quattro nuovi cantautori, il riciclaggio di due vecchi, le cover-versions dei Sex Pistols e dei Visage, qualche produzione e anche il copione della recita scolastica di mio figlio. Il primo week-end libero, comunque, mi ci metto ».

«Giulio caro,

ti ricordo che mi servono per il 23 c. m., e, già che ci sono, ti dico che se lasci fuori storie di compagni scemi e voyeurs di provincia

sarebbe meglio. Ho un'età, ormai, e a queste cose ci tengo. Sai com'è ».

«Lucio caro,

qui in brughiera è tutto bellissimo. I fiori sbocciano, le mucche pascolano con la serena voluttà degli inconsapevoli e tutto questo mi fa sentire sempre più giovane. Non ho ancora sentito bene la cassetta, ma ho in mente una storia che non è male. Lui è un modesto impiegato con sogni di gloria, lei è la segretaria del principale; sanno che non riusciranno mai ad essere veramente felici nutrendosi di soli sogni, e allora si sposano e mettono al mondo sei bambini. Forse è un po' cliché, ma funziona. Che ne dici? ».

«Giulio,

il 23 si avvicina, e tu perdi tempo. Me li fai o no questi testi? ».

«Lucio,

senti questa. Un maestro elementare sulla cinquantina scopre che la figlia è scappata con un gruppo punk, che il figlio si droga e che la moglie per vedere la tv a colori è fuggita col proprietario di un negozio di elettrodomestici. Lui impazzisce, si mette con quella del terzo banco a destra, ma quando scopre che è già sposata fugge a New York e diventa una star di Broadway. La morale è che essere giovani è bellissimo, ma difficile ».

«Caro Rapetti,

mi farai impazzire! Perché essere così ermetici? Ho la sensazione che tu mi voglia dire qualcosa. Quel ritornello finale, per esempio: "Il re di denari non può più aspetta-



Una rarissima immagine di Lucio Battisti che non ama farsi fotografare. A destra il paroliere Mogol

re / il tempo corre e il costo della vita sale / A buon intenditor poche parole / Che siano giuste, e niente sole...". Che fai, non ti fidi? ».

«Caro Battisti,

è vero, il re di denari è un messaggio. Certo, una volta mi venivano meglio, ma non è questo il punto. Come sai, il costo della vita aumenta. Questi nuovi cantautori non vendono niente, quelli riciclati poco di più, la sigla dei Cosmos mi è stata bocciata, l'inno islamico per il ramadan è stato accettato ma mi pagheranno fra sei mesi e forse in nocchie. Ebbene, ciò che ti chiedo, a parte di restituirmi la canna da pesca e la pompa della bici, è di aumentare i miei introiti, specie considerando le energie profuse per te in tutti questi anni e il tempo sprecato a parlare di prati, fiori e amori invece di dedicarlo

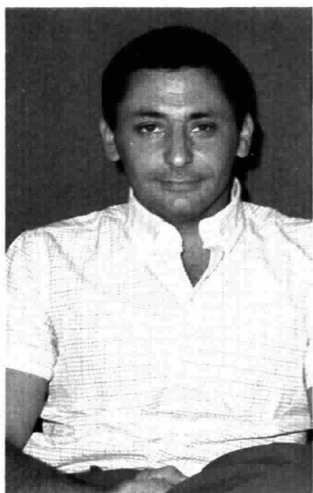

Quindici anni di successi

La collaborazione fra Mogol (nome d'arte di Giulio Rapetti) e Lucio Battisti cominciò a metà degli anni '60. Allora Mogol era già affermato paroliere (suoi i testi di molte canzoni italiane del periodo e sue anche moltissime delle cover-versions di pezzi stranieri interpretati da cantanti italiani) e Battisti un promettente autore di Poggio Busteto (Rieti) triapiantato a Milano. Ben presto il loro binomio divenne nel mondo della musica italiana un indissolubile marchio di fabbrica e i due fondarono insieme l'etichetta NO. 1. Già prima della fine degli anni '60 Battisti era considerato il numero uno del pop italiano e da allora i suoi album hanno costantemente venduto fra il mezzo milione e il milione di copie. All'inizio degli anni '70 Battisti decise di non comparire più in pubblico. Il rapporto con Mogol (uomo dai molti interessi e dal giovanilismo dirompente) continuò con alti e bassi, ma comunque con grande professionalità, nonostante i frequenti scioperi delle poste. Ora i due si sono separati (si dice per questioni finanziarie) e Battisti si scriverà da solo le parole del nuovo album. Mogol non ha deciso se scriverle le musiche, ma intanto ha firmato testi per Morandi e Coccianta.

alla chiropratica applicata e il metodo della partita doppia ».

« **Rapetti caro,**

qui manca una settimana al 23 e tu fai il sofista. Fra l'altro la tua ultima storia, quella del garzone che si innamora della spesa e si licenzia per non portarla ogni giorno ad un cliente diverso, non va proprio, già sentita. Una bella canzone sullo stare a casa no? Datti da fare, su. Per la percentuale, lo sai, poi ci mettiamo d'accordo ».

« **Battisti caro,**

la fretta che mi metti è eccessiva. Tanto più che ho appena concluso un contratto per scrivere dei cartoncini d'auguri, i bigliettini dei dolci cinesi e quelli dei Baci Perugina, ed il tempo che mi rimane è poco. Comunque mi sento molto giovane. Per quella cosa, però,

perché non ci accordiamo prima? ».

« **Rapetti,**

trovo assurda la tua mancanza di fiducia in me. E cos'è quella strofa " Non dividere a metà / è il cancro della società "? Meno voli pindarici, vecchio mio. Buona invece quella " A sorpresa sei tornata / che splendore di serata / Non andare mai più via / o è la fine, bella mia ". Sbrigati ».

« **Battisti,**

due parole per dirti che mi sento molto giovane ma molto povero ».

« **Egregio dott. Rapetti,**

prima che lei ritorni nel grembo materno, in qualità di legale del signor Battisti vorrei informarla che la sua vanalità è sconcertante e che, essendo comunque i francobolli aumentati ancora, il gioco non vale più la candela ».

Candy Formula Inox. Cos

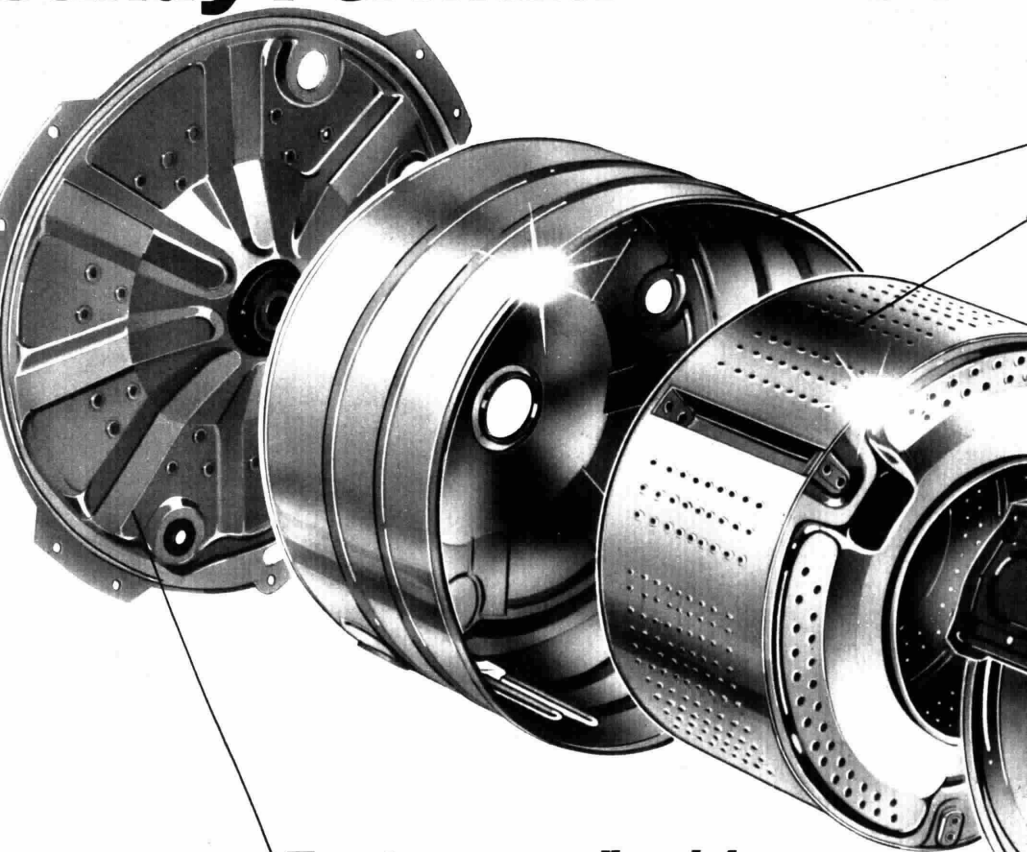

Tenuta a mano d'acciaio.

Per assorbire le vibrazioni e le sollecitazioni del funzionamento e per durare più a lungo.



Assistenza Tecnica
Candy Ovvunque
entro 48 ore,
il primo anno
tutto gratis, anche
l'usata del tecnico.

Vasca e cesto costruiti in acciaio
Inox: per resistere senza danno all'at-
tacco della corrosione e del tempo.

Una tecnologia completamente
robotizzata che assembla il cesto e
la vasca Inox in una struttura a

“mano d'acciaio” dalla robustezza
eccezionale.

Costruite all'insegna della soli-
dità, le nuove Candy Formula Inox
nascono in risposta alle esigenze
di un'epoca che impone robustezza

truita per sfidare il tempo.

Vasca e cesto in acciaio Inox.

Inattaccabile dalla corrosione dell'acqua, del calcare, degli agenti chimici. E dall'azione della temperatura.

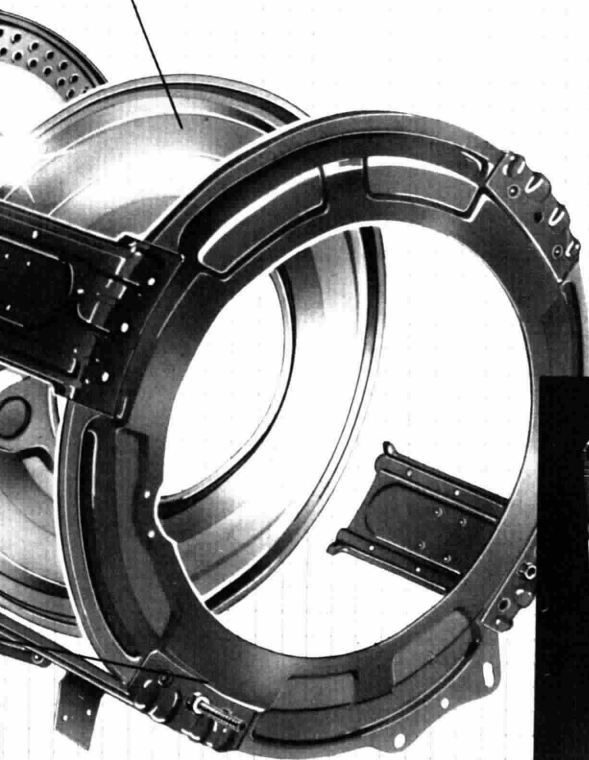

e durata alle macchine al servizio dell'uomo.

Nuove lavatrici Candy Formula Inox per durare più a lungo. Così a lungo da sfidare il tempo.



Candy

Sull'onda del successo di «Oba Oba 82»

Si prepara per l'estate italiana un'apoteosi carioca e afro-cubana: complessi e solisti di un genere che minaccia di insidiare il rock e il jazz

MUSICA

Il Brasile dietro l'angolo

di ROBERTO D'AGOSTINO

C'è chi pesca a piene mani nel samba del Brasile e chi si ispira alle danze dei Caraibi. Chi recupera le «steel bands», le orchestre d'acciaio di Trinidad, e chi la più famosa orchestra afro-cubana. Salsa, mambo, cha cha cha sono il «passaparola» della spettacolarità di quest'anno. L'elemento dominante, infatti, il filo rosso che attraversa deciso i cartelloni della stagione '82, è il revival della musica latino-americana. Questa estate danzare la salsa o il mambo sarà quasi una legge. Perché se è vero che la discomusic è tramontata, che il punk sta rantolando e che il rock è sull'orlo della fossa, è altrettanto certo che la vera novità arriva dai tropici.

Per conquistare il pubblico italiano sono bastati quindici minuti di *Domenica in...* con la più grande rivista brasiliana, *Oba Oba 82* di Sargentelli. Appena entrati in scena al Teatro Sistina di Roma è stato un vero trionfo. L'accoglienza più entusiastica il pubblico romano l'ha riservata al corpo di ballo creolo. Una valanga carioca, bardata come cavalli da parata: mezzo metro di penne di struzzo e paillettes in testa, luccicanti slip ricamati di strass e specchietti, grandi anelli d'oro alle orecchie, immensi sorrisi e occhi profondi come la notte. Le hanno subito definite «la più bella riproduzione vivente dell'arte negra che si possa sognare». Oppure «i più bei sederi del mondo».

Ma attraverso questa selva di

sex-appeal e di pennacchi multicolori, lungo siepi di boa color rosa, il samba do Brasil ha facilmente contagiato il pubblico con tutto l'entusiasmo della sua vitalità: tutti in piedi a cantare, a battere le mani e a ballare il samba tra le poltroncine del teatro.

Lo spettacolo *Oba Oba 82* continua a replicarsi a teatro esaurito da oltre un mese. Al Sistina (mille posti) era successo raramente di subire un assalto così esuberante del pubblico. File così lunghe di spettatori pazienti e determinati a conquistarsi un posto si erano viste, prima, solo per gli spettacoli di Garinei e Giovannini. «Fino a dieci anni fa in questa musica non credeva nessuno: ai primi concerti al Teatro Sistina c'erano sì e no 150 persone, un pubblico d'élite, freddo e sparuto, e un'atmosfera di ghiaccio che finiva per spegnere la verve degli artisti stessi». A parlare così è Franco Fontana, l'imprendario napoletano che in mezzo a mille difficoltà e dopo anni di sforzi è riuscito a imporre in Italia i più grandi nomi della musica brasiliana, da Gilberto Gil a Vinicius De Moraes, da Chico Buarque de Hollanda a Jorge Ben.

Chi trema di più davanti a questa epidemia tropicale è Renato Nicolini, assessore alla Cultura del Comune di Roma. Perché è deciso a ingaggiare, per la prossima estate romana, le migliori scuole di samba. Sarà l'apoteosi carioca: il Carnevale di Rio sflerà attorno al Colosseo, per invadere i Fori Impe-

Due momenti dello spettacolo di suoni e danze brasiliane presentato al Sistina di Roma e apparso a «Domenica in...» di Pippo Baudo





riali e raggiungere infine il Campidoglio. Le polemiche si sono sprecate. La futura sfilata delle danzatrici di samba ha fatto infuriare il vicesindaco socialista Pierluigi Severi, che ha accusato l'assessore comunista di essere un improvvisatore, evanescente e spendaccione. Nicolini ha replicato tagliente: « Secondo me c'è una specie di attrazione un po' repressa nei confronti delle mulatte ».

Ad allungare la lista degli spettacoli estivi in stile esotico, il 15 luglio sbarcherà a Napoli la Mello Harps Steel Orchestra. Arrivano da Trinidad e Tobago, le isole più meridionali dell'arcipelago delle Antille, nel Mar dei Caraibi. C'è da scommettere che sarà una grossa sorpresa: gli unici strumenti solisti dell'orchestra sono rappresentati da settanta bidoni di benzina, tamburi d'acciaio che battono infernali calypso e beguine.

E' forse bene ricordare come la tradizione delle « steel bands » (letteralmente « orchestre d'acciaio ») nasce due secoli fa, allorché gli schiavi, a cui gl'inglesi avevano interdetto l'uso dei loro strumenti favoriti, i tamburi, trovarono un sostituto nelle canne da zucchero. Così spuntano le prime orchestre di bambù che spadroneggiano fino al 1930.

E' durante un carnevale che un gruppo di musicisti s'impossessa di bidoni di benzina abbandonati, si mette a percuoterli furiosamente, inaugurando così un nuovo tipo di tamburo: il pan. Che non significa

solamente casseruola, ma anche un termine di riconoscimento per tutta una popolazione colonizzata che vi attribuisce riferimenti politici e culturali. Nel linguaggio espressivo nero l'elemento base è la musica: il suono prodotto dallo strumento è sempre un messaggio compiuto e ben preciso, che la danza traduce in gesti. La Mello Harps Steel Orchestra, che girerà per le contrade della penisola fino al 16 settembre, secondo i musicologi, va vissuta non solo come spettacolo ma come elemento base dell'esperienza etnica. « Le "steel bands" sono state organizzate allo scopo di approfondire, custodire e diffondere la conoscenza delle proprie matrici culturali ».

Questa voglia di latino-america ha colpito sorprendentemente anche gli organizzatori del cartellone di Umbria Jazz. A luglio dunque, dal 19 al 25, tra il violino di Jean-Luc Ponty e il vibrafono di Lionel Hampton sbucheranno le variopinte congas di Machito. Sessantatré anni, baffetti sottili da conquistatore e smoking damascati, Machito è il fondatore e simbolo dell'afro-cubano. A New York, nel 1948, la sua grande orchestra lancia il mambo nella capitale del jazz. Il contagio è immediato. Nasce così l'afro-cubop (contrazione di cubano e be bop, quest'ultima racchiude la nuova ondata jazz degli anni Quaranta), vengono pubblicati dischi di Machito con Charlie Parker e Dizzy Gillespie.

Intorno a Machito fioriscono,

Una "salsa" all'italiana



La nuova febbre della musica salsa non ha contagiato solo Londra e New York, ma anche l'Italia. Che il fenomeno latino-americano sia la «mossa» del momento se ne sono accorti subito i manager dell'RCA. Così, dopo anni di sforzi e di porte sbattute in faccia, la Serpente Latina è finalmente riuscita a imporre la sua musica ed a incidere un long-playing. Tutto cominciò nell'estate del 1977 dall'incontro di sei musicisti italiani e due nicaraguensi; è l'unico gruppo nel nostro Paese che fa salsa, il successo non arriva. Anche se le loro apparizioni dal vivo coinvolgono il pubblico in modo entusiasmante, l'industria discografica non gli dà un centesimo di fiducia.

Brasile *segue*

negli anni Cinquanta, artisti come Cachao, Chano Pozo, il complesso Irakere. E proprio sulla copertina di questo gruppo compare per la prima volta quella magica parola: salsa.

E' proprio l'afro-cubano moderno, elettrico e inventivo. Irakere arriva a incrociare le sfuriate ritmiche del jazz senza perdere il grande soffio delle origini. E intanto, sotto la salsa, che polveriera! Il fuoco afro-cubano: sessantuno ritmi pazzi portati dalla tribù Yorubas della Nigeria e innestati sulle melodie spagnole e sulle danze degli indio dei Caraibi. Solo il Brasile dispone di un'eredità africana comparabile a quella cubana. Le grandi sette africane sono sopravvissute molto bene nell'isola di Castro.

Le prime notizie di afro-cubano al pubblico europeo sono recapitate attraverso gli schermi cinematografici. E' il 1953, e Rita Hayworth, sex-symbol di Hollywood, gira *Trinidad*. Il corpo fasciato in un severo ma sensualissimo abito nero spazza l'aria agitando i lunghi capelli fluenti al ritmo di un folgorante calypso. In Italia arriva perfino, sull'onda del successo caliente della Hayworth, una strana coppia. Lui è piccolo, cagnolino chihuahua sul braccio e parrucchino sulla testa, lei è rossa e procace, abiti a guaina con lo spacco ai lati. Era la massima apertura della nostra televisione per Abbe Lane e il flemmatico consorte Xavier Cugat. Nel 1955 sono i protagonisti di una

trasmissione (*Casa Cugat*) che lancia la follia dell'afro-cubano anche in casa nostra. La sigla d'apertura porta un titolo che è tutto un programma: *Pane, amore y cha cha cha*.

Questo indefinibile cocktail caraibico, nel quale i sapori del calypso si mescolano con il jazz, con le sigle televisive, le colonne sonore hollywoodiane, con la musica da ballo più ritmica, sta diventando di nuovo una moda per il pubblico occidentale: a Parigi l'importazione di dischi dei Caraibi sta dando risultati sorprendenti, e soprattutto nelle discoteche è molto à la page «ballare la salsa».

A orientare subito le antenne verso questo nuovo fenomeno musicale è stata naturalmente l'industria discografica. L'RCA italiana si è infatti precipitata a mettere sotto contratto la Serpente Latina (vedere riquadro). A Londra i portabandiera di questo movimento sono due gruppi musicali, Modern Romance e Blue Rondo à la Turk, che abbinano un'eleganza anni Quaranta (abiti doppiopetto, larghissimi, e scarpe bicrome) a una cascata di ritmi salsa. Intanto a New York c'è molta attesa per il nuovo singolo dei Blondie di Deborah Harry, la Marilyn del rock, dedicato completamente al matrimonio tra le chitarre elettriche e le congas cubane.

L'armonia del «salsa revival» è scoppiata, infatti, innanzi tutto nel Bronx, il quartiere latino-americano di New York. Sull'onda di questa nuova moda tropicale si aprono prospettive nuove per musicisti come Eddie Palmieri, Kid

Si rivoluziona la formazione, la combinazione etnica adesso è composta di cinque italiani, due americani di New York e un portoricano. Satyamo, che è un po' il portavoce della Serpente Latina. Un Mick Jagger modello Centro America, sbucato fuori dalla trama di *West Side Story*, che racconta: «La salsa è essenzialmente musica per ballare, è un ritmo possente che va dritto alle gambe. Un ritmo africano importato nelle Antille e poi completato e armonizzato con altri ritmi, con altri strumenti come la sezione dei fiati». E l'album della Serpente Latina apre le danze con un brano di Machito, *Salsero*.

Creole and the Coconuts, Fania All Stars, ma anche per le vecchie orchestre di Tito Puente e di Machito.

Riuscirà la musica latino-americana a conquistarsi un posto fisso nell'agitato panorama musicale mondiale, come il rock e il jazz? Se è ancora presto per dire che la salsa invaderà i mass-media e conquisterà le prime posizioni delle hit parade, certo è che la musica tropicale non ha mai esercitato tanto fascino sui giovani come in questo momento.

ROBERTO D'AGOSTINO

Foto FIORENZA SARTORI



mimo
molto bello... per molti

Modello Priene:
design Giuseppe Raimondi

Aut. Min. Con.

GRANDE CONCORSO "SALOTTI PRIENE PER VOI"
ANDATE A VEDERLI DAI RIVENDITORI MIMO E RITIRATE LA CARTOLINA DI PARTECIPAZIONE.

Mimo S.p.A. Sede e stabilimenti Via A. Volta, 1 - 35010 Limena (PD) - Tel. 049/767712 (4 linee r.c.) Tlx. 430036 Mimo

efferdent[®]

pulendo perfettamente la dentiera ha cura anche della bocca.



**POTASSIO
MONOPERSULFATO**
libera ossigeno attivo
ha potere sbiancante e
detergente

**SODIO
PERBORATO**
la sua forza sbiancante
si unisce all'azione del potassio
monopersulfato

LATHANOL
allenta lo sporco
ammorbidendo ogni
incrostazione

EDTA
agisce contro la placca
batterica

**EFFERVESCENT
SYSTEM**
sprigionando anidride carbonica,
rimuove lo sporco con un'azione meccanica.
Controlla il grado di acidità
della soluzione

CANDORE

PULIZIA

IGIENE

PREVENZIONE

Efferdent ha cura anche della bocca,
proteggendola da disturbi e irritazioni
di gengive e mucose.

FRESCHEZZA

Efferdent ha cura anche della bocca,
assicurandole una completa freschezza
in ogni momento della giornata.



Efferdent. 5 ingredienti attivi per un'igiene completa.

Basta una compressa di Efferdent in un bicchier d'acqua per pulire delicatamente lo smalto e detergere a fondo la dentiera, rimuovendo ogni residuo di cibo anche negli interstizi. Infatti i 5 ingredienti attivi di Efferdent agiscono contro lo sporco in maniera differenziata, restituendo alla dentiera in 15/20 minuti il candore e la pulizia originali. A garanzia dell'igiene, tutte le compresse effervescenti sono sigillate una ad una.

efferdent
La prevenzione orale più completa
per chi ha la dentiera.

Effergrip.

Polvere adesiva a base di gomma naturale altamente selezionata, Effergrip garantisce alla dentiera una perfetta e costante adesione. In questo modo aiuta a prevenire la fermentazione dei residui di cibo, causa principale dell'alto cattivo, e ogni irritazione alle gengive.

Efferdent in pasta.

Con una pulizia rapida ed efficace in ogni momento della giornata, in ogni luogo, Efferdent in pasta combatte la placca batterica ed assicura una perfetta igiene della dentiera, lasciando alla bocca un fresco sapore di menta.



2° festival rock

Le sorprese dal Centro-Sud

La manifestazione è ormai entrata nella sua fase calda. Il 15 aprile si è svolta a Torino la prima selezione regionale con una grandissima affluenza di pubblico. Le altre sono in corso nel mese di maggio. Ricordiamo le città interessate: Firenze, Udine, Modena, Venezia, Milano, Roma, Bari, Potenza, Palermo, Genova, Reggio Calabria. Da questo elenco emerge un dato interessante: il baricentro della musica giovanile nel nostro Paese — al contrario di quanto si è pensato finora — non è Bologna o Milano. Attualmente è il Centro-Sud ad esprimere, sia a livello qualitativo che quantitativo, le proposte più significative. Stando alle indicazioni del comitato selezionatore, Firenze e Roma sono state le città che hanno presentato i gruppi migliori. Le votazioni più elevate (prendete sempre con ironia questo aspetto) sono andate ai Luxfero, agli Illegal Coiffeur, ai Liftiba, al Cigno Elettrico, ai Beat Change. Ma il super favorito, stando sempre alle pagelle, è un complesso della Basilicata, i Little Italy, che secondo Ernesto Assante (il selezionatore più severo), non sono inferiori di una spanna ai famosissimi Talking Heads. Ovviamente questi pronostici hanno un carattere esclusivamente orientativo. Come abbiamo già detto le maggiori delusioni sono giunte proprio da quelle regioni che invece erano ritenute sicure. La Lombardia (come il Milan) non ha espresso gruppi degni di rilievo mentre l'Emilia-Romagna è attestata su posizioni produttive estremamente radicali.

Sempre il comitato selezionatore ha definito la rosa dei partecipanti al girone B, quello dei sotto contratto. Questi gruppi semi-professionisti ve li presenteremo nel corso dei nostri appuntamenti settimanali. Iniziamo con i Kirlian Camera, un duo elettronico di livello internazionale. Angelo e Simona producono una musica ricca di atmosfera e fascino. Freak Antoni, alias Pepe Starnazza, si presenterà a Bologna con una sorpresa niente male...

Per concludere possiamo fare un primo nome di ospite straniero: i Duran Duran, una tra le formazioni più interessanti del new romantic.

ALDO BAGLI



Cupra Magra Idratante: semplice e genuina per idratare la pelle.

Cupra Magra Idratante, lo dice il nome, è l'idratante ideale per restituire alla pelle la giusta dose di umidità. Ne basta un velo al mattino e sotto il trucco per accorgersi che la pelle respira anche sotto il fard e il fondotinta, restando fresca e vellutata tutto il giorno.

Genuina e conveniente, come tutti i prodotti della Farmaceutici Dott. Ciccarelli, Cupra Magra è preziosa per la bellezza della pelle.

Ricordiamo anche gli altri prodotti della "linea Cupra": Cera di Cupra, bianca e tradizionale, Latte e Tonic di Cupra, Cupra Mani, crema o gel.

Linea Cupra: una tradizione di qualità.

NOVITA' IN CUCINA DA GASTONE SACLA': le Salse Novelle, per i buongustai che vogliono restare leggeri

Maionese, Tartara, Tonnato, Rose sono le Salse Novelle di Gastone Sacla.

Gastone Sacla è un grande esperto della cultura culinaria: non è un innovatore, ed ama preparare i suoi piatti secondo ricette con metodi artigianali.

Il suo amore per le cose buone, lo porta a ricercare la qualità e mai la quantità.

Gastone è preoccupato soprattutto della leggerezza e della genuinità. Infatti sa che la salute, il buon umore e la freschezza di mente dipendono da un pasto gustoso ma equilibrato.

E' su questo concetto che nascono le sue Salse Novelle: Maionese, Tartara, Tonnato e Rose sono il frutto di una ricetta esclusiva, per quei buongustai che esigono il gusto più raffinato, ma che vogliono rimanere leggeri.

Gastone Sacla ha infatti preparato le Salse Novelle — MAGRE — con solo metà olio per essere doppiamente stuzzicanti.

GRANDE CONCORSO CAMPUS 1982: quest'anno la fortuna porta i jeans!

Ci sono cose che ai giovani piacciono subito, perché assomigliano a loro.

Campus, per esempio: acerbo, verde, semplice e allegro. La tentazione di farsi uno shampoo alla mela verde è irresistibile come un gioco quando si hanno dai 14 anni in su (poi succede che anche mamma lo prova e scopre che fa i capelli lucidi, morbidi, belli... però quel Campus!).

Un'altra cosa che prende di sicuro è un bel paio di jeans nuovi, ma con l'aria vissuta, che stanno bene addosso, da portare in giro per il mondo.

E allora metti insieme Campus alla mela verde e migliaia di favolosi jeans UFO alla moda di oggi, e hai il Concorso più giovane, simpatico e frizzante che ci sia.

E' il grande Concorso Campus di quest'anno che sarà presto lanciato con lo slogan: « Metti in tasca Campus e vinci jeans UFO » e porterà un fresco profumo di mela verde in tutta Italia, da maggio a settembre.

In campagna e in città, al mare e in montagna chi comprerà lo shampoo Campus potrà partecipare al concorso e vincere i suoi UFO.

Oltre mille jeans saranno estratti ogni mese, e quindi ci saranno migliaia di vincitori.

Le norme di partecipazione si trovano sugli annunci pubblicitari che compariranno sulle più importanti riviste.

Chi vince riceverà a casa un buono jeans e un elenco di negozi dove potrà provare e scegliere i suoi UFO su misura.

E allora dai, segnatielo sul diario, sul calendario, sull'agenda: il tempo delle mele... verdi comincia a maggio, con il grande concorso Campus!

La sigla di «Discoring»

Il primo LP di un complesso che non punta al successo di massa

MUSICA LEGGERA

I Goblin rifatti al "Volo"

di ANNA MORETTI



La loro musica era nata per fare paura. Negli anni '75-'76, infatti, i Goblin divennero famosi per aver composto le colonne sonore dei film più « truculenti » del cinema italiano. In quel periodo facevano coppia fissa con il regista Dario Argento e si divertivano a terrorizzare mezza Italia con classici dell'horror picture come *Profondo rosso* e *Suspria*.

Oggi, dopo quasi cinque anni, si ripresentano, ma dei Goblin prima maniera sono rimasti solo il nome e due eroici superstiti dell'antica formazione: Fabio, al basso; Maurizio, alle tastiere. Tre, i nuovi arrivati: Derek che è il batterista del gruppo; Marco, il chitarrista; Mauro, la voce solista. « Ci siamo uniti soltanto tre mesi fa e, in tempi da record, abbiamo sfornato *Il volo*, che è il nostro primo LP. Un disco davvero sudato che ci è costato notti insonni e turni massacranti: fino a ventitré ore al giorno fra registrazione e prove ». A parlare è Fabio, l'animatore dei Goblin, che svogliatamente si porta addosso un'inconfondibile aria da leader e non si stanca mai di giocherellare con la sua lunga coda di cavallo da capo indiano.

Come definireste la vostra musica?

« Insolita, divertente, forse un po' sofisticata. Certo, è difficile incasellarla in un genere preciso, Rock,

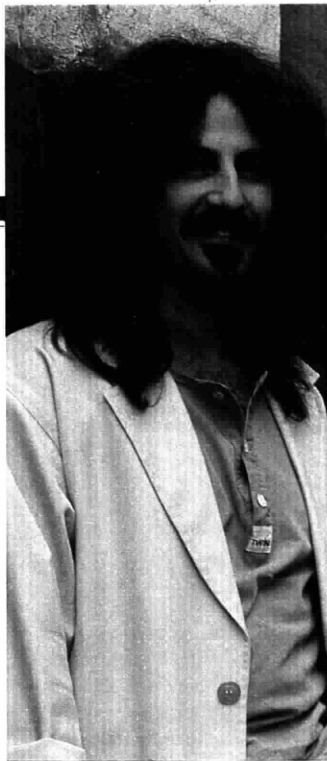

I Goblin, cinque anni fa complesso « nero », autore delle colonne sonore dei film di Dario Argento. Di quei tempi sono rimasti nel gruppo Fabio e Maurizio. Con Derek, Mauro e Marco hanno inciso Il volo

jazz, disco? Non saprei! Derek ci ha messo il suo amore per il rock, Mauro la sua esperienza di cantautore anni '60, Maurizio la sua passione per il jazz. Ne è uscito un prodotto senza etichette, tutto da scoprire e da catalogare ».

Vi rivolgete a un pubblico particolare o non avete preferenze?

« Non puntiamo al successo di massa, al primo posto in classifica. La nostra è infatti una musica che va assaporata un po' alla volta, come un buon chianti d'annata che richiede un palato già esperto, che non lo confonda con un vinello qualsiasi. C'è anche un altro fattore da non dimenticare: in Italia sono tempi duri per i complessi. Il pub-



TEATRO ALLA SCALA

Centro
di Perfezionamento
Artisti Lirici

Concorso per l'ammissione
all'anno scolastico 1982/83

Possono concorrere giovani cantanti in possesso di una buona educazione musicale e vocale che:

- a) si siano distinti in concorsi di canto;
- b) si siano segnalati in spettacoli lirici;
- c) dimostrino di avere doti naturali per il canto lirico.

L'età massima per l'ammissione è di 27 anni per le donne e di 29 anni per gli uomini.

La domanda, in carta libera, deve pervenire entro il 15 maggio alla Segreteria del Centro presso il Teatro alla Scala, via Filodrammatici 2, Milano e deve essere accompagnata da:

- a) certificato di nascita;
- b) documentazione dimostrativa di essere in possesso dei requisiti richiesti per l'ammissione al concorso.

L'esame consisterà nell'esecuzione di una o più arie del repertorio operistico proposte dal candidato. La data e il luogo dell'esame verranno tempestivamente comunicati agli interessati.

I candidati che saranno riconosciuti idonei alla frequenza del Centro dovranno superare con profitto un periodo di prova non superiore ai tre mesi, prima che l'ammissione diventi definitiva.

A favore degli ammessi al Centro di cittadinanza italiana, il Teatro alla Scala istituisce annualmente borse di studio che verranno assegnate tenute presenti le condizioni economiche e il profitto del beneficiario.

Per ulteriori informazioni, richiedere il testo integrale del Bando di concorso alla Segreteria del Centro, via Filodrammatici 2 - Milano.

blico, infatti, preferisce i cantanti solisti, meglio se aiutati, e non nasconde un debole per il genere melodico-melencolo ».

Pensi a qualcuno in particolare?
« Mi riferisco a tutta la schiera degli intraprendenti figlioletti di Julio Iglesias, venuti su come funghi negli ultimi mesi. Forse è tutta colpa di quel maledetto processo di identificazione che scatta anche al cinema e che ci fa preferire l'eroe bellocchio alla Riccardo Fogli, piuttosto che il gruppo anonimo senza né divi né fusti alla Goblin ».

Ora che « Il volo » è in vendita e la sigla della trasmissione « Discoring » va in onda già da qualche settimana, che cosa vi rimane da fare?

« Dobbiamo lavorare sodo per il nuovo LP. Sarà quello infatti che segnerà il nostro primo e vero debutto. *Il volo* non è che un assaggio, seppure gustoso, di quello che davvero sappiamo fare. Dateci un po' di tempo e vi faremo vedere... ».

L'amore condito con un po' di sesso

Cinzia Cavaliere, ventidue anni, un passato sui palcoscenici del teatro di avanguardia, alla prima esperienza di paroliere ha scritto i testi dell'LP dei Goblin, *Otto canzoni « solari »* che esprimono stati d'animo, sensazioni fuggenti. L'amore condito con un pizzico di sesso fa la parte del leone; ma c'è spazio anche per la paura, lo stupore e il dolore.

E' rimasto fuori l'« impegno »: nessuna canzone, infatti, è legata alla realtà socio-politica.

Dall'LP dei Goblin non parte insomma nessun messaggio di liberazione, ma giusto un invito velato ad acchiappare le emozioni, a imprigionarle nella mente e a consumarle fino in fondo. Un ritorno all'« io », all'insegna del riflusso vincente di questi ultimi anni.



Braun Micron 2000 supera ogni mattina le prove più esigenti. Con tanta dolcezza.

Quando il rasoio rispetta la tua pelle, radersi è un piacere.

Un piacere e una soddisfazione che si rinnovano ogni giorno.

Ma una buona rasatura è dolce non soltanto per chi si rade, ma anche per chi ti è vicino.

Per questo il tuo rasoio oltre ad essere dolce con la tua pelle deve anche raderti veramente a fondo.

Braun Micron 2000, con

la sua lamina sottilissima e ricoperta al platino, è stato studiato apposta proprio per

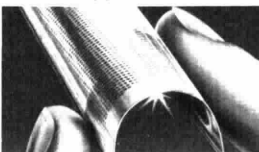

La speciale lamina di Micron 2000 sottilissima e ricoperta al platino

questo: per darti una rasatura dolce, sì, ma anche e soprattutto veramente a fondo.



Braun Micron 2000:
così dolce, eppure così a fondo.

BRAUN

Buonasera con... Milva

Piccola rivista dedicata alla fortunata carriera di una nostra star

TELEVISIONE

Insieme alla "rossa" di sera

di SERENA IANNICELLI



Milva a *Buonasera con...*, Milva bravissima, Milva bellissima, Milva rossissima. Dieci puntate, dunque, dedicate ad una

delle nostre cantanti più amate e più seguite. Il programma è stato registrato in un tempio del rock milanese, la mega-discoteca « Rolling Stones », con la regia di Mauro Macario, figlio del grande comico. Presentatori rissosi e sgangherati sono i comici Teo Teocoli e Massimo Boldi, a cui è affidata anche la sigla di chiusura, *Scemo... scemo...*

Numerosi, come da tradizione, gli ospiti: i New Trolls, Plastic Bertrand, Alice, Richard Sanderson, Riccardo Cocciante, Franco Fanigliulo, Moon Martin, Garbo... Non mancano Franco Battiato ed Enzo Jannacci, autori rispettivamente dell'ultimo e del penultimo album di Milva. Una novità è rappresentata dal balletto di *Buonasera con...*: sono sei bambini, diretti da Tata e Chuck Wider, che in ogni puntata faranno omaggio a vecchi film di Fred Astaire e Ginger Rogers.

L'orchestra è quella ritmico leggera della Rai diretta dal maestro Bonocore. Non c'è scenografia, ma il direttore della fotografia, Angelo Pacchetti, l'ha creata giocando con le luci. I testi di questa piccola rivista sono di Massimo Boldi, Teo Teocoli, Fosco Gaspari e Romano Prassa. Piccola rivista anche perché



a presentare il « Milva graffiti » sarà l'ultima soubrette di Macario, Renata Attivissimo, con cui ripercorremo le tappe principali della fortunata carriera della cantante emiliana, dal Festival di Sanremo del 1961 alle prime apparizioni televisive.

Sigla di apertura alla grande: ci sarà una Milva paracadutista, con tanto di tuta e casco, e la canzone è *L'aeroplano*, scritta da Battiato e Giusto Pio. Come sempre elegante e raffinata, Milva si è affidata per i costumi di *Buonasera con...* a Mirella Clemencigh, una costumista nota nel mondo dell'alta moda milanese. Si oscillerà tra jeans e giacche d'Armani, con raids veloci e divertenti in abiti più impegnativi. E, d'altra parte, chi come Milva può passare dall'impegno al disimpegno mantenendo intatta la sua classe?

Buonasera con...: un programma con ormai cinque anni di vita (è incominciato infatti nel '77 con un ciclo su Mario Carotenuto) che ha ospitato via via i migliori nomi dello spettacolo italiano. ●

Tutta una vita da Goro a Brecht

Al Festival di Sanremo del 1961 Milva cantava *Il mare nel cassetto* e si faceva chiamare Sabrina, era una ragazzina timida e aggressiva (che poi, spesso, è la stessa cosa) che si buttava nella vita come se dovesse attraversarla a nuoto. A quei tempi c'erano « la tigre di Cremona » e « l'aquila di Ligonchio », Mina e Iva Zanicchi, così lei, la Milva, diventò « la pantera di Goro ». Un trio artisticamente generoso, di cui i giornali saccheggiavano senza tenerezze la vita privata, gli amori, le rivalità. Da vent'anni Milva viaggia di successo in successo, frastornando i suoi ammiratori con cambiamenti di stile musicale: canzoni, opere liriche, ballate brechtiane, poi di nuovo canzoni... Una voce potente. A chi le chiese a quale ruolo musicale femminile appartenesse, rispose: tenore.

I protagonisti dell'arte contemporanea

«Visti da vicino» è una trasmissione sulle ragioni pubbliche e private di venti personalità: vittorie e limiti di altrettante avventure umane e creative

TELEVISIONE

Un artista dal vivo e dal vero

di RENZO BERTONI



Quando, ormai più di tre anni fa, pensai a questo programma, e lo proposi al Dipartimento Scolastico Educativo della Rai, non prevedevo che esso avrebbe ottenuto tanti consensi. E non lo prevedevano, penso, neppure Paolo Gonnelli, responsabile della terza struttura del Dipartimento, che si adoperò per l'attuazione del programma, e il regista Franco Marotta che si impegnò nella sua realizzazione con tutto l'entusiasmo possibile ma forse con una punta di scetticismo.

I «tempi» e i «mezzi» per le riprese, osservava, preoccupato, Marotta, erano limitati; si sarebbe riusciti a conquistare l'interesse di un pubblico eterogeneo come quello dei telespettatori, soprattutto dei giovani, ad artisti la cui tematica e la cui personalità si rivelavano, già nei sopralluoghi che stavamo compiendo insieme, spesso non «facili», tormentate, schive, a volte perfino contraddittorie? Il mio proposito era quello di entrare direttamente nelle ragioni pubbliche e private di alcuni tra i protagonisti dell'arte figurativa del nostro tempo, nel loro mondo estetico e civile, e di illustrare dal vivo le riuscite e i limiti della loro avventura creativa e umana.

Visti da vicino fu il titolo che diedi al programma, proprio per precisarne il carattere: spiogliere questi incontri di ogni occasione di

retorica illustrazione, e tanto meno di celebrazione, per «consegnare» l'artista in termini di semplicità e di chiarezza, nel suo ambiente (e non soltanto nel suo studio), con i suoi umori (e spesso malumori), con i suoi sfoghi e i suoi propositi, le sue scelte e i suoi rifiuti.

La prima serie del programma fu articolata in diciotto *Incontri*: diciotto film, di mezz'ora ciascuno, dedicati a diciotto tra gli artisti più noti e discussi del secondo e del terzo Novecento figurativo: partii da artisti che erano stati — già negli anni tra il '40 e il '50 — vicini al mio impegno storico e critico, come Giacomo Manzù (che inaugurerò la serie di *Incontri*), come Renato Guttuso, come Giuseppe Migone, come Ennio Morlotti, per ricordare alcuni degli interpreti «storici» della figurazione, dell'immagine come comunicazione, via via fino a Umberto Mastroianni, a Emilio Vedova, a Piero Dorazio, a Giò Pomodoro, a Giulio Turcato, ad alcuni cioè tra i massimi esponenti, ormai «storici» anch'essi, della ricerca astratta e informale.

Dicevo dell'insperato consenso che il programma ha ottenuto. «Una nuova proposta didattica per la conoscenza delle arti figurative e visive», scriveva *Il Messaggero* del 20 dicembre 1978. E tutta la stampa specializzata e le rubriche di critica d'arte di quotidiani e riviste, dal *Corriere della Sera* a *la Repubblica*, da *l'Unità* al *Giorno*, da *Paese Sera* a *Panorama* e a *L'Espresso*, riconoscevano, del programma,



La cultura artistica dal '40 ad oggi

I venti «incontri» di questa seconda serie sono dedicati (cito in ordine «cronologico») a: Primo Conti (1900), Bruno Saetti (1902), Alberto Viani (1906), Giuseppe Santomaso (1907), Antonio Corpora (1909), Mattia Moreni e Franco Francesc (entrambi del 1920), Emilio Scavino (1922), Gianfranco Baruchello, Enrico Baj, Titina Maselli (tutti e tre del 1924), Arnaldo Pomodoro (1926), Achille Perilli ed Emilio Tadini (entrambi del 1927), Giuseppe Guerreschi e Aldo Turchiario (entrambi del 1929), Floriano Bodini (1933), Ugo Mulas e Lino Tardina (entrambi del 1938), Sandro Martini (1941).

Sono venti artisti che nei modi e nelle forme a loro congeniali hanno segnato con la loro ricerca e il loro impegno lo svolgersi della cultura artistica e la formazione del sistema estetico e culturale di questi ultimi quarant'anni.

la qualità culturale e la novità dell'ispirazione. Intanto pervenivano, numerosissime, le lettere da parte di docenti e di studenti, di collezionisti e di studiosi, di persone della più disparata estrazione culturale e sociale, e le richieste di copie dei film e di videocassette da parte di università, istituti d'arte, gallerie, centri culturali, sia per mani-



Il Limonario di Primo Conti del '19. A sinistra, Renzo Bertoni (primo a destra), Primo Conti (al centro), Franco Marotta

Giuseppe Santomaso e Antonio Corpora e dello scultore Alberto Viani, per pensare ai protagonisti della storica « secessione » che vide frangersi nel 1948 il Fronte Nuovo delle Arti per un'apertura all'astratto e all'informale su un piano di esperienza europea?

Ecco dunque la seconda serie di *Visti da vicino*. Altri venti « incontri », che andranno in onda a partire da venerdì 7 maggio, alle 13,30, sempre sulla Rete 2, sempre realizzati dalla terza struttura del Dipartimento Scuola Educazione, sempre con la regia di Franco Marotta. Altri venti incontri, da vicino, nelle strade, nelle case, negli studi degli artisti, nel loro mondo creativo.

Anche in questa seconda serie di incontri, come nella prima, ho invitato, ogni volta, un critico, tra i più autorevoli e impegnati nella conflittualità storica e critica dell'arte contemporanea, a intervenire nella « lettura » dell'opera: così G. C. Argan, Maurizio Calvesi, Antonio Del Guercio, Dario Micacchi, Guido Ballo, Giuliano Briganti, Enrico Crispolti, Franco Solmi, Giovanni Testori, Mario De Micheli, Giuseppe Mazzariol, Cesare Vivaldi, Duilio Morosini, Renato Barilli, Francesco

Vincitorio. E questa volta mi sono prefisso di portare il discorso più avanti, di « incontrare » anche qualcuno degli artisti più direttamente impegnati nella ricerca di nuovi mezzi espressivi: di analizzare cioè il processo con cui si fabbricano, nell'epoca tecnologica e consumistica, immagini capaci di colpire la psicologia collettiva. ●

festazioni e convegni sia per la conservazione nei loro archivi.

Ho dunque cercato, nell'arco dei primi diciotto incontri, di spiegare in quale misura, e attraverso quali processi, le arti figurative abbiano concorso a formare l'ideologia e il sistema estetico e culturale di questi ultimi quarant'anni. Ma naturalmente mi sono reso conto che al-

cune lacune, alcune assenze, rimanevano gravi e comprensibili soltanto in considerazione della scelta necessariamente limitata, per la prima serie, a diciotto nomi. L'assenza di alcuni artisti è potuta sembrare addirittura imperdonabile.

Un solo esempio: perché la presenza di Emilio Vedova e di Giulio Turcato, e non quella dei pittori



LE INTERVISTE
CON IL FEGATO
A CURA DI
MARIO CASACCI

IL FEGATO E I CAMBI DI STAGIONE

Immaginiamo di poter chiedere direttamente al fegato cosa fare per mantenerlo in buona salute.

D. Se il fegato potesse parlare... quante volte l'abbiamo pensato... Eppure, nella nostra intervista immaginaria, è proprio il fegato a rispondere. Parliamo dei cambi di stagione... Hanno qualche influenza sul suo lavoro?

R. Bè sì, sono momenti di passaggio e bisogna adattarsi a nuove abitudini, a diversi tipi d'alimentazione...

D. Per esempio?

R. Quando si passa dall'estate all'autunno, si ritorna al lavoro, alle tensioni che rendono nervoso anche me... e poi si ricomincia a mangiare un po' più pesante, più condimenti, più grassi... sa, diverse temperature, diversi cibi...

D. Altri momenti critici?

R. Anche la primavera mi fa lavorare molto... In questa stagione si è più soggetti a deperimenti fisici, ad esaurimenti...

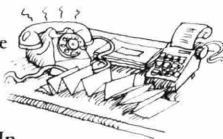

e sono io a provvedere ad aiutare opportunamente l'organismo. Capita poi di mangiare in modo irregolare, o troppo o troppo poco... e tutto questo non facilita certo i miei compiti... mi stanco più facilmente...

D. E come reagisce un fegato stanco?

R. Intanto con una cattiva digestione, più lunga e difficile del normale, che si manifesta con sonnolenza, mal di testa, alito cattivo dopo mangiato.

D. E come si può aiutare un fegato stanco?

R. Per esempio con uno o due bicchierini di Amaro Medicinale Giuliani presi con regolarità ai pasti, perché l'Amaro Medicinale Giuliani facilita la digestione e, in più, mi aiuta a funzionare meglio.



**Amaro Medicinale Giuliani,
il digestivo che in più aiuta il fegato.**

leggere attentamente le avvertenze. Reg. n. 2427 Min. San - Aut. n. 5308 Min. San

Gregoretti in diretta

Forte di esperienze personali il regista sdrammatizza i conflitti familiari

TELEVISIONE

Padre Ugo dispensa ottimismo

di GIANNI ROSSI

DSE **2**
LUNEDÌ
3 MAGGIO
ORE 13,30

Non gli accadeva più da tempo. E invece, da alcune settimane, Ugo Gregoretti, regista romano, 51 anni, padre di cinque figli, viene regolarmente fermato per le strade della capitale dalla gente comune che vuole parlare con lui dei problemi discussi nel programma del DSE *Ugo Gregoretti, in nome e per conto, domanda...*, trasmesso in diretta ogni lunedì su TV 2 alle 13,30 (la regia è di Alberto D'Angelo, in redazione ci sono Angelo Gangarossa e Angela Ricciardi).

A Gregoretti, impegnato in questi giorni al Teatro Regio di Torino nella regia dell'opera *Il mondo della luna*, melodramma giocoso scritto da Carlo Goldoni e musicato da Franz J. Haydn, abbiamo chiesto:

Come reagisce alla diretta?

« Sono preoccupato, anche se c'è di nascondere, perché la mia ossessione stilistico-televisiva è quella del ritmo. E questo ritmo quando si lavora su materiale registrato si riesce a mantenerlo attraverso strumenti tecnici, qui invece è affidato alla mia capacità di stringatezza dal vivo. Non c'è, infatti, possibilità di far sedimentare del materiale già raccolto e montato, ma si offre al pubblico quello che viene in quel momento. Quando chiedo qualcosa a qualcuno degli ospiti, subito mi interrogo se è giusta o no la domanda. Comun-



Il regista Ugo Gregoretti con gli ospiti del programma che conduce in diretta, ogni lunedì, dallo Studio 4 di via Teulada

que nel rivedere ogni puntata mi accorgo che il ritmo c'è».

Quanti dei problemi affrontati sono vicini ai suoi?

«Tutti, perché sono i problemi dell'allevamento dei figli. Nella ricerca degli spunti per le puntate teniamo conto anche della nostra esistenza privata. Abbiamo così scelto di parlare su temi comuni e non su fatti abnormi e patologici. E questo perché anche il più innocuo e banale in realtà è sempre un grosso problema».

Cosa ha tratto finora da questa esperienza?

«Ne rimango sempre più coinvolto. Ho l'impressione che nell'affrontare i problemi quotidiani della vita dei ragazzi e delle loro famiglie cerco involontariamente di infondere il mio ottimismo. E' un limite che non mi rende infelice. E così tendo a sdrammatizzare sempre, ponendo l'accento sugli aspetti meno conflittuali».

Il programma del DSE andrà in onda fino al 21 giugno e affronterà vari argomenti suggeriti di volta in volta dagli stessi spettatori che possono telefonare, già subito dopo la trasmissione, al numero telefonico di Roma (06) 3611641. La peculiarità di questo ciclo è di «ignorare, una volta tanto, le ricette finali degli esperti».

**il tuo adesivo per dentiere
non ti soddisfa?**

**passa a
SUPER
POLI-GRIP®**

**la pasta adesiva
più venduta in Italia.**



Super Poli-Grip offre una grande tenuta ed impedisce ai frammenti di cibo di infiltrarsi tra gengive e protesi. Super Poli-Grip è in vendita in farmacia.

**pasta adesiva
SUPER
POLI-GRIP®
vince in tenuta!**

CAREZZA MAGICA.

Niente grinze, la tua linea e basta.

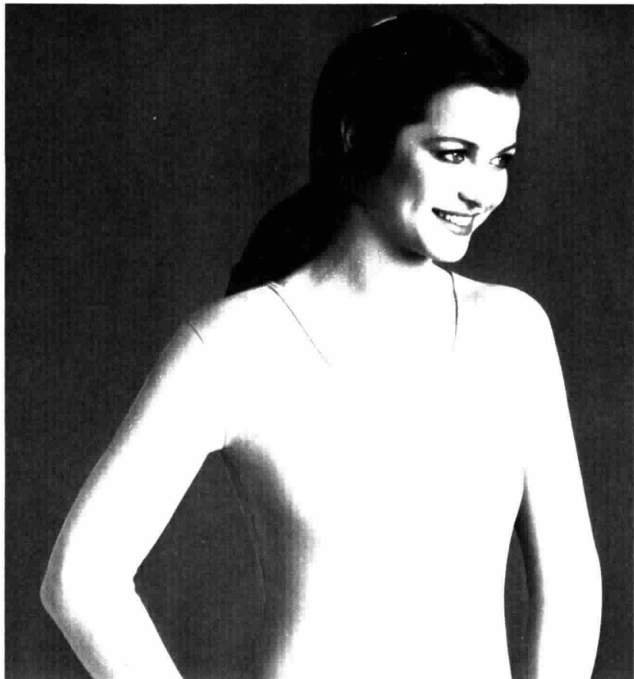

Da oggi
due nuovi coordinati
in cotone e tricot.



Nuovi coordinati
CAREZZA MAGICA.

PLAYTEX

Anna, Ciro e...

...compagnia: tredici puntate di telefilm per ragazzi prodotti dalla Rai

TELEVISIONE

Crescere a Roma e dintorni

di CARLO BRESSAN



Quando si parla di programmi televisivi destinati ai ragazzi, inevitabilmente arriva l'osservazione: «... e

poi ci sono troppi telefilm stranieri! Così si finisce col proporre ai ragazzi modelli di vita, abitudini, sistemi educativi diversi dai nostri». Ed ecco ora un'iniziativa promossa dalla Rete 2 che merita attenzione ed interesse; un'iniziativa suscettibile, come ci auguriamo, di ampliamento e continuità. Ce ne parla Paola De Benedetti, responsabile delle trasmissioni della *TV 2 Ragazzi*: «Si tratta di una serie di telefilm prodotta dalla Rai, diretta ad un pubblico di 8-10 anni. La serie si compone di tredici puntate di 25 minuti, ciascuna delle quali completa in sé».

La serie s'intitola *Anna, Ciro e... compagnia* e andrà in onda ogni lunedì sulla Rete 2 alle 18,05 a partire dal 3 maggio. «Sono storie di tipo realistico», precisa la dottoressa De Benedetti, «ambientate a Roma e dintorni. Partono sempre da situazioni, fatti e reali motivazioni psicologiche proprie di ragazzi che vivono in una grande città, in un ambiente piccolo-borghese, generalizzabile al grande pubblico dei telespettatori. Naturalmente le storie hanno sviluppi umoristici, avventurosi, sentimentali, che rispondono alle attese spettacolari del pubblico».

Le storie sono centrate su tre per-



Argilli e Caiano maestri del genere

I soggetti e le sceneggiature della serie *Anna, Ciro e... compagnia* sono firmati da Marcello Argilli e Mario Caiano, cui si deve anche la trasposizione in forma narrativa per il volume della ERI.

Marcello Argilli è uno dei più noti ed apprezzati autori di narrativa giovanile. Scrittore originale e modernissimo, suo tema costante, sia in chiave fantastica sia realistica, è la realtà in cui viviamo, la passione per la gente e i problemi della società. Le sue opere sono tradotte in molti Paesi. Tra esse, per i piccoli, ricor-

diamo *Atomino, Le dieci città, Il sommergibile innamorato*. Tra i romanzi per adolescenti, tutti ispirati ad un attento studio dei problemi dei giovani e della loro psicologia, *Ciao, Andrea e Vita col padre* (editi da Mondadori) hanno ottenuto entrambi il 1° Premio Monza. Autore di molti programmi televisivi, ha svelato ai ragazzi i «misteri» della tv in una lunga serie, *Il trucco c'è*, trasmessa due volte con successo. Mario Caiano, oltre ai soggetti e alle sceneggiature, firma anche la regia di *Anna, Ciro e... compagnia*, che ha girato in tre mesi, tutto con le telecamere, in esterni e interni dal vero, senza alcun impiego di studio. Dice: «Lavorare con quei ragazzi è stata davvero una gioia; al contrario è stato molto faticoso trovarli, ci son voluti centinaia di provini».



Dall'orto di Benedetto Saclà: Acetelli, verdure delicate, leggere, appetitose.

Gardineria, cipolline, cetrioli, peperoni, peperoncini, insalatina: gli Acetelli.

Così freschi, delicati, leggeri e appetitosi. Così diversi dai soliti sottaceti che puoi

mangiarne come, quando, quanti ne vuoi.

E subito gli Acetelli sono già pronti. Acetelli, garantiti dalla classica etichetta a strisce bianche e verdi di Benedetto Saclà.

Acetelli, quelli di Benedetto Saclà.

Acetelli, nel programma alimentare Weight Watchers.



sonaggi fissi, tre ragazzi: Anna, Ciro e Francesco. Vediamoli da vicino, con i loro interpreti. Anna ha la figura di Cariddi Nardulli, una bambina di 11 anni, che ha già una esperienza cinematografica. Ha partecipato ai film *Mi faccio la barca* con Johnny Dorelli e Laura Antonelli, e *Il lupo e l'agnello* con Tomas Milian e Michel Serrault. In questi telefilm Anna è una ragazza orfana dei genitori, che vive con la nonna, una gentildonna vispa e spiritosa (Milena Vukotic), in un villino circondato da un grande giardino. Anna è piena di sensibilità e fantasia. Ha una tartaruga di nome Priscilla: le parla spesso, perché la considera una vecchia saggia che può capirla perfettamente.

Ciro, 9 anni, è Francesco Pezzulli. E' apparso nel film *La valigia delle Indie* di Christian-Jaque ed ha partecipato alla serie televisiva *Signori si parte* di Romolo Siena. Ciro appartiene ad una famiglia numerosa, d'ambiente popolare. Suo padre fa il guardiano notturno e perciò dorme di giorno. Anche per questo Ciro sta quasi sempre fuori di casa. E' intraprendente, pieno di iniziative, con un marcato senso mercantile. Fiero e orgoglioso, a volte si caccia nei pasticci, ma per uscirne non chiede aiuto a nessuno.

Il personaggio di Francesco è interpretato da Giuseppe Pezzulli, 12 anni, fratello del ragazzino che fa la parte di Ciro. Ha preso parte al film per la tv *La brace dei Biassoli* di Giovanni Fago e a *Bianco, rosso e Verdone*. Oltre a Milena Vukotic si avvicendano accanto ai ragazzi, nelle varie puntate, Toni Ucci, Laura Carli, Alberto Sorrentino, Ugo Bologna, Didi Perego ed altri.

C'è inoltre un gruppo di ragazzi che formano la « squadra avversaria » dei tre protagonisti. Quartier generale dei nostri eroi è una fornace di mattoni in disuso (sulla via Flaminia), o una villa abbandonata con un giardino inselvatichito. In questo spazio si svolgono alcune storie, o da esso il gruppo parte per le sue avventure.

Queste sono già raccolte in un volume edito dalla ERI, riccamente illustrato a colori con fotografie di scena, e che arriverà in libreria tra qualche settimana.

CARLO BRESSAN

RadioCorriereTV 131



424



*“io prendo
un crodino
...anche tu?”*

CRODINO
L'ANALCOLICO BIONDO

regolarità e benessere al tuo intestino

Per stimolare il tuo intestino pigro, puoi prendere il "Confetto FALQUI". FALQUI il dolce confetto dal sapore di prugna può essere preso a qualsiasi ora del giorno. Il Confetto FALQUI ridà regolarità e benessere in modo giusto al tuo intestino.



IN CONFEZIONI
DA 6 E 20 CONFETTI

basta una parola

Falqui

Leggere attentamente le avvertenze

VIDEO

REGISTRAZIONE

di PIER FRANCESCO CORSO

L'antenna cercacanalì



Le serate dei videodipendenti sono ormai assicurate. Se sino a poco tempo addietro vi era la possibilità di non riuscire a ricevere i programmi di talune emittenti televisive, con la nuova mini-

antenna « Futura » già in commercio tale rischio non si corre più. Si tratta, infatti, di una miniantenna portatile, amplificata a larga banda, orientabile sia manualmente sia a distanza. La novità, per quanto concerne questa miniantenna televisiva, è che essa viene mossa dallo stesso telecomando a distanza con il quale si aziona il televisore (qualsiasi telecomando, sia a raggi infrarossi, sia a ultrasuoni), e non richiede un telecomando aggiuntivo. Inoltre il motore che aziona l'antenna « Futura » è a doppio voltaggio, 220 volt e 12 volt.

Questa piccola, potente miniantenna può essere orientata anche manualmente: questo permette di impiegarla anche con televisori non dotati di telecomando. Il suo impiego, infine, non esclude la possibilità di usufruire dell'antenna centralizzata per i programmi che si ricevono vantaggiosamente tramite essa. Per ottenere la commutazione dall'antenna « Futura » all'impianto centralizzato, infatti, è sufficiente premere in sequenza quattro volte lo stesso tasto; altre quattro pressioni riporteranno la commutazione nella posizione precedente.

Particolare di indubbia importanza, infine, per coloro che utilizzano l'antenna insieme a un videoregistratore, è il cursore del guadagno regolabile contenuto in essa. Con questo cursore si può efficacemente graduare la potenza del segnale amplificato dall'antenna, combinandolo adeguatamente con quello, anch'esso amplificato, proveniente dal videoregistratore per ottenere la migliore registrazione video possibile.

F 01 Reg. 45/4 Minsan 5179 del 26.6.81



se tuo figlio ha fatto...

ssstrapp

passa ad Ace!
smacchia a fondo senza danno

*guarda
la mia camicetta*



Festival a Salisburgo

Karajan ha letto «L'olandese volante» come un'anticipazione del Wagner maturo, sfibrandolo in senso decadente

Il Reno scorre verso un mare del Sud



di **MARIO MESSINIS**

Salisburgo. Karajan e Wagner: è un binomio diventato ormai quasi paradigmatico da quando, un quindicennio fa, il grande direttore prescelse la propria città — Salisburgo — per allestire annualmente un Festival pasquale dedicato soprattutto a una nuova lettura dell'intera produzione teatrale wagneriana. Da allora il maestro è il responsabile insieme della esecuzione musicale e della impostazione registica. Sotto il profilo visivo Karajan opta per una soluzione convenzionalmente tradizionale, con la riabilitazione dell'apparato oleografico ottocentesco, e spunto dai più aggiornati allestimenti.

Sul piano musicale, invece, il maestro appare ben più avanzato e anche critico nei confronti dei suoi predecessori. Non più gigantismo o corrusche violenze: le acque del Reno sembrano sfociare in un ipotetico mare meridionale con un lussureggiante sfiorio sinfonico teso, quasi irresistibilmente, verso il fine secolo. Karajan riscopre così un

ideale classico, anche all'interno della letteratura romantica tedesca, sfibrandolo però in senso decadente: il teatro diviene rito estetizzante, sfiorato dalle inquietudini della morte.

E' quanto abbiamo notato anche nella sensazionale versione dell'*Olandese volante*, l'opera della giovinezza irrequieta di Wagner, rappresentata finalmente nella originaria edizione in un solo atto, che contribuisce a stringere i nessi teatrali indirizzandoli verso quel dramma musicale continuo, che avrebbe di lì a poco ossessionato la fantasia del compositore. La storia del navigatore solitario, condannato ad errare senza posa in attesa della salvezza amorosa, viene da Karajan sentita come anticipazione del Wagner maturo, quello della *Walkiria*.

Ne consegue l'allargamento «furtwaengleriano» dei tempi, mentre la vicenda dell'eroe perseguitato e maledetto è concepita come una amara riflessione sui destini dell'uomo. Gli smarrimenti di Senta, la creatura destinata al sacrificio per la redenzione dell'olandese,

La scena dell'Olandese volante allestita per il Festival di Salisburgo dallo scenografo Günther Schneider-Siemssen

si riflettono in una fastosa cornice orchestrale, che libera nella luce anche gli appelli tenebrosi.

Karajan tuttavia non si limita a leggere l'opera con l'occhio wagneriano di domani. Anche le convenzioni teatrali (soprattutto quelle francesi, che ancora suggestionano questo Wagner poco più che esordiente) sono finemente valorizzate: grazie alla duttilissima dizione del direttore le suggestioni grandoperistiche parigine e il melodismo melodrammatico convivono splendidamente con i nodi tragici della vicenda.

Dicevamo che le interpretazioni di Karajan tendono sempre più verso il fine secolo, o, più esattamente, verso il gusto floreale che si diffuse nella cultura europea tra Otto e Novecento. Ciò è stato confermato dalla esecuzione, a giorni ravvicinati, della *Nona* di Mahler e del-



la *Sinfonia delle Alpi* di Strauss, risalenti rispettivamente agli anni 1909-1910 e 1911-1915. Le strade di questi autori appaiono qui ormai divaricate: l'una rivolta ad una poesia del ricordo, concepita come estinzione, l'altra tesa ad una vitalistica decorazione. E' vero che Karajan scorge comunque sotterranei legami tra i due compositori, per cui il terzo movimento della *Nona*, il *Rondò-burlesca*, suona molto bavarese ed enfatizzato. Ma questa sinfonia non è tutta qui; e Karajan ne ha colto il senso sottile di un disfacimento che invade le strutture e le incrina progressivamente fino a pensare al suono disarticolato. La chiave di questa interpretazione è proprio nella sconcertante resa del finale. Il ricorso a timbri diafani e levigatissimi determinano una bellezza fonica che è l'ombra della bellezza, un chiarore diffuso decisamente mortuario. E' l'estetismo funebre di Karajan, che già avevamo notato l'anno scorso nel *Parsifal* e che ora si è fatto anche più visionario.

Foto FARABOLA



Karajan rompe con la sua città

Il Festival di Pasqua, istituito nel 1967, è sponsorizzato da privati e dalla Deutsche Grammophon. Tutte le manifestazioni sono dirette da Herbert von Karajan, alla testa della Filarmonica di Berlino. Ora i rapporti tra il direttore salisburghese e la sua città si sono fatti sempre più tesi: si rimprovera al maestro di gestire la rassegna come un feudo personale. La commissione comunale e regionale ha bloccato la programmazione al 1983 e le richieste di aggiornamento finanziario.

La risposta di Karajan è stata tempestiva e durissima: durante la prova generale della *Nona* di Mahler, ha dichiarato che senza garanzie economiche e senza programmazione fino all'85, avrebbe rinunciato alle manifestazioni salisburghesi, e trasferito l'iniziativa pasquale altrove.



L'unione fa la gola.



“Buongiorno signor prosciutto tedesco. La trovo così appetitoso da far venire voglia di addentarla subito. Ho visto che siete arrivati in tanti dalla Germania: formaggi, salsicce, würstel, birra, succhi di frutta,

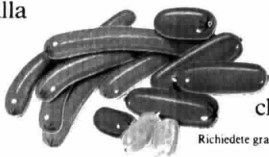

sottaceti, marmellate, biscotti, yogurt...”
 “Eh sì! Mio caro signor melone. Siamo arrivati in tanti per unirci a voi. Ma adesso parliamo del piatto che faremo insieme; una fetta di melone, una di prosciutto speciale della Germania e qualche vostro fico...”

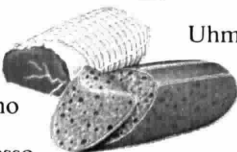

Uhm! La trovo molto invogliante.”

Voi no?



**Prodotti alimentari
dalla Germania.
Musica nuova in cucina.**

Il jazz degli anni '50 e '60

L'arco della nostalgia si è accorciato e si vanno riscoprendo incisioni mai uscite dal mercato

MUSICA JAZZ

Le collane del buon ricordo

di S. G. BIAMONTE



Cinema, fumetti, manifesti, figurine da collezione, disegni di moda e un certo tipo di letteratura tengono ancora banco nelle rievocazioni degli anni Trenta e Quaranta, ma per la musica l'arco della nostalgia si è

accorciato e l'attenzione s'è spostata ormai sui due decenni successivi: quelli che, in fin dei conti, sono stati i più ricchi di fermenti e di novità. L'impronta degli anni Cinquanta e Sessanta, d'altronde, è ancora riconoscibile nella musica che si consuma ai giorni nostri e che molti considerano frutto di una sorta di revival ininterrotto.

Per i meno informati e per parecchi giovani diventa perfino difficile, a volte, distinguere il vecchio dal nuovo. I dischi di venti-trent'anni fa non sono praticamente mai usciti dal mercato, e le numerose collane di ristampe riportano nei negozi le versioni « originali » delle incisioni che fecero epoca, accanto ai rifacimenti dichiarati o ai prodotti d'oggi che sanno di imitazione.

Ecco, per esempio, il *Canzoniere 50* della K-tel: serie di dieci LP con Nilla Pizzi, Achille Togliani, Roberto Murolo, Claudio Villa, Teddy Reno, Luciano Tajoli, Carla Boni, Gino Latilla, Natalino Otto, Flo Sandon's, Aurelio Fierro, Van Wood, Marino Marini, Katyna Ranieri, Domenico Modugno, Corrado Lojacono, Nicola Arigliano, Fred Buscaglione, Don Marino Barreto jr., Renato Carosone, Tony Dallara, Betty Curtis, Julia De Palma, la prima Mina e il primo Celentano. Una automobile sulla copertina di ciascun disco sta a completare il disegno di quel periodo di boom che coincide col gran momento del Festival di Sanremo da un lato e della canzone da night dall'altro.

Altra collana significativa è *Jazz è bello* della Fonit-Cetra, particolarmente cara ad



L'avvocato che puntò sui campioni

La Esp-Disk, il cui catalogo viene oggi ripubblicato dalla Base Record, nacque nel 1964 per iniziativa di Bernard Stollman, un avvocato di New York che aveva molta fiducia nei campioni del free jazz. A parte un concerto di Ornette Coleman registrato dal vivo alla Town Hall, Stollman pubblicò molto materiale inciso nei suoi studi da Albert Ayler, Giuseppe Logan, Paul Bley, Frank Wright, Milford Graves e altri coi quali ebbe poi lunghe movimentate vertenze giudiziarie per il pagamento dei diritti. I dischi, però, uscirono in confezione accurata.

Fiori all'occhiello della collezione restano due album di Patty Waters (intitolati *Patty Waters* e *Patty Waters sings*), cantante che è passata come una meteora (1965-1966) sulla scena del jazz contemporaneo e che è considerata dagli specialisti come un'incantevole stralunata sperimentatrice della vocalità.

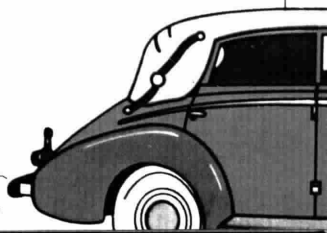

La SICUREZZA: SMIG!

Mangiate, parlate, ridete come...prima!

Il cuscinetto adesivo Smig in plastica morbida, fissa saldamente le dentiere in resina, sia superiori che inferiori. Sarete sicuri per diverse settimane. Smig si applica e si toglie molto facilmente.

Smig è piacevolmente insapore, inodore, facile da usare ed infine molto economico.

Scatole di due cuscinetti: **L. 4300**
Prezzo indicativo

Vendita in Farmacia

Concess. per l'Italia
E. MULDER
V. le Beatrice d'Este, 27
20122 - Milano

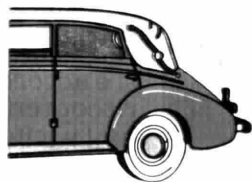
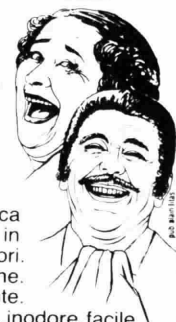
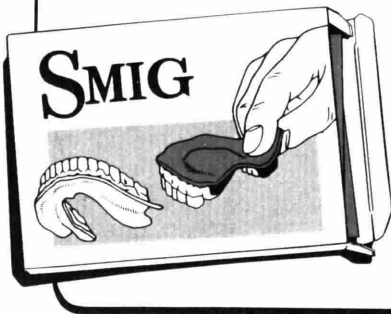

Jazz / segue

appassionati e collezionisti di vecchia e nuova data. Ultimamente vi sono apparse alcune curiosità per intenditori: *The Blue Potato and Other Outrages* di Ran Blake, *Caribè* di Eric Dolphy con il Latin Jazz Quintet, *Evidence* di Steve Lacy e Don Cherry e un LP del quintetto Ray Draper-John Coltrane. Ma vi si trovano (fra l'altro a prezzi convenienti: 5 mila lire più IVA l'album singolo, 7500 più IVA l'album doppio) il miglior Miles Davis degli anni Cinquanta, il miglior Bill Evans, il miglior Dolphy, il miglior Thelonious Monk, il primo Dizzy Gillespie, eccellenti incisioni di Charles Mingus e Sonny Rollins. Il materiale è ricavato dai cataloghi Fantasy, Milestone, Galaxy, Prestige e Riverside, etichette che negli anni Cinquanta e Sessanta ospitavano abitualmente quei musicisti che avrebbero dato al jazz l'assetto che conserva tuttora.

L'altro jazz, quello della rivolta nera, detto anche free music o new thing, è nel listino della Base Record che sta ristampando l'intera produzione della Esp. Anche queste sono incisioni d'annata, per la precisione del periodo '62-'65. C'è Ornette Coleman, considerato il padre del free jazz, e ci sono Albert Ayler, Sunny Murray, Milford Graves, Sunny Morgan, John Tchicai, Giuseppi Logan, ci sono Paul Bley e Roswell Rudd, due fra i pochissimi bianchi che presero parte al movimento, e c'è il misterioso « eliocentrico » Sun Ra, musicista che è riuscito a nascondere le proprie vere generalità e la propria età e che si dichiara discendente del dio Sole.

Per la cosiddetta musica giovane, che peraltro ha ormai trent'anni, ci sono le molte riedizioni dei Beatles curate dalla Emi, ma c'è soprattutto il *Blues & Rock Project* della Carosello, eccellente serie di LP a basso prezzo (5900 lire l'uno) che ripropone i grandi interpreti del blues di Chicago e di De-

LA PIU' ANTICA TRADIZIONE ORAFA ITALIANA PER LA PIU' SOFISTICATA TECNOLOGIA SVIZZERA



Grande successo degli orologi della collezione Monteluce, il marchio italiano, distribuito dalla A. Balboni e C. S.p.A., che in breve tempo ha conquistato l'attenzione del pubblico più raffinato e dei migliori gioiellieri-orologiai. Sono proposti in una gamma di forme - pure: i tondi, gli ovali, gli ottagonali, i rettangoli.

Il risultato, una eleganza moderna ma classica nello stesso tempo, molto raffinata, è consentito anche dalla originale tecnica di costruzione - a ponte-.

I movimenti - siano essi manuali plat, o al quarzo - sono frutto della più aggiornata tecnica svizzera.

Le casse sono lavorate in oro massiccio 18 Kt. con tecnica artigianale.

I quadranti sono eseguiti anche in materiali pregiati (ad esempio madreperla con punti in oro) e sono curati nei minimi dettagli.

Da qui, una produzione quantitativa limitata, garanzia dell'accuratezza della lavorazione e dei particolari.

SCIENTEL, UN BALSAMO CHE SA DOVE ANDARE

Ai capelli non si dà molta importanza. Se non esclusivamente da un punto di vista di bellezza.

In realtà hanno bisogno di attenzione. Sfibrati, spesso stanchi, o troppo secchi o troppo grassi, richiedono cure più appropriate.

Caldo, freddo, vento, shampoo giornalieri, l'aria inquinata, le tinture su non tutti fattori che provocano un progressivo indebolimento e impoverimento dei capelli.

I balsami servono a difenderli da queste influenze negative.

La Gillette lancia Scientel. Un balsamo che agisce solo dove i capelli ne hanno davvero bisogno.

Infatti ci sono sempre parti più deboli e delicate di altre.

Per esempio l'attaccatura dei capelli, generalmente, è in condizioni migliori - la carica negativa presente nelle fibre dei capelli, sfibrati.

Più i capelli sono in condizioni alterate - lavaggi, tinture, decolorazioni - più si caricano negativamente.

Scientel contiene molecole a carica positiva che vanno a compensare quelle a carica negativa presenti nelle fibre dei capelli, sfibrati.

Per questo agisce solo nei punti dove è davvero necessario.

Ed ecco perché Scientel si adatta a tutti i tipi di capelli.

Scientel è un balsamo ad azione selettiva, cioè va da solo dove è necessario, si trova in due tipi: in confezione azzurra per tutti i tipi di capelli e confezione amaro per dare più volume.

Muddy ispirò i Rolling Stones

Nell'ambito del *Blues & Rock Project* il nome più rappresentativo è certamente quello di McKinley Morganfield, classe 1915, nato a Rolling Fork, Mississippi, e conosciuto fin da ragazzo col soprannome di Muddy Waters. Cantante e chitarrista di blues, si guadagnò da vivere facendo il contadino fino al 1943, quando si trasferì a Chicago dove trovò lavoro come operaio. Dal '47 s'è dedicato completamente alla musica: uno dei suoi primi dischi, *Hoochie Coochie Man*, ne fece improvvisamente una vedette.

Venne per la prima volta in Europa nel 1958 ed ebbe un successo immenso tra i seguaci del blues revival inglese e del rock'n'roll. I Rolling Stones scelsero il nome del loro complesso dal titolo di una composizione di Muddy Waters, *Rolling Stone*, che già aveva ispirato una canzone di Bob Dylan (*Like a Rolling Stone*) che divenne poi la testata di un periodico di musica pop. L'età e un incidente non hanno menomato la vitalità di Muddy.

troit come Muddy Waters, John Lee Hooker, Bo Diddley, Home-sick James, Howlin' Wolf, Sonny Boy Williamson accanto ai «padri fondatori» del rock come Chuck Berry e Gene Vincent.

Senza specializzazioni si presenta poi l'*Import Music Service* della Polygram: un vasto repertorio di jazz, canzone francese e brasiliana, rock e folk che ebbe appunto il suo grande sviluppo negli anni Cinquanta e Sessanta e che ora è magari oggetto da collezione. Count Basie, Clifford Brown, Duke Ellington, Chick Corea, Charlie Parker, Jimmy Giuffrè, Lester Young figurano accanto a Jacques Brel e Georges Brassens, Juliette Gréco e Yves Montand o a João Gilberto, Jorge Ben, Gilberto Gil, o ancora agli Allman Brothers, a Eric Burdon, a Eric Clapton e ai Cream. Una retrospettiva particolare perché ciò che si suona oggi, con ironia o senza, non è cambiato di molto.

S. G. BIAMONTE

RadiocorriereTV 139

LATTE GIGLIO



GIGLIO
un mondo fatto di latte

LATTERIE COOPERATIVE RIUNITE - REGGIO EMILIA

Un immaginario colloquio tra l'ideatore e conduttore delle quattro puntate e l'eroe dei Due Mondi proposto per una riscoperta a cent'anni dalla morte

TELEVISIONE

Rievocazione alla garibaldina

di ALDO FALIVENA

Sul cielo del Gianicolo, a Roma, si intruppano, come una mandria svogliata, le nuvole di una domenica in albis. Miriadi di tetti della capitale (in basso) e le non molte cime dei pini (sul colle) sono velati dalle ombre che transitano. La natura è sottoposta a una provvisoria e alterna rianimazione di colori. In questo momento un taglio di sole avvolge, con il suo tepore vitale, la statua del primo difensore della Repubblica Romana del '49: parlo di Giuseppe Garibaldi. Il cavallo del monumento sembra scrollarsi di dosso i brividi del marmo e — quale strana coincidenza — un moscone schizza via dalla sua criniera inquieta. Anche il cavaliere è sul punto di trasalire aspirando quest'aria primaticcia di fave romanesche, cibo acconcio ai gusti contadini dell'ospite, da accompagnarsi con pane e formaggio come gli caputò nel maggio del 1860 mentre andava verso Salemi. I signorini — e tra i Mille ce n'erano molti — a sentire Garibaldi che vantava i campi rigogliosi di primizie, tiravano moccoli a bassa voce: ambivano polli allo spiedo e botti da spillare.

Se potesse, Garibaldi accorcerebbe l'annosa astinenza dividendo in due metà, con il coltello che porta sempre con sé, i prediletti sigari di Nizza. Poi chiederebbe una tazza di caffè bollente. È il primo desiderio di ogni suo mattino. Giuseppe Bandi che ha dormito, per qualche notte, su un divano della stessa cameretta di Garibaldi, a Villa Spi-

nola, in Genova, mentre si preparava la spedizione in Sicilia, dice che erano le quattro del mattino, quando... « Ho sentito il generale tossire leggermente e poi dirmi: "Bandi?" ».

« Signore... ».

« Alzatevi, che è tardi... ».

Tosto un fiammifero si accese e la candela illuminò la cameretta.

« Fatemi il caffè », riprese il generale, accennando sopra un tavolino tutto il necessario per farlo.

Soddisfatte le sue parche necessità (Garibaldi rimprovera spesso i figli Menotti, Ricciotti e Teresita di usare più tela di quanta ce n'è in casa) considera il mio problema con l'attenzione che tutti ammirano in lui.

« Mi sta dicendo che farà una trasmissione televisiva in quattro puntate prendendo spunto dalla mia persona? ».

« Proprio così signor... Garibaldi. Vorremmo trasmettere la prima puntata, in diretta, alle 20,40 di mercoledì 19 maggio (TG 2) dalla sua casa di Caprera. La seconda da villa Spinola il 26 maggio. La terza il 2 giugno (giorno centenario della sua morte) dall'ex palazzo reale di Palermo dove lei abitò. La quarta, il 9 giugno, dall'ex reggia di Caserta che fu il suo quartier generale, prima della battaglia del Volturno ».

« Non posso impedirglielo, anche perché debbo molto ai giornalisti: francesi, inglesi, italiani, americani. Amplificando ogni mia impresa, con le loro corrispondenze mi hanno





Giuseppe Garibaldi a Caprera. L'eroe dei Due Mondi è il « protagonista » dell'82: ricorre quest'anno il centenario della sua morte. Il TG 2 gli ha dedicato quattro puntate. Ti piace Garibaldi?

Ti piace Garibaldi?

Nel centenario della morte di Garibaldi a partire dal 19 maggio (TG 2 ore 20,40) prenderà il via un nuovo programma in quattro puntate a cura di Aldo Falivena che ospiterà italiani di ogni età e condizione, e stranieri eminenti, per confrontare opinioni, giudizi, riflessioni sul personaggio-chiave del Risorgimento: Garibaldi. Tutte e quattro le puntate, che saranno coordinate da Giampiero Raveggi con la regia di Giuseppe Sibilla, saranno trasmesse in diretta seguendo l'itinerario della spedizione dei Mille: dopo Caprera (punto di partenza d'obbligo), Genova, Palermo e Napoli.

Il nuovo programma su Garibaldi prevede una serie di rubriche. Se avete anche voi da dire la vostra sull'eroe dei Due Mondi a proposito di questi argomenti scrivete a:

Ti piace Garibaldi?

TG 2 - via Teulada 66 - 00195 Roma

Ti piace Garibaldi?

Radiocorriere tv - via Romagnoli 1 B - 00196 Roma

1 GARIBALDI DISSE

Chiunque ha qualche aneddoto da raccontare o qualche curioso episodio sentito in famiglia a proposito del nostro personaggio, sarà invitato in trasmissione a dire la sua. Il gradimento sarà espresso da una giuria composta da studenti, politici, artisti, casalinghe eccetera, che motiverà il consenso e la preferenza.

2 APPARTENNE A GARIBALDI

Avete qualche cimelo garibaldino? Una sciarpa, una camicia rossa, un fucile, o altro? Comunicatecelo. La loro autenticità sarà valutata in trasmissione dagli esperti.

3 GARIBALDI IN PIAZZA

Segnalateci il monumento della vostra città e del vostro paese che ritenete più bello, più curioso, più insolito. Naturalmente dedicato a Giuseppe Garibaldi.

4 IL SOSIA DI...

Nell'impresa dei Mille, Garibaldi ebbe quasi un sosia nell'inglese John Peard e, in alcune circostanze, lo sfruttò faticamente. Chiunque, attore e non attore, ritiene di rassomigliare a Garibaldi avrà l'opportunità di misurarsi in quel ruolo. Avrà a sua disposizione abiti e trucco per sottolineare o accentuare la somiglianza.



**Il calcare
è sempre
in agguato!**

Ad ogni bucato.

**La lavatrice
va protetta
con Calfort.**

Ad ogni bucato entrano in lavatrice circa 100 litri d'acqua. Poi l'acqua se ne va, il calcare invece resta... danneggiando lavatrice e biancheria. La difesa è CALFORT.

Una dose di Calfort ad ogni bucato decalcifica l'acqua: così la lavatrice rimane perfetta e il bucato viene più candido e morbido.

**Calfort
l'anticalcare**

AD OGNI BUCATO



BENKISER
impiego di qualità

*sorda?
felice!*



Felice perché ha vinto la sordità. Felice perché vive la sua vita di sempre: sente, comprende, lavora, si diverte, ama ed è amata. Felice perché il suo Amplifon è uno strumento perfetto, creato su misura per lei. Praticamente invisibile: questa foto ne è la prova.

amplifon
il secondo udito

fatto conoscere come un eroe in tutto il mondo. Anche se, qualche volta, per eccesso di enfasi, mi hanno presentato come un vincitore anche... quando ero stato sconfitto ».

« Il programma s'intitola: *Ti piace Garibaldi?* ».

« E lei pensa che, nel clima di questo centenario, troverà italiani che le diranno davvero cosa pensano di me? ».

« Ci provo: vorrei capire cosa si accetta e cosa si rifiuta in lei. Mi pare giusto conoscerla come una persona viva e presente, piuttosto che vederla tramandata, come un eroe di marmo, esclusivamente nei libri di scuola ».

« E mi dice che vuole invitare cittadini affinché le rechino indumenti (cioè cimeli), appartenenti a me. Ma lo sa in quante città ho dormito, quante camicie rosse, berretti, stivali ho calzato? ».

« So anche che, nel gennaio del '61, a Caprera, ha rifiutato a un lord inglese un paio di scarpe ferrate che il suo ospite aveva adocchiato sotto il letto. E che glieli rifiutò solo perché erano stati fatti a Nizza, la sua città. E lo mandò via con una camicia rossa... ».

« E in questo suo programma vorrebbe anche invitare chiunque abbia un episodio inedito o un aneddoto singolare... Si rende conto in che pasticcio si mette? ».

« Lo so; però mi interesserebbe conoscere cosa si conserva nei bauli, negli armadi, nelle soffitte, nei cassetti delle memorie private e pubbliche. Potremmo fare un po' di pulizia, liberarci del falso e dell'inutile ».

« Hum... e inviterà in trasmissione quelli che credono di somigliarmi? ».

« Potremmo capire se esiste, ancora, un tipo fisico di italiano alla Garibaldi... Ridiscuteremo anche i molti monumenti che le sono stati dedicati ».

« Oh... ce ne sono di veramente singolari... ».

Il mezzo sigaro di Nizza si è consumato, è un puntino di luce, l'ultimo briciolo di sole. Sul Gianicolo si addensano nuvole di pioggia. Il seguito del dialogo alla prossima puntata.

ALDO FALIVENA

Il libro delle soluzioni.

Basta guardare alla voce giusta: giardinaggio, fabbri ferrai, falegnami, moquette, porte pieghevoli, traslochi ecc.

Tra le 1760 categorie c'è quella che cercate. Nella categoria che cercate c'è la soluzione al vostro problema. E sicuramente la migliore delle soluzioni possibili, perchè potete scegliere non tra due o tre, ma tra tutte le soluzioni della città. Fare una piccola rosa di candidati

è un'operazione veloce: i più vicini, i più grandi, i più piccoli. Insomma quelli che vanno bene a voi. Poi basta qualche telefonata e subito scoprite chi è il più fornito, il più economico, il più disponibile, il più adatto. Cioè avete trovato proprio quello che vi serve alle migliori condizioni e nel minor tempo possibile. Pippo Baudo è d'accordo: è il libro delle soluzioni.

Pagine Gialle.
Consulti, confronti,
scegli,



UN LIBRO PER L'ESTATE

Viene bandita la quindicesima edizione del Premio «Un libro per l'estate 1982».

1) Il Premio si propone di segnalare opere di narrativa e di saggistica (con un premio riservato anche a saggi sul cinema e la tv denominato «Un libro per il cinema») particolarmente adatte per il loro carattere distensivo ad essere lette in un periodo di riposo qual è — o almeno dovrebbe essere — l'estate. Per invogliare i giovanissimi alla lettura verrà inoltre premiato un libro per ragazzi.

2) Al Premio possono concorrere tutte le opere di autore italiano o straniero tradotte o pubblicate in Italia dal 1° giugno 1981 al 15 maggio 1982.

3) Gli autori e gli editori che vogliono concorrere dovranno inviare, entro il 15 maggio 1982, ventiquattro copie di ciascuna opera alla Segreteria del Premio «Un libro per l'estate» - Società VIP, viale Vignola 105, 00196 Roma, tel. 39.66.074. Qualora l'opera partecipante entri a far parte della rosa dei 24 finalisti, di essa dovranno essere inviate altre 100 copie per la Giuria Popolare.

4) Sono ammesse a concorrere tutte le opere liberamente scelte da ciascun membro della Giuria e quelle segnalate da critici letterari, sempre che rispettino le norme del bando.

5) Nel corso di una seduta preliminare, che si terrà a Roma a Palazzo Valentini il 31 maggio 1982, la Giuria con voto di tutti i suoi membri selezionerà 24 opere tra quelle in gara: 12 di narrativa e saggistica e 12 per ragazzi. La votazione sarà a scrutinio segreto. In caso di parità tra due o più opere si procederà ad una votazione di ballottaggio.

6) Il 5 giugno 1982 la Giuria in seduta finale sceglierà le opere vincenti del «Libro per l'estate 1982» (sezione narrativa e saggistica e libro per il cinema) tra le 12 precedentemente selezionate e procederà alla proclamazione dei due vincitori.

7) La premiazione avrà luogo a Velletri il 6 giugno 1982 in occasione di una serie di manifestazioni appositamente organizzate.

8) Durante l'estate i 24 libri finalisti parteciperanno a due referendum indetti tra 200 lettori del Radiocorriere tv e TV Junior e utenti delle biblioteche comunali della provincia di Roma (100 adulti e 100 ragazzi tra i 10 e i 13 anni) per l'assegnazione dei Premi «Un libro per l'estate» e «Un libro per l'estate - Ragazzi» destinati agli scrittori maggiormente votati. I voti di preferenza verranno espressi su apposite schede inviate con i 12 libri di loro competenza ai 200 lettori prescelti. Le schede dei referendum dovranno essere restituite alla Se-

greteria del Premio entro il 30 agosto 1982.

9) Lo spoglio delle schede e l'assegnazione dei premi agli scrittori maggiormente votati nei due referendum avranno luogo entro il 15 settembre in una località che verrà a suo tempo comunicata.

10) La partecipazione al Premio implica l'accettazione completa ed incondizionata del presente Bando e delle relative norme aggiuntive o di modifica che l'organizzazione riterrà opportuno apportare per il miglior esito della manifestazione.

11) Nell'ambito del Premio «Un libro per l'estate 1982» ed alla conclusione del medesimo verrà organizzato un ciclo di incontri con gli autori delle opere premiate.

Nel prossimo numero del «Radiocorriere tv» saranno comunicati la composizione della Giuria, la natura e l'ammontare dei premi e le modalità complete di svolgimento della manifestazione.

Un libro per l'estate 1982

Chiedo di partecipare alla giuria popolare del «Radiocorriere TV» per la sezione:

**NARRATIVA E SAGGISTICA
RAGAZZI (età dei giurati 8-13 anni)**

Indicare con una 'X' la sezione che interessa. Non è possibile partecipare ad entrambe le giurie.

Nome _____ Cognome _____

Data di nascita _____ Città di residenza _____

Indirizzo _____

CAP _____ Telefono _____ Professione o classe scolastica _____



Soc. VIP
«Segreteria del Premio»

**UN LIBRO PER
L'ESTATE 1982**

Viale del Vignola 105

00195 ROMA



*Se qualcuno ruba un fiore per te...
sotto sotto c'è Impulse.*



Impulse
parfum deodorant



ORA UNA MAGIA NUOVA
IMPULSE ORIENTAAL



Scopri le note vibranti di spezie e d'ambra di una nuova fragranza, Impulse Orientaal. Intenso e invitante, Impulse Orientaal ha preziosi riflessi dorati e tutta la magia dei profumi d'oriente.



Festival nazionale del Piano Bar



L'artista di piano bar che più mi ha colpito per la sua personalità è:

l'ho sentito suonare al

di _____

Nome _____ Cognome _____

Indirizzo _____

Città _____ Pr. _____ Cap _____

Telefono _____

Compilate il tagliando e spedite a

ANAP

Associazione Nazionale Artisti di Piano Bar
Piazzale Flaminio, 9
00196 ROMA

porre al gran pubblico della televisione il pianista bar, personaggio sino ad oggi noto ed apprezzato soltanto da una ristretta cerchia di fedelissimi. Il meccanismo della gara è semplice: i lettori di *Radiocorriere tv* segnalano gli artisti del Piano Bar preferiti inviando l'apposito tagliando. E' consigliabile inviare allo stesso indirizzo di Piazzale Flaminio, Roma, CAP 00196, anche una audiocassetta con voce e strumento del concorrente che interpreta i suoi pezzi.

Gli artisti segnalati parteciperanno ad una semifinale che si terrà a Roma a fine maggio e da cui verranno prescelti dieci finalisti che parteciperanno alla manifestazione conclusiva che si svolgerà a Palermo il 23 e 24 giugno al teatro Politeama. La Rete Uno ritrasmetterà lo spettacolo finale del 24 giugno.

FESTIVAL NAZIONALE DEL PIANO BAR

Chi sarà il pianista bar più votato in questa prima edizione del Festival Nazionale del Piano Bar? Tra non molto lo sapremo perché la grande iniziativa dell'A.N.A.P. e del *Radiocorriere tv* è ormai sulla dirittura di arrivo. Questa iniziativa che ha raccolto larghissimi consensi vuol pro-

CALCIOMATO

Per sette settimane (una è già trascorsa e la seconda è in corso) i lettori del *Radiocorriere tv* hanno la invidiabile possibilità di andare ai Mondiali di Spagna e di vincere un abbonamento per seguire la squadra del cuore durante il prossimo campionato di calcio. Il nostro gioco-concorso è legato alla trasmissione *Calcio-matto*, in onda il mercoledì ed il giovedì alle 17.30 sulla Rete 1. Nel corso

della trasmissione (questa settimana va eccezionalmente in onda solo quella del giovedì) viene proposto un quiz, lo stesso che vedete pubblicato qui sotto. Dovete risolverlo indicando con un segno qualsiasi la casella che ritenete esatta. I tagliandi, inviati alla ERI, danno diritto a partecipare al gioco-concorso. Questa settimana, dicevamo, la trasmissione è unica ed ha come ospite Nicolò Carosio che ricorderà aneddoti e curiosità del vecchio mondo dello sport.

Come si partecipa

Sintonizzatevi sulla Rete 1 con *Calcio-matto*: ascoltate i consigli che vengono suggeriti e risolvetevi i due quiz, indicando con una «x» le risposte che ritenete esatte. Incollate i tagliandi su una o due cartoline postali e inviate a: ERI - Radiocorriere tv, Concorso Calcio-matto - Casella postale 9068 - 00100 Roma.

I premi in palio

Fra tutti coloro che hanno indovinato i quiz verranno estratti:

- ogni settimana: una tessera-abbonamento annuale in tribuna per seguire le vicende della squadra preferita;
- a fine concorso: un soggiorno in Spagna per un ragazzo con accompagnatore per assistere ai Campionati Mondiali di Calcio.



CALCIOMATO

quiz n° 3

PALLONE IN GIUOCO E NON IN GIUOCO

QUALE TRA QUESTI PALLONI NON E' IN GIUOCO?



Nome _____ Cognome _____

Indirizzo _____

Città _____ P.R. _____ CAP. _____

MICROFONO D'ARGENTO

Continua il referendum tra i lettori del *Radiocorriere tv* per la « nomination » dei candidati al Microfono d'argento. E arrivano sempre più numerose le cartoline che ogni settimana vengono inviate all'Associazione Stampa Romana. L'iniziativa, nata nell'immediato dopoguerra e portata avanti dall'Associazione Stampa Romana, laurea quei personaggi del mondo dello spettacolo e dell'informazione particolarmente distinti in relazione ad un determinato evento di spettacolo di genere radio-televisivo.

Le categorie per l'assegnazione del Microfono d'argento sono ventitré e cioè: cantante (uomo e donna), cantautore, complesso musicale, cabaret, conduttore-presentatore (tv e radio), ospite fisso (tv e radio), disc-jockey (tv e radio); programma per ragazzi

microfono d'argento

Alitalia



premio nazionale per la radio e la televisione

REFERENDUM TRA I LETTORI DEL "RADIOCORRIERE"

NOME/COGNOME

INDIRIZZO

CITTA

CAP

INCHIESTE GIORNALISTICHE

Rete Uno Tv..... Per la trasmissione.....

Rete Due Tv..... Per la trasmissione.....

Rete Tre Tv..... Per la trasmissione.....

Radio Uno..... Per la trasmissione.....

Radio Due..... Per la trasmissione.....

Radio Tre..... Per la trasmissione.....

spedire a: microfono d'argento - Associazione Stampa Romana
P.zza S. Lorenzo in Lucina, 26 - 00186 ROMA

tv, attore comico tv, attore prosa (uomo e donna) per la tv e per la radio, inchieste giornalistiche (per le tre reti televisive e le tre radiofoniche).

I lettori del *Radiocorriere tv* potranno votare attraverso l'apposita scheda che è riportata qui sopra segnalando in questo modo le categorie e i nomi dei loro preferiti.

Tutti i personaggi maggiormente

votati vanno a formare una terna nella quale una giuria di esperti sceglierà il vincitore del Microfono d'argento per la propria categoria. Ai vincitori verrà donato un microfono d'argento realizzato in lastra e filo d'argento dallo scultore Tamburini. La consegna del premio avverrà nel corso di un galà in programma a Sanremo nel mese di giugno al Casino.

VINCI CON PORTOBELLO

Ancora tanti televisori per i lettori del *Radiocorriere tv* che partecipano al concorso « Vinci con Portobello ». Come vincere? Basta scegliere una cabina telefonica del mercatino e annotarne il numero che poi va trascritto sull'apposito tagliando da inviare al *Radiocorriere tv* entro 10 giorni dalla trasmissione prescelta. In redazione verrà sorteggiata una tra cinque buste contenenti i numeri delle cabine; quindi inizierà lo spoglio. Le prime due cartoline con i numeri estratti vinceranno i premi.



100 canali a colori

Così sono i televisori a colori, 100 canali, messi ogni settimana in pallo dal nostro concorso

Vincono i tv color

Nel corso delle estrazioni del 9 e 16 aprile 1982 sono risultati vincitori Maria Bulgarelli, viale G. Tellera 6, Mantova; Giovanna Arcoraci, viale Scala Grecia 161, Siracusa; Natalia Rozzato, via De Leva 5, Padova; Edda Grandi, via St. Martin de Corléans 62, Aosta.



CONCORSO DEL



VINCI CON LA CABINA DI PORTOBELLO

la cabina vincente ha il numero



NOME

COGNOME

INDIRIZZO

CITTA

PR

CAP

Compilate il tagliando e spedite lo a:

ERI - Radiocorriere TV
Concorso
«Vinci con la cabina di Portobello»

Casella postale 6093
00100 Roma

D.M. 4/226096 DEL 27-11-1981

tagliando N. 23



**lo sporco corporeo
è il piú ostinato**

BIOL FORTE

**elimina in profondità
l'unto e il grasso
del sudore.**



BIOL FORTE

NUOVO

BIOL FORTE

BUCATO A MANO
PER SPORCO CORPOREO E CAPI COLORATI

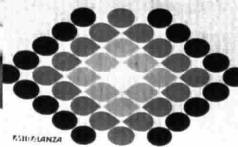

ES 117 LANZA

BIOL è lo specialista dello sporco piú ostinato.

**CONCORSO
SUPERPOLIZIOTTO**



**CHIUDONO
STARSKY E HUTCH**

TV 1
MARTEDI'
4 MAGGIO
ORE 18,50

Ultima settimana utile per far trionfare il poliziotto televisivo preferito: martedì 4 maggio, infatti, con un telefilm della serie *Starsky e Hutch* si conclude la rassegna presentata in queste settimane nella fascia preserale della Rete 1. Il concorso ha riscosso un grande successo, testimoniato dalle migliaia di cartoline pervenute alla casella postale 9068 di Roma. Chi vincerà? Finora i voti sono andati un po' a tutti i concorrenti in maniera tale che è impossibile anticipare ogni pronostico: tutti i poliziotti sono praticamente sulla stessa linea.

Ricordiamo che è possibile vo-



tare per il poliziotto preferito scelto tra quelli degli otto telefilm trasmessi nel corso della serie, che ha presentato nell'ordine i seguenti telefilm: *Serpico*, *Sulle strade della California*, *Attenti a quei due*, *Derrick*, *Colombo*, *Kojak*, *Squadra speciale SWAT* e, ultimo della serie, *Starsky e Hutch*.

Per partecipare è sufficiente inviare una cartolina postale — con incollato il tagliando-convalida che pubblichiamo in questa pagina e indicando il nome del poliziotto preferito — al seguente indirizzo: ERI - Radiocorriere tv - Concorso « Su-

PREMI SETTIMANALI
3 impermeabili Aquarama - Industria confezioni - Verona;
3 borsoni da viaggio
PREMIO FINALE
Estratto fra tutti i partecipanti al concorso: un'autovettura Autobianchi A 112 junior.

perpoliziotto » - Casella postale 9068 - 00100 Roma.

Oltre ai premi settimanali (tre impermeabili Aquarama - Industria confezioni - Verona, e tre borsoni da viaggio), potrete concorrere all'estrazione del premio finale: un'Autobianchi A 112 junior.

YOMO ANANAS

yogurt, frutta e dolce



Yomo frutta: ben 11 gusti! Tutta la bontà della frutta, così cremosa, così gustosa... Tutta la golosità di un dolce... Tutti i benefici del vero yogurt ricco di vitamine, proteine nobili e milioni di benefici fermenti lattici vivi. Garantito sempre senza coloranti, né conservanti, né aromattizzanti. Bene, buono ma soprattutto è Yomo!

Un nome che vuol dire grande qualità nel campo dello yogurt, e la più grande tradizione: da sempre, Yomo fa solo yogurt.

Attenzione alle confezioni che sembrano yogurt, ma non lo sono. Solo se c'è scritto yogurt, ne hai tutti i benefici.



YOMO. LA BELLEZZA DI STARE BENE.

Pepe nero

Renault Fuego GTX: motore 1995 cc, potenza massima 110 cv DGM (81 kw) a 5500 giri/min, velocità massima oltre 185 km/h, da 0 a 100 in 11 secondi.

Renault Fuego GTS: motore 1647 cc, potenza massima 96 cv DGM (70,5 kw) a 5750 giri/min, velocità massima oltre 175 km/h, da 0 a 100 in 12 secondi.

L'equipaggiamento di serie della Renault Fuego GTS comprende, fra l'altro: servosterzo, cambio a 5 marce, volante regolabile in altezza, sedili anteriori integrali in panno di velluto, cinture a riavvolgimento automatico, cristalli atermici azzurrati, alzacristalli elettrico, tergicristallo a panto-grafo a due velocità con lavavetro elettrico, contagiri elettronico, orologio al quarzo, predisposizione impianto radio, lunotto termico con tergicristallo, retrovisore esterno regolabile dall'interno, tergilavafari, copribagagli.

La Renault Fuego GTX offre in più, sempre di serie: accensione elettronica integrale, volante rivestito in cuoio, orologio digitale, cerchi in lega con pneumatici a profilo basso, fendinebbia anteriori.

Le Renault sono lubrificate con prodotti elf





RENAULT FUEGO

Una nuova gustosa proposta per voi: la salsatonnata Calvé.



Per allargare ancora la vostra possibilità di scelta ed aiutare la vostra fantasia, Calvé affianca alla Salsaverde ed alla Salsa Saporita la nuova Salsatonnata.

A base di ingredienti gustosi e genuini - il tonno ed i capperi - la **Salsatonnata** vi aiuta a preparare un ottimo vitello tonnato. Ma non si limita a questo.



Scoprirete che piatti come le uova sode o le verdure cotte hanno un gusto nuovo grazie alla nostra Salsatonnata.

Prezzemolo, capperi, uova fresche sono gli ingredienti della **Salsaverde**: per migliorare ed arricchire tutti i vostri bolliti: di carne, di pollo, di tacchino, di cotechino. Nonché, naturalmente, i gustosi piatti di bolliti misti.



Dai bolliti agli arrostiti. Non c'è arrosto e non c'è grigliata che non tragga giovamento e non si sposi a meraviglia con la **Salsa Saporita** Calvé: a base di uova, capperi, salsa di pomodoro.



Adesso che accanto alla Salsa Saporita ed alla Salsaverde c'è anche la Salsatonnata scoprirete facilmente che noi della Calvé siamo i primi nell'arte di migliorare i vostri secondi.

Calvé.
Gusto a volontà.

DISCHI

CLASSICA

LIRICA

RUBRICA



Gustav Holst
The Planets
dir. Lorin Maazel
CBS D37249 (digitale)

Una discografia, quella di *The Planets* di Holst, che si sta arricchendo di numerosi pregevoli contributi: Solti, Karajan e ora anche Maazel. Tre concezioni del tutto diverse, e tra esse quella dell'ultimo arrivato è decisamente la meno esteriorizzante e quella che tende deliberatamente e in modo preciso a smussare gli aspetti più spettacolari ed epidemici della partitura (per quanto essa lo conceda, dato che questi aspetti ne costituiscono una congenita e ineliminabile caratteristica). Ciò facendo Maazel si avvia alla ricerca di un ricco mondo di sfumature che risultano talvolta inaspettate.



Leyla Gencer
Recital
Fonit Cetra (Foyer) FO 1015

1957-1961: una Gencer «prima maniera», che è rarissimo poter ascoltare. La troviamo qui impegnata in un'ampia serie di brani di quell'Ottocento musicale che ha costituito il repertorio ideale di questa cantante, che ad esso ha dato tantissimo e che grazie a lei è stato anche «riscoperto» e riapprezzato in certi suoi più trascurati aspetti: è basti ricordarci della Lida de *La battaglia di Legnano*. Insieme a Verdi, Donizetti, Bellini e Massenet figurano in questo doppio album due brani mozartiani: si tratta dell'aria di Costanza dal *Ratto dal serraglio* e di quella di Elvira, «Mi tradi quell'alma ingrata», dal *Don Giovanni*.



Gustav Mahler
Sinfonia n. 7
dir. Klaus Tennstedt
EMI 1C 157-43 008/9 (digitale)

Complesso sotto ogni punto di vista il discorso sulle interpretazioni mahleriane, si fa ancora più problematico riguardo la *Sinfonia n. 7*: opera difficile, affrontata spesso con criteri di lettura decisamente opposti. Domina, come un po' dappertutto in Mahler, il nome di Klemperer. Accanto a lui Solti e Bernstein e ora anche Tennstedt, giunto alla metà della via di un integrale mahleriano. Al di là dei miracoli ottenuti in grazia dell'orchestra ci sono nella sua lettura una omogeneità, una dinamica implacabile, che nell'ultimo movimento dà risultati di straordinaria intensità.



Montserrat Caballé
Recitals
pf. Miguel Zanetti
Ricordi (Orizzonte) OCL 16215
e 2 AOCL 216008 (2 LP)

Per lei le sale della Scala ancora fumano di recentissimi fuochi polemici: ecco la sua voce, che tanto ha fatto discutere, ora protagonista di una duplice iniziativa della Ricordi. Un disco singolo è dedicato a Vivaldi e altri compositori del '700. Se l'accompagnamento pianistico inevitabilmente conduce a una non piccola perdita, mancando l'opportunità di cogliere gli straordinari effetti strumentali cui riusciva il «prete rosso», esso tuttavia si presta a lasciare il più ampio spazio alle acrobazie vocali numerose in questo disco ricco di suggestivi momenti.

OLGA VISENTINI



SCHMIDT AL PIANOFORTE

Un concerto di Mozart per tre pianoforti del tutto insolito figura tra le prossime pubblicazioni della EMI: insolito non è il concerto, notissimo invece, né inusuale potrebbe essere la presenza degli inseparabili Eschenbach e Frantz, coppia anch'essa nota, né alcunché di straordinario ha ormai più la tecnica digitale dell'incisione. L'insolito, e inaspettato, sta in quel terzo pianoforte, suonato dal cancelliere Helmut Schmidt. Gli introiti di questo disco verranno versati a favore di Amnesty International.

DOMINA VON KARAJAN



Ultime pubblicazioni della DG: domina Karajan in digitale. Una *Messa in do minore* (2532 028) di Mozart e, sempre di Mozart, *Eine kleine Nachtmusik*, accoppiato alla *Holberg suite* di Grieg e la *Sinfonia classica* di Prokofiev (2532 031). Un terzo disco contiene la *Sinfonia n. 4* «*L'instinguibile*» di Carl Nielsen (2532 029) e, infine, due concerti di pianoforte, uno di Schumann e uno di Grieg con, come solista, il giovane Krystian Zimerman (2532 043). L'orchestra è quella dei Berliner Philharmoniker.



QUASI 50.000 CABINE PERCHE' LA TUA VOCE ARRIVI DOVUNQUE.

Una telefonata è un gesto naturale, semplice.
E anche importante. Perché in ogni momento
puoi avere bisogno di telefonare.

Per questo ci sono quasi 50.000
cabine telefoniche. E ogni giorno
bisogna intervenire per la
manutenzione, per riparare i
danneggiamenti o per metterne
in funzione una nuova.

Tutto questo fa parte di
un lavoro quotidiano, che
richiede anche investimenti
quotidiani. Per darti un
telefono sempre più
efficiente.

Il Telefono. La tua voce



C'È ANCHE LA DANZA NEO-ESPRESSIVA

Le Giselle, le Giuliette, i Romei, oppure i Nureyev, le Fracci e molte signore che vengono dall'Est e finiscono in «ova» fanno cassetta. Eccone!

I grandi enti lo sanno, lo caldegiano, ne approfittano. E noi, per non lasciarci servire sempre la stessa frittata — sia pur prestigiosa —, siamo costretti ad andare per conventi, per tende, per cantine dove né la Scala, né i Massimi o i Santi Carli osano decentrare i loro costosissimi pas de deux.

Ecco ad esempio che a Roma si è preso la briga il valoroso Goethe Institut, in collaborazione con l'Assessorato alla Cultura e il Teatrocirco «Spaziozero», di proporre una rassegna sulla danza neo-espressiva tedesca, detta precisamente «Tanz-



Alexander Lonquich. Inaugura con un concerto di Beethoven il Festival pianistico di Brescia e Bergamo

theater», a cura di Leonetta Bentivoglio: una vera e propria sagra per gli occhi e per gli orecchi condotta di convegni, seminari, proiezioni di filmati e soprattutto di spettacoli con Reinhild Hoffmann, Susanne Linke, Cary Rick e Robert Solomon, ove le musiche su cui si danza non si vergognano di presentarsi mescolate, quasi a doccia scozzese, tra gli indovinelli di Erik Satie e le parmigiane certezze di Giuseppe Verdi, tra l'aulico Monteverdi e la disumana macchina elettronica.

Ma qui è effettivamente la danza che conta e non ci è forse permessa la critica sull'effetto dei suoni al di là



della funzionalità per probabile elevazioni e piroette. E poi la stessa Bentivoglio, in occasione dell'interessante ciclo appena concluso, a dirci che «nel generale risveglio dei vari linguaggi espressivi che si è verificato in questi ultimi anni in Germania, la danza ha cominciato ad occupare uno spazio di rilievo eccezionale».

Di recente il filone espressionista (ridefinibile, oggi, come neo-espressionismo) è rinato in seno a quella grande scuola di Essen, nella quale Kurt Jooss insegnò sino alla sua morte, avvenuta nel '79, e dalla quale sono uscite coreografe come Pina Bausch, Reinhild Hoffmann e Susanne Linke». Insomma, questo Tanztheater della Germania odierna, forte di una sua specifica identità formale e contenutistica nonché di una sua scrittura scenica, ha meritato e merita attenzioni, consensi, approfondimenti.

LUIGI FAIT

Scena-concerto a Firenze

Per tutto il mese di maggio il Teatro Rondò di Bacco, a Firenze, offre programmi multipli di musica-voce-danza: sono i risultati della ricerca vocale che Gabriella Bartolomei ha realizzato coi compositori Sylvano Bussotti e Francesco Carluccio, rispettivamente per *le Rarità*, *Potente* e *Il Prometeo liberato*.

La rassegna rientra nell'attività dell'Ouroboros, il centro di sperimentazione musica-teatro che presta particolare attenzione al teatro musicale contemporaneo, attuando nella chiave scena-concerto una nuova forma di produzione che co-

involve musicisti, attori, danzatori, mimi.

Un festival per Beethoven

Si apre il 3 maggio il XIX Festival pianistico internazionale di Brescia e Bergamo dedicato — quest'anno — alle sonate e ai concerti di Beethoven. La serata inaugurale vede Alexander Lonquich impegnato nel *Concerto n. 3 op. 37* ed il Trio di Trieste nel *Triplo concerto op. 56*, diretti da Agostino Orizio.

Qualche nome dal lungo cartellone che si concluderà il 16 giugno: Paul Badura Skoda, Aldo Ciccolini, Alfred Brendel, Nikita Magaloff, Maria Tipo.

Tante monografie per l'orchestra

Il 21 aprile l'Orchestra Sinfonica di Bari ha aperto la stagione primaverile presso il nuovo Auditorium Nino Rota. Più spazio è concesso alla musica contemporanea e in particolare al decentramento in tutta la provincia di Bari e nella regione pugliese. In alcuni dei 18 concerti della stagione prevale il criterio monografico: Gabriele Ferro dirige un concerto incentrato sul neoclassicismo strawinskiano (30 aprile), Jean-Paul Penin si occupa del simbolismo in musica (28 maggio), Marvulli della generazione dell'80, Marrone di Paganini, Pradella dei compositori slavi moderni.

Gran Turchese. Ora



...come allora!

Si, ora come allora il buongiorno si vede dal frollino. Gran Turchese, il dorato frollino che, da sempre, da gusto alla colazione di tutta la famiglia.



Colussi sforna bontà a piene mani

Dario Fo. Una sua commedia è andata in scena a Sofia, in Bulgaria, non grande successo

Terroristi. Da sinistra Augusto Zucchi, Pietro Valsecchi, Francesco Carnelutti. Agli strumenti Lalit e Bernard

Monica Guerritore. La bella e brava attrice reciterà ancora nella prossima stagione nei Masnadieri di Schiller

SIPARIO

UBRICA

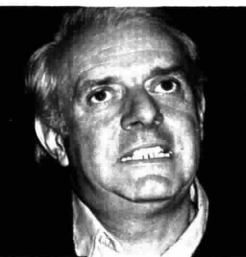

IL TEATRO ITALIANO HA CANCELLATO IL VERBO RISCHIARE

Prime indiscrezioni per la prossima stagione. Ne seguiranno certamente delle altre, delle seconde e delle terze, che qualche volta saranno di prima, qualche volta di seconda o terza mano. Ma tant'è: la stagione 1982-'83, di cui già si parla in termini concreti, sarà una stagione di «ripreses».

Il successo di molti spettacoli di quest'anno porta con sé, come inevitabile conseguenza, la più larga utilizzazione possibile del prodotto che ha già raccolto consensi e che non solo ha ancora molte occasioni distributive, ma appare in così buona salute da poter riaffrontare, a distanza di un anno, anche le stesse platee. È il caso, tanto per fare alcuni esempi, dei *Masnadieri* di Schiller con Gabriele Lavia, Umberto Orsini, Monica Guerritore e la

regia dello stesso Lavia che inaugurerà addirittura la nuova stagione dell'Eliseo; dell'*Avaro* di Molière con Paolo Stoppa e con la regia di Patroni Griffi, di *Morte di un commesso viaggiatore* di Miller con Carlo Hintermann e Bianca Toccafondi; di *Uscita di emergenza* di Santanelli, di gran lunga la migliore novità italiana degli ultimi anni e che Sergio Fantoni dopo la scomparsa di Bruno Cirino, ha ripreso con Nello Mascia; di *Il gioco delle parti* di Pirandello con Aroldo Tiersi e Giuliana Lojodice; di *Ditegli sempre di sì* di Eduardo De Filippo con Luca De Filippo; dell'*Enrico IV* di Pirandello con Giorgio Albertazzi; di *Lanima buona di Sezuan* di Brecht con la regia di Strehler per il Piccolo di Milano; di *A ciascuno il suo* di Sciascia-De Chiara con Turi Ferro per lo Stabile di Catania; di *Tutto per bene* di Pirandello con Giulio Bosetti; di *Saul* di Alfieri con Renzo Giampietri; di

Fiore di cactus con Valeria Valeri; di *La bottega del caffè* con Caprioli.

Come si vede, si tratta di una folta rappresentanza del già fatto e del già visto che però risponde pienamente e saggiamente al criterio della distribuzione pluriennale di uno spettacolo riuscito, e rientra nella logica del rischio calcolato. Tutto giusto, tutto per bene se non fosse che a fianco di queste «ripreses» non c'è all'orizzonte granché di novità. E questo lo diciamo non tanto per sottolineare il ripiegamento su se stesso che il teatro italiano va dimostrando da qualche anno, ma perché la mancanza di novità rischia a breve scadenza di sclerotizzare un settore che marcia ancora con il grande favore del pubblico. Detto questo come non augurarsi però che Vittorio Gassman «ripreda» l'*Oliello* visto il successo che ha ottenuto dovunque?

BRUNO D'ALESSANDRO

Piace Fo in Bulgaria

Una commedia di Dario Fo, *Gli angeli non giocano a Jtipper*, è stata messa in scena al Teatro Nazionale per la Gioventù Ludmila Jivkova di Sofia dal regista Andrei Avramov. Il pubblico bulgaro ha molto apprezzato l'incontro con Dario Fo del quale precedentemente era stata rappresentata *Settimo: ruba un po' meno*.

Un lungo viaggio per Arlecchino

Arlecchino e gli altri, il lavoro che Luigi Lunari e Ferruccio Soleri hanno tratto da antichi canovacci della commedia dell'arte, sarà portato in Australia dalla compagnia del Piccolo di Milano. Parteciperà al Festival di Perth e andrà a Canberra e Sydney.

Dai Demoni alle Brigate Rosse

Sta interessando pubblico e critica, per l'attualità e la complessità dell'argomento affrontato, *Terroristi* di Mario Moretti (omonimo del brigatista), regia di Augusto Zucchi che interpreta anche una parte. Il lavoro, costruito su un efficace e ardito parallelismo tra *I demoni* di Dostoevskij e le Brigate Rosse, dopo il Teatro dell'Orologio farà una tournée.

Un «Rinoceronte» alla Rocca

Il Gruppo della Rocca, una delle cooperative più antiche e coerenti del settore, ha scelto fra i suoi programmi dell'anno venturo *Rinoceronte* di Jonesco, affidando la parte di Beranger a Marcello Bartoli.

Camelie per Manuela

Giancarlo Nanni e Manuela Kustermann vorrebbero puntare per il prossimo anno su *La dame aux camelias* di Dumas, ma pensano di sfruttare il successo di *Casa di bambola*.

Forse la Moriconi

Giuseppe Patroni Griffi sta finendo di scrivere una nuova commedia che dovrebbe intitolarsi *Gli amanti dei miei amanti sono i tuoi amanti*. Per la parte della protagonista femminile si fa il nome della Moriconi.

Finalmente un italiano

Il Teatro di Roma è intenzionato a mettere in scena una novità assoluta di autore italiano: *Don Giovanni e il suo servo* di Rocco Fagioli.

Che differenza di colori! Ariel li pulisce e li rispetta.

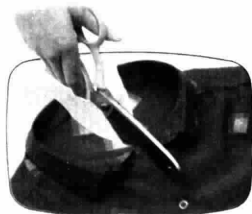

Abbiamo tagliato a metà una camicetta colorata.



Metà abbiamo lavata più volte in acqua calda, metà in cinque volte, ma con Ariel e in acqua fredda.



Le due metà sono pulite, ma quella lavata con Ariel ha colori come nuovi, perché Ariel è fatto apposta per garantire i migliori risultati di pulito in acqua fredda, senza il rischio dell'acqua calda sui colori.

Ariel fredda lo sporco, accarezza i colori.

Grandi esperti *imec* calze *malerba*  RAGNO lo confermano.



PIU' LETTI

laborano alle nostre classifiche trentelibrerie di diverse città italiane conditate direttamente, dieci per ciascuna settimana. Per questo numero hanno ristampato: Dante Alighieri (Torino), Cavour (Ilnon), Goldoni (Venezia), Bozzi (Geva), Rizzoli (Bologna), Marzocco e Marzocchino (Firenze), La Vallicella (Roma), Minerva (Napoli), Laterza (Bari), ssi (Cagliari).

NARRATIVA

1. Cruz Smith: Gorky Park / Mondadori
2. Sciascia: Kermesse / Sellerio
3. Crichton: Congo / Vallardi
4. Moravia: 1934 / Bompiani
5. Golon: La sfida di Angelica Vallardi

SAGGISTICA

1. Alberoni: L'albero della vita Garzanti
2. Grazzini: Cinema '81 / Laterza
3. Piemontesi: Dopo l'avanguardia / Guida
4. Carrano: La Magnani / Rizzoli
5. Ronchey: Chi vincerà in Italia? Mondadori

RAGAZZI

1. Argilli: Ciao, Andrea / Mondadori
2. Arpino: Il contadino Genè Garzanti
3. Bosi: Il libro dei popoli primitivi Fabbri
4. Lagorio: Gesù / Vallardi
5. Hublin: Il libro degli animali preistorici / Fabbri

RUBRICA

UN PICCOLO GOTHA DEL CINEMA

«Cinema, cinema!», citando Pupi Avati. Per dire che la Decima Musa, a dispetto di chi la voleva soffocare, torna a reclamare a gran voce il suo posto in Elicona, rivelando una inesaurita vitalità, una capacità di suggestione che può temere momentanee crisi ma non certo un definitivo declino. Si depositano col tempo le scorie del divismo («vecchia maniera»), ma nascono nel pubblico altri interessi — più seri, meno istintivi e viscerali — per il mondo magico delle immagini e per i suoi protagonisti. Ne è prova la sempre maggiore fortuna delle iniziative editoriali dedicate al cinema nei suoi vari aspetti: alcune delle quali, pur indi-



TUTTILIBRI

zizzate a un pubblico assai vasto e non soltanto a quello degli specialisti e dei cinefili incalliti, si segnalano per la ricchezza della documentazione, per il rigore delle presentazioni critiche, per la gradevole agilità dell'informazione. È il caso della collana «Le stelle filanti» edita da Gremese e giunta in questi giorni al dodicesimo volume. È una monografia tutta dedicata a Vittorio Gass-

man e corona degnamente un'annata trionfale di questo protagonista della vita culturale, capace di provocare cavanti ai botteghini del suo *Otello* code in stile Broadway e contemporaneamente di portare la sua vulcanica autobiografia ai vertici del-

le classifiche dei best-sellers. Ma torniamo alla «stella filante»: ne è autore Giacomo Gambetti, un critico che alla preparazione unisce una sensibilità davvero rara e singolare. Di Gassman offre un ritratto complesso e variegato, l'attore e l'uomo, il pubblico e il privato, e insieme un'analisi attenta e puntuale di un itinerario artistico difficilmente eguagliabile per varietà e multiformità di scelte, di impegni, di tentativi. Assai ricca e accurata la parte fotografica, come del resto negli altri ritratti della collana affidata a Claudio G. Fava e Orio Caldiron: Marilyn Monroe, Totò, Isa Miranda, Clark Gable, Nino Manfredi, Marcello Mastroianni, Ugo Tognazzi, Alida Valli, Alberto Sordi, John Wayne e Gina Lollobrigida. Un piccolo Gotha del cinema che ci si augura di vedere ancora ampliato.

P. GIORGIO MARTELLINI



Mario Mariotti
Umani
ed. La Nuova Italia
36 pagine, 3500 lire



Gigi Monticone
Il mio tempo erano le stagioni
ed. EDA
271 pagine



Papi-Fabrietti-Morosetti
Il grano e la morte
ed. Zanichelli
340 pagine, 9800 lire



Antonino Buratti
Come è nato il rock
Lato Side Editori
144 pagine, 7500 lire

Segnalato dal Premio Critici in erba, alla Fiera del libro per l'infanzia di Bologna, *Umani* è un libro da guardare e inventare. Colorando le dita e variamente disponendole, l'autore trasforma le proprie mani in personaggi incredibili, in buffi animali, ma anche in intere orchestre con tanto di musicisti, spartiti e strumenti. Un'idea giusta, che diventa spunto.

Gli atti di un convegno su «Letteratura e mondo contadino» sono l'utile pretesto per questa prima raccolta di testimonianze sulla vita e sulle opere dello scrittore di terra astigiana. Autore di romanzi, racconti, poesie, Monticone esprime con linguaggio pulito e lucidità «il coraggio, la pazienza, la fiducia e l'amore di questa nostra terra». Una ricerca delle proprie radici. r.f.

Il rinnovamento della scuola passa anche per libri come questo: un'antologia per le medie superiori realizzata tenendo presenti alcuni momenti chiave della vita e della storia dell'umanità, illustrati da brani storici e antropologici contemporanei, spaziando dalla famiglia all'energia, dal territorio al potere, dai riti al lavoro, alla ricerca di tutti gli elementi della realtà di oggi. c.s.

La nascita del rock e la sua travolgente diffusione in una sintetica intelligente ricostruzione di Buratti, attento studioso dei fenomeni musicali di questo secolo. Il volume, oltre che da una puntuale documentazione, è completato dai profili dei personaggi più significativi e da un'accurata selezione della produzione discografica incisa negli anni '50 e '60.

s.g.b.

Lines svelto CON elastici

Tiene. Con amore.

**Niente più fuoriuscite di pipì!
Niente più indumenti e lenzuolini bagnati!
E il bambino è ancora più asciutto!**

Mamma, guarda com'è diverso Lines Svelto con Elastici il nuovo rivoluzionario pannolino-mutandina della Lines.

Tiene e non segna,
perché ha speciali
morbidissimi elastici
intorno alle gambine.

**Mantiene ancora più
asciutto,**
perché
è tutto
rivestito
di un
nuovo
tipo di
filtrante
"sempresciutto"
tutto di fibre purissime e
molto più morbido e
resistente, che assicura la
massima protezione dal
bagnato.

**Protegge la pelle da
irritazioni,**
perché il nuovo filtrante
è completamente
privo di
sostanze
chimiche
o colla.

**Assorbe
di più,**
perché ha
un nuovo fluff
assorbente, che possiede
un superiore potere
assorbente.

**Ha una nuova forma
anatomica a mutandina,**
che lo rende comodo,
facile da indossare, elegante.



MISURA GRANDE oltre 10kg.



MISURA MEDIA 5-11kg.

NOVITA'

Katia Ricciarelli

È Luisa, interprete principale della Luisa Miller di Giuseppe Verdi. Orchestra e Coro della Royal Opera House Covent Garden



Adriano Pappalardo

A Via Asiago Tenda intrattiene gli ascoltatori con Ricky Gianco. Stefano Satta Flores presenta. Fabio Brasile è il regista

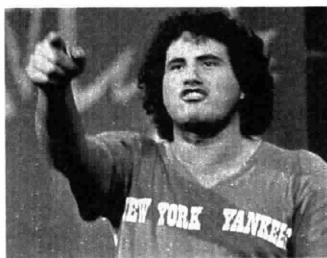

Oreste Lionello

Continua, insieme con Rita Pavone, a divertire con le sue mille avventure e trovate a Permette, cavallo?



RADIOUNO

Musica e parole

DA LUNEDÌ A SABATO ORE 6

Combinazione musicale cambia voce: Wilma Goich ha il compito di intrattenere gli ascoltatori, ogni giorno e per tutto il mese di maggio nelle ore della mattina, dalle sei alle nove. Intervallato alle musiche proposte dalla cantante, ai suoi discorsi e alle sue considerazioni, i GR e *Onda verde*, la trasmissione di servizio per gli automobilisti.

Invidia e incubo

GIOVEDÌ ORE 18.05

Quinto tempo de *La bella verità*, lo sceneggiato di Bruno Cagli nel quale si espongono senza pietà, ironicamente, i sette vizi musicali. «Questo quinto appuntamento», dice Cagli, «narra episodi legati al sonno di un critico, attraverso i quali vengono in luce particolari poco edificanti del cosmo musicale travagliato dal vizio incoercibile dell'invidia...». Interpreti sono De Clara, Grassini, Balbo, Montinaro.

Tutto Mahler

VENERDÌ ORE 21

«La mia Sesta proporrà enigmi nei quali può arricchirsi soltanto una generazione che ha assimilato le mie prime cinque». Così disse della sua *Sesta sinfonia* Gustav Mahler. Momento di transizione e di passaggio la «Tragicò», come venne chiamata la *Sinfonia n. 6 in la minore*, è il frutto di un travagliato percorso che il grande musicista austriaco stava intraprendendo alla ricerca di un diverso linguaggio, tutto rivolto al «nuovo». L'Orchestra Sinfonica di Torino della Rai è diretta da Paul Strauss.

Dedicato a un bambino

SABATO ORE 17.30

Ci siamo anche noi è la trasmissione di Paola Scarabello dedicata a bambini e ragazzi fino ai quattordici anni di età. Per una volta la radio si rivolge a quella grossa fetta di pubblico troppo spesso trascurata: i ragazzi, che qui diventano protagonisti. Molte

sono le rubriche che si alternano nel corso delle diverse trasmissioni, nei piccole rubriche, ciascuna tratta di un argomento diverso. C'è la fiaba (classica, ma vista dalla parte di un personaggio secondario, come ad esempio il lupo in *Cappuccetto rosso*), c'è l'angolo delle parole difficili, dove vengono spiegate secondo la loro origine e il luogo dove sono più usate; ci sono anche i racconti scritti dai ragazzi stessi, inviati in trasmissione e poi letti.

In Egitto con Cleopatra

SABATO ORE 12.28

Inserito in un progetto che vede il mezzo radiofonico impegnato ad approfondire temi diversi e comunque legati alle varie epoche rappresentate da *I personaggi della storia*, continua l'originale radiofonico *Cleopatra*. La celebre donna del passato e le sue straordinarie avventure sono qui raccontate nel lasso di tempo che va dal momento in cui eredita il trono fino alla morte di Giulio Cesare.

Perché? Avolese si giustifica così: «Mia moglie era diventata una donna diabolica... una volta stava a casa e si occupava di me e dei figli poi... comincio a tradirmi. Lo sapevo dai miei bambini e come voce confidenziale come succede nei paesi... Tutti lo sapevano e uno non può subire tutte queste umiliazioni». Giancarlo Fusco dice che l'onore è relativo al luogo, al momento e alla società cui ci si riferisce, con le discriminazioni economiche e politiche che fanno dell'italiano del Sud un cittadino di serie B. Il giudice Enrico Di Nicola si dichiara d'accordo con Fusco. Le leggi vanno

cambiate in relazione allo sviluppo economico-sociale. Ciò deve precedere l'evoluzione del costume. Ma l'uxoricida Avolese continua: «Ero stanco di umiliazioni. Il mio bambino di 7 anni e mia figlia Ivana mi informarono degli incontri di mia moglie con quest'uomo. La mattina dopo le ho proposto di smetterla perché dovevamo andare all'estero. Lei mi ha deriso e ha detto che a lei gli uomini non erano mai mancati. Poi il bambino ha detto che anche il cagnolino glielo aveva dato "lui"! Era troppo: ho preso l'arma e ho sparato tre colpi! Ho avuto 9 anni e 4 mesi».

di GIANNI BISIACH

RADIO ANCH'IO



DELITTO ONORE E SOCIETÀ

Il delitto d'onore a *Radio anch'io* (conduttore Dino Cimigalli) con protagonista Sem Avolese, un sarto siciliano che ha ammazzato la moglie.

IL NUOVO PIACERSI



La tua vita, i tuoi impegni, il tuo stile: oggi la Manetti & Roberts ha creato i nuovi deodoranti H. Roberts. Limpidi profumi di lavanda, colonia, sandalo, ambra orientale; essenze classiche, decisamente attuali. Profumi che sono piacere vivo addosso e piacere discreto intorno. Per te e per lui. Le stesse note di profumo le trovi anche nelle Eau de Toilette.

I LIMPIDI PROFUMI DI H.ROBERTS DEODORANT

Piera Degli Esposti

Interprete della Lettera d'amore di Lord Byron in onda sabato alle 18 circa dopo Chissà che succederà domani



Vent'anni... prima

Tony Dallara e Adriano Celentano nel '62, dopo la fatica e i successi di Canzonissima di quell'anno, un documento di Tutti quegli anni fa

RADIO DUE



Christopher Cross

È la sua prima ed ultima incisione, mercoledì alle 9,20 circa, dopo lo sceneggiato. Martedì è il turno di Mal



Il cammino del sole

DA LUNEDÌ A VENERDÌ ORE 18.45

Quali sono gli argomenti che *Il giro del sole* propone questa settimana per l'appuntamento con i suoi ascoltatori? Lunedì si parla di *Grandezza e caduta della festa popolare* di Franco Pitocco. Martedì di Elena Clementelli viene presentata la *Geografia del tango*, mentre giovedì la trasmissione si sofferma a presentare *Patronio arbitro delle eleganze*, il testo è di Belisario Randone. Venerdì *L'orizzonte*, visto con gli occhi di Massimo Oldoni.

C'era una volta

MARTEDÌ ORE 12.48

Ho iniziato così è il titolo della trasmissione curata da Dario Salvatori. Sono tutti incontri con personaggi della musica leggera, ogni puntata un incontro. Non vengono a raccontare la propria vita soltanto cantanti di musica leggera, ma anche rock-man e coloro che vivono a contatto con il

mondo della musica in genere; c'è però un denominatore comune: tutti cominciano «dalle origini», e parlano della loro attività ricordando i tempi e i modi degli inizi della carriera. Anzi, le interviste stesse sono ambientate «nei luoghi» che hanno visto nascere le future glorie musicali del nostro Paese. Così Guccini parlerà dall'Osteria delle Dame di Bologna, Venditti e De Gregori dal Folk Studio di Roma e Cocciantone dall'Approdo (sempre di Roma). È una conversazione che segue «abbastanza» la cronologia dei ricordi; sul piano della conversazione, passo dopo passo, si arriva agli ultimi successi.

Operetta Vittoriana

MERCOLEDÌ ORE 18

Continua il nuovo ciclo sull'Operetta ne *Le ore della musica*, la rubrica a cura di Laura Padellaro. Alcune novità: curatore del nuovo ciclo è Corrado Augias, la cui passione per la musica risale a quando in gioventù studiò armonia e contrappunto in una

delle più antiche scuole musicali romane, il Pontificio Istituto Musicale. Il ciclo, che durerà fino a giugno, è (e questa è l'altra novità) interamente dedicato ad un'Operetta sconosciuta in Italia, quella inglese del periodo vittoriano. La premiata ditta «Sullivan & Gilbert» (Sir Arthur Seymour Sullivan, compositore e Sir W. S. Gilbert, librettista) sfornò, alla fine del secolo scorso, alcuni deliziosi capolavori (Augias ne propone dodici). Sono operette assolutamente perfette dal punto di vista librettistico.

Il disco e la sua storia

SABATO E DOMENICA ORE 6

Le due trasmissioni settimanali di *Tutti quegli anni fa* questa volta sono dedicate al disco. Tutti gli aspetti di questo «messaggero musicale» sono presi in considerazione: l'importanza avuta negli anni Sessanta dai 45 giri, la «rivoluzione» dei 33 con i primi grossi concerti, l'industria discografica, e tutte le problematiche degli addetti ai lavori.

di G. GIGLIOZZI

I GIORNI

PARLIAMO UN PO' TANTO DI NOI



Le parole alla radio assumono un colore e un suono secondo le ore. Le parole del mattino sembrano nuove e innocenti come il giorno

che ancora ci è davanti tutto da scrivere: parole, incontri, azioni, gioie, odio, amore; perché di questo è fatto un giorno.

E quando, invitato ai *Giorni* mi reco alla radio, cerco di catturare la luce, i profumi e i rumori del risveglio del mondo.

L'ora si presta al mio gioco, si fa complice del mio sentimento, del mio desiderio, dei sogni di tutti noi che dal nuovo giorno ci aspettiamo dolcezza, amore ma anche fantasia di ombre e di luci.

Io non so se mi riuscirà di regalare agli ascoltatori l'incanto di un al-

bero che ritagliandosi nel cielo che trascolora dal buio alla luce sembra quasi un'offerta di verde, una promessa di speranza.

I miei *Giorni* sarà come dire parliamo un po' tanto di noi e ne avremo di cose da dire, i nostri figli, gli amici, la tenerezza dei sentimenti che si fanno d'argento, la solitudine che l'ignoto amico del mattino cerca di superare e di farvi superare, e non si fa troppe illusioni sulla riuscita.

Ma vale sempre la pena di provarci. Forse la radio fu inventata proprio per questo motivo, ed è questo uso che bisogna stimolare.

*Baika, la buona caciotta dolce.
Anzi, la caciottina.*



KRAFT

al mondo

José Carreras

È Jacopo nell'opera I due Foscari, storia ambientata nella Venezia del Quattrocento, all'epoca dei dogi

Riccardo Chailly

Dirige il concerto di domenica alle 21.10. Violinista Silvia Marcovici, contralto Irina Archipova

Montserrat Caballé

È Norma nell'omonima opera lirica in onda domenica alle 17. Plácido Domingo, Ruggero Raimondi e Fiorenza Cossotto tra gli interpreti

RADIOTRE



Un viaggio affascinante

MARTEDÌ ORE 21.45

Gesto strumentale e ritmo. Percussione, seduzione, ossessione è il titolo del radiodocumentario della settimana. Il programma prende l'avvio, per un affascinante viaggio nel mondo della percussione e del ritmo, dalla manifestazione In battere tenutasi a Reggio Emilia alla fine dell'81. Conduce Fabrizio Frasnè; hanno collaborato Andrea Centazzo e i protagonisti dei seminari di studio.

Trionfo e tragedia

GIOVEDÌ ORE 21.10

I due Foscari fu un'opera non molto amata dal suo autore. Giuseppe Verdi la compose in un periodo da lui stesso definito «anni di galera», anni cioè di duro lavoro in cui il grande musicista stava tentando una sua personale strada al melodramma. Il libretto, di Francesco Maria Piave, è ispirato al dramma di Byron ed è ambientato nella Venezia quattro-

centesca dei dogi. Narra del tragico destino che accomuna in una sorte luttuosa, dopo una vita di splendidi trionfi, i due Foscari: Francesco, che governò come doge per trentacinque anni la Repubblica Veneta, e suo figlio Jacopo. La Fenice di Venezia, che avrebbe dovuto accogliere l'opera nel suo teatro per la prima rappresentazione, rifiutò il lavoro nel timore di urtare la suscettibilità dei discendenti delle famiglie implicate nel dramma, cosicché l'opera fu data all'Argentina di Roma nel 1844.

Nuove musiche

LUNEDÌ E VENERDÌ ORE 21.10

*Ancora nuove musiche dal Festival Pontino. Questa settimana due gli appuntamenti della splendida Abbazia di Fossanova. Il primo presenta tre autori italiani: Francesco Pennisi (uno dei fondatori di Nuova Consonanza: le sue musiche sono in ogni importante manifestazione musicale) con *Acanthis*; Salvatore Sciarrino (anche lui esponente di spicco del-*

*l'avanguardia italiana) con *Canto degli specchi*; Aldo Clementi (uno degli autori italiani più affermati, catanese, docente di teoria musicale al DAMS di Bologna) con *Studi per violino, tromba e pianoforte*. I lavori di Pennisi e Clementi sono in prima assoluta. Venerdì, secondo appuntamento, con Giuseppe Giuliano, che presenta, in prima esecuzione assoluta, un suo lavoro scritto nel 1981.*

Amare sorprese

DOMENICA ORE 15

*La trasmissione *Ascolta Mr. President* di Sandro Portelli, curata da Pierluigi Tabasso, è un itinerario attraverso la musica popolare americana contemporanea attraverso i generi folk, country e topical per ricostruire il rapporto esistente tra questi filoni musicali (prevalentemente collocati fuori dell'area centrale del mercato culturale e tuttavia vitali e significativi) e i movimenti popolari e di opposizione in atto negli Stati Uniti negli anni '70-'80.*

di M. PENDINELLI

PRIMA PAGINA

LE PARTI SI ROVESCIANO



La prima volta che venni invitato a *Prima pagina* impiegai quasi tutto il tempo concessomi per la lettura dei giornali a commentare i grandi

titoli che i quotidiani dedicavano a una delle troppe polemiche politiche destinate a spegnersi senza eco poche ore dopo. Quando iniziò il collegamento con gli ascoltatori nessuno di essi cercò di approfondire l'argomento di cui avevo parlato. Le loro domande avevano per oggetto le pensioni, gli affitti, la scuola, la riforma sanitaria, l'inquinamento, la disoccupazione; i mille problemi, tutti legati alla Politica (a quella reale con la «P» maiuscola), che ciascuno di noi ha di fronte nella vita. Ci restai male. Poi credetti di capire: o nelle redazioni i v'er' tutti quel giorno avevamo

sbagliato a impostare i giornali, oppure ero io che li avevo letti male, compreso il *Corriere della Sera*, di cui sono inviato speciale. Dovremmo essere più ottimisti sui gusti dei nostri lettori. Partecipo volentieri alla trasmissione di Radiotre anche per questo: le telefonate rovesciano le parti: sono io ad essere informato, a ricevere notizie, piccole o grandi, ma tutte vere. Questa volta non avrò neppure il problema della levataccia: da otto mesi è nato nostro figlio Giorgio, per mia moglie e per me la sveglia è all'alba e ha i suoni dolci del nostro bambino.

DOMENICA



Daniele Piombi presenta,
con Maria Rosaria Omaggio,
Carta bianca
alle 12,30

Tris d'assi
propone, tra gli altri,
Ornella Vanoni
(Radiouno, ore 22,30)



RADIOUNO

- 6 Segnale orario**
Lucia Cassini presenta:
Musica e parole per un giorno di festa (II parte). Regia di Paolo Leone
- 6,58 Onda verde.** Notiziario del GR 1 in collaborazione con il 4212 dell'ACI
- 7 Musica e parole per un giorno di festa** (III parte)
- 7,33 Culto evangelico**
- 7,58 Onda verde.** Notiziario del GR 1 in collaborazione con il 4212 dell'ACI
- 8 GR 1 - I fatti e le opinioni**
- 8,40 Asterisco musicale**
- 8,50 La nostra terra**
Rubrica di agricoltura e ambiente del GR 1 a cura di Luigi Peverini
- 9,10 Il mondo cattolico**
Settimanale di fede e vita cristiana a cura di Savino Bonitto
- 9,30 Santa Messa**
in lingua italiana, in collegamento con la Radio Vaticana, con breve omelia di Don V. Del Mazza
- 10,10 Onda verde.** Notiziario del GR 1 in collaborazione con il 4212 dell'ACI
- 10,12 GR 1 flash**
- 10,15 Stelvio Cipriani presenta**
La mia voce per la tua domenica
Regia di Nella Cirinnà
Gli ascoltatori possono partecipare direttamente telefonando al n. (06) 34 41 42-3-4
- 11 Rita Pavone e Oreste Lionello in**
Permette, cavallo?
di Guardi, Falqui, Lionello
con la partecipazione di Mike Bongiorno e con Renato Carosone, gli Inni Illimani, Gianfranco D'Angelo, la Banda di Montebuono, Luca Barbarossa, Paolo Francisci, Giuseppe Insoila, Marina Morgan, Franco Rosi, Davide Lionello, Francesco De Rosa, il coro Akademia Sound, il coro di Pippo Flora, l'Orchestra di Ritmi Moderni della Rai diretta da Gianni Ferrio
Coordinamento organizzativo: Roberto Brigaglia. Coordinamento tecnico: Nicola Cappone e Franco De Felice. Consulenti musicali: Lallo Gori e Francesco Sergi. Assistente alla regia: Gigi Musca. Regia di Carlo Principini (I parte)
- 11,32 Onda verde.** Notiziario del GR 1 in collaborazione con il 4212 dell'ACI
- 11,34 Permette, cavallo?**
(II parte)
- 12,30 Daniele Piombi presenta**
Carta bianca (II parte)
con Maria Rosaria Omaggio
Quiz dagli studi, musica e premi ai vincitori
Regia di Claudio Rossi Massimi
Gli ascoltatori possono partecipare direttamente telefonando al n. (06) 34 41 42-3-4
- 12,58 Onda verde.** Notiziario del GR 1 in collaborazione con il 4212 dell'ACI
- 13 GR 1 - Il mondo alle 13**
- 13,15 Dalla Sede regionale Rai per la Calabria: Ralfy**
Presenta Giampiero De Maria
Al termine: **Intervallo musicale**

- 14 Radiouno per tutti**
Colloqui su idee e fatti dei nostri tempi
Programma a cura di Dino De Palma
- 14,30 Radiouno e GR 1 presentano**
Carta bianca (I parte)
Dagli studi Daniele Piombi con musica e curiosità
Dagli studi notizie e commenti a cura di Sergio Giubilo e Massimo De Luca
- 16,50 Il Pool sportivo, in collaborazione con GR 1, presenta**
Tutto il calcio minuto per minuto
a cura di Guglielmo Moretti con Roberto Tortoluzzi
- 18 Onda verde.** Notiziario del GR 1 in collaborazione con il 4212 dell'ACI
- 18,02 GR 1 flash**
- 18,07 Daniele Piombi presenta**
Carta bianca (III parte)
con Maria Rosaria Omaggio
Quiz dagli studi, musica e premi ai vincitori
Gli ascoltatori possono partecipare direttamente telefonando al n. (06) 34 41 42-3-4
- 18,30 Stripsodia**
- 18,58 Onda verde.** Notiziario del GR 1 in collaborazione con il 4212 dell'ACI
- 19 GR 1 Sera**
- 19,20 GR 1 Sport - Tuttobasket**
Il campionato di pallacanestro all'ultimo minuto a cura di Massimo De Luca
(Realizzato in collaborazione con la Lega Basket di Serie «A»)
- 19,50 Ascolta, si fa sera**
Rubrica religiosa a cura di Savino Bonitto
- 19,55 Asterisco musicale**
- 20 Onda verde.** Notiziario del GR 1 in collaborazione con il 4212 dell'ACI
- 20,02 Stagione lirica di Radiouno**
Luisa Miller
Melodramma tragico in tre atti di Salvatore Cammarano. Musica di Giuseppe Verdi
Il conte di Walter: Gwynne Howell; Rodolfo: Plácido Domingo; Federica: Elena Obraztsova; Wurm: Wladimiro Ganzarolli; Miller: Renato Bruson; Luisa: Katia Ricciarelli; Laura: Audrey Michael; Un contadino: Luigi De Corato
Direttore Lorin Maazel
Orchestra e Coro della Royal Opera House Covent Garden
Presentazione di Lucio Lirani
Negli intervalli lore 21.05 e 21.45 circa):
Onda verde. Notiziario del GR 1 in collaborazione con il 4212 dell'ACI
- 22,30 Tris d'assi: Marino Barreto, Ornella Vanoni, Angela Davies**
- 22,58 Onda verde.** Notiziario del GR 1 in collaborazione con il 4212 dell'ACI
- 23 GR 1 - ultima edizione**
- 23,10 In diretta da Radiouno**
a cura di Gianni Bisiach
La telefonata
di Angelo Sabatini
- 23,28 Chiusura dei programmi di rete**
Le trasmissioni proseguono con **Notturmo italiano** (Vedi pag. 185)

RADIO DUE

- 6 Tutti quegli anni fa**
Cronaca, musica e costume dal '60 all' '80 in una partita a quattro ideata, condotta e realizzata da Luigi Giocolini, Mauro Gravina, Gianni Marata e Massimo Rinaldi
Organizzazione di Rosy Mittiga
6,05 Titoli di GR 2 Radiomattino
6,06 Tutti quegli anni fa
6,30 GR 2 Notizie
6,35 Tutti quegli anni fa
7 Bollettino del mare
7,05 Tutti quegli anni fa
7,30 GR 2 Radiomattino
8 Tutti quegli anni fa
- 8,15 Oggi è domenica**
Rubrica religiosa del GR 2 a cura di Luca Luigi
- 8,30 GR 2 Radiomattino**
- 8,45 Giorgio Guarino e Giuseppe Nava**
presentano
Videoflash
programmi televisivi commentati da critici e protagonisti
Trasmissione in collaborazione con l'Ufficio Stampa della Rai
Regia di Claudio Sestieri
- 9,30 GR 2 Notizie**
- 9,35 Un programma della Sede regionale per il Piemonte**
L'aria che tira
Sussurri e grida dalla vita di oggi. Testi di Cle Ricetti, Domina, Roderi e Starace
Regia di Roberto Gandus
- 11 Coppia fissa** (I parte)
Canzoni e ricordi scelti insieme e non a caso da Romina Power e Al Bano
Testi di Alberto Scotti
- 11,30 GR 2 Notizie**
- 11,35 Coppia fissa** (II parte)
- 12 GR 2 Antepera sport**
Notizie e anticipazioni sugli avvenimenti del pomeriggio
- 12,15 Le mille canzoni**
Presenta Donatella Moretti
- 12,30 GR 2 Radiogiorno**
- 12,48 Hit Parade 2**
(lavoro dischi caldi)
Presenta Paolo Testa
- 13,30 GR 2 Radiogiorno**
- 13,41 Sound-Track**
Musiche e cinema
Curiosità, informazioni, ricordi di vecchi e nuovi film e delle loro musiche in un programma scritto da Advise Sapori, presentato da Gianni Giuliano
- 14 Trasmissioni regionali**
- 14,30 Marco Balestri presenta**
Domenica con noi
Un programma della Sede regionale per la Lombardia a cura di Raffaella Brustia
Scorribanda radiofonica con musiche, cultura, ospiti, umorismo, curiosità, rubriche varie



ospite questa sera a
Città notte: Torino è
Alberto Bersani, direttore
del Salone Internazionale
dell'Automobile (ore 21, 10)

Ruggero Raimondi è
Oroveso nella *Norma*
in onda alle 17



RADIOTRE

Nel corso del programma potrete ascoltare fra l'altro «Sensi, nonsensi e controsensi» scritti da Marco Balestri interpretati da Marco Balbi, Carlo Bonomi, Gianni Quillico «Le farse» di Tommaso Carrara. Regia di Paolo Tomaselli «Le chiche musicali» di Tini Mantegazza. Giovanni Del Giudice, Marcello Raimondo (II parte)

Nell'intervallo ore 15.30: **GR 2 Notizie**

16 Il Pool sportivo, in collaborazione col GR 2, presenta **Domenica sport** a cura di Guglielmo Moretti con Enrico Ameri e Mario Giobbe (II parte)

16,50 GR 2 Notizie
Bollettino del mare

16,55 Domenica con noi
(II parte)

18 Domenica sport
(II parte)

18,45 GR 2 Notizie

18,50 Domenica con noi
(III parte)

19,30 GR 2 Radiosera

19,50 Le nuove storie d'Italia
Rassegna dei più recenti studi storici con recensioni e interviste. Un programma con Matteo Pizzigallo realizzato e condotto da Simona Fasulo

20,10 Il pescatore di perle
Proposte confidenziali e senza pregiudizi di Franco Soprano

21,10 Città notte: Torino
Testimonianze e riflessioni notturne su fatti, idee, momenti del vivere quotidiano. Un programma della Sede regionale per il Piemonte a cura di Renato Zanetto
Conduce Guido Davico Bonino

22,30 GR 2 Radionotte
Bollettino del mare

22,50 Buonanotte Europa
Uno scrittore e la sua terra
Ferdinando Camon vi parla del Veneto
Programma a cura di Riccardo Navarra
(Direzione Servizi Giornalistici e Programmi per l'Estero)

23,29 Chiusura dei programmi di rete
Le trasmissioni proseguono con **Notturmo italiano** (Vedi pag. 185)

Quotidiana Radiotre

La mattina di Radiotre in diretta
gli appuntamenti:

6 Preludio

Musiche di John Dunstabe, Giuseppe Matteo Alberti, Henry Purcell, Johann Heinrich Schmelzel, Giuseppe Torelli

6,55 Concerto del mattino

Brani della musica di tutti i tempi presentati da Anna Menichetti (II parte)

7,25 Giornale Radio Tre

7,30 Prima pagina

I giornali del mattino letti e commentati da Mario Pendenelli. Il giornalista resta in studio fino alle 8,30 per rispondere alle domande degli ascoltatori che possono telefonare al numero 679 66 66 (prefisso 06)

8,30 Concerto del mattino

(II parte)

9,45 Giornale Radio Tre - flash

9,48 Domenica Tre

Settimanale di politica e cultura del Giornale Radio Tre, a cura di Mario Pinzauti

10,30 Concerto del mattino

(III parte)

11,45 Giornale Radio Tre - flash

11,48 Tre-A

Agricoltura - Alimentazione - Ambiente
Settimanale del GR 3 a cura di Sergio De Marchis

12 Uomini e profeti

Programma di cultura religiosa a cura di Priscilla Contardi
Nella Chiesa dagli anni '50 agli anni '80

di Pia Bruzichelli. 7ª puntata: Roma e i suoi reali
Realizzazione di Laura Curreli

— Viaggio di ritorno

a cura di Grazia Levi e Massimo Rocca

12,40 Musiche e canzoni di 100 anni fa
proposte da Claudio Casini

13,10 Segreteria particolare del duce

Storie di clientele e di sussidi, di omaggi e di raccomandazioni raccolte negli archivi dell'Italia fascista. Un programma di Paquito Del Bosco. 7ª puntata

13,45 Giornale Radio Tre

14 Folkconcerto

a cura di Pierluigi Tabasso

Dagli studi di Milano:

L'universo Quebec

con Jean Martucci

Realizzazione di Donato Rivetta

Antologia di Radiotre

15 Ascolta Mr. President

Musica e movimenti popolari del decennio 70-80 negli Stati Uniti. Un programma di Sandro Portelli, Assistente alla regia Alberto Donatelli. Regia di Rodolfo Roberti
A cura di Pierluigi Tabasso

16 Contro/canto

16,30 Dimensione giovani

Problemi e prospettive del mondo giovanile
Un programma ideato da Gigi Bizzari, Erasmo D'Angelis e Dario De Simone
Realizzato da Dario De Simone

17 Norma

Tragedia lirica in due atti di Felice Romani (da una tragedia di Alexander Soumet)
Musica di Vincenzo Bellini
Pollione: Placido Domingo; Oroveso: Ruggero Raimondi; Norma: Montserrat Caballé; Adalgisa: Fiorenza Cossotto; Clotilde: Elizabeth Bainbridge; Flavio: Kenneth Collins
Direttore Carlo Felice Cillario
London Philharmonic Orchestra
The Ambrosian Opera Chorus
Maestro del Coro John McCarthy
Nell'intervallo ore 18.35 circa:
Giornale Radio Tre

20 da Firenze - Franco Pacini vi invita a: Pranzo alle otto

Musiche e canzoni soprattutto di ieri

20,45 Giornale Radio Tre

Note e corrispondenze sui fatti del giorno

21 Rassegna delle riviste

a cura di Alessandro Cecchi Paone
Frasca Cataldi Villari: Arte (Replica)

21,10 Dalla Sala Grande del Conservatorio G. Verdi di Milano

Stagione Sinfonica Pubblica della Rai 1981-'82

Direttore Riccardo Chailly
Violinista Silvia Marcovic
Contralto Irina Archipova
Igor Strawinsky: Concerto in re maggiore, per violino e orchestra; Toccata - Aria prima - Aria seconda - Capriccio ♦ Sergei Prokofiev: Alexander Nevskij, cantata op. 78 per mezzosoprano, coro e orchestra; La Russia sotto il giogo dei Mongoli - Canto di Alessandro Nevskij - I crociati di Pakov - Insigni, popolo russo - La battaglia fra i ghiacci - Il campo della morte - Entrata di Alessandro in Pskov
Orchestra Sinfonica e Coro di Milano della Rai
Maestro del Coro Vittorio Rosetta
Nell'intervallo ore 21.35 circa:
Libri novità

22,30 Un racconto di Robert Twohi

Vendetta

con: Antonio Zanolletti, Nicola Del Buono, Renato Paracchi, Maurizio Smith, Ruggero De Daninos. Regia di Giancarlo Palermo

23 Angela Laurenzana presenta

Il jazz

Improvvisazione e creatività nella musica

24 Chiusura dei programmi di rete

Le trasmissioni proseguono con **Notturmo italiano** (Vedi pag. 185)

1830-1930
LUNEDÌ
RADIOUNO



Ricky Gianco partecipa questa settimana a Via Asiago Tenda (ore 12,03)



Mila Vannucci è Miss Cage in Addio alle armi di Hemingway. La regia è di Umberto Benedetto (ore 9)

RADIO DUE

- 6 Segnale orario**
CANALE UNO. Tre ore di radio insieme con informazione, rubriche e musica
GR 1
 Le ultime della notte, le prime del mattino
6,03 Almanacco del GR 1
 a cura di Giuseppe Mazzei e Giuseppe Prunai
6,08 Onda verde. Radiouno/automobilisti: **La combinazione musicale**
 Curiosità e comunicazioni scelte da Radiouno
6,58 Onda verde. Notiziario del GR 1 in collaborazione con il 4212 dell'ACI
7 GR 1
7,15 GR 1 lavoro a cura di Mirella Lentini
7,30 Riparlamone con loro
 di Sandro Ciotti
7,40 La combinazione musicale
7,58 Onda verde. Notiziario del GR 1 in collaborazione con il 4212 dell'ACI
8 GR 1 - I fatti e le opinioni
8,30 La combinazione musicale
9 GR 1. Le notizie del mattino, gli appuntamenti del giorno
- 9,02 Gianni Bisich conduce in studio**
Radio anch'io '82 (I parte)
 Gli ascoltatori possono intervenire telefonando al n. (06) 36 06 514
- 9,58 Onda verde.** Notiziario del GR 1 in collaborazione con il 4212 dell'ACI
- 10 GR 1 flash**
- 10,03 Radio anch'io '82** (II parte)
- 11 GR 1 - Spazio aperto**
 a cura di Paolo Bellucci. Telefonare al n. (06) 36 19 846 dalle 8,30 alle 9,30
- 11,10 Da Milano: Tutti frutti**
 ovvero: come rifare il trucco ad un disco
- 11,34 L'agente segreto**
 di Joseph Conrad. Adattamento radiofonico in 12 puntate e regia di Fabio Piccioni 6ª puntata (Replica)
- 11,58 Onda verde.** Notiziario del GR 1 in collaborazione con il 4212 dell'ACI
- 12 GR 1 flash**
- 12,03 Stefano Satta Flores presenta**
Via Asiago Tenda
 Spettacolo con pubblico. Oggi: Ricky Gianco e Adriano Pappalardo
 Conduce il quiz Mario Scaletta
 Per intervenire, telefonare al n. (06) 34 41 42
 Regia di Fabio Brasile
- 12,58 Onda verde.** Notiziario del GR 1 in collaborazione con il 4212 dell'ACI
- 13 GR 1 - Il mondo alle 13**
 - Estrazioni del Lotto
- 13,30 La diligenza** di Osvaldo Brevicqua
- 13,40 Master**
 Collegamenti, notizie e anteprime del mondo musicale. Regia di Wolfgang Vaccaro
 Nell'intervallo (ore 14): **GR 1 flash**
- 14,28 Zerolandia - fermo posta**
 Proposte mal disposte, ben disposte, indigeste, indisposte, sottoposte, sovrapposte, mal poste, ben poste... e soprattutto risposte di Renato Zero alle vostre lettere che hanno trovato un fermo posta
 Regia di Loris Barbieri

- 14,58 Onda verde.** Notiziario del GR 1 in collaborazione con il 4212 dell'ACI
- 15 Errepieno**
 Radioprogrammo di Katia Sinò. Oggi, lunedì: l'economia e i consumi di Mario Ugazzi
- 16 Il Paginone**
 Rotocalco sonoro di attualità culturale ideato e condotto da Giuseppe Neri
 - «Il sasso per strada» di Giuseppe dell'Acqua
 - «Dibattito»
 - «Chi è di scena», a cura di Simona Carlucci
 Nell'intervallo (ore 16,58):
Onda verde. Notiziario del GR 1 in collaborazione con il 4212 dell'ACI
 (ore 17): **GR 1 flash**
- 17,30 Master under 18**
- 18 Onda verde.** Radiouno/automobilisti
- 18,05 Piccolo concerto**
 Musiche di Paganini, Chopin, R. Strauss
 Programma di Flaminia Rinonapoli
- DIPARTIMENTO SCUOLA EDUCAZIONE**
- 18,38 La musica oggi in Italia**
 Un programma con la consulenza di Paolo Battimelli, condotto e realizzato da Mariella Seratini Giannotti, 2ª puntata
- 18,58 Onda verde.** Notiziario del GR 1 in collaborazione con il 4212 dell'ACI
- 19 GR 1 Sera**
- 19,25 Ascolta, si fa sera**
 Rubrica religiosa a cura di Savino Bonito
- 19,30 Radiouno jazz '82**
 Da New York notizie e novità discografiche in un programma di Billy Banks, realizzato in collaborazione con la Rai Corporation of America
- 20 Sipario aperto**
 Incontri e appuntamenti con il teatro vivo, a cura di Lucio Romeo
 - Il matricato de «La Venexiana»
 - Illeana regia un teatro
- 20,58 Onda verde.** Notiziario del GR 1 in collaborazione con il 4212 dell'ACI
- 21 Viviamo nello sport**
 Programma di Franco Bruno Ascani, con Daisy Wender. Regia di Giovanni Bonacina
- 21,25 Cantarballando** di regione in regione
 Programma di Giorgio Mancinelli e Pino Morabito. Regia di Riccardo Caggiano
- 21,52 Obiettivo Europa**
 Colloqui trisettimanali su arte, cultura e spettacolo condotti da Giuseppe Liuccio
- 22,22 Autoradio flash.** Radiouno/automobilisti
- 22,27 Audiobox: I giardini del silenzio**
 di Arturo Morfino
- 22,50 Oggi al Parlamento**
- 22,58 Onda verde.** Notiziario del GR 1 in collaborazione con il 4212 dell'ACI
- 23 GR 1 - ultima edizione**
- 23,10 In diretta da Radiouno**
 a cura di Gianni Bisich
La telefonata di Angelo Sabatini
- 23,28 Chiusura dei programmi di rete**
 La trasmissione proseguono con **Notturmo** Italiano (Vedi pag. 185)

- 6 I giorni**
 In diretta dagli Studi di Via Asiago in Roma con Giovanni Gigliozzi
 Regia di Vito Conteudica
Programma a cura di Leda Zaccagnini
 Dalle 6 alle 9 al n. (06) 36 11 844 si può telefonare per partecipare alla trasmissione
6,05 Titoli di GR 2 Radiomattino
6,06 I giorni
6,30 GR 2 Notizie
6,35 I giorni
7 Bollettino del mare
7,05 I giorni
7,20 Un minuto per te
 a cura di Padre Gabriele Adani
7,30 GR 2 Radiomattino
8 Musica e sport
 a cura della Redazione sportiva del GR 2
8,10 I giorni
8,30 GR 2 Radiomattino
- 8,45 Radiodue presenta**
 Sintesi quotidiana dei nostri programmi proposta da Francesca Astolfi
- 9 Addio alle armi**
 di Ernest Hemingway
 Traduzione di Fernanda Pivano
 Adattamento radiofonico di Giuseppe e Annabella D'Avino 5ª puntata
 Il tenente Frederic Henry: Enrico Bertorelli; Miss Cage: Mila Vannucci. Il portiere dell'ospedale: Ottavio Fantani; Catherine Barkley: Lucia Catullo; Il soldato Manera: Renzo Giampietro; il soldato Gordini: Dario Penne
 Regia di Umberto Benedetto
 Realizzazione effettuata negli Studi di Firenze della Rai
 Al termine:
Dario Baldan Bembo: Il primo e l'ultimo
 ovvero il successo in due dischi
- 9,30 GR 2 Notizie**
 Dalla Sala F di Roma
- 9,32 Corrado Guerzoni conduce**
Radiodue 1313 (I parte)
 Un programma di intrattenimento in diretta. Gli ascoltatori che desiderano intervenire possono telefonare al 3131 (prefisso 06) Indirizzo: 3131 - Via Asiago 10 - Roma (00195). Regia di Vittorio Melloni
10 Speciale GR 2
 a cura di Luca Liguori
10,13 Radiodue 1313
- 11,30 GR 2 Notizie**
- 11,32 Spaziolibero - I programmi dell'Accesso**
 - L.A.I. - Lega Antivivisezione Italiana
- 11,56 Le mille canzoni**
 Presenta Donatella Moretti
- 12,10 Trasmissioni regionali**
- 12,30 GR 2 Radiogiorno**
- 12,48 Dagli Studi della Rai di Firenze**
Il suono e la mente
 Ritratti radiofonici a cura di Dina Luce
- 13,30 GR 2 Radiogiorno**
- 13,41 Sound-Track**
 Musiche e cinema
 Curiosità, informazioni, ricordi di vecchi e nuovi film e delle loro musiche in un pro-

DOMENICA

RADIOUNO

- 6** Segnale orario
Lucia Cassini presenta:
Musica e parole per un giorno di festa (Il parte). Regia di Paolo Leone
- 6,58 Onda verde.** Notiziario del GR 1 in collaborazione con il 4212 dell'ACI
- 7 Musica e parole per un giorno di festa** (Il parte)
- 7,33 Culto evangelico**
- 7,58 Onda verde.** Notiziario del GR 1 in collaborazione con il 4212 dell'ACI
- 8 GR 1** I fatti e le opinioni
- 8,40 Asterisco musicale**
- 8,50 La nostra terra**
Rubrica di agricoltura e ambiente del GR 1 a cura di Luigi Peverini
- 9,10 Il mondo cattolico**
Settimanale di fede e vita cristiana a cura di Savino Bontio
- 9,30 Santa Messa**
in lingua italiana, in collegamento con la Radio Vaticana, con breve omelia di Don V. Del Mazza
- 10,10 Onda verde.** Notiziario del GR 1 in collaborazione con il 4212 dell'ACI
- 10,12 GR 1 flash**
- 10,15 Stelvio Cipriani presenta**
La mia voce per la tua domenica
Regia di Nella Cronà
Gli ascoltatori possono partecipare direttamente telefonando al n. (06) 34 41 42 3 4
- 11 Rita Pavone e Oreste Lionello in Permette, cavallo?**
di Guardi, Falgui, Lionello
con la partecipazione di Mike Bongiorno e con Renato Carosone, gli Inti Illimani, Gianfranco D'Angelo, la Banda di Montebugno, Luca Barbarossa, Paolo Franciosi, Giuseppe Insoila, Marina Morgan, Franco Rosi, Davide Lionello, Francesco De Rosa, il coro Akademia Sound, il coro di Pippo Flora, l'Orchestra di Ritmi Moderni della Rai diretta da Gianni Ferris
Coordinamento organizzativo: Roberto Brigada
Coordinamento tecnico: Nicola Caponero e Franco De Felice. Consulenti musicali: Lallo Gori e Francesco Sergi. Assistenti alla regia: Gigi Musca. Regia di Carlo Principini
- 11,32 Onda verde.** Notiziario del GR 1 in collaborazione con il 4212 dell'ACI
- 11,34 Permette, cavallo?**
(Il parte)
- 12,30 Daniele Piombi presenta**
Carta bianca (Il parte)
con Maria Rosaria Omaggio
Quiz degli studi, musica e premi ai vincitori
Regia di Claudio Rossi Massimi
Gli ascoltatori possono partecipare direttamente telefonando al n. (06) 34 41 42 3 4
- 12,58 Onda verde.** Notiziario del GR 1 in collaborazione con il 4212 dell'ACI
- 13 GR 1** Il mondo alle 13
- 13,15 Dalla Sede regionale Rai per la Calabria: Rally**
Presenta Giampiero De Maria
Al termine: **Intervallo musicale**



Daniele Piombi presenta,
con Maria Rosaria Omaggio,
Carta bianca
alle 12,30

Tris d'assi
propone, tra gli altri,
Ornella Vanoni
(Radiouno, ore 22,30)



RADIO DUE

- 14 Radiouno per tutti**
Colloqui su idee e fatti dei nostri tempi
Programma a cura di Dino De Palma
- 14,30 Radiouno e GR 1 presentano**
Carta bianca (Il parte)
Dagli studi, Daniele Piombi con musica e curiosità
Dagli studi, Daniele Piombi con musica e curiosità
Dagli studi notizie e commenti a cura di Sergio Giubilo e Massimo De Luca
- 16,50 Il Pool sportivo, in collaborazione col GR 1, presenta**
Tutto il calcio minuto per minuto
a cura di Guglielmo Moretti con Roberto Bor-toluzzi
- 18 Onda verde.** Notiziario del GR 1 in collaborazione con il 4212 dell'ACI
- 18,02 GR 1 flash**
- 18,07 Daniele Piombi presenta**
Carta bianca (Il parte)
con Maria Rosaria Omaggio
Quiz dagli studi, musica e premi ai vincitori
Gli ascoltatori possono partecipare direttamente telefonando al n. (06) 34 41 42 3 4
- 18,30 Stripsodia**
- 18,58 Onda verde.** Notiziario del GR 1 in collaborazione con il 4212 dell'ACI
- 19 GR 1 Sera**
- 19,20 GR 1 Sport - Tuttobasket**
Il campionato di pallacanestro all'ultimo minuto a cura di Massimo De Luca
(Realizzato in collaborazione con la Lega Basket di Serie «A»)
- 19,50 Ascolta, si fa sera**
Rubrica religiosa a cura di Savino Bontio
- 19,55 Asterisco musicale**
- 20 Onda verde.** Notiziario del GR 1 in collaborazione con il 4212 dell'ACI
- 20,02 Stagione lirica di Radiouno**
Luisa Miller
Melodramma tragico in tre atti di Salvatore Cammarano. Musica di Giuseppe Verdi
Il conte di Walter: Gwynne Howell; Rodolfo: Flacido Domingo; Fidenca: Elena Obratsova; Wurm: Wladimir Ganzaroli; Miller: Renato Bruson; Luisa: Katia Ricciarelli; Laura: Audrey Michael; Un contadino: Luigi De Corato
Direttore Lorin Maazel
Orchestra e Coro della Royal Opera House Covent Garden
Presentazione di Lucio Lironi
Negli intervalli lore 21.05 e 21.45 circa:
Onda verde. Notiziario del GR 1 in collaborazione con il 4212 dell'ACI
- 22,30 Tris d'assi: Marino Barreto, Ornella Vanoni, Angela Davies**
- 22,58 Onda verde.** Notiziario del GR 1 in collaborazione con il 4212 dell'ACI
- 23 GR 1** - ultima edizione
- 23,10 In diretta da Radiouno**
a cura di Gianni Bisiach
La telefonata
di Angelo Sabatini
- 23,28 Chiusura dei programmi di rete**
Le trasmissioni proseguono con **Notturmo italiano** (vedi pag. 185)

- 6 Tutti quegli anni fa**
Cronaca, musica e costume dal '60 all' '80 in una partita a quattro ideale, condotta e realizzata da Luigi Cioccolini, Mauro Gravina, Gianni Marata e Massimo Rinaldi
Organizzazione di Rosy Mittiga
6,05 Titoli di GR 2 Radiomattino
6,06 Tutti quegli anni fa
6,30 GR 2 Notizie
6,35 Tutti quegli anni fa
7 Bollettino del mare
7,05 Tutti quegli anni fa
7,30 GR 2 Radiomattino
8 Tutti quegli anni fa
- 8,15 Oggi è domenica**
Rubrica religiosa del GR 2 a cura di Luca Li-guori
- 8,30 GR 2 Radiomattino**
- 8,45 Giorgio Guarino e Giuseppe Nava presentano**
Videoflash
I programmi televisivi commentati da critici e protagonisti.
Trasmissione in collaborazione con l'Ufficio Stampa della Rai
Regia di Claudio Sestieri
- 9,30 GR 2 Notizie**
- 9,35 Un programma della Sede regionale per il Piemonte**
L'aria che tira
Sussurri e grida dalla vita di oggi: Testi di Cle-ricetti, Donna, Roder e Starace
Regia di Roberto Gandus
- 11 Coppia fissa** (Il parte)
Canzoni e ricordi scelti insieme e non a caso da Romina Power e Al Bano
Testi di Alberto Scotti
- 11,30 GR 2 Notizie**
- 11,35 Coppia fissa** (Il parte)
- 12 GR 2 Anteprema sport**
Notizie e anticipazioni sugli avvenimenti del pomeriggio
- 12,15 Le mille canzoni**
Presenta Donatella Moretti
- 12,30 GR 2 Radiogiorno**
- 12,48 Hit Parade 2**
(I ovvero dischi caldi)
Presenta Paolo Testa
- 13,30 GR 2 Radiogiorno**
- 13,41 Sound-Track**
Musiche e cinema
Curiosità, informazioni, ricordi di vecchi e nuovi films e delle loro musiche in un programma scritto da Alvise Saporì, presentato da Gianni Giuliano
- 14 Trasmissioni regionali**
- 14,30 Marco Balestri presenta**
Domenica con noi
Un programma della Sede regionale per la Lombardia a cura di Raffaella Brustia
Scorribanda radiofonica con musiche, cultura, ospiti, umorismo, curiosità, rubriche varie

MARTEDI



Franco Volpi è fra gli interpreti dei Martedì della signora Omicidi alle ore 20



Per la serie Audiobox va in onda Animal loquax. La regia è di Valerio Miroglio (Radiouno, ore 22.27)

RADIOUNO

RADIODUE

6 Segnale orario
CANALE UNO. Tre ore di radio insieme con informazione, rubriche e musica

GR 1
Le ultime della notte, le prime del mattino
6,03 Almanacco del GR 1

a cura di Giuseppe Mazzei e Giuseppe Prunai
6,08 Onda verde. Radiouno/automobilisti:
La combinazione musicale

Curiosità e comunicazioni scelte da Radiouno
6,44 Ieri al Parlamento - Le Commissioni Parlamentari

a cura di Giuseppe Morello
6,58 Onda verde. Notiziario del GR 1 in collaborazione con il 4212 dell'ACI

7 GR 1
7,15 GR 1 lavoro a cura di Mirella Lentini
7,30 Edicola del GR 1

a cura di Bruno Mubricci e Milla Pastorino
7,40 La combinazione musicale

7,58 Onda verde. Notiziario del GR 1 in collaborazione con il 4212 dell'ACI

8 GR 1 - I fatti e le opinioni
8,45 La combinazione musicale

9 GR 1 - Le notizie del mattino, gli appuntamenti del giorno

9,02 Gianni Bisiach conduce in studio
Radio anch'io '82 (II parte)
Gli ascoltatori possono intervenire telefonando al n. (06) 36 06 514

9,58 Onda verde. Notiziario del GR 1 in collaborazione con il 4212 dell'ACI

10 GR 1 flash
10,03 Radio anch'io '82 (III parte)

11 GR 1 - Spazio aperto a cura di Paolo Bellucci. Telefonare al n. (06) 36 19 846 dalle 8,30 alle 9,30

11,10 Da Milano: Tuttifrutti
Milano: come rifare il trucco ad un disco
Programma di Enzo Gentile e Alberto Tanti con Manuela Pirella ed Elisabetta Settembrini

11,34 L'agente segreto
di Joseph Conrad. Adattamento radiofonico in 12 puntate e regia di Fabio Piccioni. 7ª puntata (A onda verde).

11,58 Onda verde. Notiziario del GR 1 in collaborazione con il 4212 dell'ACI

12 GR 1 flash
12,03 Stefano Satta Flores presenta:
Via Asiago Tenda

Spettacolo con pubblico. Oggi: Ricky Gianco e Adriano Pappalardo
Conduce il quiz Mario Scaletta. Per interventi telefonare al n. (06) 34 41 42

Regia di Fabio Brasile
12,58 Onda verde. Notiziario del GR 1 in collaborazione con il 4212 dell'ACI

13 GR 1 - Il mondo alle 13
13,25 La diligenza di Osvaldo Bevilacqua

13,35 Master
Collage, notizie e anteprime del mondo musicale. Regia di Wolfgang Vaccaro
Nell'intervallo (ore 14): GR 1 flash

14,23 Mediterranea
Al microfono gli autori: Vico Amante, Laura Falavolti e Leonardo Settemini, con Adria Martani (Replica)

14,58 Onda verde. Notiziario del GR 1 in collaborazione con il 4212 dell'ACI

15 Errepiuno
Radiopomeriggio di Katia Sinò. Oggi, martedì: la scienza e la tecnica, di Mario Pint

16 Il Pagineone. Rotocalco sonoro di attualità culturale ideato e condotto da Giuseppe Neri
«Viaggiatori nel Sud» a cura di Ettore De Marco

«Botte e risposta: un personaggio sotto tiro»
«Il rock nella cultura americana degli anni '60-'70» di Paolo Zaccagnini

Nell'intervallo:
(ore 16.58): **Onda verde.** Notiziario del GR 1 in collaborazione con il 4212 dell'ACI

(ore 17): **GR 1 flash**
17,30 Master Under 18

18 Onda verde. Radiouno/automobilisti:
18,05 Diverentismo musicale

18,38 Spazio libero - I programmi dell'Accesso
Unione Italiana dei Ciechi: «Il lavoro per una piena integrazione sociale»

18,58 Onda verde. Notiziario del GR 1 in collaborazione con il 4212 dell'ACI

19 GR 1 Sera
19,25 Ascolta, si fa sera
Rubrica religiosa a cura di Savino Bonito

19,30 Radiouno jazz '82. I misconosciuti del jazz riscoperti da Francesco Forti

20 Ore venti, su il sipario: I martedì della signora Omicidi, ovvero il delitto attraverso i secoli
Un programma in 13 serate scritto da Franca Cagnoni

Regia di Giorgio Bandini. 5ª serata:
«La casa stregata»

20,49 Intervallo musicale
20,58 Onda verde. Notiziario del GR 1 in collaborazione con il 4212 dell'ACI

21 Musica dal folklore. Programma di Gino Peguri. Realizzazione di Luciano Pasquini

21,25 Le quattro parti della mela
Programma di Giuseppe Barbieri e Stefano Mizzau. Presenta Luca Del Re

21,52 Elio Pandolfi e Solveig D'Assunta in: Vita da... uomo
Conduzione sciolte e al guinzaglio di Luisa. Regia di Riccardo Caggiano (Replica)

22,22 Autoradio flash. Radiouno/automobilisti
22,27 Audiobox: Animal loquax
di Valerio Miroglio. Commento sonoro di Maurizio Conte

22,50 Oggi al Parlamento
22,58 Onda verde. Notiziario del GR 1 in collaborazione con il 4212 dell'ACI

23 GR 1 - ultima edizione
23,10 In diretta da Radiouno
a cura di Gianni Bisiach

La telefonata di Angelo Sabatini
23,28 Chiusura dei programmi di rete
Le trasmissioni proseguono con **Notturmo italiano** (Vedi pag. 185)

6 I giorni
In diretta dagli studi di Via Asiago in Roma con Giovanni Gigliozzi. Regia di Vito Conte duca. Programma a cura di Leda Zaccagnini. Dalle 6 alle 9 al n. (06) 361 18 44 si può telefonare per partecipare alla trasmissione

6,05 Titoli di GR 2 Radiomattino
6,06 I giorni
6,30 GR 2 Notizie
7 Bollettino del mare
7,05 I giorni
7,20 Un minuto per te
a cura di Padre Gabriele Adani

7,30 GR 2 Radiomattino
8 I giorni
8,30 GR 2 Radiomattino

8,45 Radiodue presenta
Sintesi quotidiana dei nostri programmi proposta da Francesca Astolfi

9 Addio alle armi
di Ernest Hemingway. Traduzione di Fernan da Pivano. Adattamento radiofonico di Giuseppe e Annabella D'Avino. 6ª puntata Catherine Barkley. Lucia Catalfo; il tenente Frederic Henry. Enrico Bertorelli; il dottor Valetini: Corrado Gaipa; Miss Gage; Mila Vanucci

Regia di Umberto Benedetto (Realizzazione effettuata negli Studi di Firenze delle Rai)

Al termine: **Mal: Il primo e l'ultimo**
ovvero, il successo in due dischi

9,30 GR 2 Notizie
Dalla Sala F di Roma
9,32 Corrado Guerzoni conduce Radiodue 3131
(II parte)

Un programma d'intrattenimento in diretta. Gli ascoltatori che desiderano intervenire possono telefonare al 3131 (prefisso 06). Indirizzo: 3131 - Via Asiago, 10 - Roma (00195)

Regia di Vittorio Melloni
10 Speciale GR 2 Sport
a cura della redazione Sportiva

10,13 Radiodue 3131

11,30 GR 2 Notizie

11,32 «A» come alfabeto...
ovvero storie d'altri tempi, un programma di Rosaura Giovanni

«E» come ecco i soldini

11,56 Le mille canzoni
Presenta Donatella Moretti

12,10 Trasmissioni regionali
12,30 GR 2 Radiogiorno

12,48 Ho iniziato così
Incontri con personaggi della musica leggera a cura di Dario Salvadori

13,30 GR 2 Radiogiorno

13,41 Sound-Track
Musiche e cinema. Curiosità, informazioni, ricordi di vecchi e nuovi films e delle loro musiche

TV Segunde base 9.30-18

Zeppine



ospite questa sera a
Città notte: Torino è
Alberto Bersani, direttore
del Salone Internazionale
dell'Automobile (ore 21.10)

Ruggero Raimondi è
Oroveso nella **Norma**
in onda alle 17



DOMENICA

RADIOTRE

Nel corso del programma potrete ascoltare fra l'altro «Sensi, nonsensi e controsensi» scritti da Marco Balestri interpretati da Marco Balbi, Carlo Bonomi, Gianni Quillico «Le farse» di Tommaso Carrara. Regia di Paolo Tomaselli
«Le chiacchiere musicali» di Tinni Mantegazza, Giovanni Del Giudice, Marcello Raimondo (I parte)
Nell'intervallo (ore 15.30): **GR 2 Notizie**

16 Il Pool sportivo, in collaborazione col GR 2, presenta
Domenica sport
a cura di Guglielmo Moretti con Enrico Ameri e Mario Gobbe (I parte)

16,50 **GR 2 Notizie**
Bollettino del mare

16,55 **Domenica con noi**
(II parte)

18 **Domenica sport**
(II parte)

18,45 **GR 2 Notizie**

18,50 **Domenica con noi**
(III parte)

19,30 **GR 2 Radiosera**

19,50 **Le nuove storie d'Italia**
Rassegna dei più recenti studi storici con recensioni e interviste. Un programma con Matteo Pizzagallo realizzato e condotto da Simona Fasulo

20,10 **Il pescatore di parole**
Proposte confidenziali e senza pregiudizi di Franco Soprano

21,10 **Città notte: Torino**
Testimonianze e riflessioni notturne su fatti, idee, momenti del vivere quotidiano. Un programma della Sede regionale per il Piemonte a cura di Renato Zanetto
Conduce Guido Davico Bonino

22,30 **GR 2 Radionotte**
Bollettino del mare

22,50 **Buonanotte Europa**
Uno scrittore e la sua terra
Ferdinando Camon vi parla del Veneto
Programma a cura di Riccardo Navarra
(Direzione Servizi Giornalistici e Programmi per l'Estero)

23,29 **Chiusura dei programmi di rete**
Le trasmissioni proseguono con **Notturno italiano** (Vedi pag. 185)

Quotidiana Radiotre

La mattina di Radiotre in diretta
gli appuntamenti:

6 **Preludio**

Musiche di John Dunstable, Giuseppe Mattioli Alberti, Henry Purcell, Johann Heinrich Schmelze, Giuseppe Torelli

6,55 **Concerto del mattino**

Brani della musica di tutti i tempi presentati da Anna Menichetti (I parte)

7,25 **Giornale Radio Tre****7,30** **Prima pagina**

I giornali del mattino letti e commentati da Mario Pendenelli. Il giornalista resta in studio fino alle 8,30 per rispondere alle domande degli ascoltatori che possono telefonare al numero 679 66 66 (prefisso 06)

8,30 **Concerto del mattino**

(II parte)

9,45 **Giornale Radio Tre - flash****9,48** **Domenica Tre**

Settimanale di politica e cultura del Giornale Radio Tre, a cura di Mario Pinzauti

10,30 **Concerto del mattino**

(III parte)

11,45 **Giornale Radio Tre - flash****11,48** **Tre-A**

Agricoltura - Alimentazione - Ambiente
Settimanale del GR 3 a cura di Sergio De Marchis

12 **Uomini e profeti**

Programma di cultura religiosa a cura di Priscilla Contardi
Nella Chiesa dagli anni '50 agli anni '80

di Pia Brucichelli. 7.^a puntata: Roma e i suoi mali
Realizzazione di Laura Curreli

— **Viaggio di ritorno**

a cura di Grazia Levi e Massimo Rocca

12,40 **Musiche e canzoni di 100 anni fa**

proposte da Claudio Casini

13,10 **Segreteria particolare del duce**

Storie di clientele e di sussidi, di omaggi e di raccomandazioni raccolte negli archivi dell'Italia fascista. Un programma di Paquito Del Bosco. 7.^a puntata

13,45 **Giornale Radio Tre****14** **Folkconcerto**

a cura di Pierluigi Tabasso
Dagli studi di Milano:
L'universo Quebec
con Jean Martucci
Realizzazione di Donato Rivetta

Antologia di Radiotre

15 **Ascolta Mr. President**

Musica e movimenti popolari del decennio '70-'80 negli Stati Uniti. Un programma di Sandro Portelli. Assistente alla regia Alberto Donatelli. Regia di Rodolfo Roberti
A cura di Pierluigi Tabasso

16 **Contro / canto****16,30** **Dimensione giovani**

Problemi e prospettive del mondo giovanile
Un programma ideato da Gigi Bizzarri. Era: smo D'Angelis e Dario De Simone
Realizzato da Dario De Simone

17 **Norma**

Tragedia lirica in due atti di Felice Romani (da una tragedia di Alexander Soumet)
Musica di Vincenzo Bellini

Pollione: Placido Domingo; Oroveso: Ruggero Raimondi; Norma: Montserrat Caballé; Adalgisa: Fiorenza Cossotto; Clotilde: Elizabeth Bainbridge; Flavio: Kenneth Collins

Direttore Carlo Felice Cillario
London Philharmonic Orchestra
The Ambrosian Opera Chorus
Maestro del Coro John McCarthy

Nell'intervallo (ore 18.35 circa):
Giornale Radio Tre

20 da Firenze - Franco Pacini vi invita a: **Pranzo alle otto**
Musiche e canzoni soprattutto di ieri

20,45 **Giornale Radio Tre**

Note e corrispondenze sui fatti del giorno

21 **Rassegna delle riviste**

a cura di Alessandro Cecchi Paone
Faccia Cataldi Villani: Arte (Replica)

21,10 **Dalla Sala Grande del Conservatorio G. Verdi di Milano****Stagione Sinfonica Pubblica della Rai 1981-'82**

Direttore Riccardo Chailly
Violinista Silvia Marcovici
Contralto Irina Archipova
Igor Stravinsky: Concerto in re maggiore, per violino e orchestra: Toccata - Ana prima - Ana seconda - Capriccio ♦ Sergei Prokofiev: Alexander Nevskij, cantata op. 78 per mezzo-soprano, coro e orchestra: La Russia sotto il giogo dei Mongoli - Canto di Alessandro Nevskij - I crociati di Pakov - Insigni, popolo russo - La battaglia fra i ghiacci - Il campo della morte - Entrata di Alessandro in Pskov
Orchestra Sinfonica e Coro di Milano della Rai
Maestro del Coro Vittorio Rossetta
Nell'intervallo (ore 21.35 circa):
Libri novità

22,30 **Un racconto di Robert Twohi**
Vendetta

con: Nicola Zanoletti, Nicola Del Buono, Renato Paracchi, Maurizio Smith, Ruggero De Daninos. Regia di Giancarlo Palermo

23 **Angela Laurenzana presenta**
Il jazz

Improvvisazione e creatività nella musica

24 **Chiusura dei programmi di rete**
Le trasmissioni proseguono con **Notturno italiano** (Vedi pag. 185)

RADIOUNO

ERCOLEDI

16.30 - 16.35



Anna Maria Gherardi
è fra gli interpreti di
Orgia, di Pasolini,
in onda nel *Paginone*
alle ore 15



Angelo Bertolotti
partecipa al programma
L'aria che tira
(ore 12.48)

RADIO DUE

- 6 Segnale orario**
CANALE UNO. Tre ore di radio insieme con informazioni, rubriche e musica
GR 1. Le ultime della notte, le prime del mattino
6.03 Almanacco del GR 1
a cura di Giuseppe Mazzei e Giuseppe Prunai
6.08 Onda verde
Radiouno/automobilisti:
La combinazione musicale
Curiosità e comunicazioni scelte da Radiouno
6.44 Ieri al Parlamento
6.58 Onda verde. Notiziario del GR 1 in collaborazione con il 4212 dell'ACI
7 GR 1
7.15 GR 1 lavoro a cura di Mirella Lentini
7.30 Ecodola del GR 1
a cura di Bruno Mobrìci e Milla Pastorino
7.40 La combinazione musicale
7.58 Onda verde. Notiziario del GR 1 in collaborazione con il 4212 dell'ACI
8 GR 1. I fatti e le opinioni
8.45 La combinazione musicale
9 GR 1. Le notizie del mattino, gli appuntamenti del giorno
- 9.02 Gianni Bisiach conduce in studio**
Radio anch'io '82 (il parte)
Coordinamento tecnico di Massimo Clementi. Realizzazione di Ciriaco Faladini e Giancarlo Terribili. Gli ascoltatori possono intervenire telefonando al n. (06) 36 06 514
- 9.58 Onda verde.** Notiziario del GR 1 in collaborazione con il 4212 dell'ACI
- 10 GR 1 flash**
- 10.03 Radio anch'io '82** (il parte)
- 11 GR 1 - Spazio aperto**
a cura di Paolo Bellucci. Telefonare al n. (06) 36 19 846 dalle 8.30 alle 9.30
- 11.10 Da Milano: TuttiFrutti**
ovvero: come rifare il trucco ad un disco
Programma di Enzo Gentile e Alberto Toni con Manuela Pirella ed Elisabetta Settembrini
- 11.34 L'agente segreto**
di Joseph Conrad. Adattamento radiofonico in 12 puntate e regia di Fabio Piccioni. 8ª puntata (Replica)
- 11.58 Onda verde.** Notiziario del GR 1 in collaborazione con il 4212 dell'ACI
- 12 GR 1 flash**
- 12.03 Stefano Satta Flores presenta**
Via Asiago Tenda
Spettacolo con pubblico. Oggi: Ricky Gianco e Adriano Pappalardo. Conduce il quiz Mario Scaletta. Per intervenire, telefonare al n. (06) 34 41 42. Regia di Fabio Brasile
- 12.58 Onda verde.** Notiziario del GR 1 in collaborazione con il 4212 dell'ACI
- 13 GR 1 - Il mondo alle 13**
- 13.25 La diligenza** di Osvaldo Bevilacqua
- 13.35 Master**
Collegamenti, notizie e anteprime del mondo musicale. Regia di Walfredo Vaccaro
Nell'intervallo (ore 14): **GR 1 flash**
- 14.23 Mediterranea**
Al microfono gli autori: Vico Amante, Laura Falavolta e Leonardo Settimelli, con Adria Martari (Replica)

- 14.58 Onda verde.** Notiziario del GR 1 in collaborazione con il 4212 dell'ACI
- 15 Il Paginone**
Rotocalco sonoro di attualità culturale ideato e condotto da Giuseppe Neri
— «Orgas di Pier Paolo Pasolini. Liberamente adattato da Gian Franco Zanetti con: Giulio Brogi, Anna Maria Gherardi, Cinzia De Calloris, Danilo De Girolamo, Diego Dell'Orti, Enrico Longo Doria, Alfredo Dari, Gloria Ferrero, Susanna Maronetto, Mario Zucca. Regia di Gian Franco Zanetti
— «Dibattito» — «Il teatrino delle polemiche» di Giorgio Manacorda
Nell'intervallo (ore 16.58):
Onda verde. Notiziario del GR 1 in collaborazione con il 4212 dell'ACI (ore 17): **GR 1 flash**
- 17.30 Master under 18**
- 17.55 Onda verde.** Radiouno/automobilisti
- 18 Microsolco, che passione!**
Novità discografiche nella musica classica
Programma di Salvatore Capri
- 18.30 Tonino Russo presenta**
Globetrotter
Viaggio nel mondo dei 33 e 45 giri
- 18.58 Onda verde.** Notiziario del GR 1 in collaborazione con il 4212 dell'ACI
- 19 GR 1 Sera**
- 19.25 Ascolta, si fa sera**
Rubrica religiosa a cura di Savino Bonito
- 19.30 Radiouno jazz '82.** I grandi del jazz moderno illustrati da Giacomo Pellicciotti
- 20 Radiouno spettacolo**
Chi, come, dove, quando, perché. In studio
Adolfo Moriconi
- 20.58 Onda verde.** Notiziario del GR 1 in collaborazione con il 4212 dell'ACI
- 21 Pagine operistiche**
- 21.18 Italia segreta**
Alla ricerca dei protagonisti in ombra
Programma di Giovanni Antonio Cibotto
Regia di Nicoletta Picchio
- 21.45 GR 1 Sport - Tuttobasket**
Il campionato di pallacanestro all'ultimo minuto a cura di Massimo De Luca
(Realizzato in collaborazione con la Lega Basket di Serie «A»)
- 22.22 Autoradio flash.** Radiouno/automobilisti
- 22.27 Audiobox: Quel objet plein d'horreur, un boeuf tout enfurie fait d'un homme écorché sanglante bouche-rie!**
di Alberto Griffi
- 22.50 Oggi al Parlamento**
- 22.58 Onda verde.** Notiziario del GR 1 in collaborazione con il 4212 dell'ACI
- 23 GR 1** ultima edizione
- 23.10 In diretta da Radiouno**
a cura di Gianni Bisiach
La telefonata di Angelo Sabatini
- 23.28 Chiusura dei programmi di rete**
Le trasmissioni proseguono con **Notturno italiano** (vedi pag. 185)

- 6 I giorni**
In diretta dagli Studi di Via Asiago in Roma con Giovanni Giuliano
Regia di Vito Conteudca
Programma a cura di Leda Zaccagnini
Dalle 6 alle 9 al n. (06) 36 11 844 si può telefonare per partecipare alla trasmissione
6.05 Titoli di GR 2 Radiomattino
6.06 GR 2 Notizie
6.35 I giorni
7 Bollettino del mare
7.05 I giorni
7.20 Un minuto per te
a cura di Padre Gabriele Adani
7.30 GR 2 Radiomattino
8 I giorni
8.30 GR 2 Radiomattino
- 8.45 Radioune presenta**
Sintesi quotidiana dei nostri programmi proposta da Francesca Astolfi
- 9 Addio alle armi**
di Ernest Hemingway. Traduzione di Fernan da Pivano. Adattamento radiofonico di Giuseppe e Annabella D'Avino
7ª puntata
Il tenente Frederic Henry: Enrico Bertorelli; Il tenente Ettore Moratti: Orso Maria Guerrini; Helen Ferguson: Pat Starke; Simmons: Larry Dolgin; Catherine Barkley: Lucia Catullo; Il dottor Valentini: Corrado Gaipa
Regia di Umberto Benedetto
Realizzazione effettuata negli Studi di Firenze della Rai
Al termine: Christopher Cross:
Il primo e l'ultimo
ovvero il successo in due dischi
- 9.30 GR 2 Notizie**
- 9.32 Dalla Sala F di Roma**
Corrado Guerzoni conduce
Radioune 3131 (il parte)
Un programma d'intrattenimento in diretta
Gli ascoltatori che desiderano intervenire possono telefonare al 3131 (prefisso 06). Indirizzo: 3131 - Via Asiago, 10 - Roma (00195)
Regia di Vittorio Melloni
10 Speciale GR 2
a cura di Luca Liguori
10.13 Radioune 3131
- 11.30 GR 2 Notizie**
- 11.32 Le mille canzoni**
Presenta Donatella Moretti
- 12.10 Trasmissioni regionali**
- 12.30 GR 2 Radiogiorno**
- 12.48** Un programma della Sede regionale - **Il Piemonte**
L'aria che tira
Sussurri e grida dalla vita di oggi
Testi di Clericetti, Domina, Roderi e Starace
Regia di Roberto Gandus
- 13.30 GR 2 Radiogiorno**
- 13.41 Sound-Track**
Musiche e cinema. Curiosità, informazioni, ricordi di vecchi e nuovi film e delle loro musiche in un programma scritto da Alvise Saponi e presentato da Gianni Giuliano
- 14 Trasmissioni regionali**
- 15 Dalla Sala F di Roma**
Gabriella Lodolo conduce

GR3 15-15.30 con comm. Fassio-Zajuro



Nella *Carta parlante* interviene il regista Massimo Scaglione (ore 18,45)

Enrico Rava.
Un certo discorso, in onda alle 15,30, parla del lavoro del musicista

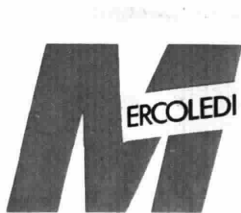

RADIOTRE

Radiodue 3131 (II parte)

Un programma d'intrattenimento in diretta. Gli ascoltatori che desiderano intervenire possono telefonare al 3131 (prefisso 06). Indirizzo: 3131 - Via Asiago, 10 - Roma (00195)

15,30 GR 2 Economia

Media delle valute. Bollettino del mare
15,42 Radiodue 3131

16,30 GR 2 Notizie

16,32 Sandro Merli, Fabrizio Centomari e Claudia Di Giorgio presentano
Sessantannuiti

Teatro, cinema, radio, televisione, musica: la cronaca, i progetti, gli avvenimenti, i personaggi. Regia di Patrizia Uva

17,30 GR 2 Notizie

17,32 Esempi di spettacolo radiofonico
Le confessioni di un italiano

di Ippolito Nievo. Lettura integrale a più voci diretta da Raoul Grassilli. Programma realizzato dalla Sede di Firenze della Rai. Al termine:

La ore della musica

a cura di Laura Padellaro
L'operetta
In studio Corrado Augias
Nell'intervallo (ore 18,30):

GR 2 Notizie

Informazioni sul mercato ristretto della Borsa di Milano

18,45 Giovanni Gigliozzi presenta

La carta parlante

quel che si legge e quello che si dovrebbe leggere. Autori, critici, editori e librai. In questa puntata: Arnoldo Foà, Massimo Scaglione, Stefano Terra e altri. Regia di Catherine Chamsux

19,30 GR 2 Radiosera

19,50 Speciale GR 2 Cultura

a cura di Luca Liguori

19,57 Il convegno dei cinque

a cura di Luca Liguori

20,40 GR 2 e Radiodue presentano

Non stop sport e musica

Collegamenti diretti, servizi, interviste sui principali avvenimenti e personaggi del giorno e della settimana a cura di Mario Giobbe; e tanta musica. Presentata da Barbara Marchand (II parte)

22,20 Panorama parlamentare

22,30 GR 2 Radionotte

Bollettino del mare

22,50 Non stop sport e musica (II parte)

23,29 Chiusura dei programmi di rete. Le trasmissioni proseguono con **Notturmo italiano** (Vedi pag. 185)

Quotidiana Radiotre

La mattina di Radiotre in diretta gli appuntamenti:

6

Preludio

Musiche di Samuel Scheid, Orazio Vecchi, Anonimo sec. XIII, Georg Philipp Telemann, Dietrich Buxtehude, Domenico Zipoli

6,45

Giornale Radio Tre

Prime notizie del mattino
Tempo e strade (collegamento con l'ACI)

6,55

Concerto del mattino

Branche della musica di tutti i tempi presentati da Enrico Stinchelli (II parte)

7,25

Giornale Radio Tre

7,30

Prima pagina

I giornali del mattino letti e commentati da Mario Parendelli. Il giornalista resta in studio fino alle 8,30 per rispondere alle domande degli ascoltatori che possono telefonare al numero 679 66 66 (prefisso 06)

8,30

Concerto del mattino (II parte)

9,45

Giornale Radio Tre

Se ne parla oggi:

10

Noi, voi, loro donna

Un programma a cura di Licia Conte e Mariel- la Gramaglia

Storie sotto i vent'anni

con Franca Fossati
Gli ascoltatori possono intervenire telefonando al numero 679 66 66 (prefisso 06)

11

Concerto del mattino (III parte)

11,45

Giornale Radio Tre - flash

11,48

Succede in Italia

Fatti, personaggi e problemi delle Regioni a cura di Gianfranco Ferroni
Tempo e strade (ACI)

12

Pomeriggio musicale

Opera, concerti, notizie e incontri a cura di Paolo Donati
Al microfono Guido Barbieri. In redazione Lucia Mazzone

Le rubriche oggi:

— La Tetralogia di Richard Wagner raccontata da Georg Bernard Shaw. Lettura di Arnoldo Foà. Edizione musicale del Festival di Bayreuth 1981. Direttore Pierre e Boulez

— La Walkiria: atto terzo

— Cronache musicali

— Discoteca storica

con Maurizio Tiberi

— Britten e il mito della letteratura con Giorgio Corapi. 3ª puntata

Nell'intervallo:

13,45 Giornale Radio Tre

15,15

Giornale Radio Tre - flash

15,18

GR 3 Cultura

a cura di Marina Magaldi

15,30

Un certo discorso

a cura di Pasquale Santoli
Il lavoro del musicista con: Enrico Rava, Pietro Tonolo, Massimo Urbani, Franco D'Andrea, Furio Di Castri, Aldo Romano, Marco Pellacani, Nicola Siliò, Carlo Zoffoli. Tecnico del suono: Roberto Carapellucci. Consulente musicale: Giorgio Sala

17

L'arte in questione

Esperienze e voci del dibattito artistico contemporaneo
Un programma a cura di Gemma Vincenzini
In redazione Carla Vasio

17,30 Spazio Tre

Musica e attualità culturali presentate da Elisabetta Mondello
La redazione: Benedetta Craveri, Daniela Reina, Fedina Starace

Nel corso del programma:
Pietro Locatelli: Concerto per archi op. 4 n. 10
Violinisti Jean-Pierre Wallez e Yves Melion - Orchestra Ensemble Instrumental de France
♦ Johannes Ockeghem: «Ma bouche rit» bergaterie (Orchestra The Consort of Musickel)
♦ César Franck: Prélude, fugue et variation in si minore op. 18 n. 3 da «Six pièces pour grand orgue» (Organiista Graham Steed)
♦ Antonin Dvorak: Variazioni sinfoniche in do maggiore su: un tema originale op. 78 (Orchestra Filarmonica Ceka diretta da Václav Neumann)

18,45 Giornale Radio Tre

19 Spazio Tre (II parte)

Johannes Brahms: Concerto n. 2 in si bemolle maggiore op. 83 per pianoforte e orchestra (Solista Wilhelm Backhaus - Orchestra della Radio Svizzera italiana di Lugano diretta da Carl Schunchoff)
♦ Luigi Cherubini: Quartetto n. 5 in fa maggiore per archi (Quartetto Melos di Stoccarda: Wilhelm Melcher e Gehrad Voss, violini; Hermann Voss, viola; Peter Buck, violoncello)
♦ Piotr Iljich Ciaikovski: «L'Urugano» ouverture op. 76 (Orchestra Sinfonica della Radio di Francoforte diretta da Eliahu Inbal)

20,45 Giornale Radio Tre

Note e corrispondenze sui fatti del giorno

21

Rassegna delle riviste

a cura di Alessandro Cacchi Paone
Tamar Pritch: Scienze sociali

21,10 Orchestra Sinfonica e Coro di Chicago

Direttore Leonard Slatkin
Franca Poulenc: Suite française d'après Claude Gervaise; Bransle de bourgogne - Pavane - Petite marche militaire - Complainte - Bransle de champagne - Sicilienne - Carillon
♦ Maurice Ravel: Ma Mère l'Oye, balletto
♦ Béla Bartók: Il mandarino miracoloso, pantomima in un atto op. 19
Maestro del Coro James Winfield

22,20 Libri novità

22,30 America, coast to coast

Cultura e società negli Stati Uniti
Della Rai Corporation di New York un programma a cura di Raffaello Siniscalco

23

Angela Laurenzana presenta: **Il jazz**
Improvvisazione e creatività nella musica

23,40 Il racconto di mezzanotte

a cura di Paola Angioiotti

23,55 Giornale Radio Tre

Ultime notizie. Il libro di cui si parla
Chiusura dei programmi di rete
Le trasmissioni proseguono con **Notturmo italiano** (Vedi pag. 185)

GIROVEDI
 18.30 - 19.30
 Regia



TRENTA - Oggi
 Sergio Fantoni è fra gli interpreti di Le quattro stagioni (ore 20)



Sandro Merli presenta, con Fabrizio Centamori e Claudia Di Giorgio, Sessantamini alle 16.32

RADIOUNO

RADIODUE

- 6 Segnale orario**
CANALE UNO. Tre ore di radio insieme con informazione, rubriche e musica
GR 1. Le ultime della notte, le prime del mattino
6,03 Almanacco del GR 1
 a cura di Giuseppe Mazzer e Giuseppe Prunzi
6,08 Onda verde
 Radiouno/automobilisti:
La combinazione musicale
 Curiosità e comunicazioni scelte da Radiouno
 Realizzazione di Maurizio Urbini e Massimo Tiplaldi
6,44 Ieri al Parlamento
6,58 Onda verde. Notiziario del GR 1 in collaborazione con il 4212 dell'ACI
7 GR 1
7,15 GR 1 lavoro a cura di Mirella Lentini
7,30 Edicola del GR 1
 a cura di Bruno Moberic e Milla Pastorino
7,40 La combinazione musicale
7,58 Onda verde. Notiziario del GR 1 in collaborazione con il 4212 dell'ACI
8 GR 1 - I fatti e le opinioni
8,30 La combinazione musicale
9 GR 1. Le notizie del mattino, gli appuntamenti del giorno
- 9,02 Radii Anich'io** conduce in studio
Gianni Bischi '82 (II parte)
 Gli ascoltatori possono intervenire telefonando al n. (06) 36 06 514
- 9,58 Onda verde.** Notiziario del GR 1 in collaborazione con il 4212 dell'ACI
- 10 GR 1 flash**
- 10,03 Radio anch'io '82** (II parte)
- 11 GR 1 - Spazio aperto**
 a cura di Paolo Bellucci
 Telefonare al n. (06) 36 19 846 dalle 8.30 alle 9.30
- 11,10 Da Milano: Tutti frutti**
 ovvero: come rifare il trucco ad un disco
 Programma di Enzo Gentile e Alberto Tonti con Manuela Pirella ed Elisabetta Settembrini
- 11,34 L'agente segreto**
 di Joseph Conrad. Adattamento radiofonico in 12 puntate a regia di Fabio Piccioni
 9° puntata (Replca)
- 11,58 Onda verde.** Notiziario del GR 1 in collaborazione con il 4212 dell'ACI
- 12 GR 1 flash**
- 12,03 Stefano Satta Flores presenta**
Via Asiago Tenda
 Spettacolo con pubblico. Oggi: Ricky Gianco e Adriano Pappalardo
 Conduce il quiz Mario Scaletta
 Per intervenire telefonare al n. (06) 34 41 42
 Regia di Fabio Brasile
- 12,58 Onda verde.** Notiziario del GR 1 in collaborazione con il 4212 dell'ACI
- 13 GR 1 - Il mondo alle 13**
- 13,25 La diligenza** di Osvaldo Bevilacqua
- 13,35 Master**
 Collegamenti, notizie e antefatto del mondo musicale. Regia di Wolfgang Vaccaro
 Nell'intervallo (ore 14): **GR 1 flash**
- 14,23 Mediterranea**
 Al microfono gli autori: Vico Amante, Laura Falavoli e Leonardo Sattimelli, con Adria Mortari (Replca)

- 14,58 Onda verde.** Notiziario del GR 1 in collaborazione con il 4212 dell'ACI
- 15 Errepiuno**
 Radiomegavoro di Lino Matti
 Oggi: giovedì, il lavoro, di Saverio Cicala
- 16 Il Paginone**
 Rotocalco sonoro di attualità culturale ideato e condotto da Giuseppe Neri
 — «Storia» rubrica a cura di Carlo Bonetti
 — «Dibattito»
 — «Il logaritmo impazzito» a cura di Riccardo Calimani
 Nell'intervallo (ore 16.58):
Onda verde. Notiziario del GR 1 in collaborazione con il 4212 dell'ACI
 (ore 17): **GR 1 flash**
- 17,30 Master under 18**
- 18 Onda verde.** Radiouno/automobilisti
- 18,05 La bella verità**
 Svelata e sceneggiata da Bruno Cagli, Clara M. e sette voci musicali con Patrizia De Clara, Maria Grazia Grassini, Ennio Balbo, Brizio Montinaro
 Regia di Lorenzo Salvetti
- 18,38 Spaziolobro - I programmi dell'Acquedotto**
 — Istituto Regina Elena: «In quali casi è possibile fare una diagnosi precoce nei tumori?»
- 18,58 Onda verde.** Notiziario del GR 1 in collaborazione con il 4212 dell'ACI
- 19 GR 1 Sera**
- 19,25 Ascolta, si fa sera**
 Rubrica religiosa a cura di Savino Bonito
- 19,30 Radiouno jazz '82**
 Parliamone un po'... con Adriano Mazzoletti
- 20 Le quattro stagioni**
 Due tempi di Arnold Wesker
 Traduzione di Betty Foà
 con: Lilla Brignone, Sergio Fantoni, Mario Erpicini
 Regia di Flaminio Bollini (Replca)
 Nell'intervallo (ore 20.36 circa)
Onda verde. Notiziario del GR 1 in collaborazione con il 4212 dell'ACI
- 21,25 Pagine dimenticate della musica italiana**
 di Domenico De Paoli
- 21,52 Obiettivo Europa**
 Colloqui trisettimanali su arte, cultura e spettacolo condotti da Giuseppe Lucera
- 22,22 Autoradio flash.** Radiouno/automobilisti
- 22,27 Audiobox: i pensieri di King Kong**
 Programma a cura di Armando Adoligo. P. notte Fava e Giuseppe Neri
- 22,50 Oggi al Parlamento**
- 22,58 Onda verde.** Notiziario del GR 1 in collaborazione con il 4212 dell'ACI
- 23 GR 1 - ultima edizione**
- 23,10 In diretta da Radiouno**
 a cura di Gianni Bischi
La telefonata
 di Angela Sabatini
- 23,28 Chiusura dei programmi di rete**
 Le trasmissioni proseguono con Notturno italiano (Vedi pag. 185)

- 6 I giorni**
 In diretta dagli Studi di Via Asiago in Roma con Giovanni Gigliozzi
 Regia di Vito Conteudca
 Programma a cura di Leda Zaccagnini
 Dalle 6 alle 9 al n. (06) 36 11 844 si può telefonare per partecipare alla trasmissione
6,05 Titoli di GR 2 Radiomattino
6,06 I giorni
6,30 GR 2 Notizie
6,35 I giorni
7 Bollettino del mare
7,05 I giorni
7,20 Un minuto per te
 a cura di Padre Gabriele Adani
7,30 GR 2 Radiomattino
8 I giorni
8,30 GR 2 Radiomattino
- 8,45 Radiodue presenta**
 Sintesi quotidiana dei nostri programmi proposta da Francesca Astolfi
- 9 Addio alle armi**
 di Ernest Hemingway. Traduzione di Fernan da Pivano. Adattamento radiofonico di Giuseppe e Annabella D'Avino. 8° puntata
 Catherine Barkley: Lucia Catullo; il tenente Frederic Henry: Enrico Bertorelli; Miss Gage: Milla Vannucci
 Regia di Umberto Benedetto
 Realizzazione effettuata negli Studi di Firenze della Rai
 Al termine:
Chic: il primo e l'ultimo
 ovvero il successo in due dischi
- 9,30 GR 2 Notizie**
 Dalla Sala F di Roma
- 9,32 Corrado Guerzoni conduce**
Radiodue 3131 (II parte)
 Un programma d'intrattenimento in diretta
 Gli ascoltatori che desiderano intervenire possono telefonare al 3131 (prefisso 06). In drizzo: 3131 - Via Asiago, 10 - Roma (00195)
 Regia di Vittorio Melloni
10 Speciale GR 2
 a cura di Luca Liguori
10,13 Radiodue 3131
- 11,30 GR 2 Notizie**
- 11,32 Le mille canzoni**
 Presenta Donatella Moretti
- 12,10 Trasmissioni regionali**
- 12,30 GR 2 Radiogiorno**
- 12,48 Un programma della Sede regionale per il Piemonte**
L'aria che tira
 Sussurri e grida dalla vita di oggi
 Testi di Clericcetti, Domina, Roderi e Starace
 Regia di Roberto Gandus
- 13,30 GR 2 Radiogiorno**
- 13,41 Sound-Track**
 Musiche e cinema
 Curiosità, informazioni, ricordi di vecchi e nuovi film e delle loro musiche in un programma scritto da Alvise Sapori e presentato da Gianni Giuliano
- 14 Trasmissioni regionali**

Handwritten signature and scribbles at the bottom right of the page.



Questa settimana la musica e attualità culturali di *Spazio Tre* sono presentate da Elisabetta Mondello (ore 17,30)



Il violinista Salvatore Accardo esegue brani di Ravel a *Spazio Tre* (ore 19,15)

GIOVEDÌ

RADIOTRE

- 15** Dalla Sala F di Roma Gabriella Lodolo conduce **Radiodue 3131** (II parte) Un programma d'intrattenimento in diretta Gli ascoltatori che desiderano intervenire possono telefonare al 3131 (prefisso 06). Indirizzo: 3131 - Via Asago, 10 - Roma (00195) **15,30 GR 2 Economia** Media delle valute. Bollettino del mare **15,42 Radiodue 3131**
- 16,30 GR 2 Notizie**
- 16,32** Sandro Merli, Fabrizio Centamori e Claudia Di Giorgio presentano **Sessantaminuti** Teatro, cinema, radio, televisione, musica; la cronaca, i progetti, gli avvenimenti; i personaggi. Regia di Patrizia Uva
- 17,30 GR 2 Notizie**
- 17,32** Esempi di spettacolo radiofonico **Le confessioni di un italiano** di Ippolito Nievo. Lettura integrale a più voci diretta da Raoul Grassilli. Programma realizzato dalla Sede di Firenze della Rai. Al termine: **Le ore della musica** Un programma di Laura Padellaro Concerto Nell'intervallo (ore 18,30): **GR 2 Notizie**
- 18,45** Il giro del Sole Giovedì. La storia e le storie d'Petronio arbitro delle eleganze, di Belsano Randone. Regia di Giancarlo Semmartano
- 19,30 GR 2 Radiosera**
- 19,50** **DIPARTIMENTO SCUOLA EDUCAZIONE** **Conversazioni di Educazione Civica** Un programma di Franca Lipporini Consulenza di Franco Pellegrini 4ª puntata Per la corrispondenza: D.S.E. - Via Orazio, 21 - 00193 Roma - Tel. (06) 3886 5836
- 20,10** **Mass-music** ovvero la musica che è sempre piaciuta a tutti con qualche piccola parentesi di musica d'élite In studio Cesare De Robertis, Loredana Lipporini, Maddalena Kemeny
- 22** **Città notte: Napoli** Testimonianze e riflessioni notturne su fatti, idee, momenti del vivere quotidiano. Un programma della Sede regionale per la Campania e cura di Maurizio Vittoria. Conduce Luciano D'Alessandro (II parte)
- 22,20** **Panorama parlamentare**
- 22,30** **GR 2 Radionotte** Bollettino del mare
- 22,50** **Città notte** (II parte)
- 23,29** **Chiusura dei programmi di rete** Le trasmissioni proseguono con **Notturmo italiano** (Vedi pag. 185)

- Quotidiana Radiotre** La mattina di Radiotre in diretta gli appuntamenti:
- 6** **Preludio** Musiche di Giuseppe Guarni, Anonimo sec. XIII, Margherita d'Austria, Giovan Battista Draghi, Georg Friedrich Haendel, Francis Curtis, Giuseppe Torelli
- 6,45** **Giornale Radio Tre** Prime notizie del mattino **Panorama sindacale** a cura di Furio Focolari **Tempo e strade** (collegamento con l'ACI)
- 7** **Concerto del mattino** Brani della musica di tutti i tempi presentati da Enrico Stinchelli (II parte)
- 7,25** **Giornale Radio Tre**
- 7,30** **Prima pagina** I giornali del mattino letti e commentati da Mario Penderelli. Il giornalista resta in studio fino alle 8,30 per rispondere alle domande degli ascoltatori che possono telefonare al numero 679 66 66 (prefisso 06)
- 8,30** **Concerto del mattino** (II parte)
- 9,45** **Giornale Radio Tre** Se ne parla oggi
- 10** **Noi, voi, loro donna** Un programma a cura di Lucia Conte e Mariela Gramaglia **Storie sotto i vent'anni** con Franca Fossati Gli ascoltatori possono intervenire telefonando al numero 679 66 66 (prefisso 06)
- 11** **Concerto del mattino** (III parte)
- 11,45** **Giornale Radio Tre - flash**
- 11,48** **Succede in Italia** Fatti, personaggi e problemi delle Regioni a cura di Gianfranco Ferroni **Tempo e strade** (ACI)
- 12** **Pomeriggio musicale** Opera, concerti, notizie e incontri a cura di Paolo Donati Al microfono: Guido Barbieri In redazione Lucia Mazzone **Le rubriche oggi:** — Antologia operistica con Sandro Rinaldi Ospiti in studio: Bianca Maria Casoni e Carlo Causa — Cronache musicali — Discoblog, con Riccardo Risalti — Britten e il mito della letteratura, con Giorgio Corapi, 4ª puntata Nell'intervallo: **13,45 Giornale Radio Tre**
- 15,15** **Giornale Radio Tre - flash**
- 15,18** **GR 3 Cultura** a cura di Marina Magaldi
- 15,30** **Un certo discorso** a cura di Pasquale Santoli **Il lavoro del musicista** con: Enrico Rava, Pietro Tonolo, Massimo Urbani, Marco Pellacani, Nicola Stilo, Franco D'Andrea, Carlo Zoffoli, Furio Di Castri e Aldo Romano **Tecnico del suono** Roberto Carapellucci **Consulente musicale** Giorgio Sala

- 17** **DIPARTIMENTO SCUOLA EDUCAZIONE** **La pedagogia italiana attraverso le sue riviste** di Monica Bernath Consulenza: prof. Gaetano di Leo, 2ª puntata
- 17,30** **Spazio Tre** Musica e attualità culturali presentate da Elisabetta Mondello **La redazione:** Benedetta Craveri, Daniela Rezzina, Federica Starace **Nel corso del programma:** Modesto Mussorgski: Scherzo in si bemolle maggiore per orchestra (Orchestra Sinfonica dell'U.R.S.S. diretta da Yevgeny Svetlanov) ♦ Johann Schlicke: Divertimento in re maggiore per due mandolini e continuo: Allegro - Minuetto - Romanza - Minuetto - Rondò (Erich Friede Kunschak e Vincenz Hladky, mandolini; Mario Hinterleitner, cembalo) ♦ Baldassarre Galuppi: Sonata n. 2 in la maggiore per cembalo: Larghetto - Allegro assai (Solista Jörg Ewald Dittler) ♦ Ermanno Wolf-Ferrari: Serenata in si bemolle maggiore per archi: Allegro - Andante - Scherzo - Finale (Prestol) (I Solisti Veneti diretti da Claudio Scimone)
- 18,45** **Giornale Radio Tre Europa '82** Settimanale europeistico, a cura di Mario Pinzauti del GR 3, Giancarlo Ciccone dei Servizi Speciali in italiano della BBC e Ulrich Ritter della Redazione Italiana della Deutschlandfunk
- 19,15** **Spazio Tre** (II parte) Wolfgang Amadeus Mozart: Sinfonia in si bemolle maggiore K. 319; Allegro assai - Andante moderato - Minuetto - Finale (Allegro assai) (Orchestra Berliner Philharmoniker diretta da Karl Böhm) ♦ Maurice Ravel: Sonata per violino e pianoforte: Allegretto - Blues - Perpetuum mobile (Salvatore Accardo, violini - Bruno Canino, pianoforte) ♦ Sergei Prokofiev: Cenerentola, suite dal balletto op. 87 (Orchestra Sinfonica della Radio di Mosca diretta da Guennadij Rodjestvensky)
- 20,45** **Giornale Radio Tre** Note e corrispondenze sui fatti del giorno
- 21** **Rassegna delle riviste** a cura di Alessandro Cecchi Paone Paolo Urbani: Architettura e urbanistica
- 21,10** **Claudio Casini presenta:** **Le Opere del giovane Verdi** **VI trasmissione** **I due Foscarini** Tragedia lirica in tre atti di Francesco Maria Piave **Musica di Giuseppe Verdi** Francesco Foscarini: Piero Cappuccilli; Jacopo Foscarini: José Carreras; Lucrezia Contarini: Katia Ricciarelli; Jacopo Loredano: Samuel Ramey; Barbagio: Vincenzo Bellò; Pisana: Elizabeth Connell; Fante del consiglio: Mieczyslaw Antoniak; Servitore Doge: Franz Handlos **Direttore** Lamberto Gardelli **Orchestra Sinfonica dell'ORF** **ORF Chorus** **Maestro del Coro** Gottfried Preinfaik
- 23,10** **Angela Laurenzana presenta: Il jazz** Improvvisazione e creatività nella musica
- 23,55** **Giornale Radio Tre** **Ultime notizie.** Il libro di cui si parla **Chiusura dei programmi di rete** **Le trasmissioni proseguono con Notturmo italiano** (Vedi pag. 185)

18.30 - 19.30 2 eme
VENERDI



Fabrizia Castagnoli
è nel cast dell' **Agente segreto**, diretto da Fabio Piccioni (ore 11,34)



A **Il primo e l'ultimo**,
in onda alle 9,25 circa,
partecipa Christian

RADIOUNO

- 6 Segnale orario**
CANALE UNO. Tre ore di radio insieme con informazione, rubriche e musica
GR 1
Le ultime della notte, le prime del mattino
- 6,03 Almanacco del GR 1**
a cura di Giuseppe Mazzeo e Giuseppe Prunai
- 6,08 Onda verde**. Radiouno/automobilisti. **La combinazione musicale**
Curiosità e comunicazioni scelte da Radiouno
- 6,44 Ieri al Parlamento**
- 6,58 Onda verde**. Notiziario del GR 1 in collaborazione con il 4212 dell'ACI
- 7 GR 1**
- 7,15 GR 1 lavoro** a cura di Mirella Lentini
- 7,30 Edicola del GR 1**
a cura di Bruno Mobicri e Milla Pastorino
- 7,40 La combinazione musicale**
- 7,58 Onda verde**. Notiziario del GR 1 in collaborazione con il 4212 dell'ACI
- 8 GR 1** - I fatti e le opinioni
- 8,45 La combinazione musicale**
- 9 GR 1**. Le notizie del mattino, gli appuntamenti del giorno
- 9,02 Radii Bianchi** conduce in studio **Gianni Anich' '82** (1 parte)
Gli ascoltatori possono intervenire telefonando al n. (06) 36 06 514
- 9,58 Onda verde**. Notiziario del GR 1 in collaborazione con il 4212 dell'ACI
- 10 GR 1 flash**
- 10,03 Radii bianchi '82** (II parte)
- 11 GR 1 - Spazio aperto**
a cura di Paolo Bellucci. Telefonare al n. (06) 36 19 846 dalle 8,30 alle 9,30
- 11,10 Da Milano: Tuttifrutti**
ovvero: come rifare il trucco ad un disco
Programma di Enzo Gentile e Alberto Tonti con Manuela Pirella ed Elisabetta Settembrini
- 11,34 L'agente segreto**
di Joseph Conrad. Adattamento radiofonico in 12 puntate e regia di Fabio Piccioni
10* puntata (1 replica)
- 11,58 Onda verde**. Notiziario del GR 1 in collaborazione con il 4212 dell'ACI
- 12 GR 1 flash**
- 12,03 Stefano Satta Flores presenta Via Asiago Tenda**
Spettacolo con pubblico. Oggi: Ricky Gianco e Adriano Pappalardo. Conduce il quiz Mario Scaletta. Per intervenire, telefonare al n. (06) 34 41 42. Regia di Fabio Brasile
- 12,58 Onda verde**. Notiziario del GR 1 in collaborazione con il 4212 dell'ACI
- 13 GR 1** - Il mondo alle 13
- 13,25 La diligenza** di Osvaldo Bevilacqua
- 13,35 Master**
Collegamenti, notizie e anteprime del mondo musicale. Regia di Wolfgang Vaccaro
Nell'intervallo (ore 14): **GR 1 flash**
- DIPARTIMENTO SCUOLA EDUCAZIONE**
- 14,28 Cinque secoli di moda**
Un programma di Angela Bianchini realizzato da Luigi Fantoni. 4* puntata
- 14,58 Onda verde**. Notiziario del GR 1 in collaborazione con il 4212 dell'ACI

- 15 Errepiuno**
Radiopomeriggio di Katia Sinò. Oggi, venerdì: Il cittadino e lo Stato, di Arturo Gismondi
- 16 Il Pagineo**
Rotocalco sonoro di attualità culturale ideato e condotto da Giuseppe Neri
- «Viaggiatori nel Sud» a cura di Ettore De Marco
- «Librodiscoteca»
- «L'alba separa dalla luce l'ombra»
Rapida incursione nel mondo della romanza di Paola Sorge
Nell'intervallo (ore 16,58):
Onda verde. Notiziario del GR 1 in collaborazione con il 4212 dell'ACI
(ore 17): **GR 1 flash**
- 17,30 Master under 18**
- 17,55 Onda verde**. Radiouno/automobilisti
- 18 Divertimento musicale**
alla scoperta dei dischi... poveri
Programma di Francesco Maria Marucci
- 18,30 Tonino Ruscitto presenta Globetrotter**
Viaggio nel mondo dei 33 e 45 giri
- 18,58 Onda verde**. Notiziario del GR 1 in collaborazione con il 4212 dell'ACI
- 19 GR 1 Sera**
- 19,25 Ascolta, si fa sera**
Rubrica religiosa a cura di Savino Bonto
- 19,30 Radiouno jazz '82**
Jazz dell'Est in compagnia di Guido Gazzoli
- 20 Quartetto dei complimenti**
Radiodramma di Marino Moretti
Regia di Dante Ratten (1 replica)
- 20,30 La giostra**. Cultura e società
Programma a cura di Romolo Runci
- 20,58 Onda verde**. Notiziario del GR 1 in collaborazione con il 4212 dell'ACI
- 21 In collegamento diretto con l'Auditorium di Torino della Rai**
Stagione Sinfonica Pubblica di Primavera 1982
Direttore Paul Strauss
Gustav Mahler: Sinfonia n. 6 in la minore: Al legro energico, ma non troppo - Scherzo - Andante moderato - Finale (Allegro moderato)
Orchestra Sinfonica di Torino della Radiotelevisione Italiana
- 22,20 Autoradio flash**. Radiouno/automobilisti
- 22,25 Giorgio Cambissa**
Concerto per trio e orchestra (Trio di Trieste - Orchestra Sinfonica di Milano della Rai diretti da Ferruccio Scaglia)
- 22,50 Oggi al Parlamento**
- 22,58 Onda verde**. Notiziario del GR 1 in collaborazione con il 4212 dell'ACI
- 23 GR 1** - ultima edizione
- 23,10 In diretta da Radiouno**
a cura di Gianni Bisiach
La telefonata di Angelo Sabatini
- 23,28 Chiusura dei programmi di rete**
Le trasmissioni proseguono con **Notturno**, italiano (Vedi pag. 185)

RADIOUE

- 6 I giorni**
In diretta dagli Studi di Via Asiago in Roma con Giovanni Gioglio
Regia di Vito Conteudca
Programma a cura di Leda Zaccagnini
Dalle 6 alle 9 al n. (06) 36 11 844 si può telefonare per partecipare alla trasmissione
- 6,05 Titoli di GR 2 Radiomattino**
- 6,06 I giorni**
- 6,30 GR 2 Notizie**
- 6,35 I giorni**
- 7 Bollettino del mare**
- 7,05 I giorni**
- 7,20 Un minuto per te**
a cura di Padre Gabriele Adani
- 7,30 GR 2 Radiomattino**
- 8 I giorni**
- 8,30 GR 2 Radiomattino**
- 8,45 Radioude presenta**
Sintesi quotidiana dei nostri programmi proposta da Francesca Astolfi
- 9 Addio alle armi**
di Ernest Hemingway
Traduzione di Fernanda Pivano
Adattamento radiofonico di Giuseppe e Annabella D'Avino.
3ª puntata
Il tenente Rinaldi; Renzo Montagnani; il tenente Frederic Henry; Enrico Bertorelli; il maggiore Bassi; Vittorio Sanpoli; il cappellaio; Tonno Accolla
Regia di Umberto Benedetto
Realizzazione effettuata negli Studi di Firenze della Rai
Al termine:
Christian: Il primo e l'ultimo
ovvero il successo in due dischi
- 9,30 GR 2 Notizie**
Dalla Sala F di Roma
- 9,32 Corrado Guerzoni conduce Radioude 3131** (1 parte)
Un programma d'intrattenimento in diretta
Gli ascoltatori che desiderano intervenire possono telefonare al 3131 (prefisso 06)
Indirizzo: 3131 - Via Asiago, 10 Roma (00195)
Regia di Vittorio Melloni
- 10 Speciale GR 2**
a cura di Luca Liguori
- 10,13 Radioude 3131**
- 11,30 GR 2 Notizie**
- 11,32 Le mille canzoni**
Presenta Donatella Moretti
- 12,10 Trasmissioni regionali**
- 12,30 GR 2 Radiogiorno**
- 12,48 Hit Parade**
Presenta Paolo Testa
- 13,30 GR 2 Radiogiorno**
- 13,41 Sound-Track**
Musiche e cinema
Curiosità, informazioni, ricordi di vecchi e nuovi film e delle loro musiche in un programma scritto da Alvise Saponi e presentato da Gianni Giuliano

Giorgio Ciarpaglini è
il regista di *Città notte*:
Firenze in onda alle 22

Il pianista Bruno Canino
esegue la composizione di
Giuseppe Giuliano in
Nuove musiche (ore 21,10)

RADIOTRE

Quotidiana Radiotre

La mattina di Radiotre in diretta
gli appuntamenti:

6

Preliudio

Musica di Johannes Okeghem, Giovanni
Salvatore, Jean-Baptiste Besard, William
Boyce, Bonaventura Viviani, Antonio Vivaldi

6,45

Giornale Radio Tre

Prime notizie del mattino
Tempo e strade (collegamento con l'ACI)

6,55

Concerto del mattino

Brani della musica di tutti i tempi presentati
da Enrico Stinchelli (II parte)

7,25

Giornale Radio Tre

7,30

Prima pagina

I giornali del mattino letti e commentati da
Mario Penedini. Il giornalista resta in studio
fino alle 8,30 per rispondere alle domande
degli ascoltatori che possono telefonare al
numero 679 66 66 (prefisso 06)

8,30

Concerto del mattino (II parte)

9,45

Giornale Radio Tre

Se ne parla oggi

10

Noi, voi, loro donna

Un programma a cura di Licia Conte e Mariel:
la Gramaglia

Avvisi e notizie

Gli ascoltatori possono intervenire telefonando
al numero 679 66 66 (prefisso 06)

11

Concerto del mattino (III parte)

11,45

Giornale Radio Tre - flash

11,48

Successi in Italia

Fatti, personaggi e problemi delle Regioni a
cura di Gianfranco Ferroni
Tempo e strade (ACI)

12

Pomeriggio musicale

Opera, concerti, notizie e incontri a cura di
Paolo Donati. Al microfono Guido Barbieri
in redazione Lucia Mazzone

Le rubriche oggi:

- Antologia operistica, con Sandro Rinaldi
Ospiti in studio: Bianca Maria Casoni e Carlo
Gaipa
- Cronache musicali
- Libri e argomenti
- Britten e il mito della letteratura, con Giorgio
Corapi. 5ª puntata
- Nell'intervallo:

13,45 Giornale Radio Tre

15,15

Giornale Radio Tre - flash

15,18

GR 3 Cultura

a cura di Marina Magaldi

15,30

Dal Centro Jazz St. Louis in Roma Un certo discorso

a cura di Pasquale Santoli
Il lavoro del musicista
con Enrico Rava, Pietro Tonolo, Massimo Ur-
bani, Nicola Stilo, Franco D'Andrea, Furio Di
Casti e Aldo Romano
Tecnico del suono Roberto Carapellucci
Consulente musicale Giorgio Sala

17

Spazio Tre

Musica e attualità culturali presentate da Eli-
sabetta Mondello
La redazione: Benedetta Craveri, Daniela Re-
cine, Federica Starace
Nel corso del programma:
Camille Saint-Saëns: Suite per violoncello e

orchestra: Prélude (Moderato assai) - Sérénade (Andantino) Gavotte (Allegro non troppo) - Romance (Molto adagio) - Tarantella (Presto ma non troppo) (Solista Christine Vavlewska - Orchestre National de l'Opéra di Montecarlo diretta da Elihu Inbal) e Michael Glinka: Trio pathétique per clarinetto, fagotto e pianoforte: Allegro moderato - Scherzo (Vivacissimo) Trio; Tempo I - Largo (Maestoso, risoluto) - Allegro con spirito; Presto; Alla breve (Alan Hacker, clarinetto; Hans Jurge Lange, fagotto; Richard Burnett, fortepiano) ♦ Franz Liszt: Rapsodia spagnola: Folies d'Espagne - Jota Aragonesa (Pianista Lazar Berman) ♦ Jean Sibelius: Concerto in re minore op. 47 per violino e orchestra; Allegro moderato - Adagio di molto - Allegro non tanto (Solista Itzhak Perlman - Orchestra Pittsburgh Symphony diretta da André Previn)

18,45 Giornale Radio Tre

19 In collegamento diretto con l'Auditorium della Rai I Concerti di Napoli

Stagione Sinfonica Pubblica della Rai 1982
Direttore Miklos Erdelyi
Violinista Christianes Edinger
Joseph Martin Kraus: Sinfonia in do minore:
Larghetto Allegro - Andante - Allegro assai ♦
Louis Spohr: Concerto n. 7 in mi minore op.
38 per violino e orchestra ♦ Leonard Bern-
stein: Serenade per violino e orchestra d'ar-
chi, arpa e percussioni: Phaedrus; Pausanias
(Lento Allegro) - Aristophane (Allegretto) -
Erixymnus (Presto) - Agathon (Adagio) -
Socrates; Alcibiades (Molto tenero - Allegro
molto vivace)

Orchestra «A. Scarlatti» di Napoli della Rai
Nell'intervallo (ore 19,50) circa:
I Servizi di Spazio Tre

20,45 Giornale Radio Tre

Note e corrispondenze sui fatti del giorno

21 Rassegna delle riviste

a cura di Alessandro Cecchi Paone
Paolo Bettolino: Religione

21,10 Nuove musiche

Dal Festival Pontino 1981: incontro di studio
sulla musica contemporanea sovietica e ita-
liana
Presentazione di Paolo Renosto
Giuseppe Giuliano: Der Einsamkeiten tiefste
schauern per pianoforte, piano magnetico e
trasformazioni elettroniche (Nastro Bruno
Canino)
(Registrazione effettuata il 21 giugno all'Ab-
bazia di Fossanova nell'ambito delle manife-
stazioni organizzate dal «Campus Interna-
zionale di Musica»)

21,35 Spazio Tre Opinione

Interventi, confronti, dibattiti

22,25 Frédéric Chopin

Concerto n. 1 in mi minore per pianoforte e
orchestra: Allegro maestoso, Romanza, Lar-
ghetto, Rondò, Vivace (Solista Martha Arge-
rchi - Orchestra Filarmonica Nazionale di Var-
savia diretta da Witold Rowicki)

23 Angela Laurenzana presenta: Il jazz

Improvvisazione e creatività nella musica

23,40 Il racconto di mezzanotte

a cura di Paola Angioletti

23,55 Giornale Radio Tre

Ultime notizie. Il libro di cui si parla. Chiusura
dei programmi di rete. Le trasmissioni pro-
spugno con *Notturmo Italiano* (Vedi pag. 185)

SABATO

RADIOUNO

- 6** Segnale orario
CANALE UNO. Tre ore di radio insieme con informazioni, rubriche e musica
GR 1
Le ultime della notte, le prime del mattino
6,03 Almanacco del GR 1
a cura di Giuseppe Mazzei e Giuseppe Prunai
6,08 Onda verde. Radiouno/automobilisti: **La combinazione musicale**
Curiosità e comunicazioni scelte da Radiouno
6,44 Ieri al Parlamento
6,58 Onda verde. Notiziario del GR 1 in collaborazione con il 4212 dell'ACI
GR 1
7,15 Qui parla il Sud
7,30 Edicola del GR 1
a cura di Bruno Mubrici e Milla Pastorino
7,40 La combinazione musicale
7,58 Onda verde. Notiziario del GR 1 in collaborazione con il 4212 dell'ACI
GR 1 - I fatti e le opinioni
8,45 La combinazione musicale
9 GR 1. Le notizie del mattino, gli appuntamenti del giorno
- 9,02 Onda verde.** Radiouno/automobilisti: **Week-end** (II parte)
Varietà radiofonica di Osvaldo Bevilacqua e Susanna Mancinotti
Regia di Roberto Raspani Dandolo
- 9,58 Onda verde.** Notiziario del GR 1 in collaborazione con il 4212 dell'ACI
- 10 GR 1 flash**
- 10,03 Week-end** (III parte)
- 10,15 Ornella Vanoni presenta Incontri musicali del mio tipo**
Testi di Vittorio Vighi
Programma di Dino De Palma
- 10,50 Black-out** (II parte)
Programma di Guido Sacerdote, Luciano Sacco, Italo Terzoli ed Enrico Vaime
- 11 GR 1 - Spazio aperto**
a cura di Paolo Bellucci. Telefonare al n. (06) 36 19 846 dalle 8,30 alle 9,30
- 11,10 Black-out** (III parte)
- 11,44 Cinecittà** (II parte)
Vetrina d'arte, curiosità e attualità del cinema di Franco Cauli e Gigliola Fantoni
- 11,58 Onda verde.** Notiziario del GR 1 in collaborazione con il 4212 dell'ACI
- 12 GR 1 flash**
- 12,03 Cinecittà** (III parte)
- 12,28 I personaggi della storia: Cleopatra**
con Anna Bonasso. Sceneggiatura e regia di Bruno Di Gerónimo. 4ª puntata
- 12,58 Onda verde.** Notiziario del GR 1 in collaborazione con il 4212 dell'ACI
- 13 GR 1 - Il mondo alle 13**
— Estrazioni del Lotto
- 13,30 Rock Village**
Presenta Luca De Gennaro
Regia di Wolfgang Vaccaro
- 14 GR 1 flash**
- 14,03 Giallopalpido**
Quiz polizieschi a premio con gli ascoltatori proposti e sceneggiati da Giuseppe Aldo Rossi con Omero Antonutti e Patrizia De Clara. Regia di Vilda Curcio



Danilo De Girolamo è nel cast di *Cleopatra* in onda alle 12,28



Luciano Sterpellone è l'autore delle «divagazioni e attualità mediche» di «S» come salute (Radiouno, ore 21)

RADIODUE

- 14,58 Onda verde.** Notiziario del GR 1 in collaborazione con il 4212 dell'ACI
- 15 Rita Pavone e Oreste Lionello in Permette, cavallo?**
di Giardi, Falgui, Lionello
Regia di Carlo Principini (Replica)
- 16,25 Noi come voi**
Programma sui problemi dei soggetti portatori di handicap, di Laura Pennisi Polizzola, con la collaborazione di Elisabetta Torcè, a cura di Maria Rita Ruzzi
- 16,58 Onda verde.** Notiziario del GR 1 in collaborazione con il 4212 dell'ACI
- 17 GR 1 flash**
- 17,03 Autoradio**
Programma di Anna Bontempi e Flavia Soldi
Realizzazione di Luciano Pasquini
- 17,30 Ci siamo anche noi**
Programma di Paola Scarabello
- 17,55 Obiettivo Europa**
Colloqui trisettimanali su arte, cultura e spettacolo, condotto da Giuseppe Luccio
— Onda verde. Radiouno/automobilisti
- 18,25 Franca Mantelli e Mario Testa in Pantofole rosa**
a cura di Riccardo Caggiano
- 18,45 GR 1 Sport presenta: Pallavolo**
Il campionato italiano in diretta dagli studi a cura di Gianfranco Pancani
- 18,58 Onda verde.** Notiziario del GR 1 in collaborazione con il 4212 dell'ACI
- 19 GR 1 Sera**
- 19,25 Ascolta, si fa sera**
Rubrica religiosa a cura di Savino Bonito
- 19,30 Radiouno jazz '82**
Agli inizi del jazz moderno con Giorgio Baldacci
- 20 Black-out** (Replica)
- 20,40 Stasera a Napoli**
con Riccardo Caggiano ed Enrico Caria
- 20,58 Onda verde.** Notiziario del GR 1 in collaborazione con il 4212 dell'ACI
- 21 «S» come salute**
Divagazioni e attualità mediche di Luciano Sterpellone. Realizzazione di Sergio Fedele
- 21,30 Giallo sera**
Radiodrammi con brividi, emozioni, suspense. Regia di Michele Ghisleri
- 22 Ribalta aperta**
ovvero fini dicitoni, imitatori, fantasisti, rumoristi, poeti, macchiettiati cecani
- 22,28 Teatrino: Marcondirondironella**
Un programma di G. Bandini, L. Barbieri e P. Modugno (Direzione Servizi Giuridici e Programmi per l'Estero)
- 22,58 Onda verde.** Notiziario del GR 1 in collaborazione con il 4212 dell'ACI
- 23 GR 1 - ultima edizione**
- 23,10 In diretta da Radiouno**
a cura di Gianni Bisiach
La telefonata di Angelo Sabatini
- 23,28 Chiusura dei programmi di rete**
Le trasmissioni proseguono con **Notturmo italiano** (Vedi pag. 189)

- 6 Tutti quegli anni fa**
Cronaca, musica e costume dal '60 all' '80 in una partita a quattro, ideata, condotta e realizzata da Luigi Ciocciolini, Mauro Gravina, Gianni Marata e Massimo Rinaldi
Organizzazione di Rosy Mittiga
6,05 Titoli di GR 2 Radiomattino
6,06 Tutti quegli anni fa
6,30 GR 2 Notizie
6,35 Tutti quegli anni fa
7 Bollettino del mare
7,05 Tutti quegli anni fa
7,30 GR 2 Radiomattino
8 Tutti quegli anni fa
8,30 GR 2 Radiomattino
- 8,45 Radiodue presenta**
Sintesi quotidiana dei nostri programmi proposti da Francesca Astolfi
- 9 Addio alle armi**
di Ernest Hemingway
Traduzione di Fernanda Pivano
Adattamento radiofonico di Giuseppe e Annabella D'Avino
10ª puntata
Il tenente Frederic Henry: Enrico Bertorelli; Il soldato Manera: Renzo Giovampietro; Il soldato Gordini: Dario Penne; Il capitano Ettore Moretti: Orso Maria Guerrini; Il soldato Gavuzzi: Pier Luigi Zollo
Regia di Umberto Benedetto
Realizzazione ed effettuata negli Studi di Firenze della Rai
Al termine:
Village People: Il primo e l'ultimo
ovvero il successo in due dischi
- 9,30 GR 2 Notizie**
- 9,32 La volta che ballai col principe**
La musica da ballo dal primo '900 ad oggi in 13 trasmissioni di Loranio Giolfantini
Un programma della Sede regionale per la Toscana a cura di Luisa Maestrini
6ª trasmissione
Regia di Giorgio Ciarpaglini (II parte)
- 10 Speciale GR 2 Motori**
a cura della Redazione sportiva
- 10,13 La volta che ballai col principe**
(II parte)
- 11 Long Playing Hit**
Presenta Anna Pettinelli
Nell'intervallo (ore 11,30):
GR 2 Notizie
- 12,10 Trasmissioni regionali**
- 12,30 GR 2 Radiogiorno**
- 12,48 Un programma della Sede regionale per il Piemonte: L'aria che tira**
Susauri e grida dalla vita di oggi
Testi di Clericetti, Domina, Roderi e Starace
Regia di Roberto Gandus
- 13,30 GR 2 Radiogiorno**
- 13,41 Sound-Track**
Musiche e cinema
Curiosità, informazioni, ricordi di vecchi e nuovi films e delle loro musiche in un programma scritto da Alvise Aspori e presentato da Gianni Giuliano
- 14 Trasmissioni regionali**

Tania



Gianmaria Starace
è uno degli autori
di *L'aria che tira*
alle 12.48



Franzo alle otto
è condotto, da Firenze,
dal professor Salvatore
Califano (ore 20)

SABATO

RADIOTRE

15 Un programma della Sede regionale per il Friuli-Venezia Giulia
Giuseppina Strepponi
Quasi un'autobiografia della «Signora Verdia Originale» radiofonico in 13 puntate di Fabio Venturin con la partecipazione di Lucia Catulio 3ª puntata. Regia di Mario Lucati

15.30 GR 2 Parlamento Europeo
Bollettino del mare

15.42 Hit Parade
Presenta Paolo Testa (Replica)
Al termine:
Oggi: Liza Minnelli

16.30 GR 2 Notizie

16.32 Estrazioni del Lotto

16.37 Spiegazione GR 2 Agricoltura

17.02 A giro di posta
Corrispondenza con gli ascoltatori su problemi pensionistici
Un programma con Roberto Urbani realizzato e condotto da Maria Luisa Algini

17.30 GR 2 Notizie

17.32 Il Teatro di Radiodue
Due atti unici di Tennessee Williams
Traduzioni di Raoul Soderna
Chissà che succederà domani
Re: Elsa Albani; Lu: Ennio Balbo
Regia di Romeo De Luigi
Realizzazione effettuata negli Studi di Roma della Rai
La lettera d'amore di Lord Byron
La vecchia: Piera Degli Esposti; La zietta: Mariangela Colonna; La moglie: Sabina De Guida; il marito: Werner Di Donato; La bambina: Monica Grassellini
Regia di Ida Bassigiano (Registrazione)

18.40 GR 2 Notizie

18.42 La voce di Mina, Lucio Dalla e Diana Ross

19.30 GR 2 Radioseria

19.50 Protagonisti del jazz
Ritratti musicali proposti da Walter Mauro
Programma a cura di Paolo Padula

21 Dall'Auditorium del Foro Italico i Concerti di Roma
Stagione Sinfonica Pubblica 1981-82 della Rai
Direttore Gabriel Chmura
Bedrich Smetana: La sposa venduta: ouverture
Sergei Prokofiev: Romeo e Giulietta, suite n. 2 e n. 1. Suite n. 2: The Montagues and the Capulets-Juliet - The young girl - Dance - Dance of the maids from the antilles
Romeo et Juliet's grave. Suite n. 1: The death of Tybalt
Antonin Dvorak: Sinfonia n. 8 in sol maggiore op. 88: Allegro con brio - Adagio - Allegro grazioso - Allegro ma non troppo
Orchestra Sinfonica di Roma della Rai
Il concerto viene trasmesso anche in Radiotelefonica per la zona di Roma (MF 100.3 MHz)

22.20 Fausto Papetti e il suo sassofono

22.30 GR 2 Radionotte
Bollettino del mare

22.50 Città notte: Perugia
Testimonianze e riflessioni notturne su fatti, idee, momenti del vivere quotidiano
Un programma della Sede regionale per l'Umbria, a cura di Rita Dottori

23.29 Chiusura dei programmi di rete
Le trasmissioni proseguono con **Notturmo italiano** (Vedi pag. 185)

Quotidiana Radiotre

La mattina di Radiotre in diretta
gli appuntamenti:

6 Preludio
Musiche di Massimiliano Neri, Adriano Bianchi, Josquin Després, Johann Hermann Schein, Giovanni Bononcini, Johann Sebastian Bach

6.45 Giornale Radio Tre
Prime notizie del mattino
Tempo e strade (collegamento con l'ACI)

6.55 Concerto del mattino
Bran della musica di tutti i tempi presentati da Enrico Stinchelli (il parte)

7.25 Giornale Radio Tre

7.30 Prima pagina
I giornali del mattino letti e commentati da Mario Parendelli. Il giornalista resta in studio fino alle 8.30 per rispondere alle domande degli ascoltatori che possono telefonare al numero 679 66 66 (prefisso 06)

8.30 Concerto del mattino (II parte)

9.45 Giornale Radio Tre. Se ne parla oggi:

10 Il mondo dell'economia
Problemi e prospettive in un universo in trasformazione
Il sistema di sicurezza sociale
Intervengono: Franco B. Franciosi e Lucia Vitali
Un programma curato e realizzato da Caterina Porcu Sanna e Carlo Toti

10.45 Concerto del mattino (III parte)

11.45 Giornale Radio Tre - flash
Tempo e strade (ACI)
Press House
Rassegna settimanale della stampa estera, a cura di Domenico Ardizzone, realizzata dal Giornale Radio Tre in collaborazione con la Redazione italiana della Deutschlandfunk di Colonia e i Servizi speciali in italiano della BBC di Londra

12 Antologia operistica
Musiche di Gioacchino Rossini, Wolfgang Amadeus Mozart, Vincenzo Bellini, Giuseppe Verdi, Richard Wagner, Francesco Cilea

13 Pomeriggio musicale
a cura di Pierluigi Tabasso
«Grand Wazo»
Ogni sabato in diretta duecentoquarantaminiuti di musica, interviste, anteprime, curiosità, con Ernesto Assante, Enzo Capua, Stefano Mannucci
— «Il concerto settimanale»
— «I dischi del collezionista», di Maurizio Petri
Corrispondenze: da Londra: Alessandra Sartore; da New York: Maurizio Baiata; da Milano: Mario Gamba
Negli intervalli:
13.45 Giornale Radio Tre
15, 15 Giornale Radio Tre - flash
15, 18 Controsport
Settimanale del Giornale Radio Tre a cura di Giuseppe Mezzera

16.30 Dimensione giovani
Problemi e prospettive del mondo giovanile
Un programma di Gigi Bizzarri, Erasmo D'Angelis e Dario De Simone
Realizzato da Dario De Simone

17 da Torino - Spazio Tre
Musica e attualità culturali presentate da Renata Oliva
In redazione: Costanza Filippeschi
Nel corso del programma:

Igor Stravinsky: Chant du rossignol poema sinfonico; Orchestra Columbia Symphony di rena da Robert Craft) ♦ Francesco Tarrega: «Capricho arabe» serenata per chitarra (Lolista Andrés Segovia) ♦ Felice Giardini: Quartetto in re maggiore per oboe, violino, viola e violoncello; Andante - Adagio - Allegro (Das Deutsche Englische Mozartensemble di Londra) ♦ Franz Joseph Haydn: Sonata n. 18 in si bemolle maggiore per pianoforte; Allegro moderato - Moderato (Solista Emma Costestabile) ♦ Richard Strauss: Vier Letzte Lieder: Frühling - September - Beim schlafergehen - Im Abendrot (Soprano Kiri Te Kanawa - London Symphony Orchestra diretta da Andrew Davis)

18,45 Giornale Radio Tre Quadrante internazionale
Settimanale di politica estera realizzato dal Giornale Radio Tre in collaborazione con i Servizi speciali in italiano della BBC di Londra

19,15 Spazio Tre (II parte)
Robert Schumann: Julius Caesar ouverture op. 128 (Orchestra Filarmonica di Vienna diretta da Georg Solti) ♦ Ludwig van Beethoven: Quartetto in mi minore op. 59 n. 2 per archi «Rasumovskoy» - Beim schlafen adagio - Allegretto - Finale (Prestol) (Quartetto Alban Berg di Vienna: Gunther Pichler e Gerhard Schulz, violino; Haldo Beyerle, viola; Valentin Erben, violoncello)

20 da Firenze - Salvatore Califano vi invita a Pranzo alle otto
Musiche e canzoni soprattutto di ieri

20,45 Giornale Radio Tre
Note e corrispondenze sui fatti del giorno

21 Rassegna delle riviste
a cura di Alessandro Cacchi Paone - Giuseppe Scarsie: Scienza

21,10 da Torino - La musica
Rassegna quindicinale di musicologia con dotta da Giorgio Pestelli

22,10 Complesso Settecentesco Italiano di Roma
Alessandro Scarlatti (Realizzazione di Luciano Bettarini): «Correa nel seno antico» - Cantata per soprano, violino e basso continuo: Sinfonia - Balletto - Recitativo - Aria - Recitativo - Ritornello Strumentale - Aria - Recitativo - Aria - Recitativo - Aria - Recitativo - Fina le (Maria Luisa Zerl, soprano; Claudio Laurita e Ivo Martinini, violini; Bruno Morselli, violoncello; Luciano Bettarini, clavicembalo) ♦ Giuseppe Matteo Alberti (Realizzazione di Luciano Bettarini): Sonata in do maggiore per due violini e basso continuo: Grave - Allegro - Largo - Presto assai ♦ Francesco Manfredini (Realizzazione di Luciano Bettarini): Sonata in la maggiore per due violini e basso continuo: Adagio - Presto - Largo - Allegro (Claudio Laurita e Ivo Martinini, violini; Bruno Morselli, violoncello; Luciano Bettarini, clavicembalo)

23 Angela Laurenzana presenta: Il jazz
Improvvisazione e creatività in musica

23,55 Giornale Radio Tre
Ultime notizie. Il libro di cui si parla. Chiusura dei programmi di rete. Le trasmissioni proseguono con **Notturmo italiano** (Vedi pag. 185)

PROGRAMMA REGIONALI

DOMENICA 2 MAGGIO

VALLE D'AOSTA, 14-14,30 Heblo/Vallée.
TRENTINO-ALTO ADIGE, 12-10,30 Agricoltura. 12-10,40 13 Rai Regione. Giornale radio del Trentino. Alto Adige. 14-14,30 Sette giorni nelle Dolomiti. Supplemento domenicale del Giornale radio. 18,45 Il castello di carte. 19,15 Rai Regione. Giornale radio del Trentino. Alto Adige. 19,30-20 Musica qu.
FRIULI-VENEZIA GIUGIA, 8,40 Rai Regione. Giornale radio del Friuli-Venezia Giulia. 8,50 Vite nei campi. Trasmissioni per gli scolari. 15-16,30 Musica qu. 9,15-10,10 Santa Messa. 12,30 Giuseppe Tartini, virtuoso di violino (Replica). 12,35-13,13 Rai Regione. Giornale radio del Friuli-Venezia Giulia. 18,30-19 Rai Regione. Giornale radio del Friuli-Venezia Giulia.
14 L'ORA DELLA VENEZIA GIUGIA. Trasmissione dedicata agli italiani d'oltre frontiera - Almanacco - Notizie dall'Italia e dall'estero - Cronache locali - Notezze sportive. 14,35 Istruzione nobilissima. 15-15,30 Canzoni di città (Replica).

SARDEGNA, 8,42-9,06 Il settimanale degli agricoltori, a cura della redazione del Giornale radio della Sardegna. 14 Rai Regione. Giornale radio della Sardegna. 1° ed. 14,40-15,20 Palcoscenico. 19,30 In attesa di... 19,45-20 Rai Regione. Giornale radio della Sardegna. 2° ed.
SICILIA, 14-16 È domenica : parliamo di... 19,20-21 Sicilia sport, a cura di L. Tripisciano e M. Vanni.

Sender Bozen

8 Musik zum Sonntag. 9,25 Kleine Kunstgeschichten der Heimat: Die Malerei im Bar. 9,45 Nachrichten. 9,50 Musik für Tasteninstrumente. 10 Heilige Messe. Predigt: Josef Eder. 10,45 Platzkonzert 11,10 Beethoven Klänge. 11,30 Die Brücken. 13,50 An Erich, Etsch und Rienz. 12 Nachrichten. 12,10 Werbefunk und Musik. 12,20 Die Kirche in der Welt. 12,25 Musikalisches Intermezzo. 13 Nachrichten. 13,10 Werbung. 13,15 Landwirtschaf aktuell. 13,45-14 Volksmusik. 14,30 Sonne ins Leben. Eine Sendung für den 3. Lebensabschnitt (Wiederholung von 15.592). 15 Spezial für 245 Sonnenstunden. Ende des Senders Bozen. 16,30 Für die jungen Hörer: Wert der R. Brooks: Jimmy und das furchtsame Gespenst. 17 Im Zauber des Balletts. Eine Sendung von und mit dem Trause. 18 Musikalische Anekdoten. 19 Musik und Sport. 19,30 Abend aktuell. Eine Informationssendung des Aktuellen Dienstes. 20 Aus unserem Gästebuch. Eine Sendung von Ado Schlier. 20,40 Aus dem Buch der Musik. 21 Musikalische Anekdoten. Robert Schumann: Sinfonie Nr. 4 in d-moll Op. 120. 22,40 Die Wiener Philharmoniker. Ltg.: Zubin Mehta. Sergei Rachmaninoff: Konzert für Klavier und Orchester Op. 30 op. 30 in d-moll. AUSA. Lazar Berman. Klavier. Londoner Symphonieorchester. Ltg.: Claudio Abbado. 21,57-22 Das Programm von morgen. Sendeschluss.

Trst - u slovenščini

8 Poročila. 8,30 Kmetijska oddaja 9 Sv. maša iz župne cerkve v Rojano. 9,45 Veliki orkester. 10 Poslušali boste (ponovitev). 10,30 Nedeljski zvon. 11 Nedeljski koncert. 12 Muzična predstava. 13 Verki (inposedrod pravnost). Pavle Merku. Tiare, trije samospevi za bariton, saksofon ter enajst pihal (pravezdval). Franco Dominutti: Divertimento za dvajstaj pihal (pravezdval). Daniele Zanetovich: Divertimento za tubo in devet glasbil. Solisti: Paolo Lusa Ibarotoni. Giuliano Inchostris (saksofon). Pier Pasquale De Giorgi (tuba). Komorno skupino vodi Giorgio Brengar. 14 Predstava: Muzična predstava gledališča Giuseppe Verdis v sodelovanju s Kročkom za kulturo in umetnost. 12 Narodnosti trenutke Slovenscve v Italij. 12,30 Glasba po željah. 1 del. 13 Poročila. 13,20 Glasba po željah. 2 del. 14 Kratka poročila. 14,10 Na goriskem vaju (ponovitev). 14,40 Sport in glasba ter prenosi z naših kulturnih prireditel. 19 Poročila in jutrnjini spored.

LIBREDI S MAGGIO

VALLE D'AOSTA, 12-10,10-12,30 la voix de la Vallée: 1° ed. 14 Pomeriggio in Valle. 14,30-15 la voix de la Vallée: 2° ed.
TRENTINO-ALTO ADIGE, 12-10-12,30 Rai Regione. Giornale radio del Trentino - Alto Adige. 14 Rai Regione. Giornale radio del Trentino - Alto Adige. 14,30-15,30 Mille voci. 18,45 Il mio lavoro. 19,15 Rai Regione. Giornale radio del Trentino - Alto Adige. 19,30-20 Prisma: folclore.
TRASMISSIONI DE RUINEDA LADINA. 13,30-14 Nutzez per i Ladins de la Dolomites. 19,05-19,15 Dai crepes di Sella.
FRIULI-VENEZIA GIUGIA, 7,30-7,55 Rai Regione. Giornale radio del Friuli-Venezia Giulia. 11,30 La critica dei giornali. 12 Canzoni di città. 12,35-13 Rai Regione. Giornale radio del Friuli-Venezia Giulia. 13,25 Gli stranieri. 14 Progetto musica. 14,30 Settemzo. 14,45-15 Rai Regione. Giornale radio del Friuli-Venezia Giulia. 18,35-19 Rai Regione. Giornale radio del Friuli-Venezia Giulia.
15,30 L'ORA DELLA VENEZIA GIUGIA. Trasmissione dedicata agli italiani d'oltre frontiera - Almanacco - Notizie dall'Italia e dall'estero - Cronache locali - Noti-

zie sportive. 15,45 Ma che modi (Replica). 16,15-16,30 L'angolo del classico.
SARDEGNA, 7,15-7,20 Rai Regione. Giornale radio della Sardegna. 7,20-7,30 Rai Regione. Giornale radio dell'Univero. 12,10 Rai Regione. Giornale radio della Sardegna. 2° ed. 12,30-13 Qualche cenno su... l'Univero. 14 Rai Regione. Giornale radio della Sardegna. 2° ed. 14,30-15,30 Musica qu. 16,15-16,30 Barbagia. 19,30 In attesa di... 19,45-20 Rai Regione. Giornale radio della Sardegna: 4° ed.
SICILIA, 7,30-7,55 Rai Regione. Giornale radio della Sicilia. 1° ed. 12-10,30 Rai Regione. Giornale radio della Sicilia. 2° ed. 14-13,30 Questa vita è la mia vita; Umoreisti siciliani; Scilla letteraria; 15 con Enzo Randisi. Negli intervalli: ore 14,30 Rai Regione. Giornale radio della Sicilia: 3° ed. ore 16,15 Rai Regione. Giornale radio della Sicilia: 4° ed.

Sender Bozen

6,45 Uhrabsträums... Nachtr. 7,15 Nachrichten - Der Kommentar. 7,30 Der Heilige des Tages. 7,32 Musik und Information. 8-8,30 Volkstümliches Popturnir. 9,30 Fish and Chips. 10 Nachrichten. 10,05 Matinée. 10,30 Gefährdete Umwelt. 10,45 Auf leichter Wellen. 12-12,10 Nachrichten. 12,30 Mittagsmagazin. 13 Nachrichten. 13,10 Werbung. Veranstaltungskalender. 13,15-13,40 An Eisack. Etsch und Rienz. 16,30 Sicilia (in Grundriss). Aus der Heimat. Besuch in der Abtei Marienberg. Singt und spielt - Pentatonic. 9. Sendung 17 Nachrichten. 17,05 Lieder und Texte. 17,30 Filmgeschichte. 18 Goethes Leben und Werk. Prof. Dr. Eberhard Schönbauer. 19,15 Nachrichten. 19,30 Folge: Das Jahrgünft in Weimar: Goethe im Urteil der Freunde und Zeitgenossen. 18,30 Goethes Dichtung in der Musik. 19 Der Sandmann, der ist dal 19,30 Abend aktuell. Eine Informationssendung des Aktuellen Dienstes. 20 Roman im Hörbild. «Die Verwirrungen des Zöglings Törless, 3. Teil von Robert Musil. Bearbeitung von Annemarie Matuschek. 20,30 Von Melodie zu Melodie. 21 Begegnung mit der Oper. 21,57-22 Das Programm von morgen. Sendeschluss.

Trst - u slovenščini

7 Poročila. 7,20 Dobro jutro po naše. 8 Kratka poročila. 8,10 Almanah. Arhitektura in arheologija v luči najprejšnjih odkritij. Pripravljalci Dario Jagodic in Marjuca Ofizra. 8,45 Glasbene skice. vmes: (9,30) Almanah. Kozna predstava. 10,15 Glasbene skice. 10,30 Rai Poročila in pregled lista. 10,10 Koncert. 11,30 POLDNEVNIŠKI RAZGLEDI: Beležka. (12) Kulturni dogodki (ponovitev) - Kako ti je ime? Poročilo. 12,10 Glasbene skice. 12,30 Glasbene skice. Beseda in pesem. Pripravlja Boris Pangerc. 14 Kratka poročila. 14,10 Kotiček za mlade filateliste. 14,30 Roman v nadaljevanju: Vje Nikolajevič Tolstoj; «Ana Karenina» 4. del. Prevod: Gitca Jakopin. dramaturzija in režija: Marjana Prepeluh. Izvedba: Radjski oder. 15 Glasbeni ping pong. Pripravlja Ivan Petelin. 17 Kratka poročila in kulturna kronika. 17,20 Mi glasba. 18 Razumelci u službi Slovaka. 18,30 Prijubljeni motivi. 19 Poročila in jutrnjini spored.

MARTEDI 4 MAGGIO

VALLE D'AOSTA, 12-10,10-12,30 la voix de la Vallée: 1° ed. 14 Pomeriggio in Valle. 14,30-15 la voix de la Vallée: 2° ed.
TRENTINO-ALTO ADIGE, 12-10-12,30 Rai Regione. Giornale radio del Trentino - Alto Adige. 14 Rai Regione. Giornale radio del Trentino - Alto Adige. 14,30 I segni della storia. 15,10 Vediamo i stasera. 15,20-15,30 Sprechen sie Deutsch? Lesung di lingua tedesca. 16 Orientamento lavoro. 16,45-17 Rai Regione. 19,15 Rai Regione. Giornale radio del Trentino - Alto Adige. 19,30-20 Musica qu.
TRASMISSIONI DE RUINEDA LADINA. 13,30-14 Nutzez per i Ladins de la Dolomites. 19,05-19,15 Dai crepes di Sella.
FRIULI-VENEZIA GIUGIA, 7,30-7,55 Rai Regione. Giornale radio del Friuli-Venezia Giulia. 11,30 I Nazioni vincite. 12 Lettera dal Kenia. 12,10-12,30 Rai Regione. Giornale radio del Friuli-Venezia Giulia. 12,35-13 Rai Regione. Giornale radio del Friuli-Venezia Giulia. 13,25 Istria nobilissima. 14,10 Teatro degli italiani. 14,45-15 Rai Regione. Giornale radio del Friuli-Venezia Giulia. 18,35-19 Rai Regione. Giornale radio del Friuli-Venezia Giulia.
15,30 L'ORA DELLA VENEZIA GIUGIA. Trasmissione dedicata agli italiani d'oltre frontiera - Almanacco - Notizie dall'Italia e dall'estero - Cronache locali - Notezze sportive. 15,45 Folk-studio (Replica). 16,15-16,30 Lettera dal Kenia (Replica).
SARDEGNA, 7,15-7,20 Rai Regione. Giornale radio della Sardegna: 1° ed. 11,30 Sintassi musicale. 12,10 Rai Regione. Giornale radio della Sardegna: 2° ed. 12,30-13 Un peso, due misure. 13,30 Rai Regione. Giornale radio della Sardegna: 4° ed. 14,30-15,30 Musica qu. In altre voci. 15-16 Cagliari, oh cara! 19,30 In attesa di... 19,45 Rai Regione. Giornale radio della Sardegna: 4° ed. 20-20,45 Sardegna. Una scienza per lo sviluppo.
SICILIA, 7,30-7,55 Rai Regione. Giornale radio della Sicilia. 1° ed. 12-10,30 Rai Regione. Giornale radio della Sicilia: 2° ed. 14-16,30 La condizione giova-

nile; Discorsi celebri: Il dibattito del martedì; Musica leggera. Negli intervalli: ore 14,30 Rai Regione. Giornale radio della Sicilia: 3° ed. ore 16,15 Rai Regione. Giornale radio della Sicilia: 4° ed.

Sender Bozen

6,45 Klingender Morgensprung. 7 Italienisch im Alltag. Ein Sprachkurs von Prof. Tio Villari. 7,15 Nachrichten für Pressespiegel. 7,30 Der Heilige des Tages. 7,32 Musik und Information. 8-8,30 Volkstümliches Popturnir. 9,30 Fish and Chips. 10 Nachrichten. 10,05 Matinée. 10,30 Gefährdete Umwelt. 10,45 Auf leichter Wellen. 12-12,10 Nachrichten. 12,30 Mittagsmagazin. 13 Nachrichten. 13,10 Werbung. Veranstaltungskalender. 13,15-13,40 So King's in den Bergen. 16,30 Kinderfunk. Wolfgang Eck: Meisterdetektei. Balduin Pfiff: Der Schrecken aller Genster. 17 Nachrichten. 17,05 Pop Shop. 18 Für Kammermusikfreunde. 18,40 Dichter und Dichtung. Prosa der Weltliteratur. 19 Der Sandmann, der ist dal 19,30 Abend aktuell. Eine Informationssendung des Aktuellen Dienstes. 20 Der Heilige des Tages. 20,30 Oper und Musik. 21 Die Welt der Frau. 21,30 Jazz. In memoriam Thelonious Monk. Eine Sendung von Alfred Pichler. 21,57-22 Das Programm von morgen. Sendeschluss.

Trst - u slovenščini

7 Poročila. 7,20 Dobro jutro po naše. 8 Kratka poročila. 8,10 Almanah; Slovensko planinstvo na Trzaskem od začetkov do danes. Pripravlja: Dušan Jelenc. 8,45 Glasbene skice. vmes: (9,30) Pripravljalci: Dario Jagodic in Marjuca Ofizra. 10,15 Glasbene skice. 10,30 Rai Poročila in pregled lista. 10,10 Koncert. vmes: (10,45-11) Oddaja za 1. stopnjo osnovne šole. 11,30 POLDNEVNIŠKI RAZGLEDI: Literarni listi. (12) Rod Matujarj; počastnosti in omka Narkisih dolin. Beležka. (vmes lakka glasba). 13 Poročila. 13,20 Deželi zbori na letalnij reviji «Primorska poje»: zbor «Rožna zvezda». Sadei (vokal Janja Simoneta). zbor Primorskega kulturnega društva. Pripravlja Suz. Perot. 14 Kratka poročila in pregled lista. 10,10 Koncert. vmes: (10,45-11) Oddaja za 1. stopnjo osnovne šole. 11,30 POLDNEVNIŠKI RAZGLEDI: Literarni listi. (12) Rod Matujarj; počastnosti in omka Narkisih dolin. Beležka. (vmes lakka glasba). 13 Poročila. 13,20 Deželi zbori na letalnij reviji «Primorska poje»: zbor «Rožna zvezda». Sadei (vokal Janja Simoneta). zbor Primorskega kulturnega društva. Pripravlja Suz. Perot. 14 Kratka poročila in pregled lista. 10,10 Koncert. vmes: (10,45-11) Oddaja za 1. stopnjo osnovne šole. 11,30 POLDNEVNIŠKI RAZGLEDI: Literarni listi. (12) Rod Matujarj; počastnosti in omka Narkisih dolin. Beležka. (vmes lakka glasba). 13 Poročila. 13,20 Deželi zbori na letalnij reviji «Primorska poje»: zbor «Rožna zvezda». Sadei (vokal Janja Simoneta). zbor Primorskega kulturnega društva. Pripravlja Suz. Perot. 14 Kratka poročila in pregled lista. 10,10 Koncert. vmes: (10,45-11) Oddaja za 1. stopnjo osnovne šole. 11,30 POLDNEVNIŠKI RAZGLEDI: Literarni listi. (12) Rod Matujarj; počastnosti in omka Narkisih dolin. Beležka. (vmes lakka glasba). 13 Poročila. 13,20 Deželi zbori na letalnij reviji «Primorska poje»: zbor «Rožna zvezda». Sadei (vokal Janja Simoneta). zbor Primorskega kulturnega društva. Pripravlja Suz. Perot. 14 Kratka poročila in pregled lista. 10,10 Koncert. vmes: (10,45-11) Oddaja za 1. stopnjo osnovne šole. 11,30 POLDNEVNIŠKI RAZGLEDI: Literarni listi. (12) Rod Matujarj; počastnosti in omka Narkisih dolin. Beležka. (vmes lakka glasba). 13 Poročila. 13,20 Deželi zbori na letalnij reviji «Primorska poje»: zbor «Rožna zvezda». Sadei (vokal Janja Simoneta). zbor Primorskega kulturnega društva. Pripravlja Suz. Perot. 14 Kratka poročila in pregled lista. 10,10 Koncert. vmes: (10,45-11) Oddaja za 1. stopnjo osnovne šole. 11,30 POLDNEVNIŠKI RAZGLEDI: Literarni listi. (12) Rod Matujarj; počastnosti in omka Narkisih dolin. Beležka. (vmes lakka glasba). 13 Poročila. 13,20 Deželi zbori na letalnij reviji «Primorska poje»: zbor «Rožna zvezda». Sadei (vokal Janja Simoneta). zbor Primorskega kulturnega društva. Pripravlja Suz. Perot. 14 Kratka poročila in pregled lista. 10,10 Koncert. vmes: (10,45-11) Oddaja za 1. stopnjo osnovne šole. 11,30 POLDNEVNIŠKI RAZGLEDI: Literarni listi. (12) Rod Matujarj; počastnosti in omka Narkisih dolin. Beležka. (vmes lakka glasba). 13 Poročila. 13,20 Deželi zbori na letalnij reviji «Primorska poje»: zbor «Rožna zvezda». Sadei (vokal Janja Simoneta). zbor Primorskega kulturnega društva. Pripravlja Suz. Perot. 14 Kratka poročila in pregled lista. 10,10 Koncert. vmes: (10,45-11) Oddaja za 1. stopnjo osnovne šole. 11,30 POLDNEVNIŠKI RAZGLEDI: Literarni listi. (12) Rod Matujarj; počastnosti in omka Narkisih dolin. Beležka. (vmes lakka glasba). 13 Poročila. 13,20 Deželi zbori na letalnij reviji «Primorska poje»: zbor «Rožna zvezda». Sadei (vokal Janja Simoneta). zbor Primorskega kulturnega društva. Pripravlja Suz. Perot. 14 Kratka poročila in pregled lista. 10,10 Koncert. vmes: (10,45-11) Oddaja za 1. stopnjo osnovne šole. 11,30 POLDNEVNIŠKI RAZGLEDI: Literarni listi. (12) Rod Matujarj; počastnosti in omka Narkisih dolin. Beležka. (vmes lakka glasba). 13 Poročila. 13,20 Deželi zbori na letalnij reviji «Primorska poje»: zbor «Rožna zvezda». Sadei (vokal Janja Simoneta). zbor Primorskega kulturnega društva. Pripravlja Suz. Perot. 14 Kratka poročila in pregled lista. 10,10 Koncert. vmes: (10,45-11) Oddaja za 1. stopnjo osnovne šole. 11,30 POLDNEVNIŠKI RAZGLEDI: Literarni listi. (12) Rod Matujarj; počastnosti in omka Narkisih dolin. Beležka. (vmes lakka glasba). 13 Poročila. 13,20 Deželi zbori na letalnij reviji «Primorska poje»: zbor «Rožna zvezda». Sadei (vokal Janja Simoneta). zbor Primorskega kulturnega društva. Pripravlja Suz. Perot. 14 Kratka poročila in pregled lista. 10,10 Koncert. vmes: (10,45-11) Oddaja za 1. stopnjo osnovne šole. 11,30 POLDNEVNIŠKI RAZGLEDI: Literarni listi. (12) Rod Matujarj; počastnosti in omka Narkisih dolin. Beležka. (vmes lakka glasba). 13 Poročila. 13,20 Deželi zbori na letalnij reviji «Primorska poje»: zbor «Rožna zvezda». Sadei (vokal Janja Simoneta). zbor Primorskega kulturnega društva. Pripravlja Suz. Perot. 14 Kratka poročila in pregled lista. 10,10 Koncert. vmes: (10,45-11) Oddaja za 1. stopnjo osnovne šole. 11,30 POLDNEVNIŠKI RAZGLEDI: Literarni listi. (12) Rod Matujarj; počastnosti in omka Narkisih dolin. Beležka. (vmes lakka glasba). 13 Poročila. 13,20 Deželi zbori na letalnij reviji «Primorska poje»: zbor «Rožna zvezda». Sadei (vokal Janja Simoneta). zbor Primorskega kulturnega društva. Pripravlja Suz. Perot. 14 Kratka poročila in pregled lista. 10,10 Koncert. vmes: (10,45-11) Oddaja za 1. stopnjo osnovne šole. 11,30 POLDNEVNIŠKI RAZGLEDI: Literarni listi. (12) Rod Matujarj; počastnosti in omka Narkisih dolin. Beležka. (vmes lakka glasba). 13 Poročila. 13,20 Deželi zbori na letalnij reviji «Primorska poje»: zbor «Rožna zvezda». Sadei (vokal Janja Simoneta). zbor Primorskega kulturnega društva. Pripravlja Suz. Perot. 14 Kratka poročila in pregled lista. 10,10 Koncert. vmes: (10,45-11) Oddaja za 1. stopnjo osnovne šole. 11,30 POLDNEVNIŠKI RAZGLEDI: Literarni listi. (12) Rod Matujarj; počastnosti in omka Narkisih dolin. Beležka. (vmes lakka glasba). 13 Poročila. 13,20 Deželi zbori na letalnij reviji «Primorska poje»: zbor «Rožna zvezda». Sadei (vokal Janja Simoneta). zbor Primorskega kulturnega društva. Pripravlja Suz. Perot. 14 Kratka poročila in pregled lista. 10,10 Koncert. vmes: (10,45-11) Oddaja za 1. stopnjo osnovne šole. 11,30 POLDNEVNIŠKI RAZGLEDI: Literarni listi. (12) Rod Matujarj; počastnosti in omka Narkisih dolin. Beležka. (vmes lakka glasba). 13 Poročila. 13,20 Deželi zbori na letalnij reviji «Primorska poje»: zbor «Rožna zvezda». Sadei (vokal Janja Simoneta). zbor Primorskega kulturnega društva. Pripravlja Suz. Perot. 14 Kratka poročila in pregled lista. 10,10 Koncert. vmes: (10,45-11) Oddaja za 1. stopnjo osnovne šole. 11,30 POLDNEVNIŠKI RAZGLEDI: Literarni listi. (12) Rod Matujarj; počastnosti in omka Narkisih dolin. Beležka. (vmes lakka glasba). 13 Poročila. 13,20 Deželi zbori na letalnij reviji «Primorska poje»: zbor «Rožna zvezda». Sadei (vokal Janja Simoneta). zbor Primorskega kulturnega društva. Pripravlja Suz. Perot. 14 Kratka poročila in pregled lista. 10,10 Koncert. vmes: (10,45-11) Oddaja za 1. stopnjo osnovne šole. 11,30 POLDNEVNIŠKI RAZGLEDI: Literarni listi. (12) Rod Matujarj; počastnosti in omka Narkisih dolin. Beležka. (vmes lakka glasba). 13 Poročila. 13,20 Deželi zbori na letalnij reviji «Primorska poje»: zbor «Rožna zvezda». Sadei (vokal Janja Simoneta). zbor Primorskega kulturnega društva. Pripravlja Suz. Perot. 14 Kratka poročila in pregled lista. 10,10 Koncert. vmes: (10,45-11) Oddaja za 1. stopnjo osnovne šole. 11,30 POLDNEVNIŠKI RAZGLEDI: Literarni listi. (12) Rod Matujarj; počastnosti in omka Narkisih dolin. Beležka. (vmes lakka glasba). 13 Poročila. 13,20 Deželi zbori na letalnij reviji «Primorska poje»: zbor «Rožna zvezda». Sadei (vokal Janja Simoneta). zbor Primorskega kulturnega društva. Pripravlja Suz. Perot. 14 Kratka poročila in pregled lista. 10,10 Koncert. vmes: (10,45-11) Oddaja za 1. stopnjo osnovne šole. 11,30 POLDNEVNIŠKI RAZGLEDI: Literarni listi. (12) Rod Matujarj; počastnosti in omka Narkisih dolin. Beležka. (vmes lakka glasba). 13 Poročila. 13,20 Deželi zbori na letalnij reviji «Primorska poje»: zbor «Rožna zvezda». Sadei (vokal Janja Simoneta). zbor Primorskega kulturnega društva. Pripravlja Suz. Perot. 14 Kratka poročila in pregled lista. 10,10 Koncert. vmes: (10,45-11) Oddaja za 1. stopnjo osnovne šole. 11,30 POLDNEVNIŠKI RAZGLEDI: Literarni listi. (12) Rod Matujarj; počastnosti in omka Narkisih dolin. Beležka. (vmes lakka glasba). 13 Poročila. 13,20 Deželi zbori na letalnij reviji «Primorska poje»: zbor «Rožna zvezda». Sadei (vokal Janja Simoneta). zbor Primorskega kulturnega društva. Pripravlja Suz. Perot. 14 Kratka poročila in pregled lista. 10,10 Koncert. vmes: (10,45-11) Oddaja za 1. stopnjo osnovne šole. 11,30 POLDNEVNIŠKI RAZGLEDI: Literarni listi. (12) Rod Matujarj; počastnosti in omka Narkisih dolin. Beležka. (vmes lakka glasba). 13 Poročila. 13,20 Deželi zbori na letalnij reviji «Primorska poje»: zbor «Rožna zvezda». Sadei (vokal Janja Simoneta). zbor Primorskega kulturnega društva. Pripravlja Suz. Perot. 14 Kratka poročila in pregled lista. 10,10 Koncert. vmes: (10,45-11) Oddaja za 1. stopnjo osnovne šole. 11,30 POLDNEVNIŠKI RAZGLEDI: Literarni listi. (12) Rod Matujarj; počastnosti in omka Narkisih dolin. Beležka. (vmes lakka glasba). 13 Poročila. 13,20 Deželi zbori na letalnij reviji «Primorska poje»: zbor «Rožna zvezda». Sadei (vokal Janja Simoneta). zbor Primorskega kulturnega društva. Pripravlja Suz. Perot. 14 Kratka poročila in pregled lista. 10,10 Koncert. vmes: (10,45-11) Oddaja za 1. stopnjo osnovne šole. 11,30 POLDNEVNIŠKI RAZGLEDI: Literarni listi. (12) Rod Matujarj; počastnosti in omka Narkisih dolin. Beležka. (vmes lakka glasba). 13 Poročila. 13,20 Deželi zbori na letalnij reviji «Primorska poje»: zbor «Rožna zvezda». Sadei (vokal Janja Simoneta). zbor Primorskega kulturnega društva. Pripravlja Suz. Perot. 14 Kratka poročila in pregled lista. 10,10 Koncert. vmes: (10,45-11) Oddaja za 1. stopnjo osnovne šole. 11,30 POLDNEVNIŠKI RAZGLEDI: Literarni listi. (12) Rod Matujarj; počastnosti in omka Narkisih dolin. Beležka. (vmes lakka glasba). 13 Poročila. 13,20 Deželi zbori na letalnij reviji «Primorska poje»: zbor «Rožna zvezda». Sadei (vokal Janja Simoneta). zbor Primorskega kulturnega društva. Pripravlja Suz. Perot. 14 Kratka poročila in pregled lista. 10,10 Koncert. vmes: (10,45-11) Oddaja za 1. stopnjo osnovne šole. 11,30 POLDNEVNIŠKI RAZGLEDI: Literarni listi. (12) Rod Matujarj; počastnosti in omka Narkisih dolin. Beležka. (vmes lakka glasba). 13 Poročila. 13,20 Deželi zbori na letalnij reviji «Primorska poje»: zbor «Rožna zvezda». Sadei (vokal Janja Simoneta). zbor Primorskega kulturnega društva. Pripravlja Suz. Perot. 14 Kratka poročila in pregled lista. 10,10 Koncert. vmes: (10,45-11) Oddaja za 1. stopnjo osnovne šole. 11,30 POLDNEVNIŠKI RAZGLEDI: Literarni listi. (12) Rod Matujarj; počastnosti in omka Narkisih dolin. Beležka. (vmes lakka glasba). 13 Poročila. 13,20 Deželi zbori na letalnij reviji «Primorska poje»: zbor «Rožna zvezda». Sadei (vokal Janja Simoneta). zbor Primorskega kulturnega društva. Pripravlja Suz. Perot. 14 Kratka poročila in pregled lista. 10,10 Koncert. vmes: (10,45-11) Oddaja za 1. stopnjo osnovne šole. 11,30 POLDNEVNIŠKI RAZGLEDI: Literarni listi. (12) Rod Matujarj; počastnosti in omka Narkisih dolin. Beležka. (vmes lakka glasba). 13 Poročila. 13,20 Deželi zbori na letalnij reviji «Primorska poje»: zbor «Rožna zvezda». Sadei (vokal Janja Simoneta). zbor Primorskega kulturnega društva. Pripravlja Suz. Perot. 14 Kratka poročila in pregled lista. 10,10 Koncert. vmes: (10,45-11) Oddaja za 1. stopnjo osnovne šole. 11,30 POLDNEVNIŠKI RAZGLEDI: Literarni listi. (12) Rod Matujarj; počastnosti in omka Narkisih dolin. Beležka. (vmes lakka glasba). 13 Poročila. 13,20 Deželi zbori na letalnij reviji «Primorska poje»: zbor «Rožna zvezda». Sadei (vokal Janja Simoneta). zbor Primorskega kulturnega društva. Pripravlja Suz. Perot. 14 Kratka poročila in pregled lista. 10,10 Koncert. vmes: (10,45-11) Oddaja za 1. stopnjo osnovne šole. 11,30 POLDNEVNIŠKI RAZGLEDI: Literarni listi. (12) Rod Matujarj; počastnosti in omka Narkisih dolin. Beležka. (vmes lakka glasba). 13 Poročila. 13,20 Deželi zbori na letalnij reviji «Primorska poje»: zbor «Rožna zvezda». Sadei (vokal Janja Simoneta). zbor Primorskega kulturnega društva. Pripravlja Suz. Perot. 14 Kratka poročila in pregled lista. 10,10 Koncert. vmes: (10,45-11) Oddaja za 1. stopnjo osnovne šole. 11,30 POLDNEVNIŠKI RAZGLEDI: Literarni listi. (12) Rod Matujarj; počastnosti in omka Narkisih dolin. Beležka. (vmes lakka glasba). 13 Poročila. 13,20 Deželi zbori na letalnij reviji «Primorska poje»: zbor «Rožna zvezda». Sadei (vokal Janja Simoneta). zbor Primorskega kulturnega društva. Pripravlja Suz. Perot. 14 Kratka poročila in pregled lista. 10,10 Koncert. vmes: (10,45-11) Oddaja za 1. stopnjo osnovne šole. 11,30 POLDNEVNIŠKI RAZGLEDI: Literarni listi. (12) Rod Matujarj; počastnosti in omka Narkisih dolin. Beležka. (vmes lakka glasba). 13 Poročila. 13,20 Deželi zbori na letalnij reviji «Primorska poje»: zbor «Rožna zvezda». Sadei (vokal Janja Simoneta). zbor Primorskega kulturnega društva. Pripravlja Suz. Perot. 14 Kratka poročila in pregled lista. 10,10 Koncert. vmes: (10,45-11) Oddaja za 1. stopnjo osnovne šole. 11,30 POLDNEVNIŠKI RAZGLEDI: Literarni listi. (12) Rod Matujarj; počastnosti in omka Narkisih dolin. Beležka. (vmes lakka glasba). 13 Poročila. 13,20 Deželi zbori na letalnij reviji «Primorska poje»: zbor «Rožna zvezda». Sadei (vokal Janja Simoneta). zbor Primorskega kulturnega društva. Pripravlja Suz. Perot. 14 Kratka poročila in pregled lista. 10,10 Koncert. vmes: (10,45-11) Oddaja za 1. stopnjo osnovne šole. 11,30 POLDNEVNIŠKI RAZGLEDI: Literarni listi. (12) Rod Matujarj; počastnosti in omka Narkisih dolin. Beležka. (vmes lakka glasba). 13 Poročila. 13,20 Deželi zbori na letalnij reviji «Primorska poje»: zbor «Rožna zvezda». Sadei (vokal Janja Simoneta). zbor Primorskega kulturnega društva. Pripravlja Suz. Perot. 14 Kratka poročila in pregled lista. 10,10 Koncert. vmes: (10,45-11) Oddaja za 1. stopnjo osnovne šole. 11,30 POLDNEVNIŠKI RAZGLEDI: Literarni listi. (12) Rod Matujarj; počastnosti in omka Narkisih dolin. Beležka. (vmes lakka glasba). 13 Poročila. 13,20 Deželi zbori na letalnij reviji «Primorska poje»: zbor «Rožna zvezda». Sadei (vokal Janja Simoneta). zbor Primorskega kulturnega društva. Pripravlja Suz. Perot. 14 Kratka poročila in pregled lista. 10,10 Koncert. vmes: (10,45-11) Oddaja za 1. stopnjo osnovne šole. 11,30 POLDNEVNIŠKI RAZGLEDI: Literarni listi. (12) Rod Matujarj; počastnosti in omka Narkisih dolin. Beležka. (vmes lakka glasba). 13 Poročila. 13,20 Deželi zbori na letalnij reviji «Primorska poje»: zbor «Rožna zvezda». Sadei (vokal Janja Simoneta). zbor Primorskega kulturnega društva. Pripravlja Suz. Perot. 14 Kratka poročila in pregled lista. 10,10 Koncert. vmes: (10,45-11) Oddaja za 1. stopnjo osnovne šole. 11,30 POLDNEVNIŠKI RAZGLEDI: Literarni listi. (12) Rod Matujarj; počastnosti in omka Narkisih dolin. Beležka. (vmes lakka glasba). 13 Poročila. 13,20 Deželi zbori na letalnij reviji «Primorska poje»: zbor «Rožna zvezda». Sadei (vokal Janja Simoneta). zbor Primorskega kulturnega društva. Pripravlja Suz. Perot. 14 Kratka poročila in pregled lista. 10,10 Koncert. vmes: (10,45-11) Oddaja za 1. stopnjo osnovne šole. 11,30 POLDNEVNIŠKI RAZGLEDI: Literarni listi. (12) Rod Matujarj; počastnosti in omka Narkisih dolin. Beležka. (vmes lakka glasba). 13 Poročila. 13,20 Deželi zbori na letalnij reviji «Primorska poje»: zbor «Rožna zvezda». Sadei (vokal Janja Simoneta). zbor Primorskega kulturnega društva. Pripravlja Suz. Perot. 14 Kratka poročila in pregled lista. 10,10 Koncert. vmes: (10,45-11) Oddaja za 1. stopnjo osnovne šole. 11,30 POLDNEVNIŠKI RAZGLEDI: Literarni listi. (12) Rod Matujarj; počastnosti in omka Narkisih dolin. Beležka. (vmes lakka glasba). 13 Poročila. 13,20 Deželi zbori na letalnij reviji «Primorska poje»: zbor «Rožna zvezda». Sadei (vokal Janja Simoneta). zbor Primorskega kulturnega društva. Pripravlja Suz. Perot. 14 Kratka poročila in pregled lista. 10,10 Koncert. vmes: (10,45-11) Oddaja za 1. stopnjo osnovne šole. 11,30 POLDNEVNIŠKI RAZGLEDI: Literarni listi. (12

PIEMONTE

Domenica: 14-14.30 Rai Regione. Giornale radio del Piemonte: edizione della domenica.

Feriali: 12.10-12.30 Rai Regione. Giornale radio del Piemonte: 1° ed. 14 Programmi vari. 14.30-15 Rai Regione. Giornale radio del Piemonte: 2° ed.

LOMBARDIA

Domenica: 14-14.30 Rai Regione. Giornale radio della Lombardia: edizione della domenica.

Feriali: 12.10-12.30 Rai Regione. Giornale radio della Lombardia: 1° ed. 14 Programmi vari. 14.30-15 Rai Regione. Giornale radio della Lombardia: 2° ed. 14.30-15 Noi in Lombardia.

VENETO

Domenica: 14-14.30 Rai Regione. Giornale radio del Veneto: edizione della domenica.

Feriali: 12.10-12.30 Rai Regione. Giornale radio del Veneto: 1° ed. 14 Rai Regione. Giornale radio del Veneto: 2° ed. 14.30-15 Lunedì: Musica al Palazzo Labia. Martedì: Dal Palazzo Covo. Mercoledì: Cordialmente. Giovedì: Il giroscopo. Venerdì: All'onzano. Sabato: Il Veneto di Shakespeare.

LIGURIA

Domenica: 14-14.30 Rai Regione. Giornale radio della Liguria: edizione della domenica.

Feriali: 12.10-12.30 Rai Regione. Giornale radio della Liguria: 1° ed. 14 Programmi vari. 14.30-15 Rai Regione. Giornale radio della Liguria: 2° ed.

EMILIA-ROMAGNA

Domenica: 14-14.30 Rai Regione. Giornale radio dell'Emilia Romagna: edizione della domenica.

Feriali: 12.10-12.30 Rai Regione. Giornale radio dell'Emilia Romagna: 1° ed. 14 Rai Regione. Giornale radio dell'Emilia Romagna: 2° ed. 14.30-15 Lu: Patro Cabina di regia. Martedì: Il catè chantant di Petronio. Mercoledì: Punti d'incontro. Giovedì: I parlari dell'Emilia-Romagna. Venerdì: A vostro servizio. Sabato: C'è una volta.

TOSCANA

Domenica: 14-14.30 Rai Regione. Giornale radio della Toscana: edizione della domenica.

Feriali: 12.10-12.30 Rai Regione. Giornale radio della Toscana: 14-15 Spazio Toscano.

MARCHE

Domenica: 14-14.30 Rai Regione. Giornale radio delle Marche: edizione della domenica.

Feriali: 12.10-12.30 Rai Regione. Giornale radio delle Marche: 1° ed. 14 Qui le Marche. Proposte quotidiane della Struttura di Programmazione; Lunedì: Per altri versi. Martedì: Mica, dottore... Mercoledì: Segnali. Giovedì: Esco e torno con un lavoro... Venerdì: Contromarca / Zona franca. Sabato: Questo di set. 14.30-15 Rai Regione. Giornale radio delle Marche: 2° ed.

UMBRIA

Domenica: 14-14.30 Rai Regione. Giornale radio dell'Umbria: edizione della domenica.

Feriali: 12.10-12.30 Rai Regione. Giornale radio dell'Umbria: 14-15 La Radio è vostra: Notiziari e programmi.

LAZIO

Domenica: 14-14.30 Rai Regione. Giornale radio del Lazio: edizione della domenica.

Feriali: 12.10-12.30 Rai Regione. Giornale radio del Lazio: 1° ed. 14 Rai Regione. Giornale radio del Lazio: 2° ed. 14.30-15 Lunedì: Croce e delizia. Martedì: Speciale programma Radio Mercoledi. Terza pagina: Giovedì: Personaggi e interpreti. Venerdì: Agenzia Asaggi. Sabato: Palcoscenico laziale.

ABRUZZO

Domenica: 14-14.30 Rai Regione. Giornale radio dell'Abruzzo: edizione della domenica.

Feriali: 12.10-12.30 Rai Regione. Giornale radio dell'Abruzzo: 1° ed. 14 Programmi vari. 14.30-15 Rai Regione. Giornale radio dell'Abruzzo: 2° ed. 18.15-18.45 Abruzzo insieme sera.

MOLISE

Domenica: 14-14.30 Rai Regione. Giornale radio del Molise: edizione della domenica.

Feriali: 12.10-12.30 Rai Regione. Giornale radio del Molise: 1° ed. 14 Avvenimenti, fatti, cultura, personaggi. Tu to Molise. 14.30-15 Rai Regione. Giornale radio del Molise: 2° ed.

CAMPANIA

Domenica: 14-14.30 Rai Regione. Giornale radio della Campania: edizione della domenica.

Feriali: 12.10-12.30 Rai Regione. Giornale radio della Campania: 1° ed. 14 Programmi vari. 14.30-15 Rai Regione. Giornale radio della Campania: 2° ed. Borsa valori escluso sabato/ Chiamata marittimi.

PUGLIA

Domenica: 14-14.30 Rai Regione. Giornale radio della Puglia: edizione della domenica.

Feriali: 12.10-12.30 Rai Regione. Giornale radio della Puglia: 1° ed. 14 Rai Regione. Giornale radio della Puglia: 2° ed. 14.30-15 Lunedì: Giorni di Puglia. Musiche folkloristiche pugliesi. Martedì: Fatti e figure di storia pugliese. Problemi della giustizia. Mercoledì: Obiettivo oggi. Giovedì: L'alba e nuova. Venerdì: Intervista con... Sabato: Granelli di sabbia. Puglia in edicola.

BASILICATA

Domenica: 14-14.30 Rai Regione. Giornale radio della Basilicata: edizione della domenica.

Feriali: 12.10 Musica flash. 12.20-12.30 Rai Regione. Giornale radio della Basilicata: 1° ed. 14 Rai Regione. Giornale radio della Basilicata: 2° ed. 14.30-15 Lunedì: Il manestro. Martedì: Donna tu. Mercoledì: Con estrema franchezza. Giovedì: Triangolo. Venerdì: In studio con noi. Sabato: Nella stessa mano.

CALABRIA

Domenica: 14-14.30 Rai Regione. Giornale radio della Calabria: edizione della domenica.

Feriali: 12.10 Almanacco. 12.15-12.30 Rai Regione. Giornale radio della Calabria: 1° ed. 14 Rai Regione. Giornale radio della Calabria: 2° ed. 14.20-15 TuttoCalabria. Diretta con gli ascoltatori.

ONDA MEDIA: 1530 KHz = 196 metri. ONDE CORTE nelle bande: 49, 41, 31, 25, 19 metri. - 96,5 MHz per la zona di Roma.

DOMENICA 2

7 Incontro del mattino: Il lavoro nella prospettiva cristiana. 7.30 S. Messa latina. 8.15 Liturgia Romana. 9.30 S. Messa con omelia di Don V. Del Mazza in coll. Rai. 10.20 Messa Latina. 11.15 Messa in Ceco. 11.55 L'Angelus con il Papa. 12.15 Radiodomenica: fatti, opinioni e voci dal mondo. 13 Musica leggera. 14 Roma: attualità della Chiesa locale, a cura di Don F. Teani. 14.30 Radiogiornale in italiano. 15 Radiogiornale in spagnolo, portoghese, francese, inglese, tedesco, polacco. 16.30 Messa in polacco. 17.30 Orizzonti Cristiani: Una Comarca al mese, a cura di G. F. Belardo. 20.30 Zum Weltgebetstag für die geistlichen Beruf. 20.45 S. Rosario. 21.05 Religia pent. 21.15 Maria type de l'Apollat. 21.30 Praying with the Pope. 21.45 La Parola di Giovanni Paolo II nel giorno del Signore. 22.30 Missiones y Misericordia. 23.00 Angelus del Papa. 23.30 Replica di Incontro della sera. 23.30 Con voi nella notte.

LUNEDÌ 3

7 Incontro del mattino: Radiodomenica (Replica). 7.30 S. Messa latina. 8 «Quattrovoce». 12.30 «Quattrovoce». 13 Musica leggera. 14.30 Radiogiornale in italiano. 15 Radiogiornale in spagnolo, portoghese, francese, inglese, tedesco, polacco. 17 Maria Callas dal libro di Renzo Allegretti. 17.30 «Quattrovoce». 18.30 Orizzonti Cristiani: Il Punto di L. Giambuzzi. Servizio d'Attualità a cura di R. Piermarini. L'Apollat della Provincia a cura del P. A. D'Amico. 20.30 Nachrichten aus der Weltkirche. 20.45 S. Rosario. 21.15 La dignité de la femme dans l'Eglise. 21.30 The Making of a Martyr. 21.45 Incontro della sera: Notiziario. Dialogo aperto a cura di C. Cottigioni. 22.30 En el Año Internacional del Anciano. 23.30 Replica di Orizzonti Cristiani. 23.30 Con voi nella notte.

MARTEDÌ 4

7 Incontro del mattino: La Chiesa delle Origini ci parla di Maria, a cura del P. E. Tomolo. Dialogo Aperto. 7.30 S. Messa latina. 8 «Quattrovoce». 12.30 «Quattrovoce». 13 Musica leggera. 14.30 Radiogiornale in italiano. 15 Radiogiornale in spagnolo, portoghese, francese, inglese, tedesco, polacco. 17 Discografia: I Geni Internazionali, a cura di Marides Nogueira con la partecipazione di F. Falco, A. Grazzini e Giorgio Gobbi. 17.30 Orizzonti Cristiani: Noi con loro, notiziario sull'«Handicap», a cura di P. Corneli. Terza pagina: Segnalibro, di Don S. Spatà. Forma e Colore di G. Guffrè. Pensiero Spirituale. 20.30 Newman's enmagine Personalities. 20.45 S. Rosario. 21.15 Les missions faith à l'athème. 21.30 Talking Point. 21.45 Incontro della sera. Incontro in Europa, a cura di C. De Base. L'Appuntamento della Settimana, un programma di A. M. Romagnolo. 22.30 Caritas a Radio Vaticano. 23.30 Replica di Incontro della sera. 23.30 Con voi nella notte.

MERCOLEDÌ 5

7 Incontro del mattino: La Chiesa delle Origini ci parla di Maria, a cura del P. E. Tomolo. La Fede oggi in Europa. 7.30 S. Messa latina. 8 «Quattrovoce». 12.30 «Quattrovoce». 13 Musica leggera. 14.30 Radiogiornale in italiano. 15 Radiogiornale in spagnolo, portoghese, francese, inglese, tedesco, polacco. 17 Hadyn. Vita e opere principali, a cura di G. Angeli. 17.30 Orizzonti Cristiani: Cronaca/Attualità. Nella

Scuola Oggi, a cura del P. G. Giachi. 20.30 Bericht aus Rom. 20.45 S. Rosario. 21.15 Jean Paul II avec les peuples. 21.45 Incontro della sera: L'Udienza Generale di S.S. Giovanni Paolo II. 22.30 Los miércoles de Juan Pablo II. 23.30 Replica di Incontro della sera. 23.30 Con voi nella notte.

GIOVEDÌ 6

7 Incontro del mattino: L'Udienza Generale di S.S. Giovanni Paolo II. 7.30 S. Messa latina. 8 «Quattrovoce». 12.30 «Quattrovoce». 13 Musica leggera. 14.30 Radiogiornale in italiano. 15 Radiogiornale in spagnolo, portoghese, francese, inglese, tedesco, polacco. 16.30 Appuntamento. Musica: I Concerti della Deutsche Welle, a cura di A. Tarantino. Musiche per organo dalla Germania (Sweelinck) e altri maestri del '600-1700. 17.30 Orizzonti Cristiani: Controluce di F. Bea. Servizio d'Attualità a cura di C. Cottigioni. 20.30 Jugendforum. 20.45 S. Rosario. 21.15 Impartance de la chorale. 21.30 A Many Splendored Thing. 21.45 Incontro della sera. Notiziario. Incontro della serenità, nell'8° Centenario della nascita: un programma speciale a cura del P. G. Palodori, realizzazione a cura di F. Salerno. 22.30 Intenzioni generali del Apostolato della Oracion. 23.30 Replica di Incontro della sera. 23.30 Con voi nella notte.

VENERDÌ 7

7 Incontro del mattino: La Chiesa delle Origini ci parla di Maria, a cura del P. E. Tomolo. Strettamente personale, di R. Piermarini. 7.30 S. Messa latina. 8 «Quattrovoce». 12.30 «Quattrovoce». 13 Musica leggera. 14.30 Radiogiornale in italiano. 15 Radiogiornale in spagnolo, portoghese, francese, inglese, tedesco, polacco. 17 Incontro della serenità, per gli infermi. 17.30 Orizzonti Cristiani: Cronaca/Attualità. Presan za Anziani, a cura di don L. Baracco. 20.45 S. Rosario. 21.15 Sus... aus tabous. Et après? 21.30 A Year with Francis. 21.45 Incontro della sera: Biblioteca: Poesia Saggistica. Narrativa, un programma di F. Salerno; ospite in studio P. F. Castelli. 22.30 Charles Bibles. 23.30 Replica di Incontro della sera. 23.30 Con voi nella notte.

SATABO 8

7 Incontro del mattino: La Chiesa delle Origini ci parla di Maria, a cura del P. E. Tomolo. Biblioteca. 7.30 S. Messa latina. 8 «Quattrovoce». 12.30 «Quattrovoce». 13 Musica leggera. 14 Roma, attualità della Chiesa locale, a cura di Don F. Teani. 14.30 Radiogiornale in italiano. 15 Radiogiornale in spagnolo, portoghese, francese, inglese, tedesco, polacco. 16 Arturo Sacchetti interpreta musiche organistiche di Perosi. Presentazione di Luigi Fant. 17.30 Orizzonti Cristiani: Rassegna della Stampa, a cura di P. Giuntella. Cronaca/Attualità. 20.30 Die Frohbotchaft zum Sonntag. 20.45 S. Rosario. 21.15 And with Christ. 21.30 With Heart and Mind. 21.45 Incontro della sera: La Liturgia di Domani, del P. S. Pinato. La vera devozione a Maria, del P. S. De Fioris. 22.30 Teresa de Jesus. 23.30 Replica di Orizzonti Cristiani. 23.30 Con voi nella notte.

Tutti i giorni: su FM (96,5) per la zona di Roma) «Studio A» Programma stereo. 13-15 Musica leggera. 18-19 Concerto serale. 19-20 Intervall musicale. 20-22 Un po' di tutto.

NOTTURNO ITALIANO GIORNALE DI MEZZANOTTE

Tutti i giorni al termine del Giornale della mezzanotte e del Giornale dall'Italia: Onda verde, Notiziario della D.E. in collaborazione con il 4212 dell'ACI

RADIO

DAL 2 ALL'8 MAGGIO

DOMENICA

23.31 Musica e altro: Vivaldi veneziano europeo. Programma di F. Degradà a cura di C. Demofonti. **Musica e notizie:** 0,20 Intorno al giradischi. 1,06 Musica da camera. 1,36 Applauditissimi. 2,06 Un po' di jazz. 2,36 Orchestre alla ribalta. 3,06 Per automobilisti soli. 3,36

LUNEDÌ

23.31 Confronti: L'Italia in dialetto. Programma di M. Mazzocchi Alemanni. Regia di A. Camilleri. **Musica e notizie:** 0,20 Intorno al giradischi. 1,06 Un tuffo nel passato. 1,36 Il melodioso '800. 2,06 Applausi a... 2,36 Parole e musica. 3,06 Divertimento per orchestra. 3,36

MARTEDÌ

23.31 Una parte di noi: Strumenti di partecipazione in emigrazione di A. Rebecchini. **Musica e notizie:** 0,20 Intorno al giradischi. 1,06 Cantanti lirici. 1,36 Italiani graffiati. 2,06 Sotto il cielo di Napoli. 2,36 Divagazioni musicali. 3,06 E se è tardi cosa importa. 3,36 Nel mondo del-

MERCOLEDÌ

23.31 Musica oggi: Panorama di attività musicali di L. Damiani e C. Demofonti. **Musica e notizie:** 0,20 Intorno al giradischi. 1,06 È il momento di... 1,36 Buio in sala: sipario. 2,06 Spazio musica. 2,36 Giostra di motivi. 3,06 Pagine pianistiche. 3,36 Due voci, due stili. 4,06

GIOVEDÌ

23.31 Le voci dell'Italia. Un programma di F. Di Giannatteo, a cura di R. Diglio. **Musica e notizie:** 0,20 Intorno al giradischi. 1,06 Il discologo. 1,36 Canzoni e buonumore. 2,06 Folklore in musica. 2,36 Compositori del '900. 3,06 Appuntamento con i nostri cantanti. 3,36

VENERDÌ

23.31 Fatti e riflessioni. Conversazioni di G. Ambrosini, a cura di F. Montini. **Musica e notizie:** 0,20 Rarità discografiche. 0,36 Medioevo e Rinascimento. 1,06 Piccola discoteca. 1,36 Gli autori cantano. 2,06 Giro del mondo. 2,36 Confidenziale. 3,06 Pagine romantiche. 3,36

SABATO

23.31 Costellazioni: Appunti di cinema e di teatro a cura di E. Ghiberti. **Musica e notizie:** 0,20 Novità discografiche. 0,36 Musica sotto le stelle. 1,06 Orchestre a confronto. 1,36 Facciamo le ore piccole. 2,06 Fiore all'occhiello. 2,36 Canzoni di successo. 3,06 Soft music.

Tutti i giorni (escluso martedì): Dalle ore 23.31 alle 5.57: Programmi culturali, musicali e notiziari trasmessi da Roma 2 su kHz 846 pari a m 354,6, da Milano 1 su kHz 900 pari a m 333,3, dalla stazione di Roma O.C. su kHz 6060 pari a m 49,50 e dalle ore 24 alle 5,57 dal IV Canale della Filodiffusione.

Martedì: Milano 1 su kHz 900 pari a m 333,3 (fino alle ore 0,20).
Notiziari in italiano: alle ore 1, 2, 3, 4, 5; in inglese: alle ore 1,03, 2,03, 3,03, 4,03, 5,03; in francese: alle ore 0,30, 1,30, 2,30, 3,30, 4,30, 5,30; in tedesco: alle ore 0,33, 1,33, 2,33, 3,33, 4,33, 5,33.

Per pochi intimi. 4,06 Complessi di musica leggera. 4,36 Musica sinfonica. 5,06 Due voci e un'orchestra. 5,36 Per un buon giorno. (Nell'intervallo ore 5,45: **Giornale dall'Italia**).

Ore 24: **Giornale della mezzanotte.**

Solisti celebri. 4,06 La vita in allegria. 4,36 I nostri complessi di musica leggera. 5,06 Juke box. 5,36 Per un buon giorno. (Nell'intervallo ore 5,45: **Giornale dall'Italia**).

Ore 24: **Giornale della mezzanotte.**

L'opera. 4,06 Musica in celluloide. 4,36 Canzoni per voi. 5,06 Complessi alla ribalta. 5,36 Per un buon giorno. (Nell'intervallo ore 5,45: **Giornale dall'Italia**).

Ore 24: **Giornale della mezzanotte.**

Musica senza confini. 4,36 Le mille e una nota. 5,06 La nostra discoteca. 5,36 Per un buon giorno. (Nell'intervallo ore 5,45: **Giornale dall'Italia**).

Ore 24: **Giornale della mezzanotte.**

Dedicato a te. 4,06 Danze, romanze e cori da opere. 4,36 Speciale musica. 5,06 Scelti per voi. 5,36 Per un buon giorno. (Nell'intervallo ore 5,45: **Giornale dall'Italia**).

Ore 24: **Giornale della mezzanotte.**

Musica ancora musica. 4,06 Discoteca sound. 4,36 Napoli ieri e oggi. 5,06 Canzoni da ricordare. 5,36 Per un buon giorno. (Nell'intervallo ore 5,45: **Giornale dall'Italia**).

Ore 24: **Giornale della mezzanotte.**

Invito al jazz. 4,06 Viaggio sentimentale. 4,36 Musicalmente vostri. 5,06 Musica in. 5,36 Per un buon giorno. (Nell'intervallo ore 5,45: **Giornale dall'Italia**).

Ore 24: **Giornale della mezzanotte.**

FILODIFFUSIONE

GUIDA PER GLI UTENTI

Nella guida giornaliera all'ascolto della radio TV pubblicata in questo numero gli utenti della filodiffusione potranno trovare, nelle apposite pagine, i programmi completi delle trasmissioni del quarto e quinto canale per le seguenti città:

Agripento, Alessandria, Ancona, Aosta, Arezzo, Ascoli Piceno, Asti, Avellino, Bari, Belluno, Benevento, Bergamo, Biella, Bologna, Bolzano, Brescia, Brindisi, Busto Arsizio, Cagliari, Catanzaro, Campobasso, Caserta, Catania, Catanzaro, Chieti, Como, Cosenza, Cremona, Cuneo, Enna, Ferrara, Firenze, Foggia, Forlì, Frosinone, Gallarate, Genova, Gorizia, Grosseto, Imperia, Isernia, L'Aquila, La Spezia, Latina, Lecce, Lecco, Legnano, Livorno, Lodi, Lucania, Macerata, Mantova, Massa Carrara, Matera, Messina, Milano, Modena, Monza, Napoli, Novara, Nuoro, Padova, Palermo, Parma, Pavia, Perugia, Pesaro, Pescara, Piacenza, Pisa, Pistoia, Pordenone, Potenza, Prato, Ragusa, Rapallo, Ravenna, Reggio Calabria, Reggio Emilia, Rieti, Rimini, Roma, Rovigo, Salerno, Sanremo, Sassari, Savona, Seregno, Siena, Siracusa, Taranto, Teramo, Terni, Torino, Trapani, Trento, Treviso, Trieste, Udine, Varese, Venezia, Vercelli, Verona, Viareggio, Vicenza, Vigevano, Viterbo.

STEREOFONIA

I programmi contrassegnati possono essere ascoltati in Stereofonia utilizzando anche il VI Canale. Inoltre gli stessi programmi sono anche radiodiffusi sperimentalmente per mezzo degli appositi trasmettitori stereo a modulazione di frequenza di Roma (MHz 100,3), Torino (MHz 101,8), Milano (MHz 102,2) e Napoli (MHz 103,9).

PER ALLACCIARSI ALLA FILODIFFUSIONE

Per installare un impianto di filodiffusione è necessario rivolgersi agli Uffici della SIP o ai rivenditori radio nelle città servite. L'installazione di un impianto di filodiffusione, per gli utenti già abbonati alla radio o alla televisione, costa solamente 6 mila lire da versare una sola volta all'atto della domanda di allacciamento e 1000 lire a trimestre conteggiate sulla bolletta del telefono.

IV CANALE Auditorium

8/MATINEO MUSICALE

F. Couterin: Suite in la maggiore 2. D. Dupré. D. Nesbitt. vite da gamba; D. Thurston. cemb. G. B. Bononcini: La Griselda. Sinfonia. Orchest. London Symphony dir. Richard Bonynge. M. Ravel: Quatuor a camera. Orch. da Camera di Berlino dir. Helmuth Krc. **F. Chopin:** Notturno in re bemolle maggiore - P. Wladimir di Pachmann. G. Puccini: Minuetto - Orch. dell'Angelicum di Milano dir. Luciano D'Amico. **W. A. Mozart:** Concerto in la maggiore movimento: Asses vii. tre rhythmé. **Quartetto S. A. S. e B. Martini:** Dalla Sinfonietta giocosa per pianoforte e orchestra: Finale Andantino. Allegro. P. J. Stamslaw Knop. Orch. Praga. **Fr. Vachek:** Smetacek. D. Sosztakovitch. Ouverture di festa - Orch. Filarmónica Ceka dir. Karel Ancerl.

17/INTERLUDDI OPERISTICO

V. Bellini: Norma. Sinfonia - Orch. dell'Opera di Stato Bavarese dir. Giuseppe Patanò. C. Gounod: Faust: Ah! Je ne sa mé voir - Sopr. Joan Sutherland. A. Poncetta: La Gioconda: L'amo come il fujor del creato - Monsterrat Caballé, sopr.; Shirley Verrett, sopr. A. Bofio: Mefistofele: Prologo - B. Nicolò Ghazouvi. G. Verdi: La Traviata: Alfredo. Alfredo - Renata Tebaldi, sopr.; Gianni Pogg, ten.; Aldo Protti, bar. A. Poncchelli: Il figliuol prodigo: Tenda Natta Ten. José Carreras. G. Donizetti: La Favorita: Splendon più belle - B. S. Gullò Neri. G. Verdi: Un ballo in maschera: La rivelazione. Arioso. **W. A. Mozart:** Concerto in sol maggiore. Cavalleria Rusticana: Intermesso. Orch. Berliner Philharmoniker dir. Herbert von Karajan.

8/CONCERTO DI APERTURA

C. Reinecke: Concerto n. 2 in mi minore op. 120, per pianoforte e orchestra. P. G. Göttsche: Concerto in sol maggiore di Montecarlo dir. Eduard van Remoortel. **B. Bartók:** Musica per strumenti ad arco, celesta e percussioni. Orch. Sinf. di Boston dir. Seiji Ozawa.

9/1 QUINTETTI CON PIANOFORTE DI BOCCHERINI

L. Boccherini: Quintetto n. 4 in re minore op. 57, per pianoforte e archi. Quintetto Italiano.

9.30/FILOMUSICA

D. de Bergamo: Concerto per organo - Org. Giancarlo Parodi. F. J. Haydn: Quintetto per fiati (trascrizione di Lönner Keszler da Trio in la maggiore per pianoforte, violino e violoncello). Ludwig van Beethoven: Concerto in re maggiore per mandolino e orchestra - Mand. Alfredo Klusky. Orch. «Pro Musica» di Vienna dir. Venzek Hradsky. H. Wolf: 5 Lieder giosuani op. postumal. Dietrich Fischer-Dieskau, bar. **W. A. Mozart:** Concerto n. 6 Lieder spirituali op. 15 per voce e strumenti - Dorothy Dorow sopr. - Ren De Reede, fl. George Pietsen clar. - Geert van Veen, Fagotto. **W. A. Mozart:** Concerto in re maggiore. V. P. Massena, n. 2. Pierluigi De Leo, C. Delmasy. Le Martyre de Saint Sebastien. Suite dalle musiche di scena per il dramma di D'Annunzio. Orch. di Parigi dir. Daniel Barenboim.

11/ARCHIVIO DEL DISCO

G. Verdi: Sonata in sol minore per violino e basso continuo. Vassa Phodis, viol. - Otto Graef, pf.

11.15/JOHANN SEBASTIAN BACH

Messa in si minore per soli, coro e orchestra - Maria Stader, sopr. - Hertha Töpfer, contr.; Ernst Haefliger, ten.; Kisth Engel, bar. Schubert: Adagio per clavicembalo. Münchener Bach Chor. dir. Karl Richter.

13.30/SALOTTO OTTOCENTO

R. Wagner: Adagio per clarinetto e quartetto d'archi - Elementi dell'Ortetto di Vienna. F. Liszt: Angelus - Org. Jean Costas. F. Schubert: Adagio - Rondò concertante in la maggiore per pianoforte e archi - Lamar Courvoisier, pf.; Emanuel Hurwitz, vl.; Terence Weil, vc.; Adrian Beers, contr.

14/CONCERTO SINFONICO DIRETTO DA CARLO MARCUS

NABUCCO CON PARTECIPAZIONE DELLA PIANISTA SVIATOSLAVA RICHTER
L. van Beethoven: Sinfonia n. 5 in do minore op. 67 - Orch. «Wiener Philharmoniker». A. Dvorak: Concerto in sol minore op. 33, per pianoforte e orchestra - P. Sviatoslav Richter - Orch. «Wiener Philharmoniker».

15/PER GRUPPI STRUMENTALI

W. F. E. Bach: Trio in sol maggiore, per due flauti e viola Jean Pierre Rampal e Eugenia Zukerman; fl.; Pinchas Zukerman, vla.

MUSICA IN STEREOFONIA

12/IN DOLLO IN MASCHERA

Melodramma in tre atti di Antonio Somma (da Eugenio Scintale) - Musica di Giuseppe Verdi.

Concerti governativi di Boston: Placido Domingo; Renato Scarpellini; Riccardo Chailly; Piro Cappuccini; Amelia; moglie di Renato: Martina Arroyo; Ulrica, pitonessa; negra: Fiorenza Cossentino; Oscar, paggio: Reni Grist; Gherardo, governatore: Richard van Allan; Alvaro, capitano: Giorgio Gregoriet; un giudice: Kenneth Collins; Un servo di Amelia: David Barrett - The New Philharmonia Orchestra - Coro della Royal Opera House - Concerto Gaiden - Voci femminili della Hebräischer Aske Schule e «Medici Quartetto dir. Riccardo Muti (Atto 1°: 48'10" - Atto 2°: 30'22" - Atto 3°: 45'50")

PER GRUPPI STRUMENTALI

12/1 - Trio in re minore op. 114, per pianoforte, violoncello e clarinetto - Christoph Eschenbach, pf.; Org. Donnerer, vc.; Karl Leister, clar. (25'17" L.). van Beethoven: Quintetto n. 6 in si minore op. 59 n. 2 - Quartetto Tatrai di Budapest (37'46")

ILLODIFUSIONE

19/JOHANN SEBASTIAN BACH: I CONCERTI

Contra flauto, solista con cembalo e archi. Severino Gazzelloni. R. Salvatore Accardo. Maria Teresa Garruti cemb. Orch. da Camera di Musica - Concerto in re minore per 2° violino e orchestra d'archi (BWV 1043) - Soli. David e Igor Stravinsky - Royal Philharmonic Orchestra di Londra dir. Eugène Goossens - Concerto Brandenburgese n. 1 in la maggiore (BWV 1047) - Reinhold Barček, vl.; Kurt Redel, fl.; Pierre Perleot, ob.; Maurice André, tr.; Robert Veroneau, clar. - Orch. da Camera «Renaissance» di Kurt Redel.

20/ANTOLOGIA DEI CAPRETTI

JORG BAUMANN: VINCIOCELLO KLAUS STOLL: CONTRABASSO G. ROSINI: Duetto in re maggiore per violoncello e contrabbasso. DIRETTORE: CARLO MARUCCI GIULIANI M. RAVEL: Rapsodia Spagnola PIANISTA: WILHELM KEMPF L. van Beethoven: Sonata in do minore op. 53 «Aurora» per pianoforte. JOHN VICKERS: TENDRE MIRELLA FRENZI SOPRANO G. Verdi: Otello: Gli nella notte scena - Orch. Filarmónica di Berlino dir. Herbert von Karajan VIOLETTA: RUGGERO RICCI C. Saint-Saens: Concerto n. 3 in mi minore op. 51 per violino e orchestra - Orch. della Radio Lussemburghese dir. Pierre Cau.

21.30/LIED IN BEEHOTHEN

L. van Beethoven: An die ferne Geliebte (l'Amante lontana), ciclo di 6 Lieder op. 98, per voce e pianoforte, su testo del librettista Jetteles - Dietrich Fischer-Dieskau, bar.; Jürg Demus, pf.

21.45/UNA SINFONIA CICLICA

R. Schumann: Sinfonia n. 4 in re minore op. 120 - Orch. Wiener Philharmoniker dir. Zubin Mehta.

22.20/UN DISCO PER VOI: RCA/RL/31340

1. Variazioni per clavicembalo e Pianoforte op. 35 (L'bro III) Tema dal Capriccio n. 24 op. 1 per violino solo - Variazioni e Fuga su un tema di Haendel op. 24 (Tema dalla Suite in si bemolle maggiore n. 1 L'bro 2° per cembalo) P. David Lowell.

23.24/A NOTTE ALTA

E. Humperdinck: Hänsel und Gretel, Preludio. J. Brahms: Dalla Sinfonia n. 2 in re maggiore op. 27. 3. Finale: Allegro con spirito. Schubert: Ein Sonder von Vienna n. 5. 4. Donato: Chi la giugladora donna, vo. imparate. Villanella 4 con voce. Bizet: Carmen: Danza gitana. E. Bloch: Concerto per flauto, viola e orchestra n. 1. Rimsky-Korsakov: Da Sheherazade. Festa a Bagdad. Il mare. La nave sugli scogli.

V CANALE Musica leggera

8/CONCERTO DEL MATTINO

Badner malayn F. Zeilecker: Appuntamento a Roma - C. Esposito: Ay ay ay - M. Ruzarzem: Gol. By the time I get to you - Mancuso. E. Lodi: conder passa. G. Vercelli: Aquamarine - Santana. Banda nel vento. I Pook. Notturno in giondolo. Rondo Veneziano. Woman - V. Tempa. Bitlis - C. Damasco. Bella notte. Io Stingo. Au revoir. F. Pourcel. Amore dolcemente. Mio Piccolo. L'Amore è un paradiso. G. Carnini. Amore bello. G. Ventura. Tu che m'hai preso il cuor. G. Carnini. C'eri tu. E. Cerulli.

9/CANTANDO IN ITALIANO

Lo è te - Adriano Celentano. La notte. Ciccio, lo è il mare lo è Umberto Bindi. Racconto - Roberta D'Angelo. Ieri sera Gianni Davoli. Io canto - Riccardo Cocciante. Piccolo amore - Paolo Bonarota. Ma l'amira no - Franco Barbato. L'albero della vita - Schubert. Mio Piccolo. L'Amore è un paradiso. Lella Vianella. Pensami - Julio Iglesias. La ragazza fisarmonica - Paolo Conte. Ma l'amore no Caterina Valente.

10/MUSICA DALLO SCHERMO

The Serpico (dal film «Serpico»): Romanza a Cristina (dal film «Serpita viva»). Moon river (dal film «Colazione da Tiffany»). Run for your wife - titolo «Allo (dal film «Una moglie americana»). Jeux interdits (dal film «Giochi proibiti»). Love theme from «Eyes of Laura Mars» - Priscilla. Reprise (dal film «Gli occhi di Laura Mars»). Mrs. Robinson (dal film «l'autostrada»). Just that same old line (dal film «La ragazza con la valigia»). Summer place (dal film «Scandalo al sole»). Love theme (dal film «Lady sings the blues»). Where the bay are (dal film «La spiaggia del desiderio»). As time goes by (dal film «Casablanca»). The most beautiful girl in the world (dal film «La ragazza più bella del mondo»). Picnic (dal film omonimo). The high and the mighty (dal film «I giganti del cielo»). Three coins in the fountain (dal film omonimo). I did it myself (dal film «L'altro mondo»). Ouverture to the game (dal film «Vizi privati pubbliche virtù»). You to vent (dal film «Strazami e da baci sgarbi»). Vivez pour vivre (dal film omonimo). Rhythm heritage (dal film «Frankenstein Junior»).

11/CANTATORI

Maria - Piero Ciampi. I'm easy - K. Carradine. Fà che mi telefonino - Lino Ruro. Piss factory - Patty Smith. Le teleprediche - Andrea Mingardi. Mi vado - R. Zero. Love is real - Al Jannone. P. come F. Concerto 4 marzo 1943 - L. Dalla. Carey. John Mitchell. Il ciabattino - Enzo Stabile. Ehi ci stai? - G. Kuzmanac. Zdenko Renzetti. Sempro. Love. G. Gagny. What's happening to me - C. Coltrane. Se mi vuoi - Ciccio.

12/ROCK & POP

I'm in love with my car - The Queen. I'm easy - Keith Carradine. Nowhere at all - Lou Reed. Led's spend the night - J. J. Cale. Follow me - The Stones. Follow you follow me - Genesis. Just another nervous wreck - Supertramp. Born

loose - Rod Stewart. Cover girl - Fiorella Mansoni. Sera - Le Orme. Il venditore di elasticità - Tony Expósito. Amore è Franco Dani. Musica musica - Pino Daniele. Quando finisce un amore - Riccardo Cocciante. Feelin' alright - Traffic. You're the devil in disguise - Elvis Presley. Long live rock - The Who.

13/JAZZ VARIETÀ

Heilizzopari - Louis Armstrong. Lightnin' Duke Ellington. Turn-up - Miles Davis. How Blue - Gianni Bassio. Jumpin' beans - Al Hirt. I'm a woman - Duke Ellington. Gertrude «Max Ravel. M. F. B. - Ext 9 Martiniue - Dixieland All Stars. Luvah the glorious steed - Cecil Taylor. El parano - Gato Barbieri. The entertainer - Scott Joplin. I should care - Duke Ellington.

14/OPERETTA E COMMEDIA MUSICALE

Ho fanciulla all'imbrunì da «Frasquita» Mantovani: Gli sei laugh da «Voglio danzar con te - Ginger Rogers. We're gonna move da «Love me tender» Elvis Presley. A great big beautiful beautiful world da «I'm wonderful da «Furry face» F. Checkford. Are you lonesome tonight da «Elvira» - Ronnie McDowell. Lo mundo è fatto per da «All'altura brava gente da «R. Pirelli Luigi Pretori. Danze da «La Bajadera» - C. Gallino. Un'oretta soltanto da «Cio Cio» - Righetti. Arioli. Tut sweets da «City City bang bang» - Emission Branuccio - Pino Sabbatini Stefania Vaccaro. Alone together da «The girl who came with me» - The Beatles. La pioggia da «La città rosa» - Stefania Calderoni. The three's put da «Beat foot forwards» - Liza Minnelli. C. Cole R. Writers. Put on happy face da «Eye eye birdie» - Costantino. I can't get no satisfaction da «I can't get no jazz» - Ann Rinkning. Wooden heart da «G. I. Blues» - Elvis Presley. Aria di Giuliano da «Mazurka blu» - Alceo.

15/PARATA DI STELLE

Kabira - Rettore. Come sempre straniero R. Fogli. L'Africa ti chiamò - C. Bagnoli. Una sera di novembre. Alice. Baby baby we got a date - B. Marley. Another town another - Abba. Sono tornata - M. Mariani. Sono così - J. Valenti. I'm a woman - Duke Ellington. L'entente secret - Juliette Greco. Sunbird - Harry Belafonte. Siente me - Alan Sorrenti. Hard headed woman - Cat Stevens. Grasse - John Travolta e Olivia Newton-John. Mi ritorni in mente - Adriano Celentano. Ashish in the night - B. Marley. Pensa per te - Marcella Bella.

16/FACILE ASCOLTO

Who you gave me - Diana Ross. Just let it lay - Gonzales. Solentari - Mama Be Tekelesi. I can't stop loving you - Ray Charles. De Angeli. I'm a woman - Duke Ellington. Mantovani. Concerto d'Aranjuez - Johnny Pearson. Mary Ann. Giovanni Trulli. Turn out the lights - George Benson. Ramon e colui colà - Chi Tri. Mille e una notte - Willy Boston. Toranti. I can't get no satisfaction - J. Valente. Royce - James Last. Lyphard melodie - Richard Claydonay. Luna park - David Spittler. Se tu mi vuoi. Il guardiano - F. J. Haydn. I'm a woman - Duke Ellington. My life - Elizabeth Don't cry Maria - Dan Perlman. Starlight - The Three Degrees. Mary's boy child I oh my lord - Sonny M. I see a boat on the river - Boney M. Myphonie - Rajko Grlic. Manhattan transfer. Time is the Bionda. Bionda. Luigi Grechi. A summer place - Billy Vaughn. Di noi - l'était une fois.

18/DISCOTECA

Prendimi con te - Berge Cantrelli. Don't you smile and be Devoted - Maluca. I'm a woman - Duke Ellington. My life - Elizabeth. Ride like the wind - Christopher Cross. Estree - Buggies. Moskow discolo - Telix. I depend on you - The Two Tons. Coming up - Wings. D. C. O. C. O. Number one - The Kids. Last train to London - Electric Light Orchestra. Got to love somebody - Sister Sledge. Walkin' on music - Peter Jacques Band. Take love where you find it - The S. o. Band. Danza - Gino Soccio. Real people chic. Flip over - Tom Hooker. Main dans la main - Elli et Jacno. Body contact concert - Tramps. I feel love - Donna Summer. Isn't she lovely - Steve Wonder. Boy from New York city - Manhattan transfer. Time is time - Andy Gibb. Boogie down - Real Thing.

20/CONCERTO

Blues market - Art Blakey and his Jazz Messengers. All the things you are - Johnny Griffin. Dexter Gordon. Spivey - Sarah Vaughn. Mi no me gusta - Duke Ellington. Los Paraguays. Fantasia di mio. J. Rodriguez. Pulo dolente. Insi Illman. Recital di Johnny Cash - Johnny Cash. Donna Summer. Isn't she lovely - Steve Wonder. Recordista di Marcella Marcella. (Les) F... - Jacques Bril. Je n'ai pas vu le temps passer - Charles Aznavour. Bien trop tard - Johnny Hallyday. Fantasia di mio - Woody Herman. Of the line - Buffa - Philmarose.

22-24/MUSICA LEGGERA IN STEREOFONIA
22/ Stuff like that - Quincy Jones. He's a liar - Bee Gees. 23/ Temptation - Lou Donaldson Orchestra e Coro. Malibu - B. J. Thomas. Domingo al bueno - Ruben Leyes. 24/ A brava donna - Mandrake. Sams. Moça - Wanda. Flight 78 - Walter Murphy. Anyone who had a heart - Donna Summer. I'm a woman - Duke Ellington. Paul Mauriat. Singin' in the rain - Gene Kelly. Blu mondo à la turk - Dave Brubeck. Brown ballad - Jean «Toots» Thielemans e Orch. Walkin' on air - Tad Jones. Mei Lewis. The waltz king - Jimmy Carter. Jammer love go - Ami Stewart. Golden hours - Devaido Carlo. 25/ Santana. S. o'clock in the morning - Village People. Maintenance range - Klaus Ojerman. The girl from Bossa Rio. Lovely lady - Comp. E. U. Deodato. 26/ Fantasia di mio: Another chia cha - Chia cha suite - Santa Esteralra. Mi sono innamorato di te - Manuel. Lado. I'm a woman - Duke Ellington. La me (Beyond the sea) - The Ray Conniff Singers. 27/ Roma nur für die stupida starina - Leopoldo Carbone. 28/ After you've gone - Teddy White. Embrace you - Jerry «Sweet» Edison. Lady leups in - Letter Young.

TV CANALE Auditorium

6/MATTUTINO MUSICALE

P. Durante: Concerto in sol minore per archi e basso continuo - Collegium Aureum G. P. da **Palestrina:** Vestiva i colli, Madrigale - Complesso vocale Regensburg Domchor di Hans Schrenks J. P. **Rameau:** Plainte sur la mort - 1. Orch. da Camera Les Musiciens de France. 2. Orch. H. B. **Chaboussier:** Alla Buva Overture - Orch. Sinf. NBC dir. Arturo Toscanini. G. **Fauré:** Une cantilène dans sa tour per arpa e pianoforte Susan Mac Donald. Z. **Kodaly:** Munkredo senza parole - Orch. Philharmonia Hungarica. **Monteverdi:** J. **Francis:** Concerto per pianoforte e orchestra. **Solista:** Claude François - Orch. London Symphony dir. Antal Dorati. **E. Elgar:** Salut d'amour - English Chamber Orchestra dir. Daniel Barenboim.

7/INTERLUDDI OPERISTICO

G. Verdi: La battaglia di Legnano: Sinfonia - Orch. Stabile del Teatro Comunale di Bologna dir. Arturo Basile. V. **Bellini:** 1. Oratorio Riccardo, Riccardo - Renato Capocchi, baritone; Ezio Flagello, basso; Orch. del Maggio Musicale Fiorentino dir. Riccardo Bonfigli. G. **Rossini:** Guglielmo Tell: O muto assil - Tenore Luciano Pavarotti; Orch. e Coro dell'Opera di Vienna dir. Nicola Rescigno. G. **Donizetti:** Don Pasquale: So anch'io l'aria tu magica - Soprano Ileana Cotrubas Orch. New Philharmonia dir. John Pritchard. G. **Bizet:** Les Pecheurs de perles: Au fond de temple saint - Placido Domingo; tenore: Sherrill Milnes; baritone: Orch. London Symphony dir. Antonio Guadagnoli. J. **Massenet:** Thais: Dis moi que je suis belle - Soprano Montserrat Caballé, Orch. New Philharmonia dir. Reynald Giovanetti. R. Wagner: Tannhäuser: Venusberg March Orch. Philharmonia dir. Herbert von Karajan.

8/CONCERTO DI APERTURA

J. **Brahms:** Concerto in re maggiore op. 77 per violino e orchestra - VI. Salvatore Accardo - Gewandhausorchester di Lipsa dir. Kurt Masur. N. **Gade:** Assolo, Overture op. 1 - Orch. Filharmonica Brasileira dir. John Neschling.

9/CANTI D'AMORE DEL BAROCCO ITALIANO

G. **Carissimi:** 6 Cantate profane - Martin Hill; ten. Robert Spencer, luto; Treves Jones, v. da gamba; Christopher Hogwood, org.

10/3/FILMUSICA

S. **Bach:** Suite n. 4 in re maggiore BWV 1069 - Münchner Bach Orchester dir. Karl Richter. L. **Legnani:** Introduzione, tema con variazioni e finale op. 64 - Chit. Enrico Tagliavin. G. **Platti:** Concerto n. 2 in do minore op. 2, per pianoforte e orchestra (chitarra). P. **F. Marconi:** Concerto n. 2 Sinfonica di Salsburg dir. Theodor Guschubauer. B. **Britten:** Notturno in la mib. op. 30, per sax, coro organo e percussioni - Simon Channing; sopr. James Bowman, contr. Richard Mouton, organo: Marcus Creed, bass: James Lancelotti, org. David Corrick, percussioni: Coro King's College Choir di Cambridge dir. Philip Ledger. G. **F. Malipiero:** Omaggio a Monteverdi, Op. 100 - Orch. Sinfonica di Orce. A. **Scarlatti:** di Napoli della Rai dir. Franco Caracciolo.

11/LE ORCHESTRE E I CORI DELLA RAI ORCHESTRA SINFONICA E CORO DI MILANO

S. **Bach:** Magnificat in re maggiore per soli, coro e orchestra BWV 243 - Sheila Amstrong; sopr. Nicoletta Panni, sopr.; Lela Stamos, contr.; Heiner Hopfer, ten.; Roberto Amari E. Hage, bas. dir. Peter Magg. M' del Coro Mino Biondi. R. **Cherubini:** Sinfonia in si minore n. 6 op. 74 "Faticosa" dir. Daniel Oren.

12/30/1/MUSICISTI DELLA RINASCITA: OTTORINO

RESPIGI (1879-1938)
Da le "Vetrate di chiesa" e il soprano di Santa Chiara - 1. Oratorio in la mib. op. 100 - 2. "L'Alba" - 3. "Notturno" - 4. "Della sive, per mezzosoprano e piccola orchestra"

13/20/LIOLISTA: GERVADE DE PEYER

L. **Spohr:** Concerto in do minore n. 1 per clarinetto e orchestra, op. 26 - Orchestra London Symphony dir. Colin Davis. J. **Brahms:** Concerto in re maggiore per clarinetto e pianoforte op. 120 n. 1 - P. Daniel Barenboim.

14/FORME MUSICALI DEL 400

M. **De Bourgogne:** Due Danze. Danza sans «Beautés: Danza bassa «la franchise nouvelle». M. **Carra:** lo non conperò più sperare. **Monteverdi:** La Gioconda. **H. B. Schütz:** Polacca in re maggiore n. 14. **Milcetera:** V. **Salvatore:** **Accardo:** F. **Mauro:** Polacca in re maggiore n. 40 n. 1 «Milcetera» - P. **Chaplin:** Polacca. M. **Glinka:** Valzer fantasia - Orch. delle Suisse Romande dir. Ernest Ansermet.

MUSICA IN STEREOFONIA

► **A. Dvorak:** Sinfonia n. 7 in re minore op. 70 (37'27")
► Sinfonia n. 8 in sol maggiore op. 88 - Orch. Filarmonica di Ceka - Vladimirovich. D. 1735 - CD ALL
► **ITTARRA:** J. **Bondon:** Concerto di Mars, per chitarra e orchestra - Sol. Konrad Ragnösch - Orch. des Concerts d'Amoureux dir. Jacques Bonard (25'42")

17/30/STEREOFILMUSICA

G. **Torelli:** Concerto in re maggiore per tromba, archi e

FILLOFFUSIONE

continuo - Pierre Thibaud; tr. Orchestre Jarmel; cemb.: Bonberger Symphoniker; Gedruht dir. Otto Gerdas. L. **Leo:** Concerto in la maggiore per violoncello e orchestra - Vc. Wolfgang Boettcher - Orch. Berliner Kammermusiker; H. **Wagner:** Pelléas et Mélisande. **De Crea:** When I am laid in earth - Finale dell'opera - Msop. Janet Baker - English Chamber Orchestra; Sinf. Antony Singer; dir. Antony Lewis. W. **A. Mozart:** Exultate, Jubilate, mottetto K. 165 - Sop. Maria Stader; Orch. della Radio di Berlino dir. Ferenc Fricsay. **Cherubini:** Sonata n. 1 in la maggiore per corno e archi - Sol. Domenico Cecasoro - Orch. Sinfonica di Torino della Rai. **Mario Rossi:** F. **Liszt:** Orfeo, poema sinfonico - Orch. Filarmonica di Los Angeles dir. Zubin Mehta. C. **Debussy:** Sonata n. 3 per violino e pianoforte in sol minore - Isaac Stern; v. Alexander Zakin; p. A. **Webern:** Sinfonia per concerto da camera op. 21 - Orch. Filarmonica di Berlino dir. Herbert von Karajan.

19/JOHANN SEBASTIAN BACH: I CONCERTI

Concerto in do minore per violino, oboe e orchestra BWV 1060 - Isaac Stern, violino; Marcel Tabureau, oboe - Orch. del Festival di Prades dir. Pablo Casals. Concerto in do maggiore 2.º e 3.º concerti e orchestra BWV 1064 - Isolda Alghrighi, Hans Paschner e Suzana Ruzickova, cembali - Staatskapelle di Dresda dir. Kurt Redel - Concerto Brandenburgese n. 5 in re maggiore BWV 1058 - Jean Pierre Rampal, clavicemb. Gerard Jarry, violino; Anne Marie Beckenstener, cembalo - Orch. e Coro Jean François Pallard dir. Jean François Pallard.

20/FRANZ JOSEPH HAYDN

Concerto n. 45 in la, faless minore «Gli amici» - The Little Orchestra of London; dir. Leslie Jones.

20/30/LI SETTIMINO

K. **Kreutzer:** Settetto in mi bemolle maggiore op. 62 per archi e fidi (Gianfranco) Membri dell'Orchestra di Vienna. J. **Hummel:** Settetto militare in do maggiore op. 114 - Gruppo di strumenti da camera di Adriano Banti.

21/30/RITRATTO D'ALFONSO ERNEST VON DOHNANYI

Ruralia hungarica op. 32/B - Orch. Sinfonica di Stato Ungherese dir. György Lelek - Variazioni su una fiabastrica op. 25 per pianoforte e orchestra - Sol. Julius Katchen - Orch. London Symphony dir. Adrian Banti.

22/30/UN QUINTETO

J. **Bachms:** Quintetto in si minore op. 115 per clarinetto e archi - Quartetto Alameda e Karl Lester, clar.

23-24/A NOTTE ALTA

W. **A. Mozart:** Idemone, Overture; G. F. **Haendel:** Ana core variazioni n. 6 - M. **Muscatelli:** Concerto n. 1 in re maggiore op. 11. **M. Ravel:** Dal Quartetto in la maggiore 1.º movimento; Allegro moderato, molto dolce, di J. P. **Rameau:** Pignagnone: Overture dal balletto. H. **Berlioz:** Waverley: overture op. 1. C. M. **Wagner:** Invito alla danza.

V CANALE Musica leggera

8/CONCERTO DEL MATTINO

Il nostro concerto P. **Calvi:** Jeux interdits Werner Mueller, Mexican divorce - Burt Bacharach, Tenderly George Melachrino, Poinçiana - Al Capolo, I sei dolci di New York - New York City - Norman Corbell Il faut me croire - Carvelly, Clair - Gerib O'Sullivan, Monday monday - Sergio Mendini, Perlida - Pappeti, Miriam, in centonella - Adriano Celentano, Malaga stew - Larvam - Ray Conniff, Le tue mani, Mivra - Samba pa ti - Santana, Lovely Lady - Emur Deodato, Vivere ancora - Gino Paoli, Close to you - Burt Bacharach

9/CANTANDO IN ITALIANO

Stasera non si ride e non si balla - Mino Rotondo, Rose Rose Rose - A. **Avanzo:** Questo nostro grande amore - Fred Bongusto, Sarda e... - Dupro Credro - Demis Roussos, Ti parlerò - Julie, Ma che novità - Mario Tessuto, La mia libertà - Franco Califano, Immancabile - M. **Marino:** Indagine (dal film «Indagine su un cittadino al di sopra di ogni sospetto»), Il pianto giungla (dal film omonimo), Main title (dal film «L'ultimo Kiss»), Giochi d'azzardo (dal film omonimo), Dormi serena (dal film «All'oreonole piacciono le donne»), La polizia sta a guardare (dal film omonimo), Mariage (dal film «Un bianco vestito per Mariage»), Amori miei (dal film «Amore mio»), Bubbles (dal film «Gole profonda»)

10/MUSICA DALLO SCHERMO

Alguen que paso (dal film «La vida sigue igual»), Scena di un film (dal film «Venera imperiale»), Tattari (da: tasta) (dal film omonimo), Selvaggia (dal film «Aia gorilla»), Preludio (dal film «Vaghe stelle dell'orsia»), Marcia tragica (dal film «Jomni contro»), Good by (dal film omonimo), Indagine (dal film «Indagine su un cittadino al di sopra di ogni sospetto»), Il pianto giungla (dal film omonimo), Main title (dal film «L'ultimo Kiss»), Giochi d'azzardo (dal film omonimo), Dormi serena (dal film «All'oreonole piacciono le donne»), La polizia sta a guardare (dal film omonimo), Mariage (dal film «Un bianco vestito per Mariage»), Amori miei (dal film «Amore mio»), Bubbles (dal film «Gole profonda»)

11/CANTAUTORI

Jamming - Bob Marley and The Wailers, Mirrors - Sally Oldfield, Se tu ragazzo mio - Gabriella Ferri, Vecchio fark - Domenico Modugno, Time passages - Al Stewart, Libertà - Loredana Berté, Stasera ho sereno - Maria Cardillo, Wuthering heights - Kate Bush, Il dono del cervo - Angelo Branduardi, Song sung blue - Neil Diamond, Honesty - Billy Joel, Signora Lia - Claudio Baglioni, E lo tra di voi - Charles Aznavour, Garbi - Gilbert O'Sullivan, Teresa - Sergio Endrigo

Bambola - Luciano Rossi, Con te ci sto - Umberto Napolitano

12/ROCK & POP

A love supreme - Carlos Santana e John Mc Laughlin, Canto di primavera - Barrio Muto Soccorso, Jelous guy - Roxi Marz, Wba O'Bray, The Who, Summertime - James Taylor, Aqualung - Jethro Tull, Exiles - King Crimson, Strade dell'edif - Franco Battiato, Sleepwalk - Ultravox, Enola guy - Orch. Manowars in the Dark, Woman don't you cry for me - George Harrison, Valeria come star? - Eugenio Finardi

13/JAZZ VARIETA

Jitterbazz waltz - Dizzy Gillespie, How high the moon - Mick Jackson, Windows - Joe Pass, Without a song - Lee Konitz, Wba O'Bray, The Who, Summertime - James Taylor, Angel eyes - June Christy, Lovel - Barney Kessel, Charlie Byrd, Herbie Ellis, Dickie's dream - Shirley Rogers, Manteca - Bud Shank

14/OPRETTA E COMMEDIA MUSICALE

Vedete da vedono allegria - Mantovani, Never never be an artist da «Can can», Han Connell, I besger her da «Anchors awaighs», F. Sinatra, Famme parlar da «Forza sarà la musica del mare», Lando Buzzanca, Art Rappaport, E. **Evil:** R. Sharpies, Duo d'acropaltes da «Veronique», Lisa Dachary, Willy Clement, We're gonna move da «Love me tender», Elvis Presley, Takin' my life in my own hands (da «The Godfather»), Ron Green, Lucky month of may da «Camelot», 101 Strings, Ungheria patria mia da «Victoria e il suo ussaro», Maria Casula, My own space da «The birds», Liza Minnelli, Overture e tyrosela da «Al cavallino bianco»

15/PARATA DI STELLE

Honky tonk - James Brown, Nubthush city limits - Tina Turner, Lady - Kenny Rogers, Fantasia di motivi: Ma baker - Queen, Of chintown - Mountain king, Helmut Zedler, Back Street - The Four Seasons, The 6th wonder way - Grace Slick, Se c'è una cosa che mi fa impazzire - Mina, Quattro vestiti - Miva, L'uomo e la valigia - Mino Retano, Ebb tide - Joe Limintio, The foolish thing that never happens - Uto Ulanovic, Perry Como, Easy Comediores, M. Arthur park - Donna Summer, Somebody's angel - Dionne Warwick, Light my fire - Woody Herman

16/FACILE ASCOLTO

M. **Mattarella:** When I was in love - Stephen Bishop, That feeling in the moonlight - Perry Como, Firm firm firm - Nat King Cole, A time for love - Dennis Edwards, The love you save - The Four Seasons, Voglio te - Enzo Cervo, Sono donna anch'io - Graziella Cella, Compagno Gerardo Tarallo, Era da maggio - Mina Doris, La leggenda di Olaf - Ornella Vanoni, E' condor para - ma Sunna, I will bring you some flowers - The Four Seasons - Frank Sinatra, Be my love - Sarah Vaughan, Blue moon - Santo and Johnny, Remember when - Larry Graham, With you - Lattinase, Sledge, Born to love - Rose Royce, I am in a strange state - Tony De Vita, lo te da soli - Paolo Dominò, Da stasera - Luca Barbarossa, Girotondo - Angelo Branduardi, Stai, molto attento - Neil Diamond, Voglio amarti - Tony De Vita, Ebbi volte te - Collette, All my life - America, Song sung blue - Neil Diamond, Una lacrima sul viso - Frankie Laine, I will follow - James Taylor, Su quel pianeta libero - Michele Zarrillo

18/DISCOFESTA

Knight of fantasy - Emur Deodato, Liza - G. Q. Glow of love - Change, Fruit music - Lonnie Liston Smith, Music freak - Tramps, You don't have to say you're - Crown Heights Allstar, Tonight's the night - Kool and the Gang, Love will bring us back together - Roy Rogers, Love stars after the dark - Gene Page, Don't leave me this way - Harold Melvin One the one - Cameo, Fantasia di motivi - Commodores, The origins of love - Sta - The Commodores, Come into my life - James Superlative - Mass Production, Like girls - Fatback Band, You gotta give it up - John Davis, The real thing - Narada Michael Walden, Where is love - Emur Delegation, So satisfied - Ashford and Simpson

20/CONCERTO

Let's do it - Ella Fitzgerald, Slipped disc - Benny Goodman, Take five - Al Jarreau, Concerto of Error Gerar - Erol Cianga, Crista - Carlo Bernini, Cantata a beira do caminhão - Erasmo Carlos, Reza - Wanda De Sa, Recital di Jorge Ben - Jovine Ben, Barcelaro romano - Gabriella Ferri, Bill hart a favourite - Rossini Dubli, Fantasia di motivi - The Chantays, The Chantays

22-24/MUSICA LEGGERA IN STEREOFONIA

► **Towering toccata:** Lalo Schifrin, I ain't got no stand for it - Steve Wood, Birth - Keith Jarrett, Candles - Passengers, Brazil - The Rhythmic Gymnasts
► **Chantays:** Carlo Bernini, Carnaval - Sergio Mendes e Orch. Zuzuzima - Astrud Gilberto, Smoke gets in your eyes - David Rose, L'affiche rouge, Leo Ferré, **Chantays:** Carlo Bernini, I ain't got no long time to know you - Woody Guthrie, Night and day - Roy Eldridge, Sugar - Coleman Hawkins, Reachin' out - Count Base, Back stabbers - M.F.S.B. I've seen that film - The Chantays, The Chantays
► **Herbie Mann:** Fandango's invitation - Spargo, Afro blue - Mongo Santamaria, Chove chuva - Jorge Ben, Soul fiesta - Mongo Dibaing, Fantasia di motivi - The Chantays, The Chantays
► **Chantays:** Carlo Bernini, A tua core - Se la sta - quissese - Ornella Vanoni e Vinicio De Moraes, A summer place (Thema) - The Love Unlimited, Mourir d'amour - Charles Aznavour, Cucaracha - Baja Marimba - Dada, Promises, promises - Burt Bacharach



OROSCOPO

di TOMMASO PALAMIDESSI



ARIEETE
21 MARZO
20 APRILE



LEONE
24 LUGLIO
23 AGOSTO



SAGITTARIO
23 NOVEMBRE
21 DICEMBRE

Una conversazione si farà rovente, quindi per non provocare cose gravi sarà meglio agire con giudizio. Le buone stelle vi daranno una mano. Giorni favorevoli: 7, 8.

I desideri verranno esauriti con lentezza. Necessità di esprimere più socievolzza e ottimismo. Evitate di far conoscere le vostre opinioni. Giorni buoni: 2, 3, 4.

I vostri interessi finanziari sono in giuoco e sarà meglio studiare con un alleato una linea comune di risveglio e di incremento. Giorni buoni: 3, 4, 8.



TORO
21 APRILE
21 MAGGIO



VERGINE
24 AGOSTO
23 SETTEMBRE



CAPRICORNO
22 DICEMBRE
20 GENNAIO

Abatterete ogni ostacolo con l'aiuto di amici e parenti. Osservate bene l'ambiente in cui vi trovate. Uniti ai nati dei Pesci. Giorni ottimi: 2, 4, 6.

Settimana buona per gli affetti e gli affari, ma delicata per la salute in generale. Moderate lo spirito critico che ostacola il benessere. Giorni fausti: 7, 8.

Invito subdolo da scartare con bei modi per non urtare la suscettibilità di gente in possesso di cattivi flui di Urge. La fermezza. Giorni fausti: 2, 4, 8.



GEMELLI
22 MAGGIO
21 GIUGNO



BILANCIA
24 SETTEMBRE
23 OTTOBRE



ACQUARIO
21 GENNAIO
18 FEBBRAIO

L'azione sia sempre bilanciata ed equilibrata dalla saggezza se volete che essa fruti bene. Appropriatevi di forze nuove senza incertezza. Giorni fausti: 3, 4, 7, 8.

Vi chiederanno un prestito, un favore verrà implorato, ma difendetevi perché gli scrocco vi staranno alle calcagna. Mantenetevi forti. Giorni favorevoli: 2, 4, 7.

Mattinate fortunate. Preferite questi momenti per attuare i progetti più ambiziosi. Le amicizie saranno incantate dal vostro dinamismo. Giorni buoni: 3, 5, 7.



CANCRO
22 GIUGNO
23 LUGLIO



SCORPIONE
24 OTTOBRE
22 NOVEMBRE



PESCI
19 FEBBRAIO
20 MARZO

La Luna vi renderà malinconici e timidi, e la necessità di liberarvi da questi complessi negativi urgerà più del consueto. Agite con prontezza. Giorni ottimi: 3, 5, 7.

Nuovi incontri e dichiarazioni collegate alle nuove amicizie si riveleranno utili e sincere, almeno in apparenza. Dovrete decidervi. Giorni ottimi: 2, 3, 6.

Semplificate la vostra esistenza, cercate di non complicarvi la vita con slanci di generosità più nocivi che utili. Giorni favorevoli: 6, 7, 8.

PREMIATI I VINCITORI DEL GRANDE CONCORSO MANZOTIN



Il 4 febbraio 1982 presso la sede milanese della Trinity Alimentari Italia, produttrice della carne in gelatina Manzotin, il Dottor Bruno Colombo ha premiato la Signora Anna Maria Nava di Cremona, risultata vincitrice del Grande Concorso Manzotin «E questa casa può essere tua». Contemporaneamente, è stato premiato, con la consegna di una Fiat Panda 30, il Signor Gianpaolo Manara di Cremona, proprietario del negozio presso cui la Signora Nava aveva acquistato la fortunata scatoletta di carne in gelatina Manzotin.

LA GERMANIA FEDERALE ALLA HERMES INTERNATIONAL

Il Dott. ROBERTO L. PANCARI, Presidente e Amministratore Delegato della HERMES INTERNATIONAL, comunica che dal 1° marzo 1982 anche il DZT Deutsche Zentrale für Tourismus E.V. ha affidato alla sua organizzazione il budget globale per la pubblicità in Italia della Repubblica Federale di Germania. Con quest'ultima acquisizione la HERMES INTERNATIONAL porta a 12 i Clienti della propria Divisione Turismo, che comprende i nomi prestigiosi di Compagnie Internazionali per il Turismo, Linee Aeree ed Enti Nazionali per il Turismo Estero.

GLI SCI SM - FP - V.A.S. ROSSIGNOL I DOMINATORI DI SCHLADMING

Uno dei motivi che hanno portato la Rossignol alle splendide affermazioni di Schlading è da ricercare negli studi di laboratorio e nelle innovazioni tecnologiche. Intendiamo parlare del V.A.S. - Vibration Absorbing System, la grossa novità Rossignol per gli anni '80. Si tratta sostanzialmente di un ammortizzatore di vibrazioni inserito nella struttura dello sci nei punti di massima vibrazione. L'effetto del V.A.S. è quello di impedire allo sci la perdita di contatto con la pista e quindi di aumentarne considerevolmente la tenuta e l'aderenza, migliorando le prestazioni dello sciatore. I risultati sportivi hanno premiato il lavoro di studio e di ricerca degli sperimentatori e dei tecnici della Rossignol.

CONCORSO 36 COMITATO OLIMPICO NAZIONALE ITALIANO

LA SCHEDINA EIL LOTTO

di Ugo Tognazzi



	55	84	64	23	19	
Bari	72	74	59	55	21	
Cagliari	26	27	60	67	37	
Firenze	35	85	22	37	8	
Genova	76	42	83	55	81	
Milano	47	30	16	83	13	
Napoli	4	21	40	72	8	
Palermo	37	43	36	8	2	
Roma	16	64	13	81	38	
Torino	40	38	57	6	51	
Venezia	48	58	90	37	6	
Tutte						
Terno del Radiocorriere tv				16	5	43

PARTITE DEL 2-5-1982

	Squadra 1*	Squadra 2*	Concorsi
1	Avellino	Como	
2	Cagliari	Milan	X
3	Cesena	Catanzaro	X X
4	Genoa	Bologna	1 X
5	Inter	Fiorentina	1 X X 2
6	Roma	Napoli	1 X X 2
7	Torino	Ascoli	1
8	Udinese	Juventus	X X 2
9	Bari	Sampdoria	1 2
10	Rimini	Verona	X X
11	Spal	Cavese	X X
12	Saragozza	L.R. Vicenza	X X
13	Amalfitana	Mestre	X X

Estrazioni del 24-4-1982



Animali e spettacolo

Quando i cacciatori temevano il referendum, si professavano amici degli animali e della natura. Ora che i domatori temono l'ecologico movimento d'opinione che vuole l'abolizione

Nei prossimi numeri
del **Radiocorriere tv**

TUTTO HI-FI

nel n. 21

dalla
videoregistrazione
al videogioco, un
panorama completo
del mercato

TUTTO IL MUNDIAL MINUTO PER MINUTO

nel n. 23

un regalo
a sorpresa per i
nostri lettori

I PIATTI FREDDI DELL'ESTATE

nel n. 24

il tradizionale
appuntamento
con la gastronomia
di stagione

della loro attività ancor più disumana della caccia, ripetono le stesse falsità.

I ricchi proprietari dei circhi, per tutelare gli enormi guadagni che fanno sulla pelle degli animali, hanno annunciato una trasmissione televisiva «per i giovani» nella quale dichiareranno di amare gli animali e l'ecologia. I giovani non si lasciano incantare da queste vane dichiarazioni d'amore: invece di dirlo lo dimostrano smettendo di strappare gli animali dal loro ambiente naturale per condannarli — innocenti — ai lavori forzati a vita. E soltanto eliminando gli animali dai loro spettacoli potranno avvicinarsi al mondo dei giovani. Amare gli animali vuol dire rispettarli lasciandoli vivere liberi nei grandi spazi che la natura ha loro donato. Privarli della loro libertà è malvagio e anticologico. Renderli schiavi, trascinarli sulle orrende piste dei circhi e consegnarli ad un domatore che con disumane violenze e torture fisiche e psichiche li dovrà terrorizzare, denaturare e annullare al punto di tramutare la loro naturale aggressività in avvilente remissività ed umiliante obbedienza è mostruoso. (Bruno Ferri).

Antisemitismo

Sorpresa che uno spettacolo del genere sia stato proposto ed approvato, non posso tacere la mia più sentita protesta dopo aver assistito, domenica 21 marzo, alla trasmissione: *Che si beve stasera?* sulla Rete 2. Cosa dire dello spirito di Pino Caruso nel raccontare l'«allegria» storiella degli ebrei, invitati dalle SS, a «fare la doccia»? Forse accettando la tesi di Faurisson, affermando che i campi di sterminio non sono mai esistiti? Cosa dire della seconda macabra scenetta in cui si irride alle tragiche vicende del soldato in guerra? Forse perché sicuri che simili situazioni non si ripeteranno mai più, in nessuna parte del mondo? Senza parlare poi, delle grosse risate collettive e dei fragorosi battimani che sottolineavano la «comicità» di quei fatti. Sono ebraica e le due scene mi hanno ugualmente

sconvolta: milioni di ebrei sono morti «facendo la doccia» e milioni di soldati sono morti dopo aver ucciso altri uomini. (Lettera firmata).

Meglio Antonello di Fred Astaire

L'altra sera sono rimasto a casa per vedere alle ore 22,50, come annunciata dal *Radiocorriere tv*, la trasmissione *Grandi Mostre - Antonello da Messina al Museo Regionale di Messina*. Non potendo recarmi a Messina, desideravo tanto vedere quella trasmissione su un pittore che ammiro moltissimo. Purtroppo la trasmissione che la precedeva (una delle tante di Fred Astaire, che imperversa da mesi sul piccolo schermo e che ormai nessuno segue più: tutti film eguali, amore contrastato con lieto fine, cervello nei tacchi delle scarpette) doveva finire alle 22,50, ed è invece finita alle 23,30, per cui è stato trasmesso il *Giornale* e la buona notte. Niente Antonello.

Perché questi ritardi? Perché i tecnici addetti non calcolano i tempi di trasmissione? Tutte le volte che parto da Rimini predispongo il video registratore per due o tre trasmissioni, ed ogni volta al ritorno assisto, nel riprodurre la registrazione, a trasmissioni precedenti a quella prenotata, che talvolta non viene registrata per nulla mentre talvolta ne viene registrata una piccola parte. (Ugo Trombetti).

Classica di pomeriggio e leggera di sera

Io non riesco a spiegarvi le ragioni per cui le trasmissioni Rai in stereofonia vengono da sempre rigidamente programmate: al pomeriggio, quelle di musica classica e, alla sera, quelle di musica leggera.

Non sarebbe possibile un'inversione di programmi almeno una volta la settimana?

Altrimenti, tutti quelli che di giorno lavorano... (M.S.)



solo del mio
Bagno di Schiuma
sono sicura:
è **Neutro...e in più**
è **Roberts**



Bagno di Schiuma Neutro Roberts
fresco, delicato benessere

Puoi goderti il bagno finché ti piace, perché questo bagno di schiuma - senza alcali - rispetta la tua pelle e dà un fresco, delicato benessere a tutto il corpo. Se cerchi la delicatezza sicura, questo bagno di schiuma te la garantisce. (Nella Linea NEUTRO ROBERTS trovi anche: **shampoo, sapone, deodorante e creme protettive**).

**NEUTRO
ROBERTS**
sicurezza da sempre

**Sintiax. Nuovo Motor Oil di Sintesi.
E' la risposta IP per i motori degli anni 80.**



**La ricerca ha detto
Sintiax.**

È un multigrado 10W/40
con additivi esclusivi.
Consente elevate prestazioni
e un effettivo risparmio
di carburante.

