

RAI

PRODUZIONE N.1

RCC

Radiocorriere

CLAUDIA CARDINALE
GIUNTA AL PALMARES
ARRIVA McENROE
LASH FINALISSIMA
TURNO DI GOULD
CAPRICCI DEI DIVI





LO STUDIO

**lo sporco corporeo
è il piú ostinato**

BIOL FORTE
**elimina in profondità
l'unto e il grasso
del sudore.**



BIOL FORTE

NUOVO
BIOL FORTE
BUCCATO A MANO
PER SPORCO CORPOREO E CAPI COLORATI

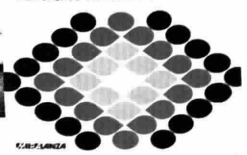

BIOL è lo specialista dello sporco piú ostinato.

LAB. S. MARZIA



154

Una radiografia della stagione fiorentina

Bolognini: «La vera storia della Signora dalle Camelie»



132

62



SOMMARIO

Identikit di Patti Austin, la regina del rhythm & blues

RADIOCORRIERE TV ANNO LIX N. 20 16 / 23 MAGGIO 1982

In copertina:
Claudia Cardinale.
Foto di
Elisabetta
Catalano



DIRETTORE RESPONSABILE

Umberto Andalini

VICE DIRETTORI

Giacomo Ascheri, Giuseppe Pedercini

CAPO REDATTORI

Luio Rizzi

INIZIATIVE SPECIALI

Pietro Squillero (*capo redattore*)

CAPISERVIZIO

Ernesto Baldo, Piergudo Cavallina,
Franco Scaglia

INVIATI SPECIALI

Lina Agostini, Giuseppe Bocconetti

SEGRETARIA DI REDAZIONE

Lucilla Casucci

REDAZIONE

Maurizio Adriani, Stefania Barile,
Teresa Buongiorno, Serena Iannicelli,
Fiammetta Rossi, Gianni Rossi,
Carlo Scaringi, Maria C. Zanda,
Paolo Zauli

REDAZIONE DI TORINO

Capo redattore: P. Giorgio Martellini
Redattori: Rossella Fragola, Renato Girello,
Paolo Grassano, Renata Pisu

GRATULI

Francesco Angeloni, Mario Mariani,
Eugenio Trimboli, Enrico Zaccheo (*Torino*)

COLLABORATORI

Maso Biggiero, Donata Gianeri,
Tarquino Maiorani,
Fiorenza Sartori (*fotografak*) Aldo Villa

ERI - Edizioni Rai Radiotelevisione Italiana

Presidente

Guido Ruggiero

Amministratore Deleg. Mario Codignola

Vice Presidente: Gianni Statera

Direttore Generale: Alberto Lina

LE FOTO DI QUESTO NUMERO

Agi, Black Star, Calvo, Cortini, Fao,
Farabola, Fotocenter, Giovannetti,
Image Bank, Issermann, Leonelli,
Mazzella, Menicardi, G. Neri, Sartori,
Sigma, Team, Ufficio Stampa Rai,
I disegni sono di Mirek

PROGRAMMI

4	TV	99	TV Locali
179	Radio	202	Filodiffusione

TELEVISIONE

50	La maschera di un eroe buffo	Luciana Capretti
58	Vivere il cinema come un amore difficile	Lina Agostini
62	Una Traviata fuori dal mito	Giuseppe Bocconetti
68	Ritrovarsi a Capra sotto un albero	Aldo Falivena
72	Terribili scorie di morte	Gianni Poli
82	La picchiata di Edmonda uccello rapace	Italo Moscati
86	Una sigla per un insuccesso	Alessandro Spinaci
90	Il monellaccio alla presa di Roma	Pietro Mancini
95	Presentatore come dio comanda	Bice Biagi
97	Tutti emozionati come la prima volta	
116	La vetrina dei «più»	
132	E il Pop sale a Patti	Luciana Capretti
140	Romania: guida per immagini	G. R.
152	Tre per tre uguale Mondiali	Renato Girello
154	È Ken Russell la stella del «maggio» sfiortio	Olga Visentini
155	Il diavolo indossa i blue-jeans	Vincenzo De Vivo

RADIO

81	Ventennio in terra di Siena	Fiammetta Rossi
----	-----------------------------	-----------------

ATTUALITÀ/INCHIESTE

38	Laura Antonelli: sono a mio agio nuda come la verità	Costanzo Costantini
42	La radio si scatena	Pietro Squillero
76	Tanti kolossal per pochi pollici	Lina Agostini

CINEMA

46	Claudia a Cannes in cerca di una palma Vivere l'amore coscientemente Ritrovare oggi l'uomo di ieri	Michelangelo Antonioni Paolo e Vittorio Taviani
142	Se la tempesta scoppia in famiglia	Stefania Barile

MUSICA

128	L'eredità del giovane Cristiano	Mario Gamba
136	Quando il divo in tournée ha la voglia matta	Roberto D'Agostino
161	Un «Flauto» venuto dagli scavi	Vincenzo De Vivo

RUBRICHE

32	TV 3 Regioni	33	I film in tv
34	Almanacco	37	Mixer
89	Video registrazione	123	Mister Fantasy
124	Hit Parade	149	Diretta sport / Onda verde
171	Dischi rock pop jazz folk	173	Dischi classici
175	Sipario	177	Tuttilibri
209	Oroscopo, schedina, lotto	210	Lettere al direttore

CONCORSI

35	Fotoflash	147	Un'isola da trovare
167	2° Festival Rock / Calcioatto		
169	Un libro per l'estate		

20,40 SCENEGGIATO

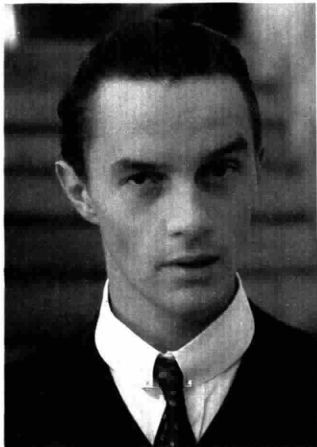

L'Andreana. Aspettando l'arrivo di Felice, il suo vero figlio (Vanni Corbellini, nella foto), Andreana non cessa di riordinare la povera casa di pescatori in cui ora vive. Ma il suo rapporto con il figlio non è facile. La malattia rende Felice egoista e scostante; verso Mondo il giovane nutre un'ostilità sorda...

DOMENICA
TV1
16 maggio 1982

21,45 SPORT



La domenica sportiva. Una panoramica sugli avvenimenti agonistici della giornata e della settimana, commenti a caldo con i protagonisti e servizi filmati di approfondimento: sono gli elementi che mantengono sempre alto l'indice di popolarità della più «anziana» rubrica della televisione (nella foto, la sigla)

15,15 MUSICA



Discoring. Jocelyn (nella foto) anima il tradizionale appuntamento domenicale con le rubriche di anticipazione delle novità discografiche, le segnalazioni e i calendari delle tournées dei cantanti e dei gruppi sulla cresta dell'onda e con la classifica dei successi alla ribalta dell'Hit Parade (la classifica è a pag. 124)

10 Diario di un prete operaio

Con: Gerard Dauzat, Ronny Coutteure, Fernand Guiot, Serge Martel, Bernard Mongourdin, Jean Pascal. Testi di Maurice Failevic e Maurice Vidal. Regia di Maurice Failevic. Prod.: FR 3. 3ª parte

Da Palazzo Cuccia di Alessandria

10,30 Un concerto per domani

a cura di Luigi Fatti. Realizzazione di Mara Nicchiarrelli. Rodolfo Bonucci, violinista. Johann Sebastian Bach: *Ciaccona*. Eugène Ysaÿe: *Sonata n. 3 Niccolò Paganini: La caccia*

Dalla Chiesa di San Martino in Martina Franca (Taranto)

11 Santa Messa

celebrata da Mons. Guglielmo Motolese, Arcivescovo di Taranto in occasione della Giornata Nazionale del Personale di Assistenza Sanitaria. Ripresa televisiva di Carlo Bairma

11,55 Segni del tempo

Settimanale di attualità religiosa, a cura di Liliana Chiale. Regia di Ferdinando Lauretani

12,15 Linea verde

a cura di Federico Fazzuoli. Regia da studio di Ezio Pecora

PUBBLICITÀ

13-14 TG l'una

Quasi un rotocalco per la domenica, a cura di Alfredo Ferruzza. Regia di Luciana Ugliolini

13,30 TG 1 - Notizie

PUBBLICITÀ

Dallo Studio 5 di Roma Pippo Baudo presenta

14-19,50 Domenica in...

di Bruno Broccoli, Giorgio Calabrese, Franco Torti. Regia di Lino Proccaci e Cronache e avvenimenti sportivi a cura di Paolo Valentini. Regia di Nazareno Balani, con

14,30 Notizie sportive

PUBBLICITÀ

In... diretta da studio

15,15 Discoring

Settimanale di musica e dischi, condotto da Jocelyn con Elisabetta e Gianni. Regia di Gianni Vaiano

In... diretta da studio

16,45 Notizie sportive

PUBBLICITÀ

In... diretta da studio

17,25 M.A.S.H.

Fegato di ferro. Telefilm - Regia di Jackie Cooper. Interpreti: Alan Alda, Wayne Rogers, McLean Stevenson, Loretta Swit, Larry Linville, Gary Burghoff, James Gregory, Keene Curtis, Bobbie Mitchell, Byron Chung, Albert Jay, Jeff Maxwell, Dennis Troy, Distr.: 20th Century Fox

17,50 Notizie sportive

PUBBLICITÀ

In... diretta da studio

18,30 90° minuto

PUBBLICITÀ

In... diretta da studio

19 Campionato italiano di calcio

Cronaca registrata di un tempo di una partita di Serie A

In... diretta da studio

PUBBLICITÀ

Che tempo fa

20 Telegiornale

PUBBLICITÀ

20,40 L'Andreana

dal romanzo di Marino Moretti. Sceneggiatura di Massimo Felisatti e Leonardo Cortese. Personaggi ed interpreti: Andreana Ilaria Occhini, Mondo Gastone Moschin e con: (in ordine di apparizioni) Maligan Dora Calindri, Vincenzo Gianni Rubens, Ragazzoitto Mario Coi, Felice Vanni Corbellini, Amabile Mara Chiara Mazzeri, Rossola Sara Mintrone, Bombi Angela Botti, Zennaro Luigi Castorjon, Patsici Riccardo Perucchetti, Piangerai Umberto Verdoni, Medico Franco Tuminielli, Ballarin Micaela Giustini, Popolana Yvonne Cortesi, Chilazze Giorgio Trezzini, Drudi Antonio Ballero, Barabina Angela Ciccarella. Scene e arredamento di Carlo Leva. Costumi di Marisa D'Andrea. Fotografia di Guido Bertoni. Montaggio di Giancarlo Raineri. Musiche di Piero Piccioni. Un programma di Paola Cortese. Regia di Leonardo Cortese. 5ª ed ultima puntata. Il romanzo «L'Andreana», di Marino Moretti è pubblicato in Italia dall'editore Mondadori

PUBBLICITÀ

21,45 La domenica sportiva

Cronaca filmate e commenti sui principali avvenimenti della giornata, a cura della Redazione Sport del TG 1

22,45 Battiato in concerto

a cura di Raoul Franco. Regia di Mirko Ikonomoff

PUBBLICITÀ

23,20 Telegiornale - Che tempo fa

20,40 SPETTACOLO



Lady Magic. Agli inizi della trentaduenne Patti Austin (nella foto) era cantante di jazz. Poi ha ceduto al pop. Figlia di un musicista jazz, ha lavorato soprattutto con Quincy Jones. «Non ho mai venduto un disco da un milione di copie. Ma mi basta esibirmi»: proprio come nello spettacolo della domenica sera

DOMENICA
D
TV2
16 maggio 1982

18,55 TELEFILM



Starsky e Hutch. Ritorna la popolare coppia di poliziotti, caratterizzata da Paul Michael Glaser e David Soul (nella foto) in una nuova avventura dal titolo *Ragazzi di strada*. Diversi per carattere ed estrazione sociale, sono tuttavia identici nella professione. Il loro motto è infatti: «tu ed io contro il mondo»

21,40 SCENEGGIATO



Il caso Murri. Carlo Secchi, amante di Linda, ha procurato il curaro a Tullio Murri ed è considerato corresponsabile del delitto. La sua presenza, secondo il giudice Stanzani (Renato Scarpa, foto), chiude il cerchio del complotto di famiglia: ne costituisce il movente. Il processo ha inizio l'11 ottobre 1904, a Torino...

10 Omaggio a Igor Stravinsky
centenario della nascita, a cura di Lear Maestosi e Alberto Rocchegiani. Tre movimenti da «Petruska» pianista David Lively. Regia di Roberto Piacentini. *Requiem canticles* per soli, coro e orchestra; Elaine Barry, soprano; Linda Hirst, mezzosoprano; Martyn Hill, tenore; Geoffrey Shaw, basso. Orchestra Sinfonica e Coro di Roma della Radiotelevisione Italiana. Direttore Marcello Panni. Maestro del Coro Giuseppe Piccillo. Regia di Nella Cirimà. *Capriccio per pianoforte e orchestra*; solista Nikita Magaloff. Orchestra Sinfonica di Torino della Radiotelevisione Italiana. Direttore Charles Bruck. Regia di Gianni Casalino

11 Giorni d'Europa
Un programma di Gastone Favero, a cura di Gianni Colletta

11,30 Bis Tip - bis Tap
Programma comico-musicale di Alberto Argentini. Testi di Ferruccio Fantone e Romolo Siena. Scenografia di Luciano Del Greco. Costumi di Antonella Cappuccio e Simonetta Piselli. Coreografie di Umberto Pergola. Musiche originali di Paolo Zavallone. Realizzazione di Lusa Zaza

12 Meridiana
No grazie, faccio da me di Renzo Cortina e Nichi Stefi

12,30 Un uomo in casa
Un prurito al sole. Telefilm comico. Prodotto e diretto da Peter Frazer-Jones per la Thames Television

13 TG 2 - Ore tredici
PUBBLICITÀ
Sei toni di giallo (II)

13,30 Ritorno da Venezia
dal romanzo di Georges Simenon. Sceneggiatura e regia di Tom Töelle con: Herbert Mensching, Margrit Ensinger, S. Weyers. Distr.: Polytel PUBBLICITÀ

In diretta dagli Studi della Fiera di Milano

15-18 Blitz
Un programma di spettacolo, sport, quiz e costume di Aldo Bruno. Realizzato con la collaborazione della redazione sportiva del TG 2. Conduce Gianni Minà, con Carla Urban, Ennio Vitanzio. Gli avvenimenti sportivi nel corso del programma sono:
Eurovisione
Collegamento tra le reti televisive europee. Italia: Assisi
65° Giro d'Italia
In collab. con la «Gazzetta dello Sport». 3° tappa: Perugia-Assisi
Firenze: Tennis. Torneo Internazionale
Regia di Giuliano Nicastro
PUBBLICITÀ

18 Campionato italiano di calcio
Sintesi di un tempo di una partita di Serie B

18,30 L'ultimo blitz. Finale con sorpresa
PUBBLICITÀ

18,45 TG 2 - Gol flash

18,55 Starsky e Hutch
Ragazzi di strada. Telefilm. Regia di David Soul. Distr.: Metromedia
PUBBLICITÀ

19,50 TG 2 - Telegiornale

20 TG 2 - Domenica Sprint
Fatti e personaggi della giornata sportiva, a cura di Nino De Luca, Lino Ceccarelli, Remo Pascucci, Giovanni Garassino
PUBBLICITÀ

20,40 Lady Magic
da un'idea di Valerio Lazarov. Ornella Vanoni, Maria Creusa, Ana Belen, Patty Austin con i Giancattivi. Scene di Gianni Villa. Costumi di Ruggero Vitran. Coreografie di Jean Guellis. Musiche originali di Paolo Ormi. Direttore della fotografia Renato Re. Un programma a cura di Italo Felici. Regia di Valerio Lazarov. 4° puntata (Vedi pag. 86 e 132)
PUBBLICITÀ

21,40 Il caso Murri
Sceneggiatura di Fabio Pittorru. Personaggi ed interpreti (in ordine di apparizione): Carlo Secchi, Carlo Reali, Giudice Stanzani, Renato Scarpa, Tisa Borghi, Flora Mastroianni, Tenente Resgiani, Giorgio Fabretto, Capitano Ferrarise Silvio Anselmo, Rosina Bonetti, Susanna Javicoli, Pio Naldi, Paolo Scalandro, Medico del carcere Bruno Marinelli, Tenente Berton Antonio Ferrante, Cancelliere Ubaldo Iozzo, Tullio Murri Gianni Giuliano, Linda Murrì Gisella Burinato, Avvocato Altobelli Mario Erpichini, Riccardo Murrì Dante Biagiotti, Augusto Murrì Mino Bellei, Giannina Murrì Dina Sassoli, Avvocato Ferri Antonio Garrani, Avvocato Tazzan Mario Granata, Avvocato Levi Sergio Tardoli, Presidente Enrico Ostermann, Pubblico Ministero Adolfo Geri, La Portinaja Evelina Gori, Maria Aldini Bina Valguisti, Raul Natali Patrizio Rispo, Silvio Proccoci Luigi Uzzo, Professor Stoppat Riccardo Patrizio Perrotti, Speaker Lucio Minei. Scene di Paolo Petti. Costumi di Maurizio Monteverde. Arredamento di Mario Di Pace. Direttore della fotografia: Ugo Settembrino. Un programma a cura di Luciana Ferraro. Regia: di Mario Ferraro. 4° puntata

22,35 Si però
Contraddizioni e contraddittori settimanali. Un programma di Danieli e Lantini Turone. Flaminia Morandi, Stella Pende. In studio Stella Pende. Realizzazione di Patrizia Belli
PUBBLICITÀ

23,20 TG 2 - Stanotte



012
benetton

21,40 INCHIESTA



19,35 SPETTACOLO

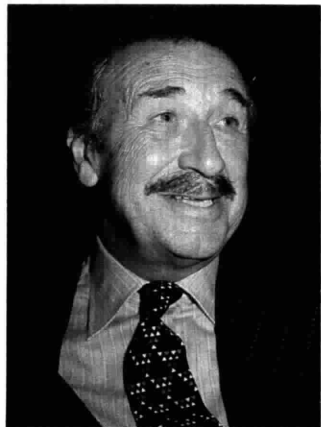

Le vie del successo. Il grande cuoco trevigiano Alfredo Beltrame è intervistato da un altro famoso personaggio, il conte Giovanni Nuvoletti (nella foto). Beltrame, proprietario del ristorante romano El Toulà viene ricordato da Bruno Visentini e Goffredo Parise

Un doppio tamarindo caldo corretto panna. Che cosa succede al Millie's Club? Millie e Tolly si accorgono che i clienti sono stati tutti traditi dalle rispettive mogli, le quali sono fuggite ipnotizzate da uno strano tipo che agisce nel locale di fronte (foto: Gipo Farassino)

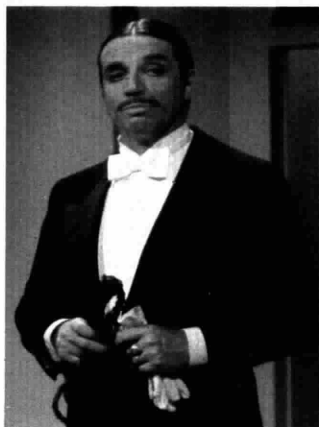

- Dal Teatro Olimpico di Roma
- 11,45-13,10 Festival di musica soul**
con Eddie Floyd e Sam. Regia di Nicola De Rinaldo. 1ª parte
- 14,30-17,25 Diretta Sportiva**
Telecronache a diffusione nazionale
- Mestre: ginnastica**
Campionato Italiano
- Bolzano: atletica leggera**
Meeting femminile
- Eurovisione**
Collegamento tra le reti televisive europee. Germania Ovest: Monaco
- Pugilato: Campionato Mondiale Dilettanti**
- 17,25 Disco in**
Regia di Valerio Nataletti. Un programma della Sede regionale per la Calabria
- 18,10 Palasport: Incontro con i Pooh**
Regia di Vittorio Salvetti. Realizzazione Maurizio Miretti. Prod.: Promo Esse (Ripilcal)
- 19 TG 3**
fino alle 19,05 informazione a diffusione nazionale; dalle 19,05 fino alle 19,15 informazione regione per regione
- 19,15 Sport Regione**
Edizione della domenica a cura delle Redazioni regionali. La giornata sportiva regione per regione
- Intervallo con: **ANDY E LA SCIMMIA.** Arte culinaria, con Andy Luotio, Elisabetta Gherzel e la scimmia Pilù. Regia di Giorgio Fabretti

- 19,35 Un doppio tamarindo caldo corretto panna**
Gialli improbabili con ambizioni di varietà di Guido Clericetti e Alberto Roderi. Una questione di donne. Con Milena Vukotic, Tullio Solenghi, Giustino Durano, Vittoria Lottero, Mario Brusa, Santo Versace. Con la partecipazione di Francesca Romana Coluzzi e Gipo Farassino. Ospiti: Bruno Lauzi e il Duo Nelson. Balletto del «Millie's Club». Complesso jazz diretto da Raf Cristiano. Scene e costumi di Piero Ciccolitti. Coreografia di Roberto Fascilla. Regia di Massimo Scaglione. Un programma della Sede Regionale per il Piemonte
- 20,40 Sport Tre**
a cura di Aldo Biscardi. Programma a diffusione nazionale. Cronache - commenti - inchieste - dibattiti
- 21,40 Le vie del successo**
Un programma di Anna Cammarano e Simona Gusberti. Il personaggio: Alfredo Beltrame. Visto da: Giovanni Nuvoletti. Contributi filmati di Gipo Fabrizio Giordani. Regia da studio di Marcello Ugeloni
- 22,10 TG 3**
Intervallo con: **ANDY E LA SCIMMIA.** Arte culinaria, con Andy Luotio, Elisabetta Gherzel e la scimmia Pilù. Regia di Giorgio Fabretti
- 22,30-23,15 Campionato di calcio Serie A**
- TRASMISSIONI PER LA PROVINCIA DI BOLZANO**
- Sender Bozen**
Sendung in deutscher Sprache (20-20,40)
- 20 -**
20,20 Die Privvalwischen Millionen. Spielsene nach dem Roman von Dimitri Mamin-Ssibirjak. Mit Russi Tschanew, Fritz Lichtenhahn, Georgi Tscherkelov, Angeika Waller, Göttfried John, Günter Mack, Senta Berger u.a. Regie: Diethard Klante - 5. Folge: «Nacht und Traume» - Verleih: WWF

SVIZZERA

- 11.45 Un'ora per voi - Settimanale
- 12.45 Telo-Revista
- 13 - Il cane - Documentario
- 13.30 Telegiornale - 1ª edizione
- 13.35 La rana - Documentario
- 13.55 Da Lugano: Tennis - Torneo internazionale femminile Finali
- 17 - Ciclismo: Giro d'Italia
- 17.40 Corsa verso la morte - Telefilm
- 18.30 Settegiorni
- 19 - Telegiornale - 2ª edizione
- 19.05 La parola del Signore
- 19.15 Lettura al pianoforte - 4ª puntata
- 20 - Il Regionale - Rassegna
- 20.15 Telegiornale - 3ª edizione
- 20.35 Figli e amanti, dal romanzo di D. H. Lawrence con: Goeffrey Burdige, Amanda Parfitt, Peter Duncan. Regia di Stuart Burge. 2ª episodio
- 21.40-22.50 La domenica sportiva - Telegiornale - 4ª edizione

CAPODISTRIA

- 17.15 Monaco di Baviera:
Pugilato
Campionati mondiali Finali
- 19.15 Alta pressione
Trasmissione musicale
- 20 - Cartoni animati
- Zig Zag
- 20.15 TG - Punto d'incontro
Settimanale del Telegiornale
- 20.30 Film
- 22 - Settegiorni
- 22.30 Notturno musicale
Musica in camera
«L'arte di Benjamin Luxon»
- Telefilm

FRANCIA

- 11 - Prossimamente
- 11.15 Jacques Martin domenica
- 11.20 Fuori gli artisti
- 12.45 Telegiornale
- 13.20 Incredibile ma vero
- 14.25 L'uomo con l'orchidea (8ª)
- 15.15 Scuolai dei fans
- 15.55 Viaggatori della storia
- 16.25 Tè danzante
- 16.55 Arrivederci Jacques Martin
- 17.05 Sam e Sally (12ª ed. uit.)
- 18 - La caccia al tesoro (9ª)
- 19.05 Notizie sportive
- 20 - Telegiornale
- 20.35 Cantamelò
- 21.55 Concerto
- 22.25 I nostri antenati francesi
Documentario
- 23.20 Telegiornale

MONTECARLO

- 17.05 La piccola Hexi. Capitan Nemo
- 17.25 Week-end
Rubrica di sport e tempo libero
- 17.55 Gundam. Cartoni animati
- 18.25 La Tata e il professore. Telefilm
- 18.50 Shopping. Guida per gli acquisti
- 19.15 Telemenu con Wilma De Angelis
- 19.15 I nuovi Rookies: Operazione mano lesta - Telefilm
- 20.15 Notiziario - 1ª edizione
- 20.20 Editoriale
- 20.30 L'avventuriero dei Due Mondi
Film - Regia di Juan Antonio Bardem con Aurora Batisa, Francisco Rabal
- 22.05 Bollettino meteorologico
- 22.20 Oroscopo di domani
- 22.15 Monjiro, samurai solitario
Sangue sulla neve - Telefilm
- 23.10 Notiziario - 2ª edizione
- 23.15 Editoriale (Repilcal)

20,40 FILM



Assassino sull'Eiger. È il quarto film diretto da Clint Eastwood (nella fotografia con Vernetta McGee), oggi uno degli attori-registi-produttori più popolari d'America. Pochi sanno che nove anni fa girò un film solo come regista, il titolo era *Breezy* e a far da protagonista c'era il grande William Holden

LUNEDÌ
TV
17 maggio 1982

17,05 CARTONI ANIMATI



Astroboy. Il prof. Moss ha organizzato una spedizione per il pianeta Marte ed ha deciso di affidarne il comando ad Astroboy. I membri della spedizione non sono d'accordo: Astroboy, anche se dotato di eccezionali poteri, è pur sempre un ragazzo-robot. Cambieranno parere quando salverà loro la vita

16 TELEFILM

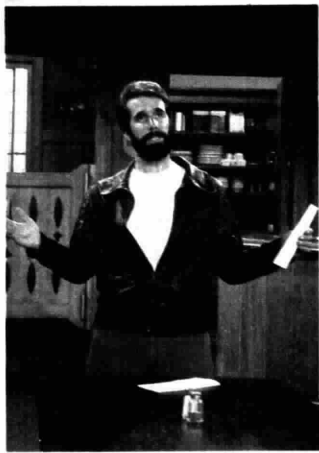

Happy days. Potsie Weber trova difficoltà a studiare con il suo professore di anatomia perché, ogni volta che viene interrogato, ha una sorta di blocco mentale per cui non ricorda più nulla. Gli amici vorrebbero aiutarlo, ma non sanno cosa fare. Il «magò» sarà Fonzie, che adotterà un sistema particolare...

DIPARTIMENTO SCUOLA EDUCAZIONE

12,30 Le sette meraviglie del mondo

Regia di Karel Kops. Presentazione di Sabatino Moscati. Edizione italiana di Giulio Massignan. Prod.: CST - Kratky Film - Praga. 6ª puntata: *Il Colosso di Rodi (Replica)*

PUBBLICITÀ

13 Tuttilibri

Settimanale di informazione libraria, di Giulio Nascimbene con la collaborazione di Guido Gola. Realizzazione di Paola Amistà

13,25 Che tempo fa

PUBBLICITÀ

13,30 Telegiornale

PUBBLICITÀ

14 Medici di notte

Pensione Michelle. Prod.: Telefranca

PUBBLICITÀ

14,30 Speciale Parlamento

Un programma di Gastone Favero a cura di Gianni Colletta (Replica)

DIPARTIMENTO SCUOLA EDUCAZIONE

15 Polizia e comunità

A cura di Donato Goffredo. Consulenza di Paolo Emilio Comes e Massimo Ocellio. Regia di Pino Passalacqua. 2ª puntata: *Al servizio del cittadino*

PUBBLICITÀ

15,30 Tutti per uno

di Marta Flavi a cura di Oretta Lopane. Regia di Marco Zavattini. Nel corso del programma: *Huckleberry Finn. 2ª episodio*

16 Happy circus

Con Fonzie in «Happy days». Un programma di musica leggera, telefilm, varietà e circo a cura di Adolfo Lippi. Testi di Vivi e Sammy Barbot. Il circo è presentato da Liana Orfei. Interviste di Paolo Cavallina. Con gli «Happy Circus» di Sergio Silvestri. Scene e costumi di Egle Zanni. Luci di C. Tepidino e G. della Noce. Conduce in studio S. Barbot. Regia di A. Lippi. *Happy days: Anatomia: trenta e lode.* Regia di J. Paris. Prod.: Paramount (Replica)

PUBBLICITÀ

17 TG 1 - Flash

17,05 Astroboy

Un cartone animato di Osamu Tezuka. 16ª episodio: *Viaggio su Marte*
Prod.: Nippon Television Network Corporation & Tezuka Productions

17,30 I giorni della libertà

Un programma di Mario Francini e Oretta Lopane con la collaborazione di Anna Maria Carlucci e Sara Todaro. Regia di Gianpaolo Taddei. 3ª puntata: *La Magna Charta*

18 Job - Lavorare a 20 anni

a cura di Mario Francini
PUBBLICITÀ

18,20 L'ottavo giorno

Temi della cultura contemporanea, a cura di Dante Fasciolo. *De Gasperi e la comunità internazionale* - Don Claudio a tu per tu con Paolo Cavallina
PUBBLICITÀ

18,50 Colorado

Il sentiero dell'Ovest. 1ª parte. Regia di Paul Krasny. Interpreti: Richard Chamberlain, Sally Kellerman, Barbara Carrera, Gregory Harrison, Stephanie Zimbalist, Timothy Dalton, Chad Everett, Donald Pleasence, Stephen McHattie, Kario Salem, Cristina Raines. Distr.: MCA

19,45 Almanacco del giorno dopo

di Giorgio Ponti, con la collaborazione di Flora Favilla e Diana De Feo

Che tempo fa

PUBBLICITÀ

20 Telegiornale

PUBBLICITÀ

20,40 Assassino sull'Eiger

(«The Eiger Sanction», 1975). Film - Regia di Clint Eastwood. Interpreti: Clint Eastwood, George Kennedy, Vernetta McGee, Jack Cassidy, Heidi Brühl, Thayer David. Prod.: Universal
PUBBLICITÀ

22,40 Appuntamento al cinema

I film che vedrete sul grande schermo, a cura dell'ANICAGIS

22,45 Speciale TG 1

a cura di Bruno Vespa

PUBBLICITÀ

23,40 Telegiornale - Oggi al Parlamento - Che tempo fa

20,40 ATTUALITÀ



Mixer. Una trasmissione dove l'attualità è d'obbligo, dove Sandra Milo (nella foto) ogni settimana «indaga» sulla personalità di tanti personaggi, presenta oggi un servizio sulla nuovissima stella del firmamento lirico: Cecilia Gasdia, il giovanissimo soprano veronese che sostituisce la Caballé alla Scala di Milano

LUNEDÌ
L TV2
17 maggio 1982

18,05 TV RAGAZZI



Anna, Ciro e... compagnia. La vecchia fornace in disuso è diventata il quartier generale di Anna, Ciro e Francesco, sicuri che nessuno verrà a disturbarli. S'ingannano. Una mattina trovano il cancello chiuso e un cartello con la scritta «Proprietà privata. Vietato l'ingresso». Chi sono i nuovi proprietari?

22,15 PROSA



Attore sofista. Due i monologhi proposti stasera: *Il più forte* di August Strindberg interpretato da Lucilla Morlacchi (nella foto) e *Un marito ti ci vuole* di Riccardo Bacchelli, interpretato da Edmonda Aldini. Argomento comune dei due monologhi è la posizione della donna di fronte al matrimonio

12,30 Trentatré

Settimanale di medicina del TG 2, a cura di Luciano Onder

PUBBLICITÀ

13 TG 2 - Ore tredici

PUBBLICITÀ

DIPARTIMENTO SCUOLA EDUCAZIONE

In diretta dallo Studio 4 di Roma

13,30 Ugo Gregoretti, in nome e per conto, domanda...

Un programma di Alberto D'Angelo, Angelo Gangarossa, Ugo Gregoretti, con la collaborazione di Angela Ricciardi. Regia di Alberto D'Angelo

PUBBLICITÀ

In diretta da Milano in collaborazione con il TG 2, il Pool sportivo e il Radiocorriere tv

14-17,45 Il pomeriggio al Giro

Un programma di biciclette, musica, miti e magie con Ave Ninchi, Tony Binarelli e Dino Siani, a cura di Enzo Balboni. Regia di Rosangela Locatelli. Nel corso del programma:

Frate Indovino

L'opinione di Antonio Ghirelli

14,20 Finestra sul Giro. I primi 100 chilometri

14,30 Flash Gordon. 3° episodio: Catturato dagli uomini squalo

15 La tappa in parole e musica

PUBBLICITÀ

Eurovisione. Collegamento tra le reti televisive europee

Italia: Roma

15,20 65° Giro d'Italia

In collaborazione con «La Gazzetta dello Sport». 4° tappa: Assisi-Roma

16,10 Dedicato al vincitore - Ci sono stato anch'io - Girovip: giocogara in bicicletta

PUBBLICITÀ

16,45 TV2 Ragazzi

Snazzola - Baby Luna - Gennarino e Ilaria Gotti Lega in

Tip - Tap

Un programma comico-musicale di Alberto Argentini. Testi di Ferruccio Fantone e Romolo Siena. Scenografie di Luciano Del Greco. Costumi di Antonella Cappuccio e Simonetta Piselli. Coreografie di Umberto Pergola. Musiche originali di Paolo Zavallone. Realizzazione di Luisa Zaza

17,10 Un... «Giro in cucina»

17,35 La tappa di domani

PUBBLICITÀ

17,45 TG 2 - Flash

17,50 TG 2 - Sportsera - Dal Parlamento

PUBBLICITÀ

18,05 TV2 Ragazzi

Anna, Ciro e... compagnia

Telefilm con Cariddi Nardulli, Francesco e Giuseppe Pezzuli, con la partecipazione di Milena Vukotic. Sceneggiatura di Marcello Argilli e Mario Caiano. Regia di Mario Caiano. 3° episodio: La fornace contesa (Il libro è edito dalla ERI)

PUBBLICITÀ

18,30 Spaziolibero: I programmi dell'accesso

Coordinatione donne contro gli armamenti e per la pace: «Quale pace?»

PUBBLICITÀ

Buonasera con...

18,50 Mondiale!

di Paolini e Silvestri. Scene di Antonio Giarruzzi. Direttore della fotografia Rodolfo Isoardi. Musiche di Riccardo Ventellini. Presenta Enrica Bonaccorti con José Altafini. Programma a cura di Pupi Sambatì. Regia di Silvio Ferri (Vedi pag. 152)

PUBBLICITÀ

Previsioni del tempo

19,45 TG 2 - Telegiornale

PUBBLICITÀ

20,40 Mixer

Cento minuti di televisione proposti da Aldo Bruno, Giovanni Minoli. Collaborazione di Giorgio Montefoschi a cura di Vilfredo Agnese, Daniele Doglio, Marcello Emiliani. Collaborazione di Brunella Lanaro. Impianto scenico di Tommaso Passalacqua. Direttore della fotografia Salvatore Occhipinti. Regia di Sergio Spina

22,15 Attore solista

Album di monologhi a cura di Enzo Mauri. Lucilla Morlacchi in

Il più forte

di August Strindberg. Traduzione di Giuseppe Greco

Edmonda Aldini in

Un marito ti ci vuole di Riccardo Bacchelli. Scene di Ludovico Muratori. Costumi di Dada Saligeri. Regia di Guido Stagnaro (Vedi pag. 82)

23,10 Sorgente di vita

Rubrica di vita e cultura ebraica a cura dell'Unione delle Comunità Israelitiche Italiane

PUBBLICITÀ

23,35 TG 2 - Stanotte

CHINAMARTINI

MARTINI

China Martini

AROMATICA

Liquore di sapore gradevolmente
amaro preparato con vera
Corteccia di China Calissata
dalla Ditta

MARTINI & ROSS

ILLAS S.P.A.
TORINO

Antichi fornitori di S.M.A.R.
d'Italia, della Camera dei Comuni
e della Camera dei Lordi d'Inghilterra

Prod. in ESSOIRE (CHIERI) - Cont. cl. 100 - Alc. Vol. 31% - Lit. It. 10.0 Lit.

MR
MARTINI

Martini and M. & R. are
registered Trade Marks.

Chinamartini. Il gusto dei tuoi momenti d'oro.

20,05 DSE



LUNEDI
TV3
17 maggio 1982

Educazione e Regioni. Ciclo dedicato a un'approfondita analisi storica della situazione dell'infanzia nell'800. Il programma si avvale della consulenza di 9 studiosi che intervengono sugli aspetti di natura culturale e socio-ambientale caratteristici dell'epoca considerata

Finché dura la memoria. La puntata copre l'arco di tempo tra gli ultimi anni '50 e la morte di Valletta nel 1967. È l'epoca che vede l'espansione delle dimensioni produttive della Fiat, ma è anche il periodo che registra la ripresa delle lotte sindacali e dell'immigrazione

20,40 INCHIESTA

**14,15 Mestre: ginnastica**

Campionati Italiani

14,45 Roma: tennis

Campionati Internazionali d'Italia

16,45 Campionato di Calcio Serie «A» e «B»**19 TG 3**

fino alle 19,10 informazione a diffusione nazionale; dalle 19,10 alle 19,30 informazione regione per regione

19,30 Sport regione del lunedì

a cura delle Redazioni Regionali. Settimanale a diffusione regionale

Intervallo con: LA GONDOLA DEL TEMPO. Marco Pollo fa amicizia con Uguccione da Malamocco. Un programma della Sede regionale per il Veneto

DIPARTIMENTO SCUOLA EDUCAZIONE

Educazione e Regioni a cura di Mauro Gobbin

20,05 Vita e lavoro del bambino nell'800

di Sergio Le Donne. 1ª puntata: La situazione economico-sociale (Replica)

Intervallo con: LA GONDOLA DEL TEMPO. Marco Pollo fa amicizia con Uguccione da Malamocco. Un programma della Sede regionale per il Veneto

20,40 Finché dura la memoria

Un programma di Francesco Falcone, Vittorio Valletta. 2ª puntata: Gli anni del boom. Consulenza storica di Valerio Castronovo. Fotografia di Nino Celeste e Felice De Maria. Montaggio di Carlo Valerio. Regia di Florestano Vancini

21,30 TG 3

Intervallo con: LA GONDOLA DEL TEMPO. Marco Pollo fa amicizia con Uguccione da Malamocco. Un programma della Sede regionale per il Veneto

22,05 Il processo del lunedì

a cura di Aldo Biscardi

TRASMISSIONI PER LA PROVINCIA DI BOLZANO**Sender Bozen**

Sendung in deutscher Sprache (17,30 - 18,30)

17,30 Die kleine Bühne Spielt. Märchen aus «Tausendundeine Nacht» Heute: «Die Geschichte von der Meerjungfrau und dem König - Verleih: Telepool**18 Matt and Jenny.** Abenteuer im Ahornland - Canada 1850 Fernsehserie von William Davidson und Martin Lager - 1. «die Ankunft» - Verleih: Polytel**18,25 Die Abenteuer der Maus auf dem Mars.** Zeichentrickserie - 9. Folge Verleih: Telepool**18,30** Dipartimento Scuola Educazione. Corso di lingua tedesca. 1ª lezione (Replica)

Sendung in deutscher Sprache (20-22,35)

20 Tagesschau**20,20 Schwarz auf weiss - Ein Pressespiegel****20,30** Schöne Geschichten mit Papa und Mama. Komödie von Alfonso Paso aufgeführt von der Heimatbühne St. Ulrich. Produktion: Filmstudio Penn**22,10 Ivo Ingram Bakircher singt «Balladen» von Carl Loewe.** (Wiederholung)**22,35** Il processo del lunedì**23,20** TG 3**SVIZZERA****14,55-16,30** Ciclamano: Giro d'Italia**18 -** Per i più piccoli
- Il viaggio di Zin (1ª)
- La bottega del sig. Pietro**18,30 Per i bambini**

- Via dei piccini (8ª)

18,45 Telegiornale 1ª edizione**18,50** Il mondo in cui viviamo

- Le Alpi - 4ª parte

- TV Spot

19,20 Obiettivo sport

- TV Spot

19,50 Il Regionale - TV Spot**20,15** Telegiornale - 2ª edizione

- TV Spot

20,40 L'Italia al cinema

tra Giolitti, D'Annunzio e Mus-

solini (1900-1930)

a cura di Walter Alberti e Gianni

Comencini - 2. Clowns e mimi dal

circo allo schermo

21,25-22,50 Prigo s'accomodi

Incontro con Piero Bianconi

- Telegiornale - 3ª edizione

CAPODISTRIA**13,30** Confine aperto - Odrpta meja

Trasmisione in lingua slovena

18 - TG - Notizie**18,05** Temi d'attualità**18,40** Ciao ragazzi

Appuntamento con i più giovani

Fiabe dei paesi lontani - Puppazzi

animati

19,05 La scuola

Belgrado è libera. Documentario

della serie «La Jugoslavia di Tito»

1ª parte

19,30 Cinenotes**20 -** Cartoni animati - Zig - Zag**20,15** TG - Punto d'incontro

- Due minuti

20,30 Film**22,10** Veronika Deseniška

Sceneggiato TV - 2ª parte

23,10 Passo di danza

Ribalzo di balletto classico e moderno

- TG - Tuttioggi

- Confine aperto - Odrpta meja

FRANCIA**12,05** Venite a trovarmi**12,30** Ho la memoria che vacilla**12,45** Telegiornale**13,35** La Cretese (6ª)**14 -** La vita oggi**15 -** I missionari in sostegno del-

l'Africa

15,25 Sport**16,55** Itinerari**17,45** Racrè A 2**18,30** Telegiornale**18,50** Numeri e lettere - Gioco**19,10** D'accordo, non d'accordo**19,20** Attualità regionali**19,45** La nostra gente**20 -** Telegiornale**20,35** Musica dal cuore**21,50** I Pirenei. Documentario**22,40** Piccolo teatro**23,10** Telegiornale**MONTECARLO****17,30** Montecarlo news**17,35** La piccola Hexi. Capitan Nemo**17,55** Gundam - Cartoni animati**18,25** La Tata e il professore. Telefilm

con Juliet Mills, Richard Long

18,55 Shopping. Guida per gli acquisti**19,10** Telemenu con Wilma De Angelis**19,20** L'ispettore Bluey: La rete per

uccelli. Telefilm con Lucky Grills

20,15 Notiziario - 1ª edizione**20,20** Editoriale**20,25** Quotazioni oro**20,30** Le spie uccidono a Beirut

Film - Regia di Martin Donan

con Richard Harrison, Dominique

Boschero

22,05 Bollettino meteorologico**22,10** Oroscopo di domani**22,15** Dibattito: Interviste e commenti**22,45** Notiziario - 2ª edizione**22,50** Editoriale (Replica)



Questo secolo... 1935 e dintorni. Con Enzo Biagi ricordano i tempi della conquista dell'impero: il presidente della Repubblica Sandro Pertini (nella foto), in quegli anni al confino, la Ravera che fu in cella d'isolamento, Montanelli, e poi Michèle Morgan, Jean Marais, McSmith, Pietra, Aron, Erté e altri

22,30 TELEFILM



Adam Strange. Nel ruolo del protagonista Anthony Quayle (foto), uno dei più prestigiosi attori del teatro britannico. È nato nel 1913, l'abbiamo visto al cinema in *Operazione Crossbow*, *Lawrence d'Arabia*, *I cannoni di Navarra*. Produttore esecutivo della serie è Norman Felton, che ha firmato *Dr. Kildare*

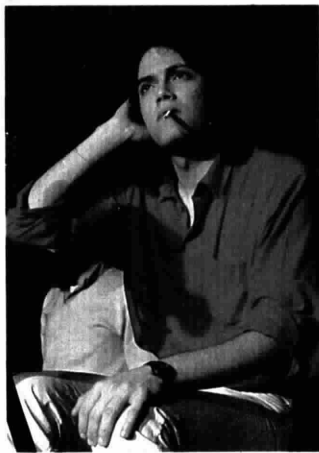

Mister Fantasy. Paul McCartney e Stevie Wonder sono i protagonisti del filmato d'apertura della puntata odierna. Segue il filmato dedicato all'ultimo LP dei Krisma e un profilo dei Tempi Duri, il complesso di Cristiano De Andrè (nella foto). L'ospite della settimana della trasmissione è Roberto Vecchioni



DIPARTIMENTO SCUOLA EDUCAZIONE

- 12,30 Le sette meraviglie del mondo**
Regia di Karel Kops. Presentazione di Sabatino Moscati. Edizione italiana di Giulio Massignan. Prod. CST Krarky Film-Praga. 7° ed ultima puntata: Il Faro di Alessandria (Replica)
PUBBLICITÀ
- 13 Cronache italiane** a cura di Franco Cetta
- 13,25 Che tempo fa**
PUBBLICITÀ
- 13,30 Telegiornale**
PUBBLICITÀ
- 14 Mio fratello poliziotto**
La libreria fantasma. Prod.: Granada Television
PUBBLICITÀ
- 14,30 Oggi al Parlamento**
- 14,40 Fiabe... così.** La bella e la bestia. Distr.: New Blitz



DIPARTIMENTO SCUOLA EDUCAZIONE

- 15 Oltre i pianeti**
Rassegna di documentari d'astrofisica, a cura di Giulio Massignan. Le Lune di Saturno. Un programma di Fischer Dilke. Prod.: BBC
PUBBLICITÀ
- 15,30 Tutti per uno**
di Marta Flavi, a cura di Oretta Lopane. Regia di Marco Zavattini. Nel corso del programma: *Huckleberry Finn. 2° episodio*
- 16 Happy circus**
Con Fonzie in «Happy days». Un programma di musica leggera, telefilm, varietà e circo a cura di Adolfo Lippi. Testi di Vvvi e Sammy Barbot. Il circo è presentato da Liana Orfei. Interviste di Paolo Cavallina. Con gli «Happy Circus» di Sergio Silvestri. Scene e costumi di Egle Zanni. Luci di C. Trepidino e G. della Noce. Conduce in studio S. Barbot. Regia di A. Lippi. *Happy days. Una crisi... a lieto fine.* Regia di Jerry Paris. Prod.: Paramount (Replica)
PUBBLICITÀ
- 17 TG 1 - Flash**
- 17,05 Astroboy**
Un cartone animato di Osamu Tezuka. 17° episodio: I pirati dello spazio. Prod.: Nippon Television Network Corporation & Tezuka Prod.

- 17,30 Tutti per uno**
di Marta Flavi, a cura di Oretta Lopane. Testi di M. Fiorentino e M. Flavi. Regia di Marco Zavattini
- 18 Job - Lavorare a 20 anni**
a cura di Mario Francini
PUBBLICITÀ
- 18,30 Spaziolibero: I programmi dell'accesso**
ATTI - Associazione Italiana Traduttori e Interpreti: «Il cento anni di Giuseppe Prezzolini»
PUBBLICITÀ
- 18,50 Colorado**
Il sentiero dell'Ovest. 2° parte. Regia di Paul Krasny. Interpreti: Richard Chamberlain, Sally Kellerman, Barbara Carrera, Gregory Harrison, Stephanie Zimbalist, Timothy Dalton, Chad Everett, Donald Pleasance, Stephen McHattie, Karo Salem, Cristina Raines. Distr.: MCA
- 19,45 Almanacco del giorno dopo - Che tempo fa**
- 20 Telegiornale**
PUBBLICITÀ
- 20,40 Questo secolo**
Viaggio negli anni che contano: 1935 e dintorni, di Enzo Biagi. Regia di Luciano Arancio. 3° puntata: *Faccetta nera.*
PUBBLICITÀ
- 21,45 Spaziolibero: I programmi dell'accesso**
Italia Nostra - Associazione nazionale per la tutela del patrimonio storico artistico e naturale della Nazione: «Un ambiente per l'uomo. Portofino un parco tradito»
- 22 Mister Fantasy**
Musica da vedere. Un programma di Paolo Giaccio. Regia di Emilio Uberti. Conducono in studio Carlo Massarini e Mario Luzzato Fegiz. (Vedi pag. 128)
- 22,30 Adam Strange**
Il mistero degli abiti scomparsi. Interpreti principali: Anthony Quayle, Kaz Garas, Anneke Wills, Elaine Taylor, Lisa Daniely, Richard Vanstone. Regia di Peter Duffel. Prod.: I.T.C.
PUBBLICITÀ
- 23,25 Telegiornale - Oggi al Parlamento - Che tempo fa**
-  **DIPARTIMENTO SCUOLA EDUCAZIONE**
- 23,45 Scegliere il domani**
Che fare dopo la scuola dell'obbligo. Un programma di Mario Finamore, Adriana Martinelli. Consulenze di Giuseppe Tagliapietra. Regia di Mario Finamore. 4° puntata (Replica)

20,40 FILM



California Poker (1974). Uno sfaccendato e un giornalista (George Segal ed Elliott Gould, nella foto) arrivano a Reno per sbancare le case da gioco, in un film di Altman. Per il regista la realtà è caos, la fantasia è ordine, il cinema è solo uno specchio in cui si cerca di dare senso al non-senso (la realtà) con la fantasia

MARTEDI
TV2
18 maggio 1982

18,50 QUIZ



Buonasera con... Mondiale! Enrica Bonaccorti e Giorgio Porcaro presentano tre concorrenti e tre cantanti che partecipano al gioco-quiz: i primi devono indovinare 7 motivi suonati da Vantellini, e i secondi rispondere a domande calcistiche. Ospiti: Christian, Raoul Casadei, Cristiano Malgioglio (foto)

15,20 SPORT

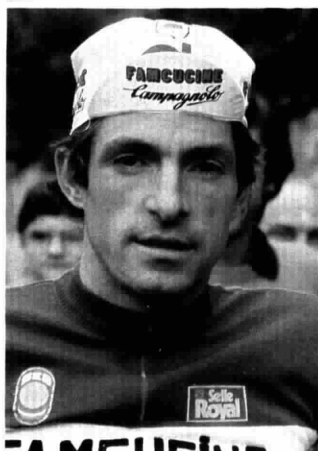

65° Giro d'Italia. Quinta tappa, da Roma a Caserta di 213 chilometri, in collegamento tra le reti televisive europee. La partenza è prevista intorno alle 10,10, l'arrivo verso le 15,40. Nella fotografia, Francesco Moser, 30 anni, campione d'Italia, non è mai riuscito a vincere un Giro. Chissà che quest'anno...

12,30 Meridiana
Informazioni, testimonianze, consigli e materiali d'uso per chi sta in casa e fuori
Ieri, giovani
di Franco Maccagatta e Oliviero Sandrini
PUBBLICITÀ

13 TG 2 - Ore tredici
PUBBLICITÀ

13,30  **DIPARTIMENTO SCUOLA EDUCAZIONE**
Oggi vi proponiamo
Publio Virgilio Marone. Un programma ideato e diretto da Vinicio Zaganelli. Consulenza di Angela Abozzi Cecchetto. Testi di Vinicio Zaganelli, Alberto Manodori e Angela Abozzi Cecchetto. 2ª parte
PUBBLICITÀ

In diretta da Milano, in collaborazione con il TG 2, il Pool Sportivo e il Radiocorriere tv

14-17,45 Il pomeriggio al Giro
Un programma di biciclette, musica, miti e magie con Ave Ninchi, Tony Binarelli e Dino Siani, a cura di Enzo Balboni. Regia di Rosangela Locatelli. Nel corso del programma:
Frate indovino

L'opinione di Vittorio Emiliani

14,20 Finestra sul Giro
I primi 100 chilometri

14,30 Flash Gordon
4° episodio: Contro la bestia marina

15 La tappa in parole e musica
PUBBLICITÀ

Eurovisione
Collegamento tra le reti televisive europee. Italia: Caserta.

15,20 65° Giro d'Italia
in collaborazione con «La Gazzetta dello Sport». 5ª Tappa: Roma - Caserta

16,10 Dedicato al vincitore - Ci sono stato anch'io
Girovivi: giocogara in bicicletta
PUBBLICITÀ

16,45 TV 2 Ragazzi

L'ovio mondo nello spazio
Varietà per ragazzi a cura di Donatella Zilioetto con la collaborazione di Ettore Desideri e Francesca Pardini, con Marco Messeri e Cristina Noci.

Testi di Paola Pascolini e Piero Pieroni. Scene di Luciano Del Greco. Costumi di Salvatore Russo. Regia di Ettore Desideri. 30° episodio: **Ultracorp all'attacco**

17,10 Un... «Giro in cucina»

17,35 La tappa di domani
PUBBLICITÀ

17,45 TG 2 - Flash

17,50 TG 2 - Sportsera - Dal Parlamento
PUBBLICITÀ

18,05 TV 2 Ragazzi

Galaxy Express 999

Cartoni animati su storia e disegni di Reiji Matsumoto. Il continente di Sakezan. Prod.: TOEI Company Tokyo

Gli indiani dell'America del Sud
di Daniel Dubois. Un paese dove la gente vive nuda. Prod.: FR3
PUBBLICITÀ

18,50 Buonasera con...

Mondiale!
di Paolini e Silvestri. Scene di Antonio Giarrizzo. Direttore della fotografia Rodolfo Isoardi. Musiche di Riccardo Ventellini. Presenta Enrica Bonaccorti con José Altafini. Programma a cura di Pupi Sambati. Regia di Silvio Ferri
PUBBLICITÀ

Previsioni del tempo

19,45 TG 2 - Telegiornale
PUBBLICITÀ

Gente comune superstar - I nuovi divi del cinema americano a cura di Pietro Pintus (V)

20,40 California Poker

(California Spits, 1974). Film - Regia di Robert Altman. Interpreti: George Segal, Elliott Gould, Gwen Welles, Ann Prentiss, Joseph Walsh, Edward Walsh, Bert Remsen, Barbara London. Prod.: Columbia/Won World (Robert Altman, Joseph Walsh) (Vedi pag. 50)
PUBBLICITÀ

22,30 Appuntamento al cinema
I film che vedrete sul grande schermo, a cura dell'ANICAGIS

22,35 Sereno variabile
Settimanale del tempo libero di Osvaldo Bevilacqua. Regia di Antonio Menna
PUBBLICITÀ

23,20 TG 2 - Stanotte

RAGNO

Filo di Scozia
il massimo



Multicoordinati Ragno
in puro filo di Scozia.

 **RAGNO**

Filo di Scozia

il massimo

21,45 INCHIESTA



MARTEDI
TV3
18 maggio 1982

Delta: la riproduzione umana. Che cos'è esattamente il puerperio e perché si parla nuovamente di allattamento al seno? Il programma risponde a questi e ad altri interrogativi sottolineando i cambiamenti avvenuti dal secolo scorso (quando c'erano le balie) ad oggi

L'orecchicchio. Ospite è il cantautore Edoardo De Angelis (foto), uno dei protagonisti della «scuola romana» che si formò al Folkstudio (insieme a Venditti, De Gregori e Lo Cascio). Sua è la famosa *Lella*. Oggi presenta tre brani dall'ultimo LP *Cantare in italiano*

18,30 MUSICA



14 Roma: Tennis
Campionati internazionali d'Italia

17,25-18,30 Invito

L'altro teatro

di Giuseppe Bartolucci, Maria Bosio, Nico Garrone. Regia di Maria Bosio
3^a ed ultima puntata. Un programma della Sede regionale per il Lazio

18,30 L'orecchicchio

Quasi un quotidiano tutto di musica a cura di Lionello De Sena. Ideato da Mario Colangeli. Presentato da Antonella Consorti. Regia di Luciana Ceci Mascolo

19 TG 3

fino alle 19,10 informazione a diffusione nazionale; dalle 19,10 alle 19,30 informazione regione per regione

19,30 TV 3 Regioni

Cultura, spettacolo, avvenimenti, costume. (Programmi a diffusione regionale). Maggiori dettagli li troverete nella rubrica TV 3 regioni a pag. 32

Intervallo con: LA GONDOLA DEL TEMPO. Marco Pollo in missione sull'Altipiano di Asiago. Un programma della Sede regionale per il Veneto

DIPARTIMENTO SCUOLA EDUCAZIONE

Educazione e Regioni a cura di Mauro Gobbi

20,05 Vita e lavoro del bambino nell'800

di Sergio Le Donne. Le condizioni di vita in città e in campagna. 2^a puntata (Replica)

Intervallo con: LA GONDOLA DEL TEMPO. Marco Pollo in missione sull'Altipiano di Asiago. Un programma della Sede regionale per il Veneto

Concerto del martedì

20,40 Lanciano, estate e musica

Un programma di Lucia de Laurentis e Maria Rosaria La Morgia, dall'edizione 1981 dei «Corsi internazionali estivi di formazione orchestrale e di perfezionamento strumentale». Regia di Maria Rosaria La Morgia. 1^a puntata. Un programma della Sede regionale per l'Abruzzo. Presentazione di Enrico Cavallotti

Le serie di Delta

21,45 La riproduzione umana in un mondo che cambia

a cura di Guletta Ascoli e Gabriella Carosio. Consulenza di Luigi De Cecco. 8^a puntata. Il dopo-parto, di Guletta Ascoli e Gianni Tabet. Regia di Gianni Tabet

22,35 TG 3

TRASMISSIONI PER LA PROVINCIA DI BOLZANO

17,30 Dipartimento Scuola Educazione. Educazione e Regioni. Vita e lavoro del bambino nell'800. 1^a puntata: La situazione economico-sociale (Replica) Finché dura la memoria. Vittorio Valletta. 2^a puntata: Gli anni del boom

18

Sender Bozen

Sendung in deutscher Sprache (20-20 40)

20 -

Tagesschau

20,20

Sportschau

23,05

Dipartimento Scuola Educazione. Educazione e Regioni. Vita e lavoro del bambino nell'800. 2^a puntata: Le condizioni di vita in città e in campagna (Replica)

SVIZZERA

- 14-14,15 e 15 Telescuola
- 15,15-16,30 Ciclismo: Giro d'Italia
- 18 Per i più piccoli
- 18,05 Per i bambini
- 18,15 Per i ragazzi
- 18,45 Telegiornale 1^a edizione
- 18,50 Edwina. Telemfilm della serie «M.A.S.H.»
— TV Spot
- 19,20 Il carrozzone
Folclore d'ogni paese
I Maggiaroli della Val d'Orcia
— TV Spot
- 19,50 Il Regionale — TV Spot
- 20,15 Telegiornale 2^a edizione
— TV Spot
- 20,40 Figli e amanti, dal romanzo di D. H. Lawrence con Geoffrey Burridge, Amanda Parfitt, Peter Duncan
Regia di Stuart Burge. 3^o episodio
- 21,40 Orsa Maggiore
Rivista di scienza e tecnica
- 22,40-22,50 Telegiornale: 3^a edizione

CAPODISTRIA

- 13,30 Confine aperto - Odprta meja
Trasmisione in lingua slovena
- 18 — TG - Notizie
- 18,05 Cirenotes
- 18,40 Ciao ragazzi
Appuntamento con i più giovani
Magà e l'ape domestica. Cartoni animati della serie «Le avventure della ape Magà»
- 19,05 La scuola
Kranj 1981: Rassegna cinematografica dei non allineati: I diritti del bambino (Tanzania)
- 19,30 Quegli anni, quei giorni
Documentario
— Zip Zag
- 20,15 TG - Punto d'incontro
— Due minuti
- 20,30 Film
- 22 — TG - Tuttoggi
- 22,10 Film
- 23,40 TG - Tuttoggi
— Confine aperto - Odprta meja

FRANCIA

- 10,30 A 2 Antiope
- 12,05 Venite a trovarmi
- 12,30 Ho la memoria che vacilla
- 12,45 Telegiornale
- 13,35 Rotocalco regionale
- 13,50 La Cretese (7^a)
- 14 — La vita oggi
- 15,05 Un caso di violenza. Telemfilm
- 16,40 Fra di voi
- 17,45 Recré A 2
- 18,30 Telegiornale
- 18,50 Numeri e lettere - Gioco
- 19,10 D'accordo, non d'accordo
- 19,20 Attualità regionali
- 19,45 Speciale Cannes
- 20 — Telegiornale
- 20,40 Racconti moderni dedicati all'infanzia
- 22 — Concerto
- 23,15 Telegiornale

MONTECARLO

- 17,30 Montecarlo news
- 17,35 La piccola Hexi. Capitan Nemo
- 17,55 Gundam. Cartoni animati
- 18,25 La Tata e il professore. Telemfilm
- 18,55 Shopping. Guida per gli acquisti.
- 19,10 Telenovo con Wilma De Angelis
- 19,20 I nuovi Rookies. L'attentato. Telemfilm con Geoff Starford Brown, Sam Melville
- 20,15 Notiziario - 1^a edizione
- 20,20 Editoriale
- 20,25 Quotazioni oro
- 20,30 Varietà
- 21,30 Bollettino meteorologico
- 21,35 Oroscopo di domani
- 21,40 Aggiudicato. Un quadro per voi. Asta in diretta dagli Studi di Tele Montecarlo
- 23,05 Notiziario - 2^a edizione
- 23,10 Editoriale (Replica)

20,40 TELEFILM



Kojak. Una bomba fa saltare in un parcheggio la macchina in cui è appena salita una ragazza. Un controllo di tutti i veicoli entrati nel parcheggio conduce Kojak a un negozio di ferramenta nel quale lavora un giovane che pratica la terapia di gruppo. Kojak si unisce al gruppo e riesce a dipanare la matassa

MERCOLEDÌ
TV1
19 maggio 1982

18,20 RUBRICA



I problemi del Sig. Rossi. In vista della scadenza del termine per la denuncia dei redditi, il 31 maggio, la puntata di oggi si occupa delle modalità di tale importante adempimento: ad esempio come dichiarare la casa di proprietà, detrarre gli interessi passivi sul mutuo, eccetera. (Nella foto: Luisa Rivelli)

21,35 SCIENZA

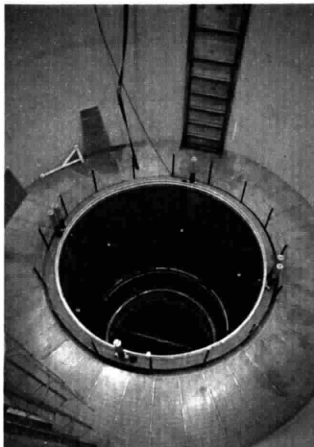

Quark. Ogni scelta umana comporta un costo non soltanto economico, poiché non sempre risulta compatibile con esigenze di varia natura. In questo senso si pone il problema di come liberare in futuro l'ambiente dalle scorie nucleari (foto: una centrale atomica) data l'importanza di questa forma d'energia

 **DIPARTIMENTO SCUOLA EDUCAZIONE**
Schede - Archeologia

12,30 Le foci storiche del Tevere
di Valnea Santa Maria Scrinari. Ha collaborato Franco Cimmino. Regia di Elia Sasso (Replica)
PUBBLICITÀ

13 Giorno per giorno
Rubrica settimanale del TG 1, a cura di Andrea Melodia e Marcello Morace. Conducono in studio Marcello Morace e Bianca Maria Piccinino. Regia di Nelly Cavallo

13,25 Che tempo fa
PUBBLICITÀ

13,30 Telegiornale
PUBBLICITÀ

14 Oggi al Parlamento
PUBBLICITÀ

14,10-17,55 Roma: Tennis
Campionati internazionali d'Italia (vedi pag. 90)
PUBBLICITÀ

17 TG 1 - Flash

17,55 Calciomatto
di Bruno Amatucci e Renzo Martinelli, con la collaborazione di Nino Oppio, a cura di Emanuela Guzzardi. Regia di Renzo Martinelli
PUBBLICITÀ

18,20 I problemi del Sig. Rossi
Il settimanale economico della famiglia italiana. Un programma di Luisa Rivelli. Realizzazione di Wanda Lazzarino
PUBBLICITÀ

18,50 Colorado
Finché le acque scorreranno, 1ª parte. Regia di Paul Krasny. Interpreti: Richard Chamberlain, Sally Kellerman, Gregory Harrison, Barbara Carrera, Cristina Raines, Chad Everett, Alex Karras, Stephen McHattie, Kario Salem, Pernell Roberts, Mark Harmon. Distr.: MCA

19,45 Almanacco del giorno dopo
Che tempo fa
PUBBLICITÀ

20 Telegiornale
PUBBLICITÀ

20,40 Kojak
Terapia con dinamite. Regia di Leo Penn. Interpreti: Telly Savalas, Steven Keats, Elizabeth Allen, Jane Elliot, Dabney Coleman, Dan Frazer, Kevin Dobson. Distr.: M.C.A.
PUBBLICITÀ

21,35 Quark
Viaggi nel mondo della scienza. A cura di Piero Angela. Delegata al programma Rosanna Faraglia. Realizzazione da studio di Lorenzo Pinna (Vedi pag. 72)

22,15 Appuntamento al cinema
I film che vedrete sul grande schermo, a cura dell'ANICAGS

22,20 Mercoledì sport
Telecronache dall'Italia e dall'estero
Al termine:
PUBBLICITÀ
Telegiornale
Oggi al Parlamento
Che tempo fa

21,45 SCENEGGIATO



Il caso Murri. Il processo prosegue in maniera favorevole ai Murri e agli altri imputati (Carlo Reali, nella fotografia), ma i risultati del dibattimento non influiscono sulle convinzioni della corte. Si vuole colpire una famiglia, un atteggiamento politico. Il verdetto ricalca le conclusioni del giudice Stanzani

MERCOLEDÌ
MTV2
19 maggio 1982

22,35 DOCUMENTARIO



Il misterioso mondo di Arthur C. Clarke. «Nessy», il mostro del Lago di Loch Ness (foto), è entrato nella leggenda in tutto il mondo. Non è però la sola «creatura» avvistata; sembra che sparsi nei laghi dell'intero globo esistano molti altri mostri per i quali sono state inventate le trappole più stravaganti

12,30 RUBRICA



Meridiana. Come ogni mercoledì viene proposto al pubblico un argomento di carattere culinario. Non si tratta però di una trasmissione di ricette ma dell'illustrazione dei principi basilari di una buona cucina alla portata di tutti, con annotazioni culturali e regionali (Qui sopra un disegno sul tema di Mirek)

12,30 Meridiana

Lezione in cucina di Luigi Veronelli e Maria Maddalena Yon

PUBBLICITÀ

13 TG 2 - Ore tredici

PUBBLICITÀ

DIPARTIMENTO SCUOLA EDUCAZIONE

13,30 Schede geografiche: La Romania

Una produzione NDR. Edizione italiana a cura di Maria Vittoria Tomassi. 3ª puntata: I Carpazi

PUBBLICITÀ

In diretta da Milano, in collaborazione con il TG 2, il Pool Sportivo e il Radiocorriere tv

14-17,45 Il pomeriggio al Giro

Un programma di biciclette, musica, miti e magie con Ave Ninchi, Tony Binarelli e Dino Siani, a cura di Enzo Balboni. Regia di Rosangela Locatelli. Nel corso del programma:

Frate Indovino - L'opinione di Guglielmo Zucconi

Finestra sul Giro. I primi 100 chilometri

14,30 Flash Gordon. 5ª episodio: Il raggio distruttore

15 La tappa in parole e musica

PUBBLICITÀ

Eurovisione. Collegamento tra le reti televisive europee. Italia: Castellammare di Stabia

15,20 65° Giro d'Italia

In collaborazione con «La Gazzetta dello Sport». 6ª tappa: Caserta-Castellammare di Stabia

16,10 Dedicato al vincitore - Ci sono stato anch'io -

Girovip: giocogara in bicicletta

PUBBLICITÀ

16,45 TV 2 Ragazzi

L'uovo mondo nello spazio

Varietà per ragazzi a cura di Donatella Ziliotto. Regia di Francesca Par-dini. 31ª episodio: Un salto nella quarta dimensione

17,10 Un... «Giro in cucina»

17,35 La tappa di domani

PUBBLICITÀ

17,45 TG 2 - Flash

17,50 TG 2 - Sportsera - Dal Parlamento

PUBBLICITÀ

18,05 TV 2 Ragazzi

Galaxy Express 999

Cartoni animati. Il mondo fantasma. Prod: TOEI Company Tokyo

PUBBLICITÀ

18,30 Spaziolibero: i programmi dell'accesso

Unione Italiana delle Camere di Commercio, Industria, Artigianato e Agricoltura: «Energia da risparmio»

PUBBLICITÀ

Buonasera con...

18,50 Mondiale!

di Paolini e Silvestri. Scene di Antonio Giarrizzo. Direttore della fotografia Rodolfo Isoardi. Musiche di Riccardo Vantellini. Presenta Enrica Bonaccorti con José Altafini. Programma a cura di Pupi Sambati. Regia di Silvio Ferri

PUBBLICITÀ

Previsioni del tempo

19,45 TG 2 - Telegiornale

PUBBLICITÀ

20,40 Tribuna politica

a cura di Jader Jacobelli. Conferenza stampa PSDI

PUBBLICITÀ

21,45 Il caso Murri

Sceneggiatura di Fabio Pittorru. Personaggi ed interpreti (in ordine di apparizione): Pio Naldi Paolo Scalondro. Avvocato Tazzani Mario Graneto, Presidente Enrico Ostermann, Mario Aldini Bina Valgiusti, Tenente Reggiani Giorgio Favretto, Avvocato Altobelli Mario Erpicchini, Pubblico Ministero Adolfo Ger. Avvocato Ferri Antonio Garrani, Tenente Berton Antonio Ferrante, Tullio Murri Gianni Giuliano, Linda Murri Gisella Burinato, Tisa Borghi Flora Mastromeo, Rossina Bonetti Susanna Iavicoli, Carlo Secchi Carlo Reali, Augusto Murri Mino Bellei, Giannina Murri Dina Sassoli, Avvocato Levi Sergio Tardoli, Capitano Ferrarese Silvio Anselmo, Commissario Castagnoli Gerardo Panipucci, Speaker Lucio Minei. Scene di Paolo Petti. Costumi di Maurizio Monteverde. Arredamento di Mario Di Pace. Direttore della fotografia: Ugo Settembrino. Un programma a cura di Luciana Ferrero. Regia di Mario Ferrero. 5ª ed ultima puntata

22,35 Il misterioso mondo di Arthur C. Clarke

a cura di Vitfredo Agnese. 7ª puntata: I mostri dei laghi.

PUBBLICITÀ

23,10 TG 2 - Stanotte

DIPARTIMENTO SCUOLA EDUCAZIONE

23,30 Il mestiere di genitore

a cura di Franca Lipparoni. Regia di Santi Colonna. 4ª puntata (Replica)

*Baika, la buona caciotta dolce.
Anzi, la caciottina.*



KRAFT

in tutto il mondo

20,40 FILM



MERCOLEDÌ

TV3

19 maggio 1982

2022. I sopravvissuti (1973). Fantascienza con Charlton Heston (foto) e Joseph Cotten, in una New York sovrappollata del 2000. La regia è di Richard Fleischer, figlio d'arte. Il padre Max e lo zio Dave furono autori di Braccio di Ferro e della erotica Betty Boop

Quarto potere. Quali sono le peculiarità del giornalismo sportivo? Perché usa un linguaggio aggressivo? Come è cambiato dopo l'avvento della tv? Intervengono Nino Palumbo, direttore di *La Gazzetta dello sport*, e Giorgio Tosatti, direttore del *Corriere dello sport*

19,35 INCHIESTA

**17,20-18,30 Invito**

Concertone
Kinks e Electric Light Orchestra. Presenta Sergio Mancinelli. Regia di L. De Sena

18,30 L'orecchiochio

Quasi un quotidiano tutto di musica, a cura di Lionello De Sena. Idea da Mario Colangeli. Presentato da Antonella Consorti. Regia di Lucia na Ceci Mascolo

19 TG 3

Intervallo con: LA GONDOLA DEL TEMPO. Marco Pollo e il «sporsel da anemas». Un programma della Sede regionale per il Veneto

19,35 Quarto potere

Il mestiere di giornalista. 6ª puntata: **Le cronache dello sport** con Nino Palumbo e Giorgio Tosatti. A cura di Alberto Sinigaglia. Regia di Bruno Gambrotta. Un programma della Sede regionale per il Piemonte

DIPARTIMENTO SCUOLA EDUCAZIONE

Educazione e Regioni a cura di Mauro Gobbin

20,05 Vita e lavoro del bambino nell'800

di Sergio Le Donne. 3ª puntata: **Il bambino nella famiglia e nella società.** 1ª parte (Replica)

Intervallo con: LA GONDOLA DEL TEMPO. Marco Pollo e il «sporsel da anemas». Un programma della Sede regionale per il Veneto

Schegge di futuro: science fiction '70 (III) a cura di Enrico Ghezzi

20,40 2022: I sopravvissuti

(«Shyft green», 1973). Film - Regia di Richard Fleischer. Interpreti: Charlton Heston, Edward G. Robinson, Joseph Cotten, Leigh Taylor-Young, Chuck Connors, Brock Peters. Prod.: M.G.M.

22,15 TG 3

Intervallo con: LA GONDOLA DEL TEMPO

DIPARTIMENTO SCUOLA EDUCAZIONE**22,50 Medicina '81**

Programma di aggiornamento per i Medici di Medicina Generale. Realizzato in collaborazione con la Federazione Nazionale degli Ordini dei Medici. Consulenza e coordinamento scientifico prof. Rosario Troccoli. Trattamento e realizzazioni dei contributi grafici e filmati: Fernando Ippoliti. In studio Anna Benassi. Regia di Adriana Foti. 13ª puntata: **Ipocausis dell'influenza** (Replica)

TRASMISSIONI PER LA PROVINCIA DI BOLZANO**Sender Bozen**

Sendung in deutscher Sprache (17,30-18,30)

17,30 Im Dienste des Volkes. Dr. Joseph Gargitter, Bischof von Bozen und Brixen. Ein Film von Josef Inherholer und W. Penn (Wiederholung)

18,20 W. A. Mozart: «Divertimento Nr. 1 in Es-Dur-KV 113 - (Serenadenkonzert)». Es spielt das Rundfunkorchester des NDR unter der Leitung von Uri Seegal 1. Teil - Verleih: Polytel (Wiederholung)

18,30 Dipartimento Scuola Educaz. Corso di lingua tedesca. 2ª lezione (Rep.)

Sendung in deutscher Sprache (20-20,40)

20-20 Tagesschau

20,20 Vivatgasse 7, Spielserie um einen Antiquitätenladen von Helmut Kissel

Regie: Imo Moszkowicz. 4. Folge: «Besuch auf Las Vegas» V., NFP

23,20 Dipartimento Scuola Educazione. Educazione e Regioni. Vita e lavoro del bambino nell'800. 3ª puntata: **Il bambino nella famiglia e nella società - 1ª parte** (Replica)

SVIZZERA

- 14,55-16,30 **Ciclismo:** Giro d'Italia
- 18 - **Per i più piccoli:** Zin e il ladro (3ª)
- 18,05 **Per i ragazzi:** Top
- 18,45 **Telegiornale** - 1ª edizione
- 18,50 **Cani idrofobi e militari**
Telefilm - TV Spot
- 19,20 **Segni** - Appuntamenti culturali:
Le «meraviglie» del Monte Bego - TV Spot
- 19,50 **Il Regionale** - TV Spot
- 20,15 **Telegiornale** - 2ª edizione - TV Spot
- 20,40 **Argomenti** - Settimanale di informazione nazionale e regionale
- 21,30 **Musicalmente** con Sugar Blue
- 22,20 **Telegiornale** - 3ª edizione
- 22,30-24 **Mercoledì sport**
- Calcio: Amburgo-Göteborg. Finaledi della Coppa UEFA
(Ritorno) - Cronaca differita
- **Telegiornale** - 4ª edizione

CAPODISTRIA

- 13,30 **Confine aperto** - Odprta meja
Trasmisione in lingua slovena
- 18 - **TG** - Notizie
- 18,05 **Quelgi anni, quei giorni**
Documentario
- 18,45 **Ciao ragazzi** - L'avventura di Johnny. Cartoni animati della serie «Le favole della foresta»
- 19,05 **La scuola** - L'opera selvaggia
3ª episodio - 2ª parte
- 19,30 **Cantanti istriani**
Mirko Cetinski
- 20 - **Cartoni animati** - Zig-Zag
- 20,15 **TG** - Punto d'incontro
Due minuti
- 20,30 **E poi... più nessuno.** Telefilm della serie «L'ispettore Bluy»
- 21,15 **Alta pressione**
Trasmisione musicale
- 22 - **TG** - Tuttoggi
- 22,10 **Film**
- TG - Tuttoggi
- **Confine aperto** - Odprta meja

FRANCIA

- 10,30 **A 2 Antiope**
- 12,05 **Venite a trovarmi**
- 12,30 **Ho la memoria che vacilla**
- 12,45 **Telegiornale**
- 13,30 **Notizie sportive**
- 13,50 **La Cretese (8ª)**
- 14,50 **Disegni animati**
- 15 - **Goldorak**
- 15,30 **Recré A 2**
- 17,25 **Carnet dell'avventura**
- 18 - **Platino 45**
- 18,30 **Telegiornale**
- 18,50 **Numeri e lettere** - Gioco
- 19,10 **D'accordo, non d'accordo**
- 19,20 **Attualità regionali**
- 19,45 **Speciale Cannes**
- 20 - **Telegiornale**
- 20,30 **La grande scacchiera**
- 23,15 **Telegiornale**

MONTECARLO

- 17,30 **Montecarlo news**
- 17,35 **La piccola Hexi.** Capitan Nemo
- 17,55 **Gundam.** Cartoni animati
- 18,25 **La Tata e il professore.** Telefilm
- 18,55 **Shopping.** Guida per gli acquisti
- 19,10 **Telemenu** con Wilma De Angelis
- 19,20 **L'ispettore Bluy:** L'ida
Telefilm con Lucky Grills
- 20,15 **Notiziario** - 1ª edizione
- 20,20 **Editoriale**
- 20,25 **Quotazioni oro**
- 20,30 **Un po' di cinema e tanto amore**
Me il mangio vivi
Film - Regia di Henry Verneuil con Femandel, Georges Charmarat
- 22,05 **Bollettino meteorologico**
- 22,10 **Oroscopec di domani**
- 22,15 **Monjuro, samurai solitario**
Il samurai senza legge - Telefilm
- 23 - **Notiziario** - 2ª edizione
- 23,05 **Editoriale** (Replica)

20,40 QUIZ



Flash. S'inizia la seconda settimana delle finali del quiz di Mike Bongiorno. I concorrenti sono scelti fra coloro che, nei due cicli, hanno totalizzato le vincite più elevate. Lo svolgimento della gara è quello tradizionale: le domande al pulsante, i sondaggi e il gioco conclusivo per scegliere un nuovo finalista

GIOVEDÌ
G TV1
20 maggio 1982

17,55 TV RAGAZZI



Calciamatto. La puntata odierna rievoca i mondiali del 1962, l'anno del Cile e degli oriundi. La squadra azzurra perse col Cile per 2 a 0. Fu anche l'anno del molto discusso arbitro Aston, che espulse due giocatori italiani. Partecipa Gigi Radice (nella foto). Infine il quiz proposto da Lenticchia e suo nonno

21,45 SCENEGGIATO



Noi accusati. Paul Prieset, insegnante idealista, ha sposato una vedova benestante che gli rinfaccia i poveri guadagni. Trova conforto nell'amore per una collega, ma questa sparisce proprio quando la moglie scopre la relazione. La vita, per Paul, diventa impossibile, e, in un momento di disperazione...

 DIPARTIMENTO SCUOLA EDUCAZIONE

Schede - Archeologia

12,30 Ostia porto di Roma

di Valnea Santa Maria Scrinari. Ha collaborato Franco Cimmino. Regia di Elia Sasso (Replica)
PUBBLICITÀ

13 Cronache italiane

a cura di Franco Cetta

13,25 Che tempo fa

PUBBLICITÀ

13,30 Telegiornale

PUBBLICITÀ

14 Oggi al Parlamento

PUBBLICITÀ

14,10-17,55 Roma: tennis

Campionati Internazionali d'Italia
PUBBLICITÀ

17 TG 1 - Flash

17,55 Calciamatto

di Bruno Amatucci e Renzo Martinelli con la collaborazione di Nino Oppio, a cura di Emanuela Guzzardi. Regia di Renzo Martinelli
PUBBLICITÀ

18,20 Primissima

Attualità culturali del TG 1, a cura di Gianni Raviele e di Vanni Ronisvalle
PUBBLICITÀ

18,50 Colorado

Finché le acque scorreranno. 2ª parte. Regia di Paul Krasny. Interpreti: Sally Kellerman, Gregory Harrison, Barbara Carrera, Cristina Raines, Chad Everett, Alex Karras, Stephen McHattie, Kario Salem, Pernel Roberts, Mark Harmon. Distr.: MCA

19,45 Almanacco del giorno dopo

Che tempo fa
PUBBLICITÀ

20 Telegiornale

PUBBLICITÀ

20,40 Flash

Gioco a premi ideato da Mike Bongiorno e Ludovico Peregrini. Impianto scenografico di Ludovico Muratori. Regia di Piero Turchetti (Vedi pag. 95)
PUBBLICITÀ

Giovedì giallo

21,45 Noi accusati

dal romanzo di Ernest Raymond. Sceneggiatura di Julia Jones. Con Jan Holm, Elisabeth Spriggs, Angela Down, Iain Cuthbertson. Regia di Richard Stroud. Una produzione B.B.C. Seconda puntata

22,40 Un'impaurita tenerezza

di Francesco Bortolini. Alessandro Tessari in Il colonnello fascista
PUBBLICITÀ

23,15 Telegiornale - Oggi al Parlamento - Che tempo fa

20,40 TELEFILM

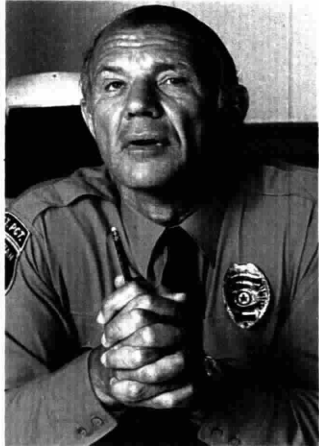

Hill Street giorno e notte. Il sergente Esterhaus (Michael Conrad nella foto) riceve un messaggio da un certo Trench finito in galera anni prima su sua denuncia per aver partecipato all'omicidio di un poliziotto. Esterhaus teme rappresaglie, ma all'appuntamento trova un uomo che chiede perdono

GIOVEDÌ
TV2
20 maggio 1982

14 SPETTACOLO



Il pomeriggio al Giro. Va in onda in diretta da Milano con la partecipazione di Tony Binarrelli (foto) e Dino Siani. Nel corso del programma, Frate Indovino con i suoi suggerimenti e previsioni; la *Finestra sul Giro*, un'avventura di *Flash Gordon* con Crabbe e la tappa Castellammare-Diamante in Eurovisione

22,30 MUSICA



Gilberto Gil: l'Africa in ogni cellula. Quarant'anni, brasiliano, Gilberto Gil (nella foto) è il mattatore dello spettacolo-concerto di stasera. Grazie al suo straordinario temperamento, Gil è salito ai vertici della musica brasiliana, riuscendo a fondere nei suoi motivi i filoni dei ritmi afro-latino-americani

12,30 Meridiana

Informazioni, testimonianze, consigli e materiali d'uso per chi sta in casa e fuori

Un soldo, due soldi

di Eugenio Giacobino, Anna Bartolini e Gustavo Ghidini
PUBBLICITÀ

13 TG 2 - Ore tredici

PUBBLICITÀ



DIPARTIMENTO SCUOLA EDUCAZIONE

13,30 Tresei

Genitori, ma come? Un programma ideato e diretto da Sandro Lai
PUBBLICITÀ

In diretta da Milano, in collaborazione con il TG 2, il Pool Sportivo e il Radiocorriere TV

14-17,45 Pomeriggio al Giro

Un programma di biciclette, musica, miti e magie con Ave Ninchi, Tony Binarrelli e Dino Siani, a cura di Enzo Balboni. Regia di Rosangela Locatelli. Nel corso del programma:

Frate Indovino

14,20 Finestra sul Giro

I primi 100 chilometri

14,30 Flash Gordon

6° episodio: La tortura del fuoco

15 La tappa in parole e musica

PUBBLICITÀ

Eurovisione

Collegamento tra le reti televisive europee. Italia: Diamante

15,20 65° Giro d'Italia

In collaborazione con «La Gazzetta dello Sport». 7ª tappa: Castellammare di Stabia-Diamante

16,10 Dedicato al vincitore - Ci sono stato anch'io - Girovip: giocare in bicicletta

PUBBLICITÀ

16,45 TV 2 Ragazzi

Apemaia

Cartoni animati tratti dai racconti di Waldemar Bonsels. Il blocco di ghiaccio. Distr.: Beta Film

17,10 Un... «Giro in cucina»

PUBBLICITÀ

17,45 TG 2 - Flash

17,50 TG 2 - Sportsera - Dal Parlamento

PUBBLICITÀ

18,05 TV 2 Ragazzi

Il primo Mickey Rooney

Telefilm - Regia di Y. A. Duffy. Operazione finestre pulite. Prod.: Larry Darmour

Gli indiani dell'America del Sud

di Daniel Dubois. L'impero Incas. Prod.: FR3
PUBBLICITÀ

Buonasera con...

18,50 Mondiale!

di Paolini e Silvestri. Scene di Antonio Giarrizzo. Direttore della fotografia Rodolfo Isoardi. Musiche di Riccardo Ventellini. Presenta Enrica Bonaccorti con José Altafini. Programma a cura di Pupi Sambatì. Regia di Silvio Ferri
PUBBLICITÀ

Previsioni del tempo

19,45 TG 2 - Telegiornale

PUBBLICITÀ

20,40 Hill Street giorno e notte

Il furgone scuro. Telefilm. Una serie di Michael Kozoll e Steven Bochco. Con: Daniel J. Travanti, Michael Conrad, Michael Warren, Bruce Weitz. Regia di Arnold Laven. Distr.: Columbia
PUBBLICITÀ

21,35 Appuntamento al cinema

I film che vedrete sul grande schermo, a cura dell'ANICAGIS

21,40 TG 2 - Dossier

Il documento della settimana, a cura di Ennio Mastrostefano

Dal Teatro «Tenda a strisce» di Roma

22,30 Gilberto Gil: L'Africa in ogni cellula

Direttore della fotografia Poldo Piccinelli. Regia di Roberto Capanna

1ª parte
PUBBLICITÀ

23,15 TG 2 - Stanotte

NELL'ALIMENTAZIONE MODERNA CI VUOLE MISURA.

**"Per me Misura
è piú buono.
Parere personale, eh!"**

"Un buon caffè, una bustina di dolcificante Misura... eh, per la mia linea.

Misura dà solo 8 calorie per bustina, e io al fisico ci tengo: non so se mi spiego.

E poi Misura mi piace, mi piace assai. Uhhmm! Che vi devo dire, io i dolcificanti li ho provati tutti, ma per me Misura è piú buono.

Parere personale, eh!"

*In giro si dice
che è proprio buono.*



Dolcificante dietetico

MISURA

21,30 DSE

GIOVEDÌ
TV3
20 maggio 1982

20,40 MUSICA

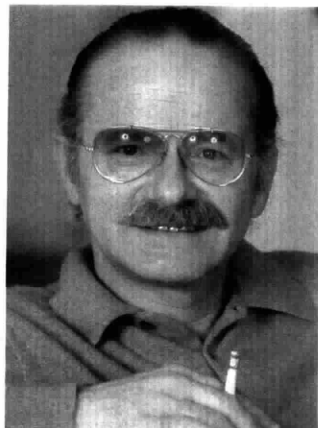

Amati o viziati. Una troupe tv ha seguito per 20 giorni gli studi e i giochi di un gruppo di bambini. Brevi flash sulla famiglia e l'ambiente urbano in cui vivono hanno permesso di costruire storie rappresentative della prima età (foto: la regista Elisabetta Valgiusti)

Cantautori di oggi e di domani. Prende il via un programma in tre puntate dedicato ai cantautori di ieri e di oggi. Toccherà ai più «anziani» (Gino Paoli, foto) presentare i nuovi e già promettenti «rampolli», come Piero Finà, Vasco Rossi, Gargiulo, gli Stadio, Helga Paoli



17,30-18,30 Invito

Dal Teatro Fraschini di Pavia

Concerto Sinfonico del Gruppo d' Archi de**il pomeriggio musicali»**

Direttore e violinista **Alberto Campagnano.** Haendel: Concerto grosso op. 6 n. 4 in la minore. J.S. Bach: Concerto per violino e orchestra n. 1 in la minore. **Torelli:** Concerto per archi op. 6 n. 1. **Mozart:** Divertimento n. 1 in re magg. K 136. **Pergolesi-Maderna:** Palestrina Konzert (Concertino n. 3). Regia di Eugenio Giacobini. Un programma della Sede regionale per la Lombardia

18,30 L'orecchicchio

Quasi un quotidiano tutto di musica, a cura di Lionello De Sena. Idea di Mario Colangeli. Presentato da Antonella Consorti. Regia di Lucia na Ceci Mascolo

19 TG 3

fino alle 19,10 informazione a diffusione nazionale; dalle 19,10 alle 19,30 informazione regione per regione

19,30 TV 3 Regioni

Cultura, spettacolo, avvenimenti, costume. (Programmi a diffusione regionale) Maggiori dettagli li troverete nella rubrica TV 3 Regioni a pag. 32

Intervallo con: LA GONDOLA DEL TEMPO. Marco Pollo fa un incontro a Padova. Un programma della Sede regionale per il Veneto



DIPARTIMENTO SCUOLA EDUCAZIONE

Educazione e Regioni a cura di Mauro Gobbi

20,05 Vita e lavoro del bambino nell'800

di Sergio Le Donne. 4ª puntata: Il bambino nella famiglia e nella società. 2ª parte (Replical)

Intervallo con: LA GONDOLA DEL TEMPO. Marco Pollo fa un incontro a Padova. Un programma della Sede regionale per il Veneto

20,40 Cantautori di oggi e di domani

a cura di Enzo Marchetti. Organizzato da Vittorio Salvetti. Partecipano: Riccardo Cocciante, Beppe Dadi, Helga Paoli, Piero Finà. Regia di Enzo Dell'Aquila. 1ª puntata



DIPARTIMENTO SCUOLA EDUCAZIONE

Educazione e Regioni a cura di Mauro Gobbi

21,30 Amati o viziati

Storie di bambine, bambini, mamme, maestre e robot. Regia di Elisabetta Valgiusti. 5ª ed ultima puntata

22 TG 3 - Settimanale

Programma a diffusione nazionale. Servizi - inchieste - dibattiti - interviste: tutto sulle realtà regionali

22,30 TG 3

TRASMISSIONI PER LA PROVINCIA DI BOLZANO

Sender Bozen

Sendung in deutscher Sprache (20-20,40)

Zweggau

Brennpunkt

20

20,20

23

Dipartimento Scuola Educazione. Educazione e Regioni. Vita e lavoro del bambino nell'800. Il bambino nella famiglia e nella società. 2ª parte (Replical)

SVIZZERA

- 11-12 Culto evangelico
- 14,15 Immagini di un giubileo
- 14,55 Ciclismo: Giro d'Italia
- 16,20 Il ballo asciutto. Film con Gary Lewis, Marilyn Maxwell, Connie Stevens. Regia di Frank Tashlin
- 18 - Per i più piccoli
- 18,05 Per i bambini
- 18,20 Per i ragazzi
- 18,45 Telegiornale - 1ª edizione
- 18,50 Il cossate il fuoco - Telefilm
- 19,15 Indici
- Rassegna economica e finanziaria
- 19,55 Il Regionale. Rassegna
- 20,15 Telegiornale - 2ª edizione
- 20,35 In tutta intimità. Film con Marc Bober, Johan Leyssen. Regia di Ralph Bourmans
- 22 - Tema musicale - Vienna 1814
- Orchestra Sinfonica di Vienna diretta da Gerl Albrecht
- 23,30-23,40 Telegiornale - 3ª edizione

CAPODISTRIA

- 13,30 Confine aperto - Odprta meja
- Trasmisione in lingua slovena
- 18 - TG - Notizie
- 18,05 Musica popolare
- Complesso folcloristico di Stato della Georgia (2ª parte)
- 18,40 Ciao ragazzi
- Il gigante buono - Film - 3ª parte
- 19,05 La scuola
- Belgrado è libera. Documentario della serie «La Jugoslavia di Tito» 2ª parte
- 19,30 Orizzonti
- 20 - Cartoni animati - Zig Zag
- 20,15 TG - Punto d'incontro
- Due minuti
- 20,30 Film
- 22 - TG - Tuttioggi
- 22,10 Chi conosce l'arte?
- Asta internazionale di opere d'arte contemporanea
- TG - Tuttioggi
- Confine aperto - Odprta meja

FRANCIA

- 10,30 A 2 Antiope
- 12,05 Venite a trovarmi
- 12,30 Ho la memoria che vacilla
- 12,45 Telegiornale
- 13,35 Rotocalco regionale
- 13,50 La Cretese (9ª)
- 14 - La vita oggi
- 15 - Sulla pista del Cheyenne (12ª)
- 15,50 Erano tre filibustieri
- Film di Steno
- 17,45 Numeri e lettere - Giocco
- 19,10 D'accordo, non d'accordo
- 19,20 Ciclismo
- 19,45 Assemblea parlamentare
- 20 - Telegiornale
- 20,35 Rivista d'informazione
- 21,40 I ragazzi del rock
- 23,15 Telegiornale

MONTECARLO

- 17,30 Montecarlo news
- 17,35 La piccola Hexi. Capitan Nemo
- 17,55 Gundam. Cartoni animati
- 18,25 La Tata e il professore. Telefilm
- 18,55 Shopping. Guida per gli acquisti
- 19,10 Telemenu con Wilma De Angelis
- 19,20 I nuovi Rookies: Uomo contro uomo. Telefilm
- 20,15 Notiziario - 1ª edizione
- 20,20 Editoriale
- 20,25 Quotazioni oro
- 20,30 Ritorna l'amore
- Film - Regia di John Cromwell con Carole Lombard, James Stuart
- 22,05 Bollettino meteorologico
- 22,10 Oroscopo di domani
- 22,15 Chrono. Rassegna
- 22,45 L'ispettore Dante: Un uomo pericoloso. Telefilm
- 23,15 Notiziario - 2ª edizione
- 23,20 Editoriale (Replical)

21,30 FILM



Fiamma che non si spegne. È il primo film di un nuovo ciclo dedicato al regista Vittorio Cottafavi. Nato nel 1914, inizia la sua carriera cinematografica come assistente alla regia di Vittorio De Sica e Augusto Genina. Per i film di genere mitologico ottenne vasti consensi in Francia (nella foto una scena)

VENERDI
TV1
21 maggio 1982

20,40 ATTUALITÀ



Tam tam. Oltre a proporre filmati e servizi d'attualità, la rubrica d'informazione e approfondimento della *TG 1* ospita in studio personaggi diversi dal giornalismo, della cultura e dello spettacolo. A condurre la trasmissione ritorna Vittorio Citterich che succede ad Arrigo Levi (nella foto sopra la sigla)

18,50 SCENEGGIATO



Colorado. Skimmerhorn, un fanatico colonnello della milizia del Colorado, ha deciso d'annientare le tribù indiane, compresi i due fratelli Pasquinel. Levi e il capitano Mercy vorrebbero avvertire i Pasquinel ma, sorpresi, vengono arretrati. Skimmerhorn attacca il campo di Aquila Perduta. La tribù è indifesa...



DIPARTIMENTO SCUOLA EDUCAZIONE

Gli Anniversari

12,30 A 90 anni dalla Rerum Novarum
di Giuliano Agresti. Regia di Santi Colonna. (Replica)
PUBBLICITÀ

13 Agenda casa
a cura di Enrica Dorna e Marilena Moretti. Conduce Nives Zegna. Regia di Marilena Moretti

13,25 Che tempo fa
PUBBLICITÀ

13,30 Telegiornale
PUBBLICITÀ

14 Oggi al Parlamento
PUBBLICITÀ

14,10-18 Roma: Tennis
Campionati Internazionali d'Italia
PUBBLICITÀ

17 TG 1 - Flash

18 Il meraviglioso circo del mare
Opera blu. Direzione e produzione di Gianfranco Bernabei
PUBBLICITÀ

18,30 Spaziolibero: I programmi dell'accesso
Centro Nazionale Psicografico di Maser: «Scuola - dopo la 3ª Media»

18,50 Colorado
Sterminio. 1ª parte. Regia di Paul Krasny. Interpreti: William Atherton, Raymond Burr, Barbara Carrera, Richard Chamberlain, Robert Conrad, Richard Crenna, Timothy Dalton, Cliff De Young, Chad Everett, Andy Griffith, Gregory Harrison, Alex Karras, Brian Keith, Sally Kellerman, Stephe, McHattie, Lois Nettleton, Donald Pleasence, Cristina Raines, Lynn Redgrave, Robert Vaughan, Dennis Weaver, Anthony Zerbe. Distr.: MCA

19,45 Almanacco del giorno dopo - Che tempo fa
PUBBLICITÀ

20 Telegiornale
PUBBLICITÀ

20,40 Tam tam
Attualità del TG 1, a cura di Nino Criscenti
PUBBLICITÀ

Fra mito ed ironia: 6 film di Vittorio Cottafavi (I)

21,30 Fiamma che non si spegne
(1949). Film - Regia di Vittorio Cottafavi. Interpreti: Gino Cervi, Leonardo Cortese, Maria Denis, Tino Buazzelli, Gianni Lovatelli, Luigi Tosi, Fulvia Mammi, Carlo Campanini. Prod.: Orsa Film. (Precederà e seguirà il film un'intervista con Vittorio Cottafavi) (Vedi pag. 58)
PUBBLICITÀ

23,20 Telegiornale - Oggi al Parlamento - Che tempo fa

20,40 SCENEGGIATO

VENERDI
TV2
21 maggio 1982

16,45 CARTONI ANIMATI



22,30 TELEFILM



La storia vera della Signora dalle Camelie. Il primo grande passo è fatto. Alfonsina (Isabelle Huppert, foto) non partirà più la fame, il denaro non le mancherà. La donna incontra il conte Stachelberg che la prende sotto la sua protezione. Da prostituta ricercata Alfonsina sale a «protetta» di un gran signore

Suspense. Nuovo telefilm giallo a sfondo psicologico. Protagonista è una coppia di giovani sposi con bambino, la quale deve sottoporsi a uno stressante test psicologico per essere considerata idonea al lavoro. Il fatto è che durante la prova si ribalta completamente la situazione: l'incapace è l'esaminatore...

Apemaia. Autunno. Freddo e nebbia. Il Prato dei Papaveri ha ormai assunto un aspetto triste. Poi arriverà l'inverno e sarà ancora peggio. Maia e Willi suggeriscono agli altri insetti di mettersi in viaggio, alla ricerca di un posto tranquillo e confortevole dove poter trascorrere l'inverno. Arrivano in una serra...

12,30 Meridiana
Informazioni, testimonianze, consigli e materiali d'uso per chi sta in casa e fuori
Parlare al femminile di Adriana Bruno e Giuliana Salami
PUBBLICITÀ

13 TG 2 - Ore tredici
PUBBLICITÀ

DIPARTIMENTO SCUOLA EDUCAZIONE
13,30 Schede geografiche: la Romania
Una produzione NDR. Edizione italiana a cura di Maria Vittoria Tomassi.
4ª puntata: La Transilvania (Vedi pag. 140)
PUBBLICITÀ

In diretta da Milano, in collaborazione con il TG 2, il Pool Sportivo e il Radiocorriere Tv

14-17,45 Il pomeriggio al Giro
Un programma di biciclette, musica, miti e magie con Ave Ninchi, Tony Binarelli e Dino Siani, a cura di Enzo Balboni. Regia di Rosangela Locatelli
Nel corso del programma:
Frato Indovino
L'opinione di Gaspare Barbiellini Amidei

14,30 Flash Gordon
7ª episodio: Un destino schiacciato
PUBBLICITÀ

DIPARTIMENTO SCUOLA EDUCAZIONE
15 Uno stile, una città
Un programma di Donato Goffredo. Consulenza di Angiola Maria Romani. Ricerche e schede iconografiche di Alessandro Tomei. Regia di Roque Oppedisano. Il Rinascimento a Firenze (Replica)

15,30 Il Dio di Roserio
dal libro di Giovanni Testori. Regia di Pino Passalacqua

16,30 Giropiv: giocogara in bicicletta
PUBBLICITÀ

16,45 TV 2 Ragazzi
Apemaia
Cartoni animati tratti dai racconti di Waldemar Bonsels. La serra. Distr.: Beta Film

17,10 Un... «Giro in cucina»

17,35 La tappa di domani
PUBBLICITÀ

17,45 TG 2 - Flash

17,50 TG 2 - Sportsera - Dal Parlamento
PUBBLICITÀ

18,05 TV 2 Ragazzi
Il primo Mickey Rooney
Telefilm - Regia di Y. A. Duffly. Salti mortali. Prod.: Larry Darmor
Gli indiani dell'America del Sud
di Daniel Dubois. Lo scontro di due mondi. Prod.: FR 3
PUBBLICITÀ

18,50 Mondiale!
Buonasera con...
di Paolini e Silvestri. Scene di Antonio Giarrizzo. Direttore della fotografia Rodolfo Isoardi. Musiche di Riccardo Vantellini. Presenta Enrica Bonaccorti con José Altafini. Programma a cura di Pupi Sambati. Regia di Silvio Ferrì
PUBBLICITÀ
Previsioni del tempo

19,45 TG 2 - Telegiornale
PUBBLICITÀ

20,40 La storia vera della Signora dalle Camelie
Un film di Mauro Bolognini tratto dall'opera originale di Jean Aurence e Vladimir Pozner. Sceneggiatura di Enrico Medioli. Con: Isabelle Huppert, Giannina Volontè, Bruno Ganz, Fabrizio Bentivoglio, Cio Goldsmith, Mario Maranzana, Yann Bollème, Olga Karlatos, Carla Fracci, Mattia Stragino, Remo Remotti, Clara Colosimo, Fernando Rey. Scenografie di Mario Garbuglia. Costumi di Piero Tosi. Montaggio di Nino Baragli A.M.C. Fotografia di Ennio Guarnieri A.I.C. Musiche originali composte e strumentate da Ennio Morricone. Prodotto da Manolo Bolognini e da Margaret Menegoz. Una coproduzione Opera Film - Les Films du Losange - FR 3 - Gaultm - Télé M. 2ª parte (Vedi pag. 62)
PUBBLICITÀ

21,40 Micromega
Un programma di Ruggero Guarini a cura di Graziella Civiletti, Vittorio Marchetti. Regia di William Azzella. Colpo basso (diritti e doven della cronaca) di Filippo De Luigi e Ruggero Guarini

22,30 Suspense
11 appuntamenti con la paura. Condizionamento psicologico Telefilm. Soggetto e sceneggiatura di Mike Hodges con: Bryan Marshall e Stanley Labor. Regia di Mike Hodges. Prod.: London Weekend Television
PUBBLICITÀ

23 TG 2 - Stanotte

DIPARTIMENTO SCUOLA EDUCAZIONE
23,30 Scienza delle connessioni
Nuove tendenze nella progettazione architettonica e ambientale. Una proposta di Giulio Macchi curata da Luigi Fantoni, diretta da Ugo Palermo. Connessione nuovo-antico. Progettare a Venezia (Replica)

Quando c'è Ciappi, c'è tutto.

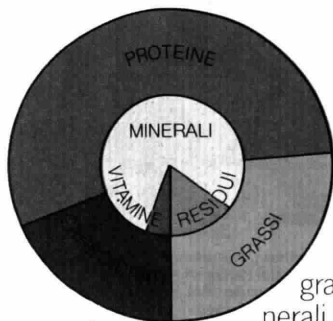

Tutti i giorni il cane spende energie e ha bisogno di molte proteine e di vitamine ma anche di grassi, carboidrati e minerali. Ciappi, nelle varietà

“carne” e “carne e pollo”, contiene tutti gli elementi, in quantità equilibrate, per mantenerlo sempre bello, agile e scattante.



17,30 SCENEGGIATO



VENERDI
TV3
21 maggio 1982

20,40 PROSA



Boccaccio e C. Ancora una novella del più grande prosatore del Trecento. Il nobile Federigo ama non riamato Monna Giovanna. Le spese per conquistare la dama rovinano Federigo (foto: Pierre Dourlens) che paga a caro prezzo la libertà d'essere stato un vero signore

La lunga notte di Medea. Ispirato a *Medea*, tragedia composta da Euripide nel 431 a. C., questo dramma in due atti, di Corrado Alvaro, è stato messo in scena dall'Associazione Culturale Ionica, con la regia di Schroeter e l'interpretazione di Piera Degli Esposti (foto)

17,30-18,30 Invito

Boccaccio & C.

Libero adattamento, sceneggiatura e dialoghi di B. Chierici e G. Mascioni. Dal Decamerone di Giovanni Boccaccio. Quinta giornata - IX Novella *Monna Giovanna e Federigo degli Alberighi*. Personaggi ed interpreti: Jacopo / Federigo *Pierre Dourlens*; Monna Giovanna *Stefania Caret du Lapo*; Il forestiero *Beppe Chierici*; Fiammetta *Evelyn Engeler*; Ubertò figlio di Giovanna *Roberto Perugini*. Musiche di Ettore De Carolis. Fotografia di Willy Roeteli. Regia di Grytzko Mascioni e Manuela Carvoli.

18,30 L'orecchiochio

Quasi un quotidiano tutto di musica, a cura di Lionello De Sena. Idea nata da Mario Colangelo. Presentato da Antonella Consorti. Regia di Lucia na Ceci Mascolo

19 TG 3

fino alle 19,10 informazione a diffusione nazionale; dalle 19,10 alle 19,30 informazione regione per regione

Intervallo con: LA GONDOLA DEL TEMPO. Marco Pollo difende gli interessi di Conegliano Veneto. Un programma della Sede regionale per il Veneto.

19,35 Le notti di Nurai

dal rododramma di Michelangelo Pira. Adattamento di Giampiero Cuddu, con Gaetano Lubino e Italo Delogu. Regia di Giampiero Cuddu. 2ª puntata. Un programma della Sede regionale per la Sardegna

DIPARTIMENTO SCUOLA EDUCAZIONE
Educazione e Regioni a cura di Mauro Gobbin

20,05 Vita e lavoro del bambino nell'800

di Sergio Le Donne 5ª puntata. Il lavoro infantile (Replica)

Intervallo con: LA GONDOLA DEL TEMPO. Marco Pollo difende gli interessi di Conegliano Veneto. Un progr. della Sede regi per il Veneto dal Teatro Rendano di Cosenza

20,40 La lunga notte di Medea

Dramma in due atti di Corrado Alvaro. Personaggi ed interpreti: Perses de Laura Mereu; Lajalè Yoryia Lambrotolopis; Medea Piera Degli Esposti; Nosside Loredana Solfini; Mermeros Luca Torregrossa; Feres Mauri; Torregrossa; Un marinaio Gianni De Feo; Creonte Giuseppe Bevilacqua; Egea Stefania Tosi; Giasone Paolo Bonetto; Coro Claudio Battista; Gianni De Feo; Ettore Pecovari; Bindo Toscani; Stefano Tosi; i canti Russa Balestrieri. Scene di Cesare Berlingeri. Costumi di Alberte Barsacq. Luci di Giancarlo Geni. Regia teatrale di Werner Schroeter. Regia televisiva di Luciano Capponi. Un programma della Sede regionale per la Calabria

22,10 TG 3

TRASMISSIONI PER LA PROVINCIA DI BOLZANO

Sender Bozen

Sendung in deutscher Sprache (17.30-18.30)

17,30 Tödliches Gift. Dreiteilige Dokumentarfilmreihe über Schlangen von Dr. Ulrich Nebelsieck. 3. «Schlangenkult und Medizin» Verleih: Studio Hamburg

18,15 Follow me. Englischkurs für Anfänger. 27. «Was is it?» Verleih: Telepool

18,30 Dipartimento Scuola Educazione. Corso di lingua tedesca. 3ª lezione (Replica)

Sendung in deutscher Sprache (20-20.40)

20 - Tagesschau

20,20 Das Moor von Rasen - Antholz. Ein Biologie

22,40 Dipartimento Scuola Educazione. Educazione e Regioni. Vita e lavoro del bambino nell'800. 5ª puntata. Il lavoro infantile (Replica)

SVIZZERA

13.30-17.45 Da Lucerna: Tipica: Gran Premio delle Nazioni

18 - Per i più piccoli

18.05 Per i bambini

18.15 Per i ragazzi

18.45 Telegiornale 1ª edizione

18.50 Caro papà Telegiornale della serie «M.A.S.H.» - TV Spot

19.20 Consonanze - Informazione - TV Spot

19.50 Il Regionale - Rassegna di avvenimenti della Svizzera italiana - TV Spot

20.15 Telegiornale 2ª edizione

20.40 Reporter

Settimanale d'informazione

21.40 Every Little Movement

Shirley McLaine - Varietà

22.30 Telegiornale 3ª edizione

22.40 La sciarpa di seta rossa. Telefilm della serie «Le nuove avventure di Arsenio Lupin»

23.30-23.35 Telegiornale 4ª edizione

CAPODISTRIA

13.30 Confine aperto - Odprta meja

Trasmissione in lingua slovena

18 - TG - Notizie

18.05 Orizzonti

18.40 Ciao ragazzi - Appuntamento con i più giovani

La valle della morte. Cartoni animati della serie «Le avventure dell'ape Magda»

19.05 La scuola

Kranj 1981: Rassegna cinematografica dei non allineati

I diritti del bambino (Tanzania)

19.30 Temi d'attualità

20 - Cartoni animati - Zig Zag

20.15 TG - Punto d'incontro

Due minuti

20.30 Film

22 - TG - Tuttoggi

22.10 Film

TG - Tuttoggi

Confine aperto - Odprta meja

FRANCIA

10.30 A 2 Antipò

12.05 Venite a trovarmi

12.30 Ho la memoria che vacilla

12.45 Telegiornale

13.35 Rotocalco regionale

13.50 La Cretese (10ª ed ultima)

14 - La vita degli altri

15.05 Imbarco immediato (1ª)

16.45 La saga dei francesi

17.45 Recre A 2

18.30 Telegiornale

18.50 Numeri e lettere. Gioco

19.10 D'accordo, non d'accordo

19.20 Attualità regionali

19.45 Speciale Cannes

20 - Telegiornale

20.35 Parigi St. Lazare (5ª)

21.35 Apostrofi

22.55 Telegiornale

23.05 M.A.S.H.

Film di Robert Altman

MONTECARLO

17.30 Montecarlo news

17.35 La piccola Hexi. Capitan Nemo

17.55 Gundam. Cartoni animati

18.25 La Tata e il professore. Telegiornale

18.55 Shopping. Guida per gli acquisti

19.10 Telemenu con Wilma De Angelis

19.20 The Collaborators: Il 4 nel 3 non c'entra. Telegiornale

20.15 Notiziario 1ª edizione

20.20 Editoriale

20.25 Quotazioni oro

20.30 L'assassino è alla porta

Film - Regia di Van Gueest con Stanley Baker, Joan Crawford

22.05 Bollettino meteorologico

22.10 Oroscopo di domani

22.15 Rotocalco Settimanale sportivo condotto da Sandro Mazzola

23.15 Notiziario 2ª edizione

23.20 Editoriale (Replica)

20,40 QUIZ



Flash. Prosegue, per il secondo sabato consecutivo, il quiz di Bongiorno, giunto alla fase finale, che permette di rivedere alcuni dei concorrenti che, nei due anni passati, hanno ottenuto le vincite maggiori. Come sempre nel corso del programma ci saranno ospiti legati alle domande d'attualità (disegno di Mirek)

SABATO
TV1
22 maggio 1982

14 SPORT



Tennis: Internazionali d'Italia. Appuntamento annuale a Roma (giunto alla 39ª edizione) con le star del tennis mondiale. Il costo dell'edizione di quest'anno supera ampiamente il miliardo di lire, contro i 750 milioni dell'81. Di questi circa 500 milioni sono destinati al monte premi (foto: Barazzutti)

21,45 SCENEGGIATO



Una tranquilla coppia di killer. Michael Townley (Ray Lovelock, foto con Francesca De Sapia) ha il compito di eliminare Orlando Letelier, ex ministro di Allende, il più importante oppositore di Pinochet, in esilio a Washington. Sotto la sua auto viene posto un ordigno esplosivo azionato a distanza...

10 Madame Curie

dal libro di **Eva Curie** edito da Mondadori. Riduzione televisiva e dialoghi di Alfio Valdarnini. 2ª puntata con: Roberta Bellini, Raoul Grassilli, Ileana Ghione, Ennio Balbo, Paolo Falace, Gino Maringola, Fosco Giachetti, Tino Bianchi, Lucio Rama, Antonio Battistella, Maria Capocci, Mauro Bosco. Regia di Guglielmo Morandi (Replica)

10,55 Le montagne della luce

con Cesare Maestri. Testo di Ottavio Alessi. Un programma ideato e realizzato da Giorgio Moser. 2ª puntata: Il trono di ghiaccio

11,50 La vita segretissima di Edgar Briggs

Telefilm di Bernard McKenna e Richard Lang. Lo scambio con David Jason nel ruolo di Edgar Briggs. Regia di Bryan Lizzard. Distr.: R.P.T.A. Londra

12,15 A tu per tu con l'opera d'arte

Un programma di Franco Simongini e Cesare Brandi. Templi di Paestum. Regia di Sergio Minniusi

12,30 Check-up

Un programma di medicina di Biagio Agnes. Conduce in studio Lucia non Lombardi PUBLICITÀ

13,25 Che tempo fa

PUBLICITÀ

13,30 Telegiornale

PUBLICITÀ

14-18,10 Sabato Sport

a cura della Redazione Sportiva del TG 1

Roma: Tennis

Campanioni internazionali d'Italia

PUBLICITÀ

17 TG 1 - Flash

PUBLICITÀ

18,10 Estrazioni del Lotto

18,15 Le ragioni della speranza

Riflessione sul Vangelo condotta da Mons. Alberto Ablondi, Vescovo di Livorno, a cura di Carlo De Biasi

18,25 Speciale Parlamento

Un programma di Gastone Favero, a cura di Gianni Colletta PUBLICITÀ

18,50 Alle radici del rock n'roll

Prod.: Jerry Harrison. International Television Productions e 20th Century Fox. 2ª puntata: 1959-62

19,45 Almanacco del giorno dopo - Che tempo fa

PUBLICITÀ

20 Telegiornale

PUBLICITÀ

20,40 Flash

Gioco a premi ideato da Mike Bongiorno e Ludovico Peregrini. Impianto scenografico di Ludovico Muratori. Regia di Piero Turchetti (Vedi pag. 95) PUBLICITÀ

21,45 Una tranquilla coppia di killer

Soggetto e sceneggiatura di Lucio Battistrada e Silvio Maestranzi. Musiche di Remigio Ducros. Scene di Emilio Voglino. Costumi di Maria Teresa Stella. Direttore della fotografia Adriano Maestrelli. Montaggio di Romano Trina. Un programma a cura di Claudia Aloisi. Regia di Gianfranco Albano. 2ª puntata. Personaggi ed interpreti (in ordine di apparizione): Michael Townley *Ray Lovelock*, Guillermo Novo *Franco Trivisi*, Mariana Townley *Francesca De Sapia*, Townley *Senior Gastone Barolucci*, Isabel Letelier *Rita Savagnone*, Orlando Letelier *Lino Trossi*, Ronnie Moffitt *Giovanna Grifo*, Michael Moffitt *Berto Gavotti*, Alvin Ross *Mario Granato*, Suarez *Giacomo Ricci*, Virgilio Paz *Matteo Corvino*, Primario *Renato Montalbano*, John Leary *Silvio Anselmo*, Gli amici cileni: *Charo Cofré*, *Hugo Arevalo*, *Linda Sini*, Generale Contreras *Guido Leontini*, Colonnello Espinoza *Marcello Mandò*, Procuratore Propper *Paolo Poirer*, Ignazio Novo *Renzo Rossi*, Secondo procuratore *Omero Gargano*, Brian Townley *Matteo Albano*, Chris Townley *Emanuele Ricci*, Larios Fernandez *Pietro Vateschi*, José Sanchez *Francesco Fassina*, Carmen Winni *Riva*, Generale Orozco *Antonio Francioni*, Agente Cornick *Giovanni Brusatori*

22,45 Prossimamente

Programmi per sette sere a cura di Pia Jacolucci

PUBLICITÀ

23 Telegiornale - Che tempo fa

PUBLICITÀ

MINISTERO DELLA PUBBLICITÀ

DIPARTIMENTO SCUOLA EDUCAZIONE

Schede - Fisica

23,30 Le onde gravitazionali

di Luigi Broglio, con la collaborazione di Francesco Piccardi. A cura di Wanda Luciani. Regia di Giuseppe Mantovano (Replica)

20,40 INCHIESTA



Ti piace Garibaldi? La prima puntata del programma di Aldo Falivena va in onda in diretta da Caprera e rievocherà, con l'intervento di discendenti di Garibaldi, gli ultimi momenti della vita dell'eroe, e permetterà, quasi come la prefazione di un libro, di introdurre i temi e le rubriche delle puntate seguenti

SABATO
S TV2
22 maggio 1982

18,50 QUIZ



Il sistemone. Presentato e animato da Carla Urban (nella foto) questo gioco rappresenta senza dubbio uno dei momenti salienti e più elettrizzanti di *Blitz*. Attraverso il suo meccanismo, la gara permette ai concorrenti in studio e a casa di aggiudicarsi fino a settemila colonne della schedina del Totocalcio

21,30 FILM



Borsalino (1970). Negli anni Trenta un cappello Borsalino contraddistingue l'uomo di successo: in questo caso i due boss della malavita marsigliese Alain Delon (nella foto) e Jean-Paul Belmondo. Sembrano in perfetto accordo, ma sul set i rapporti furono difficili. Ci sarà solo Delon nel seguito, *Borsalino & Co*

- 10 In diretta dallo Studio 8 di Roma
Bis!
Scorribanda settimanale fra i programmi TV, di Anna Benassi e Bruno Modugno. Regia di Sasà Siniscalchi
Per TG 2 Sabato out

- 12,30-13 Scoop!
Tra cultura, spettacolo e altra attualità, a cura di Luca Ajroldi e Antonio Lubrano. 1ª parte
PUBBLICITÀ

- 13 TG 2 - Ore tredici
PUBBLICITÀ
Per TG 2 Sabato out

- 13,30-14 Scoop!
2ª parte
PUBBLICITÀ

- 14  **DIPARTIMENTO SCUOLA EDUCAZIONE**
Scuola aperta
Settimanale di problemi educativi. Un programma di Angelo Sterrizza a cura di Anna Sessa
PUBBLICITÀ
In diretta da Milano, in collaborazione con il TG 2, il Pool Sportivo e il Radiocorriere tv

- 14,30-17,15 Il pomeriggio al Giro
Un programma di biciclette, musica, miti e magie con Ave Ninchi, Tony Binarelli e Dino Siani, a cura di Enzo Balboni. Regia di Rosangela Locatelli
Nel corso del programma:

- 14,40 **Finestra sul Giro**
I primi 100 chilometri

- 15 **Flash Gordon**
8ª episodio: Torneo di morte
Eurovisione
Collegamento tra le reti televisive europee. Italia: Agrigento

- 15,20 **65° Giro d'Italia**
In collaborazione con «La Gazzetta dello Sports». 8ª tappa: Taormina-Agrigento
PUBBLICITÀ

- 16,20 **Dedicato al vincitore - Ci sono stato anch'io - Giro-vip: giocare in bicicletta**

- 17,10 **La tappa di domani**

- 17,15 **Prossimamente**
Programmi per sette sere a cura di Pia Jacolucci
PUBBLICITÀ

- 17,30-18,45 TG 2 - Dribbling
Rotocalcio sportivo del sabato, a cura di Beppe Berti e Remo Pascucci

- 17,45 TG 2 - Flash
PUBBLICITÀ

- 18,45 **Estrazioni del Lotto**
PUBBLICITÀ
In diretta dagli Studi della Fiera di Milano

- 18,50 **Il sistemone**
Un programma a quiz, di Leo Chiosso, Sergio D'Ottavi a cura di Jole Sabbadini. Conduce Carla Urban. Impianto scenico di Filippo Panseca. Direttore della fotografia Renato Re. Regia di Guido Stagnaro
PUBBLICITÀ
Previsioni del tempo

- 19,45 TG 2 - Telegiornale
PUBBLICITÀ
In diretta da Caprera. Un programma di Aldo Falivena

- 20,40 **Ti piace Garibaldi?**
1ª puntata. Coordinamento di Gian Piero Raveggi. Regia di Giuseppe Sibilla (Vedi pag. 20)
PUBBLICITÀ

- 21,30 **Borsalino**
(«Borsalino», 1970). Film - Regia di Jacques Deray. Interpreti: Jean-Paul Belmondo, Alain Delon, Catherine Rouvel, François Christophe, Corinne Marchand, Laura Adani, Nicole Calfan, Hélène Rémy, Odette Piquet, Mario David, Lionel Vitran. Prod.: Adel Productions - Marianne Productions, Paris
PUBBLICITÀ

- 23,45 TG 2 - Stanotte

LA BIONDA È SOLO PERONI.



Chiamala Peroni, sarà la tua birra.

17,10 FILM



SABATO
TV3
22 maggio 1982

I sette falsari. Diretto nel 1967 da Yves Robert, un regista molto popolare in Francia. Suo, per esempio, è il famoso *La guerra dei bottoni*, e sue sono le risposte francesi al nostro *Amici miei*: *Certi piccolissimi peccati* e *Andremo tutti in paradiso* (foto: Sylva Koscina)

I Buddenbrook. Tony (Reinhild Solf, foto), separata da Grünlich, è tornata a Lubeca con la figlia Erika. Il padre è morto, Thomas è diventato titolare dell'azienda, Christian è arrivato dall'estero dopo otto anni. Ma non riesce ad adattarsi. È la primavera del 1853...

20,40 SCENEGGIATO



17,10-18,45 Invito

I sette falsari

(«Monnaie de singes», 1967) Film - Regia di Yves Robert. Interpreti: Robert Hirsch, Sylva Koscina, Jean-Pierre Marielle, Alberto Closas, Jean Yanne, Sylvie Béal, Christian Marin. Prod.: Sud Pacifique Films Capotele Films

18,45 Prossimamente

Programmi per sette sere, a cura di Pia Jacolucci

19 TG 3

fino alle 19,10 informazione a diffusione nazionale; dalle 19,10 alle 19,30 informazione regione per regione

Intervallo con: LA GONDOLA DEL TEMPO. Marco Pollo a Jesolo dove combatte (e vince). Un programma della Sede reg. per il Veneto

19,35 Il pollice

Programmi visti e da vedere sulla Terza Rete TV, a cura di Enzo Scotto Lavina. Collaborazione e regia di Sergio Duchin. Conduce in video Rossana Vaudetti

20 Tuttiscena

Fatti, opinioni, personaggi dello spettacolo, di Folco Quilici, a cura di Gigi Grillo. Presenta Paola Rinaldi. Regia di Gigliola Spada. Anno 3° - N. 12

Intervallo con: LA GONDOLA DEL TEMPO. Marco Pollo a Jesolo dove combatte (e vince). Un programma della Sede reg. per il Veneto

20,40 I Buddenbrook

Dal romanzo di Thomas Mann. 5ª puntata. Personaggi ed interpreti principali: Consolosa Ruth Leuwerik, Thomas Volker Kraeft, Christian Gerd Böckmann, Tony Reinhild Solf, Gerda Noelle Châtelet, Klara Weg

Jahnke. Pastore Tiburtius Henning Gessel, Ida Jungmann Ursula Dirichs, Marcus Udo Thomer. Regia di Franz Peter Wirth

21,40 La parola e l'immagine

A cura di Franco Aluni

22,15 TG 3

Intervallo con: LA GONDOLA DEL TEMPO. Marco Pollo a Jesolo dove combatte (e vince). Un programma della Sede reg. per il Veneto

22,50 Special Richard Sanderson

Regia di Antonio Moretti

23,20 Padova: Rugby

Italia - Under 23 inglese

TRASMISSIONI PER LA PROVINCIA DI BOLZANO

Sender Bozen

Sendung in deutscher Sprache (17,30-18,30)

17,30 **Eiegen auf den Tod dreier spanischer Dichter.** Antonio Machado, Miguel Hernandez, Federico Garcia Lorca. Komposition von Cristobal Halfter. Regie Christopher Nupen. Verleih: Allegro Films

18,10 **Der Regenbogen.** Eine Sendung für die ältere. Generation von Dr. Al. Ma. Trifer von Lutz [Wiederholung]

18,30 Dipartimento Scuola Educazione. Corso di lingua tedesca. 4ª lezione (Replica)

Sendung in deutscher Sprache (20-20,40)

20 - Tagesschau

20,20 **Ein Wort zum Nachdenken.** Es spricht Religionslehrer Dr. Balthasar

20,25 Klamottenkiste,

Kurzfilmserie mit Larry Semon - Heute: «Larry der Hotelbursche» - Verleih: Reelfe

SVIZZERA

- 14,15 Argomenti (Replica)
- 15,15 Per i più piccoli (Replica)
- 15,40 In Eurovisione da Londra
Calcio: Tottenham Hotspur
Queen's Park Rangers
Finale della Coppa inglese
- 17,50 Ciclismo: Giro d'Italia
- 18,10 Music Mag
- 18,45 Telegiornale - 1ª edizione
- 18,50 Estrazioni del Lotto
- 18,55 Il Vangelo di domani
- TV Spot
- 19,10 Scacciapensieri - TV Spot
- 19,50 Il Regionale - TV Spot
- 20,15 Telegiornale - 2ª edizione
- TV Spot
- 20,40 Il mago della pioggia
Film con Katharine Hepburn, Burt
Lancaster
Regia di Joseph Anthony
- 22,35 Telegiornale - 3ª edizione
- 22,45 24 Sabato sport
- Telegiornale - 4ª edizione

CAPODISTRIA

- 16 - Wembley: Calcio
Finale Coppa Inghilterra
- 16,45 Cartoni animati
- 17 - Wembley: Calcio
Coppa Inghilterra
Finale: 2º tempo
- 17,45 Cartoni animati
- 18 - TG - Notizie
- 18,05 Alta pressione
Trasmissione musicale
- 18,50 Il paese di Nuvoła Bianca
Documentario
- 19,30 Cantanti istriani
Mirko Cetinski
- 20 - Cartoni animati
- Due minuti
- 20,30 Film
Regia di Futtoggi
- 22 - TG - Futtoggi
- 22,10 Film
- TG - Futtoggi

FRANCIA

- 10,30 A 2 Antipo
- 11,15 Giornale dei sordi e dei deboli
di udito
- 11,45 Idea da seguire
- 12,15 La verità è nel fondo della mar-
mità
- 12,45 Telegiornale
- 13,35 Teste bruciate. Telefilm (12*)
- 14,20 San Ku Kai (7*)
- 14,50 Pomeriggio sportivo
- 17 - Recré A 2
- 17,50 Carnet dell'avventura
- 18,50 Numeri e lettere. Gioco
- 19,20 Attualità regionali
- 19,45 È una buona domanda
- 20 - Telegiornale
- 20,35 Champs-Élysées
- 21,40 Il ritorno di Elizabeth Wolf
Telefilm con Malka Birkowsa
- 23,15 Telegiornale

MONTECARLO

- 17,35 La piccola Hexi. Capitan Nemo
- 17,55 Gundam. Cartoni animati
- 18,25 La Tata e il professore. Telefilm
- 18,55 Shopping. Guida per gli acquisti
- 19,10 Telemenu con Wilma De Angelis
- 19,20 L'ispettore Bluey: Attraverso lo
specchio. Telefilm con Lucky
Grills, John Diedrich, Gerda Nicol-
son
- 20,15 Notiziario - 1ª edizione
- 20,20 Editoriale
- 20,30 Omaggio a Jean Renoir
Picnic alla francese
Film. Regia di Jean Renoir con
Paul Meurisse, Fernand Sardou
- 22,05 Bollettino meteorologico
- 22,10 Oroscopto di domani
- 22,15 A boccaperta. Settimanale satiri-
co di attualità ed opinione ideato
e diretto da Gianfranco Funari
- 23,10 Notiziario - 2ª edizione
- 23,15 Editoriale (Replica)



TV3 REGIONI

AVVENIMENTI CULTURA
SPETTACOLO COSTUME

INFORMAZIONE

Gli attori Franca Mantelli e Antonio Angrisano sono tra gli interpreti della commedia *Un rapimento di Pasquale Cataniello*, in onda dalla sede di Potenza

BASILICATA

Per la serie *Teatrinca*, martedì 18 e giovedì 20, vanno in onda le due puntate della commedia *Un rapimento di Pasquale Cataniello*, con la regia di Nanni Tamma (tra gli attori figurano: Pina Grandinetti, Peppuccio Di Bello, Franca Mantelli e Antonio Angrisano). Due giovani «delinquenti» vengono coinvolti in un rapimento da alcuni personaggi appartenenti alla media borghesia di una tipica città di provincia meridionale. L'obiettivo dei due è di un facile guadagno, mentre per gli altri «manovrati» si tratta di un diversivo, fuori dalla norma, alla vita monotona di provincia. La vicenda si svolge tra situazioni grottesche, spesso comiche, che non prescindono però da un evidente rapporto di causa ed effetto tra il fenomeno della delinquenza giovanile e l'ambiente.

TOSCANA

Il minirotoale del martedì, *Spazio Regione TV*, presenta un servizio di Marco Hage sull'Italia e gli stranieri, ovvero: affetti, cultura, economia, industria turistica. La Toscana,

che vive di turismo, viene vista attraverso l'humour di due attori inglesi che raccontano le avventure che possono capitare a chi arriva a Firenze.

LIGURIA

Perinaldo, protagonista di *Come siamo*, martedì 18 (a cura di Ombretta Levati e Marisa Gazzo), è un piccolo borgo dell'entroterra del ponente ligure. È storicamente importante per aver dato i natali all'astronomo Gian Domenico Cassini (secondo per importanza solo a Galilei), scopritore degli anelli di Saturno. Settima puntata, giovedì 20, di *Martin Pescatore*. In programma: *Lunario ligure* con Vito Elio Petrucci e le canzoni di Luky Pistoia; un servizio sul teatro politico di Armand Gatti; un breve sceneggiato su un vecchio ciabattino di campagna; *Lettere in superotto*, con il consueto omaggio ai cineamatori.

PIEMONTE

Martedì 18 va un programma sulla mostra, realizzata alla Mole Antonelliana, dedicata al movimento artistico «Il mondo dell'arte», punto di riferimento per gli artisti simbolisti russi

tra il 1898 e il 1924, dal titolo *Mir Iskustva*, di Marco Rosci, Joanna Spendel ed Enrico Carlesi. Giovedì 20 c'è la seconda puntata dell'inchiesta *Come cambiano le parrocchie*, di Roberto Cortese, Primo Soldi e Luigi Patania. A Torino laici e gruppi cattolici si aprono agli altri, non si aspetta più il parrochiano in chiesa, ma lo si cerca nella vita quotidiana.

TRENTINO-ALTO ADIGE

Da Trento, martedì 18, viene trasmesso un servizio, per la serie *Trentoteca*, dal titolo *Fitness, palestra nel bosco* di Andrea Castelli. Si tratta di un «percorso della salute» allestito nella località «Millepini», sull'altipiano di Baselga di Pinè, e nella zona protetta di «Laghestè».

CAMPANIA

Seconda puntata, giovedì 20, di *Napoli fragile*. Si parla della Real Fabbrica Ferdinanda e della Manifattura Francese Poulard-Prad, che dal 1771 al 1821 cercarono di rivendere i fasti artistici delle porcellane partenopee sotto i Borboni.

a cura di GIANNI ROSSI

MARTEDÌ 18 MAGGIO

ORE 19,30

PIEMONTE	Mir Iskustva: il mondo dell'arte
VALLE D'AOSTA	Il paradiso delle Reine, 5ª puntata
LOMBARDIA	Il filo del lavoro: terziario di supporto, 1ª puntata
TRENTINO-ALTO ADIGE (TN)	Trentoteca: Fitness, palestra nel bosco
VENETO	Dimensione Veneto: Venezia Laguna inquieta
FRIULI-VENEZIA GIULIA	Sette volte Friuli, 2ª puntata
LIGURIA	Come siamo: Perinaldo: paese degli Astronomi
EMILIA-ROMAGNA	Ricordo di Massimo Dursi
TOSCANA	Spazio Toscana TV minirotoale: l'Italia e gli stranieri ovvero: affetti, cultura, economia
UMBRIA	Parliamo di...: il gran tempo musicale, 3ª puntata
MARCHE	Feste popolari del Piceno: contesa del secchio
LAZIO	Posta del cittadino
ABRUZZO	Esercizi di memoria: viaggio tra i pastori, 1ª puntata
MOLISE	Molise '82: Giuseppe Maria Galanti
CAMPANIA	Spazio regione: a tu per tu
PUGLIA	Spegnete quella luce
BASILICATA	Teatrinca: Un rapimento, 1ª puntata
CALABRIA	Se una notte a monte Cocuzo, 5ª puntata
SICILIA	Binocolo: teatro incontri
SARDEGNA	Il pubblico, la TV, la regione: a sa ferula, 2ª puntata

GIOVEDÌ 20 MAGGIO

ORE 19,30

PIEMONTE	Come cambiano le parrocchie: si va agli altri, 2ª p.
VALLE D'AOSTA	Carrefour: petits Ramoneurs, 2ª parte
LOMBARDIA	Notizie naturali e civili sulla Lombardia: committenza e produzione artistica: il monastero di Polirone
TRENTINO-ALTO ADIGE (BZ)	Monsignor Gargittier un Vescovo scomodo: servizio speciale sui trent'anni di episcopato del Vescovo di Bressanone e Bolzano
VENETO	Racconti minimi
FRIULI-VENEZIA GIULIA	Spazio aperto cultura
LIGURIA	Martin pescatore, 7ª puntata
EMILIA-ROM.	Effimero
TOSCANA	Firenze riceve: Renato Castellani
UMBRIA	Aperitivo, 6ª puntata
MARCHE	Detto fra noi: fatti, problemi, personaggi delle Marche
LAZIO	Fatti nostri: psichiatria, 3ª puntata
ABRUZZO	Esercizi di memoria: Viaggio tra i pastori, 2ª puntata
MOLISE	Il dadone, 13ª puntata
CAMPANIA	Napoli fragile: Porcellane dal '700 ad oggi, 2ª puntata: la Real Fabbrica Ferdinanda e la Manifattura Poulard-Prad
PUGLIA	La compagnia dell'arco
BASILICATA	Teatrinca: Un rapimento, 2ª puntata
CALABRIA	Rubrica regionale
SICILIA	Rubrica regionale
SARDEGNA	Il punto: Sport e medicina, 9ª puntata

Clint Eastwood

da noi è stato con successo Joe, il Monco e il Biondo, ma la vera fama è arrivata con L'ispettore Callaghan

**Robert Altman**

stenta da un po' d'anni a ritornare ai livelli dei suoi film più belli: I compari, Il lungo addio, Nashville

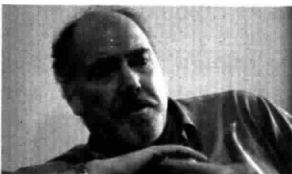
**Jean-Paul Belmondo**

ha girato 61 film, i più belli: Fino all'ultimo respiro, Il ladro di Parigi, La mia droga si chiama Julie, Stavisky

**I FILM IN TV**

RETE 1 LUNEDÌ ORE 20.40

ASSASSINIO SULL'EIGER
C - 1975

The Eiger sanction / durata 120'

regia di Clint Eastwood

con Clint Eastwood, George Kenney, Vonetta McGee, Jack Cassidy

Un professore di storia dell'arte a Zurigo, ex spia, ex killer, ex alpinista, torna alle vecchie attività: deve vendere un amico e fare un po' di soldi per mandare avanti la sua collezione di quadri. Eliminati facilmente i primi due avversari, ha qualche difficoltà col terzo. Anche perché per tirargli giù la maschera dovrà andare fin su in cima al roccioso Eiger, scalandolo la temibile parete nord. Andar per monti è bello, ma forse guardare è meglio.

RETE 3 SABATO ORE 17.10

I SETTE FALSARI

C - 1967

Monnaie de singe / durata 98'

regia di Yves Robert

con Sylva Koscina, Robert Hirsch, Jean-Pierre Marielle, Jean Yanne

Un bravo pittore si imbrogliava con una banda di falsari composta da un barone, una bella e quattro cinesi. Che ci fa un pittore con dei falsari? Semplice: disegna le banconote, si fa pizzicare perché non è un disonesto vero, scappa grazie ai veri disonesti e continua a far «dentro» e «fuori» fino alla fine, quando, in terra di Spagna, finiscono tutti in gattabuia. Tutti tranne il pittore e la bella: quando si è innamorati meglio star fuori.

RETE 2 MARTEDÌ ORE 20.40

CALIFORNIA POKER
C - 1974

California split / durata 108'

regia di Robert Altman

con Elliott Gould, George Segal, Ann Prentiss, Gwen Welles

La passione di Charlie e Bill è una sola: il gioco d'azzardo. Ed è questo che li fa incontrare, festeggiare, derubare, picchiare e, naturalmente, giocare e scommettere dappertutto, ai tavoli verdi, agli ippodromi, negli stadi. Fin quando Bill ha la sensazione che il «grande giorno» sia arrivato, vende tutto e va a Reno con Charlie: risultato una vincita da 82 mila dollari. Ma carica più la vita sperare di vincere che vincere: i due amici si dividono e si separano.

**Joseph Cotten**

commovente la sua ultima apparizione nei panni di padre Sutton nel bello e dannato I cancelli del cielo

RETE 3 MERCOLEDÌ ORE 20.40

2022: I SOPRAVVISSUTI
C - 1973

Soylent green / durata 100'

regia di Richard Fleischer

con Charlton Heston, Joseph Cotten, Edward G. Robinson

Il Duemila se ne è andato da un pezzo e 40 milioni di newyorkesi cercano di sopravvivere nutrendosi del unico cibo che c'è; il soylent verde. Un omicidio fa scoprire a un poliziotto e a un vecchio signore che dentro il soylent non c'è più il solito plancton, le cui riserve sono esaurite da tempo, ma carne umana. Il vecchio andrà a morire nel tempio apposito; il poliziotto, che ormai sa troppo, verrà ucciso. È l'ultimo film del grande Edward G. Robinson.

**Vittorio Cottafavi**

cimentatosi in più di un genere, ha ottenuto i maggiori successi con i film mitologici

RETE 1 VENERDÌ ORE 21.30

LA FIAMMA CHE NON SI SPIEGNE
BN - 1949

durata 100'

regia di Vittorio Cottafavi

con Gino Cervi, Leonardo Cortese, Maria Denis

Un uomo si arruola nei carabinieri, parte per la grande guerra e trova la morte al fronte, lasciando moglie e bambino. Tale il padre, tale il figlio. Questi infatti, diventato maggiorenne, si arruola anche lui nell'arma e parte per la seconda guerra mondiale. Malato, viene rispedito a casa, promosso e messo a comandare una stazione vicino al suo paese. Durante una rappresaglia dei tedeschi si sacrificherà per salvare altre vite umane. Eroismo ereditario.

RETE 2 SABATO ORE 21.30

BORSALINO

C - 1970

Borsalino / durata 105'

regia di Jacques Deray

con Alain Delon, Jean-Paul Belmondo, Arnoldo Foà, Catherine Rouvel

Sopra due cappelli Borsalino, sotto i divini del cinema di Francia: Alain e Belmondo, dietro Marsiglia e il suo «milieu», davanti la strada per diventare boss e tutt'intorno aria d'anni '30: bische, pistolettate, belle donne, fox trot e «stangate». Fatti fuori tutti, uno dei due ci lascia la pelle. Hanno scritto: «Belmondo ha in mente Bogart e Delon Gatsby. Insieme fanno una coppia indovina e hanno l'aria di spartirsi il film come il bottino di una rapina».



LUNEDÌ 27
S. Pasquale
 Il sole sorge alle 5,48 e tramonta alle 20,25. La luna nasce alle 3,25 e cala alle 13,45.

DOMENICA 16
S. Ubaldo
 Il sole sorge alle 5,49 e tramonta alle 20,24. La luna nasce alle 2,25 e cala alle 12,42.

MARTEDÌ 18
S. Venanzio, S. Felice
 Il sole sorge alle 5,47 e tramonta alle 20,26. La luna nasce alle 3,26 e cala alle 14,51.

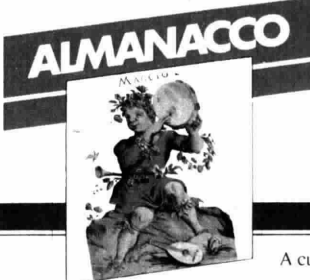

MERCOLEDÌ 19
S. Pietro Celestino, S. Ivo
 Il sole sorge alle 5,46 e tramonta alle 20,27. La luna nasce alle 3,55 e cala alle 15,59.

VENERDÌ 21
S. Vittorio, S. Valente
 Il sole sorge alle 5,45 e tramonta alle 20,29. La luna nasce alle 4,53 e cala alle 18,23.

GIOVEDÌ 20
S. Bernardino
 Il sole sorge alle 5,45 e tramonta alle 20,28. La luna nasce alle 4,23 e cala alle 17,10.

SABATO 22
S. Rita da Cascia
 Il sole sorge alle 5,44 e tramonta alle 20,30. La luna nasce alle 5,27 e cala alle 19,39.

RUBRICA

I consigli di Almanacco del giorno dopo

A cura della redazione di Almanacco del TG 1

LA FISIONOMIA

Lubriacchezza ha sfigurato questo volto: ogni di lui tratto, denota un tal vizio: la natura non l'aveva firmato così. Ogni tratto concorre ad esprimere una sete insaziabile; quello sguardo che, sullo sguardo ha perduto l'energia che, in passato, doveva possedere



DOMANI AVVERREMO

Maggio 1943: a Hot Springs, negli Stati Uniti, ha inizio la Conferenza mondiale sull'alimentazione e l'agricoltura indetta per elaborare una serie di programmi di ricostruzione e sviluppo delle economie agricole colpite dalla guerra e per aiutare le popolazioni a combattere la miseria e la denutrizione. È il primo passo verso la costituzione di una organizzazione mondiale che verrà istituita due anni dopo sotto l'egida delle Nazioni Unite e che sarà denominata FAO (Food and Agriculture Organisation). La FAO nasce con sede provvisoria a Washington nell'ottobre 1945 e con trentasette Paesi aderenti che le successive adesioni porteranno al numero di 150. Appena la seconda guerra mondiale

ha termine la sede della FAO viene trasferita da Hot Springs a Roma. Operativamente l'organizzazione è in grado di offrire non solo beni materiali, ma programmi di assistenza tecnica in agricoltura e con-



Elvezio Petrocchi
 Uno dei migliori esempi di gioco intelligente è l'Othello, riscoperto di un vecchio gioco inglese del secolo scorso

I GIOCHI DA TAVOLO

Inventato a Londra intorno al 1870, l'Othello si chiamava all'inizio gioco delle annessioni e subito dopo Reversi. Con questo nome ottenne un successo strepitoso, ma lentamente la sua pratica si spense. Successivamente si tentò di recuperarlo con vari nomi e versioni (Calmante negli Stati Uniti, Ribaltone in Italia), ma l'operazione non riuscì. Nel 1971 però Go-

ro Hasegawa, giapponese, figlio di un appassionato di Shakespear, reinventa il gioco e lo battezza Othello: successo mondiale! Le regole semplicissime unite ad una strategia sottile, quasi sfuggente, sono alla base della rapida e nuova diffusione di questo gioco per il quale si organizzano regolari



campionati nazionali e mondiali. Anche in Italia Othello sta conquistando gradatamente popolarità e diffusione sempre maggiori.



Foto FAO



Vincenzo Buonassisi
 Si chiamano bocconcini all'aurora e si fanno con la polpa di maiale; il loro sapore è delicato ed elegante

LA CUCINA

Tagliamo la polpa di maiale a tocchetti, li passiamo nella farina e li facciamo friggere in una padella dove c'è l'olio d'oliva bollente e uno spicchio d'aglio (che getteremo appena si è dorato). Mentre la carne cuoce aggiungiamo sale, un pizzico di pepe, che non guasta mai, e qualche goccia di ginepro che dà un profumo speciale e gradevole. Giriamo i nostri bocconcini usando il mestolo di legno perché (e questo forse ce lo potrebbe spiegare un fisico o un chimico) i sapori con il legno restano genuini e inalterati. Quando la cottura è avanti spruzziamo per un paio di volte del vino bianco, secco, che sfumerà rapidamente. Poi aggiungiamo la salsa di pomodoro e lasciamo sul fuoco finché la salsa si sarà asciugata. Ecco pronti i bocconcini all'aurora, dal colore stupendo, fragranti e saporiti.



Fulco Pratesi
 Anche in città, malgrado le apparenze, la natura viene spesso a farci visita: per esempio, gli uccelli sempre più numerosi

DALLA PARTE DELLA NATURA

Essi cercano un po' di tranquillità, di sicurezza e qualcosa da mangiare: basta metterci sul davanzale una mangiatoia e in breve ci si accorge che gli uccelli vengono molto volentieri. Che tipo di uccelli sono? Diversi. Il più comune, il più famoso e noto è il passero, naturalmente. Ma vengono anche il verzellino, il verdone, il fringuello quando trovano da mangiare grani, e altri semi. Se invece facciamo trovare alimenti che possono piacere agli insettivori arrivano anche il pitroscio e persino la cinciallegra. Gli uccelli oggi preferiscono la città perché in campagna, tra veleni e cacciatori, non si sentono più tranquilli; le nostre case sono più sicure di quei luoghi dove prendersi una fuclata è sempre possibile.

Si conclude Fotoflash

A cura di PIERO TURCHETTI

FOTOF FLASH

- 1 Luciano Musacchio
via G. Montanelli, 170 - Pisa
- 2 Umberto Boaga
via Lunga, 76 - Forlì
- 3 Marco Innocenti
v.le F.lli Bandiera, 28 - Riccione
(FO)

CONCORSO

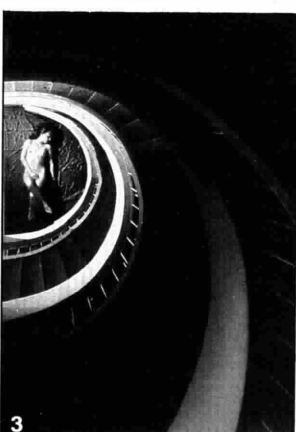

Questo è stato l'ultimo concorso di *Fotoflash*. Aveva per tema «Le donne»: innumerevoli foto hanno tentato di cogliere la femminilità nelle immagini delle proprie figlie, spose, madri. Altri hanno tentato simbologie con fotomontaggi; altri ancora hanno documentato la presenza della donna al lavoro, in casa e fuori con affermazioni critiche al maschilismo. Ha vinto il primo premio una forte e nervosa immagine a colori di signora; il secondo premio ad un bianco e nero che ben esprime la sensualità di un volto femminile e il terzo premio alla foto di un corpo femminile in un'atmosfera di mistero e di suspense alla Hitchcock. Una citazione alla foto che coglie un momento di femminilità di una vigilessa. Ospiti in giuria Glauco Lasinio editore di un almanacco di modelle e Rosella Fragola del *Radio-corriere tv*. Concludiamo con qualche cifra: i concorsi (e i temi) sono stati 17, gli ospiti in giuria 35. In totale le foto inviate sono state circa 190 mila. E parliamo ora della qualità. Dedicammo all'inizio che intendevamo lanciare un concorso inchiesta stimolato da diversi temi che provocassero risposte visive che in seguito opportunamente decodificate potessero dare elementi di giudizio su varie realtà della vita di oggi. Il materiale arrivato ha soddisfatto in pieno questa aspettativa. Lavoreremo ora al suo ordinamento per il libro edito dalla ERI, dedicato a *Fotoflash*. Sarà un contributo, ci auguriamo, alla documentazione della vita degli italiani di ogni vista e fotografata dagli italiani stessi.

IL RADIOCORRIERE TV HA SCELTO QUESTA



Mario Mazzino - via A. Verga, 58 - Roma

VINCONO LA BORSA DA PROFESSIONISTA ANCHE...

- Paolo Marton - Treviso
 - Enzo Roccaselva - Genova
 - Manuela Pighenzi - Milano
 - Rossana Guglielmi - Roma
 - Vincenzo Paolucci - Bergamo
 - Renato Marinoni - Rovetta (Bergamo)
 - Franco Gloriani - Colle Verde di Guidonia (Roma)
 - Massimo Marinelli - Canneto Sabino - Rieti
 - Glauco Ciacci - Arezzo
- Rino Guarino - Pesaro
 - Massimo Filippa - Pino Torinese (TO)
 - Antonio Cassera - Torino
 - Sergio Pampuna - Pisa
 - Nicola Casamassima - Bologna
 - Giulio Gluchetti - Roma
 - Renzo Miglio - Leumann (TO)
 - Imamm Handouk - Urbino
 - Antonella Lavezzari - Palazzolo Milanese (MI)
 - Piero Innocenti - Riccione (FO)

"PIENO E VITAMINE!"

+1

Il trattamento +1 per circuiti di alimentazione (nei due tipi per benzina e gasolio) è come una vitamina per la tua auto. Perché pulisce e lubrifica ad ogni pieno la parte alta del motore, con evidenti vantaggi. Massimo rendimento del motore. Più elasticità e maggiore ripresa. Consumo ridotto a livelli ottimali. Minore necessità di manutenzione.

E le vitamine per auto +1 le trovi dappertutto, sia nelle stazioni di servizio che nelle officine autorizzate +1. Vitamine per auto +1. Un appuntamento con la massima efficienza della tua auto.



VITAMINE PER AUTO +1. AD OGNI PIENO PIU' RENDIMENTO, PIU' ELASTICITA', PIU' ECONOMIA.

Gli italiani e l'economia

Ripetiamo in queste tabelle i dati relativi al sondaggio realizzato dalla Makno e trasmesso da Mixer

1 Lei si ritiene più ricco o più povero rispetto a due o tre anni fa?

2 Quali dei seguenti consumi ha eliminato negli ultimi mesi?

3 Le recenti statistiche dicono che l'inflazione sta diminuendo. In relazione alla sua esperienza quotidiana lei cosa ne pensa?

4 Lei ha fiducia in un miglioramento della situazione economica del 1983?

5 Secondo lei chi si arricchisce in un periodo d'inflazione?

	Maschi	Femmine	Eta		20-24	25-34	35-44	45-55	oltre 55	Totale %
			15-19							
1 Più ricco	21,2	21,1	30,2	17,6	28,6	20,2	10,8	19,8	21,1	
Più povero	29,2	26,0	7,5	17,6	28,6	33,0	36,5	31,3	27,7	
Lo stesso	46,6	48,4	54,7	56,9	40,7	45,7	50,0	44,8	47,5	
Non so	3,0	4,5	7,5	7,8	2,2	1,1	2,7	4,2	3,7	
2 Cinema e teatro	14,5	10,2	13,2	4,0	8,7	17,0	15,7	13,0	12,4	
Ristorante	14,5	16,7	17,0	12,0	20,7	18,1	10,0	30,0	15,15	
Automobile	10,6	5,6	0	4,0	8,7	10,6	14,3	7,6	8,2	
Vacanze	9,4	8,8	5,7	12,0	4,3	10,6	12,9	9,8	9,1	
Abbigliamento	12,3	12,0	7,5	14,0	13,0	13,8	14,3	9,8	12,2	
Beni per la casa	5,1	10,2	3,8	4,0	8,7	4,3	14,3	8,7	7,5	
Libri, dischi	1,7	4,2	15,1	4,0	2,2	0	1,4	0	2,8	
Nessuno	31,9	32,4	37,7	46,0	33,7	25,5	17,1	38,0	32,2	
3 Diminuisce ed ho avuto modo di constatarlo concretamente	11,5	8,0	7,5	11,8	7,8	9,5	16,2	7,3	9,8	
E' rimasta uguale	47,0	37,8	39,6	37,3	37,8	49,5	45,9	41,7	42,5	
Non ho constatato diminuzioni, anzi l'inflazione è aumentata	32,5	40,9	30,2	36,3	50,0	33,7	25,7	39,6	36,6	
Non so	9,0	13,3	22,6	15,7	4,4	7,4	12,2	11,5	11,1	
4 Sì, molta	4,3	5,8	1,9	2,0	3,3	11,6	6,8	2,1	5,0	
Sì, abbastanza	27,5	22,2	30,8	15,7	17,4	24,2	33,8	27,7	24,9	
Non molta	41,2	41,8	36,5	41,2	51,1	40,0	36,5	40,4	41,5	
Per niente	21,5	22,2	13,5	33,3	22,8	21,1	13,5	26,6	21,8	
Non so	5,6	8,0	17,3	7,8	5,4	3,2	9,5	3,2	6,8	
5 Commercianti	37,8	34,5	24,5	31,4	44,4	36,8	45,8	29,5	36,2	
Industriali	12,9	12,6	13,2	17,6	8,9	10,5	13,9	14,7	12,7	
Operatori finanziari	13,3	11,7	20,8	11,8	11,1	13,7	11,1	9,5	12,5	
Liberi professionisti	20,6	20,6	17,0	23,5	17,8	24,2	16,7	23,2	20,6	
Nessuno	8,2	6,7	3,8	3,9	10,0	10,5	5,6	7,4	7,5	
Non so	7,3	13,9	20,8	11,8	7,8	4,2	6,9	15,8	10,5	

Non ho cercato il successo spogliandomi, né provo senso di colpa per quello che faccio

PERSONAGGI

Sono a mio agio nuda come la verità

di COSTANZO COSTANTINI / disegno di BRUNO CARUSO

Dovrei scrivere un libro, un grosso libro per smentire tutte le bugie, le sciocchezze, le cattiverie che sono state dette sul mio conto. Nessun'altra attrice, né italiana né straniera, è stata attaccata così malvagiamente come me. Sono anni e anni che certi settimanali vivono, almeno in parte, alle mie spalle, inventando sempre nuove menzogne, sempre nuovi pettegolezzi.

Hanno scritto che per andare avanti nella carriera avrei fatto passare mio marito, l'editore genovese Enrico Piacentini, per mio fratello o mio cugino, che me lo sarei tenuto finché mi faceva comodo e lo avrei piantato quando non mi faceva più comodo. Hanno scritto che mi sarei servita delle confidenze che Ursula Andress mi faceva quando giravamo *Gli sposi dell'anno secondo* per soffiargli l'affascinante ma ingenuo Belmondo. Hanno scritto che non sarei un'attrice ma una « strip-teaseuse », che sarei una donna furba, scaltra, diabolica, una srenata arrampicatrice sociale, che dietro il mio viso di ragazza sprovveduta e candida si nasconderebbe un'altra Laura Antonelli torbida, perversa, tenebrosa, insaziabile mangiatrice di uomini. E potrei continuare a lungo.

La cosa che più mi fa arrabbiare è che tutti, o quasi tutti, attribuiscono il mio successo al fatto che mi spoglio. E' vero, in molti film mi sono spogliata, ma in molti altri era vestitissima, come una suora di clausura. Io mi spoglio se il copione lo richiede, mentre molte altre attrici si spogliano sia che il copione lo richieda sia che non lo richieda, in ogni caso, per un istinto incontrollabile. Se debbo essere sincera non trovo nulla di anormale nello spogliarmi, anzi nuda mi sento perfettamente a mio agio, non avverto il minimo disagio. Ciò che mi imbarazza è se mai il modo ambiguo e morboso con cui gli altri mi guardano. La perversione è in loro, non in me. Io mi sento un angelo, non ho mai provato il minimo senso di colpa per quello che faccio, sia che lo faccia sul set, sia che lo faccia in privato. E poi, se vogliamo, che c'è di male nello spogliarsi? Non ci spogliamo tutti, almeno una volta al giorno? Io almeno ho un bel corpo, cosa che non si può dire di molte mie colleghe.

Quando giravamo *Sesso matto* Dino Risi credeva che io non volessi spogliarmi perché ero ormai un'attrice di successo e potevo fare quello che mi pareva, ma si sbagliava. Non facevo la schizzinosa perché dopo *Malizia*, il film diretto da Salvatore Samperi, ero una delle attrici più richieste del momento. Semplicemente volevo spogliarmi al momento opportuno, quando il copione lo richiedeva. Io non sono una cottimista dello « strip-tease », mi attengo alle leggi sindacali, rispetto l'orario di lavoro. Non sono una femminista, ma certe cose le so anch'io.

L'etichetta di mangiatrice di uomini mi è stata appiccicata dopo che girai *Venere in pelliccia*, il film che Piero Dallamano aveva tratto dal romanzo omonimo di Sacher von Masoch, il padre del masochismo. Ma non sono affatto una mangiatrice di uomini, tanto è vero che Jean-Paul Belmondo non è ancora ridotto allo stremo. Oltre tutto io sono una buongustaia, amo i cibi leggeri e stimolanti, mentre la maggior parte degli uomini sono così pesanti che bloccherebbero l'appetito anche ad una tigre della Malesia.

E' vero, ho confessato, c'è stato un periodo nella mia vita in cui avevo due uomini. Ero ancora con Enrico Piacentini, che avevo conosciuto a Roma quando avevo poco più di vent'anni, e vedevo di tanto in tanto Belmondo. Ma che c'è di male? Io ho sempre desiderato avere due uomini nello stesso tempo, ma per una ragione molto precisa: mi illudevo che mettendo insieme le qualità dell'uno e dell'altro sarei riuscita a farne un terzo sopportabile. Ma non sono mai riuscita nel mio scopo. Ora penso che neppure mettendo insieme i pregi di cinque o dieci uomini riuscirei a farne uno sopportabile. Da anni io soffro di disturbi alla cistifellea e sono convinta che questi disturbi mi vengono dalla noia che mi infliggono gli uomini. Qualcuno potrebbe dirmi: « Ma non è mica obbligatorio frequentare gli uomini! ». E' vero, ma, per quanto mi si faccia passare per una donna torbida,



perversa, demoniaca, io non sono stata mai tentata di passare dall'altra parte. All'epoca in cui giravo *Gravida*, il film tratto dal romanzo di Wilhelm Jensen, alcuni settimanali scrissero che io ero impazzita per Giorgio Albertazzi, che me n'ero così infatuata che avevo tentato di uccidermi per lui, ma se mai avrei tentato di uccidermi per sfuggire alla sua noia.

La verità è che la carriera del cinema è non solo difficile e dura, ma dipende anche dagli imponderabili. Uno di questi imponderabili riguarda le condizioni mentali dei registi. Secondo me, anziché sul set molti registi dovrebbero stare sul divano, voglio dire sul divano dello psicoanalista, o andare addirittura dallo psichiatra, come del resto anche molti giornali-

sti. Io non vado mai alle feste, mai ai ricevimenti, mai alle « prime », mai o raramente ai festival cinematografici, non concedo quasi mai interviste, eppure i giornalisti scrivono: « Abbiamo intervistato Laura Antonelli. Ecco cosa ci ha detto ». I giornalisti vengono da me già con una immagine in testa. Quando mi vedono restano sorpresi o sconcertati, ma continuano a scrivere sempre le stesse cose, cioè che sono una donna torbida, perversa, tenebrosa. Da dieci anni non faccio che leggere la stessa frase: « Ha un viso da bambina e un corpo da maliarda ». Può darsi che io abbia il viso da bambina, ma non ho « anche » il cervello da bambina.

Dopo che interpretai *Malizia* ricevetti una lettera



**Quando occorre un lassativo
è bene potersi regolare facilmente,
secondo le proprie necessità.**

Guttalax è un lassativo dosabile
goccia a goccia. Guttalax è inodore
e insapore. Preso preferibilmente la
sera, con poca acqua, riattiva l'inten-
tino già il mattino dopo.

Facile dosare Guttalax secondo le esigenze individuali:

Bambini (II e III infanzia)	iniziare con 2-3 gocce	
Adulti	7-8 gocce	15 o più gocce all'occorrenza

Leggere attentamente le avvertenze.

Guttalax
ha la dose giusta per ognuno.



È un prodotto
dell'Istituto
De Angeli S.p.A.

Antonelli /segue

che conteneva un'alta dose di esplo-
sivo, ma per fortuna la prese mio
marito e la rese inoffensiva. Allora
decisi di cambiare casa. Una domeni-
ca girai mezza Roma ma gli affitti
erano così cari che ne restai allibita.
Intanto quel maniaco si rifece vivo
con un'altra lettera, che questa vol-
ta non conteneva esplosivo ma qual-
cosa di peggio. In essa mi diceva
che qualcuno intendeva uccidermi
e si offriva di salvarmi. Mi rimisi
di nuovo alla ricerca di un'altra
casa ma non ci fu niente da fare.

Quando interpretavo con Luigi
Comencini *Mio Dio, come sono
caduta in basso!*, un giornale scris-
se: « Luigi Comencini è un ottimo
regista, ma gli sarebbe più facile
trasformare Anita Ekberg in una
silfide che Laura Antonelli in una
contessa ». Sempre le solite mali-
gnità! Eppure Luchino Visconti dis-
se di me, quando giravamo *L'inno-
cente*, che gli ricordavo Barbara
Leoni, la bellissima donna amata
da D'Annunzio.

Non è per caso che ho avu-
to successo. Il successo
me lo sono meritato. Esso mi ha
ripagato fra l'altro di tutte le tra-
versie subite da bambina. Io sono
nata a Pola, nel 1946, ma fin da
piccola mio padre mi sballottò da
una città all'altra dell'Italia, da Po-
la a Genova, da Genova a Venezia,
da Venezia a Napoli, dove final-
mente ottenne un posto come am-
ministratore di un ospedale. A Na-
poli feci il liceo scientifico e volevo
diventare professoressa di matema-
tica, ma poi diventai insegnante di
ginnastica e me ne andai a Roma,
dove trovai un posto al liceo arti-
stico di via Ripetta. Ma nessuno mi
prendevo sul serio, e dopo qualche
tempo venni licenziata. Fu così che
incominciai a fare prima i caros-
selli, poi il cinema. All'inizio non
mi offrivano che filmetti erotici, e
se osavo fare qualche obiezione mi
dicevano: « Ma lei chi crede di es-
sere? ». Ora mi offrono film im-
portanti, compensi altissimi. Ora
mi dicono: « Signora, le mandiamo
i copioni a casa. Saremmo proprio
felici se lei li leggesse ». Ma io
per dispetto non li leggo. Forse non
mi si crederà, ma con la mente
libera da quelle idiozie riesco anche
ad essere una buona attrice.

COSTANZO COSTANTINI

Scopri la leggerezza.



Vinci una tenda tutta blu.

Nel mondo di Fiordifette Blu, le buone fette più leggere alla mozzarella, c'è una tenda tutta blu che ti aspetta: quella che puoi vincere con il Concorso Blu.

Per partecipare: ritaglia la parola "Blu" dal fronte di una confezione di Fiordifette Blu,

incollala sul tagliando qui riprodotto e completa con il tuo indirizzo. Spedisci entro il 20/8/82 a: Milkana - Concorso Blu - Casella Postale 10501/20110 Milano. La tua tenda sarà estratta tra le cinquantina in palio.

Fiordifette. Il sapore non s'inventa.

Incolla la parola Blu nello spazio apposito, completa con il tuo indirizzo e spedisci a: Milkana - Concorso Blu - Casella Postale 10501 - 20110 Milano.

Nome _____

Cognome _____

Via _____

Città _____

CAP _____



Il nuovo progetto di rilancio

«Musica e notizie» è da novembre la formula del raddoppio dei programmi puntato alla cattura di un ascolto più ampio e giovane

ATTUALITÀ

La radio si scatena

di PIETRO SQUILLERO

Allora è ufficiale: dal 1° novembre 1982, e con l'avallò unanime del Consiglio di amministrazione Rai, Uno più Due sarà uguale a 4: più esattamente, dalle 15 alle 24 Radiouno e Radiodue si sdoppieranno dando vita a quattro programmi. Spiega Biagio Agnes, vicedirettore generale per la radiofonia: « Non era più possibile seguire ad ignorare i cambiamenti dell'ambiente e non tentare di anticipare quelli prevedibili. Occorre prendere coscienza che la radio pubblica ha contratto una forte dipendenza dal mercato e ciò comporta, senza tradire la funzione di servizio, una scelta di azioni più aggressive ».

Nasce così questo progetto di rilancio che ha visto « l'accordo totale di tutte le direzioni di reti e testate di supporto ». Agnes sostiene che la Rai, e quindi la radio, è una azienda imprenditoriale: « Non si può soltanto dire: siamo un servizio pubblico. Dobbiamo saper offrire ore di svago, di serenità. Insomma cerchiamo ascolto, esattamente come un giornale cerca lettori, altrimenti è inutile dire che è ben fatto. Un giornale che non vende non serve a nessuno ».

Due nuovi programmi dunque trasmessi in modulazione di frequenza e in stereofonia. « Certo, dal 1° novembre parte anche il sistema di stereofonizzazione della radio. Abbiamo voluto unificare le due date per dare all'iniziativa quasi un significato storico. D'altra parte musica e stereofonia sono intimamente legate e la principale caratteristica

Le risorse del satellite

Fra le novità allo studio è anche la trasmissione diretta di programmi radiofonici via satellite. Poiché nell'ultima conferenza delle radiocomunicazioni spaziali non è stata attribuita a questo servizio alcuna banda di frequenza, il problema può essere tecnicamente risolto in due modi. O destinando alle trasmissioni radio uno dei canali previsti per la tv — ricordiamo che ogni Paese ne ha a disposizione cinque —, e in questo caso sarebbe possibile mandare in onda almeno venti programmi stereo, o ricavando in ognuno dei canali tv quattro canali audio da utilizzare per due programmi stereo o quattro monofonici. Due anche le difficoltà da superare: il costo dell'apparecchio ricevente (è necessaria una antenna a parabola con relativa attrezzatura elettronica) e la ricezione con apparecchi portatili e autoradio, non ancora risolta in modo soddisfacente.

di questi programmi è proprio di essere soprattutto musicali ».

Come saranno esattamente? « Senza'altro diversi. Io però vorrei attenermi a quanto hanno detto i due direttori di rete: l'obiettivo da raggiungere è un prodotto che unisca alle caratteristiche proprie delle radio private il rigore della radiofonia pubblica. Non dimentichiamo che è la prima volta che la Rai si misura su un terreno dove fino ad oggi ha avuto largo spazio soltanto la manovra delle emittenti private ».

Due programmi con lo stesso contenuto — musica — ma diversi.





« Certo. Perché, per esempio, se la Prima Rete trasmetterà jazz, folk, insomma i generi più ascoltati dai giovani, la seconda sarà più attenta ai gusti di altre categorie. Sono poi previsti collegamenti in diretta, concerti, anche classici, e tutta una serie di iniziative sempre di carattere musicale. I due direttori di rete stanno proprio in questi giorni studiando i palinsesti ».

E per quanto riguarda i programmi tradizionali? « Anche questi dovranno essere modificati, soprattutto per la parte che va dalle 15 alle 24. Se noi sulla modulazione di

frequenza diamo musica e notizie certamente non potremo continuare ad offrire sulla modulazione d'ampiezza musica e notizie. Lo stesso problema si presenta anche per la filodiffusione. Tutti i palinsesti dovranno essere riveduti ».

Le notizie, « Saranno flash molto brevi. Riguarderanno notizie d'interesse nazionale o utili a determinate categorie di ascoltatori. I programmi si riunificheranno invece per i due appuntamenti giornalistici più importanti: 19,30 e 22,30 su Radiodue; 20 e 23 su Radiouno ». E qual è oggi la situazione nei con-

fronti delle radio private? « E' ancora a nostro vantaggio. Ma di pochi punti percentuali: 52 contro 48. E dobbiamo tener presente che sono in vista reti nazionali private o consorzi per lo scambio di programmi, un po' come già avviene in tv. Per quanto riguarda l'ascolto nell'arco della giornata la tenuta dei programmi Rai è massima in corrispondenza dei tradizionali appuntamenti informativi del mattino e del mezzogiorno, cede invece negli intervalli, e cioè fra le 9 e le 12 e le 15 e le 18. Se poi esaminiamo gli ascoltatori per età vediamo che le radio private sono preferite dai giovani; se facciamo riferimento alle categorie sono invece in testa le casalinghe; seguono a distanza studenti e commercianti. Il principale motivo di ascolto è comunque sempre la musica ».

In altre parole l'ascolto della radio non si è stabilizzato? « Anzi, c'è stata una certa ripresa, che un quotidiano ha definito con termine malizioso "ripresina". E' un fenomeno dovuto certamente a motivi esterni, come il terremoto, ma anche a iniziative indovinate, per esempio *Onda verde*, un servizio che va incontro alle esigenze del cittadino ».

Forse la ripresa sarebbe maggiore se l'ascolto, soprattutto in città, fosse migliore... « In questa direzione abbiamo fatto molti passi avanti. Certo il servizio pubblico è costretto a operare in una giungla costituita da oltre 6400 radio private. E' un problema che non sarà risolto fino a quando non ci sarà una regolamentazione ».

Quanto costeranno i nuovi programmi? « Sono 24 ore in più di programmi ogni 24 ore, complessivamente 8760 ore-anno. Si pensa che occorra un miliardo e mezzo per investimenti e altrettanti per spese di esercizio, ma è convinzione mia e dei settori aziendali che stanno completando l'analisi che se variazioni ci saranno saranno certamente in diminuzione. Tre miliardi a fronte di una spesa che, facendo riferimento al 1980, è stata per il complessivo settore radiofonico di 145 miliardi ».



Cornetto® Algida
Cuore di panna



ALGIDA

Voglia

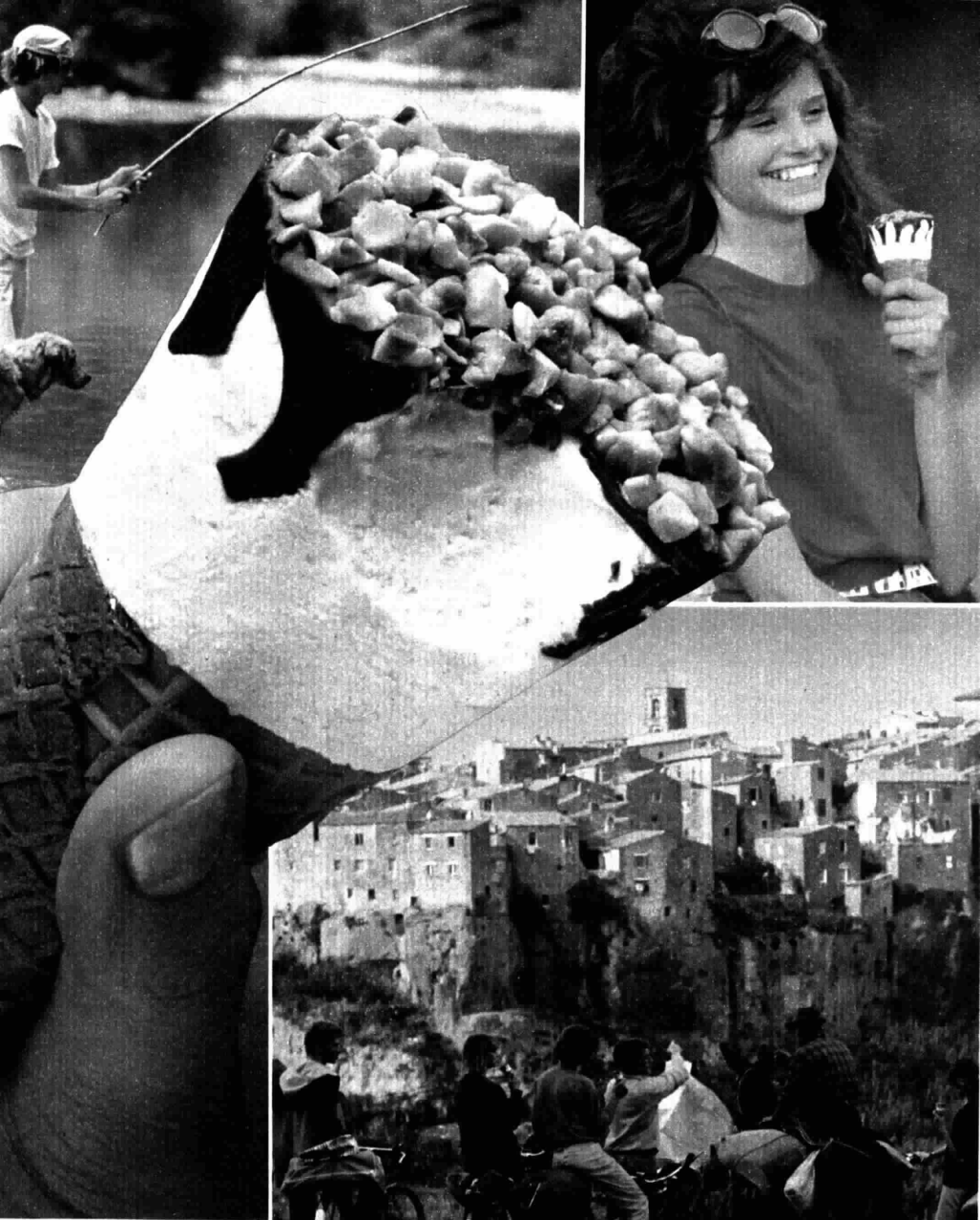

di gelato.

Italiani famosi al Festival del Cinema

Con Antonioni, i fratelli Taviani e Scola, le nostre punte di diamante, la Cardinale gioca con «Fitzcarraldo» la carta della maturità artistica

CINEMA

Claudia a Cannes in cerca di una palma

E' stata bellissima, ora è bella, come si è belle a quarantatré anni quando si è state bellissime. E' stata anche brava, ora è quasi bravissima anche se il cinema le offre poche occasioni di dimostrarlo. E una è proprio questo *Fitzcarraldo* che Claudia Cardinale porta al Festival di Cannes. « Nel cinema la donna è un complemento », ha detto una volta, anche se lei è stata un « complemento » di Zurlini, Monicelli, Visconti che la definì nel suo *Gattopardo* « bellissima, la pelle come il velluto ». Da quei *Soliti ignoti*, che girò nerovestita e musona meridionale, le qualità che questa attrice ha sempre dimostrato sono la riservatezza, la mansuetudine, quella opulenza attonita che in ogni film la faceva più brava. Poco italiana in fondo, « un animale da cuore, più che da salotto », dice di lei Alberto Moravia, poco Loren e ancora meno Lollobrigida, ma in fondo abbastanza simile da prendere il loro posto fra le ultime dive del cinema italiano. « Quando si costruisce una carriera bisogna accettare troppo », dice ora la Cardinale. E lei ha accettato molto: un figlio, Patrick, avuto da giovanissima e nascosto per troppo tempo, un marito produttore potente abbandonato per amore, un quasi marito scomodo come il regista Pasquale Squitieri, una figlia, Claudia, avuta al traguardo dei quarant'anni. E ora *Fitzcarraldo*: « Una creatura mia », dice la Cardinale, « figlia e film, alla quale ogni volta affidiamo sogni e speranze ».

L. A.



Vivere l'amore coscientemente

di MICHELANGELO ANTONIONI



Raccontato in due parole — come piace ai produttori — il film è la storia di un uomo che cerca una donna. L'uomo è un regista cinematografico, uno cioè i cui interessi intellettuali si confondono spesso con quelli della sua vita reale. La donna che cerca non è una donna reale ma un personaggio. Ha in mente un film centrato su di lei, anche se gliene sfuggono la faccia e il carattere. Ossia, è una donna che si configura in vari modi a seconda delle esperienze che egli stesso fa. Nel corso del film queste esperienze riguardano due donne molto giovani, aristocratica l'una, piccolo-

segue a pag. 49

Ritrovare oggi l'uomo di ieri

di PAOLO e VITTORIO TAVIANI

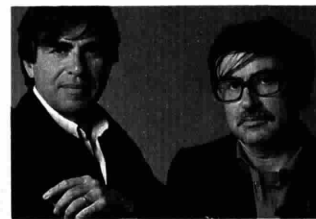

Della *Notte di San Lorenzo* vorremmo che a parlare fossero questa volta gli attori della carovana protagonista del film: la carovana di donne, uomini, bambini che — nell'estate del '44 — attraversa la campagna toscana alla ricerca della liberazione comune e propria. Un gruppo di quaranta persone, in cui ogni volto, ogni voce ha il suo peso insostituibile. Noi abbiamo avuto la sensazione, nei due mesi di lavoro in comune, che il desiderio da cui nasce, anche narrativamente, il film, fosse divenuto il desiderio di ciascuno: il desiderio di ritrovare oggi — in questi anni in cui l'uomo ci appare dimezzato — l'uomo nella

segue a pag. 49

Claudia Cardinale
in « Fitzcarraldo »,
il film con cui
si presenta al Festival
di Cannes. A sinistra,
l'attrice con il partner
Klaus Kinsky (al centro)
e con il regista
Werner Herzog



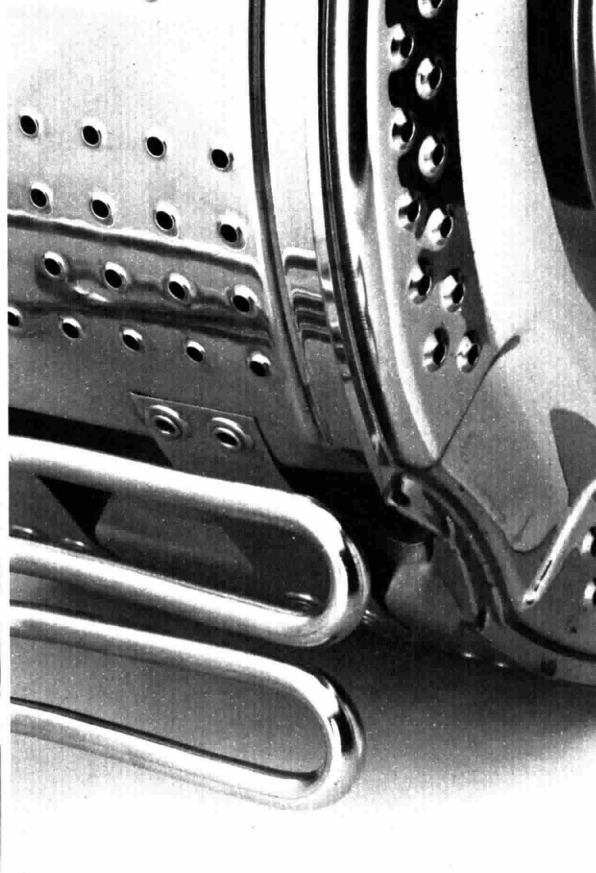
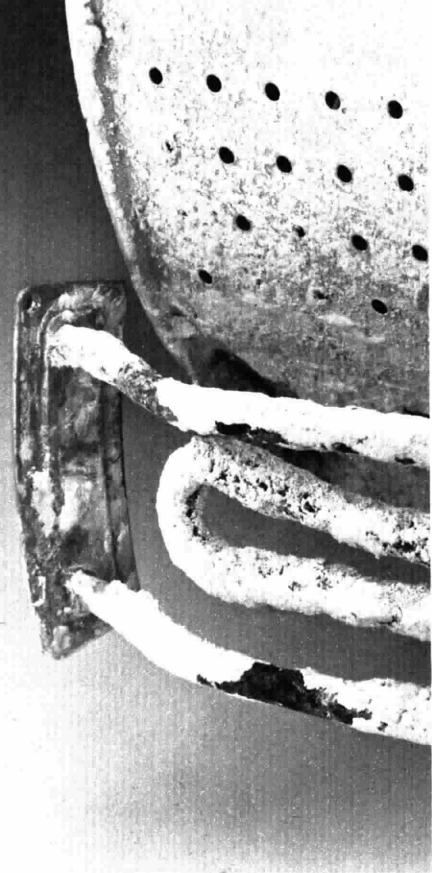

**Il calcare
è sempre
in agguato!**

Ad ogni bucato.

**La lavatrice
va protetta
con Calfort.**

Ad ogni bucato entrano in lavatrice circa 100 litri d'acqua. Poi l'acqua se ne va, il calcare invece resta... danneggiando lavatrice e biancheria. La difesa è CALFORT. Una dose di Calfort ad ogni bucato decalcifica l'acqua: così la lavatrice rimane perfetta e il bucato viene più candido e morbido.

**Calfort
l'anticalcare**
AD OGNI BUCATO



BENCKISER
ANTICALCARE

Antonioni

borghese l'altra. I conflitti che animano i loro rapporti, e che ne provocano la soluzione, ubbidiscono — se così si può dire — alle leggi che regolano in questa epoca i sentimenti in generale, l'amore in particolare. Ed ecco che abbiamo toccato la sostanza del film.

Una volta si era soliti dire che l'amore è cieco. Oggi non più. I personaggi di *Identificazione di una donna* vivono le loro vicende amorose coscientemente, guardando al futuro. Non spira aria di crisi nel film. Non sono in crisi le due ragazze, non lo è il regista, non lo è neppure il cinema, per quel poco che se ne parla nel corso della vicenda.

Se alla fine la storia svicola nella fantascienza non è tanto per un desiderio di evasione dalla nostra realtà, per tanti aspetti feroce. Si tratta piuttosto di una conclusione attiva che in qualche modo ha a che fare con l'ottimismo del protagonista, con il suo bisogno di identificare non soltanto i fantasmi delle sue fantasticherie, ma se stesso. E questo che cosa vuol dire? Tutto sommato vuol dire una cosa molto semplice ed essenziale al giorno d'oggi: vivere in sintonia con i propri sentimenti. Non è facile. ●

Taviani

sua completezza, nelle sue potenzialità: e non certo come rievocazione nostalgica del passato, quanto come riscoperta delle energie con cui affrontare i nostri giorni.

Abbiamo girato nelle stesse colline toscane, tra Firenze e San Miniato, dove avvennero esodi simili; sotto lo stesso « solleone » di allora, e cioè nei mesi impietosi di luglio e di agosto. Abbiamo usato la presa diretta: la cadenza toscana era indispensabile e, nel clima di solidarietà che si era creato, a quella si sono armonizzati con facilità e felicità anche gli attori non toscani, tra cui i due protagonisti, Omero Antonutti e Marga Lozano. Ricordiamo ancora con emozione l'applauso con cui la carovana degli attori salutava ogni volta la conclusione della sequenza, in cui uno di loro aveva avuto finalmente il suo « assolo ». Forse anche per questo amiamo il cinema, questo nostro mestiere così personale e insieme così collettivo: perché alcune volte riesce ad annullare il confine tra la vita e la sua rappresentazione. ●



IN MARINA C'E' POSTO PER I GIOVANI

Per lo studio (subito remunerato)

Con le Scuole Sottufficiali la Marina ti offre un ottimo "posto di studio" finalizzato al lavoro e subito remunerato. Una grande possibilità alla tua portata.

Per il lavoro

Per il lavoro poi non ci sono problemi; chi esce dalle scuole Sottufficiali infatti svolge ai vari livelli operativi prescelti, la professione per cui è stato preparato. Perché la Marina ha bisogno di veri specialisti.

Per conoscere il mondo

Un posto in Marina è un posto nel mondo. Dove trovare un'occasione migliore per girare e conoscere il mondo?

**MARINA
MILITARE**
il tuo domani è
sicuro già da oggi



Desidero ricevere informazioni per
SCUOLE SOTTUFFICIALI
(per licenziati Scuola Media Inferiore)

Nome:

Età:

Cognome:

Indirizzo:

Città:

Codice:

Spedire a: MINISTERO DIFESA MARINA
MARIPERS DIVISIONE M - 00100 ROMA

Gould: «Gente comune superstar»

La carriera discontinua e l'esistenza disordinata di un attore che ha sempre giocato d'azzardo nei film come nella vita



TELEVISIONE

La maschera di un eroe buffo

di LUCIANA CAPRETTI



New York, maggio

Elliot Gould è oggi l'eroe semidimenticato di una epoca della storia del cinema e dell'America ormai decisamente trascorsa. Le sue ultime apparizioni cinematografiche, che risalgono all'anno scorso, sono due produzioni della Walt Disney Company e, sebbene il 10-11 maggio sia stato programmato sulla CBS uno sceneggiato interpretato da lui, *The rules of marriage*, la critica quasi lo ignora e il pubblico lo ricorda appena. Cercare di saperne qualcosa di più significa dover risalire a libri, recensioni e articoli di dieci anni fa, materiali d'archivio insomma. Mi rivolgo allora al suo agente il quale inusitabilmente mi propone un'intervista: strano, nessuno a Hollywood concede interviste con facilità e tantomeno le propone. L'unica spiegazione è che la star di *Bob, Carol, Ted e Alice*, *M.A.S.H.* e *Getting straight* ha bisogno di farsi un po' di pubblicità. Ma nonostante ciò l'intervista salta per motivi di ordine personale: il 26 aprile Gould pare si sia sposato per la terza volta con la stessa donna, Jennifer Bogart.

Ebreo come molti altri divi hollywoodiani, Elliot è nato nel quartiere povero di Brooklyn il 29 agosto 1938. Costretto dalla madre che ne voleva a tutti i costi fare una star, a otto anni cominciò a seguire corsi di dizione, danza, can-

Piccola antologia della critica

Fin dai primi successi la critica ha accompagnato le tappe della carriera di Gould con apprezzamenti quasi unanimi finché essa non si è stereotipata a tal punto sul genere leggero da essere quasi completamente ignorata. Così per esempio l'atteggiamento generale all'uscita del film *Bob, Carol, Ted e Alice* può essere riassunto dalle parole del *Globe Mail* canadese: «...Tutti sono bravi ma è principalmente Elliot Gould che tiene su il tono del film distinguendosi come un brillante attore comico...». Quello su *L'impossibilità di essere normale* dal commento del settimanale *New York*: «...E' semplicemente perfetto nella sua personificazione dell'antieroe del film...». Quando ha provato a interpretare un ruolo drammatico in *L'adultera* ecco cosa ha scritto l'autorevole *New York Times*: «... La gente vo-

leva che il personaggio fosse simpatico e non poteva accettare a Gould indulgente, permissivo e maleducato... E così il pubblico ha trasferito la sua disillusione sull'attore...», mentre a proposito di *Il lungo addio* afferma: «...Gould ha avuto il coraggio di creare un personaggio originale e quindi anche una storia originale... Non ho dubbi che il film possa essere buono anche senza Gould, ma le sue idiosincrasie, la sua personalità pubblica, come il suo talento, gli imprimono un marchio particolare...» e poco tempo dopo a proposito di *Mani sporche sulla città*: «...Ho il sospetto che le personalità di Gould e Blake, piuttosto che la sceneggiatura, siano responsabili della creazione dei personaggi di Kene Ely e Farrell...»; ed infine su *California poker* ancora Vincent Canby del *New York Times* dice: «...George Segal nella parte di un eterno depressivo che riesce comunque a trovare i suoi momenti piacevoli ed Elliot Gould in quella di un clown con una vena di malizia danno il meglio di loro stessi...».

to e recitazione e a dieci debuttò in show televisivi con il nome Gould, appositamente coniato dalla madre alla quale sembrava più artistico dell'originario Goldstein. Contemporaneamente, all'attività di attore Elliot intervallava quella di «modello» per sfilate o servizi fotografici di moda, e più tardi quella di danzatore di tip-tap. A 17 anni cominciò a prendere lezioni di danza classica e a lavorare a

Broadway come ballerino di fila.

Ma nonostante questo le sue entrate erano sempre molto precarie e motivi di sopravvivenza, oltre a un'improvvisa fortissima passione per il gioco d'azzardo nel quale, neanche a dirlo, perdeva, lo indussero a impegnare tutti i gioielli di famiglia, vendere spazi pubblicitari di un inesistente giornale sindacale, improvvisarsi dimostratore di giocattoli, venditore di detersivi

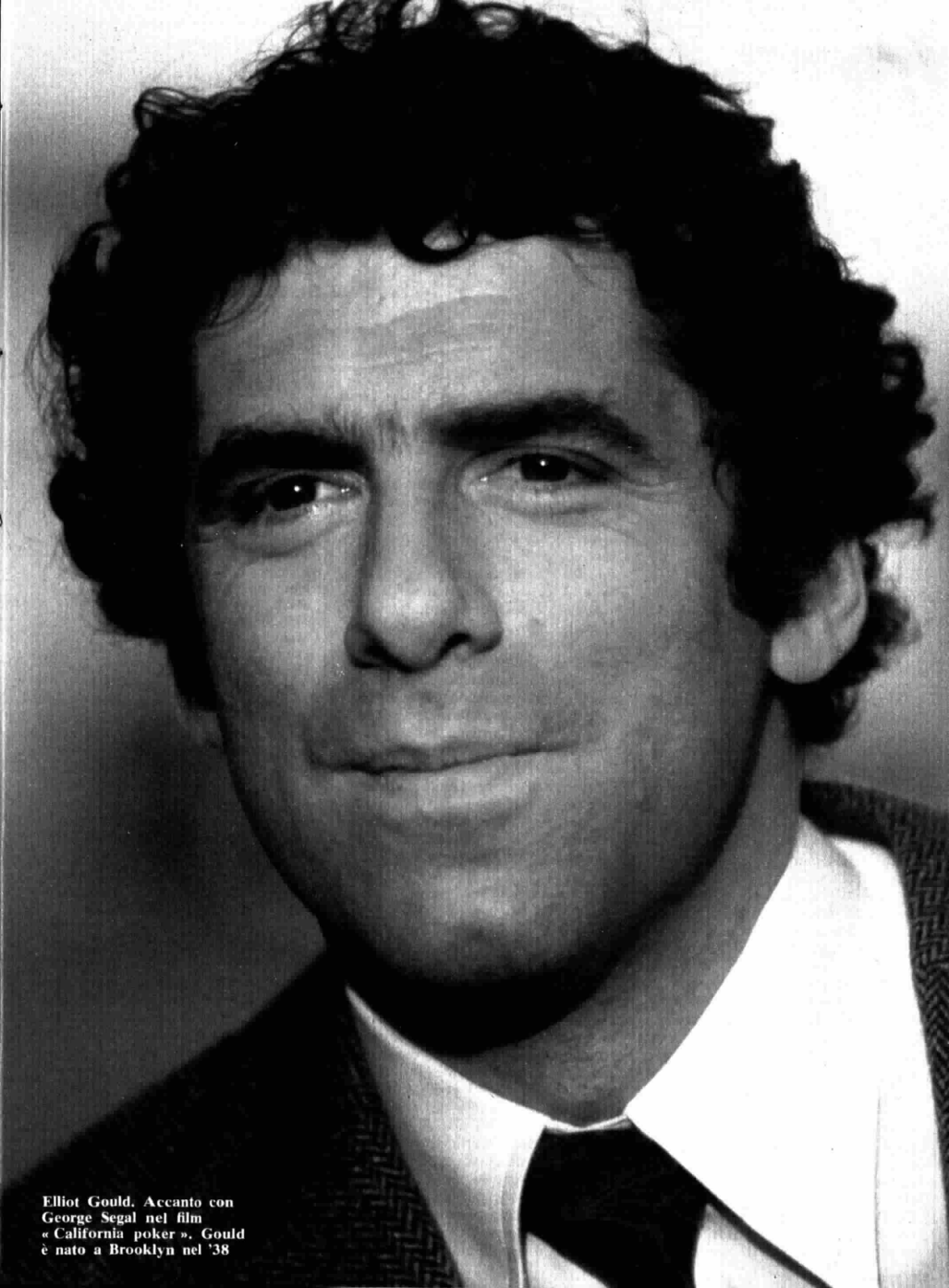

Elliot Gould. Accanto con George Segal nel film « California poker ». Gould è nato a Brooklyn nel '38



Elliot Gould ancora in una scena del film California poker che va in onda per la serie Gente comune superstar

Gould / segue

per tappeti o ascensorista notturno di un hotel del West Side. La situazione cominciò a migliorare solo quando lo presero per recitare in teatro *Irma la douce* nel '60; seguì *I can get it for you wholesale*, del '62. Anche qui, nonostante le sue ormai affinate capacità artistiche, non fu notato dalla critica che concentrò invece tutta la sua attenzione sulla diciannovenne debuttante Barbra Streisand. Elliot ne rimase ancor più affascinato visto che già alla fine delle prove si trasferì a casa sua e tre mesi dopo la fine dello spettacolo lo sposò.

Il matrimonio non migliorò però la situazione, anzi: nonostante i sempre più numerosi impegni professionali, la sua attività rimaneva sempre offuscata da quella della moglie e l'attenzione si fermava su di lui solo in quanto fortunato marito della stella Streisand. In questi anni fece alcune tournées teatrali, studiò con l'ormai leggendario Lee Strasberg all'Actor's Studio e tentò la strada del cinema. Ma il successo giunse solo nel '69 con *Bob, Carol, Ted e Alice*, immediatamente seguito dai non meno fortunati *M.A.S.H.*, premiato al Festival di Cannes dello stesso anno, e *L'impossibilità di essere normale*.

In essi interpretò rispettivamente un tranquillo giovane avvocato alle prese con l'adulterio e lo scambio di mogli nel tentativo vano di diventare un disinibito, un medico militare che affronta la follia della guerra di Corea facendo scherzi vari nelle sue ore di libertà e uno studente universitario che scopre di essere trop-

po vecchio per le rivolte studentesche e troppo giovane per unirsi all'establishment.

Questi tre film, che nello spazio di due anni consacrarono Gould al successo internazionale, ne segnarono anche, allo stesso tempo, il destino. In essi infatti l'attore era riuscito a sintetizzare talmente bene il giovane americano di allora, scosso dalle lotte studentesche e dalla nuova coscienza politica che si veniva formando (quindi contemporaneamente simpatico ma irriverente, anticonformista ma turbato dalla tradizione, metropolitano ma amante della natura e per lo più disperatamente buffo), che da allora in poi il pubblico non riuscì più a disgiungere questo stereotipo dall'attore Gould. Così a questi successi seguirono facilmente dei fiacchi: *Dai, muoviti!*, *Amo mia moglie*, *Piccoli omicidi*. Dopodiché Gould venne chiamato da Bergman per interpretare il ruolo di un odioso archeologo in *L'adultera (The touch)* del '71.

L'attore ne fu entusiasta, ma all'uscita del film i suoi fans non riuscirono ad accettarlo in un ruolo non comico e la pellicola fu un insuccesso. Intanto il matrimonio con la Streisand, non molto dopo la nascita di Jason, aveva cominciato a sgretolarsi e i due divorziarono nel '71. Probabilmente la coincidenza di fallimenti professionali e personali fu la causa del lungo periodo di inattività che si concluse con l'originale offerta di Altman di interpretare il classico personaggio di Philip Marlowe in *Il lungo addio* del '73. Fu una sfida a chi lo dava per spacciato, e l'attore la vinse: la critica gli tributò consensi unanimi, il film fu un grosso succes-

Tutti i suoi film

Quella notte inventarono lo spogliarello (68) di William Friedkin; *Bob, Carol, Ted e Alice* (69) di Paul Mazursky; *M.A.S.H.* di Robert Altman; *L'impossibilità di essere normale* di Richard Rush; *Dai, muoviti!* di Stuart Rosenberg; *Amo mia moglie* (70) di Mel Stuart; *Piccoli omicidi* di Alan Arkin; *L'adultera* (71) di Bergman; *Il lungo addio* di Altman; *Mani sporche sulla città* (73) di Hyams; *S.P.Y.S.* di Kershner; *California poker* (74) e *Nashville* di Altman; *Whiffs* di Ted Post; *Si, sì... per ora* (75) di Norman Panama; *Balordi & Co.* di Mark Rydell; *Quell'ultimo ponte* (76) di Attenborough; *Matilda* di Mann; *L'amico sconosciuto* (77) di Daryl Duke; *Capricorn one* (78) di Hyams; *Amici e nemici* (79) di G. Pan Cosmatos; *Il mistero della signora scomparsa* di Page; *I Muppet* di Frawley; *Un maledetto imbroglio* di Rakoff ('81).

so ma ancora una volta il pubblico rimase dubbioso. Con *Mani sporche sulla città*, in cui Gould interpretava uno stravagante agente di polizia, e i fortunatissimi *S.P.Y.S.*, dove recitava la parte di un agente della CIA accusato di assassinio dalla sua stessa organizzazione, e *California poker*, in cui si trasformava in un matto giocatore d'azzardo, l'attore sembrò definitivamente tornare ai ruoli di una volta.

In seguito le notizie sulla sua vita personale e professionale sono diventate sempre più rare e indistinte. Ha avuto altri due figli con Jennifer Bogart, vive a Los Angeles ma trascorre per lavoro dei periodi a New York. Deve essere ancora oggi un personaggio strano, simpatico e un po' matto se ferma la gente per salutarla e gioire insieme della bella serata come ha fatto con la sottoscritta qualche tempo fa a Central Park West.

LUCIANA CAPRETTI

Foto SYGMA



**KELLOGG'S CORN FLAKES, latte e zucchero.
La ricetta piú facile per una colazione
croccante, nutriente, naturale.**

Versa una bella cascata di KELLOGG'S CORN FLAKES: i fiocchi di granoturco croccanti, dorati, leggeri. Poi metti un po' di zucchero e aggiungi tanto buon latte fresco. Ecco la colazione che ti dà tutto il valore nutritivo dei cereali: in una scatola di KELLOGG'S CORN FLAKES ci sono ben dodici pannocchie di granoturco maturo! Ecco la colazione per cominciare in piena forma una giornata di studio o di lavoro.

Kellogg's
CORN FLAKES



In ogni scatola tutta l'energia di 12 pannocchie.

Una coppia dinamica

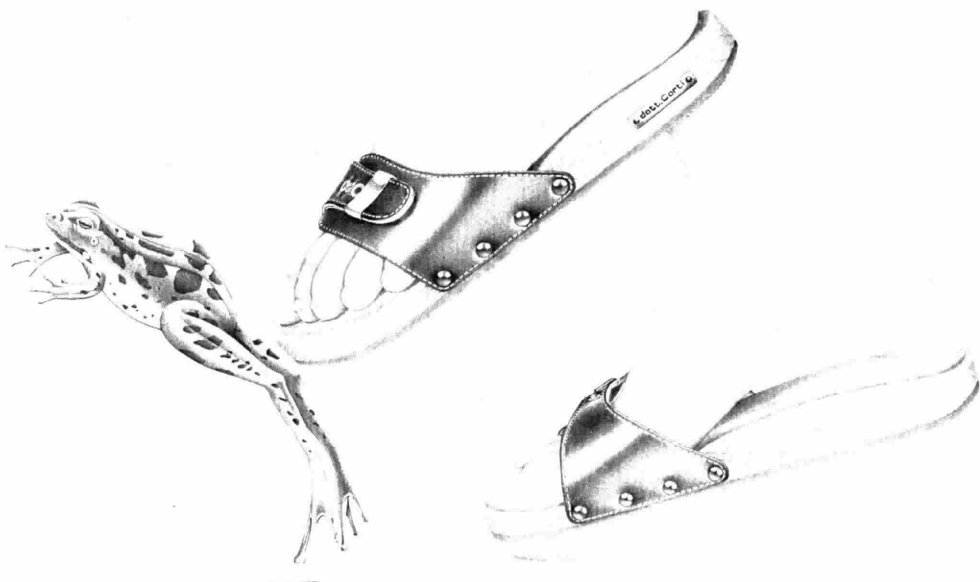

Symbol 05, una coppia dinamica, progettata e realizzata per rinnovare la concezione della calzatura anatomica. Con il prestigio di un raffinato design coniugato ad una accurata lavorazione di materie prime di qualità superiore. Tutto secondo i requisiti di benessere del plantare anatomico "Dott. Corti":

dott. Corti

una corretta sede calcaneare (1),
un lieve sostegno per la volta
longitudinale (2), un moderato rilievo
sotto le dita (3), gli angoli
accuratamente
arrotondati
per garantire
un maggior confort nel passo (4).

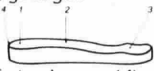

Calzature Anatomiche

Un rapporto equilibrato tra benessere e raffinatezza.

Vendute in farmacia e nei negozi specializzati



se tuo figlio ha fatto...

ssstrapp

passa ad Ace!
smacchia a fondo senza danno

*guarda
la mia camicetta*





*Se qualcuno ruba un fiore per te,
sotto sotto c'è Impulse.*



Impulse
parfum deodorant

ORA UNA MAGIA NUOVA
IMPULSE ORIENTAAL



Scopri le note vibranti di spezie e d'ambra di una nuova fragranza, Impulse Orientaal. Intenso e invitante, Impulse Orientaal ha preziosi riflessi dorati e tutta la magia dei profumi d'oriente.

Ciclo di sei film di Cottafavi

Un cineasta per il quale i critici sono arrivati alla rissa, più apprezzato all'estero che in Italia e per sua scelta votato alla regia come ad un ordine religioso

TELEVISIONE

Vivere il cinema come un amore difficile

di LINA AGOSTINI

TV 1

VENERDI'
21 MAGGIO
ORE 21,30

Ora non saprebbe dire se è stato lui ad abbandonare il cinema quasi venti anni fa per dedicarsi esclusivamente alla regia o se è stato invece il cinema a farsi abbandonare. « Diciamo che ho avuto molte disavventure, che i miei film non hanno mai avuto vita facile ». E sull'ultima « disavventura », *I cento cavalieri* (1964), Vittorio Cottafavi, modenese innamorato dell'ironia di René Clair, del sacro ateismo di Buñuel e della tecnica raffinata di Erich von Stroheim, abbandona il grande per il piccolo schermo. « Ci sono ritornato tanti anni dopo con *Maria Zef* », dice il regista, « un film interamente prodotto dalla Rai. È stata una sensazione magnifica ». Quasi una riconciliazione con il cinema, dunque, dopo diciotto film, molte delusioni, qualche occasione perduta e innumerevoli fughe.

Eppure per Cottafavi e per il suo cinema i critici erano arrivati alla rissa. Se i francesi sostenevano che era « un grande direttore d'attori e un grande umanista », gli italiani rispondevano subito che nella sua opera non ci sono « tracce né di ceselli, né di poesia, né di tecnica ». Se i primi insistevano nel ribadire che è « uno dei rari cineasti che meritino se ne parli per segnalare l'importanza », i secondi ribattono che, tutt'al più, è « un apprezzabile regista di alcuni drammi e commedie sentimentali ». Fino alla con-

soluzione autorevole dei *Cahiers du cinéma* che lo definiscono « come Preminger, cineasta del movimento e del gesto », o che non lasciano spazio alla replica quando decidono che Cottafavi, « con Visconti e Castellani, è uno dei rarissimi cineasti italiani a poter pretendere al trono di delfino di Rossellini ».

E quando la rissa sembrava ormai diventata un lontano gioco delle parti tra « favorevoli » e « contrari », ecco che la Rete 1 propone un ciclo di sei film diretti da Cottafavi tra il 1943 e il 1964. Come riaprire le ostilità, allora? « Ma no, tutti mi conoscono per la regia televisiva. Sarà una sorpresa sapere che ho fatto anche cinema ». Cinema difficile, c'è da scommetterlo: « Facilissimo, invece: drammi passionali, film d'avventura, melodrammi ». Magari un cinema pieno di sottintesi culturali, di quelli che fanno pensare lo spettatore, lo rendono inquieto? « Di cartapesta, purtroppo: mitologia, cappa e spada, donne perdute ». Senza nemmeno una problematica piccola così? « Ho quasi sempre girato film su commissione, con dei soggetti spesso mediocri a cui non si poteva cambiare nulla. D'altronde ho fatto la serie di Ercole soltanto per poter realizzare uno dei miei vecchi progetti: *Un crime* di Bernanos e *Adrienne Mesurat* di Julien Green ». Avrà avuto almeno la gratificazione del successo facile, il riconoscimento del pubblico, la soddisfazione del denaro? « Neanche. Tutto è stato difficile, sofferto, un guaio



dietro l'altro ». E allora, cinema amore mio? « L'amore non basta. Ci vuole la chiamata, la vocazione. Essere regista, come essere attore, vuol dire appartenere a un ordine religioso ». Vuole anche dire avere fede nelle proprie qualità, sentire d'avere ragione contro tutti.

Contro l'accanimento della critica, il troppo disinteresse del pubblico, la goffaggine dei produttori. « Questo sì che è un regista che sa fare cinema », disse un produttore dopo aver visto il mio *Avaro* di Molière in tv e mi propose *La rivolta dei gladiatori*, ricorda oggi Cottafavi. Ma l'elenco disastroso di questi « infortuni » è molto più

Tre immagini di film diretti da Vittorio Cottafavi: « La vendetta di Ercole » (1960), a destra « La rivolta dei gladiatori » (1958) e sotto « I cento cavalieri » (1964)



lungo. Prendiamo il tema dell'eroismo, il mito dell'eroe povero e buono, quasi sicuro il consenso del pubblico, la benevolenza dei critici.

« Girai *Fiamma che non si spegne* nel 1949 e il film venne proposto per la Mostra del cinema di Venezia ». Tutto bene allora? « Trenta critici firmarono una lettera con cui chiedevano al magistrato di visionare la pellicola per vedere se vi erano contenuti gli estremi del reato di apologia di fascismo ».

Dopo questo infortunio politico, però, buona l'idea di film melodrammatici come *Una donna ha ucciso*, *Nel gorgo del peccato*, *In amore si pecca in due*. Cassetta

Le nozze d'argento col piccolo schermo

Vittorio Cottafavi, regista televisivo di oltre cento trasmissioni fra sceneggiati e lavori teatrali. L'esordio in tv avviene nel 1957, dopo la sfortunata esperienza cinematografica spagnola, con il film mai ultimato per mancanza di soldi *Fiesta brava*. L'opera si chiama *Sette piccole croci* seguita da *Via Belgrado* e da *L'avaro* di Molière. Nel 1958 Cottafavi realizza *Umiliati e offesi* di Dostoevskij

e poi, sempre del grande scrittore russo, *Le notti bianche* nel 1962. Memorabili sono anche certe opere teatrali ridotte dal regista per il piccolo schermo: *Antigone* di Sofocle (1958); *Lo zoo di vetro* di Tennessee Williams; *Nozze di sangue* di Lorca (1963); *Antonio e Cleopatra* di Shakespeare (1964); *Le troiani* di Euripide (1967); *Antigone* di Sofocle; *Vestire gli ignudi* di Pirandello (1973); *La scuola delle mogli* di Molière (1973); *I persiani* di Eschilo (1975). Fra gli sceneggiati, troviamo *Il taglio del bosco* di Cassola, *Gente delle Langhe* e infine *Maria Zef*, primo film realizzato per la tv da Cottafavi.

EH, HAI VISTO
CHE C'E' UN NUOVO PACCO
DI CARTA IGIENICA SCOTTEx?

SI, E' IL NUOVO PACCO
DA 10 ROTOLI
PIU' CONVENIENTE.



Carta igienica Scottex.
10 piani di morbidezza,
10 rotoli di convenienza.

E' UN PRODOTTO BURGO SCOTT

Cottafavi / segue



Mark Diamond e Antonella Lualdi, protagonisti del film di Cottafavi 1 cento cavalieri

quasi sicura, cuore e lacrime hanno sempre funzionato sul pubblico. « Lo pensavano anche i produttori che, visto il successo di *Anna di Lattuada* e *Core ngrato*, mi proposero il genere passionale. Poi ho sempre avuto una particolare predilezione per la condizione spirituale e umana della donna, ma i copioni erano mediocri e i titoli orrendi. Qualche consolazione la ebbi con *Traviata '53*, ma soltanto da parte della critica ». Infatti il film fruttò al produttore poco più di cento milioni, mentre *Maddalena di Genina* e *La romana di Zampa*, usciti nella stessa stagione, incassarono cinque volte tanto.

Do po una parentesi tutta « cappa e spada », Cottafavi porta Ercole alla conquista degli schermi: *La rivolta dei gladiatori* e *La vendetta di Ercole* aprono la serie mitologica. Un genere che si porterà molto anche dopo, riuscita sicura senza il minimo rischio. Almeno sembrerebbe. « Tutto bene fino a *Le legioni di Cleopatra* che incontra sulla propria strada *Cleopatra* di Mankiewicz, Elizabeth Taylor protagonista. Per timore che il mio film danneggiasse il colosso americano viene ritirato dalla circolazione ». Mai un attimo di respiro, dunque, mai una boccata d'aria, mai un po' di cinema « tutto suo »? « Sì, *1 cento cavalieri*. Lo proposi, il produttore si fidò del titolo e delle garanzie che il mio nome gli offriva e ci misi dentro parecchie cose degne ». Finalmente. E il risultato? « E' stato l'ultimo film che ho girato per il cinema ».

LINA AGOSTINI

Colore Stupore, specchio della natura

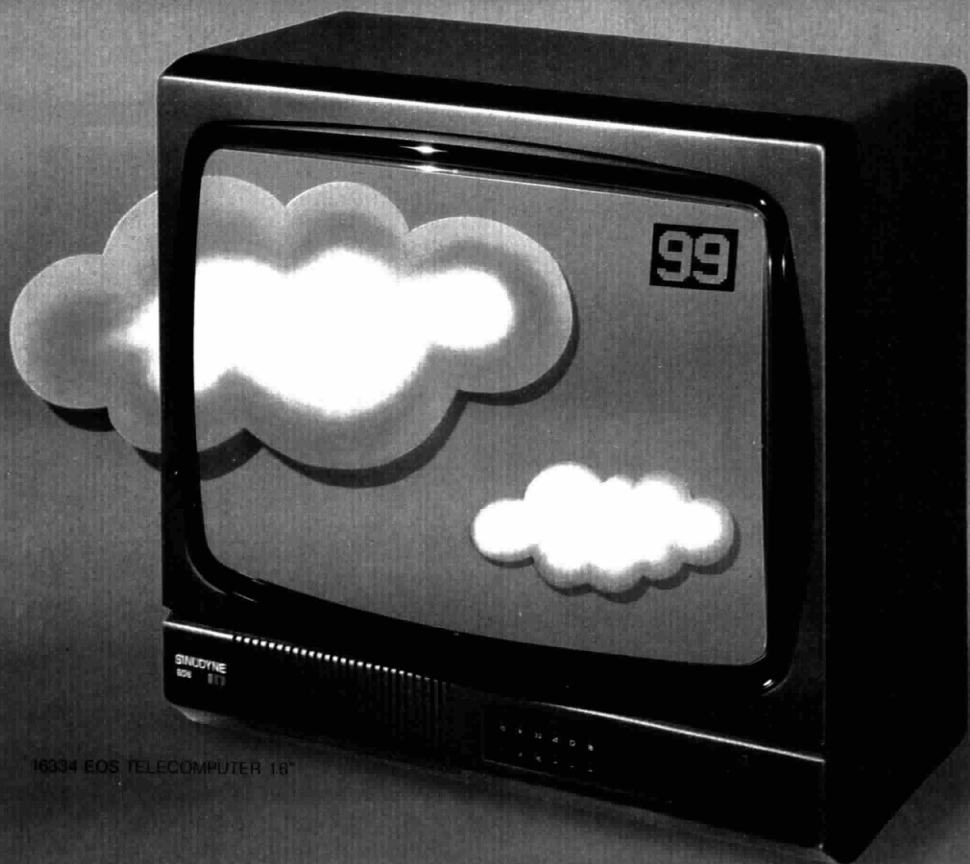

16334 EOS TELECOMPUTER 16"

SINUDYNE

Vivacità, purezza di immagini.

Lunga durata.

Circuiti a freddo.

Tecnica modulare.

Audio HI-FI.

Facilità di collegamenti a tutti i sistemi audiovisivi.

Preselezione ai programmi via satellite.

Canali di ricezione e trasmissioni in stereofonia.

Canali a 28 canali. 24 programmi memorizzabili.

Canali di ricerca diretta di ogni stazione.

**18 modelli
da 16" a 27"**

«La vera storia della Signora dalle Camelie»

Mauro Bolognini ha voluto raccontare una donna realmente esistita che non somiglia né a Violetta né a Margherita Gautier, protagoniste di un mondo sempre uguale ieri come oggi. «Un film di personaggi, di rapporti umani»

TELEVISIONE



Una Traviata fuori dal mito

di GIUSEPPE BOCCONETTI

TV 2

VENERDI'

21 MAGGIO

ORE 20,40

Né Margherita Gautier, come ce l'ha raccontata Alessandro Dumas figlio, né Violetta Valéry, come ce l'ha fatta conoscere Giuseppe Verdi nella *Traviata*. Semplicemente Alphonsine Plessis, figlia della campagna e della miseria, che una fulminante

carriera di prostituta ha fatto approdare a Parigi e che diventa ben presto protagonista di quella vuota e continua rappresentazione che era la «bella società» di allora. Di qui il titolo del film di Mauro Bolognini: *La vera storia della Signora dalle Camelie*.

E nemmeno questo doveva essere il titolo, ma *Alphonsine*, appunto, perché è lei che Bolognini ha volu-

to raccontare. Non ha mai pensato di rifare *La Signora dalle Camelie*. Non ce n'era bisogno: ha avuto almeno una ventina di versioni cinematografiche. Una addirittura con l'interpretazione di Greta Garbo. Alphonsine è realmente esistita. Di lei si sa quasi tutto. Che è morta a 22 anni, ma che la tisi l'aveva già distrutta a vent'anni. Ne aveva quattordici quando il padre la obbligò a prostituirsi la prima volta. Ebbe un marito, numerosi amanti e due tombe; dalla prima fu disappellata perché il marito non la ritenne degna di dimorarvi. «E tuttavia», dice Bolognini, «la mia non è stata una semplice ricostruzione storica. Ho preso Alphonsine dal mito dov'era stata collocata per ricondurla nella sua realtà. La verità



Isabelle Huppert in
due scene del film
di Mauro Bolognini,
Giovane, bella
e una delle attrici
francesi più ricercate
del momento. Un film
dopo l'altro,
« Alphonse ideale »,
dice il regista

è sempre più bella dei suoi ornamenti. E con Alphonsine protagonista del film è anche il dolore. Un tema che ricorre spesso nel mio cinema ».

Margherita Gautier, in realtà, è la storia di una donna che fu la compagna di Alessandro Dumas figlio, ed anche la storia di lui stesso, ancora diciottenne, che scriveva le prime poesie e con qualche complesso nei confronti del padre già famoso scrittore. Anche lui era figlio « non riconosciuto », un bastardo, per la morale dell'epoca.

Parallelamente Mauro Bolognini ha voluto dirci anche dei padri: povero, emarginato, senza scrupoli quello di Alphonsine; famoso, giovane, pletorico quello dell'amante. « Questi rapporti », dice il regista, « risulteranno più evidenti in televisione perché l'opera dura un'ora di più ». *La vera storia della Signora dalle Camelie*, infatti, è stata realizzata in doppia versione: una per il normale circuito cinematografico ed una per il piccolo schermo, in tre puntate di un'ora ciascuna. « E' stata una esperienza esaltante che ogni regista dovrebbe poter fare ».

Conclude la vicenda un'amara riflessione del padre di Alphonsine, e cioè che il mondo è popolato di banditi e di prostitute. Ma è davvero così? « Allora, certamente », è la risposta di Bolognini. « Oggi, forse. Perché, tu come vedi il mondo di oggi? Prostituzione e corruzione, violenza e banditismo sotto le varie forme non sono forse connotazioni della società che viviamo? Credimi, il mondo è sempre uguale ». E' stato scritto che il film ha « una sua regalità compositiva », sarebbe cioè impeccabile dal punto di vista formale.

« Hanno scomodato persino Visconti », è il commento del regista. « Io però sono convinto che il mio film abbia dell'altro oltreché la forma. Ciascuno ha il proprio modo di raccontare, diciamo pure il suo stile. E' possibile che il mio dia fastidio a qualcuno. E' però un atteggiamento polemico contro la cialtroneria e l'approssimazione imperanti, che rendono più difficile il mio lavoro, e non soltanto il mio.



Sono esigente, ma questo non vuol dire fare del formalismo. Sarà per via della cialtroneria e dell'approssimazione di cui ti dicevo prima che oggi è diventato difficile trovare collaboratori che abbiano voglia di adeguarsi a un modo di lavorare esigente e scrupoloso. E sai qual è il paradosso? Che io stesso mi ritengo abbastanza cialtrone e approssimativo, perché quasi mai sono soddisfatto del mio lavoro ».

In *La vera storia della Signora dalle Camelie* vedremo due Alphonsine: una interpretata dalla splendida, delicata e minuta Isabelle Huppert e l'altra da Carla Fracci. La prima è quella che propone Bolognini, la seconda com'era stata vista dallo stesso Dumas, curando, nella finzione, la breve trasposizione teatrale del suo romanzo. « Il pubblico non s'aspetti altro », dice Mauro Bolognini, « che un film di personaggi e di rapporti umani. Potrei non esservi riuscito, ma la mia intenzione era di raccontare una storia di persone e in primo luogo la storia di una ragazzina, nei suoi rapporti con gli uomini. Meglio, un monologo, dal momento che nel film la sua presenza è costante, anche quando non si vede ».

GIUSEPPE BOCCONETTI

Foto ISSERMANN/SYGMA

La critica: lezione di stile e di gusto

Giuglielmo Biraghi - *Il Messaggero*

« Il personaggio ancora una volta forza la mano al narratore. Tutti i propositi di autenticità documentata non impediscono a questa storia vera di divenire un succoso feuilleton. Di gusto, certo, assai raffinato, con un'elegante sceneggiatura, una sfarzosa scenografia, una fotografia accuratissima ».

Gian Luigi Rondi - *Il Tempo*

« Bolognini ha superato molti luoghi comuni con una rappresentazione in cui il rischio del documento senza autenticità e, all'opposto, quello del romanzo solo in parte abbozzato sono riscattati da uno stile in equilibrio fra il naturalismo di René Clément di *Gervaise* e le sontuose ricostruzioni dei film in costume di Visconti ».

Giovanni Grazzini - *Corriere della Sera*

« L'Alphonsine di questo film intriga lo spettatore per la disperata volontà autodistruttiva che coltiva attraverso il piacere, lo inquieto per quanto c'è di candido nel suo cinismo, e lo induce ad avere pietà ».



« Isabelle », dice Bolognini, « è la sola attrice che vedessi nella parte di Alphonine: un'attrice capace di recitare i sentimenti, non le parole. Senza di lei non avrei fatto il film »

Isabelle Huppert interprete superba

Non meno di quattro, cinque film all'anno: Isabelle Huppert davvero non ha tempo di essere anche se stessa. E tuttavia, in questo continuo trasferirsi da un personaggio all'altro, a così breve distanza di tempo, dice di trovare il proprio equilibrio.

« Tutti i ruoli che interpreto », confessa l'attrice, « corrispondono più o meno a una sorta di necessità interiore. So che dicendo questo penserete che sono presuntuosa; ma io sento davvero che ogni ruolo, in ogni film che faccio, corrisponde a qualcosa di imperioso, legato a un processo assai personale e sotterraneo ». Donna fatale, è stata ribattezzata dopo la sua interpretazione di *Acque profonde*. Ma Isabelle è convinta che a fare realmente « una femme fatale » sia lo sguardo degli uomini.

Marlene Dietrich, Marilyn Monroe altro non erano che fantasmi mascholini, invenzione degli uomini. Quando Mauro Bolognini, di cui aveva visto quasi tutti i film, l'ha scelta per il ruolo di Alphonine in *La vera storia della Signora dalle Camelie* si è sentita lusingata. Lei, che un film finisce ed uno ne incomincia subito dopo. E ha saputo soltanto dopo che per il regista italiano era la sola interprete possibile del film.

« Senza di lei », dice Bolognini, « non avrei fatto il film. Cercavo un'attrice che non fosse possibile confrontare con Greta Garbo, che fosse insomma un volto fuori dal comune, non convenzionale, e che sapesse recitare sentimenti, non le parole ».

Gli ha dato ragione Giovanni Grazzini sul *Corriere della Sera*: « Alphonine ha trovato in Isabelle Huppert un'interprete superba, amministratrice della propria espressività con impercettibili pieghe del volto ». Certo di attrici capaci ce n'erano anche italiane e di lingua inglese, « ma io », dice il regista, « per dirigere un'attrice debbo potermi spiegare, parlare con lei. So farlo meglio in francese, dopo l'italiano ».

Il libro delle soluzioni.

Basta guardare alla voce giusta: giardinaggio, fabbri ferrai, falegnami, moquette, porte pieghevoli, traslochi ecc.

Tra le 1760 categorie c'è quella che cercate. Nella categoria che cercate c'è la soluzione al vostro problema. E sicuramente la migliore delle soluzioni possibili, perché potete scegliere non tra due o tre, ma tra tutte le soluzioni della città. Fare una piccola rosa di candidati

è un'operazione veloce: i più vicini, i più grandi, i più piccoli. Insomma quelli che vanno bene a voi. Poi basta qualche telefonata e subito scoprite chi è il più fornito, il più economico, il più disponibile, il più adatto. Cioè avete trovato proprio quello che vi serve alle migliori condizioni e nel minor tempo possibile. Pippo Baudo è

d'accordo: è il libro delle soluzioni.

Pagine Gialle.
Consulti, confronti,
scegli,





NELSEN Piatti
nelle confezioni
da 1-2-5 chili
dichiarati! puliti!...

con NELSEN piatti li vuole lavare lui



Nelsen piatti è velocissimo
è concentrato ne basta poco
c'è tanto tanto limone
piatti puliti brillanti
sgrassatissimi in un attimo
e le mani sempre belle



il nome del pulito

Alla scoperta di un Garibaldi sconosciuto

Nell'isola dove l'eroe morì, la prima tappa di un lungo viaggio

TELEVISIONE

Ritrovarsi a Caprera sotto un albero

di ALDO FALVENA

TV 2
SABATO
22 MAGGIO
ORE 20,40

Caro spettatore, vorrei tanto che la sera del 22 maggio prossimo (è un sabato) lei (sì anche lei, signora) si facesse arrivare in casa le immagini di *Ti piace Garibaldi?* che, in quello stesso istante, noi del *TG 2* stiamo trasmettendo in diretta da Caprera, l'isola posta di fronte a La Maddalena, dove il generale dei Mille morì il 2 giugno del 1882. Nei numerosi atti registrati, a suo nome, in comune si definì sempre « di professione agricoltore » e, difatti, dissodò il terreno pietroso che era intorno alla sua abitazione e lo mise a coltura. Ma i visitatori non credevano ai loro occhi.

Una ricca parigina vide il « generale » che spaccava un macigno. Forse ebbe dubbio di essersi ingannata perché, sul vestibolo, chiese a Candido Augusto Vecchi, ospite di Garibaldi: « Era là col martello per divertirsi, non è vero? ».

E Vecchi: « Sì, signora. Dalle cinque del mattino alle cinque della sera, o con la mazza, o con la zappa, o trasportando sassi o spaccando fittoni d'albero, egli si diverte sempre così ».

Cosa mi sta inventando? Nulla più che un invito. Entri pure nella vasta arena multipla dei programmi serali, schiacci, con il suo pollice da imperatore, il pulsante numero 2 (TG 2, Rete 2) del suo radiocomando e ci permetta di farle conoscere le piccole grandi vicende di

questo nostro straordinario Paese sempre sull'orlo di... e tuttavia spesso capace di... proprio come ai tempi dei nostri bisnonni. Per una sera di sabato pratici la dieta « tricolore » e si alimenti di pane confezionato con grano unitario tipo Garibaldi. La dieta prevede anche additivi risorgimentali e succhi vitaminici mazziniani. Riscoprirà autentici squarci di vita italiana, da Quarto al Voltorno: ideologie non corrose, speranze luccicanti come spade. Nei primi minuti avvertirà una sensazione, quasi dolorosa, di estraneità.

La verità è che lei stesso si costruisce, minuto dopo minuto, l'intrattenimento serale. Lei è diventato, ormai, un coautore televisivo dai gusti estremamente sofisticati. Personalmente non ho mai accettato le diagnosi dei grilli parlanti che si figurano il pubblico televisivo come una prateria di vivi apparenti con la mente e il cuore in nessun dove. Anzi, le basta un segnale per capire quale parte di lei è chiamata in gioco. Perciò mi sono rivolto direttamente a lei: vorrei che, a cominciare da sabato 22 maggio, lei si riappropriasse per noi del suo ruolo di spettatore monocanale e accettasse di essere giudice di tutto il nostro *Ti piace Garibaldi?*

Mi sta chiedendo cosa le succederà se accetta di premere il pulsante sul 2? Comincerà, insieme a noi, un viaggio a ritroso nel tempo e rivedrà da vicino, tappa dietro tappa, il cammino percorso dai nostri padri per arrivare all'Unità.

Nella prima puntata le racconteremo cose dell'uomo di Caprera che nessun libro, singolarmente, le aveva mai detto. Per la prima volta, dopo anni, accenderemo le luci nella casa degli anni felici, apriremo a lei quelle stanze, saremo accanto al letto dell'ultimo giorno. Fisseremo, insieme a lei, oltre quella finestra, la Corsica di fronte, segnale di confine e altro mondo, ambito dall'inquieto viaggiatore. Assisterà, in diretta, a un reportage giornalistico nello stesso momento in cui compone a racconto le varie testimonianze, i documenti rari, le foto inedite. Insieme ai numerosi italiani e stranieri, sarà anche lei ospite sotto l'albero più che centenario, piantato da Garibaldi alla nascita di sua figlia Clelia, e che ormai sommerge con i suoi giganteschi rami contorti e le foglie verdi il cortile dello stazzo, circondato da costruzioni bianche a un piano, secondo l'antico costume pastorale sardo.

I narratori da intervistare sono i discendenti diretti di quella popolazione di maddalenini (contadini, pescatori, falegnami, pastori) che hanno ereditato, dall'infanzia, memorie di Caprera e dello straordinario abitante dell'isola e serbano, intatte, le tradizioni orali entro le quali è definitivamente radicata la misura del loro Garibaldi. Per una sera, a Caprera, nella casa del generale e agricoltore, la vita ritornerà a farsi gesto, parola, emozione per trasformarsi, di nuovo, in evocazione, leggenda, mito. E il nostro lavoro giornalistico sarà approdato





Una immagine del Garibaldi «classico», alcuni suoi cimeli a Caprera e, nella pagina a fianco, Villa Garibaldi a Quarto



a un buon fine se, mediante i discendenti di persone familiari a quei luoghi e a quegli ambienti, come al cercatore che ha setacciato miriadi di granelli di sabbia, rimarranno, sul palmo della mano, dati reali, informazioni inedite: cioè le pagliuzze d'oro della storia.

Vorrei dirle di più perché sento che si sono incuriositi anche i ragazzi. Ma una trasmissione che sta per avvenire in diretta non può essere esposta esclusivamente a parole. Ha una sua persuasione che si amplifica se ogni elemento entra al suo tempo e ogni personaggio è messo in grado di essere se stesso. Quella sera, signora, lei sentirà parlare di Garibaldi come di un vicino di casa che, al contrario di quella ricca parigina, i governi di molti Paesi preferivano impegnato, da mattina a sera, in lavori di aratura e potatura. I guai per gli altri (borbonici austriaci, francesi) avvenivano quando staccava la spada dal chiodo o chiedeva al suo Froschianti di preparargli la cassetta di ordinanza.

Dalla settimana successiva noi rifaremo il grande viaggio del 1860 attraverso le memorie visive di quegli avvenimenti. Le racconteremo da Genova, se continuerà a seguirci, qualcosa dei Mille che merita di essere visto e conosciuto.



CERA LIÙ CALDO SPLENDORE

Cera **LIÙ**
miscela di cere pregiate.
Speciale per marmi
e pavimenti moderni.



España 82

© Sport - Italy Productions 1977

IN OMAGGIO NEL
Radiocorriere tv
N. 23

Tutto il Mundial minuto per minuto

L'agenda-guida
dei giornalisti
sportivi
della Rai
in esclusiva
per i nostri
lettori

Come i cronisti sportivi della Rai sarete in grado di seguire ogni fase dei Mondiali di calcio

Ameri, Ciotti, Dalla Noce, Giaccio, Ferretti, Foglianesse, Luzzi, Martellini, Martino, Nesti, Pizzul, Provenzani, Riva, Viola, Vitanza - che racconteranno dalla Spagna tutte le partite minuto per minuto - hanno scritto per voi quest'agenda

*Prenotate subito la vostra copia
in edicola da mercoledì 2 giugno*

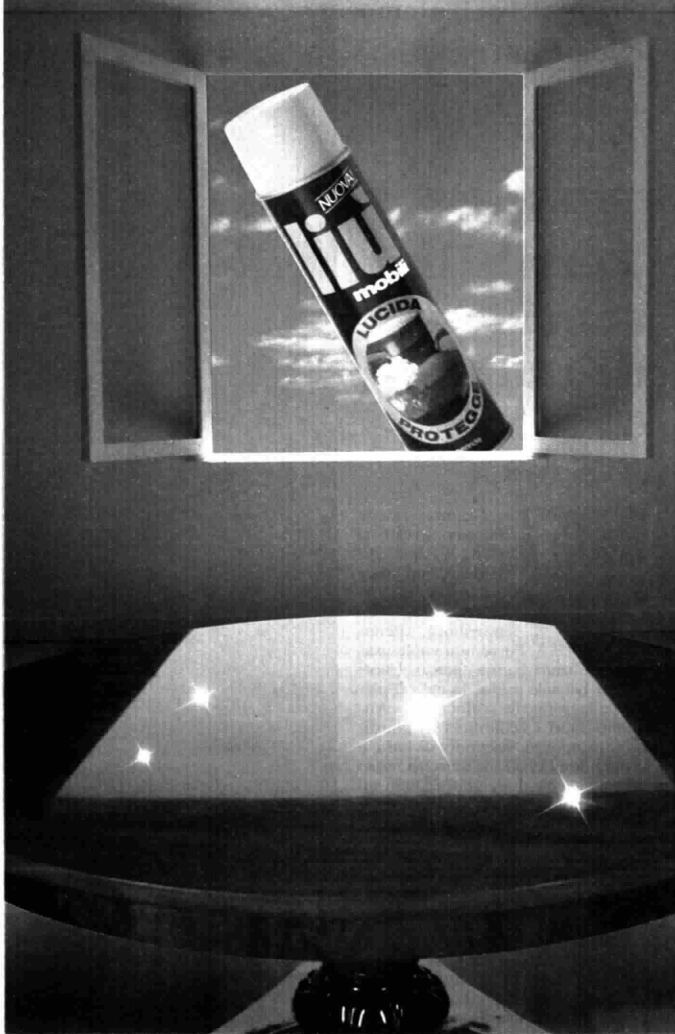

LIÙ MOBILI CALDO SPLENDORE

LIÙ mobili
lucida e protegge...
e tanto splendore
in più!

I mausolei dell'atomo

«Quark» affronta i pericoli che possono derivare dalle centrali nucleari

TELEVISIONE

Terribili scorie di morte

di GIANGI POLI



« No, non si sieda là, per favore, si sieda su quel divano », mi dice Janis Dunn, una signora di Canonsburg, Pennsylvania, USA. Forse non vuole usare la poltrona buona, penso. Fuori c'è un bel sole caldo, la casa è piccola e leggermente soffocante. « Andiamo fuori e sediamoci in giardino », propongo, uscendo di casa e dirigendomi verso un muretto basso ed accogliente. La signora Dunn mi si para davanti, decisa. « Non lì prego, non si sieda in quell'angolo, è meglio che ci mettiamo da questa parte ». Comincio ad allarmarmi, ma la seguo.

Mentre attraversiamo il giardino ecco un nuovo colpo di scena. La signora parte a razzo, molla una sberla al figlioletto Tim che sta scavando una buchetta con le mani, « Via da terra », gli grida nelle orecchie, lo solleva di peso e lo scaraventa qualche metro più in là a cavalcioni di un'altalena. Alla fine, girandosi verso di me, ormai visibilmente scosso: « E' pericoloso », dice.

La tensione nervosa e lo strano comportamento della signora Dunn sono ben giustificati. Da qualche anno, uno o due dopo aver comperato la casa, la signora sa di vivere praticamente sopra una mina. E una mina radioattiva. L'angolo del soggiorno, il muretto del giardino, il terreno del suo orto (ex orto ormai) sono stati dichiarati ufficial-



È così che nasce il pericolo

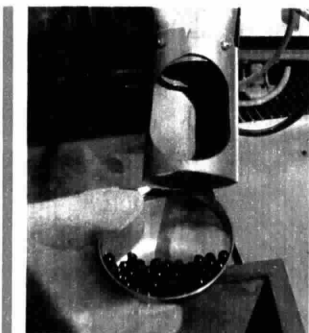

Nella centrale atomica un nucleo di un atomo di uranio viene spaccato in due da un neutrone. Una parte dell'energia che teneva unito il nucleo viene emessa in forma di calore ed altri neutroni si staccano. Questi ultimi a loro volta spaccano in due altri nuclei di atomi di uranio instaurando una reazione a catena rapidissima con enorme produzione di calore.

Il calore della reazione atomica passa all'acqua che circonda il nucleo e la trasforma in vapore che fa girare le turbine che a loro volta generano elettricità. Dopo un anno la quantità di uranio contenuta nel combustibile diminuisce fino a un livello non più utile. Il combustibile deve essere rinnovato. L'eliminazione della parte sostituita, che contiene ancora circa il 30 % di uranio ed altri prodotti radioattivi altamente tossici, diventa un problema. E' nata una scoria radioattiva.



Un deposito di scorie radioattive fuso con la corrente elettrica si è trasformato in un enorme blocco di vetro.

A sinistra: Canonsburg (USA) è stata costruita sugli scarichi di una miniera d'uranio; oggi ci sono contatori Geiger perfino al cimitero. In basso: materiale vetroso radioattivo

mente pericolosi, per la loro radioattività, dal Dipartimento dell'Energia di Washington con una lettera che la signora Dunn tiene in bella mostra sullo scrittoio. La lettera consiglia di non sostare più del necessario in alcuni punti della casa, suggerisce di effettuare frequenti ricambi d'aria, esorta a non smuovere la terra del giardino, a non coltivare piante commestibili, ecc.

La signora Dunn e molte altre persone di Canonsburg, Pennsylvania, sono vittime innocenti di una gravissima « svista », di una « trascuratezza » durante i lavori per il Progetto Manhattan per la prima bomba atomica. Una parte della comunità vive sugli scarti di una miniera e di un impianto di estrazione dell'uranio serviti per quella bomba, scarti che a distanza di 40 anni emettono ancora un pericoloso gas radioattivo, il radon. In più alcuni muri delle case del paese

sono stati innalzati con mattoni fabbricati con argille provenienti dalla zona dell'impianto ora abbandonato. Così, mentre si aspetta la sempre rimandata opera di pulizia, i casi di leucemia aumentano e nei giardini, nelle strade, nei parchi, perfino nel cimitero, sorgono i sinistri scatoloni bianchi dei contatori Geiger che giorno per giorno misurano la radioattività dell'ambiente.

La comunità di Canonsburg è una testimonianza che viene dal futuro. E' la prova più diretta e convincente dei guai che, senza le dovute precauzioni, noi possiamo provocare alle popolazioni di un futuro anche lontanissimo con i residui radioattivi delle nostre centrali nucleari militari e industriali. Non possiamo pensare che gli addetti al Progetto Manhattan fossero degli incoscienti. Preferiamo pensare che per loro, in quel momento, gli scarichi siano sembrati sicuri

Immagazzinare o riciclare?

Le scorie radioattive possono essere immagazzinate definitivamente o riciclate.

- Nell'immagazzinamento definitivo le scorie contenenti ancora circa il 30 % di uranio e parecchio plutonio restano immerse per alcune decine d'anni in speciali vasche d'acqua e poi sepolte in zone geologiche ritenute esenti da terremoti e da infiltrazioni d'acqua.

- Nel ritrattamento lo 0,9 % di uranio ancora presente viene arricchito fino ad ottenere un tenore utile del 3 % e riutilizzato. Nel nocciolo, sotto l'effetto dell'irraggiamento, si è formato anche del plutonio, circa 9 kg/tonnellata di uranio. Il plutonio se non viene usato per le bombe atomiche diviene un problema per la sua tossicità. Oggi però il plutonio può essere usato come combustibile per altri tipi di centrali e così eliminato. In teoria sembrerebbe la soluzione ottimale ma risulta scarsamente economica.

IL NUOVO PIACERSI



La tua vita, i tuoi impegni, il tuo stile:
oggi la Manetti & Roberts ha creato i nuovi deodoranti H. Roberts.
Limpidi profumi di lavanda, colonia, sandalo, ambra orientale:
essenze classiche, decisamente attuali. Profumi che sono
piacere vivo addosso e piacere discreto intorno. Per te e per lui.



I LIMPIDI PROFUMI DI H.ROBERTS DEODORANT

Quark / segue



*Il « nocciolo »
di una
centrale
nucleare
aperto:
nel corso
di un anno
di lavoro il
combustibile
nucleare
si trasforma
in scorie
radioattive
da eliminare*

come ci sembrano sicuri certi metodi usati oggi. L'esempio di Cansburg deve far moltiplicare infinite volte la soglia, e il concetto stesso, di sicurezza « normale ».

Alcuni materiali radioattivi che escono come scorie dalle centrali possono essere pericolosi anche fra 24.000 anni. L'esperienza di Cansburg insegna che, dopo appena 40 anni di passaggi di proprietà, si era persa la memoria del pericolo. Immaginatoci fra 24.000 anni.

Per fortuna nostra e dei nostri lontani discendenti il pericolo causato dalle scorie radioattive sembra essere ben presente in tutti i Paesi che hanno questo problema ed è oggetto di continue discussioni. Ogni tecnologia ed ogni metodo di immagazzinamento vengono criticati e messi in forse.

Il posto più sicuro sembrava essere, anni fa, il fondo dell'oceano. Ora non più. Si è parlato del riciclaggio che avrebbe eliminato tutto l'uranio dalle scorie, ma il risultato sarebbe stato quello di avere scorie pulite e molto più plutonio in circolazione per le bombe atomiche. Si è pensato di seppellire le scorie radioattive in antichissimi depositi di sale, ma qualcuno mette in dubbio la sicurezza anche di questa soluzione.

Si è pensato, allora, di vetrificarle per proteggerle dall'erosione dell'acqua, ma si è detto che ciò non basta. Allora il vetro contenente le scorie è stato ricoperto di ceramica. Presto si troverà qualcosa da dire anche su questo metodo. E' una questione di scelte. Se per avere energia abbondante si sceglie la strada del nucleare bisogna trovare una soluzione. Se fosse economicamente possibile, perché non portare in orbita le scorie con lo Shuttle e di là lanciarle sul Sole?

GIANGI POLI

RadiocorriereTV 75

Lines Lady

CON ADESIVO LUNGO

ARMANDO TESTA SPA

PRODOTTI DALLA S.P.A. FARMACEUTICI ATERNI

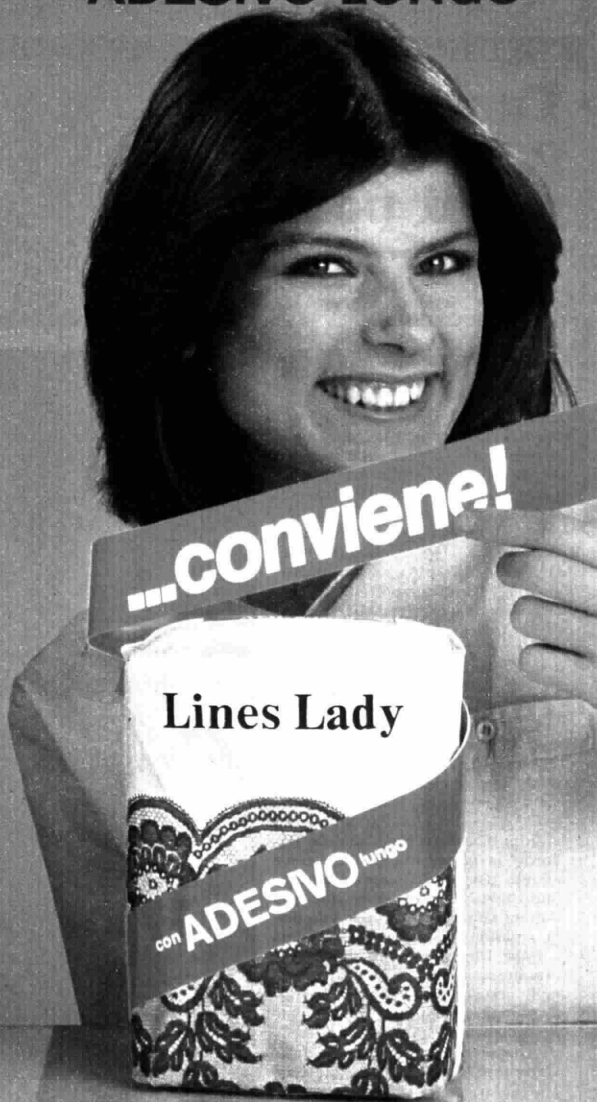

Lines Lady, la sicurezza totale Lines ad un prezzo davvero conveniente. Tu sei tranquilla e sicura... e in più risparmi!

La diciottesima edizione del Mip

Film e sceneggiati comprati dalla Rai a Cannes trasformata in grande mercato tv. Vedremo «Evita Perón», «Golda Meir» e, miliardi permettendo, anche «Via col vento»

ATTUALITÀ

Tanti kolossal per pochi pollici

di LINA AGOSTINI

Maestoso, colossale, tanto: la diciottesima edizione del Mip, il mercato di programmi televisivi che si è tenuto a Cannes, è vissuto all'insegna del gigantismo. Lo svolgimento in otto giorni (ma sarebbe più giusto dire puntate), allarmante e fastoso come uno sceneggiato miliardario, si è precisato nelle cifre di una vera e propria corsa all'oro, fotogramma per fotogramma: 301 organismi televisivi, 800 società di produzione e distribuzione, 4000 partecipanti. Tutti impegnati a spartirsi questo gigantesco palinsesto carico di film, sceneggiati, telefilm, documentari, programmi per ragazzi. E la vittoria qui si misura in pollici, ma grandi costi.

Io ho un bel *Marco Polo* e tu cos'hai? Tante cose e tutte formate «kolossal»: *Shogun*, l'avvenimento della stagione televisiva nostrana, pagato dalla Rai 50 milioni l'ora, è costato alla Paramount 25 milioni di dollari. Solo qualche miliardo in meno, ma pochi, se n'è andato per un altro appuntamento importante su una delle due reti italiane con *Evita Perón*, la vita della «pasionaria» argentina affidata a Faye Dunaway. Otto miliardi, e li vedremo tutti, sono stati investiti nelle gesta del più illustre «bastardo» inglese della storia, *Guglielmo il Conquistatore*.

Ancora cifre: si cita come fatto clamoroso la BBC che ha comprato *Via col vento* più 54 film minori per nove milioni di dollari, mentre alla Rai è stato offerto lo stesso pacchetto, ma con 50 film in più,

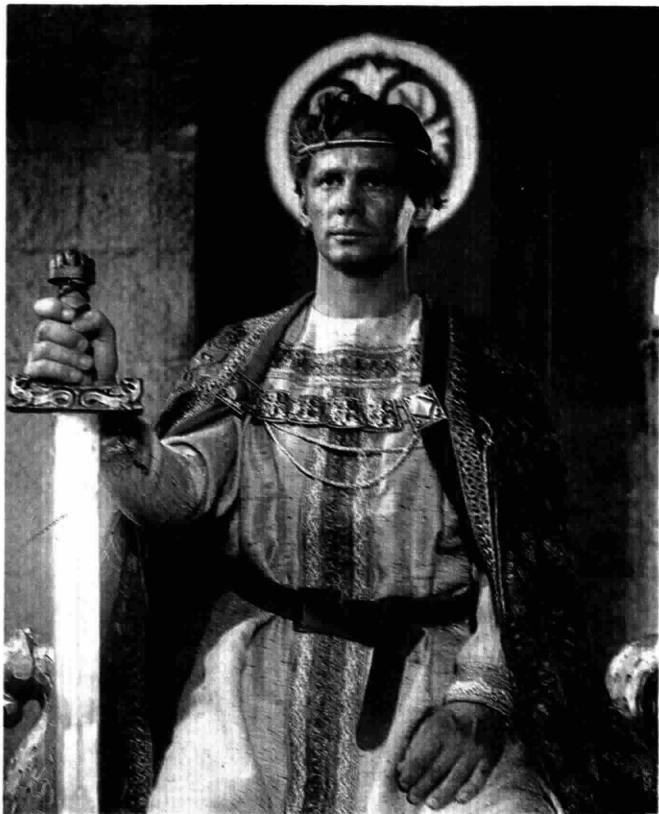



**« Shogun »
di Jerry London**

Realizzato nel 1980, questo sceneggiato in dodici puntate ha ottenuto in America un successo strepitoso: protagonisti Richard Chamberlain, Yoko Shimada e Toshiro Mifune

**« Guglielmo il Conquistatore »
di Serge de la Roche**

La storia di Guglielmo il Bastardo è interpretata da Herve Bellon, Christiane Jean, John Terry e Denis Savignat. Realizzato nel 1982, lo sceneggiato è in sei puntate

**« Evita Perón »
di Marvin Chomsky**

Il film racconta la breve vita della moglie di Juan Perón, da ballerina a prima donna d'Argentina, morta poco più che trentenne di leucemia. Evita è Faye Dunaway. James Farentino è Perón

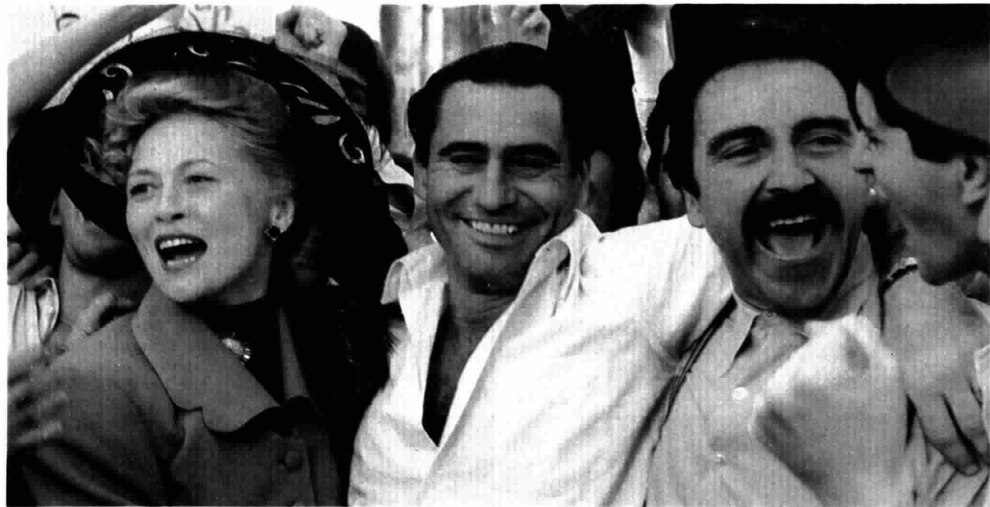

per dieci milioni di dollari. *Guerre stellari* di Lucas è invece andato al network CBS, un affare da 24 milioni di dollari; tanto in confronto agli undici miliardi che sono stati pagati dalla televisione indipendente inglese per la serie dei film con l'agente 007, al secolo James Bond.

Secondo la migliore tradizione del mercato, il Mip consuma il rito della domanda e dell'offerta: *La storia di una donna chiamata Golda Meir*, ultima fatica televisiva di una bravissima Ingrid Bergman, appro-

da ai programmi Rai dopo qualche incertezza degli acquirenti privati; mentre sembra ormai sfumata la possibilità di recuperare un altro ritratto di donna, *La storia di Patricia Neal* con Glenda Jackson, aggiudicato fuori asta a una rete privata. Quindi nevrosi da acquisto sfumato, accordi falsi e contratti veri, ire funeste subito dimenticate con un altro sceneggiato forse più bello, certamente più costoso, possibilmente pagato poco.

« In questa situazione a Cannes e negli altri mercati televisivi », di-

ce Carlo Fuscagni, assistente del direttore della Rete 1, « si puntualizzano accordi già discussi nel corso dell'anno, quando il film o la serie sono in fase di progetto. Poi la Rai non è qui solo per comprare, perché gli acquisti rappresentano appena il trenta per cento della programmazione, ma a Cannes nasce il grande discorso delle coproduzioni che ormai, dato il costo di ogni realizzazione, è diventato inevitabile ».

I prezzi meravigliano sempre, la sorpresa dell'asta è ormai superata,

si arriva prima con l'offerta: « Il film è una merce sempre più rara », dice ancora Fuscagni, « in America i network sono stati costretti a mettere in onda film sempre più recenti per battere la concorrenza con le videocassette che vengono noleggiate per tre dollari, dal venerdì al lunedì, mentre il costo del biglietto per andare al cinema è di cinque dollari ». E i film che hanno partecipato all'ultima corsa per l'Oscar sono già formato cassetta.

E sono inutili le fiammeggianti rivendicazioni di integrità da parte dei compratori europei, le evocazioni della propria intangibile storia e funzione al servizio del cittadino teletente, le sorridenti dichiarazioni di rinuncia dei manager in lotta per questo o per quel pacchetto di film: « Noi, proprio per coerenza verso certe responsabilità che sentiamo nei confronti del pubblico », è ancora Fuscagni che parla, « non partecipiamo più alle aste, segno di un'accettazione passiva, ma prendiamo l'iniziativa e proponiamo acquisti ». Ecco allora come sono approdati alla Prima e alla Seconda Rete film come *Airport*, *Giulia*, *Il tempo delle mele*, *L'inferno di cristallo* e *Superman*. Una psicologia solo apparentemente costosa. « Non bisogna dimenticare », dice Fuscagni, « che per centotrenta milioni abbiamo portato a casa *Il padrino* uno e due ».

La tv avrà il futuro che saprà meritarsi anche in fatto di telefilm. « Un futuro misurabile in milioni di dollari », dice Ernesto Quintano, responsabile degli acquisti per la Seconda Rete, « un episodio di *Colombo* o di *Kojak* o di *Starsky e Hutch* viene a costare al produttore un miliardo di lire e mentre prima era possibile acquistare una serie di episodi, ora è d'obbligo comprarli tutti in blocco ». Ed ecco 90 volte *Starsky e Hutch*, ed ecco 40 puntate di *Cuore e batticuore*. « L'influsso americano in tv produce una civilizzazione di zombie invertebrati », scrive *Le Monde*, ma la quinta serie di *Dallas* è stata acquistata a scatola chiusa persino dalla Turchia. Allora più che a un bilancio siamo a una vigilia. A Los Angeles, prossimo incontro tra le tv di tutto il mondo, anche il tenente Colombo potrà cambiare, se non il personaggio, almeno l'impermeabile.

LINA AGOSTINI

ASTRA
il bagno!



"Oggi potete fare di piú per prevenire la carie."



*Professor John B. Wilkinson.
Inglese, laureato in chimica
ad Oxford. Il professor Wilkinson insegna
all'Università del Surrey. Ha ricoperto
importanti incarichi in organismi scientifici
internazionali. Un uomo che ha dedicato
la sua vita allo studio dei denti.*

"Dopo anni di prove cliniche ne ho la certezza..."

"...sapevamo che era necessario per prevenire la carie proteggere i punti che ad essa sono piú soggetti: i molari.

Infatti questi si cariano piú degli altri denti.

Su queste basi cominciammo il lavoro al Centro Ricerche di Isleworth. Studi e ricerche durarono a lungo e alla fine nacque la formula B4.

In laboratorio funzionava perfettamente, ma nella pratica? A questa domanda risposero prove cliniche durate tre anni e condotte da studiosi indipendenti.

La risposta di questi tests clinici ci diede la certezza che la formula B4 era una vera grande scoperta. E questa formula, oggi, è in Pepsodent.

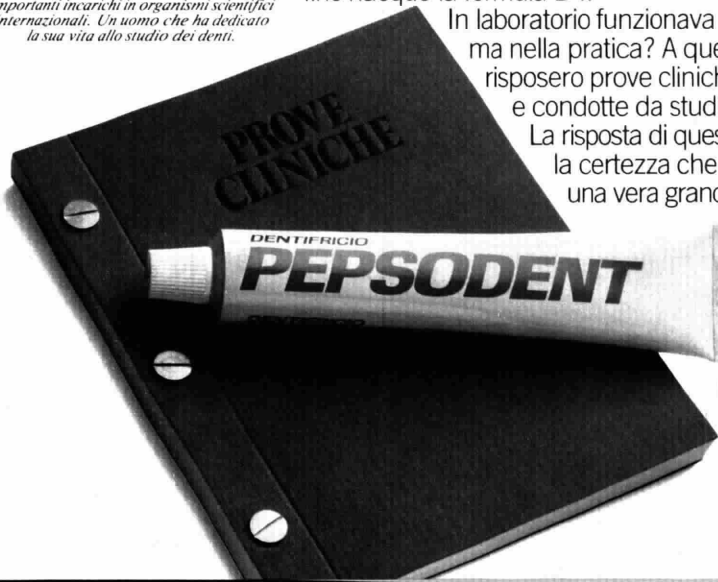

**Pepsodent
pensa al futuro
dei tuoi denti.**

**le virtù del carciofo
nel piacere
di un cynar**

CYNAR

l'aperitivo a base di carciofo



«Il bottone di Stalingrado»

Lo sceneggiato radiofonico tratto dal romanzo di Bilenchi racconta il lungo viaggio di due giovani attraverso il fascismo

RADIO

Ventennio in terra di Siena

di FIAMMETTA ROSSI

RADIO 2
da mercoledì 19
a sabato 22
ORE 9

Per la prima volta, con *Il bottone di Stalingrado*, arriva alla radio un romanzo di Romano Bilenchi, scrittore e giornalista toscano, una presenza articolata nell'arco degli ultimi cinquant'anni della nostra letteratura. La riduzione in 12 puntate (in onda tutte le mattine alle 9 su Radiodue a partire dal 19 maggio) è di Mauro Pezzati, suo redattore e ammiratore fin da quando Bilenchi dirige il *Nuovo Corriere* di Firenze. «Ma per riuscire in questo lavoro ho dovuto in qualche modo violentare il testo originale, quella sua prosa così rarefatta, trasparente, intoccabile, che mal sopporta un adattamento alle esigenze di una sceneggiatura».

E allora perché proprio Bilenchi? «Perché mi sembrava piuttosto ingiusto che rimanesse quasi sconosciuto al grande pubblico; tra l'altro avevo già preparato per la tv un suo testo, *Il capofabbrica*, ma la cosa non è andata avanti. Poi, proprio in questi giorni, è in libreria la sua ultima opera, *Il gelo*. Sarebbe una buona occasione per scoprirlo e magari leggerlo tutto».

Il bottone di Stalingrado, apparso nel 1972, si svolge tutto a Siena. Sono gli anni '20, gli anni di un'Italia che si prepara a soccombere al mito dei destini imperiali. Marco, figlio di un medico socialista, diventa amico di Paolo, figlio di un notaio di tendenze liberali. Torna

il tema dell'adolescenza tanto caro al Bilenchi dei primi romanzi. Sul finire del liceo Marco e Paolo conoscono le prime delusioni e fanno le prime scelte. Il padre di Paolo, vedovo, si risposa con una ragazza di dubbia fama che finirà per abbandonarlo. Il carattere del ragazzo si inasprisce. Il rancore e l'angoscia lo spingono tra le file del nascente fascismo. Marco lo segue in questa avventura. Senza convinzione, però, affascinato da una scelta politica che non capisce ma subisce.

E' l'inizio di un disordine che investe il privato e il sociale: intense amicizie, affetti pieni di pudori, le prime notizie sulle azioni delle squadre nere, conflitti di piazza, violenze, morti. E poi il silenzio doloroso e rassegnato che scende sulla città dopo che il fascismo, con la marcia su Roma, ha «ristabilito l'ordine». Marco raccoglie faticosamente le proprie esperienze, fa nuove amicizie e si avvia verso un'altra strada. I destini di Marco e Paolo si separano. Qui finisce la prima parte del romanzo che è anche quella su cui Pezzati si è soffermato di più.

Nella seconda parte i due giovani si ritrovano, reduci dai combattimenti sul fronte greco, e vivono le interminabili giornate del '43 in un clima di disperazione e incertezza. E poi l'armistizio, la fuga di fronte ai tedeschi, l'adesione alla Resistenza. E il bottone di Stalingrado? E' quello che un soldato tedesco, austriaco di nascita e ostile al nazismo, regala a Marco, un bottone



Romano Bilenchi, toscano, scrittore e giornalista. Il suo romanzo, di cui viene trasmessa una riduzione radiofonica, è ambientato negli anni '20 a Siena

tolto dalla manica di un soldato russo ucciso a Stalingrado, dicendogli: «Quel giovane, ucraino o siberiano che fosse, è morto anche per noi».

Adattare il lavoro di Bilenchi, dicevamo, non è stata un'impresa facile. I dialoghi sono in gran parte «inventati», ricostruiti con umiltà, cercando qua e là lo spunto da altri libri, immagini, situazioni. Una scelta rischiosa che Bilenchi ha condiviso pur sempre schivo e diffidente verso la pubblicità. Pezzati ha dovuto pensare non poco per strappargli l'autorizzazione ma «ha detto sì e quando ha letto la sceneggiatura non ne ha voluto sapere di assecondare le mie incertezze, i miei dubbi. Gli è andata bene e basta». Bilenchi d'altra parte è sempre stato così, piuttosto chiuso e col passare degli anni (ne ha poco più di settanta) sempre più amante della solitudine della sua casa di Firenze. E' lì che gli amici lo vanno a scovare e lui è tutt'altro che scontento, si ferma volentieri a parlare. Come una volta era felice di stare in redazione, faceva volentieri il suo mestiere. Senza mai smettere di essere scrittore. Quando ritagliava e incollava le agenzie di stampa teneva sempre vicino un foglietto e una penna per appuntare le idee per il suo nuovo romanzo. ●

La Aldini nella galleria «Attore solista»

Recita un monologo di Riccardo Bacchelli, soffiandovi dentro insieme con la cadenza emiliana il suo mestiere di donna di teatro completa e infaticabile

TELEVISIONE

La picchiata di Edmonda uccello rapace

di ITALO MOSCATI



TV 2
LUNEDÌ
17 MAGGIO
ORE 22,15

La prima volta che l'ho vista (credo) stava sulle nuvole. Adesso so bene che ha i piedi molto saldi sulla terra, sul concreto. Edmonda Aldini era, sulle nuvole, inguainata, fasciata, quasi prigioniera, in una calzamaglia nera e aveva le ali. Volerà?, mi chiesi subito. Ma non era per diffidenza verso le sue capacità di decollo. Edmonda, l'ho capito presto, è più un uccello rapace, abile tanto nello stacco quanto nella picchiata, che una timida, sonnacchiosa colomba come se ne trovano ormai troppe nel teatro italiano. No, la diffidenza, o meglio le preoccupazioni riguardavano lo spettacolo in cui era coinvolta e per il

quale, come i suoi giovani colleghi, era stata costretta a calarsi nella calzamaglia e a infilarsi qua e là delle vistose piume.

Si trattava, ecco la spiegazione, della particolare versione degli *Uccelli* di Aristofane realizzata da Giancarlo Cobelli per la Comunità Emilia-Romagna, ossia per un gruppo nato negli anni Sessanta con una gran voglia di aggiornare la nostra vecchia, cara, decrepita scena. Da brava, con molta pazienza, e anche con molto impeto, Edmonda si era schierata con Cobelli e le sue idee rivoluzionarie (il regista era ed è fra i più interessanti della generazione di mezzo, dopo gli Strehler, dopo gli Squarzina).

La città, nata fra cielo e mondo, sospesa nelle nuvole, descritta dal grande autore greco, si era trasfor-

mata in un vivace, aggressivo affresco di una impossibile società dell'utopia, cioè del sogno, in cui Edmonda e gli altri si lanciavano in un incredibile sforzo stilistico, lasciando da parte la parola e accentuando i gesti, i movimenti del corpo, l'acrobazia. Via i gatti di piombo che, come voleva e vuole la tradizione, pronunciano le battute ogni morte di papa, inciampando nei costumi; e sotto, invece, con gli attori in grado di far comprendere che il teatro è o può essere elegante e affascinante come una bella danza. Edmonda volava con le sue piume su strutture complicate e pericolose, in un cielo di tubi Innocenti. Eppure non avrebbe avuto bisogno di far tutta quella fatica. La sua carriera artistica non richiedeva impervie scalate.





Edmonda Aldini recita il monologo di Riccardo Bacchelli (con lei nella foto). « L'Aquila di Cà di Rocco », come la chiamano, ha terminato da poco le repliche della Figlia di Jorio, con la regia di De Simone

Lucilla Morlacchi "donna nemica"

« Il teatro è la più grande passione della mia vita e mi sento molto fortunata di fare questo mestiere ». Lucilla Morlacchi, milanese, 46 anni, una vita dedicata alla scena, non solo teatrale (ha debuttato a 15 anni e si è poi perfezionata all'Accademia d'Arte drammatica di Milano), recita il monologo *Il più forte* del drammaturgo svedese August Strindberg, con la regia di Guido Stagnaro, nella serata del ciclo *Attore solista* imperniata sul tema del rapporto tra la donna e il marito.

« Questo monologo Strindberg lo scrisse verso la fine dell'800, quando era appena andato in pezzi il suo primo matrimonio », racconta Enzo Maurri, curatore del ciclo, « e sintetizza molto bene l'immagine che egli aveva della donna: la naturale nemica dell'uomo ». Per la Morlacchi si tratta di un ritorno in televisione. In queste settimane è impegnata al Pierlombardo di Milano con la compagnia di Franco Parenti ne *L'ombelico* di Jean Anouilh, con la regia di André Ruth Shammah.

G. R.

Edmonda ricopriva già prima degli *Uccelli* un suo preciso ruolo, avendo fatto un promettente debutto nel 1952 con *Dialoghi delle Carmelitane* di Bernanos ed essendo poi passata a recitare con Gassman, debuttando in televisione nel primo romanzo sceneggiato (*Il dottor Antonio*), accettando di entrare al Piccolo di Milano per comparire in *Schweijk nella seconda guerra mondiale* di Brecht e in altre importanti produzioni. Un'attività intensa e ragguardevole. Perché, allora, tutto quell'arrampicarsi e quello svolazzare? Perché Edmonda, inquieta e curiosa, se non desiderava proprio cambiare pelle, almeno aveva capito di dover partecipare e anzi stimolare con esempi pratici la necessità di togliere un po' di polvere dal sipario. Come

altri, non molti per la verità, Edmonda tentava di scendere dalle nuvole e di muoversi incontro a una nuova sensibilità, a un nuovo pubblico. Che abbia avuto ragione non c'è dubbio.

Quando le telefono per avere qualche informazione e qualche spunto sul monologo *Alcestina* di Riccardo Bacchelli, a cura di Enzo Maurri per il ciclo *Attore solista*, me ne rendo conto, mi conferma di avere maturato un personaggio d'attrice perfettamente completo e consapevole. Intanto mi arruola all'istante, dicendo: « Sto scrivendo un articolo per illustrare appunto il mio monologo. Ascolta e dammi il tuo giudizio ». Ascolto volentieri e, a poco a poco, mentre va avanti una voce diretta, senza enfasi e compiacimenti, ricom-

pongo il volto che non vedo. Un volto tagliato con colpi sicuri, gli occhi vivi, la fronte forte, i capelli mossi. E' una che ha stampata nell'espressione una calda determinazione, mi sussurro. Penso calda e non fredda, come suona la frase fatta, perché la voce colorata appena dall'emozione sta insinuando con puntiglio un calcolo preciso.

Racconta, in breve, come Maurri le ha proposto *Alcestina* e come lei ha deciso di rielaborarla, sfidando il vecchio maestro Bacchelli; il quale se la ricordava nelle grandi parti tragiche di Elettra e Antigone, e non sapeva spiegarsi l'intenzione di Edmonda di rompere con la lingua vivente sulla pagina e di soffiarle dentro il sapore di una cadenza dialettale, l'emiliano. « Ma non penso di aver commes-



Serietà di una grande casa.
Tutela di un Consorzio.

Brendolan

crudi a puntino

I prosciutti Brendolan maturano in zone di collina dal clima dolcissimo: San Daniele del Friuli e i Colli Berici.

La lunga stagionatura, il saper attendere che siano "crudi a puntino" è il loro segreto.

E il marchio a fuoco del CONSORZIO garantisce che sono degli autentici D.O.T. (prosciutti a Denominazione di Origine Tutelata dalla Legge).

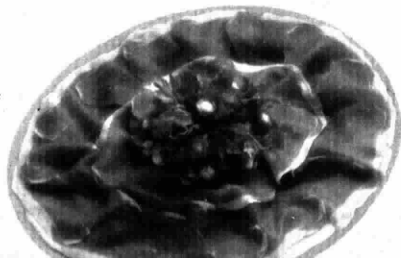

Alcestina / segue

so alcun arbitrio», prosegue la voce al telefono, e comunica che ha preso l'iniziativa solo perché ha avvertito la possibilità di rendere con maggiore aderenza l'Alcestina, una donna fra donne che lei conosce e di cui conserva la memoria: donne che mescolano emozioni e fatica, intelligenza e fiero sentimento; sono donne, spiega Edmonda, che «non sono poi tanto diverse e tanto lontane geograficamente parlando da quelle che abitavano nell'Appennino reggiano, là dove sono cresciuta».

La telefonata, a questo punto, finita la consulenza gratuita alla quale mi sono prestato per succchiare vampirescamente materiale per questo articolo, passa a me e ne approfitto per domandare che cosa ha fatto o che cosa sta facendo. Salta fuori che l'uccello rapace vola in centinaia di concerti per l'Italia, va in giro a cantare e a divulgare i versi di poeti noti e meno noti viaggiando su un pulmino, seducendo un pubblico a volte non inferiore alle diecimila persone.

Salta fuori che l'emiliana dell'Appennino, «l'aquila di Cà di Rocco», ha terminato da poco le repliche della *Figlia di Iorio* di D'Annunzio per la regia di Roberto De Simone. Ci tiene a sottolineare: «Quando ho fatto il nome di De Simone agli impresari dello spettacolo, questi mi osservavano con uno sguardo fitto di interrogativi: come poteva un napoletano verace trovarsi a suo agio con il divino Gabriele?». Ribatto: non posso né assentire né negare, sono un critico troppo acido, andrò a verificare al momento della ripresa, la prossima stagione, «Mi devi credere», aggiunge Edmonda, «gli spettatori sono attentissimi e si divertono». Ecco qui, ancora, il fulmine che scende in picchiata.

Mi sovvieno, all'improvviso, di averla vista nello straordinario, indimenticabile *Orlando Furioso* diretto da Luca Ronconi. Faceva Bradamante. Lo spettacolo era una festa di macchine e di giovani corpi, di costumi fantasiosi e di scene all'insegna del meraviglioso. Un poema fra cielo e terra. Edmonda-Bradamante vi si arrampicava, con i piedi per terra, con un talento imprevedibile, bizzarro, inquieto. Lo stesso di oggi.

ITALO MOSCATI



Fresca. A cominciare dall'uovo.

Mayonnaise da tavola Kraft.
Fresca e naturale, in tutti i suoi ingredienti.
Uova, olio di semi di girasole, succo di limone.
Mayonnaise da tavola Kraft, fresca e naturale.
Buona, tanto da chiamarsi Mayonnaise da tavola.

KRAFT

cose buone dal mondo



L'ora dei Giancattivi

«Lady Magic»:
il terzetto cambia
per la
grande occasione

TELEVISIONE

Una sigla per un insuccesso

di ALESSANDRO SPINACI

TV 2
DOMENICA
16 MAGGIO
ORE 20,40

Ad ovest dei Giancattivi non c'è più soltanto Paperino, ma anche la loro nuova formazione.

L'Athina e il Sandro (i soliti noti) han preso il Daniele (quello nuovo di zecca) e han fatto tappa in televisione. Il Francesco, quello più straniato e surreale, ha preso, senza traumi e senza rancori, un'altra strada: farà un film da solo. Athina, Sandro e Daniele hanno tirato dritto e sono rimasti sulla strada vecchia, «nostra da dieci anni e poi, in fondo, sempre nuova, perché ci ha portato dal cabaret al cinema passando attraverso teatrimi, teatroni, tendoni e televisioni».

Evidentemente la strada giusta, se le cose a poco a poco sono andate sempre meglio. Se sono venuti spettacoli e trasmissioni. Se il cinema quando è arrivato non è dispiaciuto a nessuno. Se la televisione li ha voluti ad ogni costo alla luccicante corte del mago degli effetti elettronici Valerio Lazarov e della sua fantasmagorica *Lady Magic*. Se il cinema li riuole in estate o poco dopo per dare il via ad un altro film tutto loro. E se il prossimo anno torneranno ad andar per tende e teatri con un nuovo spettacolo e forse, addirittura, con una piccola compagnia «tutta d'amici però, perché fra amici si fanno le cose migliori, quelle che ci divertono davvero. E noi siamo disposti a tutto pur di divertirci.



Quando non ci si diverte più si sta male e le idee non vengono più fuori o vengono fuori solo a metà».

Tutto questo senza contare che I Giancattivi è «il nome di una ditta di qualità che cerca di rappresentare al meglio le cose che sono di tutti, ma che consentirà d'ora in poi ad ognuno, tempi ed impegni permettendo, di lavorare anche con altri».

Non è difficile capire che la *Lady Magic* televisiva li ha impegnati molto: «Abbiamo dovuto far tutto in pochissimo tempo, e poi Lazarov è così pignolo, così attento...». Comunque la scommessa con il video li ha allettati anco-

ra una volta dopo *No stop, La sberla, Black out*. «La televisione non è mai stato un mezzo facile per noi, i suoi ritmi comici sono particolari, e noi, che facciamo nascere il nostro umorismo dalle situazioni più che dalle battute, all'inizio abbiamo avuto qualche difficoltà. Bisognava capirla la tv. E l'abbiamo fatto più in fretta possibile. Ora sappiamo stare alle regole e nei suoi cinque fatidici minuti lavoriamo sulle battute, utilizzando le nostre situazioni come semplici spunti».

E così li vediamo aprire la trasmissione nei panni di tre raccomandati ma sfortunati «fantasi-

Da sinistra Daniele
Trambusti,
Sandro Benvenuti (l'autore
dei testi del gruppo)
e Athina Cenci



sti», oggetto di una puntigliosa persecuzione da parte di una fantomatica regista che ce l'ha con gli uomini. Tutto questo fino all'ultima puntata quando, sotto le pressioni di un ministro innamorato, la donna sarà costretta ad offrire a tutti e tre la grande occasione.

Adesso i tre Giancattivi si riposano o quasi: Sandro Benvenuti si riposa scrivendo il secondo film, Daniele Trambusti si riposa andando in giro a far spettacoli da solo e lei, l'Athina Cenci, è l'unica che si riposa davvero, «perché una donna per essere comica soffre come una pazza».

Foto LUCIANO LOCATELLI

Un film bellissimo anzi cattivo

Il secondo film non sarà un seguito del primo, sarà un altro film, un'altra storia. Si partirà da Paperino ma si andrà più avanti. I personaggi saranno sempre tre (un numero magico non soltanto per il cinema italiano) ma saranno più descritti, più complessi, verranno più fuori. Saranno tre metropolitani, e per questo il film si farà a Roma e non a Firenze perché quella che ci vuole è una grande cit-

tà dove tutto cambia e si muove, dove tutto nasce e cresce. Perché questa storia sarà una vera e propria storia d'amore e di coraggio e non sarà lunga un giorno solo, ma due mesi. In due mesi possono succedere molte cose e un personaggio si racconta meglio. Come si racconta meglio l'amicizia, non un'amicizia consolatoria, fatta tutta di sentimenti e sfumature, come quella del primo film, ma un'amicizia produttiva di effetti e di stimoli.

Molte sarebbero a questo punto le domande. Ma di più non si può sapere. Pare, a sentir loro, che il film sarà bello, bellissimo, anzi cattivo.

cammeo



Semi
freddo

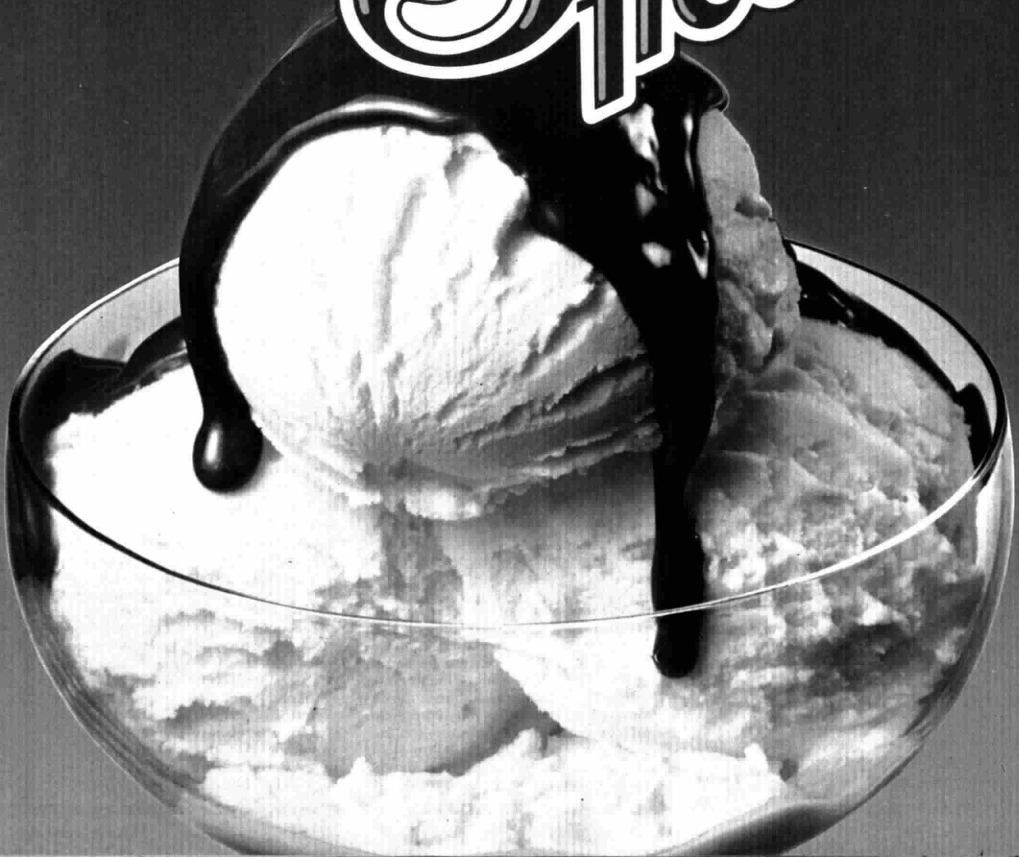

Così irresistibile e squisito, **Semi-freddo cammeo** lo prepari in pochi minuti: ti bastano del latte, un frullino, un frigo. E oggi puoi scegliere un gusto in più, **Pinguino**, con ricca copertura al cacao, per variare con fantasia e con successo.

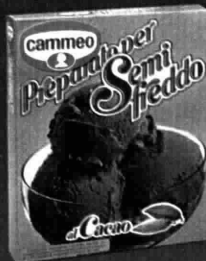

NUOVO!

**VIDEO
REGISTRAZIONE**

di PIER FRANCESCO CORSO

La scelta del mirino

Le attuali telecamere amatoriali presentano due tipi diversi di mirino: uno ottico e l'altro elettronico. Vediamo, allora, in cosa differiscono l'uno dall'altro e quali vantaggi o problemi comportano. Sia negli apparecchi fotografici sia nelle cineprese il mirino ci permette attraverso un sistema ottico di vedere l'immagine che viene raccolta dall'obiettivo e fissata sul materiale sensibile.

Nelle telecamere il mirino ottico, sia diretto (un oculare lungo lo stesso asse dell'obiettivo) sia attraverso un sistema di prismi (visione reflex), ci mostra esattamente la scena che si sta riprendendo ma senza alcuna possibilità di playback istantaneo e senza fornire indicazioni circa l'illuminazione o l'esposizione. Il mirino elettronico, invece, è un vero e proprio monitor: un minuscolo teleschermo (2,5 cm. di diagonale) all'interno della telecamera in grado di mostrarci la scena ripresa esattamente come apparirà successivamente sul teleschermo. Tale tipo di mirino denominato « view finder », che in realtà altro non è se non un minuscolo televisore incorporato, consente il playback immediato, cioè la visione delle immagini appena riprese. La possibilità di poter rivedere la scena non appena finita la ripresa risulta di particolare importanza, come è facile comprendere, giacché permette di provare e riprovare la sequenza prima della versione definitiva.

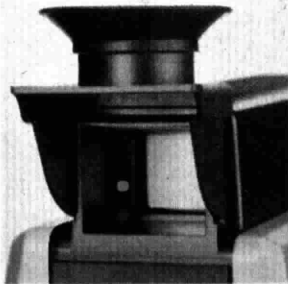

John McEnroe al Foro Italo

La presenza del rosso newyorkese agli Internazionali alza la qualità del torneo e accende interesse per il suo impatto col pubblico romano

TELEVISIONE

Il monellaccio alla presa di Roma

di PIETRO MANCINI

TV 1 e 3
DA LUNEDÌ
A SABATO

Solo il 6 giugno, giorno della finale degli Internazionali di Francia, sapremo se John McEnroe potrà sedersi stabilmente sul trono di imperatore incontrastato del tennis mondiale. L'81 ha rappresentato l'anno della detronizzazione di Björn Borg, battuto a Wimbledon, che era diventato una specie di feudo personale dello svedese, e a Flushing Meadows.

I verdetti erano stati inequivocabilmente chiari: il numero uno sull'erba, sul cemento e sulla superficie veloce è proprio quello che gli inglesi chiamano « Superbrat » (supermonellaccio) per le sue ormai proverbiali intemperanze nei confronti di giudici, avversari e pubblico. « Per essere riconosciuto per quello che sono, ossia il numero uno, mi manca una vittoria al Roland Garros, in quello che è un vero e proprio campionato del mondo sulla terra rossa », dice il riccioluto newyorkese.

Ma ecco che, cancellato Borg, si profila l'ombra non meno insidiosa di Ivan Lendl, che a 22 anni è l'uomo più ricco della Cecoslovacchia. Quest'anno il campione di Ostrava ha già guadagnato, di soli premi, oltre un miliardo di lire. Sbarazzandosi in quattro set di McEnroe, in una splendida finale del Masters del circuito W.C.T., a Dallas, Lendl ha portato a quattro gli incontri ufficiali vinti, su qualsiasi tipo di campo, ai danni del



forgoglioso giocatore statunitense.

La rivalità tra McEnroe e Lendl, che sarà il filo conduttore lungo il quale si svilupperà tutta la stagione, è molto accesa. Poco mancò che i due venissero alle mani, a Milano, nel novembre scorso. Ma nonostante questo « Junior » (un altro dei nomignoli affibbiati a McEnroe), dopo Dallas, ha riconosciuto la superiorità del cecoslovacco. « In questo momento gioca meglio di me, anche se non mi piace pensare che un incontro possa essere tutto ». Il record di Lendl, d'altra parte, parla chiaro: all'indomani del



trionfo nel W.C.T., s'è calcolato che egli ha vinto 78 degli ultimi 80 incontri e ben 14 su 16 tornei disputati. Un grande atleta, insomma, un mostro di tenuta atletica e psicologica. « Una vittoria su McEnroe », afferma Ivan il terribile, « è sempre importante. E' il mio secondo grosso successo dopo il Masters del Grand Prix a New York. Il prossimo sarà agli Open di Francia ». Gli spettatori del Roland Garros, orfani del loro amatissimo idolo Borg, che a Parigi ha vinto sei volte, si preparano adesso a vivere un'altra drammatica



John McEnroe, il tennista statunitense, che ha detronizzato l'asso Björn Borg, avrà in questa stagione terribili rivali. Fra questi il cecoslovacco Ivan Lendl, che di soli premi ha guadagnato oltre un miliardo di lire

I rivali Borg e McEnroe. Per proteste e comportamento scorretto durante il gioco il newyorkese ha superato i 5 mila dollari di multa

Claudio in ascesa Adriano in declino

« Non c'è dubbio. Roma è il quarto torneo del mondo, dopo Wimbledon, Parigi e Flushing Meadows ». Il presidente della Federazione Italiana Tennis, Paolo Galgani, avvocato di Firenze, è orgoglioso dell'organizzazione dei XXXIX Campionati Internazionali d'Italia (venerdì 14, al Foro Italcico, cominciano le qualificazioni, lunedì 17 il primo turno del singolare, domenica 23 si disputano le finali del singolare e del doppio). È stato fatto un grosso sforzo finanziario (oltre un miliardo) per riportare Roma nell'élite mondiale dei tornei sulla terra rossa. Dotati di un montepremi di 300 mila dollari (48 mila al vincitore del singolare), gli Internazionali s'affideranno a un cast d'eccezione. Oltre al debuttante McEnroe (caviglia permettendo) si sono iscritti Clerc (vincitore della scorsa edizione), e Vilas (nell'80), Gerulaitis ('77 e '79) e Tetscher, Noah, Taroczy: tutti giocatori classificati tra i primi 15 del mondo. Folta la schiera degli esperti (Pecci, Fibak, Gottfried, Smid) e interessante la presenza di giovani come Wilander e Tulasne.

Quanto agli italiani, occhi puntati sui Panatta: Claudio, in ascesa, e Adriano, in declino. Per la prima volta sarà organizzato un concorso-pronostici a premi quotidiani, riservato al pubblico. Prezzi: per gli abbonamenti si va dalle 155 mila lire alle 45 mila (34.500 per ragazzi fino a 15 anni). Le curiosità: 120 i giudici di linea, 100 i raccattapalle e 4000 le palle.

presidente della Federazione Italiana Tennis ha tuttavia deciso che gli incontri del più atteso protagonista degli Internazionali d'Italia siano diretti dal giudice di sedia Jason Smith, « Vogliamo evitare », spiega Paolo Galgani, « che lo spettacolo venga rovinato da incidenti. Smith è uno dei pochi al mondo che riesce a tener tranquillo McEnroe ».

PIETRO MANCINI

Foto SYGMA/G. NERI

McEnroe / segue

sfida. A Roma, malanni e tatticismi permettendo, potrebbe esserci un gustoso antipasto con una finale tra McEnroe e l'argentino José Luis Clerc, altro tennista in ascesa, che ha impegnato allo spasimo il campione, indicato come l'erede di Laver, nella finalissima di Coppa Davis.

Un'altra incognita, nello sviluppo della carriera di colui che negli USA è stato proclamato da una giuria di giornalisti specializzati lo « sportivo del 1981 » (un riconoscimento assai ambito), è quella legata al suo carattere rissoso, imprevedibile.

L'anno scorso McEnroe ha superato il tetto dei 5 mila dollari di multa per le proteste e i gestacci, rischiando di saltare la finalissima di Coppa Davis. Atteggiamenti che, soprattutto in Inghilterra, gli hanno alienato la simpatia del pubblico e della critica. Un'ostilità, peraltro, ricambiata da McEnroe che, per non essersi presentato nel luglio scorso al banchetto ufficiale in onore del campione di Wimbledon, non è stato nominato socio onorario dell'All England Lawn Tennis and Croquet Club, il prestigioso circolo londinese che ospita i rinomati campi in erba. È successo per la prima volta nella storia del tennis: per evitarlo lo scorbuto John, invece di andare a mangiare una pizza, in compagnia della fidanzata, la diciannovenne tennista « yankee » Stacy Margolin, avrebbe do-

vuto aprire le danze del tradizionale ricevimento con Chris Evert, vincitrice del singolare femminile.

Le stranezze e le bizzarrie sono la regola dei suoi comportamenti, come conferma Sergio Tacchini, l'ex giocatore italiano, che fu tra i primi a scoprirlo e a credere nelle sue possibilità. A Tacchini, titolare dell'industria di abbigliamento che gli fornisce gli indumenti da gioco, McEnroe chiede di essere il solo giocatore a portare, nei primi sei mesi, i modelli di una nuova linea. L'industriale accetta, anche perché « l'immagine McEnroe » ha molto mercato, specie tra i giovani.

Il più convinto sostenitore delle doti, anche umane, del campione è il padre avvocato, il quale, a differenza della madre, non contrastò la decisione di John di abbandonare, dopo due anni, gli studi di economia alla Stanford University. « John è un grande talento e la gente dovrebbe tener conto di questo piuttosto che del suo caratteraccio », dice John McEnroe senior, che fa da manager al figlio e ne organizza gli spostamenti (a Roma ha prenotato un appartamento all'Hilton). Sulla sua arte tennistica sono tutti d'accordo. « Quando gioca sembra un acrobata », spiega Corrado Barazzutti. La grande padronanza del gioco e l'effetto che riesce a imprimere alla palla gli permettono di variare i suoi schemi con un'eccezionale rapidità.

Pur convinto che lo stile e anche il carattere di McEnroe conquisteranno il pubblico romano, il



**UNA TELEFONATA E' IL GESTO
PIU' NATURALE PER SENTIRSI VICINI.**



Il Telefono. La tua voce

efferdent®

pulendo perfettamente la dentiera ha cura anche della bocca.



**POTASSIO
MONOPERSOLFATO**
libera ossigeno attivo,
ha potere sbiancante e
detergente.

**SODIO
PERBORATO**
la sua forza sbiancante
si unisce all'azione del potassio
monopersolfato.

LATHANOL
allenta lo sporco
ammorbidendo ogni
incrostazione.

EDTA
agisce contro la placca
batterica.

**EFFERVESCENT
SYSTEM**
sprigionando anidride carbonica,
rimuove lo sporco con un'azione meccanica.
Controlla il grado di acidità
della soluzione.

CANDORE

PULIZIA

IGIENE

PREVENZIONE

Efferdent ha cura anche della bocca,
proteggendola da disturbi e irritazioni
di gengive e mucose.

FRESCHEZZA

Efferdent ha cura anche della bocca,
assicurandole una completa freschezza
in ogni momento della giornata.



Efferdent.
**5 ingredienti attivi
per un'igiene completa.**

Basta una compressa di Efferdent in un bicchier d'acqua per pulire delicatamente lo smalto e detergere a fondo la dentiera, rimuovendo ogni residuo di cibo anche negli interstizi. Infatti i 5 ingredienti attivi di Efferdent agiscono contro lo sporco in maniera differenziata, restituendo alla dentiera in 15/20 minuti il candore e la pulizia originali. A garanzia dell'igiene, tutte le compresse effervescenti sono sigillate una ad una.

Effergrip.

Polvere adesiva a base di gomma naturale altamente selezionata. Effergrip garantisce alla dentiera una perfetta e costante adesione. In questo modo aiuta a prevenire la fermentazione dei residui di cibo, causa principale dell'alito cattivo, e ogni irritazione alle gengive.

Efferdent in pasta.

Con una pulizia rapida ed efficace in ogni momento della giornata, in ogni luogo. Efferdent in pasta combatte la placca batterica ed assicura una perfetta igiene della dentiera, lasciando alla bocca un fresco sapore di menta.



efferdent.
**La prevenzione orale più completa
per chi ha la dentiera.**

La finalissima di «Flash»

Bongiorno tira le somme del suo fortunato spettacolo di quiz allineando i vincitori delle somme più alte per una super-sfida a cadenza bisettimanale

TELEVISIONE

Presentatore come dio comanda

di BICE BIAGI

TV 1
GIOVEDÌ 20
E SABATO 22
ORE 20,40

Ha una concorrenza spietata. La Rete 2, le televisioni private, *Dallas*, Marlon Brando, gli sceneggiati a puntate, eppure registra, in media, dai 21 ai 23 milioni di spettatori. Da anni ormai i fedelissimi di Mike Bongiorno non smettono, nemmeno un giovedì sera, di vedere come andrà a finire la partita di *Flash*. Da giovedì 13 maggio questo attaccamento sarà premiato: prende il via, infatti, una supersfida, tra i campioni del gioco, che andrà in onda anche il sabato sera. Abbiamo par-

lato con Mike Bongiorno per capire un po' il segreto di questo successo e avere, magari, qualche previsione o indiscrezione su *Superflash*.

« Direi che tutto sta nella formula del gioco », spiega il presentatore senz'altro più popolare d'Italia. « Io ho sempre sostenuto che il quiz è la tipica trasmissione televisiva perché si rinnova ogni settimana attraverso le domande e i concorrenti. Indubbiamente poi ci sono anch'io, un personaggio che la gente conosce da 25 anni, e c'è un po' in tutti la curiosità di vedere con chi litigherò o quali gaffes commetterò. Anche i concorrenti, ovviamente, sono importantissimi

perché il pubblico tende a riconoscersi in loro ».

Da molte parti, però, si dice che il quiz è un contributo alla mediocrità, al nozionismo.

« Bisogna vedere cosa s'intende per nozionismo: se venisse uno a rispondere a domande sull'elenco del telefono darei ragione a questi signori che accusano, ma, vede, i miei concorrenti sono un'altra cosa. Noi abbiamo gente che si presenta per la vita di Gesù, di Garibaldi, per l'archeologia... ».

Cosa le rimane di questa esperienza?

« *Flash* rappresenta un altro traguardo della mia vita professionale: ▶

La famiglia Bongiorno al completo, raccolta nello studio di Flash: la moglie Daniela Zucconi (31 anni), affermatasi di recente come stilista di moda, e i due figli, Michelino (9 anni) e Nicolò (5 anni)

ho dato alla gente qualcosa che va coi tempi, anche perché io ho sempre cercato di adeguarmi ai gusti via via che essi cambiano. Nel '70 con *Rischiatutto* entrai nel giro dei giochi elettronici. Poi feci *Scommettiamo?* perché avevo capito che c'era il boom dell'ippica e anche allora i fatti mi diedero ragione. Così con *Flash* sono riuscito a far giocare gli italiani con i fatti di tutti i giorni e ho anche reso un piacere alla carta stampata ».

Di tutti i personaggi, lei chi ricorda con maggiore simpatia?

« Tutti i campioni perché lo sono nel vero senso della parola e sono tutti dei personaggi. In linea di massima direi che tutti quelli che passano le nostre selezioni sono candidati al titolo e io mi ci affeziono purché, appunto, siano dei personaggi. In fondo brillo di luce riflessa e i campioni me li scelgo: volevo un sacerdote e portando don Licio davanti alle telecamere ci sono riuscito. Abbiamo anche violentemente litigato, ma adesso siamo amici come prima. Poi c'è Mignini, quel curioso ragazzo che mi contesta su tutti i giornali da tre settimane, da quando ha perso il titolo, minacciando cose terribili, e che non si è neppure presentato al raduno di tutti i nostri campioni. Lui è uno che mi insulta, ma a me va benissimo. I più preparati per la supersfida sono, secondo me, Tessari, il maestro di sci di Livigno, ferratissimo, agguerrito e già molto teso; la signora Ziani di Gorizia, che ha vinto fino a un mese fa, e il professor Taddei, dell'Università di Pisa ».

Tra le tante puntate mi viene in mente quella in cui don Licio lanciò un appello per le due bambine rapite a Formello. Lei come ricorda quella sera?

« Fui coinvolto mio malgrado: don Licio fece l'appello senza averne l'autorizzazione dalla Rai e, cosa importantissima, senza quella dei genitori delle piccole che avevano chiesto il silenzio stampa. Per questo mi arrabbiai e nacquero le polemiche: ma devo dire, anche, che mi emozionai molto. E forse, finché



riesco a emozionarmi, posso continuare a fare questo lavoro ».

Si lascia toccare dalle polemiche?

« Mi dispiace molto quando vengono montate ad arte per fare una critica negativa. Fino a qualche anno fa esistevano parecchi giornali scandalistici che campavano su queste cose. Oggi la situazione si è ridimensionata e le occasioni sono più rare ».

Che cosa l'ha emozionata di più nel corso di tante puntate?

« Una profonda emozione l'ho provata quando ha telefonato Pertini e poi quando si sono presentati i ciechi con i cani e abbiamo raccolto senza lanciare nessun appello 150 milioni ».

Si riconosce attraverso i sondaggi nei gusti degli italiani?

« Non proprio in tutto, ma siccome conosco bene la massa devo

dire che i nostri sondaggi sono veritieri. Cosa vuole, la gente rimane pur sempre attaccata alle consuetudini, ai personaggi che rappresentano la loro vita giovanile ».

Lei ha detto: « "Flash" è un tentativo di fotografare l'Italia com'è ». Ci crede proprio?

« Certo. Con i concorrenti proponiamo la gente della strada, le domande sono ispirate ai fatti di tutti i giorni, gli ospiti sono quelli che hanno interessato la cronaca. La Doxa ci dà le notizie sui gusti del Paese e così riusciamo in qualche modo a trasmettere un settimanale televisivo ».

Ma nelle selezioni chi cerca: il più bravo o il personaggio?

« Io cerco tutti e due: mi creda, se uno è preparato diventa immediatamente personaggio. Non si ricorda Inardi, Latini e la Longari? ».

BICE BIAGI

I finalisti di «Flash»

Ancora una sera protagonisti i beniamini di Mike si confessano

Tutti emozionati come la prima volta

Si sentono tutti emozionati come fosse « la prima volta » che partecipano al quiz di Mike Bongiorno.

Nonostante questo, però, tutti sperano di passare almeno il primo turno e di riuscire a guadagnare altri gettoni d'oro. I dodici finalisti di *Flash* hanno finora goduto della popolarità che li ha resi noti un po' dappertutto, anche se questo non ha significato per loro un cambiamento stravolgente delle vecchie abitudini quotidiane. Per qualcuno, comunque, l'aver partecipato a *Flash* ha offerto una « chance » in più soprattutto per quanto riguarda l'attività professionale. Per tutti questa finale, sentitissima, comporta lo spendere molto tempo nella preparazione sugli argomenti scelti e soprattutto leggere moltissimi giornali, ogni giorno. Ma chi sono i « magnifici dodici » di *Superflash*? Cosa fanno oggi? Come hanno utilizzato i premi? Ecco cosa ci hanno risposto.

A cura di
STEFANIA BARILE
e **GIANNI ROSSI**

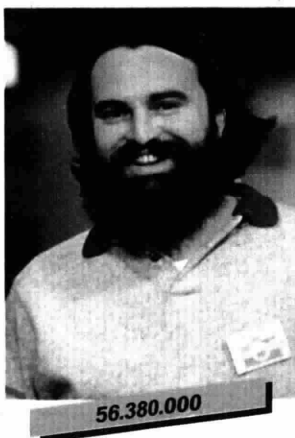

GINO TESSARI
Livigno Valtellina
Coppa del mondo di sci

Sono un appassionato di sci. Vivo in montagna da sempre; qui, in questa zona che viene chiamata " il piccolo Tibet " italiano, dal '70, ma sono nato in Valgardena fra neve e monti ».

Trentatré anni, sposato ma senza figli, segno Acquario (« Non ci credo ma mi piace sottolinearlo perché è un bel segno »), « tanta barba, tanti capelli, tanto abbronzato: un po' Demis Roussos, un po' Bud Spencer », è arrivato a *Flash* per « il solito amico che ti fa gli scherzi. Ha mandato la domanda a mia insaputa e così un giorno all'improvviso mi hanno chiamato a Milano e ho avuto un colloquio con Bongiorno. E' andato bene anche perché abbiamo tante cose in comune, l'amore per la montagna e per il mare, il mare siciliano, quello di Pantelleria ». Quando non è sugli sci o nell'acqua è nella sua agenzia immobiliare con tanto ottimismo « perché credo solo nel lavoro e nell'Italia. Poi qui viviamo tranquilli: sembra un paese nel Far West isolato, lasciamo persino case e auto aperte ». Il successo? « E' stato grande e piacevole: è bello esser riconosciuti per la strada dalla gente ».

I soldi? « Fa sempre bene ricevere. In realtà il premio è in gettoni d'oro, c'è già la decurtazione del venti per cento, e per di più il calcolo è al prezzo di mercato dell'oro. Io ho cambiato subito i gettoni e li ho investiti nell'agenzia ». La finalissima? « Vado per vincere ».



LAURA ZIANI
Gorizia
I cani da pastore tedeschi

Dopo questa esperienza ho avuto tantissimi impegni ed il fatto che ci siano le finali ora mi ha un po' sconvolta. La popolarità di *Flash* l'ho scoperta quando ho visto che la gente mi riconosceva per strada e negli auto-grill. E questo capita ancora adesso. La nostra pizzeria, però, dopo una breve parentesi di successo (venivano anche dalle altre province a mangiare le pizze che facciamo io e mio marito), oggi è tornata ad avere la stessa clientela di prima. Insomma nessuna variazione sul versante lavorativo.

Molte le novità, invece, per gli impegni pubblici. Ho presieduto ultimamente il primo congresso europeo dei pizzaioli, organizzato dall'Apes (Associazione pizzaioli europei e sostenitori) a Marina di Carrara. Eravamo più di 200 pizzaioli, provenienti anche dalla Danimarca, dall'Austria e dall'Olanda. Abbiamo discusso per la prima volta di problemi che ci stanno molto a cuore, come la professionalità, la difesa della categoria e l'istituzione di un corso, seppure breve, per pizzaioli nelle scuole alberghiere.

Ancora non ho preso i soldi della vincita. Penso che appena li avrò li spenderò per una bella vacanza con mio marito; in Italia, però. Spero di non fare una brutta figura questa volta, perché non ho molto tempo per prepararmi, per via dei molti impegni pubblici, visto che ormai sono considerata una personalità importante qui a Gorizia ».

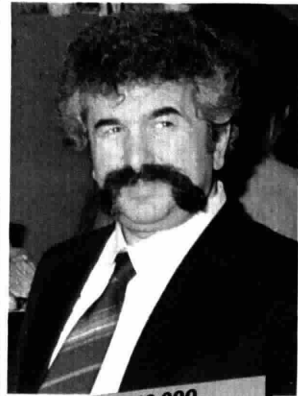

37.940.000

MARIO MARINI
Torino
Storia di Benito Mussolini

In realtà sono toscano. Sono qui dal '37 perché mio padre antifascista ha dovuto abbandonare la Toscana. Per questo ho scelto Mussolini come materia ».

Quarantasettenne, sposato senza figli (« purtroppo »), postino (« non riesco a star chiuso in un ufficio: forse soffro di claustrofobia »), è approdato a *Flash* « perché avevo già fatto domanda per la seconda edizione di *Lascia o raddoppia?* Ero stato fra quelli scrutinati, poi la trasmissione è finita prima, ma io sono rimasto nella lista dei potenziali concorrenti per altre trasmissioni ». Tanta voglia di quiz, quindi, da tanto tempo. « Amo il rischio, è la mia unica passione. Sono un vero giocatore. Del resto sono andato ogni mese a Saint-Vincent a giocare al Casinò: un gruppo di amici mi inviava al Casinò per giocare per loro. Ho fatto il croupier allo stesso Casinò per tre anni e poi lo facevo anche in casa, sempre tra amici. Insomma, data la mia esperienza, ero il loro inviato ». E vinceva? « Anche quattro-sette milioni al mese. E' per questo motivo che non mi ha fatto molto effetto vincere tanti soldi ». *Flash* comunque è stata una « bella esperienza » con molto rischio: « Ho scelto di fare il paracadutista. Sono sindacalista, mi piace contestare, non ho mai voluto fare carriera, non fumo, non bevo, non mi arrabbio mai, tiro fuori solo parolecche da buon toscano ma in trenta secondi mi passa tutto ». Alla finalissima ovviamente « giocherò ».



35.300.000

WANDA MONTANELLI
Roma
La vita di Anna Magnani

È stata un'esperienza magnifica. La gente ha capito come sono, cioè disponibile, semplice, e tutti si sono dimostrati cordiali con me. La popolarità di *Flash* è enorme, tanto che ancora mi fermano per strada. Ho così raggiunto lo scopo che mi ero prefissato, quello di farmi pubblicità in qualche modo, di muovere qualcosa attorno a me nell'ambiente delle case discografiche. Io infatti sono una cantautrice (ho inciso già un LP, *Napoli cambierà*, per la Fonit Cetra) e finora ho faticato molto a farmi conoscere nel giro.

I gettoni d'oro vinti ancora non li ho presi, ma credo che quando li avrò spenderò quella cifra per tante cose: non saprei nemmeno quali per il momento, in verità.

Conduco la mia vita come sempre, scrivendo ogni tanto su qualche rivista, suonando la chitarra e, a tempo perso, facendo ricerche di mercato. Ho scritto, comunque, altre canzoni di ambiente napoletano. Napoli, infatti, è una realtà che conosco molto bene e penso di comprenderne appieno i problemi, anche perché ho vissuto fino a 18 anni in un campo profughi lì vicino (la mia famiglia proveniva da Tunisi).

Appena ho un momento libero mi preparo sulla vita di Anna Magnani, ma è un lavoro stressante per partecipare con qualche speranza. Questa volta sarà proprio molto dura. Spero però di passare almeno un turno, anche perché vincere è senz'altro impossibile ».



34.300.000

Don LICIO BOLDRIN
Frassinelle Polesine (Rovigo)
Storia di papa Luciani

Noi vinciamo per noi, tu per gli altri », gli ha detto Gino Tessari. E infatti don Licio ha gareggiato e vinto per le ottocento anime del suo piccolo paese dove « non c'è locale pubblico, non si sa dove prendere un caffè », dove la parrocchia è uno dei pochi riferimenti morali e umani. « Il prete è un povero cane: mi dispiace di non poter incidere di più sui problemi della gente. Comunque quando mi vengono a chiedere lavoro, a parte che non ho potere per trovarlo, mi dispiace non poter far nulla. Sono però convinto che occorre far da sé, trovare la forza per andare oltre le difficoltà ».

Quarantun anni, da dodici parroco, dall'età di undici con la vocazione, è fra i protagonisti di *Flash* « perché i miei ragazzi avevano letto l'annuncio e mi hanno iscritto. Sapevano che il mio hobby è leggere, leggere i giornali: ho una camera piena di giornali. E soprattutto sanno che avevo e ho necessità di soldi. Debiti, impegni con le banche, problemi con la parrocchia. Ho iniziato lavori per un costo di gran lunga superiore alla vincita ». Intanto, dato il gran successo, lui, don Licio, deve « pagare anche un milione di francobolli per rispondere a tutte le lettere che ricevo ». Così il parroco che ha scelto papa Luciani « perché lo conoscevo » va in finalissima « ancora per guadagnare molto. Spero in fretta: è tempo di comunioni. C'è un gran lavoro in parrocchia ».

RETE 4 trasmette tutti i giorni, esclusi sabato e domenica, alle ore 14.00 il telefilm «Dancin' Days». La serie racconta di una ragazza, Julia, che uscita dal carcere diventa la proprietaria di una discoteca, il «Club 17», uno dei locali più esclusivi di Rio de Janeiro. (Nella foto una scena).



ZONA NORD
PIEMONTE
LIGURIA
LOMBARDIA
TRE VENEZIE

dal 16 maggio

al 22 maggio

TUTTO TV LOCALI

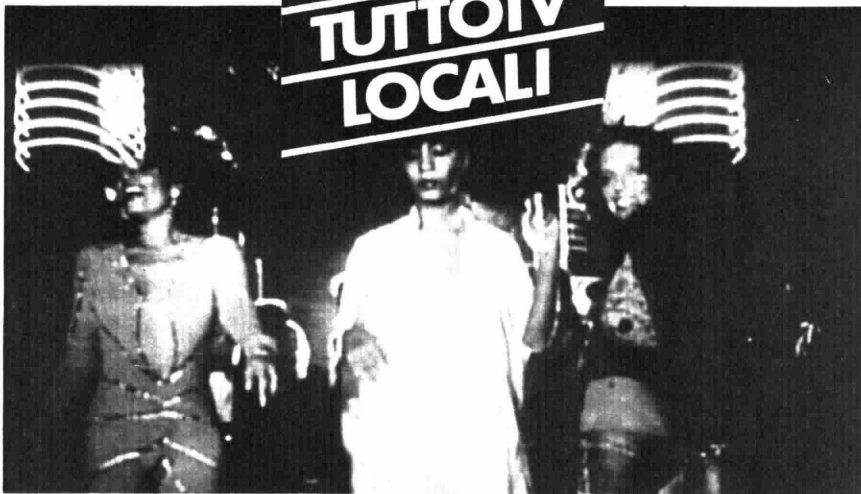

INSERTO REDAZIONALE AL N. 20

PIEMONTE

Domenica

16 maggio

CARTONI ANIMATI

- 12.50 Topolino (TeleRadiocity)
- 13.03 Don Chuck (GRP)
- 13.34 Starzinger (GRP)
- 15.20 Starzinger (TeleRadiocity)
- 15.30 Hombro TV (Telecupole)
- 16.00 Van i cartoni (Videogruppo)
- 16.30 Scooby Doo (Italia 1)
- 16.30 Cuore (Rete Quattro)
- 18.00 Flash Gordon (RTA Aosta)
- 18.30 Judo boy (Telecupole)

- 19.46 Cuore (Rete Quattro)
- 20.00 Flash Gordon (RTA Aosta)
- 20.00 Wau i cartoni (Videogruppo)

TELEFILM E SCENEGGIATI

- 12.05 Sanford and Son (Videogruppo)
- 12.30 L'incredibile dottor Hogg (Quarta Rete)
- 13.00 Una famiglia americana (Canale 5)
- 13.00 Deputy lo sceriffo (Quarta Rete)
- 13.00 La famiglia Bradford (Rete Quattro)
- 13.20 Sulle strade della California (TeleRadiocity)
- 13.30 Cisco Kid (Quarta Rete)

- 14.00 Special Branch (Rete Quattro)
- 14.20 Love Boat (TeleRadiocity)
- 14.30 Chips (Italia 1)
- 15.00 Dan August (RTA Aosta)
- 15.30 L'incredibile dottor Hogg (Quarta Rete)
- 16.00 Alice (Canale 5)
- 16.00 Cisco Kid (Quarta Rete)
- 16.30 I Zenberg (Quarta Rete)
- 17.30 Quella casa nella prateria (Telecupole)
- 17.30 Vita da sub (RTA Aosta)
- 18.30 Love boat (TeleRadiocity)
- 18.50 Special Branch (Rete Quattro)
- 19.00 Dallas (Canale 5)
- 19.30 Mr. Home (GRP)
- 19.30 Chips (Italia 1)
- 19.45 I Zenberg (Quarta Rete)
- 20.00 Lassie (Telecupole)
- 20.00 Il mio amico Arnold (Canale 5)

- 20.16 La famiglia Bradford (Rete Quattro)
- 20.30 Magnum P.I. (Canale 5)
- 22.00 Petrocelli (TeleRadiocity)
- 22.20 Mazarino (GRP)
- 22.30 F.B.I. (Italia 1)
- 00.20 L'incredibile dottor Hogg (Quarta Rete)
- 01.00 Quentin Durward (Quarta Rete)

FILM

- 14.00 L'ultimo dei banditi (Quarta Rete)
- 14.45 3 fusti, 2 bambole... e un tesoro (Rete Quattro)
- 15.20 Pianeta Terra (Italia 1)
- 16.00 Un'adorabile idiota (RTA Aosta)
- 16.20 Corbari (TeleRadiocity)
- 17.00 Circo a tre piste (Italia 1)

PIEMONTE

- 18.15 L'ultimo ribelle (**Quarta Rete**)
- 20.30 Guai con gli angeli (comm. '66) di I. Lupino, con R. Russell, H. Mills - *Ragazzini irreprete in un collegio di sregolate*
- ◆ (Italia 1)
- 20.30 Piagio (**Quarta Rete**)
- 20.30 L'uomo che non sapeva tacere (spion. '73) di C. Pinoteau, con L. Ventura, L. Massari - *Complicatissimo intreccio spionistico*
- ◆ (Telediocità)
- 20.30 Anche i gangsters mangiano lenticchie (avv. '72) di J. Benard, con M. Serrault, R. Varte - *Proprietari di un bar, diventano, loro malgrado, trafficanti di droga*
- ◆ (Videogruppo)
- 20.35 Gnsibi (**GRP**)
- 20.45 Ritorno alla vita (**RTA Aosta**)
- 21.15 Pony Express (west. '53), di J. Hopper, con C. Heston, R. Fleming - *Buffalo Bill e due amici organizzano il primo veloce servizio postale...*
- ◆ (Rete Quattro)
- 21.30 Un uomo (**Telecupole**)
- 21.30 Una fidanzata per papà (**Canale 5**)
- 22.15 Metti le donne attorno mio letto (**Quarta Rete**)
- 23.00 La smagliatura (dramm. '75) di P. Fleischmann, con U. Tognazzi, M. Piccoli - *Arsisti e torture nella Grecia dei colonnelli*
- ◆ (Telecupole)
- 23.00 Non si sevizia un paperino (giallo '73), di L. Fulci, con F. Bolkan, T. Milian - *Sulle tracce di Dario Argento, film con abuso di suspense e violenza*
- ◆ (Telediocità)
- 23.00 Sette note in nero (**Telediocità**)
- 23.30 Perché Patricia (**Canale 5**)
- 23.30 Squadra supersexy sotto il segno del Sagittario (**GRP**)
- 00.30 La bocca che uccide (**Telediocità**)
- 00.30 Loving gioco crudele (**Telediocità**)
- 01.00 Giochi perversi di una signora bene (**GRP**)
- 01.20 Ore 10, lezione di sesso (**Telecupole**)
- 02.30 Odissea sulla terra (**GRP**)

SPORT E VARIETA

- 12.00 Superclassifica show (**Canale 5**)

- 12.00 Il discorrere (**Quarta Rete**)
- 12.15 Calcio: partite Premundial '82 (Italia 1)
- 15.00 Vinovo corre (**GRP**)
- 15.30 Musica a colori (**Videogruppo**)
- 15.50 Superclassifica show (**Telediocità**)
- 16.30 Cappello a cilindro (**Telecupole**)
- 17.30 Superbis, gioco a premi condotto da Mike Bongiorno (**Canale 5**)
- 18.00 Atenti ai noi due, spettacolo di varietà con Sandra Mondaini e Ramondo Vianello (**Canale 5**)
- 18.30 Sport (**RTA Aosta**)
- 20.30 Sport flash (**Telecupole**)
- 21.00 Hollywood star (**Telecupole**)
- 22.00 Superclassifica show (**RTA Aosta**)

ATTUALITÀ E INCHIESTE

- 19.30 La gang degli «Orsi» (Italia 1)

Lunedì

17 maggio

CARTONI ANIMATI

- 11.50 Lalabel (Italia 1)
- 12.15 I Superamici (Italia 1)
- 12.30 Laura (Canale 5)
- 12.30 Laura (Canale 5)
- 13.00 Belle e Sebastian (Italia 1)
- 13.00 Walt Disney (**Telediocità**)
- 13.03 Don Chuck (**GRP**)
- 13.34 Starzinger (**GRP**)
- 16.20 Cuore (**Rete Quattro**)
- 16.30 Starzinger (**Telediocità**)
- 16.30 Il grande Wau (**Videogruppo**)
- 17.00 Pinocchio (**Canale 5**)
- 17.00 Hanna e Barbera (**Telediocità**)
- 17.30 Laura (Canale 5)
- 17.30 I Superamici (Italia 1)
- 17.30 God Sigma (**Telediocità**)
- 17.55 Don Chuck (**GRP**)
- 18.00 La battaglia dei pianeti (**Canale 5**)
- 18.00 Lalabel (Italia 1)
- 18.00 Flash Gordon (**RTA Aosta**)
- 18.00 Walt Disney (**Telediocità**)
- 18.30 Zambò 3 (**Telecupole**)
- 18.30 Starzinger (**GRP**)
- 19.46 Cuore (**Rete Quattro**)
- 20.00 Belle e Sebastian (Italia 1)
- 13.30 Patrizia e il dittatore (comico '37) di V. Saville, con V. Leigh, R. Harrison - *Cagnolina abbandonata, oggetto di disputa fra sindaco e il resto della cittadinanza*
- ◆ (Canale 5)
- 20.30 Patrizia e il dittatore (comico '37) di V. Saville, con V. Leigh, R. Harrison - *Cagnolina abbandonata, oggetto di disputa fra sindaco e il resto della cittadinanza*
- ◆ (GRP)

TELEFILM E SCENEGGIATI

- 13.30 Aspettando il domani (**Canale 5**)

- 13.30 Petrocelli (**Telediocità**)
- 14.00 Senterli (**Canale 5**)
- 14.00 Dancin'Days (**Rete Quattro**)
- 14.30 Lassie (**Telecupole**)
- 14.30 General Hospital: Avventure e amori a Port Charles (**Italia 1**)
- 14.30 Love boat (**Telediocità**)
- 15.00 Washington a porte chiuse (**Telecupole**)
- 15.30 George (**GRP**)
- 15.30 L'incredibile dottor Hogg (**Quarta Rete**)
- 15.30 Dons Day (**Telediocità**)
- 16.00 Cisco Kid (**Quarta Rete**)
- 16.00 Get Smart (**Telediocità**)
- 16.30 I Zengob (**Quarta Rete**)
- 17.30 Quella casa nella prateria (**Telecupole**)
- 18.30 Love boat (**Telediocità**)
- 18.50 Dancin'Days (**Rete Quattro**)
- 18.55 Quella magnifica dozzina (**GRP**)
- 19.00 Tarzan (**Canale 5**)
- 19.30 La gang degli orsi (Italia 1)
- 19.35 Love American Style (**Telediocità**)
- 19.45 I Zengob (**Quarta Rete**)
- 19.45 Tang (**RTA Aosta**)
- 20.00 Lassie (**Telecupole**)
- 20.00 Aspettando il domani (**Canale 5**)
- 20.00 George (**GRP**)
- 20.16 La famiglia Bradford (**Rete Quattro**)
- 20.30 Cannon (Italia 1)
- 20.30 Deputy lo sceriffo (**Quarta Rete**)
- 20.45 Combat (**RTA Aosta**)
- 21.05 L'incredibile dottor Hogg (**Quarta Rete**)
- 21.30 Washington a porte chiuse (**Telecupole**)
- 22.00 Missione impossibile (**Telediocità**)
- 22.30 I racconti del brivido (**Canale 5**)
- 22.30 La famiglia Smith (**Videogruppo**)
- 23.15 Cisco Kid (**Quarta Rete**)

FILM

- 13.00 Un uomo (**Telecupole**)
- 14.05 Accidenti alla guerra (**GRP**)
- 14.45 Il padre della sposa (**Canale 5**)
- 14.50 I cercatori d'oro (**Rete Quattro**)
- 15.20 La moglie celebre (Italia 1)
- 16.00 Ritorno alla vita (**RTA Aosta**)
- 18.15 La spirale di fuoco (**Quarta Rete**)
- 20.30 Un tram che si chiama desiderio (dramm. '51) di E. Kazan, con M. Brando, V. Leigh - *Giovane vedova viene violentata dal cognato*
- ◆ (Canale 5)
- 20.30 Patrizia e il dittatore (comico '37) di V. Saville, con V. Leigh, R. Harrison - *Cagnolina abbandonata, oggetto di disputa fra sindaco e il resto della cittadinanza*
- ◆ (GRP)

- 20.30 L'etrusco uccide ancora (giallo '72) di A. Crispino, con A. Corda, S. Eggar - *Misteriosa catena d'omicidi eseguiti secondo un rito antichissimo*

- ◆ (Telediocità)
- 20.30 I figli della mia fidanzata (**Videogruppo**)
- 21.15 Mattalò 5 (dramm. '72) di G.R. Hill, con M. Sacks, R. Leibman - *Reduce da svariate delusioni si rifugia in un mondo di sogni*
- ◆ (Rete Quattro)
- 21.30 Una scelta difficile (comm.) di A. Nicholson, con J. Hargraves - *Abbandonato dalla moglie giovane marito s'improvvisa baby sitter*
- ◆ (Italia 1)
- 21.30 Sojux 111 - Terrore su Venere (**Quarta Rete**)
- 21.45 Un'anguilla da 300 milioni (dramm. '71), di S. Samperi, con O. Piccolo, G. Farretti - *Ragazza rapita si mette d'accordo con i malviventi*
- ◆ (RTA Aosta)
- 23.00 Lola Montes (biogr. '55), di M. Ophüls, con M. Carol e P. Ustinov - *Ascesa e caduta di Lola Montes, ballerina e cortigiana del secolo scorso*
- ◆ (Telediocità)
- 23.00 Catastrofe (**GRP**)
- 24.30 Un uomo in prestito (**Canale 5**)
- 00.45 Stupro selvaggio (**Telediocità**)
- 01.00 Carne fresca per sette bastardi (**GRP**)
- 01.30 La felicità nel peccato (**Telecupole**)
- 02.30 I dominatori di Fort Ralston (**GRP**)

SPORT E VARIETA

- 12.00 Bis, gioco a premi condotto da Mike Bongiorno (**Canale 5**)
- 12.30 Hollywood star (**Telecupole**)
- 18.30 Superclassifica show (**Canale 5**)
- 18.30 Videostar in concerto (**RTA Aosta**)
- 20.30 Lunedi sport (**Telecupole**)
- 22.20 Calcio: Torino-Como (**GRP**)

ATTUALITÀ E INCHIESTE

- 19.15 Cronache del cinema (**Telecupole**)
- 19.15 Il termometro dell'economia (**Canale 5**)
- 23.30 Canale 5 News (**Canale 5**)
- 23.30 Il termometro della settimana (**Videogruppo**)

PIEMONTE

Martedì

18 maggio

CARTONI ANIMATI

- 11.00 Scooby Doo (Italia 1)
- 11.50 Lalabel (Italia 1)
- 12.15 I Superamici (Italia 1)
- 12.30 Laura (Canale 5)
- 13.00 Laura (Canale 5)
- 13.00 Belle e Sebasten (Italia 1)
- 13.00 Walt Disney (TeleRadioc-ty)
- 13.03 Don Chuck (GRP)
- 13.34 Starzinger (GRP)
- 16.00 Starzinger (TeleRadioc-ty)
- 16.30 Scooby Doo (Italia 1)
- 16.30 Cuore (Rete Quattro)
- 17.00 Pinochio (Canale 5)
- 17.00 Allegra fantasia (GRP)
- 17.00 Hanna e Barbera (TeleRadioc-ty)
- 17.30 Laura (Canale 5)
- 17.30 I Superamici (Italia 1)
- 17.30 God Sigma (TeleRadioc-ty)
- 17.55 Don Chuck (GRP)
- 18.00 Tansor 5 (Canale 5)
- 18.00 Lalabel (Italia 1)
- 18.00 Zaborgar (RTA Aosta)
- 18.00 Walt Disney (TeleRadioc-ty)
- 18.30 Kimba (Telecupole)
- 18.30 Starzinger (GRP)
- 19.46 Cuore (Rete Quattro)
- 20.00 L'orsacchiotto Mysia (Telecupole)
- 20.00 Belle e Sebasten (Italia 1)
- 20.00 Starzinger (TeleRadioc-ty)
- 20.00 Wau i cartoni (Videogrup- po)
- 20.15 Flash Gordon (RTA Aosta)

TELEFILM E SCENEGGIATI

- 11.00 Una famiglia americana (Canale 5)
- 11.25 La gang degli «Orsi» (Italia 1)
- 11.30 Zenberg (Quarta Rete)
- 12.00 Quella casa nella prateria (Telecupole)
- 12.30 Get Smart (TeleRadioc-ty)
- 12.30 L'incredibile dottor Hogg (Quarta Rete)
- 12.30 Love American Style (TeleRadioc-ty)
- 13.00 Deuty lo sceriffo (Quarta Rete)
- 13.00 Callan (Rete Quattro)
- 13.30 Aspettando il domani (Canale 5)
- 13.30 Cisco Kid (Quarta Rete)
- 13.30 Missione impossibile (TeleRadioc-ty)
- 14.00 Sentieri (Canale 5)
- 14.00 Dancin'Days (Rete Quattro)

- 14.30 Generali Hospital: Avventure e amori a Port Charles (Italia 1)
- 14.30 Love boat (TeleRadioc-ty)
- 15.00 Washington a porte chiuse (Telecupole)
- 15.00 Dan August (RTA Aosta)
- 15.30 George (GRP)
- 15.30 L'incredibile dottor Hogg (Quarta Rete)
- 15.30 Doris Day (TeleRadioc-ty)
- 16.00 Cisco Kid (Quarta Rete)
- 16.00 Get Smart (TeleRadioc-ty)
- 16.30 I Zenberg (Quarta Rete)
- 17.30 Quella casa nella prateria (Telecupole)
- 17.30 Tang (RTA Aosta)
- 18.30 Combat (RTA Aosta)
- 18.30 Love boat (TeleRadioc-ty)
- 18.50 Dancin'Days (Rete Quattro)
- 18.55 Quella magnifica dozzina (GRP)

FILM

- 14.50 Il mio amore con Samantha (Rete Quattro)
- 15.20 Antonio e il sindaco (Italia 1)
- 16.00 Un'anguietta da 300 milioni (RTA Aosta)
- 16.15 «...la vista morire?» (Quarta Rete)
- 20.00 Ettore lo fusto (comm. '71), di E. Girolami, con V. Carpioli, G. Gianni - *Alto prelato si occupa di speculazioni edilizie.* (TeleRadioc-ty)
- 20.30 Il grande peccatore (dramm. 48), di R. Siodmak, con G. Peck, A. Gardner - *Dal «Giocatore» di Dostoevskij. Lo stesso scrittore alle prese con l'amore ed il vizio del gioco.* (Videogrupp)
- 20.35 Il gatto e il canarino (GRP)
- 21.15 Adua e le compagne (comm. '60) di A. Pietrangeli, con S. Signoret, M. Mastriani - *Quattro ex prostitute sperimentano la vita «onesta».* (Rete Quattro)
- 21.30 Gli ordini sono ordini (comm. '72) di F. Giraldi, con M. Vitt, C. Auger - *Moglie contestata, a modo suo, marito oppressivo.* (Telecupole)
- 21.30 Fiammingo Road (comm.) di G. Trikonis, con H. Duff, W. Brown - *Gioie e dolori in una aristocratica cittadina della Florida.* (Canale 5)
- 21.30 Un gioco estremamente pericoloso (dramm. '75) di R. Aldrich, con B. Reynolds, C. Deneuve - *Padre, non convinto che la figlia si sia suicidata, indaga.* (Italia 1)
- 21.30 Quando il pensiero diventa crimine (Quarta Rete)
- 21.45 Il delitto Dupré (dramm. '63) di C. Jaque, con Bourvil, M.

- Viady - *Armazza il marito, ma cerca di far cadere i sospetti sull'ex amante.* (RTA Aosta)
- 23.00 Gunga Din (TeleRadioc-ty)
- 23.30 Freccia di fuoco (GRP)
- 24.00 Paura di morire (Canale 5)
- 00.45 Quante belle figlie di... (TeleRadioc-ty)
- 01.00 Sexboat (La nave del piacere) (GRP)
- 01.30 Una mano piena di vendetta (Telecupole)

SPORT E VARIETÀ

- 14.30 Programma musicale per ragazzi (Telecupole)
- 16.50 GRP Spettacolo (GRP)
- 18.30 Popcorn (Canale 5)
- 19.45 Sport (RTA Aosta)
- 20.00 Lo sport (GRP)
- 23.15 Sport (RTA Aosta)
- 23.30 Sport: Boxe (Canale 5)

Mercoledì

19 maggio

CARTONI ANIMATI

- 11.50 Lalabel (Italia 1)
- 12.15 I Superamici (Italia 1)
- 12.30 Laura (Canale 5)
- 13.00 Laura (Canale 5)
- 13.00 Belle e Sebasten (Italia 1)
- 13.00 Walt Disney (TeleRadioc-ty)
- 13.03 Don Chuck (GRP)
- 13.34 Starzinger (GRP)
- 16.30 Cuore (Rete Quattro)
- 16.30 Starzinger (TeleRadioc-ty)
- 17.00 Pinochio (Canale 5)
- 17.00 Allegra fantasia (GRP)
- 17.00 Hanna e Barbera (TeleRadioc-ty)
- 17.30 Laura (Canale 5)
- 17.30 I Superamici (Italia 1)
- 17.30 God Sigma (TeleRadioc-ty)
- 17.55 Don Chuck (GRP)
- 18.00 La battaglia dei pianeti (Canale 5)
- 18.00 Lalabel (Italia 1)
- 18.00 Flash Gordon (RTA Aosta)
- 18.00 Walt Disney (TeleRadioc-ty)
- 18.30 Kimba (Telecupole)
- 18.30 Starzinger (GRP)
- 19.46 Cuore (Rete Quattro)
- 20.00 Belle e Sebasten (Italia 1)
- 20.00 Starzinger (TeleRadioc-ty)
- 20.00 Wau i cartoni (Videogrup- po)
- 20.15 Zaborgar (RTA Aosta)

TELEFILM E SCENEGGIATI

- 11.25 Provaci ancora Lenny (Italia 1)
- 11.30 I Zenberg (Quarta Rete)
- 12.00 Get Smart (TeleRadioc-ty)
- 12.30 Al Capone (Quarta Rete)
- 12.30 Love American Style (TeleRadioc-ty)

- 13.00 Deuty lo sceriffo (Quarta Rete)
- 13.00 Truck Driver (Rete Quattro)
- 13.30 Aspettando il domani (Canale 5)
- 13.30 Cisco Kid (Quarta Rete)
- 13.30 Petrocchi (TeleRadioc-ty)
- 14.00 Sentieri (Canale 5)
- 14.00 Dancin'Days (Rete Quattro)
- 14.30 Lasse (Telecupole)
- 14.30 Generali Hospital: Avventure e amori a Port Charles (Italia 1)
- 14.30 Love boat (TeleRadioc-ty)
- 15.00 Peyton Place (Telecupole)
- 15.00 Dan August (RTA Aosta)
- 15.30 George (GRP)
- 15.30 L'incredibile dottor Hogg (Quarta Rete)
- 15.30 Doris Day (TeleRadioc-ty)
- 16.00 Cisco Kid (Quarta Rete)
- 16.00 Get Smart (TeleRadioc-ty)
- 16.30 I Zenberg (Quarta Rete)
- 17.30 Quella casa nella prateria (Telecupole)
- 18.30 Love boat (TeleRadioc-ty)
- 18.50 Dancin'Days (Rete Quattro)

FILM

- 14.00 Quando il pensiero diventa crimine (Quarta Rete)
- 14.05 Questa volta parliamo di uomini (GRP)
- 14.45 La donna di paglia (giogl. '64) di B. Dearden, con G. Lollobrigida, S. Conway - *Giovane moglie di vecchio miliardario sospettata di uxoricidio.* (Canale 5)
- 14.50 Febbre da cavalletto (Rete Quattro)
- 15.20 Assedio d'amore (Italia 1)
- 16.00 Il delitto Dupré (RTA Aosta)
- 18.15 L'ultimo dei banditi (west. '56) di P. Landes, con G. Montgomery, J. Best - *Sceriffo di pochi scrupoli fa fuggire i prigionieri.* (Quarta Rete)
- 20.35 L'ultimo (avventuriero (GRP))
- 21.15 Paolo il caldo (comm. '73) di M. Vicario, con G. Giannini, R. Podestà - *Barone dal sangue caldo sposa ragazza di poca esperienza.* (Rete Quattro)
- 21.30 La lunga estate calda (dramm. '58) di M. Ritt, con P. Newman, J. Woodward - *Giovannotto con faccia da schiaffi conquista figlia del padrone.* (Canale 5)
- 21.30 Ritratto di una signora (comm.) con T. Van Devere, M. Ferrer - *Bella ragazza collezione uomini ma non si fa accapallare.* (Italia 1)
- 21.45 Gli amici degli amici hanno saputo (dramm. '72) di F. Marcolin, con S. Stefaneli e

PIEMONTE

P. Caruso - *Ulteriore tentativo di indagine sociale sul fenomeno della mafia*

- ◆ (Teledidioty)
- 23.30 La casa dei sette cantini (dramm. '40), di Joe May, con G. Sanders, M.Lindsay - *Nella casa dei sette cantini, circola lo spirito di un uomo perduto...*
- ◆ (GRP)
- 24.00 Un giovane, una giovane (Telecupole)
- 24.00 F.B.I. contro gangsters (Canale 5)
- 00.45 A.A.A. Massaggiatrice bella presenza offre (Telecupole)
- 01.00 Squadra supersexy sotto il segno del Sagittario (GRP)
- 02.30 La ragazza di Pigalle (GRP)

SPORT E VARIETA

- 18.30 Calcio mondiale brasiliano (Videogruppo)
- 19.00 Sport e brivido (Telecupole)
- 20.30 Attenti a noi due, spettacolo di varietà con Sanra Mondani e Raimondo Vianello, 12ª puntata (Canale 5)
- 20.30 E l'orissimo (Teledidioty)
- 23.30 Canale 5 News (Canale 5)
- 23.30 Calcio: Premundial'82 (Italia 1)

ATTUALITÀ E INCHIESTE

- 19.35 GRP Attualità (GRP)

Giovedì

20 maggio

CARTONI ANIMATI

- 11.50 Lalabel (Italia 1)
- 12.15 i Superamici (Italia 1)
- 13.30 Laura (Canale 5)
- 13.00 Laura (Canale 5)
- 13.00 Belle e Sebastian (Italia 1)
- 13.00 Walt Disney (Teledidioty)
- 13.03 Don Chuck (GRP)
- 13.34 Starninger (GRP)
- 12.30 Cuore (Rete Quattro)
- 16.30 Starninger (Teledidioty)
- 17.00 Pinocchio (Canale 5)
- 17.00 Hanna e Barbera (Teledidioty)
- 17.30 Laura (Canale 5)
- 17.30 i Superamici (Italia 1)
- 17.30 God Sigma (Teledidioty)
- 18.00 Tansor 5 (Canale 5)
- 18.00 Lalabel (Italia 1)
- 18.00 Zaborgar (RTA Aosta)

- 18.00 Walt Disney (Teledidioty)
- 18.30 Kimba (Telecupole)
- 18.30 Starninger (GRP)
- 19.46 Cuore (Rete Quattro)
- 20.00 Temple e Tam Tam (Telecupole)
- 20.00 Belle e Sebastian (Italia 1)
- 20.00 Starninger (Teledidioty)
- 20.00 Jau i cartoni (Videogruppo)
- 20.15 Fash Gordon (RTA Aosta)

TELEFILM E SCENEGGIATI

- 15.00 Peyton Place (Telecupole)
- 15.00 Dan August (RTA Aosta)
- 15.30 George (GRP)
- 15.30 L'incredibile dottor Hogg (Quarta Rete)
- 15.30 Doris Day (Teledidioty)
- 16.00 Cisco Kid (Quarta Rete)
- 16.00 Get Smart (Teledidioty)
- 16.30 i Zengbor (Quarta Rete)
- 17.30 Quella casa nella prateria (Telecupole)
- 17.30 Vita di sub (RTA Aosta)
- 18.30 Combat (RTA Aosta)
- 18.30 Love boat (Teledidioty)
- 18.50 Dancin'Days (Rete Quattro)
- 18.55 Quella magnifica dozzina (GRP)
- 19.00 Hazzard (Canale 5)
- 19.30 Provaci ancora Lenny (Italia 1)
- 19.35 Love American Style (Teledidioty)
- 19.45 i Zengbor (Quarta Rete)
- 20.00 Aspettando il domani (Canale 5)
- 20.00 George (GRP)
- 20.16 La schiava Isaura (Rete Quattro)
- 20.30 Peyton Place (Telecupole)
- 20.30 Flamingo Road (Canale 5)
- 20.30 Il sogno americano, 20ª puntata (Italia 1)
- 20.30 Deputy lo scerifo (Quarta Rete)
- 20.45 Dan August (RTA Aosta)
- 21.05 Al Capone (Quarta Rete)
- 22.00 Sulle strade della California (Teledidioty)
- 22.20 La donna bionica (GRP)
- 23.15 Cisco Kid (Quarta Rete)

FILM

- 14.05 Natale al campo 119 (GRP)
- 14.45 Flamingo Road (Canale 4)
- 14.50 Hatari (Rete Quattro)
- 15.20 La rosa tatuata (Italia 1)
- 16.00 H 2 S (RTA Aosta)
- 17.00 Il maggiolino Dudù contro leoni, pantere e zebù (GRP)
- 18.15 I corsari dell'isola degli squali (avv. '73), di J.L. Merino, con S. Cooper e C. Quiney - *Un ex corsaro e un capitano inglese si affrontano per amore e per potere.*
- ◆ (Quarta Rete)

- 20.30 Vizi privati pubbliche virtù (Teledidioty)
- 20.30 La regina dei pirati (Videogruppo)
- 20.35 Pranzo al Ritz (col. '45), di H. Schuster, con D. Niven, P. Lukas - *Ereditata alla ricerca dell'assassino del padre.*
- ◆ (GRP)
- 21.15 Amore vuol dir gelosia (comm. '75) di M. Severino, G. H. H. - *Denista meridionale s'innamora di bella lombarda.*
- ◆ (Rete Quattro)
- 21.30 Le più belle truffe del mondo (Telecupole)
- 21.30 Pelle di serpente (dramm. '60) di S. Lumet, con M. Brando, A. Magnani - *Ex vagabondo s'innamora di donna sposata: qual...*
- ◆ (Canale 5)
- 21.30 Bob e Carol e Ted e Alice (Italia 1)
- 21.30 Duri a morire (dramm. '79), di J. D'Amato, con L. Merenda e D. O'Brian - *Nella savana, un agente è impegnato in caccia all'uomo.*
- ◆ (Quarta Rete)
- 21.45 Il padrone delle ferriere (dramm. '58) di A.G. Majano, con V. Lisi e A. Vilar - *Per punteggiare, una marchesa sposa un uomo che non ama. Sarà infelice?*
- ◆ (RTA Aosta)
- 23.00 Corbari (guerra '70), di V. Orsini con G. Gemma e T. Amatori *Imprese di Corbari, giovane e coraggioso, durante il regime fascista.*
- ◆ (Teledidioty)
- 23.30 Chicago anni '30 - Via Colpiombo (GRP)
- 00.45 L'isola dei piaceri proibiti (Teledidioty)

SPORT E VARIETA

- 16.50 GRP spettacolo (GRP)
- 16.50 Popcorn (Canale 5)
- 19.45 Sport (RTA Aosta)
- 22.30 Calcio mondiale (Videogruppo)
- 23.00 Cappello a cilindro (Telecupole)
- 23.15 Boxe di mezzanotte (Rete Quattro)
- 23.15 Sport (RTA Aosta)
- 23.30 Sport: Campionato di Basket Professionisti USA/NBA (Canale 5)
- 23.30 Grand Prix (Italia 1)

Venerdì

21 maggio

CARTONI ANIMATI

- 11.00 Scooby Doo (Italia 1)

- 11.50 Lalabel (Italia 1)
- 12.15 i Superamici (Italia 1)
- 13.00 Belle e Sebastian (Italia 1)
- 13.00 Walt Disney (Teledidioty)
- 13.03 Pomeriggio insieme (Italia 1)
- 13.34 Starninger (GRP)
- 13.30 Cuore (Rete Quattro)
- 16.30 Starninger (Teledidioty)
- 17.00 Pinocchio (Canale 5)
- 17.00 Allegra fantasia (GRP)
- 17.00 Hanna e Barbera (Teledidioty)
- 17.30 Laura (Canale 5)
- 17.30 i Superamici (Italia 1)
- 17.30 God Sigma (Teledidioty)
- 17.55 Don Chuck (GRP)
- 18.00 La battaglia dei pianeti (Canale 5)
- 18.00 Lalabel (Italia 1)
- 18.00 Flash Gordon (RTA Aosta)
- 18.00 Walt Disney (Teledidioty)
- 18.30 Kimba (Telecupole)
- 18.30 Starninger (GRP)
- 19.46 Cuore (Rete Quattro)
- 20.00 Belle e Sebastian (Italia 1)
- 20.00 Starninger (Teledidioty)
- 20.00 Jau i cartoni (Videogruppo)
- 20.15 Zaborgar (RTA Aosta)

TELEFILM E SCENEGGIATI

- 13.30 Aspettando il domani (Canale 5)
- 13.30 Cisco Kid (Quarta Rete)
- 13.30 Petrocelli (Teledidioty)
- 14.00 Sentieri (Canale 5)
- 14.00 Dancin'Days (Rete Quattro)
- 14.30 Lassie (Telecupole)
- 14.30 General Hospital: Avventure e amori a Port Charles (Italia 1)
- 14.30 Love boat (Teledidioty)
- 15.00 Peyton Place (Telecupole)
- 15.00 Dan August (RTA Aosta)
- 15.30 George (GRP)
- 15.30 L'incredibile dottor Hogg (Quarta Rete)
- 15.30 Doris Day (Teledidioty)
- 16.00 Cisco Kid (Quarta Rete)
- 16.00 Get Smart (Teledidioty)
- 16.30 i Zengbor (Quarta Rete)
- 17.30 Quella casa nella prateria (Telecupole)
- 18.30 Love boat (Teledidioty)
- 18.50 Dancin'Days (Rete Quattro)
- 18.55 Quella magnifica dozzina (GRP)
- 19.00 Tarzan (Canale 5)
- 19.30 Provaci ancora Lenny (Italia 1)
- 19.35 Love American Style (Teledidioty)
- 19.45 i Zengbor (Quarta Rete)
- 19.45 Tang (RTA Aosta)
- 20.00 Lassie (Telecupole)
- 20.00 Aspettando il domani (Canale 5)
- 20.00 George (GRP)

PIEMONTE

- 20.16 Truck Driver (Rete Quattro)
 20.30 Feyton Place (Telecupole)
 20.30 Alcatraz (1ª parte) (Canale 5)
 20.30 Deputy lo sceriffo (Quarta Rete)
 21.05 Al Capone (Quarta Rete)
 22.20 Toma (GRP)

FILM

- 13.00 Le più belle truffe del mondo (Telecupole)
 14.00 Duri a morire (Quarta Rete)
 14.05 Asai alla ribalta (GRP)
 14.45 Susanna Agenzia Squillo (Canale 5)
 14.50 A Sud Ovest di Sonora (Rete Quattro)
 15.20 Fiore selvaggio (comm. '47) di A. Dwan; con N. Wood, W. Brennan - Vivacissima orfana cres problemi al padre adottivo.

◆ (Italia 1)

- 16.00 Il padrone delle ferriere (RTA Aosta)
 18.15 Piaggio (Quarta Rete)
 20.30 Quando le donne persero la coda (comm. '72) di P. Festa Campanile, con S. Berger, L. Buzzanca - Allegrri cavernicoli entrano in contatto con il dio denaro.

◆ (Italia 1)

- 20.35 Uno sporcio eroe (avv. '76), di P. Collins, con A. Quinn, J.P. Law - Condannato da male incurabile, vuol dare un avvenire alla figlia.

◆ (GRP)

- 21.15 Operazione diabolica (dramm. '86) di J. Frankenhelmer, con R. Hudson, S. Jene - Ricco e annoiato cerca di crearsi un futuro diverso.

◆ (Rete Quattro)

- 21.30 Soffio al cuore (1ª parte) di L. Malle, con L. Massari, D. Gelin - Complicato rapporto madre-figlio.

◆ (Telecupole)

- 21.30 Caccia alla volpe (comm. '65) di V. De Sica, con P. Sellers, V. Matura - Virtuoso delle evasioni tenta colpire.

◆ (Canale 5)

- 21.30 Il cervello dei morti viventi (dramm. '72) di P. Sasdy, con C. Lee, P. Cushing - Un gruppo di malvagi defunti si impossessa del cervello di alcuni bambini...

◆ (Quarta Rete)

- 23.30 Folie dell'anno (comm. '55) di W. Lang, con D. O'Connor, M. Monroe - Compa-

gnia d'artisti si disgrega con il passar degli anni.

- 23.30 Giovani violenti e spietati (GRP)
 24.00 Il ginecologo della mutua (Teleradiocopy)
 01.00 L'amica di mia madre (Telecupole)
 01.00 Accidenti alla guerra (GRP)
 01.30 Decameron francese (Quarta Rete)

SPORT E VARIETA

- 16.50 GRP spettacolo (GRP)
 18.00 Calcio tedesco (Videogruppo)
 18.30 Popcorn (Canale 5)
 19.00 Ciak buona la prima (Telecupole)
 20.30 Viva la gente (Teleradiocopy)
 23.45 Venerdì sport: Pugilato (Italia 1)

ATTUALITÀ E INCHIESTE

- 19.00 La città domanda, il sindaco risponde (Videogruppo)

Sabato 22 maggio

CARTONI ANIMATI

- 11.30 L'orsacchiotto Mysha (Telecupole)
 13.00 Walt Disney (Teleradiocopy)
 13.03 Don Chuck (GRP)
 13.30 Pomeriggio insieme (Italia 1)
 13.34 Starzinger (GRP)
 16.30 Cuore (Rete Quattro)
 16.30 Starzinger (Teleradiocopy)
 17.00 Allegra fantasia (GRP)
 17.00 Hanna e Barbera (Teleradiocopy)
 17.30 I Supermario (Italia 1)
 17.30 God Sigma (Teleradiocopy)
 17.55 Don Chuck (GRP)
 18.00 Lalabai (Italia 1)
 18.00 Zaborag (RTA Aosta)
 18.00 Walt Disney (Teleradiocopy)
 18.30 Zambot 3 (Telecupole)
 18.30 Starzinger (GRP)
 19.46 Cuore (Rete Quattro)
 20.00 L'orsacchiotto Mysha (Telecupole)

TELEFILM E SCENEGGIATI

- 11.30 I Zenberg (Quarta Rete)

- 12.00 Get Smart (Teleradiocopy)
 12.30 Al Capone (Quarta Rete)
 12.30 Love American Style (Teleradiocopy)
 13.00 Deputy lo sceriffo (Quarta Rete)
 13.00 La famiglia Bradford (Rete Quattro)
 13.30 Cisco Kid (Quarta Rete)
 13.30 Sulle strade della California (Teleradiocopy)
 14.00 Dancin'Days (Rete Quattro)
 14.05 L'uomo da sei milioni di dollari (GRP)
 14.30 Chips (Italia 1)
 15.00 Peyton Place (Telecupole)
 15.00 Dan August (RTA Aosta)
 15.30 L'incredibile dottor Hogg (Quarta Rete)
 15.30 Doris Day (Teleradiocopy)
 16.00 Get Smart (Teleradiocopy)
 16.30 I Zenberg (Quarta Rete)
 17.30 Quella casa nella prateria (Telecupole)
 17.30 Tang (RTA Aosta)
 18.00 Hazzard (Canale 5)
 18.30 Combat (RTA Aosta)
 18.30 Love American Style (Teleradiocopy)
 18.55 Dancin'Days (Rete Quattro)
 18.55 Quella magnifica dozzina (GRP)
 19.00 Dallas (Canale 5)
 19.30 Chips (Italia 1)
 19.45 I Zenberg (Quarta Rete)
 19.45 Vita da sub (RTA Aosta)
 20.00 George (GRP)
 20.16 La famiglia Bradford (Rete Quattro)
 20.30 Washington a porte chiuse (Telecupole)
 20.30 Alcatraz (2ª parte) (Canale 5)
 20.45 Dan August (RTA Aosta)
 21.05 Al Capone (Quarta Rete)
 22.00 Petrocelli (Teleradiocopy)
 22.20 La donna bionica (GRP)
 23.30 F.B.I. (Italia 1)

FILM

- 13.00 Soffio al cuore (Telecupole)
 14.00 Il cervello dei morti viventi (Quarta Rete)
 14.50 Vilanga (Rete Quattro)
 15.20 Superstun (1ª parte)
 16.00 Un uomo da nuda (RTA Aosta)
 16.30 Le olimpiadi dei mariti (Canale 5)
 20.30 Scegli il film
 Il principe e la ballerina (comm. '57) di L. Olivier, con M. Monroe, L. Olivier - Granduca perde la testa per candida ballona
 Romeo e Giulietta (dramm. '67) di F. Zeffirelli, con L. Whiting, O. Hussey - Tene-ro amore contrastato da odi secolari.

◆ (Italia 1)

- 20.30 Maria Antonietta (dramm. '38), di W.S. Van Dyke, con T. Power, J. Barrymore - Biografia della celebre con-

sorte di re Luigi XVI. Insieme, perderanno la testa...

- 20.35 Mussolini - ultimo atto (dramm. '74) di C. Lizzani, con R. Steiger, L. Gastoni - Ultimi drammatici giorni di Benito Mussolini.

◆ (GRP)

- 21.15 La storia di Gianni Miller (comm. '55) di A. Mann, con J. Stewart, J. Allison Sconosciuto orchestrale diventa famoso musicista di jazz.

◆ (Rete Quattro)

- 21.30 La pietra scotta (comm. '71) di P. Yates, con R. Redford, G. Segal - Spettacolare rapina in un museo.

◆ (Canale 5)

- 21.30 Metti le donne altrui nel mio letto (Quarta Rete)
 21.45 Il tulipano nero (avv. '63) di C. Jacque, con A. Delon, V. Lisi - Nobilito mondano è in realtà coraggioso rivoluzionario.

◆ (RTA Aosta)

- 23.00 L'uomo che non sapeva tacere (spion. '72) di G. Pinco-teau, con L. Ventura, L. Massari - Complicatissimo intreccio spionistico.

◆ (Teleradiocopy)

- 23.30 Candido erotico (GRP)
 24.00 La moglie del professore (Telecupole)

- 00.20 La meravigliosa amante di Adolphe (comm. '68), di B. Michel, con U. Jacobson, P. Noiret - Un giovane vorrebbe trarre da un racconto un film...

◆ (Quarta Rete)

- 00.45 Soffi su un'isola appassionatamente (Teleradiocopy)
 01.00 La signora (Canale 5)
 01.00 Fedora (GRP)

SPORT E VARIETA

- 11.50 Grand Prix (Italia 1)
 12.00 Il grande sport di Canale 5 (Canale 5)
 12.00 Calcio femminile (GRP)
 16.00 Campionato di calcio inglese (Videogruppo)
 19.00 Musica a colori (Videogruppo)
 20.00 Superbis, gioco a premi condotto da Mike Bongiorno (Canale 5)
 20.15 Tutto morti (Quarta Rete)
 20.30 Il grande tennis di Canale 5 (Canale 5)
 23.30 Calcio: Premondiali '82 (Italia 1)

ATTUALITÀ E INCHIESTE

- 16.00 Documentario, Pianeta mare, di Jacques Cousteau (Canale 5)

LIGURIA

Domenica

16 maggio

CARTONI ANIMATI

- 11.30 Gordian (Telenord TN4 R4)
12.00 Lalabel (Tivuesse IT. 1)
12.50 Topolino (Teleradiocity)
15.20 Starzing (Teleradiocity)
16.30 Cuore (Telenord TN4 R4)
17.30 Gordian (Telenord TN4 R4)
18.00 Mastro Bumba (Telenord TN4 R4)
19.45 Cuore (Telenord TN4 R4)
20.00 La principessa Zaffiro (Telegenova)

TELEFILM E SCENEGGIATI

- 12.00 Love American Style (Teleradiocity)
12.30 Barnaby Jones (Tivuesse IT. 1)
13.00 Una famiglia americana (Canale 5 A E G)
13.00 La famiglia Bradford (Telenord TN4 R4)
13.20 Sulle strade della California (Teleradiocity)
13.30 Star Trek (Tivuesse IT. 1)
14.00 Special Branch (Telenord TN4 R4)
14.20 La donna bionica (Teleradiocity)
14.30 Chips (Tivuesse IT. 1)
16.00 Mary Tyler Moore (Canale 5 A E G)
16.00 La squadra dei sortilegi (Due Riviere TV)
16.30 Alice (Canale 5 A E G)
18.30 La grande vallata (Telenord TN4 R4)
18.30 L'uomo da sei milioni di dollari (Teleradiocity)
18.30 Police Surgeon (Tivuesse IT. 1)
19.00 Dallas (Canale 5 A E G)
19.30 Chips (Tivuesse IT. 1)
20.00 Jerome (Telegiornio)
20.00 Il mio amico Arnold (Canale 5 A E G)
20.15 La famiglia Bradford (Telenord TN4 R4)
20.30 Magnum P.I. (Canale 5 A E G)

FILM

- 17.00 Il cantante matto (Tivuesse IT. 1)
20.30 L'uomo che non seppe tacere (Teleradiocity)
20.30 Riprendiamoci Forte Alamo (comm. 72) di J. Pars, con P. Ustinov, P. Tiffin - Generale messicano nostalgico dichiara guerra agli Stati Uniti.
◆ (Tivuesse IT. 1)

21.00 L'anno crudele (dramm. 62), di P. Glenville, con L. Olivier, S. Signoret - Una ragazza innamorata di un tranquillo professore lo mette nei guai.
◆ (Telegenova)

21.15 Hatari (avv. 62) di H. Hawks, con J. Wayne, E. Mannelli - Storie d'amore intrecciano in selvaggio scenario africano.
◆ (Telenord TN4 R4)

21.30 Girolimoni il mostro di Roma (dramm. 72) di D. Damiani, con N. Manfredi e G. M. Guerrini - Storia vera: Mussolini interviene per porre fine ai misfatti di un crudele assassino.
◆ (Canale 5 A E G)

23.00 Non si sevizia un papavero (Teleradiocity)
23.30 Senza un filo di classe (Canale 5 A E G)
23.45 Il santo prende la mira (Telenord TN4 R4)
00.30 La bocca che uccide (Teleradiocity)
01.20 Anonima anticrimine (Telenord TN4 R4)

SPORT E VARIETA

- 12.00 Superclassifica show (Canale 5 A E G)
12.00 Sportop (Telenord TN4 R4)
12.20 Antiprima sport (Tivuesse IT. 1)
14.00 Calcio mondiale (Due Riviere TV)
14.30 Calcio Brasiliano (Due Riviere TV)
15.50 Superclassifica show (Teleradiocity)
17.00 Popcorn (Canale 5 A E G)
17.30 Superbis, gioco a premi condotto da Miks Bongiorno (Canale 5 A E G)
18.00 Attenti a noi due, spettacolo di varietà con Sandra Mondaini e Raimondo Vianello, 6ª puntata (Canale 5 A E G)
19.00 Prima sport (Tivuesse IT. 1)

ATTUALITÀ E INCHIESTE

24.00 Passo parola, con Maurizio Costanzo (Telegenova)

Lunedì

17 maggio

CARTONI ANIMATI

- 13.00 Laura (Canale 5 A E G)
13.00 Walt Disney (Teleradiocity)
13.00 Belle e Sebastian (Tivuesse IT. 1)
14.30 La principessa Zaffiro (Telegenova)
16.30 Cuore (Telenord TN4 R4)
16.30 Starzing (Teleradiocity)

- 17.00 Pinocchio (Canale 5 A E G)
17.00 Singray (Telenord TN4 R4)
17.00 Hanna e Barbera (Teleradiocity)
17.30 Laura (Canale 5 A E G)
17.30 Don Chuck (Telenord TN4 R4)
17.30 God Sigma (Teleradiocity)
17.30 I Superamici (Tivuesse IT. 1)
18.00 La battaglia dei pianeti (Canale 5 A E G)
18.00 Mastro Bumba (Telenord TN4 R4)
18.00 Walt Disney (Teleradiocity)
18.00 Lalabel (Tivuesse IT. 1)
18.20 Moncchichi (Canale 5 A E G)

TELEFILM E SCENEGGIATI

- 18.30 Dancin'Days (Telenord TN4 R4)
18.30 Love American Style (Teleradiocity)
18.30 Police Surgeon (Tivuesse IT. 1)
19.00 Tarzan (Canale 5 A E G)
19.30 La gang degli orsi (Tivuesse IT. 1)
19.35 Love American Style (Teleradiocity)
20.00 Errori giudiziari (Telegiornio)
20.00 Aspettando il domani (Canale 5 A E G)
20.15 La famiglia Bradford (Telenord TN4 R4)
20.30 Dottor Kildare (Telegenova)
20.30 Cannon (Tivuesse IT. 1)

FILM

- 13.00 L'anno crudele (Telegenova)
14.30 Lo sterminatore dei barbari (Due Riviere TV)
14.45 Tavoli separate (Canale 5 A E G)
14.50 Taking off (Telenord TN4 R4)
15.20 La doppia vita di Sylvia West (Tivuesse IT. 1)
15.30 Le avventure e gli amori di Moll Flanders (Tivuesse IT. 1)
16.00 Summrs Holiday (Telegenova)
17.00 Sperone selvaggio (Due Riviere TV)
20.30 Viva Zapata (avv. 52) di E. Kazan, con M. Brando, A. Quinn - Rivoluzione dei peones in Messico Zapata è il loro capo.
◆ (Canale 5 A E G)
20.30 L'etrusco uccide ancora (giugno '72) di A. Crispino, con A. Cord, S. Eggar - Misteriosa catena d'omicidi: eseguiti secondo un rito antichissimo.
◆ (Teleradiocity)
21.00 Intrighi al Grand Hotel

- (comm. 67) di R. Quine, con R. Taylor, C. Spaak Tre distinti acquirenti per un vecchio hotel in vendita.
◆ (Telegenova)
21.15 Il terrore corre sul filo (Telenord TN4 R4)
21.30 Aquile montes (Tivuesse IT. 1)
23.00 Lola Montes (Teleradiocity)
23.05 Professionisti per un massacro (Telenord TN4 R4)
24.00 Cleopatra (Canale 5 A E G)

SPORT E VARIETA

- 12.00 Bis, gioco a premi condotto da Mike Bongiorno (Canale 5 A E G)
18.30 Superclassifica show (Canale 5 A E G)
18.30 Calcio inglese (Due Riviere TV)
19.30 Lo sport (Telegenova)
19.50 Sport locale con ospiti (Due Riviere TV)
20.30 60 minuti sport (Telegiornio)
22.30 Calcio Verona-Sampdoria (Telegenova)

ATTUALITÀ E INCHIESTE

24.00 Passo parola, con Maurizio Costanzo (Telegenova)

Martedì

18 maggio

CARTONI ANIMATI

- 11.30 Don Chuck (Telenord TN4 R4)
12.00 Mastro Bumba (Telenord TN4 R4)
12.00 Lalabel (Tivuesse IT. 1)
12.30 Laura (Canale 5 A E G)
12.30 I Superamici (Tivuesse IT. 1)
13.00 aura (Canale 5 A E G)
13.00 Walt Disney (Teleradiocity)
14.30 La principessa Zaffiro (Telegenova)
16.30 Cuore (Telenord TN4 R4)
16.30 Starzing (Teleradiocity)
17.00 Pinocchio (Canale 5 A E G)
17.00 Singray (Telenord TN4 R4)
17.00 Hanna e Barbera (Teleradiocity)
17.30 Laura (Canale 5 A E G)
17.30 Gordian (Telenord TN4 R4)
17.30 God Sigma (Teleradiocity)
17.30 I Superamici (Tivuesse IT. 1)

TELEFILM E SCENEGGIATI

13.30 Aspettando il domani (Canale 5 A E G)

LIGURIA

- 14.00 Santieri (Canale 5 A E G)
14.00 Dancin'Days (Telenord TN4 R4)
14.30 General Hospital: Avventure e amori a Port Charles (Tivuesse IT. 1)
15.30 Doris Day (Teleradiocity)
16.00 La squadra dei sortiegi (Due Riviere TV)
18.00 Un azzurro al giorno (Telenord TN4 R4)
18.30 Dancin'Days (Telenord TN4 R4)
18.30 L'uomo da sei milioni di dollari (Teleradiocity)
19.00 Hazzard (Canale 5 A E G)
19.30 La gang degli «Orsi» (Tivuesse IT. 1)
19.35 Love American Style (Teleradiocity)
20.00 Aspettando il domani (Canale 5 A E G)
20.15 La schiava Isaura (Telenord TN4 R4)
20.30 Dallas (Canale 5 A E G)

FILM

- 20.30 Ettore lo fuato (comm. 71), di E. Griolani, con V. Carpioli, G. Giannini - *Alto prelato si occupa di speculazioni edilizie.*
◆ (Teleradiocity)
21.15 Il generale Della Rovere (Telenord TN4 R4)
21.30 I peccatori di Peyton Place (dramm. 57) di M. Robson, con L. Turner, H. Lange - *Piccoli e grandi drammi di una cittadina di provincia americana.*
◆ (Canale 5 A E G)
21.30 La croce di diamanti (avv. 52) di G. Douglas, con E. Flynn, R. Roman - *Tesorio affondato nel mare delle Filippine al centro della vicenda.*
◆ (Tivuesse IT. 1)
22.30 Fortuna a tre (Telegenova)
23.00 Gunga Din (Teleradiocity)
23.05 Duello nel mondo (Telenord TN4 R4)

SPORT E VARIETA

- 13.00 Calcio: Napoli - Genoa (Tivuesse IT. 1)
14.00 Supercalifornia Show (Teletbuongiorno)
18.30 Popcorn (Canale 5 A E G)
18.30 Calcio brasiliano (Due Riviere TV)
18.30 Martedì sport (Tivuesse IT. 1)
30 minuti. Ultime notizie, sport, spettacolo, nel corso della trasmissione la rubrica «Sport-Region» (Tivuesse IT. 1)
21.30 Panchina cabaret (Telegenova)
23.30 Sport: Boxe (Canale 5 A E G)

ATTUALITÀ E INCHIESTE

12.20 Le prime del cinema (Teletbuongiorno)

Mercoledì

19 maggio

CARTONI ANIMATI

- 12.15 I Superamici (Tivuesse IT. 1)
12.30 Laura (Canale 5 A E G)
13.00 Laura (Canale 5 A E G)
13.00 Walt Disney (Teleradiocity)
13.00 Belle e Sebastian (Tivuesse IT. 1)
14.30 La principessa Zaffiro (Telegenova)
16.30 Cuore (Telenord TN4 R4)
16.30 Starzinger (Teleradiocity)
17.00 Pincocchio (Canale 5 A E G)
17.00 Stringay (Telenord TN4 R4)
17.00 Hanna e Barbera (Teleradiocity)
17.30 Laura (Canale 5 A E G)
17.30 Don Chuck (Telenord TN4 R4)
17.30 Gid Sigma (Teleradiocity)
17.30 I Superamici (Tivuesse IT. 1)
18.00 La battaglia dei pianeti (Canale 5 A E G)
18.00 Walt Disney (Teleradiocity)

TELEFILM E SCENEGGIATI

- 12.30 Love American Style (Teleradiocity)
13.00 Truck Driver (Telenord TN4 R4)
13.30 Aspettando il domani (Canale 5 A E G)
13.30 Petrocchi (Teleradiocity)
13.30 Barnaby Jones (Tivuesse IT. 1)
14.00 Santieri (Canale 5 A E G)
14.00 Dancin'Days (Telenord TN4 R4)
14.30 La donna bionica (Teleradiocity)
14.30 General Hospital: Avventure e amori a Port Charles (Tivuesse IT. 1)
15.30 Doris Day (Teleradiocity)
16.00 Cash e Tancara (Due Riviere TV)
18.00 Un azzurro al giorno (Telenord TN4 R4)
18.30 Dancin'Days (Telenord TN4 R4)
18.30 L'uomo da sei milioni di dollari (Teleradiocity)
18.30 Police Surgeon (Tivuesse IT. 1)
19.00 Tarzan (Canale 5 A E G)
- ## FILM
- 16.00 La strada per Fort Alamo (Telegenova)

- 21.00 Omicron (Telegenova)
21.15 Pascualino - Settebelezze (dramm. 75) di L. Wertmuller, con G. Giannini, F. Rey - *Guappo napoletano se la cava in ogni difficile situazione.*
◆ (Telenord TN4 R4)
21.30 L'eredità - Ferrarotti (dramm. 76) di M. Bolognini, con F. Testi, A. Quinn - *Ragazza avvida semina zizania nella famiglia del marito.*
◆ (Tivuesse IT. 5 A E G)
21.30 L'estate in cui i ragazzi non c'erano (dramm.) di J. Swarcz, con B. Ban, M. Moriarty - *Dramma familiare tra madre e figlia.*
◆ (Tivuesse IT. 1)
23.00 Gli amici degli amici hanno saputo (dramm. 72) di F. Marconi, con S. Stefanelli e P. Caruso - *Ultimiere tentativi di indagine sociale sul fenomeno della mafia.*
◆ (Teleradiocity)
24.00 Il delitto del giudice (dramm. 48) di M. Gordon, con F. March, E. O'Brien - *Severo giudice si macchia di un delitto di eutanasia.*
◆ (Canale 5 A E G)
00.50 Il messia del diavolo (Telenord TN4 R4)

SPORT E VARIETA

- 17.30 Il discorrere (Telegenova)
18.30 Popcorn (Canale 5 A E G)
18.30 Calcio tedesco (Due Riviere TV)
19.00 30 minuti. Ultime notizie, sport, spettacolo (Tivuesse IT. 1)
19.30 Lo sport (Telegenova)
20.30 Attenti a noi due, spettacolo di varietà con Sandra Mondaini e Raimondo Vianello, 11ª puntata (Canale 5 A E G)
20.30 E' fortissimo (Teleradiocity)

ATTUALITÀ E INCHIESTE

- 20.30 Le prime del cinema (Teletbuongiorno)
20.35 Passo parvia, con Maurizio Costanzo (Telegenova)

Giovedì

20 maggio

CARTONI ANIMATI

- 12.30 Laura (Canale 5 A E G)
12.30 Don Chuck (Telenord TN4 R4)
12.30 I Superamici (Tivuesse IT. 1)
13.00 Laura (Canale 5 A E G)
13.00 Walt Disney (Teleradiocity)
13.00 Belle e Sebastian (Tivuesse IT. 1)

- 14.30 Kimba (Telegenova)
16.30 Cuore (Telenord TN4 R4)
16.30 Starzinger (Teleradiocity)
17.00 Pincocchio (Canale 5 A E G)
17.00 Stringay (Telenord TN4 R4)
17.00 Hanna e Barbera (Teleradiocity)
17.30 Laura (Canale 5 A E G)
17.30 Gordina (Telenord TN4 R4)
17.30 Gid Sigma (Teleradiocity)
17.30 I Superamici (Tivuesse IT. 1)
18.00 Tansor 5 (Canale 5 A E G)
18.00 Walt Disney (Teleradiocity)
18.00 Lalabel (Tivuesse IT. 1)
18.20 Monocchichi (Canale 5 A E G)
18.30 Kimba (Telegenova)
19.45 Cuore (Telenord TN4 R4)

TELEFILM E SCENEGGIATI

- 14.30 General Hospital: Avventure e Amori a Port Charles (Tivuesse IT. 1)
15.30 Doris Day (Teleradiocity)
16.00 La squadra dei sortiegi (Due Riviere TV)
16.00 Get Smart (Teleradiocity)
16.30 Dancin'Days (Telenord TN4 R4)
18.30 L'uomo da sei milioni di dollari (Teleradiocity)
18.30 Police Surgeon (Tivuesse IT. 1)
19.00 Hazzard (Canale 5 A E G)
19.30 La gang degli «Orsi» (Tivuesse IT. 1)
19.35 Love American Style (Teleradiocity)
20.00 Duello sul fondo (Teletbuongiorno)
20.00 Aspettando il domani (Canale 5 A E G)
20.15 La schiava Isaura (Telenord TN4 R4)
20.30 Dallas (Canale 5 A E G)
20.30 Dottori Kidare (Telegenova)
20.30 Il sogno americano, 18ª puntata (Tivuesse IT. 1)
22.00 Sulle strade della California (Teleradiocity)
22.30 Peyton Place (Telegenova)
24.00 Jason King (Telegenova)
- ## FILM
- 15.20 La grande notte di Casanova (Tivuesse IT. 1)
16.00 La vergine di Shandigor (Telegenova)
20.30 Via private pubbliche virtù (Teleradiocity)
21.00 Le più belle truffe del mondo (Telegenova)
21.15 40 gradi all'ombra del lenzuolo (comm. 75) di S. Martino, con B. Bouchet, E. Fenech - *L'amore in situazioni molto calde.*
◆ (Telenord TN4 R4)
21.30 Désirée (comm. 54) di H.

LIGURIA

Koster, con M. Brando, J. Simmons - Futura regina di Svezia /a perdere la testa a Napoleone Bonaparte.

◆ (Canale 5 A E G)

21.30 All'ombra del pallabò (west. '56) di N. Ray, con J. Cagney, J. Derek - Scontata una giusta pena in galera, viene ancora coinvolto in una rapina.

◆ (Tivuesse IT. 1)

23.00 Corbari (guerra '70), di V. Orsini con G. Gemma e T. Aumont *Imprese di Corbari, giovane coraggioso, durante il regime fascista*

◆ (Teleradiocity)

23.05 La vendetta degli Apaches (Telenord TN4 R4)

00.45 Il messia del diavolo (Telenord TN4 R4)

00.45 L'isola dei piaceri proibiti (Teleradiocity)

SPORT E VARIETA

18.00 Vincente piazzato (Telenord TN4 R4)

18.30 Popcorn (Canale 5 A E G)

18.30 Calcio inglese (Due Riviere TV)

19.00 Mille maglie show (Telesbuognotto)

19.00 30 minuti, Ultimissime, sport, spettacolo (Tivuesse IT. 1)

19.30 Lo sport (Telegenova)

23.05 Grand Prix (Tivuesse IT. 1)

23.30 Campionato di Basket Professionisti USA/NBA (Canale 5 A E G)

Venerdì

21 maggio

CARTONI ANIMATI

11.30 Cuore (Telenord TN4 R4)

12.50 I Superamici (Tivuesse IT. 1)

12.30 Laura (Canale 5 A E G)

13.00 Laura (Canale 5 A E G)

13.00 Walt Disney (Teleradiocity)

14.30 Kimba (Telegenova)

16.30 Cuore (Telenord TN4 R4)

16.30 Stazinger (Teleradiocity)

17.00 Pinocchio (Canale 5 A E G)

17.00 Stingray (Telenord TN4 R4)

17.00 Hanna e Barbera (Teleradiocity)

17.30 Laura (Canale 5 A E G)

17.30 Don Chuck (Telenord TN4 R4)

17.30 God Sigma (Teleradiocity)

17.30 I Superamici (Tivuesse IT. 1)

18.00 La battaglia dei pianeti (Canale 5 A E G)

18.00 Walt Disney (Teleradiocity)

18.00 Lalabel (Tivuesse IT. 1)

18.20 Monchicchi (Canale 5 A E G)

18.30 Kimba (Telegenova)

TELEFILM E SCENEGGIATI

14.30 General Hospital: Avventure e amori a Port Charles (Tivuesse IT. 1)

15.30 Doris Day (Teleradiocity)

16.00 La squadra dei sottile (Due Riviere TV)

16.00 Get Smart (Teleradiocity)

18.00 Un azzurro al giorno (Telenord TN4 R4)

18.30 Dancin'Days (Telenord TN4 R4)

18.30 L'uomo da sei milioni di dollari (Teleradiocity)

18.30 Police Surgeon (Tivuesse IT. 1)

18.30 Tarzan (Canale 5 A E G)

19.30 La gang degli Orsi- (Tivuesse IT. 1)

19.35 Love American Style (Teleradiocity)

20.00 Aspettando il domani (Canale 5 A E G)

20.15 Truck Driver (Telenord TN4 R4)

20.30 Wonder Woman (Canale 5 A E G)

22.10 B.B. (Tivuesse IT. 1)

22.30 Peyton Place (Telegenova)

FILM

20.30 Hud il selvaggio (dramm. '63), di M. Ritt, con P. Newman, M. Douglas - Uomo testardo e violento viene abbandonato da tutti.

◆ (Tivuesse IT. 1)

21.00 Soffio al cuore (comm. '70) di L. Maltz, con L. Massari, D. Gelin - Complicato rapporto madre-figlio.

◆ (Telegenova)

21.15 Il giustiziere della notte (dramm. '74) di M. Winner, con C. Bronson, V. Gardenia - Sconvolto per la morte della moglie, cerca giustizia.

◆ (Telenord TN4 R4)

21.30 Dolci vizi al loro (comm. '66) di R. Lester, con Z. Mostel, P. Silvers - Schiavo tenta di guadagnarsi la libertà con false promesse.

◆ (Canale 5 A E G)

23.05 Un uomo (Telenord TN4 R4)

23.30 La vergine di Shandigor (Telegenova)

24.00 Il giardino della mutua (Teleradiocity)

00.30 Histoire d'O (sexy '75) di J. Jaeklin, con C. Clerly, M. Kelly - Per amore si presta a qualunque gioco erotico e perverso.

◆ (Canale 5 A E G)

00.45 La vendetta degli Apaches (Telenord TN4 R4)

SPORT E VARIETA

12.00 Vincente piazzato (Telenord TN4 R4)

18.30 Popcorn (Canale 5 A E G)

18.30 Calcio tedesco (Due Riviere TV)

19.30 Lo sport (Telegenova)

20.30 Viva la gente (Teleradiocity)

23.05 Venerdi sport: Pugilato (Tivuesse IT. 1)

23.30 Special con Peppino di Capri (Canale 5 A E G)

ATTUALITA E INCHIESTE

20.00 Tribuna politica (Telesbuognotto)

20.30 Passo parola, con Maurizio Costanzo (Telegenova)

Sabato

22 maggio

CARTONI ANIMATI

11.25 Lalabel (Tivuesse IT. 1)

12.45 I Superamici (Tivuesse IT. 1)

13.00 Walt Disney (Teleradiocity)

16.30 Stazinger (Teleradiocity)

17.00 Stingray (Telenord TN4 R4)

17.00 Hanna e Barbera (Teleradiocity)

17.30 Gordian (Telenord TN4 R4)

17.30 God Sigma (Teleradiocity)

17.30 I Superamici (Tivuesse IT. 1)

18.00 Walt Disney (Teleradiocity)

18.00 Lalabel (Tivuesse IT. 1)

18.30 Kimba (Telegenova)

19.45 Cuore (Telenord TN4 R4)

TELEFILM E SCENEGGIATI

18.00 Hazzard (Canale 5 A E G)

18.00 Un azzurro al giorno (Telenord TN4 R4)

18.30 Dancin'Days (Telenord TN4 R4)

18.30 Love American Style (Teleradiocity)

18.30 Police Surgeon (Tivuesse IT. 1)

19.00 Dallas (Canale 5 A E G)

19.30 Chips (Tivuesse IT. 1)

20.15 La famiglia Bradford (Telenord TN4 R4)

20.30 Il mio amico Arnold (Canale 5 A E G)

20.30 Dottor Kildare (Telegenova)

22.00 Petrocilli (Teleradiocity)

22.10 F.B.I. (Tivuesse IT. 1)

22.30 Peyton Place (Telegenova)

FILM

15.20 Tutta la città ne parla (Tivuesse IT. 1)

16.00 Lo voglio morto (Telegenova)

20.30 Maria Antonietta (dramm. '38), di W.S. Van Dyke, con F. Power, J. Barrymore - Biografia della celebre consorte di re Luigi XVI. Insieme, perderanno la testa.

◆ (Teleradiocity)

20.30 Scegli il film: Il principe e la ballerina - Romeo e Giulietta (Tivuesse IT. 1)

21.00 Gli ordini sono ordini (comm. '72) di F. Graldi, con M. Vitti, C. Auger - Moglie contesta, a modo suo, marito oppressivo.

◆ (Telegenova)

21.15 Un uomo per Ivy (comm. '68) di D. Mann, con S. Potter, A. Lincoln - Qualsiasi mezzo è buono per impedire alla propria valida cameriera di trasferirsi in città in cerca di fortuna.

◆ (Telenord TN4 R4)

21.30 55 giorni a Pechino (lav. '63) di N. Ray, con C. Heaton, A. Gardner, D. Niven - A Pechino gli stranieri tentano di opporsi ai rivoluzionari.

◆ (Canale 5 A E G)

23.00 L'uomo che non sapeva tacere (spion. '73) di C. Pinoteau, con L. Ventura, L. Massari - Complicatissimo intreccio spionistico.

◆ (Teleradiocity)

23.05 Sperone selvaggio (Telenord TN4 R4)

23.30 Missione in Manciuria (Telegenova)

00.45 Un uomo (Telenord TN4 R4)

00.45 Soli su un'isola appassionatamente (Teleradiocity)

01.00 Escorsimo (Canale 5 A E G)

SPORT E VARIETA

11.50 Grand Prix (Tivuesse IT. 1)

12.00 Il grande sport di Canale 5 (Canale 5 A E G)

19.00 30 minuti, Ultimissime, sport, spettacolo (Tivuesse IT. 1)

20.00 Superbili, gioco a premi condotto da Mike Bongiorno, con Corrado e Elisabetta Viviani (Canale 5 A E G)

22.00 Superclassifica show (Telesbuognotto)

23.05 Pallanuoto (Tivuesse IT. 1)

23.30 Il grande tennis di Canale 5 (Canale 5 A E G)

23.30 Calcio: Premundiali '82 (Tivuesse IT. 1)

ATTUALITA E INCHIESTE

20.00 Sugli schermi del cinema (Telesbuognotto)

LOMBARDIA

Domenica
16 maggio

CARTONI ANIMATI

- 11.05 L'orsacchiotto Mysha (Tele-
monte Penice)
12.50 Topolino (Teleadiocitoy)
13.00 Quella magnifica dozzina
(Teleporter)
13.30 Kimba (Teleporter)
15.20 Stazinger (Teleadiocitoy)
15.50 Gundam (Teleombardio
1)
16.00 Lupin III (Antenna 3)
16.00 Quella magnifica dozzina
(Teleporter)
16.30 Cuore (Canale 5)
16.30 Scooby Doo (Italia 1)
16.30 Cuore (Rete Quattro)
16.30 Cuore (Rete Quattro)
16.30 Kimba (Teleporter)
17.00 L'orsacchiotto Mysha (Tele-
monte Penice)
17.50 Jabber Jaw (Teleombardio
1)
19.00 Quella magnifica dozzina
(Teleporter)
19.30 Kimba (Teleporter)
19.46 Cuore (Rete Quattro)
20.00 Cuore (Canale 5)
20.00 L'orsacchiotto Mysha (Tele-
monte Penice)

TELEFILM E SCENEGGIATI

- 12.00 Love American Style (Tele-
radiocitoy)
13.00 Una famiglia americana
(Canale 5)
13.00 La famiglia Bradford (Rete
Quattro)
13.15 La famiglia Bradford (Cana-
le 5)
13.20 Sulle strade della California
(Teleadiocitoy)
14.00 Special Branch (Rete
Quattro)
14.00 Sanford and Son (Tele-
porter)
14.15 Special Branch (Canale
5)
14.20 Love boat (Teleadiocitoy)
14.30 Chips (Italia 1)
14.30 Alice (Canale 5)
17.30 Una coppia quasi normale
(Teleomonte Penice)
18.30 Love boat (Teleadiocitoy)
18.50 Special Branch (Rete
Quattro)
19.00 Agente speciale Hunter
(Canale 5)
19.00 Dallas (Canale 5)
19.30 Chips (Italia 1)
20.00 Quella strana ragazza (An-
tenna 3)
20.00 Il mio amico Arnold (Cana-
le 5)

- 20.16 La famiglia Bradford (Rete
Quattro)
20.30 La famiglia Bradford (Cana-
le 5)
20.30 Magnum P.I. (Canale 5)
20.30 Quella strana ragazza (Tele-
ombardio 1)
20.30 Affari di cuore (Tele-
porter)
22.00 Petrocchi (Teleadiocitoy)
22.30 F.B.I. (Italia 1)
22.30 Giorno per giorno (Tele-
ombardio 1)
23.00 Agente speciale Hunter
(Canale 5)
23.00 Ispettore Bluey (Teleom-
bardio 1)
23.30 Combat (Teleomonte Peni-
ce)

FILM

- 15.00 3 fusti, 2 bambole... e un
tesoro (Canale 5)
15.20 Pianeta terra (Italia 1)
15.30 Un matto, due matti, tutti
matto! (Teleomonte penice)
16.20 Divorzi lui, divorzia lei (Tele-
ombardio 1)
16.20 Corbari (guerra '70), di V.
Orsini con G. Gemma e T.
Aumont *Imprese di Corbari, ov-
viare coraggioso, duran-
te il regime fascista.*
◆ (Teleadiocitoy)
17.00 Il circo a tre piste (comico
'54) di J. Peveny, con J.
Lewis, D. Mann *Nel funam-
bolico ambiente di un circo
due amici ne combinano
di cote e di crude.*
◆ (Italia 1)
17.15 Deserto di fuoco (avv. '70)
di R. Meruli, con E. Fene-
ch, e G. Wang - *Lotta all'ul-
timo sangue tra un beduino
e un trafficante d'armi.*
◆ (Canale 5)
19.00 L'uomo dal pugno d'oro
(giallo '66) di J. Balcazar,
con E. Blanc, A. Murgia - *Un
uomo in caccia di un
contrabbandiere di diaman-
ti.*
◆ (Teleombardio 1)
20.30 Gai con gli angeli (comm.
'66) di I. Lupino, con R.
Russell, H. Mills - *Ragazze
nere inquiete in un collegio
di suore.*
◆ (Italia 1)
20.30 L'uomo che non seppe ta-
cere (spion. '73) di C. Pino-
teau, con L. Ventura, L.
Massari - *Complicatissimo
intreccio spionistico.*
◆ (Teleadiocitoy)
21.00 La classe dirigente (comm.
'71) di P. Medak, con
P.O'Toole, A. Sim - *Ram-
pollo di nobile famiglia cre-
de di essere Gesù Cristo.*
◆ (Teleombardio 1)
21.15 Pony Express (Rete Qua-
tro)
21.30 Pony Express (west, '53), di
J. Hopper, con C. Heston,
R. Fleming - *Buffalo Bill e
due amici organizzano il*

*primo veloce servizio posta-
le...*

- ◆ (Canale 41)
21.30 Una fidanzata per papà
(comm. '63) di V. Minelli,
con G. Ford, S. Stevens - *Ve-
dovo si sceglie seconda
moglie non sarà tanto fac-
le...*
◆ (Canale 5)
21.30 Vodka al limone (Tele-
porter)
21.40 Il ladro della Gioconda (Tele-
monte Penice)
23.00 Non si sazia un paperino
(giallo '73), di L. Fulci, con
F. Bolkan, T. Milian - *Sulle
tracce di Dario Argento, film
con abuso di suspense e
violenza.*
◆ (Teleadiocitoy)
23.30 Le vie dell'onestà (Canale
5)
23.30 Perché Patricia (Canale 5)
24.00 Camelot (mus. '67) di Y.
Logan, con F. Nero, V. Re-
dgrave *Tormentato amore
tra la regina Ginevra e il
prince Lancalotto.*
◆ (Teleporter)
00.30 La bocca che uccide (Tele-
radiocitoy)

SPORT E VARIETA

- 11.00 Motocross (Teleporter)
11.30 Ruote in pista (Tele-
porter)
12.00 Superclassifica show (Cana-
le 5)
12.15 Calcio partita Premudil
82 (Italia 1)
12.25 Dallo stadio 1: Bingoo (An-
tenna 3)
13.00 Boxe (Teleomonte Penice)
15.50 Superclassifica show (Tele-
radiocitoy)
16.30 Dallo studio 1: La bustarella
(Antenna 3)
17.30 Superbis, gioco a premi
condotto da Mike Bongior-
no (Canale 5)
18.00 Attenti anni due, spettacolo
di varietà con Sandra Mon-
dani e Raimondo Vianello
(Canale 5)
18.30 Motri non stop (Teleom-
bardio 1)
18.30 Programma musicale (Tele-
porter)
18.45 Superclassifica show (Tele-
monte Penice)
23.00 Incontri di calcio Rhoden-
se - Triestina (Tele-
porter)

Lunedì
17 maggio

CARTONI ANIMATI

- 11.25 Scooby Doo (Italia 1)
11.50 Lalabel (Italia 1)
12.15 I Supercamici (Italia 1)

- 12.30 Laura (Canale 5)
13.00 Laura (Canale 5)
13.00 Belle e Sebastian (Italia 1)
13.00 Walt Disney (Teleadiocitoy)
13.10 Angie girl, Gordian (Tele-
porter)
13.30 L'orsacchiotto Mysha (Tele-
monte Penice)
15.30 La famiglia Huddes (An-
tenna 3)
15.50 Spiderwoman (Antenna 3)
15.50 Jabber jaw (Teleombardio
1)
16.00 God Sigma (Teleadiocitoy)
16.10 Lupin III (Antenna 3)
16.30 Cuore (Rete Quattro)
16.30 Stazinger (Teleadiocitoy)
16.35 Cuore (Canale 5)
17.00 Pinocchio (Canale 5)
17.00 Lulù (Teleomonte Penice)
17.00 Hanna e Barbera (Tele-
adiocitoy)
17.30 Lupin III (Antenna 3)
17.30 Laura (Canale 5)
17.30 I Supercamici (Italia 1)
17.30 Trider G7 (Teleomonte Pe-
nice)
17.30 God Sigma (Teleadiocitoy)
17.50 Gundam (Teleombardio
1)
18.00 La battaglia dei pianeti (Cana-
le 5)
18.00 Lalabel (Italia 1)
18.00 Walt Disney (Teleadiocitoy)
18.30 Jo Jo, Ninja (Teleporter)
19.00 Belducos, Guerra fra galiesi
(Canale 5)
19.46 Cuore (Rete Quattro)
20.00 Cuore (Canale 5)
20.00 Belle e Sebastian (Italia 1)

TELEFILM E SCENEGGIATI

- 12.00 N.Y.P.D. (Teleadiocitoy)
12.00 L'uomo da sei milioni di
dollari (Teleporter)
12.10 Quella strana ragazza (An-
tenna 3)
12.30 Cisco Kid (Teleomonte Pe-
nice)
12.30 Love American Style (Tele-
radiocitoy)
13.00 La famiglia Bradford (Cana-
le 5)
13.30 Aspettando il domani (Cana-
le 5)
13.30 Petrocchi (Teleadiocitoy)
14.00 Sentieri (Canale 5)
14.00 Dancin'Days (Rete Qua-
tro)
14.00 Giorno per giorno (Tele-
monte Penice)
14.15 Dancin'Days (Canale 5)
14.20 Gli invincibili (Tele-
porter)
14.30 General Hospital: Adventure
e amori a Port Charles (Ita-
lia 1)
14.30 Love Boat (Teleadiocitoy)
15.30 Dons Day (Teleadiocitoy)
16.00 Una coppia quasi normale
(Teleomonte Penice)
16.00 Get Smart (Piemon-
te-Liguria) (Teleadiocitoy)

LOMBARDIA

- 16.30 The invaders (Antenna 3)
18.00 Agente Pepper (Antenna 3)
18.00 Casco Kid (Telemon-te Penice)
18.30 Love American Style (Ligu-ria) (TeleRadiocity)
18.50 I segreti di Al Capone (Antenna 3)
18.50 Dancin'Days (Rete Quat-ro)
19.00 Tarzan (Canale 5)
19.30 Operazione sottoveste (Ca-nale 51)
19.30 La gang degli «Orsi» (Italia 1)
19.30 Giorno per giorno (Tele-ombardia 1)
19.30 Giorno per giorno (Tele-monte Penice)
19.35 Love American Style (Pie-monte-Lombardia (Tele-radiocity))
19.50 Quella strana ragazza (An-tenna 3)
20.00 Aspettando il domani (Ca-nale 5)
20.00 Ispettore Bluey (Teleom-bardia 1)
20.00 Sanford and Son (Tele-reporter)
20.16 La famiglia Bradford (Rete Quattro)
20.39 La famiglia Bradford (Cana-le 51)
20.30 Cannon (Italia 1)
20.30 L'uomo da sei milioni di dollari (Telereporter)
22.00 Salut Champion (Antenna 3)
22.00 Missione impossibile (Tele-radiocity)
22.30 I racconti del brivido (Cana-le 5)

FILM

- 14.50 I cercatori d'oro (Rete Quattro)
14.50 Le fanciulle delle folie (Tele-reporter)
15.05 I cercatori d'oro (Canale 51)
15.20 La moglie celebre (Italia 1)
16.20 La classe dirigente (Tele-ombardia 1)
17.15 Il tulipano nero (avv. '63) di C. Jaque, con A. Deion, V. Lisi - Nobilito mondano è in realtà coraggioso rivoluzionario.
♦ (Canale 51)
20.30 Patrizia e il dittatore (comico '37) di V. Saville, con V. Leigh, R. Harrison - Cagnolina abbandonata, oggetto di disputa fra sindaco e il resto della cittadinanza.
♦ (Antenna 3)
20.30 Un tram che si chiama desi-derio (dramm. '51) di E.

- Kazan, con M. Brando, V. Leigh - Giovane vedova viene violentata dal cognato.
♦ (Canale 5)
20.30 L'etrusco uccide ancora (giugno '72) di A. Crispino, con A. Cord, S. Eggar - Misteriosa catena d'omicidi eseguiti secondo un rito antichissimo.
♦ (TeleRadiocity)
21.00 Il diavolo nero (avv. '57) di S. Grieco, con M. Arena, E. Ruffo - Il misterico Diavolo Nero contro le ingiustizie di un duca.
♦ (Teleombardia 1)
21.15 Mattatoio 5 (Rete Quattro)
21.30 Mattatoio 5 (dramm. '72) di G.R. Hill, con M. Sacks, R. Leibman - Reduce da sva-lenze delusioni si rifugia in un mondo di sogni.
♦ (Canale 51)
21.30 Una scelta difficile (comm.) di A. Nicholson, con J. Har-graves - Abbandonato dalla moglie giovane marito s'improvvisa baby sitter.
♦ (Italia 1)
21.30 Saverò il mio amore (dramm. '61) di C. Walters, con S. MacLaine, L. Harvey - Tormentata storia d'amore fra due insegnanti di Nuova Zelanda.
♦ (Telereporter)
23.00 Lola Montes (biogr. '55), di M. Ophüls, con M. Carol e P. Ustinov - Ascesa e caduta di Lola Montes, ballerina e cortigiana del secolo scorso.
♦ (TeleRadiocity)
23.20 Quando volano le ciogone (Telemon-te Penice)
23.30 Canzoni, canzoni, canzoni (Canale 51)
24.00 Un uomo in prestito (Cana-le 5)
24.00 Un ettaro di cielo (comm. '57), di A. Casadio, con M. Mastroianni, R. Schiaffino - Un pezzo di cielo venduto per poche lire...
♦ (Telereporter)
00.45 Stupro selvaggio (Tele-ra-diocity)

SPORT E VARIETA

- 12.00 Bis, gioga a premi condotto da Mike Bongiorno (Cana-le 5)
13.00 Superclassifica (Telemon-te Penice)
16.50 Calcio: Rhodense - Triesti-na (Telereporter)
18.00 Le nostre rubriche (Tele-re-porter)
18.30 Superclassifica show (Cana-le 5)
18.30 Special N.J.
-cprduce Tom e Stefania, (Tele-ombardia 3)
La panchina di Rivera (Telemon-te Penice)

ATTUALITÀ E INCHIESTE

23.30 Canale 5 News (Canale 5)

Martedì
18 maggio

CARTONI ANIMATI

- 11.00 Scooby Doo (Italia 1)
11.50 La Lupa (Italia 1)
12.15 I Superamici (Italia 1)
12.30 Laura (Canale 5)
13.00 Laura (Canale 5)
13.00 Belle e Sebastian (Italia 1)
13.00 Walt Disney (TeleRadio-city)
13.10 Jo Jo, Angie girl (Tele-re-porter)
13.30 L'orsacchiotto Mysha (Tele-monte Penice)
15.30 La famiglia Huddies (An-tenna 3)
15.50 Spiderwoman (Antenna 3)
15.50 Gundam (Teleombardia 1)
16.00 God Sigma (TeleRadiocity)
16.10 Lupin III (Antenna 3)
16.30 Scooby Doo (Italia 1)
16.30 Cuore (Rete Quattro)
16.30 Starzinger (TeleRadiocity)
16.35 Cuore (Canale 5)
17.00 Pinocchio (Canale 5)
17.00 Lulù (Telemon-te Penice)
17.00 Hanna e Barbera (Tele-ra-diocity)
17.30 Lupin III (Antenna 3)
17.30 Laura (Canale 5)
17.30 I Superamici (Italia 1)
17.30 Trider G7 (Telemon-te Pe-nice)
17.30 God Sigma (TeleRadiocity)
17.50 Jabber jaw (Teleombardia 1)
18.00 Tarsus 5 (Canale 5)
18.00 Lalabell (Italia 1)
18.00 Walt Disney (TeleRadio-city)
18.30 Jo Jo, Kimba, Ninja (Tele-reporter)
19.46 Cuore (Rete Quattro)

TELEFILM E SCENEGGIATI

- 12.30 Love American Style (Tele-radiocity)
13.00 Callan (Rete Quattro)
13.00 Amore mio (Telemon-te Penice)
13.15 Callan (Canale 51)
13.30 Aspettando il domani (Ca-nale 5)
13.30 Missione impossibile (Tele-radiocity)
14.00 Sentieri (Canale 5)
14.00 Dancin'Days (Rete Quat-ro)
14.00 Giorno per giorno (Tele-monte Penice)
14.15 Dancin'Days (Canale 51)

- 14.20 Sanford and Son (Tele-re-porter)
14.30 General Hospital: Avventure e amori a Port Charles (Ita-lia 1)
14.30 Love boat (TeleRadiocity)
15.30 Doris Day (TeleRadiocity)
16.30 The invaders (Antenna 3)
18.00 Tom (Antenna 3)
18.00 Casco Kid (Telemon-te Pe-nice)
18.30 Love boat (TeleRadiocity)
18.50 I segreti al Capone (An-tenna 3)
18.50 Dancin'Days (Rete Quat-ro)
19.00 Hazzard (Italia 1)
19.00 Operazione sottoveste (Cana-le 51)
19.30 La gang degli «Orsi» (Italia 1)
19.30 Giorno per giorno (Tele-monte Penice)
19.35 Love American Style (Tele-radiocity)
20.00 Aspettando il domani (Cana-le 5)
20.00 L'immortale (Teleombardia 1)
20.00 Gli invincibili (Tele-re-porter)
20.16 La schiava Isaura (Rete Quattro)
20.30 Quella strana ragazza (An-tenna 3)
20.30 La schiava Isaura (Canale 51)
20.30 Dallas (Canale 5)
20.30 Il sogno americano, 19ª puntata (Italia 1)
20.30 Peyton Place (Tele-re-porter)
22.00 Sulle strade della California (TeleRadiocity)
22.30 Ispettore Bluey (Teleom-bardia 1)

FILM

- 14.50 Il mio amore con Samantha (Rete Quattro)
14.50 Il successo (comm. '63) di M. Marassi, con V. Gas-man, J.L. Trintignant - Di-vertito dall'ambizione tra-scuro gli affetti privati.
♦ (Telereporter)
15.05 Il mio amore con Samantha (dramm. '63), di M. Shavel-son, con P. Newman e J. Woodward - Inviato a Parigi in «punizione», giornalista si riscatta e trova l'amore.
♦ (Canale 51)
15.20 Antonio e il sindaco (Italia 1)
16.20 Il diavolo nero (avv. '57) di S. Grieco, con M. Arena, E. Ruffo - Il misterico Diavolo Nero contro le ingiustizie di un duca.
♦ (Teleombardia 1)
17.15 Un soffio di piacere (Cana-le 51)
20.30 Ettore lo fusto (Tele-ra-dio-city)
20.35 Pesca l'osso Morales! Arriva Aleliuja (Telemon-te Penice)

LOMBARDIA

- 21.00 I tre del mazzo selvaggio (Telemobardia 1)
- 21.15 Adua e le compagne (Rete Quattro)
- 21.30 Adua e le compagne (comm. '60) di A. Pellegrini, con S. Signoret, M. Mastroianni - *Quattro ex prostitute sperimentano la vita onesta.*
- ◆ (Canale 5)
- 21.30 Flamingo Road (comm.) di G. Trikomi, con H. Duffl, W. Brown - *Gioie e dolori in una aristocratica cittadina della Florida.*
- ◆ (Canale 5)
- 21.30 Un gioco estremamente pericoloso (dramm. '75) di R. Aldrich, con B. Reynolds, C. Deneuve - *Padre, non convinto che la figlia si sia suicidata, indaga...*
- ◆ (Italia 1)
- 21.30 La ragazza che ho lasciato (Teleporter)
- 23.00 Gungui Din (Telediadicty)
- 23.30 Il re della mala (dramm. '72) di J. Roland, con H. Silva, H. Fleischmann - *Gangster tedesco e mafioso americano: l'uno contro l'altro. I figli intanto...*
- ◆ (Canale 5)
- 24.00 Paura di morte (Canale 5)
- 24.00 Paura di morte di gelosia (comm. '75) di M. Severino, con E. Montesano, B. Bouchet - *Dentista meridionale s'innamora di bella lombarda.*
- ◆ (Teleporter)
- 00.45 quante belle figlie di... (Telediadicty)

SPORT E VARIETA

- 16.00 La panchina di Rivera (Telemonte Penice)
- 18.30 Popcorn (Canale 5)
- 19.30 Superclassica show (Telemonte Penice)
- 19.40 Speciale musica (Telemobardia 1)
- 21.30 Calcio brasiliano (Telemonte Penice)
- 23.00 Ruote in pista (Teleporter)

Mercoledì

19 maggio

CARTONI ANIMATI

- 11.00 Scooby Doo (Italia 1)
- 11.50 Lalabel (Italia 1)
- 12.15 I Superamici (Italia 1)

- 12.30 Laura (Canale 5)
- 13.00 Laura (Canale 5)
- 13.00 Belle e Sebastian (Italia 1)
- 13.00 Wal Disney (Telediadicty)
- 13.10 Jo Jo, Angie girl, Gordian (Teleporter)
- 13.30 L'orsacchiotto, Mysha (Telemonte Penice)
- 15.30 La famiglia Huddles (Antenna 3)
- 15.50 Spiderwoman (Antenna 3)
- 15.50 Kabbler jaw (Telemobardia 1)
- 16.00 God Sigma (Antenna 3)
- 16.10 Lupin III (Italia 3)
- 16.30 Cuore (Rete Quattro)
- 16.30 Starzinger (Telediadicty)
- 16.35 Cuore (Canale 5)
- 17.00 Pinocchio (Canale 5)
- 17.00 Lulu (Telemonte Penice)
- 17.00 Hanna e Barbera (Telediadicty)
- 17.30 Lupin III (Antenna 3)
- 17.30 Laura (Canale 5)
- 17.30 I Superamici (Italia 1)
- 17.30 God Sigma (Telediadicty)
- 17.50 Gundam (Telemobardia 1)
- 18.00 La battaglia dei pianeti (Canale 5)
- 18.00 Lalabel (Italia 1)
- 18.00 Walt Disney (Telediadicty)
- 18.30 Jo Jo, Kimba, Ninja (Teleporter)
- 19.45 Cuore (Rete Quattro)
- 20.00 Cuore (Canale 5)

TELEFILM E SCENEGGIATI

- 12.00 Peyton Place (Teleporter)
- 12.10 Quella strana ragazza (Antenna 3)
- 12.30 Love American Style (Telediadicty)
- 13.00 Truck Driver (Canale 5)
- 13.30 Aspettando il domani (Canale 5)
- 13.30 Petrocchi (Telediadicty)
- 14.00 Sentieri (Canale 5)
- 14.00 Dancin'Days (Rete Quattro)
- 14.00 Giorno per giorno (Telemonte Penice)
- 14.15 Dancin'Days (Canale 5)
- 14.20 Gli invincibili (Teleporter)
- 14.30 General Hospital. Avventure a amori a Port Charles (Italia 1)
- 14.30 Love boat (Telediadicty)
- 15.30 Doris Day (Telediadicty)
- 16.30 The Invaders (Antenna 3)
- 17.30 Amore mio (Telemonte Penice)
- 18.00 Toma (Antenna 3)
- 18.00 Una coppia quasi normale (Telemonte Penice)
- 18.30 Love boat (Telediadicty)
- 18.50 Dancin'Days (Rete Quattro)
- 19.00 Tarzan (Canale 5)
- 19.30 Operazione sottoveste (Canale 5)
- 19.30 La gang degli «Orsi» (Italia 1)

- 19.30 Giorno per giorno (Telemobardia 1)
- 19.30 Giorno per giorno (Telemonte Penice)
- 19.35 Love American Style (Telediadicty)
- 19.50 Quella strana ragazza (Antenna 3)
- 20.00 Aspettando il domani (Canale 5)
- 20.00 Ispettore Bluey (Telemobardia 1)
- 20.00 Sanford and Son (Teleporter)
- 20.16 Truck Driver (Rete Quattro)
- 20.30 Truck Driver (Canale 5)
- 20.30 Il sogno americano. 20ª puntata (Italia 1)
- 20.30 Peyton Place (Teleporter)
- 22.00 Salu Champion (Antenna 3)
- 22.00 Operazione sottoveste (Canale 5)

FILM

- 14.50 Febbre da cavallo (Rete Quattro)
- 15.05 Febbre da cavallo (comm. '76) di S. Vanzina, con C. Spak, E. Montesano - *Tre ostinati scommettitori non sanno come pagare i debiti.*
- ◆ (Canale 5)
- 15.20 Assedio d'amore (mus. '50) di R. Haydn, con B. Crosby, N. Olson - *Compositore privato di vena purgato da impresari o arrabbiato.*
- ◆ (Italia 1)
- 16.20 I tre del mazzo selvaggio (Telemobardia 1)
- 17.30 Paradiso nero (Canale 5)
- 17.30 Un rantolo nel buio (Antenna 3)
- 20.35 Vai a lavorare vagabondo (Telemonte Penice)
- 21.15 Paolo il caldo (comm. '73) di M. Vicario, con G. Gianini, R. Podestà - *Barone dal sangue caldo sposa la ragazza di poca esperienza.*
- ◆ (Rete Quattro)
- 21.30 Paolo il caldo (Canale 5)
- 21.30 La lunga estate calda (dramm. '58) di M. Ritt, con P. Newman, J. Woodward - *Giovanotto conquista figlia del padrone.*
- ◆ (Canale 5)
- 21.30 Ritratto di una signora (comm.) con T. Van Devere, M. Ferrer - *Bella ragazza collezionista uomini ma non si fa accalappiare.*
- ◆ (Italia 1)
- 21.30 Omicron (comm. '63) di U. Gregoratti, con R. Salvatori, R. Dexter - *Extraterrestre sulla terra si imbrodisce del corpo di un operario.*
- ◆ (Teleporter)
- 23.00 Mussolini ultimo atto (dramm. '74) di C. Lizzani, con R. Steiger, L. Gastoni -

Ultimi drammatici giorni di Benito Mussolini.

- ◆ (Antenna 3)
- 23.00 Gli amici degli amici hanno saputo (dramm. '72) di F. Marconi, con S. Stefaneli e P. Caruso - *Ulteriore tentativo di indagare sociale sul fenomeno della mafia.*
- ◆ (Telediadicty)
- 23.30 La vergine di Shandigor (Canale 5)
- 24.00 F.B.I. contro gangsters (gioco '67) di D. Lowell, con D. Murray, I. Stevens - *Coppia di copriugi coinvolti in fesso traffico.*
- ◆ (Canale 5)
- 24.00 Magic Christian (comm. '69) di J. McGrath, con P. Sellers, R. Starr - *Ricco uomo d'affari cerca erede. Un giovane vagabondo farà il caso suo?*
- T29* (Teleporter)

SPORT E VARIETA

- 18.20 Special musicale (Telemobardia 1)
- 18.30 Popcorn (Canale 5)
- 19.00 Motori non stop (Telemobardia 1)
- 19.00 Musicale (Telemonte Penice)
- 20.30 Attenti a noi due, spettacolo di varietà con Sandra Mondaini e Raimondo Vanelli, 12ª puntata (Canale 5)
- 20.30 E fortissimo (Telediadicty)
- 23.30 Canale 5 News (Canale 5)
- 23.30 Calcio: Premundial 82 (Italia 1)

Giovedì

20 maggio

CARTONI ANIMATI

- 11.50 Lalabel (Italia 1)
- 12.15 I Superamici (Italia 1)
- 12.30 Laura (Canale 5)
- 13.00 Laura (Canale 5)
- 13.00 Belle e Sebastian (Italia 1)
- 13.00 Walt Disney (Telediadicty)
- 13.10 Jo Jo, Angie girl, Gordian (Teleporter)
- 13.30 L'orsacchiotto Mysha (Telemonte Penice)
- 15.30 La famiglia Huddles (Antenna 3)
- 15.50 Spiderwoman (Antenna 3)
- 15.50 Gundam (Telemobardia 1)
- 16.00 God, Sigma (Telediadicty)
- 16.10 Lupin III (Antenna 3)
- 16.30 Cuore (Rete Quattro)
- 16.30 Starzinger (Telediadicty)
- 16.35 Rocky Joe (Canale 5)
- 17.00 Pinocchio (Canale 5)
- 17.00 Lulu (Telemonte Penice)

LOMBARDIA

- 17.00 Hanna e Barbera (Telediodio)
 17.30 Lupin III (Antenna 3)
 17.30 Laura (Canale 5)
 17.30 I Superamici (Italia 1)
 17.30 Trider G7 (Telemonte Penice)
 17.30 God Sigma (Telediodio)
 17.50 Jabber jaw (Telemontebardia 1)
 18.00 Tansò 5 (Canale 5)
 18.00 Lalabel (Italia 1)
 18.00 Walt Disney (Telediodio)
 18.30 Jo Jo, Kimba, Ninja (Tele-reporter)
 19.46 Cuore (Rete Quattro)
 20.00 Cuore (Canale 5)

TELEFIM E SCENEGGIATI

- 12.00 N.Y.P.D. (Telediodio)
 12.00 Peyton Place (Tele-reporter)
 12.00 Quella strana ragazza (Antenna 3)
 12.30 Amore mio (Telemonte Penice)
 12.30 Love American Style (Telediodio)
 13.00 Callan (Rete Quattro)
 13.00 Cisco Kid (Telemonte Penice)
 13.15 Callan (Canale 5)
 13.30 Aspettando il domani (Canale 5)
 13.30 Missione impossibile (Telediodio)
 13.30 Senter (Canale 5)
 14.00 Dancin'Days (Rete Quattro)
 14.00 Giorno per giorno (Telemonte Penice)
 14.15 Dancin'Days (Canale 5)
 14.20 Sanford and Son (Tele-reporter)
 14.30 General Hospital: Avventure e amori a Port Charles (Italia 1)
 14.30 La donna bionica (Liguria) (Telediodio)
 15.30 Doris Day (Telediodio)
 16.00 Combat (Telemonte Penice)
 16.30 The Invaders (Antenna 3)
 18.00 Toma (Antenna 3)
 18.00 Cisco Kid (Telemonte Penice)
 18.30 Love boat (Telediodio)
 18.50 Dancin'Days (Rete Quattro)
 19.00 Operazione sottoveste (Canale 5)
 19.00 Hazzard (Canale 5)
 19.00 Quella strana ragazza (Telemontebardia 1)
 19.30 Provasi ancora Lenny (Italia 1)
 19.30 Love American Style (Telediodio)

- 19.50 Quella strana ragazza (Antenna 3)
 20.00 Aspettando il domani (Canale 5)
 20.00 L'immortale (Telemontebardia 1)
 20.00 Gli invincibili (Tele-reporter)
 20.16 La schiava Isaura (Rete Quattro)
 20.30 La schiava Isaura (Canale 5)
 20.30 Flamingo Road (Canale 5)
 20.30 Il sogno americano, 20ª puntata (Italia 1)
 20.30 Peyton Place (Tele-reporter)
 20.35 Combat (Telemonte Penice)
 22.00 Sulle strade della California (Telediodio)
 23.00 Operazione sottoveste (Canale 5)

FILM

- 14.50 Hatari (avv. '62) di H. Hawks, con J. Wayne, E. Martinielli - *Storie d'amore s'incontrano in selvaggio scenario africano.*
 ◆ (Rete Quattro)
 14.50 Otto anni dopo (Tele-reporter)
 15.05 Hatari (Canale 5)
 15.05 La rosa tatuata (dramm. '55) di D. Mann, con A. Magnani, B. Lancaster - *Ancora piacente, vive nel ricordo del marito defunto...*
 ◆ (Italia 1)
 16.20 Secret Service (spion. '67), di L. Shoreff, con T. Adams, P. Bull - *Sollita formula supersegreta che non deve passare al nemico.*
 ◆ (Telemontebardia 1)
 17.15 Frou trou dei tabarin (comm. '76) di G. Grimaldi, con M. Brochard, F. Moroni - *Avventurose e champagne in un'atmosfera «fin de siècle».*
 ◆ (Canale 5)
 20.30 Vizi privati pubbliche virtù (Telediodio)
 21.00 La battaglia del deserto (Telemontebardia 1)
 21.50 Amore vuol dir gelosia (comm. '75) di P. Severino, con E. Montesano, B. Buchet - *dentista meridionale s'innamora di bella lombarda.*
 ◆ (Rete Quattro)
 21.30 Amore vuol dire gelosia (Canale 5)
 21.30 Pelle di serpente (dramm. '60) di S. Lumet, con M. Brando, A. Magnani - *Ex vagabondo s'innamora di donna sposata: guai...*
 ◆ (Canale 5)
 21.30 Bob e Carol e Ted e Alice (comm. '69) di P. Mazursky, con N. Wood, E. Gould - *Scambio di coniugi vivaci matrimonio: anche troppo...*
 ◆ (Italia 1)

- 21.30 Il bacio del bandito (Tele-reporter)
 23.00 Corbari (guerra '70), di V. Orsini con G. Gemma e T. Aumont *Imprese di Corbari, giovane coraggioso, durante il regime fascista.*
 ◆ (Telediodio)
 23.30 Corbari Kappa: sparate a vista (Canale 5)
 23.40 Il mio amore è scritto sul vento (Telemonte Penice)
 24.00 Il vedovo (comm. '59) di D. Risi, con A. Sordi, F. Valeri - *Tormentato ménage fa romano scansafatiche ed efficientissimo milanese.*
 ◆ (Tele-reporter)
 00.45 L'isola dei piaceri proibiti (Telediodio)

SPORT E VARIETA

- 18.30 Popcorn (Canale 5)
 23.15 Boxe di mezzanotte (Rete Quattro)
 23.30 Sport: Campionato di Basket Professionisti USA/NBA (Canale 5)
 23.30 Grand Prix (Italia 1)

ATTUALITÀ E INCHIESTE

- 23.00 Cappello a cilindro, con Maurizio Costanzo (Tele-reporter)

Venerdì
 21 maggio

CARTONI ANIMATI

- 11.00 Scooby Doo (Italia 1)
 11.50 Lalabel (Italia 1)
 12.15 I Superamici (Italia 1)
 13.00 Belle e Sebastian (Italia 1)
 13.00 Walt Disney (Telediodio)
 13.10 Jo Jo, Angie girl, Gordian (Tele-reporter)
 13.30 Pomeriggio insieme (Italia 1)
 13.30 L'orsacchio Mysha (Telemonte Penice)
 15.30 La famiglia Huddles (Antenna 3)
 15.50 Spiderwoman (Antenna 3)
 15.50 Jabber jaw (Telemontebardia 1)
 16.00 God Sigma (Telediodio)
 16.10 Lupin III (Antenna 3)
 16.30 Cuore (Rete Quattro)
 16.30 Starzinger (Telediodio)
 16.35 Cuore (Canale 5)
 17.00 Pinochio (Canale 5)
 17.00 Lulu (Telemonte Penice)
 17.00 Hanna e Barbera (Telediodio)
 17.30 Lupin III (Antenna 3)
 17.30 Laura (Canale 5)
 17.30 I Superamici (Italia 1)

- 17.30 Trider G7 (Telemonte Penice)
 17.30 Giochi Sigma (Telediodio)
 17.50 Gundam (Telemontebardia 1)
 18.00 La battaglia dei pianeti (Canale 5)
 18.00 Lalabel (Italia 1)
 18.00 Walt Disney (Telediodio)
 18.30 Jo Jo, Kimba, Ninja (Tele-reporter)
 19.46 Cuore (Rete Quattro)
 20.00 Cuore (Canale 5)
 20.00 Belle e Sebastian (Italia 1)
 20.00 L'orsacchio Mysha (Telemonte Penice)

TELEFIM E SCENEGGIATI

- 12.10 Quella strana ragazza (Antenna 3)
 12.30 Cisco Kid (Telemonte Penice)
 12.30 Love American Style (Telediodio)
 13.00 Truck Driver (Rete Quattro)
 13.00 Amore mio (Telemonte Penice)
 13.15 Truck Driver (Canale 5)
 13.30 Aspettando il domani (Canale 5)
 13.30 Petrocelli (Telediodio)
 14.00 Senter (Canale 5)
 14.00 Dancin'Days (Rete Quattro)
 14.00 Giorno per giorno (Telemonte Penice)
 14.15 Dancin'Days (Canale 5)
 14.20 Gli invincibili (Tele-reporter)
 14.30 General Hospital: Avventure e amori a Port Charles (Italia 1)
 15.30 Doris Days (Telediodio)
 16.00 God Sigma (Telediodio)
 16.30 The Invaders (Antenna 3)
 18.00 Toma (Antenna 3)
 18.00 Cisco Kid (Telemonte Penice)
 18.30 Love boat (Telediodio)
 18.50 Dancin'Days (Rete Quattro)
 19.00 Tarzan (Canale 5)
 19.00 Quella strana ragazza (Telemontebardia 1)
 19.30 Operazione sottoveste (Canale 5)
 19.30 Provasi ancora Lenny (Italia 1)
 19.30 Giorno per giorno (Telemontebardia 1)
 19.30 Giorno per giorno (Telemonte Penice)
 19.35 Love American Style (Telediodio)
 19.50 La strana coppia (Antenna 3)
 20.00 Aspettando il domani (Canale 5)
 20.00 Ispettore Bluet (Telemontebardia 1)
 20.00 Sanford and Son (Tele-reporter)
 20.16 Truck Driver (Rete Quattro)

LOMBARDIA

FILM

- 14.40 I dannati non piangono (dramm. '50) di V. Sherman, con J. Crawford, D. Brian - *Amante del capo di una gang si mette nei guai per amore.*
♦ (Telespionista)
- 15.15 A sud ovest di Sonora (west '67) di S.J. Furie, con M. Brandt, J. Saxon - *Rivali in amore si scontrano per possesso di magnifico stallone.*
♦ (Canale 5)
- 15.20 Fiore selvaggio (comm. '47) di A. Dwan, con N. Wood, W. Brennan - *Vivacissima orfana crea problemi al padre adottivo.*
♦ (Italia 1)
- 17.15 La capinera del mulino (Canale 51)
- 20.30 Quando le donne persero la coda (comm. '72) di P. Fausta Campanella, con S. Berger, L. Buzzanca - *Allegri cavernicoli entrano in contatto con il dio denaro.*
♦ (Italia 1)
- 20.35 Grassi e magri (Telemonte Penice)
- 21.00 Gatti rossi in un labirinto di vetri (dramm. '74), di U. Lenzi, con M. Brochard, J. Richardson - *Folle uccide le donne e le acceca.*
♦ (Telemontedias 1)
- 21.15 Operazione diabolica (Canale 51)
- 21.30 Gaccia alla volpe (comm. '65) di V. De Sica, con P. Sellers, V. Mature - *Virtuosismo delle evasioni tenta colapoco.*
♦ (Canale 5)
- 21.30 Soffio al cuore (Telespionista)
- 23.30 Rosso e nero (Canale 51)
- 23.30 Folie dell'anno (comm. '55) di W. Lang, con D. O'Connor, M. Monroe - *Compagnia d'artisti si disprezza con il passar degli anni.*
♦ (Canale 5)
- 24.00 Il ginecologo della mutua (Telespionista)
-
- ## SPORT E VARIETA
- 16.20 Musicale (Telemonte Penice)

- 16.30 Special Julio Iglesias (Telemonte Penice)
- 18.30 Poppcorn (Canale 5)
- 20.30 La bustarella (Antenna 3)
- 20.30 Viva la gente (Telespionista)
- 23.45 Venerdì: Pugiato (Italia 1)
- 23.50 Bove (Telemonte Penice)

Sabato

22 maggio

CARTONI ANIMATI

- 11.25 Lalabel (Italia 1)
- 13.00 Walt Disney (Telespionista)
- 13.10 Jo Jo, Angie girl, Gordon (Telespionista)
- 13.30 Pomeriggio insieme (Italia 1)
- 13.30 L'orsacchiotto Mysha (Telemonte Penice)
- 15.00 Lupin III (Antenna 3)
- 15.50 Gundam (Telemontedias 1)
- 16.00 God Sigma (Telespionista)
- 16.30 Cuore (Rete Quattro)
- 16.30 Stazinger (Telespionista)
- 16.35 Cuore (Canale 5)
- 17.00 Lulu (Telemonte Penice)
- 17.00 Hanna e Barbera (Telespionista)
- 17.30 I Superamici (Italia 1)
- 17.30 Trider G7 (Telemonte Penice)
- 17.30 God Sigma (Telespionista)
- 17.50 Jabber jaw (Telemontedias 1)
- 18.00 Lalabel (Italia 1)
- 18.00 Walt Disney (Telespionista)
- 18.30 Jo Jo, Ninja (Telespionista)
- 19.46 Cuore (Rete Quattro)
- 20.00 Cuore (Canale 5)
- 20.00 L'orsacchiotto Mysha (Telemonte Penice)
- 20.00 Stazinger (Telespionista)

TELEFILM

E SCENEGLIATI

- 11.00 Provacì ancora Lenny (Italia 1)
- 12.00 Get Smart (Piemonte-Liguria) (Telespionista)
- 12.30 Love American Style (Telespionista)
- 13.00 La famiglia Bradford (Rete Quattro)
- 13.15 La famiglia Bradford (Canale 51)
- 13.30 Sulle strade della California (Telespionista)
- 14.00 Dancin'Days (Rete Quattro)
- 14.00 Giorno per giorno (Telemonte Penice)
- 14.15 Dancin'Days (Canale 51)
- 14.20 Sanford and Son (Telespionista)
- 14.30 Chips (Italia 1)
- 15.30 Doris Day (Telespionista)
- 16.00 God Sigma (Telespionista)

- 18.00 Hazzard (Canale 5)
- 18.00 Cisco Kid (Telemonte Penice)
- 18.30 Love American Style (Telespionista)
- 18.50 Dancin'Days (Rete Quattro)
- 19.00 I segreti di Al Capone (Antenna 3)
- 19.00 Agente speciale Hunter (Canale 51)
- 19.00 Dallas (Canale 5)
- 19.00 Quella strana ragazza (Telemontedias 1)
- 19.30 Chips (Italia 1)
- 19.30 Giorno per giorno (Telemonte Penice)
- 19.50 La strana coppia (Antenna 3)
- 20.00 The Rockies (Telemontedias 1)
- 20.00 Gli invincibili (Telespionista)
- 20.16 La famiglia Bradford (Rete Quattro)
- 20.30 La famiglia Bradford (Canale 51)
- 20.30 Alcatraz (2ª parte) (Canale 5)
- 20.30 L'uomo da sei milioni di dollari (Telespionista)
- 22.00 Salut Champion (Antenna 3)
- 22.00 Pietrocelli (Telespionista)
- 22.30 F.B.I. (Italia 1)
- 23.00 Ironside (Telespionista)

FILM

- 15.05 Valanga (dramm. '78) di C. Altan, con R. Hudson, M. Farrow - *Complesso alberghiero costruito senza tener conto di sistemi di sicurezza.*
♦ (Canale 51)
- 16.30 Le olimpiadi dei mari (comm. '60) di G. Bianchi, con U. Tognazzi, R. Vianello - *Colti in flagrante adulterio, raccontano clamorosa fondazione fantapolitica.*
♦ (Canale 5)
- 17.15 Ridere, ridere, ridere (Canale 51)
- 20.30 Tenderly (comm. '68) di F. Brusati, con V. Lisi, G. Segal - *Medico troppo innamorato della carriera rinuncia a buona fidanzata.*
♦ (Antenna 3)
- 20.30 Scegli il film:
Il principe e la ballerina (comm. '57) di L. Olivier, con M. Monroe, L. Olivier - *Granduca perde la testa per candida bellona.*
Romeo e Giulietta (dramm. '67) di F. Zeffirelli, con L. Whiting, O. Hussey - *Tenero amore tramortito da odi secolari.*
♦ (Italia 1)
- 20.30 Maria Antonietta (dramm. '38), di W.S. Van Dyke, con T. Power, J. Barrymore - *Biografia della celebre consorte di re Luigi XVI. Insieme, perderanno la testa.*
♦ (Telespionista)

- 20.35 Cervantes (Telemonte Penice)
- 21.00 Paura nella notte (orr. '72) di J. Sangster, con J. Geeson, J. Collins - *Moglie di professore aggredita da mariano inferno.*
♦ (Telemontedias 1)
- 21.15 La storia di Glenn Miller (comm. '53) di A. Mann, con J. Stewart, J. Allison - *Scenocritico orchestrale diventa famoso musicista di jazz.*
♦ (Rete Quattro)
- 21.30 La storia di Glenn Miller (Canale 51)
- 21.30 La pietra che scotta (comm. '71) di P. Yates, con R. Redford, G. Segal - *Spettacolare rapina in un museo.*
♦ (Canale 5)
- 21.30 Magia e soprannaturale del mondo marino (Telespionista)
- 22.30 Fanny Hill - Vita intima di una ragazza moderna (Telemontedias 1)
- 23.00 Lampi nel sole (west '58) di R. Rouse, con S. Hayward, J. Chandler - *Vicissitudini di una carovana diretta in California.*
♦ (Antenna 3)
- 23.00 L'uomo che non seppa la cenera (spion. '73) di C. Pinoteau, con L. Ventura, L. Massari - *Complicatissimo intreccio spionistico.*
♦ (Telespionista)
- 23.30 Maria R e gli angeli di Trastevere (Canale 51)
- 24.00 Uomini e squali (Telespionista)
- 00.45 Soli su un'isola appassionatamente (Telespionista)
- 01.00 La signora (Canale 5)

SPORT E VARIETA

- 12.30 Special Julio Iglesias (Telemonte Penice)
- 12.30 Caccia al 13 (Telespionista)
- 13.00 Rombo TV (Antenna 3)
- 16.00 Calcio brasiliano (Telemonte Penice)
- 18.40 Speciale musica (Telemontedias 1)
- 20.00 Superbis, gioco a premi condotto da Mike Bongiorno (Canale 5)
- 22.15 Speciale Demis Roussos (Telemonte Penice)
- 23.30 Il grande tennis di Canale 5 (Canale 5)
- 23.30 Calcio: Premundial '82 (Italia 1)

ATTUALITÀ E INCHIESTE

- 16.00 Documentario, Pianeta mare, di Jacques Cousteau (Canale 5)

TRE VENEZIE

Domenica

16 maggio

CARTONI ANIMATI

- 11:20 Cartoni animati non stop (Telepadova)
16:10 Sally la maga (TNV)
16:15 Sally la maga (Telefriuli)
16:30 Lolek e Boiek (Teleuropa)
16:30 Scooby Doo (Italia 1)
16:30 Cuore (TVR Televerona R4)
16:35 George (TNV)
16:40 King Kong (Telefriuli)
17:05 Superato (Telefriuli)
17:30 Yoghi (Telepadova)
18:00 Angie Girl (Telepadova)
18:00 Tonton (Telequattro)
18:10 Kimba (Telemarca)
18:30 Mouse Factory (Telepadova)
18:30 La banda dei ranocchi (Telequattro)
18:45 Zaboraj (TRI Veneta)
19:00 Lupin III (Telepadova)
19:30 Nina (Telepadova)
19:45 La fabbrica di Topolino (Telequattro)

TELEFILM E SCENEGGIATI

- 18:40 Dakari (Telemarca)
18:45 Special Branch (TVR Televerona R4)
18:55 Gli errori giudiziari (Telefriuli)
18:55 Sulle strade della California (Telequattro)
19:00 Dallas (Canale 5)
19:10 Mazarino (TRI Veneta)
19:30 Chps (Italia 1)
19:45 Maya (Telemarca)
19:40 I Love America (TNV)
20:00 Il mio amico Arnold (Canale 5)
20:00 Una signora in gamba (RTR Padova)
20:00 La famiglia Addams (Telepadova)
20:00 Maude (TRI Veneta)
20:16 La famiglia Bradford (TVR Televerona R4)
20:30 Magnum P.I. (Canale 5)
20:30 Doris Day (TNV)
20:30 Custer (Telepadova)
20:45 Hazell (Telequattro)
21:00 Da Dallas a Knots Landing (TNV)
22:00 Carovane verso il West (Telemarca)
22:30 F.B.I. (Italia 1)

FILM

- 20:15 Addio Kira (Telealto Veneto)
20:30 I due della legione (comico '62), di L. Fulci, con F. Franchi, C. Ingrassia - Per scappare ai camorristi,

Franco e Ciccio si rifugiano nella Legione Straniera.

- 20:30 Guai con gli angeli (comm. '66) di L. Lupino, con R. Russell, H. Mills - Ragazine irrequiete in un collegio di suore.
♦ (Italia 1)

- 20:30 Fortuna tre (RTR Padova)
20:30 Io ti amo (TRI Veneta)
20:40 Una domenica a New York (comm. '64), di P. Telesbury, con J. Fonda, R. Taylor - Ragazza ha idee molto precise sui rapporti prematrimoniali.
♦ (Telefriuli)

- 21:15 Pony Express (west '53), di J. Hopper, con C. Huston, R. Fleming - Buffalo Bill e due amici organizzano il primo veloce servizio postale.
♦ (TVR Televerona R4)

- 21:30 Una fidanzata per papà (comm. '63) di V. Minnelli, con G. Ford, S. Stevens - Vedovo si sceglie seconda moglie: non sarà tanto facile.
♦ (Canale 5)

- 21:30 Olympia (Telepadova)
22:00 Brogliaccio d'amore (Teleuropa)
22:00 La vendetta dei barbari (Telealto Veneto)
22:00 Mentre Parigi dorme (TNV)
22:00 Uccidete Christie Love (TRI Veneta)

SPORT E VARIETÀ

- 16:50 Gran premio formula 1 (TRI Veneta)
17:00 Ruote in pista (TRI Veneta)
17:30 Superbis, gioco a premi condotto da Mike Bongiorno (Canale 5)
17:30 Incontro di Basket della Scavolini (TRI Veneta)
18:00 Attenti a noi due, spettacolo di varietà con Sandra Mondaini e Raimondo Vanelloni (Canale 5)
18:30 Motori non stop (Teleuropa)
19:10 Le belle canzoni di sempre (RTR Padova)
20:15 Telequattro sport (Telequattro)
22:30 Un pieno di Goal (RTR Padova)

ATTUALITÀ E INCHIESTE

- 23:35 Tutto cinema (TNV)

Lunedì
17 maggio

CARTONI ANIMATI

- 15:45 Ape Magà (Telefriuli)
16:15 Sally la maga (Telefriuli)
16:30 X Bomber (RTR Padova)

- 16:30 Cuore (TVR Televerona R4)
16:40 King Kong (Telefriuli)
17:00 Pinocchio (Canale 5)
17:00 Lolek e Boiek (Teleuropa)
17:05 Superato (Telefriuli)
17:30 Laura (Canale 5)
17:30 I Supermac (Italia 1)
17:30 Yoghi (Telepadova)
17:30 I Pronipoti (TRI Veneta)
17:50 Sally la maga (TNV)
18:00 La battaglia dei pianeti (Canale 5) (Italia 1)
18:00 Angie Girl (Telepadova)
18:00 Supercat Cattiger (Telequattro)
18:10 Kimba (Telemarca)
18:20 I grandi personaggi (TRI Veneta)

TELEFILM E SCENEGGIATI

- 12:45 Skag (TNV)
13:00 Carovane verso il West (Telemarca)
13:00 Pionieri in California (Telealto Veneto)
13:00 Laverne e Shirley (Telefriuli)
13:25 La grande vallata (Telefriuli)
13:30 Aspettando il domani (Canale 5)
13:30 Missione impossibile (Telequattro)
14:00 Sentieri (Canale 5)
14:00 Doris Day (TNV)
14:00 Dancin'Days (TVR Televerona R4)
14:25 New Scotland Yard (Telefriuli)
14:30 General Hospital: Avventure e amori a Port Charles (Italia 1)
14:30 Da Dallas a Knots Landing (TRI Veneta)
14:45 Arta ragazzo lappone (TRI Veneta)
15:20 Gli errori giudiziari (Telefriuli)
16:30 La famiglia Addams (Telepadova)
17:00 Ironside (TNV)
17:55 Arta ragazzo lappone (TRI Veneta)
18:40 Dakari (Telemarca)
18:50 Dancin'Days (TVR Televerona R4)
18:55 Hazell (Telequattro)
19:00 Tarzan (Canale 5)
19:00 Dottor Kidare (Telefriuli)
19:00 Get Smart (TNV)
19:10 Tarendoli (TRI Veneta)
19:30 La gang degli «Orsi» (Italia 1)
19:35 Maya (Telemarca)
20:00 Aspettando il domani (Canale 5)
20:00 La famiglia Addams (Telepadova)
20:00 La voce dall'anello d'oro (TRI Veneta)
20:05 Lo sceriffo (Telefriuli)
20:16 La famiglia Bradford (TVR Televerona R4)
20:30 Cannon (Italia 1)
20:30 Il pirata (Telepadova)

- 20:40 Sulle strade della California (Telequattro)
20:45 Allegr. ragazzi (Telealto Veneto)
21:00 L'uomo da sei milioni di dollari (TNV)
21:30 Missione impossibile (Telequattro)
22:00 Carovane verso il West (Telemarca)

FILM

- 21:30 Una scelta difficile (comm.) di A. Nicholson, con J. Hargraves - Abbandonato dalla moglie giovane marito s'improvvisa baby sitter.
♦ (Italia 1)
21:30 Brama di vivere (dramm. '56) di V. Minnelli, con K. Douglas, A. Quinn - Storia della tormentosa vita del pittore Vincent Van Gogh.
♦ (Telepadova)
22:00 Ricatto alla mala (giallo '72) di A. Issa, con C. Mitchum, O. Hussey - Per amore di una ragazza, rinuncia alla vendetta.
♦ (Telealto Veneto)
22:00 La dottoressa del distretto militare (sex '76) di N. Cicerò, con E. Fenech, C. Delle Piane - Improbabile dottoressa affronta vivaci recule...
♦ (TNV)
22:20 La morte civile (Telequattro)
23:00 Fatti belli e taci (Teleuropa)

SPORT E VARIETÀ

- 12:00 Bis, gioco a premi condotto da Mike Bongiorno (Canale 5)
13:30 Calcio brasiliano (TRI Veneta)
14:10 Calcio: Parma - Padova (RTR Padova)
18:30 Superclassifica show (Canale 5)
19:45 Gran Bazar special (TNV)
19:50 Friuli sport (Telefriuli)
22:00 Calcio: Parma - Padova (RTR Padova)
22:30 Calcio (Telefriuli)
23:15 Incontro di calcio: Sampdoria - Verona (TVR Televerona R4)

ATTUALITÀ E INCHIESTE

- 23:30 Canale 5 News (Canale 5)

Martedì
18 maggio

CARTONI ANIMATI

- 16:30 Scooby Doo (Italia 1)

TRE VENEZIE

- 16.30 X Bomber (RTR Padova)
 16.30 Cuore (TVR Televerona R4)
 16.40 King Kong (Telefriuli)
 17.00 Pinocchio (Canale 5)
 17.05 Superauto (Telepadova)
 17.30 Laura (Canale 5)
 17.30 Lolek e Boiek (Telestropia)
 17.30 I Supercamici (Italia 1)
 17.30 X Bomber (Telefriuli)
 17.30 Yoghi (Telepadova)
 17.30 I pronipoti (TRI Veneta)
 17.50 Sally la maga (TNV)
 18.00 Tansor 5 (Canale 5)
 18.00 Lalabel (Italia 1)
 18.00 Angie Girl (Telefriuli)
 18.00 Angie Girl (Telepadova)
 18.00 Torton (Telequattro)
 18.20 I grandi personaggi (TRI Veneta)
 18.30 Mouse Factory (Telepadova)
 18.30 Kimba (Telequattro)
 18.35 King Arthur (TNV)
 18.45 Zaborag (TRI Veneta)
 19.00 Lupin III (Telepadova)
 19.25 Luk (TNV)
 19.30 Ninja (Telepadova)
 19.35 Muckebert Finn (TNV)
 19.46 Cuore (TVR Televerona R4)
 20.00 Belle e Sebastian (Italia 1)

TELEFILM E SCENEGGIATI

- 18.50 DancinDays (TVR Televerona R4)
 18.55 Amore in soffitta (Telefriuli)
 18.55 George (Telequattro)
 19.00 Hazzard (Canale 5)
 19.00 I Love America (TNV)
 19.20 Operazione sottoveste (Telequattro)
 19.30 La gang degli «Orsi» (Italia 1)
 19.35 Peyton Place (Telemarca)
 20.00 Aspettando il domani (Canale 5)
 20.00 La famiglia Addams (Telepadova)
 20.10 Lo sceriffo (Telefriuli)
 20.16 La schiava Isaura (TVR Televerona R4)
 20.30 Dallas (Canale 5)
 20.30 Il sogno americano, 19ª puntata (Italia 1)
 20.30 Doris Day (TNV)
 20.30 Agente Pepper (Telepadova)
 20.40 Peyton Place (Telequattro)
 20.45 Missione pericolo (Telealto Veneto)
 21.00 Ironside (TNV)
 22.00 The Bold Ones (RTR Padova)

FILM

- 20.30 Io non sono una spia (RTR Padova)
 20.40 Traversata pericolosa (Telefriuli)

- 21.15 Adua e le compagne (comm. 60) di A. Pietrangeli, con S. Signoret, M. Mastroianni - *Quattro ex prostitute sperimentano la vita «onesta»* - ♦ (TVR Televerona R4)
 21.30 Fleming Road (comm.) di G. Trionfis, con H. Duff, W. Brown - *Gioie e dolori in una aristocratica cittadina della Florida* - ♦ (Canale 5)
 21.30 Un gioco estremamente pericoloso (dramm.) di R. Aldrich, con B. Reynolds, C. DeNeuve - *Padre, non convinto che la figlia si sia suicidata, indaga.* - ♦ (Italia 1)
 21.30 Patrizia e il dittatore (comico '37) di V. Savile, con V. Leigh, R. Harrison - *Cagnolina abbandonata, oggetto di disputa fra sindaco e il resto della cittadinanza.* - ♦ (Telepadova)
 22.00 Senza di loro l'intemo è vuoto (Teleuropa)
 22.00 Le colt cantarono la morte e lo tempo di massacro (Telealto Veneto)
 22.00 Una specie di miracolo (dramm. '78) di J. Freedman, con D. Dukes, A. Hindie - *Drammatica gita in barca di due fidanzati.* - ♦ (TNV)

SPORT E VARIETA

- 13.35 Gran Bazar special (TNV)
 15.20 Vai ai Gioi (Telefriuli)
 18.30 Popporn (Canale 5)
 19.10 Musicale (TRI Veneta)
 19.10 Fiuoli sport (Telefriuli)
 23.00 Campionato di calcio di Seneca A (Telepadova)
 23.15 Spas & Sport (TVR Televerona R4)
 23.30 Sport: Boxe (Canale 5)

Mercoledì 19 maggio

CARTONI ANIMATI

- 15.40 Zaborag (TRI Veneta)
 15.45 Ape Magà (Telefriuli)
 16.15 Sally la maga (Telefriuli)
 16.30 Lolek e Boiek (Teleuropa)
 16.30 Speed Buggy (RTR Padova)
 16.30 Cuore (TVR Televerona R4)
 16.40 King Kong (Telefriuli)
 17.00 Pinocchio (Canale 5)
 17.05 Superauto (Telefriuli)
 17.30 Laura (Canale 5)
 17.30 I Supercamici (Italia 1)
 17.30 X Bomber (Telefriuli)
 17.30 Yoghi (Telepadova)
 17.30 I pronipoti (TRI Veneta)
 17.50 Sally la maga (TNV)
 18.00 La battaglia dei pianeti (Canale 5)
 18.00 Lalabel (Italia 1)
 18.00 Angie Girl (Telefriuli)

- 18.00 Angie Girl (Telepadova)
 18.00 Superator Gattiger (Telequattro)

TELEFILM E SCENEGGIATI

- 14.00 DancinDays (TVR Televerona R4)
 17.00 Ironside (TNV)
 17.55 Serpente Preston (TRI Veneta)
 18.30 The Bold Ones (RTR Padova)
 18.50 DancinDays (TVR Televerona R4)
 18.55 Dottor Kriare (Telefriuli)
 18.55 Hazzard (Canale 5)
 19.00 Tarzan (Canale 5)
 19.00 Get Smart (TNV)
 19.10 Mazarino (TRI Veneta)
 19.30 La gang degli «Orsi» (Italia 1)
 20.00 Aspettando il domani (Canale 5)
 20.00 La famiglia Addams (Telepadova)
 20.16 Truck Driver (TVR Televerona R4)
 20.30 Il sogno americano, 20ª puntata (Italia 1)
 20.30 Sulle strade della California (Telepadova)

FILM

- 20.30 Brogliaccio d'amors (Teleuropa)
 20.30 Omicron (Telemarca)
 20.30 Battaglia di spie (RTR Padova)
 20.30 Treno crociato (TRI Veneta)
 21.15 Paolo il caldo (comm. '73) di M. Vicario, con G. Giannini, R. Podestà - *Barone dal sangue caldo sposa ragazza di poca esperienza.* - ♦ (TVR Televerona R4)
 21.30 La lunga estate calda (dramm. '58) di M. Ritt, con P. Newman, J. Woodward - *Giovanotto con faccia da schiaffi conquista figlia del padrone.* - ♦ (Canale 5)
 21.30 Ritratto di una signora (comm.) con T. Van Devere, M. Ferrer - *Bella ragazza collezione uomini ma non si fa accapalare.* - ♦ (Italia 1)
 21.30 L'ultimo avventurero (Telepadova)
 21.30 Omicron (Telequattro)
 21.50 L'anno crudele (dramm. '62), di P. Glenville, con L. Olivier, S. Signoret - *Una ragazza innamorata di un tranquillo professore lo mette nei guai.* - ♦ (Telefriuli)
 22.00 Il grande campione (Telealto Veneto)
 22.00 Era notte a Roma (TNV)
 18.25 Vai ai Gioi (Telefriuli)

- 18.30 Popporn (Canale 5)
 19.45 Gran Bazar Special (TNV)
 20.00 Ruote in pista (TRI Veneta)
 20.10 Sport e sport (Telefriuli)
 20.30 Atenti a noi due, spettacolo di varietà con Sandra Mondaini e Raimondo Vanello, 12ª puntata (Canale 5)
 22.00 Motori non stop (Teleuropa)
 23.15 Tennis (TVR Televerona R4)
 23.30 Canale 5 News (Canale 5)
 23.30 Calcio: Premundial'82 (Italia 1)

Giovedì 20 maggio

CARTONI ANIMATI

- 14.00 Sally la maga (Telepadova)
 14.20 I pronipoti (TRI Veneta)
 15.10 I grandi personaggi (TRI Veneta)
 15.35 Zaborag (TRI Veneta)
 15.45 Ape Magà (Telefriuli)
 16.15 Sally la maga (Telefriuli)
 16.30 Speed Buggy (RTR Padova)
 16.30 Cuore (TVR Televerona R4)
 16.40 King Kong (Telefriuli)
 17.00 Pinocchio (Canale 5)
 17.05 Superauto (Telepadova)
 17.30 Laura (Canale 5)
 17.30 Lolek e Boiek (Telestropia)
 17.30 I Supercamici (Italia 1)
 17.30 X Bomber (Telefriuli)
 17.30 Yoghi (Telepadova)
 17.30 I pronipoti (TRI Veneta)
 17.50 Sally la maga (TNV)
 18.00 Tansor 5 (Canale 5)
 18.00 Lalabel (Italia 1)
 18.00 Angie Girl (Telefriuli)
 18.00 Angie Girl (Telepadova)
 18.00 Torton (Telequattro)

TELEFILM E SCENEGGIATI

- 14.00 DancinDays (TVR Televerona R4)
 19.00 Hazzard (Canale 5)
 19.00 I Love America (TNV)
 19.10 Tarendol' (TVR Veneta)
 19.30 Provacì ancora Lenny (Italia 1)
 19.35 Peyton Place (Telemarca)
 20.00 Aspettando il domani (Canale 5)
 20.00 La famiglia Addams (Telepadova)
 20.00 La volpe dall'anello d'oro (TRI Veneta)
 20.16 La schiava Isaura (TVR Televerona R4)
 20.30 Fleming Road (Canale 5)
 20.30 Il sogno americano, 20ª puntata (Italia 1)
 20.30 Doris Day (TNV)
 20.30 Sulle strade della California (Telepadova)
 20.40 Peyton Place (Telequattro)

TRE VENEZIE

FILM

- 20.30 Sogni infranti (TRI Veneta)
20.40 Duello nell'Atlantico (Telefriuli)
21.15 Amore vuol dir gelosia (comm. '75) di M. Severino, con E. Montesano, B. Bouchet - Dentista meridionale s'innamora di bella lombarda.

◆ (TVR Televerona R4)

- 21.30 Pelle di serpente (dramm. '60) di S. Lumet, con M. Brando, A. Magnani - Ex vagabondo s'innamora di donna sposata; *quasi*
◆ (Canale 5)
21.30 Bob e Carol e Ted e Alice (comm. '69) di P. Mazursky, con N. Wood, E. Gould - Scambio di coniugi vivacizza matrimonio; anche troppo...

◆ (Italia 1)

- 21.30 Mussolini ultimo atto (dramm. '74) di C. Lizzani, con R. Steiger, L. Gastoni - Ultimi drammatici giorni di Benito Mussolini.

◆ (Telepadova)

- 21.30 Le più belle truffe del mondo (Telequattro)
22.00 Il figlio del carca (Teleuropa)
22.00 Macho Callaghan (western '70) di B. Kowalski, con Jansen, J.S. Lee - Macho Callaghan, un avventuriero senza scrupoli, uccide un uomo...

◆ (TNV)

SPORT E VARIETA

- 13.30 Calcio brasiliano (TRI Veneta)
13.35 Gran Bazar Special (TNV)
15.20 Vai ai goal (Telefriuli)
16.00 Mile maglie show (Telepadova)
18.30 Popcorn (Canale 5)
21.10 Vincente e piazzato (Telequattro)
21.15 Boxe di mezzanotte (TVR Televerona R4)
21.30 Sport: Campionato di Basket - Professionisti USA/NBA (Canals 5)
21.30 Gran Prix (Italia 1)

Venerdì

21 maggio

CARTONI ANIMATI

- 15.35 Zaborgar (TRI Veneta)
15.45 Ape Magà (Telefriuli)
16.15 Sally la Maga (Telefriuli)
16.30 Speed Buggy (RTR Padova)

- 16.30 Cuore (TVR Televerona R4)
16.40 King Kong (Telefriuli)
17.00 Pinocchio (Canale 5)
17.00 Lolek e Bolek (Teleuropa)
17.05 Superatò (Telefriuli)
17.30 Laura (Canale 5)
17.30 I Superamici (Italia 1)
17.30 X Bomber (Telefriuli)
17.30 Yoghi (Telepadova)
17.30 I pronipoti (TRI Veneta)
18.00 La battaglia dei pianeti (Canale 5)

- 18.00 Lalabei (Italia 1)
18.00 Angie Girl (Telefriuli)
18.00 Angie Girl (Telepadova)
18.00 Supercar Gattiger (Telequattro)
18.20 I grandi personaggi (TRI Veneta)
18.30 Mouse Factory (Telepadova)
18.30 Kimba (Telequattro)

TELEFILM E SCENEGGIATI

- 19.00 Tarzan (Canale 5)
19.00 Get Smart (TNV)
19.10 Mazarino (TRI Veneta)
19.30 Provacì ancora Lenry (Italia 1)
19.35 Peyton Place (Telemarca)
20.00 Aspettando il domani (Canale 5)
20.00 La famiglia Addams (Telepadova)
20.16 Truck Driver (TVR Televerona R4)
20.30 Alcatraz (1ª parte) (Canale 5)
20.30 Agente Pepper (Telepadova)
20.40 Peyton Place (Telequattro)
21.00 Ironside (TNV)
21.00 Non è sempre caviale (TRI Veneta)
22.30 F.B.I. (Italia 1)
22.30 Cash e Tandarà (Telefriuli)
23.00 The Trials of O'Brian (Telepadova)

FILM

- 20.30 Quando le donne persero la coda (comm. '72) di P. Festa Campanile, con S. Berger, L. Buzzanca - Allegri cavernicoli entrano in contatto con il dio denaro.
20.30 Soffio al cuore (Telemarca)
20.40 Un affare di cuore (Telefriuli)
21.15 Operazione diabolica (dramm. '66) di J. Frankenhauser, con R. Hudson, S. Jene - Ricco e annoiato cerca di crearsi un futuro diverso.
◆ (TVR Televerona R4)
21.30 Caccia alla volpe (comm. '65) di V. De Sica, con P. Sellers, V. Matureo - Virtuoso delle evasioni tenta colpoaccio.
◆ (Canale 5)

- 21.30 La vendetta del vampiro (Teleato Veneto)
21.30 Pranzo al Ritz (pol. '45) di H. Schuster, con D. Niven, P. Lukas - Ereditiera alla ricerca dell'assassino del padre.
◆ (Telepadova)
21.30 Soffio al cuore (Telequattro)
22.00 Il principe di Central Park (TNV)

SPORT E VARIETA

- 19.45 Gran Bazar Special (TNV)
19.50 Friuli sport (Telefriuli)
20.00 Antepromozion (RTR Padova)
22.00 Gran Bazar (RTR Padova)
23.10 Superclassifica show (Telequattro)
23.15 Sport (TVR Televerona)
23.45 Venerdì sport Pugliato (Italia 1)

Sabato

22 maggio

CARTONI ANIMATI

- 13.30 Pomeriggio insieme (Italia 1)
13.30 Ninja (Telepadova)
14.00 Sally la maga (Telepadova)
15.45 Ape Magà (Telefriuli)
16.15 Sally la maga (Telefriuli)
16.30 Speed Buggy (RTR Padova)
16.30 Cuore (TVR Televerona R4)
16.40 King King (Telefriuli)
16.55 Zaborgar (TRI Veneta)
17.00 Lolek e Bolek (Teleuropa)
17.05 Superatò (Telefriuli)
17.30 I Superamici (Italia 1)
17.30 Yoghi (Telepadova)
17.30 I pronipoti (TRI Veneta)
17.50 Sally la maga (TNV)
18.00 Lalabei (Italia 1)
18.00 Angie Girl (Telepadova)
18.00 Torlon (Telequattro)

TELEFILM E SCENEGGIATI

- 19.00 Dallas (Canals 5)
19.00 I Love America (TNV)
19.10 Misterie e splendori delle cortigiane (TRI Veneta)
19.20 Operazione sottovest (Telequattro)
19.30 Chips (Italia 1)
19.35 Peyton Place (Telemarca)
20.00 La famiglia Addams (Telepadova)
20.00 La volpe dall'anello d'oro (TRI Veneta)
20.16 La famiglia Bradford (TVR Televerona R4)
20.30 Alcatraz (2ª parte) (Canale 5)
20.30 Boris Day (TNV)
20.30 Toma (Telepadova)
21.00 Padre e figlio investigatori associati (TNV)

- 21.00 Non è sempre caviale (TRI Veneta)
21.10 Peyton Place (Telequattro)
22.30 F.B.I. (Italia 1)
22.30 Joe Forester (Telefriuli)

FILM

- 20.30 Un esercito di 13 bastardi (Teleuropa)
20.30 Due vite e la ballerina (comm. '57) di L. Oliver, con M. Monroe, L. Olivier - Granduca perde la testa per candida bellaona.
◆ (Italia 1)
20.30 Romeo è Giulietta (dramm. '67) di F. Zaffarelli, con L. Whiting, O. Hussey - Tenebroso amore contrastato da odi secolari.
◆ (Italia 1)
20.30 Il ladro di Bagdad (Telemarca)
20.30 Due vite una svolta (RTR Padova)
20.40 Super rapina a Milano (Telefriuli)
21.15 La storia di Glenn Miller (comm. '53) di A. Mann, con J. Stewart, J. Allison - Sconosciuto orchestrale diventa famoso musicista di jazz.
◆ (TVR Televerona R4)
21.30 La pietra che scotta (comm. '71) di P. Yates, con R. Redford, G. Segal - Spettacolare rapina in un museo.
◆ (Canale 5)
21.30 La pazienza ha un limite noi no! (Teleato Veneto)
21.30 Ragazza di provincia (Telepadova)
22.00 M.M. 83 - Missione morte mio 83 (Teleuropa)
22.00 Tifone su Nagasaki (TNV)
22.00 Gli ordini sono ordini (Telequattro)

SPORT E VARIETA

- 11.55 Grand prix (Italia 1)
12.00 Il grande sport di Canale 5 (Canale 5)
13.10 Calcio spettacolo (TRI Veneta)
13.25 Calcio dilettanti (Telefriuli)
13.35 Gran Bazar Special (TNV)
15.00 Superclassifica show (Telefriuli)
19.15 Le belle canzoni di sempre (RTR Padova)
19.50 Friuli sport (Telefriuli)
20.00 Superbis, gioco a premi condotto da Mike Bongiorno (Canale 5)
20.30 Ruote in pista (TRI Veneta)
23.30 Il grande tennis di Canale 5
23.30 Calcio: Premundial '82 (Italia 1)

ATTUALITÀ E INCHIESTE

- 16.00 Documentario, Pianeta mare di Jacques Cousteau (Canale 5)

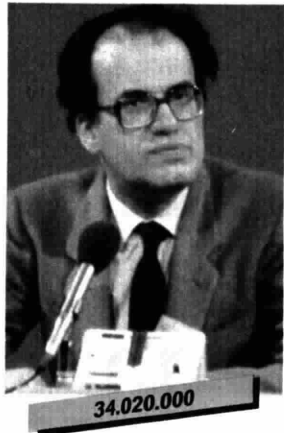

GIORGIO TADDEI
Firenze
Storia degli Ittiti

Ero molto incerto se partecipare o meno a questa finale, anche perché è molto stancante prepararsi per il quiz e porta via tanto tempo. E devo dire che il primo momento, quando si entra in trasmissione, è davvero una sofferenza. Dalla mia passata esperienza ho scoperto che inizialmente la popolarità è molto forte: ti salutano persone che non conosci. Poi, però, ci si fa l'abitudine ».

E della vincita di *Flash* cosa dice? « I gettoni d'oro per ora non li ho cambiati, tanto che ho ancora la mia vecchia Simca 1300. La mia vita, in realtà, non ha avuto scossoni dal successo televisivo, faccio le cose di sempre: insegno chimica all'Istituto di Chimica-Fisica nell'Università di Firenze e di lavoro libri tutti i giorni. Mi piacciono soprattutto quelli di storia antica e di archeologia. »

Se mi avessero avvisato per tempo, prima di andare a *Flash*, mi sarei preparato sull'astronomia planetaria o sull'antropologia, invece della storia ittita ».

« Questa volta », dice il professore di Firenze, « se vinco abbastanza penso che impiegherò i soldi per mettere su casa da solo (ora vivo con mia madre). L'altra volta l'unico svago che mi sono preso è stato invece un viaggio, da solo, di 15 giorni, a Vienna, perché non conoscevo affatto l'Austria. E' stata una gita stupenda: ho potuto ammirare un'architettura bellissima e ho scoperto che i viennesi sono persone estremamente gentili ».

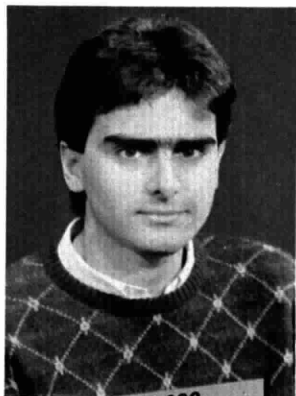

GIUSEPPE ROMANO
Trapani
Storia di Abramo Lincoln

La mia vita non è cambiata dopo *Flash*. Anzi ho dovuto lavorare ancora di più nel carcere sull'isola di Favignana. L'unico cambiamento di un certo rilievo è stato il trasferimento da Favignana a Trapani, più vicino alla mia famiglia. Certo che il successo che ho riscosso mi ha portato molta popolarità qui a Trapani, tanto che ancora oggi mi fermano per strada.

Ora sono impegnato a studiare ed a prepararmi per alcuni concorsi pubblici, perché voglio cambiare lavoro: la guardia carceraria è un mestiere troppo rischioso e poco remunerativo. Ho saputo che ad alcuni vincitori sono state fatte delle proposte, ma a me non è arrivato nulla. Nessuna occasione mi è stata fornita finora per cambiare lavoro.

Con la cifra guadagnata ho deciso di comprarmi casa, quanto meno mi servirà come acconto. Ci andrò a vivere con Rosalba appena potremo sposarci (dipende se continuo a fare la guardia carceraria o se cambio occupazione). Il mio sogno, che vorrei realizzare con *Flash*, è un viaggio negli Stati Uniti, nei territori dove ha vissuto Abramo Lincoln e dove si sono svolte le battaglie della guerra civile americana.

Per il momento, però, non mi resta altro che prepararmi accuratamente sulla mia materia, perché questa volta i concorrenti sono tutti bravi e sarà davvero difficile poter passare i turni delle finali ».

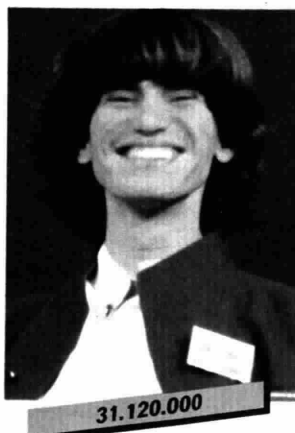

EMILIO MIGNINI
Ascoli Piceno
Storia del Club Calcio di Ascoli ('74-'82)

Sono un playboy. Vivo di sensazioni interiori, l'apparenza non conta mai. Non c'è contraddizione: un playboy nelle donne che seduce va solo alla disperata ricerca di sé ». Nessuna difficoltà ad ammettere la sua etichetta. « anche in trasmissione ho "scioccato" Mike quando ho detto che il playboy per me è hobby e nello stesso tempo lavoro, ma solo fino a quando mi son fidanzato. Ora mi hanno offerto cinque milioni per fotografarmi con la mia ragazza ma ho rifiutato ».

Ventiseienne (« luglio »), studente in giurisprudenza (« mi mancano solo tre esami »), che si è presentato con la storia della squadra di calcio dell'Ascoli dal '74 all'82 (ha scelto di partecipare a *Flash* per « farmi pubblicità. Voglio far cinema. Mi offrono denaro per short pubblicitari »).

Ha puntato tutto sul suo « personaggio », « perché ho capito che al quiz cercavano non i superbravi — anche se io lo sono, visto che ho vinto in due sole serate battendo il record per ogni manche — ma i personaggi ». E' uscito di scena polemicamente (« ho contestato la domanda con cui ho fallito: mi avevano sviato su un fatto non esistente »). Ha assaporato con piacere il successo (« mi riconoscono tutti per la strada: la forza della tv »), mentre i soldi gli hanno fatto « un brutto effetto, perché te ne tolgono anche metà ».

Torna in finale « più polemico di prima ».



36.240.000

CATERINA BALDONI
Milano
Storia di Enzo Ferrari

Non pensavo che *Flash* fosse così popolare. Partecipare al quiz di Mike Bongiorno è stato molto bello ed anche molto stressante. La gente adesso mi ferma per strada ed io devo raccontare tutto quello che mi è successo, anche la mia vita: che sono un'indossatrice, che faccio spesso anche la fotomodella e che ho corso con la squadra automobilistica delle Pantere rosa (e spero di poter riprendere presto a correre nei circuiti). Ho scoperto pure di avere amici veri e falsi, cioè quelli che si fanno vivi solo per convenienza.

Certo la gioia di partecipare e di vincere è senz'altro grande, ma va messa nel conto anche la grossa sofferenza che si deve sopportare per prepararsi e quando si concorre. Sono contenta della vincita e penso che spenderò questi soldi nelle corse, partecipando a qualche rally. In questi giorni, prima delle finali, vorrei comunque concedermi un periodo di divertimento: ho in programma un breve viaggio a Stoccarda, per svalvolarmi, cioè per un breve periodo di defaticamento, visto che sono emotiva da morire.

Nella vita di tutti i giorni non si è modificato nulla ai livelli profondi; solo il giudizio degli altri nei miei confronti è diverso: c'è più fiducia in me, specie tra coloro che mi circondano. Penso che non sarà facile arrivare alla finalissima, ma io ce la metterò tutta. E già mi sto preparando con molto criterio ».



▲ Chi è stata la più grande attrice italiana del cinema o del teatro di tutti i tempi?

Anna Magnani	35 %
Sophia Loren	22 %
Gina Lollobrigida	9 %
Eleonora Duse	4 %
Monica Vitti	4 %
Emma Gramatica	2 %



▲ Qual è stato il più grande calciatore italiano di tutti i tempi?

Meazza	23 %
Riviera	18 %
Sandro Mazzola	15 %
Riva	10 %
Piola	7 %
Valentino Mazzola	5 %

I sondaggi Doxa

«Flash» ha stabilito le graduatorie dei potenti e della gente famosa

La vetrina dei "più"

▼ Chi è stato il più grande attore straniero di tutti i tempi?

John Wayne	16 %
Charlie Chaplin	8 %
Gary Cooper	7 %
Marlon Brando	6 %
Clark Gable	5 %
Laurence Olivier	4 %

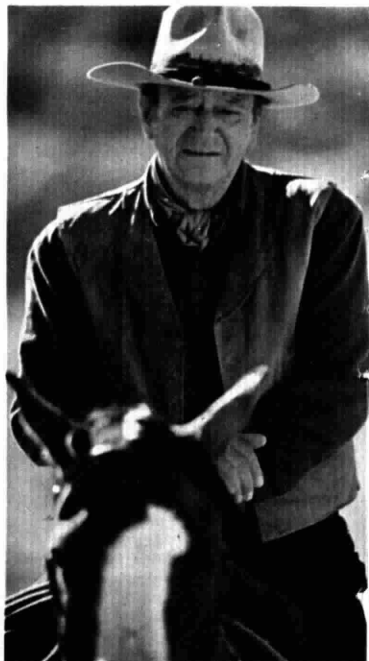



▲ Quale capo di Stato straniero è più simpatico?

Elisabetta II	23 %
Reagan	21 %
Mitterrand	11 %
Carlos di Borbone	6 %
Ranieri di Monaco	2 %
Baldovino del Belgio	2 %



▲ Chi è stata la donna più importante del mondo?

Madame Curie	10 %
La Madonna	9 %
Maria Teresa di Calcutta	7 %
Indira Gandhi	6 %
Eva	5 %
Cleopatra	3 %

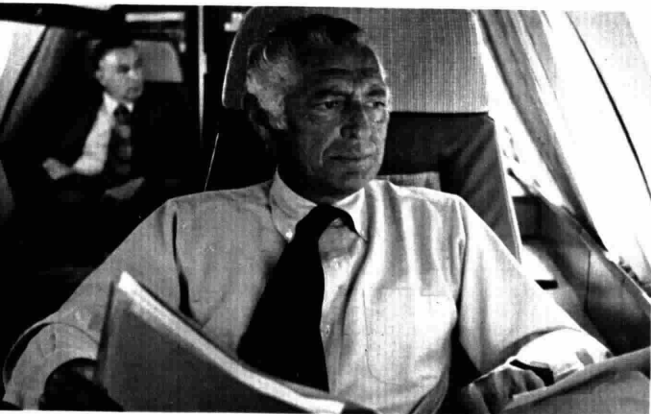

▲ Qual è l'uomo italiano vivente che per varie ragioni lei giudica più fortunato?

Gianni Agnelli	32 %
Sandro Pertini	13 %
Mike Bongiorno	3 %
Alberto Sordi	3 %
Adriano Celentano	2 %
Giulio Andreotti	2 %

▲ Se in un momento di difficoltà ▲ dovesse dare in custodia tutti i suoi averi ad un personaggio pubblico, di chi si fiderebbe di più?

Sandro Pertini	22 %
Il Papa	12 %
Berlinguer	3 %
Gianni Agnelli	2 %
Tertora	1 %
Corrado	1 %



▲ In quale personaggio femminile del passato vede il suo ideale donna?

Marilyn Monroe	14 %
Anna Magnani	6 %
Anita Garibaldi	3 %
Marie Curie	2 %
Cleopatra	2 %
Lucrezia Borgia	1 %



16.880.000

FAUSTO RICCARDI

Roma
Storia del teatro leggero dal 1940

Sono romano, trasteverino autentico: ma non romanista, sono laziale ». E' uno dei concorrenti più vecchi di *Flash*, « sessantasei anni ma un giornale me ne ha dati quaranta: hanno voluto poi vedere la mia carta d'identità », sposato, una figlia trentottenne e due nipotini, « quando ho saputo che Mike stava preparando *Flash* mi sono iscritto: per divertimento, per curiosità ».

E così, lui che è stato per anni a lavorare nel mondo dello spettacolo, « ero un addetto all'amministrazione nelle riviste: ho lavorato con Modugno, Carosone, Ricky Shane, Consolini », è passato « dall'altra parte », è diventato protagonista: « Finalmente, ero sempre dietro le quinte. Fa tanto piacere esser riconosciuti dalla gente ».

Il premio « ancora lo debbo ricevere. Devono passare centocinquanta giorni dalla vittoria. Debbo ricevere persino i soldi della trasferta: non sono stato fortunato visto che ho gareggiato durante le feste di Natale, che ritardano sempre ogni operazione. Li metterò da parte comunque, li conserverò come souvenir. Non mi servono certo per vivere: ho lavorato e lavorato da una vita. Oggi seguò i Ricchi e Poveri e Gigi Sabani ».

E con *Flash* comunque si è divertito; di Mike pensa che è il primo presentatore italiano (« dopo vengono in ordine Corrado, Tortora e Baudò »); in finale andrà « sempre e solo per divertirmi. Bisogna aver fortuna ».



13.160.000

AMBROGIO GUBELLINI

Bologna
Nuovo Testamento

È il più vecchio. « Ho sessantotto anni e li dimostro tutti: sono quelli che sono »; scapolo, « sa?!, le circostanze della vita... ma può capitare ancora l'occasione. Non è detto che finirò solo »; tanti hobby, soprattutto sportivi, « il nuoto in primis: ho gareggiato fino a quarant'anni »; è un ufficiale dei carabinieri in pensione, « simpatico, piacente », con il rimpianto di non aver potuto far l'attore. « Frequentavo il Centro sperimentale. Conoscevo bene De Sica: quando lui fece il maresciallo in *Pane amore e fantasia* l'ha copiato su di me ».

Ma le occasioni, anche qui, non sono capitate: « Nel '56 avevo chiesto di partecipare a *Lascia o raddoppia?* ma il comando non me lo permise. Però non dispero: non mi dispiacerebbe prender parte a qualche lavoro ». Intanto, come ogni tranquillo pensionato, ogni mattina fa la sua passeggiata nel centro di Bologna per sbrigare « le mie comper » e assapora il successo di *Flash*: « Sono sempre riconosciuto, salutato con affetto, forse perché sono il più vecchio. Ho fatto la mia figura ». Anche se « ho vinto poco » sono stato campione solo due settimane. Con i soldi non so cosa farà, non ho il minimo progetto ».

Tranquillamente si prepara a questa finalissima sempre con la stessa materia, il Nuovo Testamento, « è interessante e intelligente: l'ho studiato e lo studierò sempre », con la « paura » del tabellone.

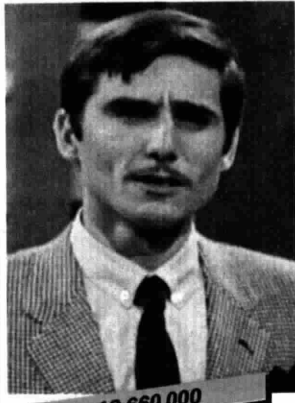

12.660.000

FRANCO ZANILO

Grosignano di Zocco (Vicenza)
Prima guerra mondiale

L'età non la dico. Non ci tengo all'ufficializzazione: sono un po' come le donne ». Comunque dichiara subito che non è sposato ed è venticinque purosangue: ora si trova però con la sua ditta a lavorare nelle zone terremotate di Udine. « I miei compagni mi hanno fatto grandi feste. Non mi piace comunque registrare tutte le loro dimostrazioni di affetto. Certo *Flash* mi ha dato grandi soddisfazioni ». Ma tanto successo non gli ha montato la testa: « Sono lo stesso: quello che ero prima e quello che sarò poi. Insomma cercherò proprio di mantenermi come sempre ». E come sempre, infatti, è partito con l'Associazione nazionale del fante di Vicenza, di cui è socio, per una tournée in Spagna. « Abbiamo visitato il più possibile, in modo dettagliato, Barcellona, Valencia, Granada, Cordova e poi al ritorno la Costa Azzurra. Il prossimo anno andremo nei Paesi Bassi e poi nella Riviera Ligure ».

Cita con entusiasmo il commendator Scanagatta che organizza questi viaggi e con altrettanto entusiasmo parla del « liscio », altra sua passione: « Ho fatto parecchie serate — ballando — con le orchestre tipo quella di Raoul Casadei ».

A *Flash* si è iscritto « per gioco, per provare una nuova emozione. E con Mike mi son trovato benissimo ». E ora in finale « vado sempre per giocare. Non voglio né strafare né intendo mettermi in primo piano ». E per vincere forse ancora un po' di soldi...

mimo
molto bello... per molti

Modello Priene:
design Giuseppe Raimondi

Aut. Min. Conc.

GRANDE CONCORSO "SALOTTI PRIENE PER VOI"
ANDATE A VEDERLI DAI RIVENDITORI MIMO E RITIRATE LA CARTOLINA DI PARTECIPAZIONE.

Mimo S.p.A. Sede e stabilimenti Via A. Volta, 1 - 35010 Limena (PD) - Tel. 049/767712 (4 linee r.c.) Tlx. 430036 Mimo.

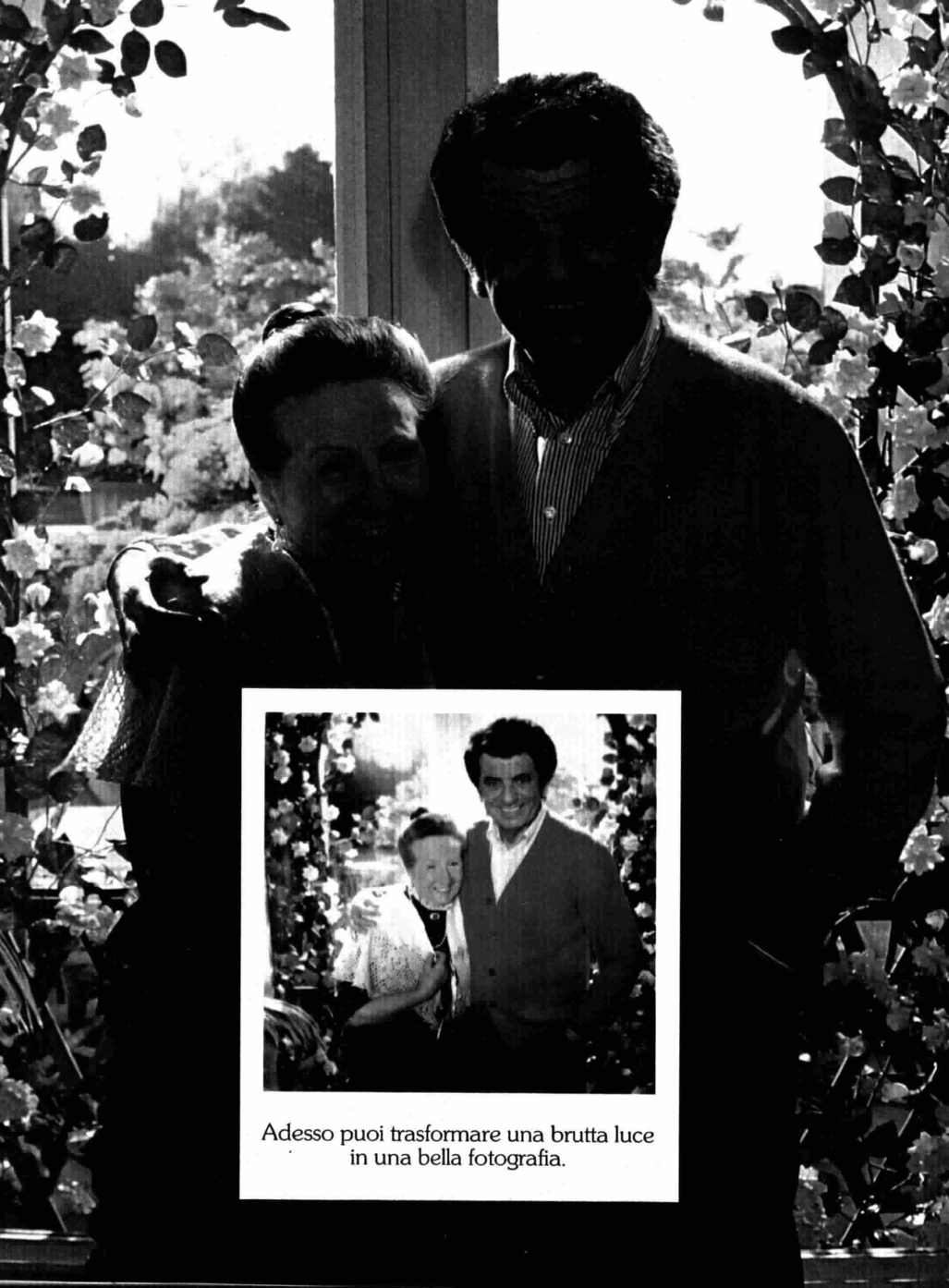

Adesso puoi trasformare una brutta luce
in una bella fotografia.

Polaroid 600 Dosaluce. Il sistema per foto immediate più avanzato del mondo.

Con qualsiasi luce, senza pensare alla luce.

La Polaroid ha ideato un nuovo, sofisticato sistema che vi permetterà di fare foto immediate perfette in ogni condizione di luce.

Sia per foto in interni che all'aperto, il Sistema Dosaluce della Polaroid 600 corregge le ombre, aggiungendo alla luce naturale la giusta dose di luce artificiale. Ed è tutto automatico. Le scelte di luce ed esposizione vengono decise da un computer, ogni volta che scattate.

Il segreto della Polaroid 600: la più sensibile pellicola per foto a colori, 600 ASA.

Questa pellicola a colori ad alta

sensibilità è una delle più importanti innovazioni del Sistema 600.

Essa è in grado di registrare particolari con una luce molto inferiore a quella richiesta dalle comuni pellicole. Avrete così foto ben incise, ricche di dettagli e dai colori brillanti, in pochi secondi.

Un impiego rivoluzionario del sonar.

Nel modello 660 Autofocus, la messa a fuoco è regolata automaticamente da un sistema ad ultrasuoni che controlla un ingegnoso disco rotante, a quattro lenti intercambiabili, per una precisa messa a fuoco, da 60 centimetri all'infinito.

Il Sistema Autofocus è stato integrato col Sistema Dosaluce, in modo da darvi, in ogni situazione, luce ideale e sicurezza di risultato.

C'è una grande energia nella Polaroid 600.

Una nuova batteria superpotente è incorporata nella pellicola. Questa è la sola fonte di energia di cui la macchina ha bisogno, poiché alimenta tutto, dal sistema di avanzamento della pellicola al Sistema Dosaluce.

Un sistema che vi fa risparmiare denaro.

Con il Sistema Polaroid 600 Dosaluce il risparmio sarà notevole, perché non dovrete mai acquistare flash o batterie extra.



"Polaroid" è un marchio registrato della Polaroid Corporation, Cambridge, Mass. U.S.A. Polaroid Corporation 1982



Dall'orto di Benedetto Saclà: Acetelli,
verdure delicate, leggere, appetitose.

Giardiniera, cipolline,
cetrioli, peperoni, peperoncini,
insalatina: gli Acetelli.

Così freschi, delicati, leggeri
e appetitosi. Così diversi
dai soliti sottaceti che puoi

mangiarne come, quando,
quanti ne vuoi.

E subito: gli Acetelli sono già
pronti. Acetelli, garantiti dalla
classica etichetta a strisce bian-
che e verdi di Benedetto Saclà.

Acetelli, quelli di Benedetto Saclà.

Acetelli, nel programma alimentare Weight Watchers.



MISTER

FANTASY

di CARLO MASSARINI



BATTIATO FOR PRESIDENT

La voce del padrone di Franco Battiato è arrivata al primo posto in classifica. Mi sembra un dato mica da ridere: Battiato è il primo musicista a rompere un fronte, il monopolio dei cantautori classici, dei Sanremo, delle Serenissime, dei tempi dei frullati, insomma di tutto quello che lui abitualmente definisce, con l'abituale tatto, «immondizie musicali». Sull'album in sé poco da dire: discutibile fin che si vuole, è pur sempre meglio di tutto il resto che lo circonda e quindi non si vada troppo per il sottile. Quello che fa notizia, invece, è il movimento popolare che si è creato intorno a lui. Quello sì che è bizzarro.

Le ragazze si strappano i vestiti di dosso, i critici lo affrontano scomodando aggettivi reboanti (che spesso lui stesso definisce scontati): il suo volto a metà fra Pulcinella e il Satyricon è conteso da tv, fotografi e carnevalanti di Viareggio; L'alimentari e il benzinaio sotto casa ormai gli fanno credito fisso. Di lui si parla in termini di geniale. Diamo alcune indicazioni. Per esempio: è geniale chi scrive canzoni usando frasi fatte di altri senza pagare copyright? È geniale chi ha capito che non è importante esserlo, ma solo che gli altri lo pensino? È geniale chi a *Domenica in...* riesce a sgridare Baudo (solo perché non sa cosa vuol dire centro di gravità permanente) fino a fargli ammettere: «Ahò, che vuoi, io sò 'gnorante»? In tutti i casi, visto che lui stesso ha ammesso che «finché dura bene, poi si può anche cambiare mestiere», noi abbiamo una proposta: Battiato for president!

Del politico di razza Battiato ha la stoffa, comprese le caratteristiche di fondo. Battiato, apparentemente amabile e distaccato, in realtà è di un cinismo pazzesco. Non c'è una canzone in cui dice di non disprezzare qualcosa: Beethoven e Sinatra, tribu-

ne elettorali e stupide galline, il finto rock e il free jazz punk inglese, i fumi e i raggi laser e gli scemi in pedana, le sigarette turche e via dicendo.

Ha un indubbio senso patriottico (anche se non cita Garibaldi), come testimonia il titolo del suo *Patriots*. Dice di condurre vita spartana e scientifica invece di quella idealista e ubriacona dei cantautori. Nei suoi testi usa tutte frasi fatte e citazioni culturali a tappeto senza che vogliano significare nulla. È strategico perché sostiene che i ragazzi, che non capiscono un tubo ma sono contenti lo stesso di cantarle, sono artefici di una sintesi culturale nuova. È un maestro del compromesso: parla male di tutti i programmi tv e se non lo tengono partecipa anche alle previsioni del tempo. Potrebbe incidere il nuovo inno nazionale, magari facendo un collage dei titoli di tutti gli inni del mondo. Propone come terza via il ritorno all'era del cinghiale bianco e piglia una pista a Craxi anche in quanto a gusti musicali.

E poi quest'uomo ha una famiglia presidenziale perfetta. Una first lady, Milva, che ne è il perfetto contraltare. Giovani delfini, come Alice e Garbo, tutti accomunati dal dono dell'enfasi. In più anche un perfetto segretario di Stato, Giusto Pio, con la sviolinata adatta per ogni occasione. Se poi non si apriranno le porte del Palazzo, ci sarebbe sempre un bel serial televisivo da fare: un «Casa Battiato» in arrivo?

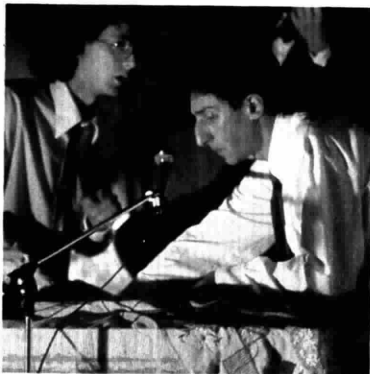

Franco Battiato e, in alto a destra, Alberto Camerini

NOTIZIE



★★★ Alberto Camerini, uno degli idoli dei nuovi teenagers italiani, è entrato in sala incisione, al Mulino di Milano, per lavorare attorno al suo nuovo album. Il disco, che si chiamerà molto probabilmente *Rockmanticò*, sarà nei negozi alla fine di maggio. Per il musicista questa è l'autentica prova del fuoco...

★★★ Anche i New Trolls stanno mettendo a fuoco le idee per il loro nuovo lavoro. E da circa un anno, cioè dall'uscita di *F.S.*, che non si fanno vivi...

★★★ Visto il successo ottenuto, Nicò torna in Italia questa estate; in quel periodo esce un suo nuovo disco che conterrà brani a metà tra il jazz e la musica orientale. La cantante tedesca, che è stata partner di Andy Warhol e di Lou Reed, pubblicherà inoltre un libro di novelle. Il contenuto ovviamente non sarà dei più allegri...

★★★ Grande successo di Julio Iglesias in Gran Bretagna. Il cantante ha letteralmente conquistato le platee britanniche. Basta dare una occhiata alle classifiche: il suo album, *Begin the beguine*, è quinto mentre il singolo *Quiereme mucho* è addirittura secondo...

★★★ In attesa di poterli vedere direttamente in azione, i fans italiani degli AC/DC (il gruppo ormai considerato a furore di popolo come il naturale erede dei Rolling Stones) stanno per ricevere un regalo: la messa in circuito del film *Let there be rock*, una pellicola girata nel momento più infuocato della vita del gruppo, quando cioè stava arrivando il grande successo. Immagini e musica davvero esplosive...



HIT PARADE

RADIODUE

Hit Parade - venerdì, ore 12,48
l'epica, sabato, ore 15,42

Hit Parade 2 (dischi caldi) domenica, ore 12,48. Long Playing Hit - sabato, ore 11

RETE 1 TV

Discoring - domenica, ore 14,30



ALLA RADIO E ALLA TV

45

33

I PRIMI DIECI

- * (1) **1** Paradise - Phoebe Cates (CBS)
- (2) **2** Just an illusion - Imagination (Panarecord)
- (3) **3** Non succederà più - Claudia Mori (CGD)
- (11) **4** Ebony and ivory - Paul McCartney (EMI)
- (4) **5** Il ballo del qua qua - Romina Power (Baby Records)
- (8) **6** Come vorrei - Ricchi e Poveri (Baby Records)
- (7) **7** Lady Oscar - I Cavalieri del Re (RCA)
- (6) **8** Survival - America (EMI)
- (5) **9** Felicità - Albano e Romina Power (Baby Records)
- (9) **10** Solo grazie - Giuseppe Cionfoli (C&M/RCA)

DISCHI CALDI

- (15) **11** She's a lady - Richard Sanderson (Philips/Polygram)
- (10) **12** Storie di tutti i giorni - Riccardo Fogli (Paradiso/GGD)
- (17) **13** Un'altra vita, un altro amore - Christian (Polygram)
- (14) **14** Ping pong - Plastic Bertrand (Durium)
- (18) **15** Body talk - Imagination (Panarecord)
- (12) **16** Don't you want me - The Human League (Ricordi)
- (n) **17** Harden my heart - Quarter Flash (CBS)
- (13) **18** Five o'clock in the morning - Village People (VIP/CGD)
- (n) **19** Wordy rapping hood - Tom Tom Club (Island/Ricordi)
- (16) **20** Lisa - Stefano Sani (Fonit/Cetra)

I PRIMI DIECI

- * (1) **1** La voce del padrone - Franco Battiato (EMI)
- (3) **2** Cocciante - Riccardo Cocciante (RCA)
- (2) **3** Tutto Sanremo '82 - Vari (EMI)
- (4) **4** Alibi - America (EMI)
- (5) **5** Body talk - Imagination (Panarecord)
- (7) **6** Aria pura - Albano & Romina Power (Baby Records)
- (6) **7** 30 x 60 - Vari (CGD)
- (8) **8** Renaissance - Village People (VIP/CGD)
- (9) **9** E penso a te - Ricchi e Poveri (Baby Records)
- (10) **10** Hollywood Hollywood - Roberto Vecchioni (CGD)

DISCHI CALDI

- (11) **11** The concert in Central Park - Simon & Garfunkel (Geffen/CBS)
- (12) **12** Schiavo senza catene - Marco Ferradini (Spaghetti/RCA)
- (13) **13** Collezione - Riccardo Fogli (Paradiso/CGD)
- (n) **14** A hot disco night at studio 54 - Vari (CGD)
- (16) **15** Something special - Kool and the Gang (Delite)
- (19) **16** La Serenissima - Rondò Veneziano (Baby Records)
- (17) **17** Solo grazie - Giuseppe Cionfoli (C&M/RCA)
- (14) **18** Il tempo delle mele - Colonna Sonora (Delta/WEA)
- (n) **19** Physical - Olivia N. John (EMI)
- (15) **20** The number of the best - Iron Maiden (EMI)



Christian è salito al tredicesimo posto nei "dischi caldi" dei 45 giri. Riccardo Cocciante invece è da sette settimane ai vertici dei 33 giri e Paul McCartney dopo due lo è nei 45



Trasmesse da «Radio-due» e «Hit Parade» ecco le classifiche dei dischi più venduti in Italia secondo un sondaggio della L.C.M. di Milano. Nella pagina accanto invece i 45 e 33 giri che hanno incontrato maggiormente le simpatie del pubblico, secondo un sondaggio svolto dall'Associazione Italiana Disc-Jockey.

LA CLASSIFICA DEI DISC-JOCKEY

45 ITALIANI

- 1 Vado al massimo - Vasco Rossi (Carosello)
- 2 Io no - Anna Oxa (CBS)
- 3 Non stop twist - Kim & The Cadillacs (Ariston)
- 4 You make me do it - Ago (Full Time)
- 5 Be free - Doctor Togo (CGD)
- 6 Cantando - Aldo Donati (Durium)
- 7 Ping pong - Plastic Bertrand (Durium)
- 8 I Wanna dance - Katmandu (Full Time)
- 9 Storie di tutti i giorni - Riccardo Fogli (CGD)
- 10 Long train running - Tracks (Best)
- 11 Un'altra vita, un altro amore - Christian (Polygram)
- 12 Bagarre - Lemon Sweet (Sauvage)
- 13 Lisa - Stefano Sani (Fonit Cetra)
- 14 Soli - Drupi (Fonit Cetra)
- 15 Sette figli di canapa - Mario Castelnuovo (IT)

45 STRANIERI

- 1 Are you lovin' somebody - Debra Dejean (Durium)
- 2 I can't go for that - D. Hall & J. Oates (RCA)
- 3 Don't you want me... - Human League (Ricordi)
- 4 It's good to be the king rap - Mel Brooks (RCA)
- 5 Glad to know you - Chas Jankel (A&M)
- 6 Body talk/Just illusion - Imagination (Panarecord)
- 7 Walking into sunshine - Central Line (Polygram)
- 8 Megatron man - Patrick Cowley (CGD)
- 9 Centerfold - J. Geils Band (EMI)
- 10 Harder my heart - Quarter Flash (CBS)
- 11 You are the one for me - D Train (Prelude)
- 12 I love rock & roll - Joan Jette (Durium)
- 13 In the raw - Whispers (WEA)
- 14 Video games - Alien (CGD)
- 15 Ebony and ivory - Paul Mc Cartney (EMI)
- 16 What took you so long - Delegation (CGD)
- 17 Let's funk tonight - Blue Feather (Mr Disco)
- 18 Time - Stone (West End)
- 19 Reality/This lady - Richard Sanderson (Delta/Polygram)
- 20 Shake it up - Cars (WEA)
- 21 Take my heart - Kool & The Gang (Delite)
- 22 Anyway anywhere... - Jimmy Castor (Panarecord)
- 23 That girl - Stevie Wonder (Tamla)
- 24 Cambodia - Kim Wilde (EMI)
- 25 Let's groove - Earth, Wind & Fire (CBS)

33

- 1 Chasanova - Chas Jankel (A&M)
- 2 Quarter Flash - Quarter Flash (CBS)
- 3 Love is when you find it - Whispers (Solar)
- 4 Freeze frame - The J Geil Band (EMI)
- 5 Body talk - Imagination (R&B)
- 6 Empress - Empress (Prelude)
- 7 Homo sapiens - Pete Shelley (Island)
- 8 Private eyes - Hall & Oates (RCA)
- 9 Megatron man - Patrick Cowley (Derby)
- 10 Dare - Human League (Ricordi)
- 11 For those about to rock - AC/DC (WEA)
- 12 Something special - Kool & The Gang (Delite)
- 13 Alibi - America (EMI)
- 14 Roni Griffith - Roni Griffith (Vanguard)
- 15 Vado al massimo - Vasco Rossi (Carosello)
- 16 Pure a natural - T Connection (EMI)
- 17 Raise! - Earth, Wind & Fire (CBS)
- 18 Coccicante - Riccardo Cocciante (RCA)
- 19 Grasshopper - J.J. Cale (Polygram)
- 20 One step higher - Voyage (Atlas)
- 21 Collezione - Riccardo Fogli (CGD)
- 22 My desire - Firefly (Mr Disco)
- 23 The George Benson Collection - George Benson (WEA)
- 24 Tutto Sanremo - Interpreti vari (EMI)
- 25 Sister Sledge - Sister Sledge (WEA)
- 26 Shake it up - The Cars (Elektra)
- 27 Selection - Selection (Full Time)
- 28 Angela & Chantal - Vogue (Polygram)
- 29 Tom Tom Club - Tom Tom Club (Island)
- 30 Ora o mai più... - Renzo Arbore (Ricordi)

COLONNE SONORE

- 1 Il tempo delle mele (Delta/WEA)
- 2 Ragtime (Electra/WEA)
- 3 Momenti di gloria (Polygram)
- 4 Reds (Columbia/CBS)
- 5 La storia più pazza del mondo (WEA)
- 6 Blues Brothers (WEA)



..E LAVORI DA PROFESSIONISTA.

Tre prestigiose versioni della vasta gamma prodotta (oltre 30 modelli).

Le saldatrici Deca sono costruite secondo un'alta tecnologia con materiale di assoluta qualità.

Tutti i modelli hanno la regolazione della corrente di saldatura mediante un doppio derivatore magnetico (una prerogativa Deca). Inoltre sono dotate di termostato di protezione, spia di segnalazione, dispositivo di messa a terra realizzato secondo le norme di sicurezza C.E.I. Le saldatrici Deca sono indispensabili in officina, in cantiere, in azienda, in casa, assicurando all'operatore la massima professionalità in ogni esigenza di lavoro, e, naturalmente, la massima perfezione nei risultati.

Le saldatrici Deca sono semplici e pratiche da usare ed hanno prezzi accessibili.

Non dimenticate che le saldatrici Deca si ripagano da sole, perchè ogni piccolo o grande lavoro viene fatto da Voi e Deca, professionalmente.

Classe d'isolamento H. Garanzia totale 12 mesi
Serie Silver Watt

Disponibile in 8 diverse versioni da 130 fino a 200 ampère. Questa serie offre servizi di saldatura molto elevati in rapporto al diametro dell'elettrodo.

Serie Turbo

Disponibile in 4 diverse versioni tra 160 e 180 ampère. Il raffreddamento forzato tramite elettroventilatore consente, praticamente, di "saldare in continuo".

Serie SIL

È la saldatrice portatile a corrente raddrizzata che consente di saldare tutti i tipi di metallo (alluminio/rame/inossidabile/etc.). Disponibile in 3 diverse versioni da 110 a 180 ampère. La corrente è raddrizzata mediante un doppio ponte di diodi al silicio. È munita di termoprotettore con segnalatore luminoso intermittente. Raffreddamento forzato tramite elettroventilatore. Attacchi di collegamento dei cavi per saldatura "Dinse-System".

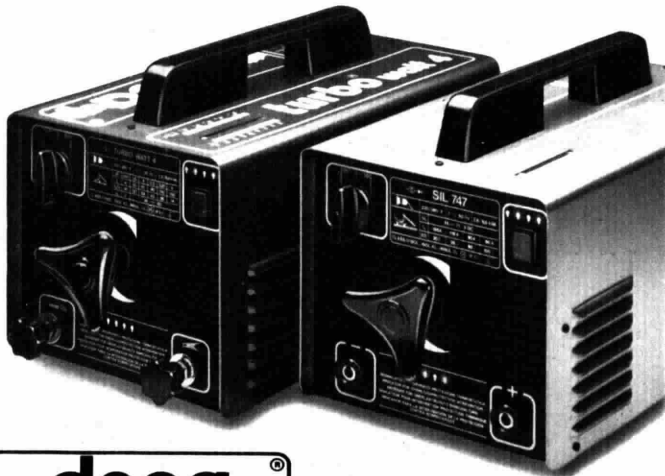

SIGUREZZA SU TUTTA LA LINEA.



"I capelli? Io li lavo quando voglio con Baby Shampoo Johnson's!"



**...quello delicato
Johnson & Johnson**

«Tempi duri»: un complesso di veterani

Il figlio di Fabrizio De Andrè insieme con Carlo Facchini alla guida di una formazione di «soft rock» votata ai buoni sentimenti e alle ansie dei giovani d'oggi

TELEVISIONE

L'eredità del giovane Cristiano

di MARIO GAMBA



TV **1**

MARTEDÌ

18 MAGGIO

ORE 22

ve, di sensibilità per i temi socio-esistenziali. Mettete il tutto nella pentola della musica pop italiana. Avrete Tempi duri. Un gruppo di quattro musicisti ventenni (poco più, poco meno), noto come «il gruppo del figlio di De Andrè». Che sia designato in questo modo non c'è dubbio, come è chiaro e forte, ma non rabbioso, il disappunto di loro quattro per la inevitabile etichetta. Il primo a dispa-

cersene è proprio Cristiano De Andrè, violinista, chitarrista, cantante.

« Non mi va prima di tutto perché non è vero. Il gruppo è nato dall'incontro tra me e Carlo Facchini. Ci siamo scoperti molto simili e, con grande naturalezza, abbiamo cominciato a lavorare insieme. A Verona Carlo suonava già da tempo con Loby Pimazzoni, chitarrista, e Marco Bisotto, batterista. Tutti e quattro abbiamo verificato che le rispettive idee musicali e il tipo di esperienze combaciavano pressoché perfettamente. È nato il gruppo, io sono un elemento del gruppo, non altro ».

Cristiano De Andrè, figlio del celebre Fabrizio, vive a Genova. Se





I componenti del complesso Tempi duri sono quattro. Cristiano De André e Carlo Facchini, i due «vocalist», cantano «democraticamente» una strofa ciascuno: «E' bello non avere un cantante solista»

lo cercate quando è da poco rientrato da una tournée trovata una signora cortese che vi dice: «Più tardi, per favore, adesso lasciamolo dormire, è arrivato a casa alle quattro di notte». Una nonna, una zia, una governante? Il tono, comunque, fa pensare a figure tradizionali dell'universo domestico, aggiornate abbastanza per accettare senza scosse, anzi con amorosa sollecitudine, una vita ormai votata al soft rock. Stessa atmosfera, più o meno, in casa di Carlo Facchini, a Verona. Anche lui abita con la famiglia, anche lui vi parla con voce da bravo ragazzo, non certo melenso, non forzatamente equilibrato. Bravo, spontaneo, a modo suo certo edificante.

Tempi duri, ovvero la musica dei ventenni, dei ragazzi nati col boom economico, quando la vita sembrava facile. Sarà tra la Musica da vedere di Mister Fantasy

Una generazione obbligata a sperare

Tempi duri, prima di diventare il nome di un gruppo che qualcuno ha definito «i Dire Straits italiani», è il titolo di una canzone. Parole e musica di Carlo Facchini, ventiduenne, in simbiosi con Cristiano De André, diciannovenne, fin da quando, senza conoscersi, facevano musiche per gruppi teatrali locali. Facchini per il Laboratorio di Verona, De André per l'Instabile di Genova.

Tempi duri non è che una classica canzone-manifesto. Un'amara diagnosi della realtà, un discorso sugli orizzonti bui (meglio: sulla mancanza di orizzonti) nel tempo presente. Il tono cupo è rischiarato però dalla chitarra «sudista» (s'intende, il Sud degli Stati Uniti) di Loby Pimazzoni, un amante di J. J. Cale come tutti e quattro i musicisti di *Tempi duri*.

Sarà un segnale dei tempi «duri», come li vive la nuova generazione di musicisti che entrano oggi in sala di incisione. Nella canzone si parla infatti di «notte di ansia», di «cani disperati nella strada», di «una generazione obbligata a sperare». Il tutto in uno scenario dove «anche le stelle fanno gli occhi scuri».

Se proprio bisogna trovare un leader di *Tempi duri*, la persona giusta è Carlo Facchini. Chitarrista, bassista, cantante, è soprattutto l'autore delle due canzoni finora registrate dal gruppo: *Tempi duri* e *In una notte così* (il primo LP è di imminente uscita). Ma non sarà certo da lui che sentirete parlare di «capo» o di «mente» nel quartetto. «La nostra attività è cominciata principalmente da un fattore umano: il grande affiatamento tra me e Cristiano. In fatto di musica abbiamo tutti e due una cultura da complesso ma anche un forte interesse per la canzone d'autore. Non ci piace che spesso nella produzione dei gruppi i testi siano sca-

**Ecco perchè Imecc,
Malerba e Ragno
raccomandano Ariel.
Guardate che pulito
e che colori!"**

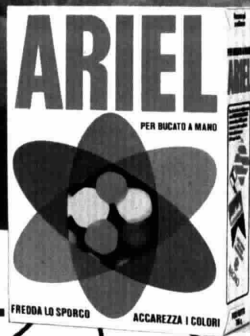

Ariel fredda lo sporco, accarezza i colori.

imecc calze *malerba*  **RAGNO**
Filo di Scozia
lo confermano.

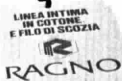

dentì. Ecco, allora, la formula di Tempi duri: fondere il "background" dei gruppi rock e quello dei cantautori lavorando molto sui testi ».

Il punto cruciale, in ogni caso, è il nome: Tempi duri. È la chiave di volta della filosofia di De André-Facchini-Pimazzoni-Bisotto. Un giudizio sulla situazione che si trovano a vivere i ventenni dell'Italia attuale — « siamo nati col boom economico, quando la vita sembrava facile e ricca di promesse; adesso manca tutto: il lavoro, le prospettive, le motivazioni » — diventa il marchio di fabbrica di una impresa artistica. « C'è anche molta ironia, però », sottolineano, come sempre all'unisono, Cristiano De André e Carlo Facchini.

Questi ragazzi che non si adattano al grigiore dei tempi, che sentono nell'aria certe atmosfere cupe, ma che assicurano di non avere nessuna vocazione alla tragedia, vedono nella musica una via d'uscita concreta, un mezzo per avere una identità da amministrare. « Il fatto di suonare », dice Carlo Facchini, « per noi è stato un'ancora di salvezza. Forse riusciremo a risolvere il grande problema dei ragazzi come noi: non si trova qualcosa da fare e nello stesso tempo si vuol fare solo quello che piace. Che fra l'altro è un'ambizione giusta, non penso che siamo sulla Terra per soffrire ».

Troppo giovani per aver avuto sentore delle grandi rivoluzioni tentate o desiderate dai loro fratelli maggiori, e in genere non realizzate, i quattro di Tempi duri mettono in pratica con disinvoltura e con rigore millimetrico un egualitarismo « da '68 ». Probabilmente nella loro vita di gruppo, sicuramente nelle esecuzioni dei loro brani musicali, De André e Facchini, i due « vocalist », cantano una strofa ciascuno e dichiarano con entusiasmo ingenuo: « E' bello non avere un cantante solista ».

MARIO GAMBA

Foto BRUNO CALVO

sempre a torta alta !

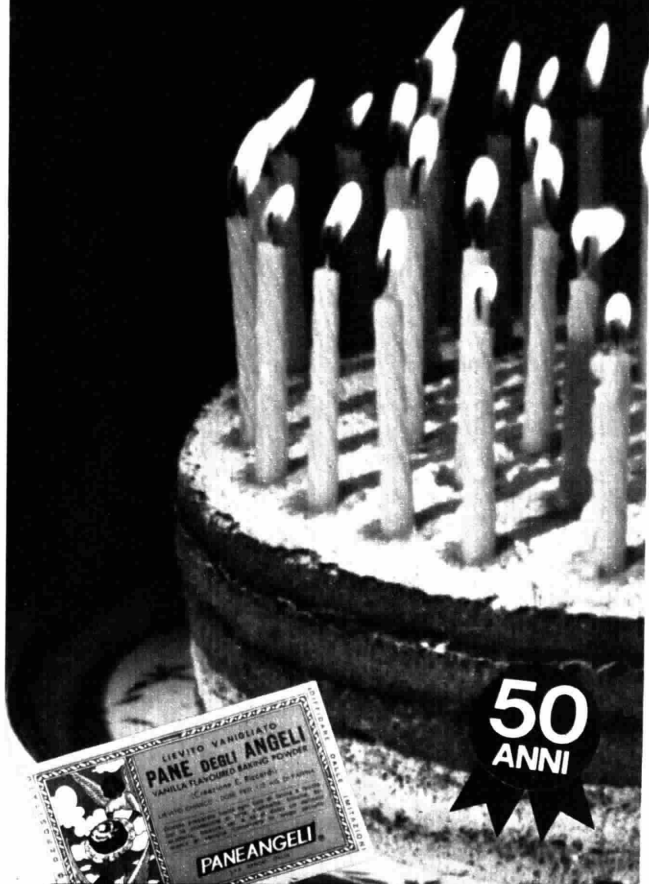

PANEANGELI®



" il tortaalta " PER TORTE DOLCI
" il pizzatorta " PER PIATTI SALATI

FATE UNA CROCETTA SU QUELLO CHE VOLETE
RITAGLIATE, INCOLLATE SU CARTOLINA POSTALE E SPEDITE A

R.C. PANEANGELI C. P. 1732, 16100 GENOVA

inoltre: GRATIS " il tortaalta " " il pizzatorta "

Nome e cognome _____

Indirizzo _____

Città _____

C.A.P. _____

Prov. _____

GRATIS
1 RICETTARIO

Parla una stella di «Lady Magic»

La Austin, autentica regina del rhythm & blues, racconta il suo debutto a cinque anni, la sua carriera folgorante e la sua nostalgia per il pubblico europeo

TELEVISIONE

E il Pop sale a Patti

di LUCIANA CAPRETTI

TV **2**
DOMENICA
16 MAGGIO
ORE 20,40

New York, maggio

Al telefono mi dice: «Come stai?». «Bene». «Ah, wonderful», risponde con il to-

no di una vecchia amica sinceramente soddisfatta del mio stato di salute. Rimango piacevolmente sorpresa ma allo stesso tempo cauta, non sospettando affatto ciò che mi avrebbe aspettato, una volta faccia a faccia: un torrente di parole, esclamazioni, autoironia, risa spontanee, fischietti e canticchi, dominati da due occhi ammiccanti e molto intelligenti. Due occhi verdi e scintillanti che pare abbiano catturato l'attenzione dell'intera troupe di *Lady Magic*, lo show che Patti Austin ha girato l'anno scorso negli studi di Milano. Così al tavolo di un ristorante vagamente all'italiana, mentre mando giù un maledetto cappuccino con cannella — secondo loro autentico made in Italy — e lei si centellina il suo vino dei castelli, mi dice: «Scusa se non ti ho fatto salire a casa, ma sono nel caos più totale. Sai, domani finalmente mi trasferisco a Los Angeles dove ho comprato una bella villa con giardino... Non ne posso più di vivere in città senza verde e aria... e poi sono stanca...».

E' comprensibile, per una come te che ha cominciato a lavorare quasi in fasce. Ma la musica ce l'avevi nel sangue?

«Sì, sono sempre stata una maniacca. Già a tre anni mia madre si di-



sperava perché se mi portava in un negozio e mi lasciava sola un attimo, bastava che ci fosse della musica che io mi mettevo a cantare e ballare, attirando l'attenzione di tutti. Mio padre, un musicista jazz che suonava al tempo delle "big bands", mi portava spesso ai concerti jazz ed una volta andammo a sentire la grande Dinah Washington con la quale aveva suonato. Quando passammo dietro le quinte per salutarla lei mi disse: "Ciao, sono Dinah Washington e sono una cantante". Ed io: "Io sono Patti Austin ed anche io sono una cantante". Dinah allora esclamò: "O. K.,

sei una cantante? Allora vieni in palcoscenico e canta". Non me lo feci dire due volte, chiesi al pianista la canzone che volevo e andai benissimo. Da allora feci uno show televisivo dal vivo, perché allora si faceva tutto in diretta, era il 1955 ed io avevo 5 anni. Poi alla High school feci la ragazza pon-pon e presi parte alle attività politiche di quel periodo. Erano gli anni '60, con l'assassinio dei fratelli Kennedy e di Luther King: bisognava schierarsi o da una parte o dall'altra. Così vivevo in piena dicotomia, frequentando gente sofisticata dello show-business di sera e andando





Patti Austin, Figlia di un musicista di jazz, ha scelto il pop style. Il suo padrino musicale è Quincy Jones

I successi di una voce leggendaria

Patti Austin è la voce leggendaria di una lunga serie di successi pop, ha cantato negli LP *Still crazy after all these years* e *Fifty ways to leave your lover* di Paul Simon, *Just the way you are* di Billy Joel, *Our day will come* e *Swearin' to God* di Frankie Valli, oltre ad aver preso parte a *Sounds and stuff like that* e all'ultimissimo *Dude* di Quincy Jones. Integramente suoi sono invece quattro album con la Cti: *End of a rainbow*, *Havana candy*, *Live at the bottom line* e *Body language* ed uno appena uscito con la Warner Brothers: *Every home should have one*: ogni casa dovrebbe averne uno: le chiedo: di che cosa? « Di un mio disco », mi risponde ridendo. « Il titolo doveva essere quello di uno dei pezzi, *Love me to death* (*Anami fino alla morte*) e sulla copertina avevamo pensato di mettere una bara con me ed il mio partner dentro, gambe e braccia penzoloni. Ma era troppo macabro e così abbiamo scelto questo titolo propiziatario... ».

Nell'album figurano 10 brani di cui quattro scritti da Rod Temperton, *Do you love me?*, *Love me to death*, *The gentie* e *Baby come home to me* (in cui Patti canta in coppia con James Ingram) oltre a *The way I feel*.

a scuola di mattina con i ragazzi dei sobborghi. Ma ho goduto ogni ora di quel periodo e non ho rimpianti, perché in termini di vita privata non ho perso molto: i miei compagni di scuola non sapevano di questa mia doppia vita e per grossa parte della mia carriera non ho avuto a che fare con i "topi" del mondo dello spettacolo, gli sfruttatori. Quelli li ho conosciuti dopo, da adulta ».

Originariamente tu eri una cantante jazz. Ora invece hai cambiato genere...

« Sì, è vero, ho ceduto al pop, perché il jazz non è rispettato abba-

stanza in questo Paese da poterci costruire una carriera. E comunque io odio le etichette. Ogni musica creativa è valida ed io la canto: il jazz puro come i motivi di Frank Sinatra o Cole Porter o degli Earth, Wind and Fire, o qualcosa scritta da me o da Quincy Jones. L'importante è avere uno stile e questo per me è stato un problema perché potevo cantare di tutto. Alla fine ho scelto il pop style ».

Anche a te è quindi successo di dover sacrificare ad esigenze commerciali lo spirito più autentico della musica nera.

« Esattamente, ed ora mi si sta po-

nendo il problema opposto. In questo Paese i bianchi non vogliono sentire cantare da un nero la "musica bianca". Così tutti mi dicono: "Tu canti il rhythm and blues, vero?". No, io non sono una cantante come Aretha Franklin. Quest'anno mi hanno nominata per un Grammy Award quale migliore cantante rhythm and blues: la cosa mi ha fatto piacere da una parte e rabbia dall'altra perché non è il mio genere. Il problema è insomma che la musica oggi è ormai omogeneizzata al punto che non c'è più una musica nera che abbia successo. E' una "Art music", bella ma che

SERIE OLIMPIA MULTUSO™ PER CUCINA CLASSICA O DIETETICA

Il superlusso entrà in cucina.

Spesso, le cose più belle nella vita non sono quelle che durano di più. La Serie Olimpia Multiuso fa eccezione. Dopo averla ammirata, provate a cuocerla: non ricorderete di aver mai trovato un pezzo di metallo altrettanto pesante. E altrettanto bello. Nella Serie Olimpia bellezza e solidità si armonizzano alla perfezione. Aeternum ha lavorato il massiccio acciaio inox 18/10 con un gusto che esprime la grande tradizione italiana nella sua forma migliore. Con questa serie di pentole, casseroles, tegami, tutti Multiuso, Re Inox Aeternum porta in tavola nel modo più raffinato tutte le specialità della cucina tradizionale come quelle della cucina dietetica.



Pentole di Re Inox
AETERNUM
la bellezza dell'esperienza



nessuno compra, una musica da museo ».

C'è qualche cantante in particolare che ti ha influenzato?

« Più che da cantanti sono stata influenzata da musicisti, grazie a mio padre. E comunque più dai cantanti che dalle cantanti, forse per naturale competitività. Miles Davis è stato un mio punto di riferimento, e fra i cantanti Sinatra e Bing Crosby. Fra le cantanti amo Lena Horne, Ella Fitzgerald, Joséphine Baker... gli originali insomma, non le copie di oggi, i veri talenti come Otis Redding e Wilson Pickett e non le voci da sintetizzatore odierne che non si distinguono ».

Cosa ha rappresentato nella tua vita un personaggio come Quincy Jones?

« E' il mio padrino. Mi conosce da quando avevo quattro anni e mi ha aiutato enormemente nella mia carriera. Ora finalmente, dopo ventisei anni, abbiamo lavorato insieme. E' la sola persona alla quale, per così dire, cedo la mia voce, facendo quello che lui vuole, perché ha un terzo orecchio con cui avverte tutte le sfumature. Soprattutto è un maestro della registrazione, che è anch'essa un'arte perché con la sola voce devi creare un'atmosfera e non è facile ».

Ti consideri una star?

« No, non ho mai venduto un disco da un milione di copie. Mi basta solo cantare dal vivo ».

Dopo l'esperienza dell'anno scorso ti piacerebbe tornare a lavorare in Italia?

« Senz'altro, ho sempre coltivato il sogno di diventare famosa in Italia e poi tornare qui come è successo a Lola Falana. Infatti il pubblico europeo così come quello giapponese apprezza molto di più un'artista di quanto non succeda qui. In America ci sono troppi artisti che cercano di sfondare perché la gente riesca a comprendere la fatica del successo. Stiamo attraversando un periodo tremendo in cui tutto viene consumato velocemente, anche gli artisti. E poi non abbiamo alle spalle i secoli di cultura che hanno gli europei, ma solo duecento anni di storia ».

Programmi per il futuro?

« Una tournée in Giappone, una negli USA e appena ho tempo mi sposo il mio amico italiano e, perché no, una coppia di bambini... ».

LUCIANA CAPRETTI

RadiocorriereTV 135



audiodesign

altoparlanti · amplificatori · antenne

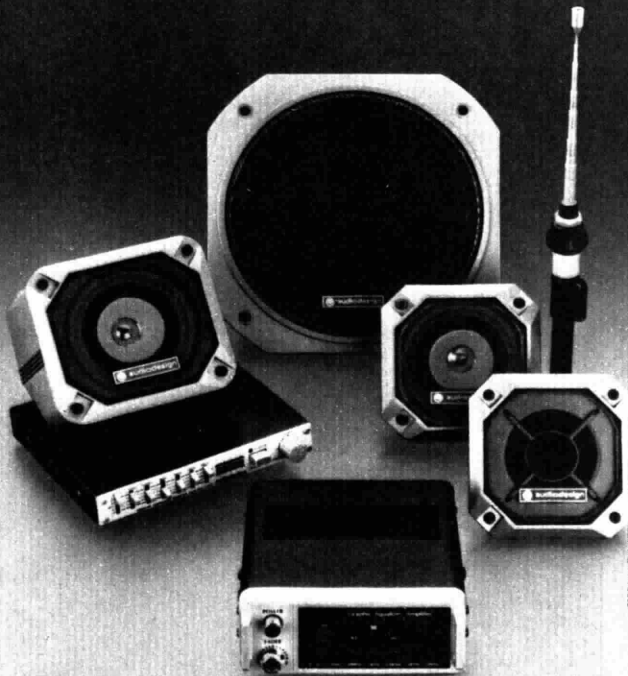

nessuno resiste... alla qualità



audiodesign

Viale Industria 28 - 42025 CAVRIAGO (Corte Teggio) RE - Tel. (0522) - 54439 - 54741 - Telex 530626 AUDIO-I

Sconcertante scoperta dei nostri impresari

Dai Rolling Stones a Miles Davis, da Lou Reed a Peter Tosh è una gara di eccentricità, di manie e di richieste ultimative previste nel contratto e rispettate allo spasimo

MUSICA LEGGERA

Quando il divo in tournée ha la voglia matta

di ROBERTO D'AGOSTINO

C'è chi lo fa per esibizionismo e chi per necessità economica. Chi perché è di moda e chi spinto da problemi psicologici. Ma ormai le manie e le bizze che i divi del pop, i re del rock e le stelle del jazz impongono agli impresari sono diventate uno dei fatti più curiosi del costume musicale. L'altra faccia del mito, infatti, è spesso irrinconoscibile: così disinvolti e noncuranti sul palcoscenico, davanti a un contratto da firmare avanzano pretese assurde, diventano isterici e puntigliosi. Per i loro fans sono il simbolo dell'anticonformismo, ma dietro le quinte le star della musica giovane non si preoccupano minimamente di nascondere i loro vizi privati, diventano capricciose e pretendono dagli organizzatori trattamenti da sceicchi.

Per soddisfare le richieste dei Rolling Stones gli impresari della tournée italiana (suoneranno a metà luglio a Torino e a Firenze) si sono visti recapitare un volume di duecentoquindici pagine dattiloscritte, fitte di clausole contrattuali e di « servizi d'assistenza ». Si va dalle pareti color panna della suite alberghiera fino al numero di portacenere sul comodino, dalle casse di vodka russa Stolichnaya (ghiacciata, naturalmente) al vassoio di frutta fresca all'entrata di ogni camerino: lo staff organizzativo del « più grande gruppo rock del mondo », così amano definirsi, non dimentica neanche uno spillo.

« C'è da mettersi le mani nei capelli quando ti capitano musicisti »





I Kiss, gruppo americano di « hard rock » (qui a fianco), per cantare in Italia al Castel Sant'Angelo di Roma hanno voluto quattro ampie roulotte e alcune decine di « gorilla » per presidiarle

Mick Jagger, leader dei Rolling Stones (sotto), ha dettato le sue condizioni di « assistenza » su 215 pagine. Per il gruppo dei Devo (al centro) sono bastate alcune casse di Coca-Cola





Il divo / segue

come Miles Davis», sospira Amedeo Sorrentino, uno dei responsabili della cooperativa Murales. « Il genio cattivo del jazz » per i recenti concerti romani è stato particolarmente pignolo. Il suo contratto-tipo di dieci pagine era « imbottito » di otto allegati e due piantine che riportavano le dimensioni del palcoscenico e quelle dei camerini. Negli allegati il leggendario trombettista dell'Illinois ha chiesto testualmente una Rolls-Royce con autista per tutti i tre giorni di residenza, una suite all'Hotel Hilton con camera comunicante per la moglie, le stanze per il gruppo dislocate tassativamente in un piano inferiore.

Per l'arredamento del camerino i capricci di Davis sono irrefrenabili: 64 asciugamani, 2 termosifoni, 2 secchielli per il ghiaccio, un tavolino e sei sedie, niente alcolici ma una caraffa di tè africano (?), un piatto di crackers con salame e formaggio, noccioline tostate, frutta fresca, spremute di aranciu, due spechchi.

Sull'uscio del camerino c'era ad attenderlo un impeccabile cameriere in livrea. Ma si è arrabbiato lo stesso per non aver trovato sul palco la mezza cassa di birra Miller, pre-

vista nelle clausole del contratto, ma inesistente in Italia. « Si è accontentato di sei bottiglie di acqua minerale Perrier da un litro », ricordano gli organizzatori. Infine Miles Davis, per la partenza dall'aeroporto di Fiumicino, ha ottenuto la sala d'aspetto VIP, quella riservata agli ospiti di eccezionale riguardo.

Un trattamento di lusso con pretese isteriche e puntigliose è anche il caso di Lou Reed, geniale stella del rock americano. Nel giugno del 1980 l'Arci, l'associazione ricreativa e culturale del PCI e del PSI, organizzò una breve tournée del chitarrista newyorkese e ne fu letteralmente travolta. Reed minacciò addirittura di non suonare se, nel percorso dall'hotel al palcoscenico, fosse stato avvicinato anche da una sola donna. Precisò anche la durata del concerto in « 75 minuti esatti », si riservò il diritto di « approvare ogni intervista radiofonica, televisiva e giornalistica ».

Come Davis, anche Lou Reed ha il « pallino » del camerino: « Uno specchio a grandezza d'uomo, 13 uscite di corrente per amplificatori, un grande tavolo, cinque sedie, lavandino, doccia, servizi di toilette, tre asciugamani, luci potenti e un grosso sacco per la spazzatura ». Per le sei del pomeriggio il contratto prevedeva: « 12 bottiglie di acqua minerale Perrier, due casse

di birra Tuborg o Carlsberg, due bottiglie di vino bianco secco (il miglior vino locale), una cassa di Pepsi-Cola, una bottiglia di cognac Courvoisier, due di whisky Cutty Sark e un vasto assortimento di frutta, snack e arachidi ». A pagina 31 del contratto troviamo finalmente il menu della cena: « Alle otto precise, pasto caldo a due portate per tutti gli otto membri della band, con divieto assoluto di servire ai commensali piatti come pollo arrosto, hot dog, lasagne, fish and chips, torte e pizze ».

Per quanto riguarda la cucina i divi della musica sono molto esigenti. Quando calò allo Stadio San Siro di Milano il re del reggae Bob Marley, l'imprendario Franco Mammone dovette installare una cucina a gas in un grande albergo. Per motivi religiosi (faceva parte della setta dei rastafariani) Marley e compagni pretesero di cucinare nelle loro stanze d'albergo grandi quantitativi di pesce. L'altro giamaicano, Peter Tosh, si è dovuto invece accontentare di un'enorme cucina mobile (gli hanno procurato quella del Circo Togni) per farsi preparare dai suoi due cuochi personali enormi quantità di pesce bollito.

Anche il famoso quartetto americano di rock « duro », i Kiss, una volta giunto in Italia, ha preteso quattro spaziosissime roulotte per

Per Carla Bley (a sinistra) solo alberghi da cinque stelle della Guida Michelin. Peter Tosh (qui accanto) vuole sempre una cucina mobile per far bollire il pesce; Lou Reed (sotto): birra danese e arachidi



cosa c'è dietro a...

un sapore naturale che conserva tutto il suo aroma originario?

IMCO WATERLESS

un alimento veramente genuino ricco di tutte le sostanze nutritive necessarie per la salute dell'organismo?

IMCO WATERLESS

un piatto colorato di natura che ravviva la tavola e rende meravigliosi anche i piatti più semplici?

IMCO WATERLESS

una sana alimentazione dietetica, varia e gustosa, che vi regala un fisico sempre in forma e non vi stanca mai?

IMCO WATERLESS

una cucina leggera e digeribile, indicata per tutti, magri e grassi, sani e malati, adulti e bambini?

IMCO WATERLESS

il suo concerto a Castel Sant'Angelo e decine di «gorilla» a presidiarlo.

E ancora la pianista americana Carla Bley e il cantante rhythm & blues Wilson Pickett hanno la fama dei piantagrane: la prima stila personalmente la lista degli alberghi (solo cinque stelle della Guida Michelin) che la devono ospitare, il secondo è capace di non salire sul palcoscenico del Teatro Olimpico di Roma se non viene servito di una chicken soup, una zuppa di pollo. Meno intransigenti si sono rivelati i Devo, un gruppo americano della nuova generazione (solo casse di Coca-Cola), o il cantante Billy Joel: a Torino, per il suo unico concerto italiano, fra il primo e il secondo tempo, ha voluto in camerino una bombola di ossigeno.

E i divi di casa nostra? «Scomparsa dalla scena l'imprevedibile Patty Pravo, che era capace di eclissarsi a metà concerto per un microfono difettoso», dicono gli impresari, «le nostre stelle non hanno voglie strampalate». L'unico chiacchierato è Miguel Bosé. Il figlio del torero, quando va in tournée, per rilassarsi pretende tutto l'occorrente per immergersi nei fanghi medicinali.

ROBERTO D'AGOSTINO

Foto LEONELLI, BLACK STAR, GIOVANNETTI, MAZZELLA

SCEGLI SIGMA, QUALITA' SCELTA.

QUALITÀ SCELTA,
IN OLTRE **200 PRODOTTI A MARCA SIGMA.**
QUALITÀ SCELTA, NEL **SERVIZIO SU MISURA**
CON PRODOTTI FRESCHISSIMI E GENUINI.
CONVENIENZA SEMPRE. E ANCOR PIÙ RISPARMIO
NELLE **BUONE PROPOSTE.**



SIGMA 20
VENT'ANNI AL SERVIZIO DEL CONSUMATORE

Sei puntate del DSE

Un itinerario
per conoscere da
vicino il
Paese balcanico

TELEVISIONE

Romania: guida per immagini

DSE **2**
MERCOLEDÌ 19
e VENERDÌ 21
ORE 13,30

E' la regione più latina dell'Est, quella che conserva ancor oggi i retaggi culturali e archeologici più vicini

alla storia dell'Occidente. Non solo, ma è anche l'ultimo baluardo della lingua neolatina, attornata com'è dai vari dialetti slavi. Si tratta della Romania, la repubblica a regime socialista che proprio in virtù della sua conformazione composta è la più occidentale come sistema politico-economico (per molti versi simile a quello jugoslavo) all'interno del Patto di Varsavia. Un itinerario geo-politico-economico sulla Romania viene ora proposto dal DSE in sei puntate, curate da Maria Vittoria Tomassi, e può essere senz'altro adottato come una guida ragionata per coloro che intendessero trascorrervi le prossime vacanze.

Si parte da Bucarest, la capitale, che con un milione e mezzo di abitanti è anche la più popolosa città rumena. L'origine di Bucarest è romana e di quell'epoca sono visibili molti segni. Caratteristici sono i numerosi ristoranti e caffè all'aperto, frequentatissimi non solo dai turisti. Quindi l'itinerario si snoda lungo le coste del Mar Nero, dove sono situate le località balneari e di cura più famose dell'Est. Da non perdersi è la navigazione sul Delta del Danubio. Dai Carpazi si passa poi in Transilvania, dove leggenda e storia si mescolano grazie anche ai surreali conventi fortificati. Infine si scende verso la conca dei Carpazi orientali a Maramures e poi nella Moldavia.

GIANNI ROSSI

IMCO WATERLESS

la N.1 in Italia

* nella vendita diretta di prodotti italiani

Una grande azienda che propone prodotti eccezionali, sicuri fin nel minimo dettaglio e garantiti a vita. Anni di studi e ricerche hanno portato alla progettazione delle unità di cottura IMCO WATERLESS, la novità rivoluzionaria per l'alimentazione di tutti i giorni: cibi più sani, più nutrienti e più saporiti, meno perdita di tempo in cucina e maggior risparmio sui consumi di gas. Lo speciale fondo termico e le pareti raffreddanti in acciaio inossidabile superlegato 18/10 delle unità di cottura IMCO permettono di cucinare *senza l'impiego di grassi e liquidi*, utilizzando esclusivamente l'umidità e i grassi naturali contenuti negli alimenti. Vitamine e sali minerali non si disperdono e il grande potere nutritivo



dei cibi rimane integro e genuino. Prima produttrice italiana nel settore, la IMCO WATERLESS ha sviluppato in pochi anni una imponente rete di vendita che conta oggi più di 8.000 venditori specializzati.

Attraverso le dimostrazioni a domicilio potrete conoscere di persona il sistema di cottura IMCO WATERLESS e decidere poi se cambiare in meglio le abitudini alimentari della vostra famiglia... Milioni di persone hanno già scelto IMCO, «il meglio» per la tavola. Telefonate anche voi alla nostra sede di Milano 039-6926251/2/3/4/5 - e sarete messi subito in contatto con l'agente IMCO della vostra zona.



IMCO WATERLESS®

da' sapore alla salute

Principali Agenzie IMCO in ITALIA:

VERONA: 045/640899 - TRENTO: 0461/984566
PAVIA: 0382/468486 - MANTOVA: 0376/368681
BOLOGNA: 051/7988913/15
MONTECATINI: 0572/767789 - ROMA: 06/6375892
CASERTA: 0823/468420 - BARI: 080/803156
PALERMO: 091/590306 - CATANIA: 095/391395
COSENZA: 0982/3073



Da Shakespeare una commedia sofisticata

Il copione ricalca quello del grande drammaturgo inglese e trasferisce la lotta per il potere all'interno di una coppia provocandone una profonda crisi

CINEMA

Se la tempesta scoppia in famiglia

di STEFANIA BARILE



Shakespeare questa volta svicola in una commedia sofisticata, magari del nuovo tipo, tutto cerebrale, ma pur sempre in puro stile America. Ha fornito infatti il copione per il nuovo film di Paul Mazursky. Naturalmente il regista ha rispettato la sceneggiatura, ambientandola però ai tempi nostri. Così la tragedia di Prospero, protagonista di *La tempesta*, si è trasformata in quella di Philip, un architetto di New York. L'era protagonista il Potere con la « p » maiuscola in nome del quale si spodesta il re e si commettono assassini; qui il potere rimane ma è legato solo al denaro e distrugge il solido ménage matrimoniale fra due architetti. Anche per la « tem-

pesta » moderna comunque ci sarà la « stregoneria » del protagonista che riesce a mandare alla deriva lo yacht del rivale e far arrivare i naufraghi nella sua isola.

Una commedia kolossal e non solo perché lo sceneggiatore è Shakespeare ma anche per i costi (un film da 15 milioni di dollari) e per il cast: John Cassavetes, Gena Rowlands, Vittorio Gassman, Susan Sarandon, tutti espressione della « new wave » americana che parte dalle rive di New York. Caso strano nel mondo cinematografico americano, il film ha in cartellone anche un nome di Hollywood: mentre di solito le produzioni dell'una e dell'altra costa sono completamente indipendenti, questa



John Cassavetes, qui con Susan Sarandon, è Philip, il protagonista di La tempesta del regista Paul Mazursky (a sinistra). Del cast fanno parte Vittorio Gassman e Gena Rowlands (in basso a destra)

volta per gli effetti speciali è un ingegnere californiano a ricreare una tempesta molto verosimile.

A parte Shakespeare e gli effetti, *La tempesta* è diventata nelle mani del discusso regista americano quarantaduenne (chi lo definisce genio e chi un bluff) l'affresco di una crisi matrimoniale. E non poteva andare diversamente visto che Mazursky è noto per il suo primo film *Bob, Carol, Ted e Alice*, del '69, ritratto di contraddizioni della cop-



pia borghese, e per *Una donna tutta sola*, del '77, e cioè Jill Clayburgh. Per questa « crisi » shakespeariana ha chiamato la coppia Cassavetes-Rowlands che ha al suo attivo (oltre a vent'anni di matrimonio) altri film dello stesso genere: Cassavetes infatti è balzato all'attenzione mondiale con *Mariti* ('70), *Minnie e Moscovitz* e *Una moglie* (rispettivamente del '71 e del '73).

Alla « new wave » si è aggiunto Vittorio Gassman, a buon diritto visto che l'attore ha interpretato *Il matrimonio* di Altman. *La tempesta* ha accolto due debuttanti, una quindicenne, Molly Rilgwald, e Sam Robards, figlio di Lauren Bacall e Jason Robards. ●

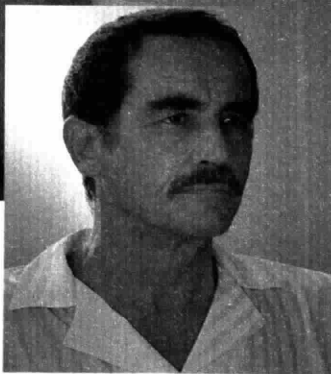

La tempesta

attori

John Cassavetes, Gena Rowlands, Vittorio Gassman, Susan Sarandon, Molly Rilgwald, Sam Robards

regia e sceneggiatura

Paul Mazursky

produzione

Columbia



Se la tempesta scoppia in famiglia

Una coppia collaudata
nella vita e nel cinema per un
naufragio senza salvezza

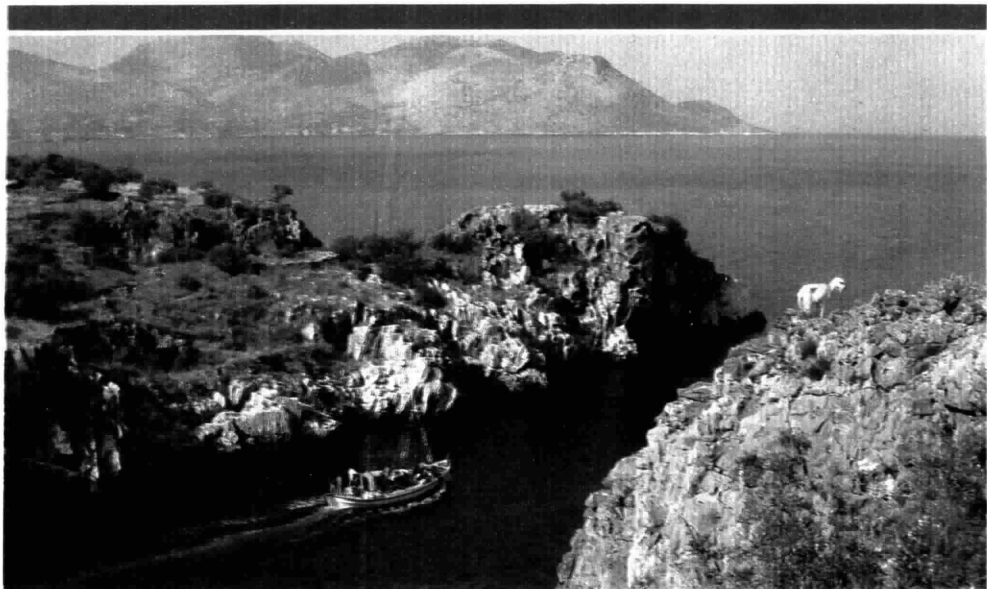

Via dall'America...
... dal lavoro e dalla moglie,
l'architetto newyorkese
Philip vive in Grecia
con Eratha (Susan Saradon)



Il passato ritorna
Un giorno Antonia (Gena Rowlands),
sullo yacht di Alonso (Vittorio Gassman), ex capo
di Philip, arriva proprio nell'isola del marito.
Lui si « vendica » provocando una tempesta





Dopo mamma gatta ci pensa Kitekat.

Kitekat: bocconcini e croccantini.
Con pollo, con fegato, con pesce
e vitamine A, E, B₁.

Kitekat: un'alimentazione sana,
completa, gustosa. Perché il tuo gatto
cresca in tutta salute.



Kitekat
nutre sano il tuo gatto.

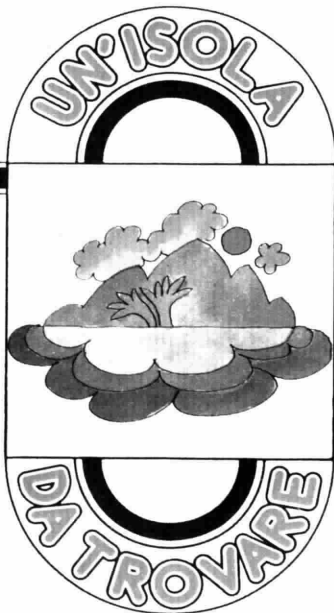

Quando entrò nel gioco la "banda dei genovesi"

Bruno Lauzi, gli inizi del suo lavoro di autore, gli amici Paoli, Bindi, Tenco, il porto di Genova e la nascita stessa della canzone d'autore di casa nostra. Questi i temi della chiacchierata con l'ospite di questa settimana: Bruno Lauzi. Ecco due domande tratte dall'intervista che potrete ascoltare nelle trasmissioni di mercoledì, giovedì e venerdì 21 maggio alle 11,32 su Radiodue.

D. - Quali ricordi hai del passato, di Genova e di quel gruppo di autori poi etichettati come scuola genovese?

R. - Ripetevo la quarta ginnasio, tanti anni fa, e mi ritrovai accanto un nuovo compagno in regola con l'età, Luigi Tenco. Con lui, con Bindi e Paoli si è cresciuti insieme. Genova era la provincia, ma insieme era il porto, luogo di mille influenze e di mille incontri. I marinai americani ci portavano i dischi di una musica nuovissima, e quel che non ci arrivava dal mare lo si scopriva nel buio di una sala cine-

matografica. Avevamo un sogno ambizioso: un giorno avremmo sostituito Rogers, Porter, Kern e Gershwin, quei grandi che tanto amavamo. Ma poi io seguì un'altra strada, venni a Milano e alla canzone non ci pensai più. Poco tempo dopo ritrovai lì tutti gli amici, che grazie alla lungimiranza di Nanni Ricordi avevano cominciato a fare i primi dischi. Con questi precedenti entrai anch'io nel gioco. E comincio la mia avventura di cantautore.

D. - E quali sono le differenze

Radiodue mercoledì, giovedì e venerdì dalle 11,32 alle 12,10 per giovani cantautori

con chi oggi vuol continuare su questa strada?

R. - I nostri erano grandi modelli, e le imitazioni grandi imitazioni di mediocri modelli, senza la forte individualità di quegli anni. Al di là dei Beatles, di cui sono succedute solo brutte copie, quel che è venuto fuori dagli anni Sessanta in avanti è una specie di « tutto » indistinto dove il ritmo, nelle sue mutevoli etichette di volta in volta alla moda, ha preso il posto delle melodie e delle armonie. Oggi noi autori siamo come delle schede perforate di un centro meccanografico. Se nella nostra scheda vengono a mancare certe qualità ritmiche, la macchina, cioè il pubblico, la rimanda fuori e non comincia neanche a leggerle, siano esse la *Settima* di Beethoven o la *Divina Commedia*. E questo impoverisce di molto la nostra produzione musicale ».

MASSIMO BERNARDINI

18 al nastro di partenza

Degli 800 brani inviati al nostro concorso, 513 sono risultati in regola. Fra questi la giuria ha scelto i 18 brani in gara che vengono trasmessi: *Conigliotta*, di Bottazzi; *Chi sciresti*, di Madau; *Una gita sul Po*, di Gargiulo; *Intorno a trent'anni*, di Locasciulli; *Penelope*, di Cigliano; *Giovannino senza paura*, degli Atman; *Lullà*, di D'Angelo; *Canzone degli occhi e del cuore*, di Chiello; *Portovenere*, di Panichi; *Pulecenc*, di Di Francia; *Itinerario*, di Valmaggi; *Tutto l'orto di mele*, di Gabi; *Canzone breve*, di Castellari; *Volano le canzoni*, di Fort; *Un amico*, di Avitabile; *Zona Cesarini*, di Conte; *Arrivano l'americani*, di Sambiasca; *Angeli e dinosauri*, di Terra.

Per scegliere le 9 vincitrici

Gli ascoltatori potranno esprimere il loro voto per mezzo di una cartolina postale. Attraverso le cartoline postali inviate fino al 30 luglio saranno scelte le nove canzoni finaliste, che parteciperanno poi, con le stesse modalità dei mesi precedenti, alle trasmissioni su Radiodue per tutto il mese di agosto. A fine mese, a Rimini, grande finale, ripresa dalla tv. Da maggio a fine luglio, tra quanti avranno inviato le loro cartoline voto, saranno sorteggiati ogni giorno un radio registratore e ogni settimana un televisore a colori. Inoltre il *Radiocorriere tv* metterà in palio ogni settimana cinque miniaspiratrice Black & Decker e un bellissimo viaggio soggiorno.

Philadelphia. Il sapore delle cose fatte con cura.

FORMAGGIO FRESCO
PHILADELPHIA

KRAFT



Freschezza in carta d'argento.

KRAFT

cose buone dal mondo

**DIRETTA
SPORT**

di GILBERTO EVANGELISTI

Riecco la Svezia antico amore

TV 1

**MERCOLEDÌ
19 MAGGIO
ORE 22,20**

Partita di ritorno questa settimana (mercoledì 19 maggio) ad Amburgo (ed in tv) per la Coppa UEFA. Sarebbe stata una finale tutta tedesca, tra l'Amburgo e il Kaiserslautern, se il Göteborg non ci



avesse messo lo zampino. Con otto scudetti e una coppa di Svezia nella bacheca, il Göteborg è alla sua prima euro-finale. Il calcio svedese è stato molto popolare in Italia, negli anni Cinquanta, per merito di fuoriclasse come Gren, Nordhal, Liedholm (nella foto), Skoglund e di alcuni buoni elementi come Sundqvist, Lofgren e altri, venuti a giocare nelle nostre

squadre. Rispetto a quasi tutti gli altri calciatori europei, gli svedesi avevano avuto il vantaggio di non aver fatto la guerra.

Alla Coppa del Mondo del 1958, che si giocava proprio in Svezia, la Nazionale svedese perse in finale per 5 a 2, contro il formidabile Brasile di Gilmar, di Garrincha, di Vava e del giovane Pelé, allora diciottenne. Il calcio svedese non è più a quei livelli, anche se produce ancora ottimi giocatori come Nilsson, che gioca proprio nel Göteborg, fortissimamente voluto da Liedholm alla Roma.

Un'altra squadra svedese, il Malmö, nel 1979 era arrivata alla finale della Coppa dei Campioni, poi battuta dal Nottingham Forest. L'Amburgo, che recentemente in campionato ha battuto a Monaco il Bayern, finalista della Coppa dei Campioni, è arrivato alla finale di Coppa UEFA a spese del Radnicki, la squadra jugoslava che aveva eliminato il Napoli. L'Amburgo è la squadra di Hrubesch, uno degli attaccanti più ambiti dai club italiani. Ha vinto quattro scudetti, una Coppa delle Coppe e due Coppe nazionali. ●

ONDA VERDE

di PASQUALE BALSAMO

Gli angiolettini e i numeroni

La Rete 1 tv è tornata alla ribalta con una nuova iniziativa per la divulgazione delle più elementari norme di educazione e sicurezza stradali. Al martedì o al giovedì, *Tutti per uno* ospita un breve e divertente filmato destinato ai bambini. L'attrice Maria Luisa Santella, nei panni del diabolico Mangiafuoco, e il pasoliniano Ninetto Davoli, in quelli imprevedibili di un angelo custode, si contendono i diversi atteggiamenti e le contraddittorie reazioni che animano i ragazzini di fronte ai pericoli del traffico.

Ideati per conto del trio Rai-Aciana da Carlo Luna e Luca De Mata, i filmati non mancheranno di fornire materia di riflessione ai più giovani che, dal divertimento fantasioso offerto loro dai due personaggi, non faranno fatica a trarre una morale concreta, secondo la quale il vero



angelo custode di ciascuno è in se stesso, nel proprio senso di discernimento e di responsabilità, senza fare soverchio affidamento sulla buona fortuna. Altra notizia positiva sempre dalla Rete 1 tv: sta per ricominciare il ciclo di *Claeson* che, nella scorsa stagione, rappresentò il primo tentativo serio di rendere più « allegri » gli assillanti problemi degli automobilisti.

E torniamo alla radio. Alla fine di aprile, nel ricordare il primo anno di vita di *Onda verde*, abbozzai una statistica casareccia dalla quale veniva

fuori che i bollettini del *GR 1* avevano diffuso circa 50 mila messaggi agli automobilisti in viaggio. Pungolato da Peppe Prunai, che tanti anni fa ideò con Zavoli la pionieristica rubrica *Per chi viaggia*, ho approfondito l'indagine e, in un'anteprima all'*Annuario del GR 1*, mi sono divertito a sciorinare qualche numerone da capogiro: in 365 giorni sono stati trasmessi 4745 bollettini (13 al giorno, 11 dei quali da *Radiouno* e 2 dal *Notturmo italiano*) con circa 48 mila messaggi (mediamente una decina in ogni bollettino), per una durata complessiva di 9490 minuti, pari a 160 ore, cioè una settimana. Per alimentare questi bollettini, dal Centro assistenza telefonica Aci-4212 sono partite una cinquantina di telefonate all'ora, circa 700 al giorno, 255 mila in un anno, che, moltiplicate per una durata media e puramente teorica di due soli minuti, superano il mezzo milione di minuti, cioè 8 mila ore, pari a 354 giorni. A questo colosso numerico, il Cat-4212 aggiunge poi qualche spicciolo per non scontentare il *GR 3*, il *GR 2*, il *TG 1* (venerdì sera) e le tre reti televisive per lo sperimentale *Televideo* (tutte le mattine dal lunedì al venerdì) e le imprevedibili emergenze meteo-circulatorie.

Se poi, come notava Marcello Del Falco sul *Giornale nuovo*, non sempre *Onda verde* è tempestiva, ciò dipende dalla vischiosità o indifferenza e persino dal dolo che persistono in taluni operatori autostradali, che ritardano la segnalazione di inconvenienti o li tengono addirittura nascosti per evitare i doverosi droittamenti del traffico su strade gratuite. ●

Candy Formula Inox. Cos

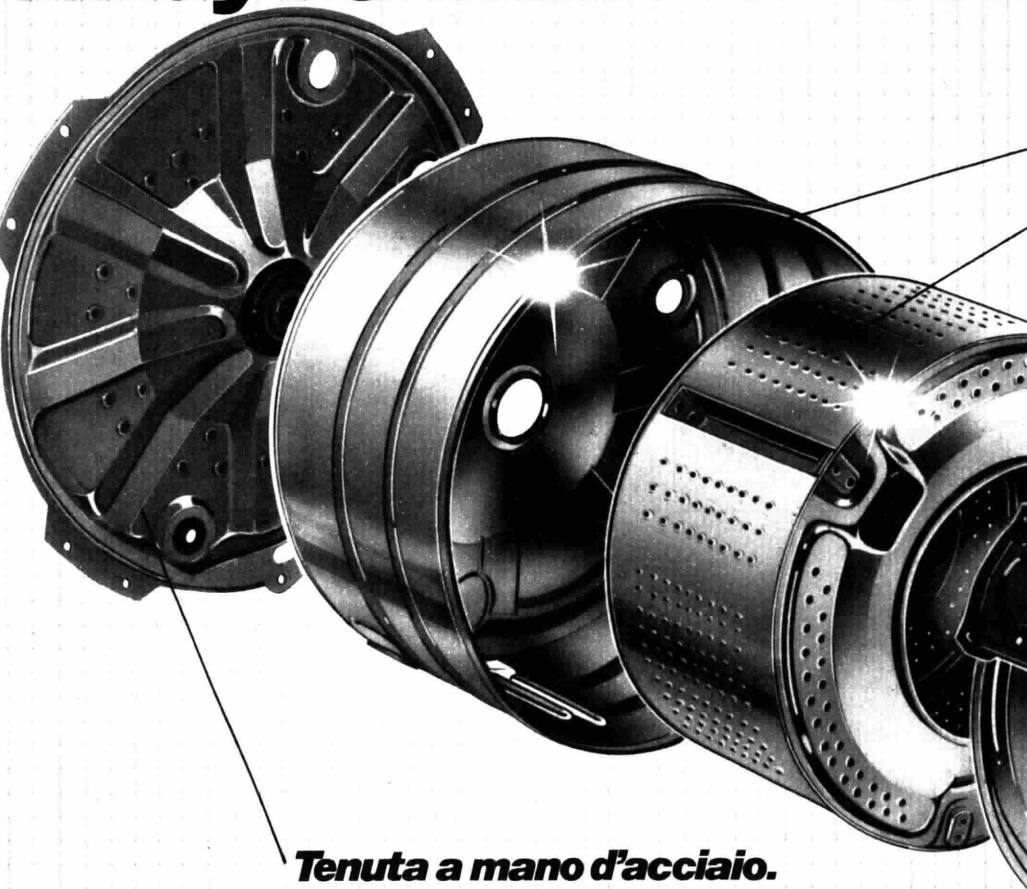

Tenuta a mano d'acciaio.

Per assorbire le vibrazioni e le sollecitazioni del funzionamento e per durare più a lungo.



Assistenza Tecnica
Candy. Ovunque
entro 48 ore,
il primo anno
tutto gratis, anche
l'uscita del tecnico.

Vasca e cesto costruiti in acciaio
Inox: per resistere senza danno all'at-
tacco della corrosione e del tempo.

Una tecnologia completamente
robotizzata che assembla il cesto e
la vasca Inox in una struttura a

“mano d'acciaio” dalla robustezza
eccezionale.

Costruite all'insegna della soli-
dità, le nuove Candy Formula Inox
nascono in risposta alle esigenze
di un'epoca che impone robustezza

truita per sfidare il tempo.

Vasca e cesto in acciaio Inox.

Inattaccabile dalla corrosione dell'acqua, del calcare, degli agenti chimici. E dall'azione della temperatura.

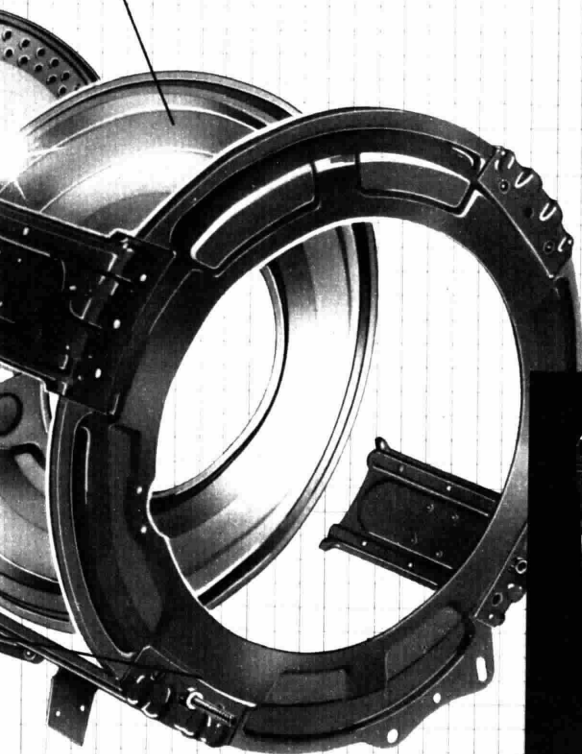

e durata alle macchine al servizio dell'uomo.

Nuove lavatrici Candy Formula Inox per durare più a lungo. Così a lungo da sfidare il tempo.



Candy

«Buonasera con...»

Venti puntate di quiz,
cabaret e interviste.
Il premio:
un viaggio in Spagna

TELEVISIONE

Tre per tre uguale Mondiali

di RENATO GIRELLO

TV 2

DA LUNEDÌ 17

A VENERDÌ 21

ORE 18,50

De Coubertin non ha quasi più seguito neppure tra coloro che si professano sportivi, figurarsi tra i concorrenti di una trasmissione a quiz. Eppure qualche «perla rara» si trova ancora: come Luciano Tartaro, uno dei quarantun selezionati per *Mondiale* di Paolini e Silvestri (regia di Silvio Ferri), che mette in palio ad ogni puntata un viaggio (quattro giorni) per due persone in Spagna. Potranno assistere a due partite della fase eliminatoria dei Mondiali di Calcio.

Quarantaduemila chilometri in sette anni tra allenamenti e gare non sono pochi neppure per un professionista, ma Luciano li ha «macinati» tutti da dilettante, nel tempo che gli lascia libero la sua attività di infermiere a Monfalcone, dove è nato trentun anni fa. Tranne che in qualche gara regionale non è mai giunto primo, ma la passione per la corsa non ha bisogno di trofei e medaglie. Ad alimentarla, dice, basta la sensazione di correre in mezzo alla natura, meglio se è quella brulla del Carso che lo aspetta appena terminato il turno all'ospedale.

A lui importa partecipare, non vincere, ed è con questo spirito che si appresta ad affrontare gli «avversari» nelle venti puntate di *Mondiale*, condotto da Enrica Bonaccorti e Giorgio Porcaro. La sua preparazione sui cantanti è ecce-



José Altafini e Giorgio Porcaro, nella foto sopra con il regista Silvio Ferri, hanno uno spazio fisso nel quiz. «Padrona di casa» è Enrica Bonaccorti: in alto a destra è con i due autori, Paolini e Silvestri, e sotto con il maestro Riccardo Vantellini. Qui accanto una dei cantanti ospiti, Stella Carnacina



zionale (aveva fatto domanda ed era stato selezionato per *Fantastico 2*) ma anche sui calciatori è ferreo. La moglie lo avrebbe voluto a *Flash*, lui ha preferito il quiz sportivo, con molta coerenza. E la sua sportività gli ha conquistato le simpatie della troupe di *Mondiale* che durante le prove lo sosteneva con un tifo caloroso.

Padrona di casa del quiz è Enrica Bonaccorti. E' lei che introduce i tre concorrenti di ogni puntata, dialoga con i cantanti ospiti, sem-

pre tre, e formula le domande suddivise, manco a dirlo, in tre prove. La trasmissione non è però solo imperniata sul gioco a premi. Paolini e Silvestri l'hanno arricchita di un mincabaret affidato a Giorgio Porcaro (uno dell'ondata meneghin-pugliese) e con interviste su una ipotetica Nazionale per i prossimi Mondiali che José Altafini, indimenticato «eroe della domenica», fa a personaggi del mondo dello spettacolo, della cultura, della politica ma anche a persone qualsiasi.



Le regole del gioco

Mondiale, il gioco a premi ideato da Paoletti e Silvestri, prevede la partecipazione di tre concorrenti per ogni puntata. Il vincitore passa il turno ed il giorno successivo gareggia con due nuovi avversari. E così via. I cantanti ospiti sono anch'essi tre per puntata e, tramite sorteggio, vengono abbinati ai concorrenti seguendone le sorti: due verranno eliminati mentre uno avrà diritto a tornare l'indomani per un nuovo abbinamento. I cantanti gareggiano tra loro rispondendo a domande sul calcio e faranno vincere ai concorrenti dei dischi a 33 giri.

Il gioco vero e proprio è però quello che coinvolge i concorrenti, ed è a eliminazione. Nella prima manche verranno poste una serie di domande sul mondo della canzone, e al termine si avrà la prima esclusione. Dopo una seconda prova si giungerà alla domanda finale. Nel caso di risposta esatta entro cinque secondi il concorrente vincerà un viaggio per due persone in Spagna, per assistere a due partite della fase eliminatoria dei Mondiali di Calcio. Rispondendo entro dieci secondi si vincerà un televisore a colori; entro quindi secondi un binocolo.

Nel caso di risposta sbagliata o fuori tempo non si avrà diritto ad alcun premio ma si potrà ugualmente tornare per la puntata successiva.

neta, preoccupato più per i prossimi impegni della corsa del Passatore, di 107 chilometri, in programma per giugno, che non per le domande che lo aspettano. Anche Bruno Colombo, milanese, studente in medicina che fa pratica nello stesso ospedale dove esercita Janacci, sembra un candidato ideale. Ma ce ne sono altri. Dal sorteggio, che stabilirà a quale puntata i singoli concorrenti parteciperanno, dipende il buon esito di *Mondiale*.

Foto FOTOTECNICA

La Bonaccorti non è nuova all'esperienza di presentatrice (nel 1978 ha condotto *Il sesso forte* e nel '79 *Sereno variabile*), anche se le maggiori soddisfazioni professionali le ha avute come attrice: di teatro, in televisione ed alla radio. Ma si è impegnata anche come paroliera (il suo primo testo di successo è stato, in collaborazione con Domenico Modugno, *La lontananza*, nel 1970) e come autrice di sceneggiature, fra cui *Cagliostro*, interpretato da Curd Jürgens, Rossana Schiaffino e Massimo Girotti. Qui per la prima volta è alle prese con lo sport (si professa «cabinista», cioè tifosa di Cabrini). Giorgio Porcaro invece in *Mondiale*, con uno spazio fisso di cinque minuti e la sigla finale, mette in scena sportivi quantomeno anomali, come il portiere «schiappa» che vuol essere dotato di... citofono.

Il resto della trasmissione, come è ovvio, è affidato ai concorrenti. E se vien fuori il «personaggio» il gioco è fatto, *Flash* e *Portobello* insegnano. Personaggio senza dubbio è Luciano Tartaro, il maratona-

Sottotono la grande stagione fiorentina

Dopo le polemiche che hanno infuocato gli enti lirici e causato la partenza di Bogianckino il cartellone, pur con opere e artisti di prestigio, è inferiore alla tradizione

MUSICA

È Ken Russell la stella del "maggio" sfiorito

di OLGA VISENTINI

Diciamoci la verità: si è trattato di un'apertura « sottovoce », o meglio « sottotono »: in sordina insomma. Niente da eccepire, si badi bene: programma di prestigio, direttore straordinario. In azione persino il coro. Ma, a mancare, erano i fasti e le solennità di altre volte, quando a inaugurare l'immane appuntamento annuale con il Maggio era uno spettacolo che aveva fatto parlare di sé con almeno un mese di anticipo, e che, al momento di mostrarsi, assicurava file di patiti, destinati a rimanere per la gran parte a bocca asciutta portandosi a casa una buona dose di insaziata curiosità.

Alla chiusura dei botteghini per il concerto d'apertura di poche settimane fa di insaziati curiosi ce n'erano pochi: « Un'occasione che si ripeterà », « Vado a comprarmi il disco e ascolto quello » si diceva, anche se un po' di dispiacere di avere perso l'occasione di sentire Muti dirigere il *Requiem* di Cherubini, la *Sinfonia di Salmi* di Stravinskij, il *Te Deum* di Verdi rimaneva sempre. E tuttavia dove è andata a finire l'emozione dell'imprevisto, quel sottile piacere di scoprire i particolari del lavoro quasi artigianale che è la messinscena di un'opera, dove lo spegnersi delle luci e l'alzarsi del sipario sull'ignoto?

Anche nel Maggio sono pesate le polemiche che quest'anno hanno infuocato teatri e enti lirici: in particolare quelle che sono seguite alla partenza del sovrintendente, che ha

reso i fiorentini orfani di Bogianckino, anche se l'esule sui lidi dell'Opéra, presso le rive della Senna, ha inviato per arricchire i programmi del Maggio '82 il Ballet de l'Opéra, che tra il 13 e il 17 maggio realizzerà il *Sogno di una notte di mezza estate* con la coreografia di Neumeier. Ma a risollevarne le sorti di questo Maggio è valsa la presenza di Anne-Sophie Mutter, ex bimba prodigio del violino: anche se gira la voce che la conferma ai prodigi del disco bisogna andarla a trovare nell'occasione dell'ascolto diretto, la Mutter sta in realtà offrendo abbondanti occasioni: da un po' di tempo peregrina per l'Italia, non poteva non far tappa anche a Firenze.

Per quanto pregevoli siano i nomi di Salvatore Accardo e di Uto Ughi, impegnati rispettivamente con i 24 *Capricci* di Paganini il 24 e 25 maggio e le *Sonate per violino e pianoforte* di Beethoven l'11, 12 e 14 giugno (al pianoforte Bagnoli), per quanto interesse possa raccogliere Maria Tipo, per quanti sforzi faccia Nicolai Gedda, che si presenta in un recital il 29 maggio dopo averci dato, insieme al Coro Kovacic di Zagabria, la *Liturgia di San Giovanni Crisostomo* di Ciaikovski il 26 e il 27, non c'è niente da fare: nulla di tutto ciò vale ad uscire dal più o meno consueto, nulla è straordinario, nulla conferisce al programma quel tocco di magia che rialza le sorti di un festival con l'avvenimento unico e irripetibile, né vale a crearlo Zubin



Mehta con l'*Ottava* di Bruckner.

Il pezzo forte c'è tuttavia, ed è *La carriera di un libertino* di Stravinskij diretta da Chailly e con la partecipazione, accanto a Gösta Winbergh, del talento del giorno: Cecilia Gasdia. Ma a attirare gli sguardi dei curiosi sarà soprattutto la regia di Ken Russell, che nella sua carriera, segnata dalle formidabili tappe di *Donne in amore* e *I diavoli*, ha sempre manifestato una



La carriera di un libertino

Tom Rakewell, giovane provinciale fidanzato ad Anna Truelove, viene a sapere da Nick Shadow di aver ereditato ingenti ricchezze. Immediatamente parte per Londra, dopo aver accettato i servizi di Shadow, in cambio di un compenso che gli sarà richiesto «tra un anno e un giorno». L'iniziazione al piacere avviene nel bordello di Mother Goose. Quindi Nick convince il giovane libertino che potrà considerarsi libero solo quando compirà un atto assolutamente gratuito: dovrà sposare Baba la Turca, orribile donna barbata. Poi Tom sogna di diventare benefattore dell'umanità inventando un'assurda macchina che trasforma le pietre in pane. Quindi perde tutti i suoi beni. Giunge la scadenza del contratto: Nick si rivela come il diavolo e chiede come compenso l'anima di Rakewell. A quest'ultimo rimane l'effimera chance di giocarsi l'anima a una partita a carte: inaspettatamente vince. Shadow, per vendicarsi, gli toglie la ragione: Tom morirà in manicomio, credendosi Adone, tra le braccia di Anna cretuta Venere. Nell'epilogo i personaggi avvertono il pubblico che per gli oziosi il diavolo è sempre in agguato.

Parla il regista

Il diavolo indossa i blue-jeans

di VINCENZO DE VIVO

Ken Russell è al primo incontro col teatro lirico: vedremo la sua regia di *The Rake's Progress* (La carriera di un libertino) il 18 giugno al Teatro della Pergola.

Il Maggio Musicale Fiorentino è stato spesso complice di « conversioni » alla lirica di alcune grandi firme del cinema: per alcune di esse, però, non era stata una prova positiva. Nel caso di Russell, invece, si può presumere un passaggio

predilezione per i soggetti musicali.

Accanto a questa, qualche altra perla, che non vale tuttavia a fare un monile: *Il matrimonio al convento* di Prokofiev (18, 20, 22, 27 giugno), *Le chant du Rossignol* e *Le baiser de la fée* di Stravinskij (tra la fine di maggio e i primi di giugno). La presenza della London Simphonietta è il fiore all'occhiello, e, in aggiunta, gli immancabili appuntamenti con il contemporaneo:

in primo luogo Henze che dirige Henze alla Pergola il 31 maggio e 1° giugno; poi, all'inizio del mese, l'opera di Pezzati, *Il sognatore*, e, infine, alla metà di giugno, appuntamento con Vacchi e *Il girotondo*.

Chiude il tutto la danza, con il Nederlands Dans Theater impegnato in due spettacoli tra la fine di giugno e i primi di luglio.

Senza infamia e senza lode, ecco il Maggio '82. ●



Zubin Mehta, Dirigerà l'Ottava sinfonia di Bruckner.
Salvatore Accardo, sotto, eseguirà i Capricci di Paganini.
Al Maggio fiorentino parteciperà Cecilia Gasda, Chiuderà la danza con il Nederlands Dans Theater



Il diavolo... segue

meno traumatico dal set al palcoscenico operistico, poiché il regista fornisce garanzie di indubbio affidamento con i suoi film musicali (*Tommy* in testa) e le « biografie » cinematografiche di Ciaikovski (*L'altra faccia dell'amore*) e di Mahler (*La perdizione*).

« Ho spesso ricevuto inviti dai teatri lirici », dice Russell, « ma è la prima volta che accetto di fare la regia di un'opera: avevo in programma un *Eugenio Onegin* a Vienna, ma disponevo di sole tre settimane per allestire un'opera che

richiede almeno tre anni! Eccomi ora faccia a faccia con Stravinskij, un musicista che amo molto, con un lavoro particolarmente stimolante. *The Rake's Progress* è un'opera di taglio moderno, voglio dire contemporaneo: anche Auden — che insieme con Kallmann ha scritto il libretto — pensava che potesse essere ambientata nel nostro secolo, nonostante l'avesse tratta dai quadri settecenteschi di Hogarth ».

Il suo libertino vive ai giorni nostri?

« La musica che io amo è quella che stimola immagini: questa di

Stravinskij mi suggerisce la visione di una società violenta ed alienante. Porto il libertino in una Londra non più opprimente e pericolosa di quella del Settecento. Faccio di Tom il prototipo dei ragazzi provinciali che pretendono che i loro sogni si avverino senza bisogno di far niente ».

E' una lettura aggiornata dell'opera stravinskiana?

« No, è semplicemente una regia che segue di pari passo la musica di Stravinskij: una musica composta, che inserisce elementi classici, settecenteschi, romantici in un contesto moderno, usando un linguaggio aggiornato. Tutto qui: la mia è una regia "neoclassica" ».

Anche per scene e costumi?

« Certo, usiamo semplice tela dipinta: ma ho chiesto allo scenografo Derek Jarman — che ha lavorato con me per *I diavoli* e *Il messia selvaggio* — di disegnare degli ambienti moderni, inserendo sempre elementi settecenteschi, per un omaggio doveroso a Hogarth. La casa di Truelove e di Anna è una vecchia dimora aristocratica di campagna, aperta ai visitatori paganti. Il bordello di Mamma Oca è una discoteca: la sua padrona è la regina dei travestiti, un personaggio emblematico della Londra notturna. In casa di Tom, per sottolineare la sua ricchezza, c'è un quadro di David Hockney: l'ho messo per ricordare il suo allestimento di *The Rake's Progress* a Glyndebourne. Il cimitero non c'è: la partita a carte tra Tom e Nick Shadow avviene in metropolitana, il luogo che meglio di ogni altro esprime il senso del pericolo. Il manicomio è una moderna casa di cura per malati di mente, dove tutti affogano i pensieri nel piccolo schermo ».

E Nick Shadow, il diavolo?

« E' soltanto una figura emblematica, il simbolo delle alienazioni, delle necessità create da una società opprressiva: immagino che venga fuori dallo scoppio di un televisore, mentre trasmette un programma sul modo di arricchirsi. Tom è vittima dei suoi sogni: ad essi chiede l'amore, la ricchezza, la gloria. Quello

Orzoro
è buono
con
tutti
i bambini.



Perché è buono, perché è naturale, perché è Nestlé.

Partecipa al Concorso
Colgate Fluor MFP e...

VINCI L'AMERICA!

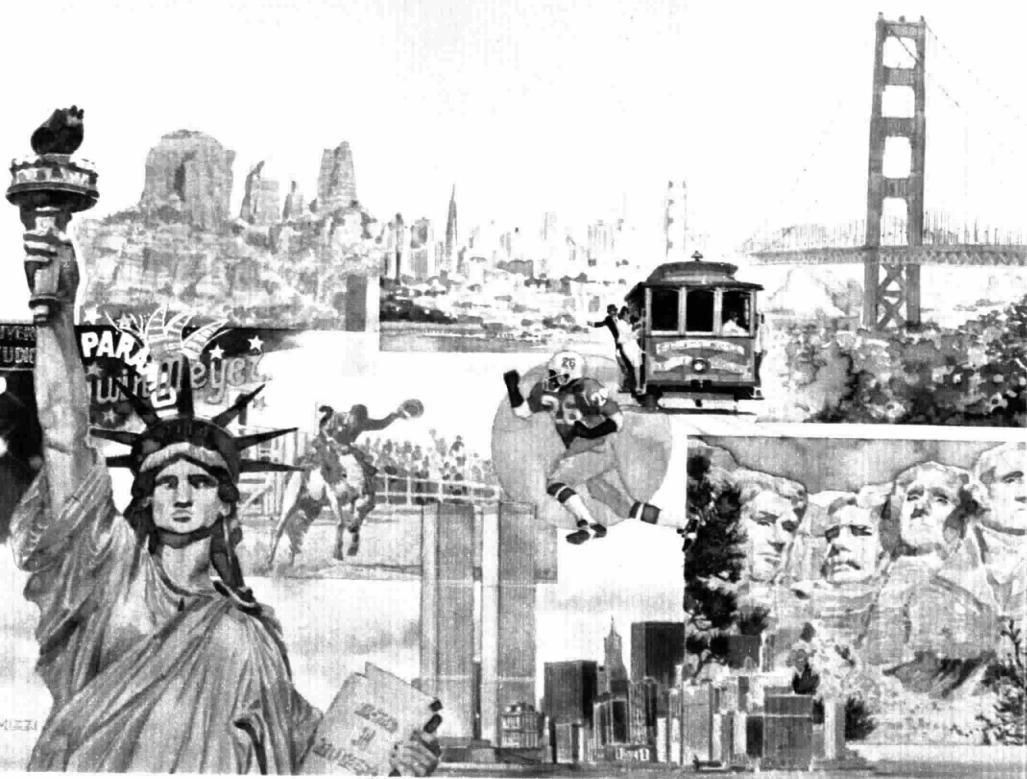

ACCETTATO
Associazione
Medici Dentisti
Italiani



Colgate Fluor MFP Aiuta a prevenire la carie.

*Marchio registrato della Colgate Palmolive

9 viaggi in America per otto giorni:

sono i fantastici primi premi del Concorso Colgate "Il Piccolo Dentista". Sono previste tre estrazioni di tre viaggi ciascuna, per tre ragazzi accompagnati dai loro genitori. Soggiorno in hotel di prima categoria, con trattamento di mezza pensione. Una vacanza di sogno, nel favoloso Paese dei grattacieli, di Hollywood, dei cow-boy!

TANTI ALTRI BELLISSIMI PREMI:

**100 Simon,
il Computer-game
per famiglia;
100 favolese
bambole Furga.**

Fa' partecipare al Concorso il tuo bambino, facendolo giocare con il Piccolo Dentista: ci sono tantissime possibilità di vincere!



— Riservato al tuo bambino —

Gioca con il Piccolo Dentista

Cosa stai dicendo il Piccolo Dentista ai suoi amici per aiutarli a prevenire la carie? Inventata una frase e scrivila nel fumetto.

— Regolamento —

Scrivi nel fumetto la frase di tua invenzione. ● Incolla nello spazio indicato i tagliandi di controllo che trovi sulle confezioni di Colgate Fluor MFP. Ricordati che per partecipare al Concorso devi incollare 2 tagliandi. ● Scrivi chiaramente il tuo cognome, nome, indirizzo ed età. ● Ritaglia questo tagliando e mettilo in una busta regolarmente affrancata. ● Spedisci a: Concorso "Il Piccolo Dentista", Casella Postale 13160 - 00184, Roma-Terme. ● Saranno valide le buste pervenute entro il 15 novembre 1982. Le estrazioni avverranno il 30 novembre 1982.

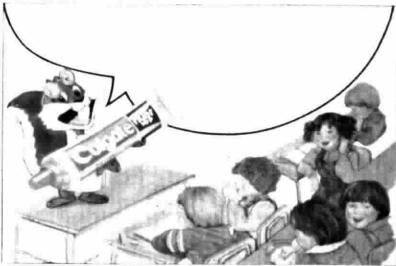

Incolla qui 2 tagliandi di controllo.	

Cognome _____
 Nome _____ Età _____
 Indirizzo _____
 Città _____ Cap _____
 Aut. Min. Conc.

Il diavolo... / segue

che ottiene è solo l'illusione, un'ombra. E Shadow significa ombra! Il senso del mio libretto è questo: mostrare il pericolo che è insito nella fantasia ».

E' stato difficile per i cantanti seguirlo in questa interpretazione così nuova?

« All'inizio li ho trovati scettici: poi sono diventati entusiasti e affascinati. Il problema più grave era convincerli ad abbandonare i gesti tradizionali del melodramma: c'è qualcuno che, alle prime prove, sembrava un Sigfrido in jeans ».

E per il direttore, Riccardo Chailly?

« Ci siamo intesi subito. Ha persino acconsentito che portassi sul palcoscenico il trombista che, al secondo atto, fa il lungo assolo prima dell'arrivo di Anna. L'ho messo davanti alla casa di Tom come un suonatore ambulante, derubato e malmenato da un rapinatore ».

E' noto il suo amore per la musica: ha mai approfondito gli studi musicali?

« Purtroppo no, non sono mai riuscito a leggere le note. Avrei abbandonato la regia se avessi potuto fare il direttore d'orchestra. Ma un direttore che non sa leggere le note non ha molta strada davanti a sé ».

Quali sono le opere che ama di più?

« Eugenio Oneghin e Dama di picche di Ciaikovski, Turandot e Fanciulla di Puccini, Wozzeck e Lulu di Berg, Salomé e Rosenkavalier di Strauss. Una predilezione particolare è riservata a Die Toten Stadt di Korngold e a Troilo e Cressida di Walton ».

Quale di queste metterebbe in scena?

« Tutte. Ma non so se, dopo il Libertino, qualcuno me lo chiederà. Credo che lo spettacolo sarà abbastanza scioccante. In teatro, comunque, le sorprese non mancano: può darsi che la regia piaccia! ».

E pensa che Stravinskij l'avrebbe condivisa?

« Penso di sì: quando ha scritto l'opera nessuno avrebbe potuto darle un'interpretazione così nuova. Ne sono così sicuro che gli ho riservato due posti per la prima ».

Crede che il maestro verrà?

« Chi può dirlo, il teatro è pieno di sorprese! ».

VINCENZO DE VIVO

Foto PEOPLE/WEEKLY

solo
del mio Shampoo
sono sicura:
è Neutro...e in più
è Roberts

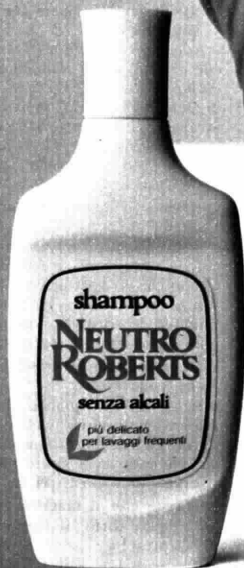

Shampoo Neutro Roberts più delicato per lavaggi frequenti

Puoi lavarli quando vuoi in tutta sicurezza perché questo shampoo
- senza alcali - rispetta i tuoi capelli e li mantiene sempre belli e pieni di vita.
Se cerchi la delicatezza sicura, questo shampoo te la garantisce.
(Nella Linea NEUTRO ROBERTS trovi anche:
sapone, bagno di schiuma, deodorante, creme protettive).

NEUTRO ROBERTS

sicurezza da sempre

Tre recite a Bologna

Musiche, costumi e luci «ricreati» dai documenti della prima del 1791

MUSICA

Un "Flauto" venuto dagli scavi

di VINCENZO DE VIVO



Due bozzetti del Flauto magico del 1791. Sotto, un costume di De Simone per il Don Giovanni



Della prima serie di rappresentazioni de *Il flauto magico* a Vienna si conosce ben poco: di quel 30 settembre 1791 a stento si sa che Schikaneder — librettista ed impresario — cantò la parte di Papageno. Accurate ricerche — guidate dal musicologo olandese Ton Koopman e dallo studioso di teatro Rinus Elling — hanno accertato che alcune incisioni pubblicate nel 1794 dai fratelli Shaffer riproducono fedelmente le scene ed i costumi dell'allestimento originario.

Così è nato il *Progetto Flauto magico*, realizzato dall'Holland Festival in coproduzione col Teatro Comunale di Bologna, e proprio nel teatro del capoluogo emiliano è prevista per il prossimo 27 mag-

Le riletture di moda al Comunale

Ai Comunale di Bologna c'è l'abitudine di fornire una lettura « insolita » delle opere mozartiane: qualche anno fa l'inaugurazione era stata affidata ad un *Così fan tutte* in cui il regista Giorgio Marini si riportava alle inquietudini di Füssli.

Poi, in aprile, il *Don Giovanni* con la regia di Roberto De Simone — assolutamente lontana dalla tradizione — ha diviso pubblico e critica. Per quest'ultima opera il teatro bolognese ha tentato anche

un'operazione molto interessante: ha formato due compagnie — impegnando in entrambe cantanti di prestigio misti a giovani « promesse » — concentrando tutte le recite in una manifestazione che si svolge in dieci giorni consecutivi.

Non soltanto Mozart è oggetto di riletture aggiornate: quest'anno è toccato anche a Puccini, la cui *Tosca* si è avvalsa di un allestimento rivoluzionario, a firma di Cobelli regista e di Tommasi scenografo.

senti il gusto fresco
del vero passato
di pomodoro

**“Pummarò”
ha il sole dentro**

senza semi senza bucce



Un "Flauto" / segue

gio la prima mondiale dello spettacolo che, nelle intenzioni degli studiosi olandesi, sarà la ricostruzione fedele di quello originale.

Non soltanto scene e costumi saranno la copia di quelli del 1791 ma verranno utilizzate tecniche di illuminazione equivalenti a quelle del Settecento, studiate e sperimentate in due teatri che conservano tuttora l'apparato dell'epoca (il Drottningholm di Stoccolma e il Teatro della Marca di Bayreuth). Verrà riproposta anche la tecnica gestuale e mimica dei cantanti di allora. Per gli strumenti sarà di prammatica lo stesso discorso: clarinetti, corni di bassetto e glockenspiel sono stati accuratamente ricostruiti in laboratori specializzati olandesi e tedeschi. A guidare il gruppo dei 24 strumentisti dell'Orchestra Barocca di Amsterdam sarà Ton Koopman. Diciotto coristi dell'Utrecht Chamber Choir « Viva la musica » interpreteranno i segnaci di Sarastro.

I filologi olandesi avvertono che quest'edizione del *Flauto magico* potrà sorprendere il pubblico, che avrà la possibilità di ascoltare una struttura sonora totalmente diversa da quella consueta. L'appuntamento non va perduto: quattro soltanto le recite (27, 29, 31 maggio e 1° giugno). Chi dovesse perdere l'occasione bolognese dovrà inseguire lo spettacolo all'Holland Festival, dove sarà inserito nella manifestazione « Cercando Mozart ».

In Olanda potrà anche ascoltare un'altra inconsueta versione del *Flauto magico* nella versione per strumenti a fiato approntata da Triebensee nel 1804 ed assistere ai concerti di tre orchestre: La Petite Bande diretta da Sigiswald Kuyken, l'Orchestra del XVIII Secolo con Frans Brüggen e l'Orchestra Barocca di Amsterdam, sempre diretta da Koopman.

Al pellegrino mozartiano resterà giusto il tempo di visitare le mostre allestite al Museo Teatrale di Amsterdam (« Primi progetti di allestimento del Flauto magico »), al Museo Boymans van Binniger di Rotterdam (« Mozart ed il suo tempo »), al Museo Municipale di Hague (« Gli ultimi anni di Mozart »). Per gli appassionati la capitale offre, nel Museo nazionale di pianole e organi meccanici, la mostra « La meccanica mozartiana ».

VINCENZO DE VIVO

Radiocorriere TV 163

il tuo adesivo per dentiere
non ti soddisfa?

passa a
**SUPER
POLI-GRIP®**
la pasta adesiva
più venduta in Italia.



Super Poli-Grip offre una grande tenuta ed impedisce ai frammenti di cibo di infiltrarsi tra gengive e protesi. Super Poli-Grip è in vendita in farmacia.

pasta adesiva
**SUPER
POLI-GRIP®**
vince in tenuta!



OROLOGI ZENITH. SEMPRE AL PASSO CON IL TEMPO. RIVELANO GUSTO, PERSONALITÀ, STILE, DECISIONE. SEGUONO L'EVOLUZIONE DELLA VITA, IL SUSSEGUIRSI DELLE ORE. UNO DOPO L'ALTRO, I SECONDI DELLA TUA VITA. IN PARTICOLARE ZENITH MODELLO ROYAL MUSEUM, ULTRAPIATTO,



Particolare rivelatore.

IMPERMEABILE. AL QUARZO, IN ACCIAIO E ORO. (PER I MODELLI CON CASSA E BRACCIALE IN ORO ESISTE UN'ASSICURAZIONE CHE PREVEDE IL RIMBORSO IN CASO DI SCIPIO O RAPINA)

ZENITH



Magnolia[®]

maglie "di sotto" per giovani leoni

allegre
resistenti

100% puro cotone

AI MONDIALI DI SPAGNA CON IL NOSTRO CONCORSO

Seguire dalla tribuna di uno stadio spagnolo i campionati mondiali di calcio? Un sogno? Nient'affatto: per i lettori del Radiocorriere tv basta partecipare al concorso legato alla trasmissione *Calciomatto* in onda sulla Rete 1 mercoledì e giovedì alle ore 17,30. Nel corso del programma verranno proposti due quiz che noi vi indichiamo qui sotto e di cui voi dovrete inviarti la soluzione. Avrete così modo di « rischiare » uno stupendo viaggio in Spagna e di vedere una bella trasmissione. E i quiz? Ecce: Calcio di rigore: « Se il portiere si muove prima che il pallone venga calcato, durante un rigore, il tiro deve essere ripetuto o no? ». Rimessa dalla linea laterale: « Sulla rimessa laterale viene considerata la posizione di fuorigioco? ».



CALCIOMATTO



Nome _____ Cognome _____
Indirizzo _____
Città _____ PR. _____ CAP. _____



Nome _____ Cognome _____
Indirizzo _____
Città _____ PR. _____ CAP. _____

Aut. min. 4/232668 del 27/4/82

Come si partecipa

Risolvete i due quiz di *Calciomatto* indicando con una « x » le risposte esatte. Incollate i tagliandi ciascuno su una cartolina postale e inviate a: **ERI Radiocorriere tv Calciomatto - Cas. Post. 9068 - 00100 Roma.**

I premi in palio

Verranno estratti fra tutti i tagliandi esatti: *a quiz*, una tessera abbonamento per seguire le vicende del proprio club; *a fine concorso*, un soggiorno in Spagna per un ragazzo più accompagnatore ai Mondiali.

2° festival rock

Le selezioni regionali hanno dimostrato che il pubblico giovanile ha apprezzato moltissimo la iniziativa di un festival rock. In molte parti d'Italia la manifestazione ha costituito un punto di partenza: l'esempio più significativo è quello di Bari. Ben due radio private hanno dato vita a un ponte radio, che copre tutta la regione, per trasmettere una trasmissione (frequenza bisettimanale) dal titolo estremamente significativo: « Il rock italiano mette i denti », nella quale si dà spazio a tutti i nuovi gruppi musicali in cerca di gloria e, possibilmente, di contratto.

La Toscana si è dimostrata in questo senso una terra molto fertile: le selezioni infatti hanno portato alla ribalta ben venticinque gruppi, quasi tutti attestati su degli ottimi livelli qualitativi. A Firenze già si parla di un consorzio da costruire con tutti i complessi che hanno partecipato al Festival. Insomma iniziano ad



apparire i primi fermenti di autoorganizzazione. Veniamo ora a Bologna. I tre giorni della finale stanno prendendo sempre di più una loro fisionomia specifica. Martha & The Muffins, Exploded (il gruppo punk più in voga in questo momento in Gran Bretagna; la critica ne parla come dei possibili eredi dei Sex Pistols), John Fox, la mente dei primi Ultravox, che per l'occasione presenterà brani tratti dal suo nuovo album.

Tra i gruppi italiani del girone sotto contratto questa settimana vogliamo parlare dei Noia e del Lunar Sex. Entrambi sono stati invitati a Bologna perché hanno vinto la prima edizione del Festival. I primi sono protagonisti di una musica sperimentale, che si ricollega idealmente ai Kraftwerk, i secondi invece di un hard rock « all'americana » tutto giocato sulle possibilità canore della cantante « romana de Roma ».

In preparazione i tre giorni della finale

ALDO BAGLI

Hai un rasoio elettrico vecchio?
Non hai ancora usato un rasoio elettrico?

OFFERTA DI PROVA PHILIPS IL RASOIO A DOPPIA AZIONE

**presso i Rivenditori Specializzati
che espongono l'apposita locandina**

Philips a doppia azione: un capolavoro unico di microtecnologia, un impareggiabile strumento di rasatura dolce e rapida.

Philips a doppia azione: perché? Perché si basa su un sistema che ha rivoluzionato la rasatura elettrica. Ogni lama del rasoio Philips è formata da due parti distinte: una solleva il pelo, l'altra lo taglia, prima che esso ri-entri dentro la pelle. Il vantaggio è enorme: la rasatura del mattino resiste tutta la giornata, il problema della rasatura è definitivamente risolto.

Philips a doppia azione offre tanti altri extra: tre testine elastiche dall'azione rapida e soffice; un regolatore a 9 posizioni per una rasatura "personalizzata"; un tagliabasette a scatto per un'efficacissima regolazione dei baffi e delle basette; una forma di moderna eleganza e un cofanetto porta-rasoio di grande prestigio.



PHILIPS

rade di più



concessionaria
per l'Italia

MELCHIONI

UN LIBRO PER L'ESTATE

Il « Radiocorriere tv » e la Provincia di Roma (Assessorato alla Pubblica Istruzione e alla Cultura) bandiscono il premio « Un libro per l'estate 1982 ». La giuria presieduta dal direttore del « Radiocorriere tv » Umberto Andolini sarà composta da Lina Di Rienzo Ciuffini (assessore alla Pubblica Istruzione e alla Cultura della Provincia di Roma); Franca Valeri (attrice), Gabriella Pagliano Ungari (sociologa), Paolo di Giacomo (sindacalista), Giuseppe Bartolucci (regista), Massimo Grillandi (scrittore) e Vanni Ronsisvalle (giornalista).

- 1) Il Premio si propone di segnalare opere di narrativa e di saggistica (con un premio riservato anche a saggi sul cinema e la tv denominato « Un libro per il cinema ») particolarmente adatte per il loro carattere distensivo ad essere lette in un periodo di riposo qual è — o almeno dovrebbe essere — l'estate. Per invogliare i giovanissimi alla lettura verrà inoltre premiato un libro per ragazzi.
- 2) Al Premio possono concorrere tutte le opere di autore italiano o straniero tradotte o pubblicate in Italia dal 1° giugno 1981 al 15 maggio 1982.
- 3) Gli autori e gli editori che vogliono concorrere dovranno inviare, entro il 15 maggio 1982, ventiquattro copie di ciascuna opera alla Segreteria del Premio « Un libro per l'estate » - Società VIP, via del Vignola 105, 00196 Roma, tel. 39.66.074. Qualora l'opera partecipante entri a far parte della rosa dei 24 finalisti, di essa dovranno essere inviate altre 100 copie per la Giuria Popolare.
- 4) Sono ammesse a concorrere tutte le opere liberamente scelte da ciascun membro della Giuria e quelle segnalate da critici letterari, sempre che rispettino le norme del bando.
- 5) Nel corso di una seduta preliminare, che si terrà a Roma a Palazzo Valentini il 21 maggio

1982, la Giuria con voto di tutti i suoi membri selezionerà 24 opere tra quelle in gara: 12 di narrativa e saggistica e 12 per ragazzi. La votazione sarà a scrutinio segreto. In caso di parità tra due o più opere si procederà ad una votazione di ballottaggio.

- 6) Il 28 maggio 1982 la Giuria in seduta finale (a Roma a Palazzo Valentini) sceglierà le opere vincenti del « Libro per l'estate 1982 » (sezione narrativa e saggistica e libro per il cinema) tra le 12 precedentemente selezionate e procederà alla proclamazione dei tre vincitori.
- 7) La premiazione avrà luogo a Velletri il 30 maggio 1982 in occasione di manifestazioni appositamente organizzate.
- 8) Durante l'estate i 24 libri finalisti parteciperanno a due referendum indetti tra 200 lettori del Radiocorriere tv e TV Junior e utenti delle biblioteche comunali della provincia di Roma (100 adulti e 100 ragazzi tra i 10 e i 13 anni) per l'assegnazione dei Premi « Un libro per l'estate » e « Un libro per l'estate - Ragazzi » destinati agli

scrittori maggiormente votati. I voti di preferenza verranno espressi su apposite schede inviate con i 12 libri di loro competenza ai 200 lettori prescelti. Le schede dei referendum dovranno essere restituite alla Segreteria del Premio entro il 30 agosto 1982.

- 9) Lo spoglio delle schede e l'assegnazione dei premi agli scrittori maggiormente votati nei due referendum avranno luogo entro il 15 settembre in una località che verrà a suo tempo comunicata.
- 10) La partecipazione al Premio implica l'accettazione completa ed incondizionata del presente Bando e delle relative norme aggiuntive o di modifica che l'organizzazione riterrà opportuno apportare per il miglior esito della manifestazione.
- 11) Nell'ambito del Premio « Un libro per l'estate 1982 » ed alla conclusione del medesimo verrà organizzato un ciclo di incontri con gli autori delle opere premiate.

L'organizzazione tecnica è affidata alla Società VIP, via del Vignola 105, 00196 Roma.

Un libro per l'estate 1982

Chiedo di partecipare alla giuria popolare del « Radiocorriere TV » per la sezione:

**NARRATIVA E SAGGISTICA
RAGAZZI (età dei giurati 8-13 anni)**

Indicare con una 'X' la sezione che interessa. Non è possibile partecipare ad entrambe le giurie.

Nome _____ Cognome _____

Data di nascita _____ Città di residenza _____

Indirizzo _____

CAPI _____ Telefono _____ Professione o classe scolastica _____



Soc. VIP

«Segreteria del Premio»

**UN LIBRO
PER
L'ESTATE 1982**

Viale del Vignola 105

00195 ROMA

*Tutto può essere "arricchito"
quando il sapore è Sottilette Kraft.*



**Il sapore che nasce
dall'Emmental Baviera**



cose buone dal mondo



DISCHI

ROCK POP

JAZZ FOLK

RUBRICA



Count Basie
On the Road
Pablo PBD 8003

Nella serie «Pablo Today» la Fonit-Cetra presenta l'orchestra di Count Basie registrata a Montreux nel 1979, in occasione di una delle sue ultime uscite. Il vecchio pianista-direttore ripescia qui *Splanky* di Neal Hefti, il *Basie* che gli dedicò Ernie Wilkins, *In a Mellow Tone* di Ellington, il *Work Song* di Nat Adderley e un paio di standard, ma propone anche qualche novità di Sam Nostico, Bobby Plater e Bootie Wood. All'orchestra, efficiente come sempre, è aggregato il cantante Dennis Roland. Alla chitarra c'è il veterano Freddie Green (classe 1911) che non lascia Basie da 45 anni.

S. G. BIAMONTE

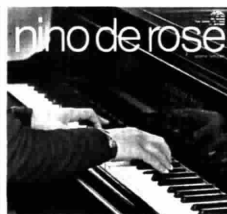

Nino De Rose
Scene familiari
Mia Records JM 1593

Pianista, compositore, docente e scrittore, Nino De Rose guida in questo interessante album il gruppo col quale suona generalmente negli scantinati romani del jazz: ne fanno parte il sassofonista Mario Fulci, il contrabbassista Mauro Dolei e il batterista Giovanni Cristiani. Degli otto brani eseguiti, però, soltanto *Stolen Song* e *Nostra America del Sud* sono in quartetto. *Miles and Miles* (dedicato a Davis) e *Donna sol* sono in trio. *Paola C.*, *Sogno di Cecilia*, *Scene familiari* (dedicato allo scomparso Bill Evans) e *Ritratto di Fausta* sono imprese solitarie dello stesso De Rose.

S. G. B.



Roberto Vecchioni
Hollywood Hollywood
CGD 20299

Vecchioni nel suo ultimo 33 giri sogna Hollywood ma nel cuore ha il cinema di periferia. La capitale del cinema è un pretesto per cantare l'amore, la disperazione, il dolore e l'amicizia. Ricordi autobiografici si mescolano con fughe fantastiche. Per Vecchioni Parigi è l'amico che hai lasciato e che ti sta aspettando per vedere *La corazzata Potemkin*, è una occasione per ricordare momenti personali scambiando in questo modo «fiction» con realtà. Con questo *Hollywood Hollywood* prosegue il suo viaggio tra avventura e vita vissuta iniziato con *Robinson* e continuato con *Montecristo*.

MARIO COLANGELI



Zamponie
Italia vol. 2
Albatros VPA 8482

In questa raccolta di motivi eseguiti dalla zamponga per la prima volta si possono ascoltare alcuni brani che fanno parte del cosiddetto repertorio «leggero». Nell'album, creato da Febo Guizzi e Roberto Leydi, infatti, sono inseriti dei documenti sonori tratti da dischi a 78 e 45 giri che sono oggi del tutto scomparsi dal mercato. Ci sono tarantelle, polche e novene incise fra il 1914 e gli anni Cinquanta. Si va dal motivo tradizionale *La Ciociara* ad un successo come *Marina Marina*. Il disco è il secondo di una serie dedicata alla zamponga in Italia. I motivi sono calabresi, laziali, molisani, campani, ecc.

M. C.

DUETTO FRA PIANISTI

Il pianista Ran Blake ha inciso a Milano due LP per la Soul Note nello studio di Giancarlo Barigozzi. Il primo, *Duke Dreams*, l'ha fatto tutto da solo, lavorando alla sua maniera sulla musica di Ellington (nella foto) e su *The Duke* di Dave Brubeck. Nel secondo disco, *Improvisations*, ha duettato con un altro pianista famoso, Jaki Byard, eseguendo cinque composizioni originali e rispolverando due temi dei



più familiari agli amici del jazz come *Tea for two* e *On Green Dolphin Street*.

S. G. B.

SIMON E GARFUNKEL DIVISI PER TRE

Il favoloso concerto al Central Park di Simon e Garfunkel sta per arrivare sui teleschermi della Terza Rete televisiva.

Alla fine di maggio il quasi quotidiano musicale *L'orecchio* trasmetterà, diviso in tre parti, il mega-concerto.

Circa trecentomila persone nello scorso settembre parteciparono a questo



evento che ha celebrato il ritorno del duo dopo undici anni di separazione.

M. C.

con **Spic & Span** chi fa da sè fa per tre!

*Con Spic & Span le pulizie
si fanno così in fretta
e facilmente che
è come farle "in tre"...*



*... perchè è così
concentrato che
al suo contatto
lo sporco non
resiste. E che buon
profumo di pino!*

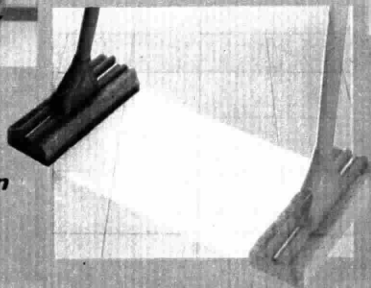

Con Spic & Span è presto fatto!

DISCHI

CLASSICA

LIRICA



RUBRICA

CORELLI: 12 concerti grossi op.6

Scienze della Musica e Conservatorio di Padova
Dedicated to the 300th Anniversary



Arcangelo Corelli
12 Concerti grossi op. 6
dir. David e Igor Oistrakh
Ricordi (Orizzonte) AOCL
316008 (3 LP)

L'integrale dei concerti grossi corelliani fino ad oggi più raccomandabile era quello dell'Academy of St. Martin-in-the-Fields: molto inglese... e parrà strana questa annotazione, che si giustifica nel senso che è la migliore per suggerire l'eleganza, le sottigliezze, la moderazione della lettura di Marriner. Ma anche questa che i due Oistrakh si sono divisi ha dei numeri: c'è certo qui una moderazione minore rispetto a Marriner, ma c'è una gran dose in più di fantasia, soprattutto ci sono dei solisti che hanno poco da invidiare a quelli delle edizioni precedenti.



Anton Bruckner
Sinfonia n. 4 «Romantica»
dir. Otto Klemperer
EMI 3C 053 00593

Registrata nel 1965, questa esecuzione della *Romantica* di Bruckner esce oggi grazie alle edizioni «Studio» della EMI, e si tratta certamente di una interpretazione storica, come, sempre della Quarta, lo era quella di Bohn.

La Philharmonia è una grande orchestra, prestigiosa nel suono, soprattutto quello degli archi. Grandiosa è la visione che anima la lettura di Klemperer, che si mantiene riflessiva e analitica, capace di una larghezza imparagonabile e tale da costruire una solidissima architettura, nella quale ogni minimo tratto è eseguito con perfetta cura.

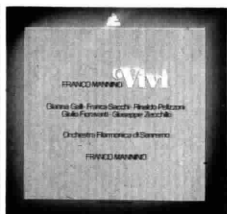

Franco Mannino
Vivi
dir. F. Mannino
Cetra LPO 2 2074

Storia di amore e di assassino, *Vivi* narra i casi di una soubrette, innamorata e tradita, e che vede l'aviatore da lei idealizzato presentarsi sfacciato con la moglie a godere del suo spettacolo. Non poteva che finire nel sangue. La prima rappresentazione di quest'opera venne data, con la regia di Zeffirelli, nel 1957, al Teatro San Carlo: la critica lo definì «una *Traviata* moderna», qualcuno l'accusò di essere un melodramma a fumetti, qualche altro trovò in Mannino facilità al canto e allo slancio melodico. Da allora *Vivi* ha girato per l'Italia. Ora eccola in disco, diretta dallo stesso compositore.



Pachelbel-Händel-Vivaldi-Gluck
The Academy of Ancient Music
dir. Christopher Hogwood
L'Oiseau-Lyre DSLO 594

Una antologia straordinaria, grazie alla quale potrete scoprire un mondo sconosciuto persino in opere proposte e riproposte: il canone di Pachelbel in una esecuzione che, abolite le masse degli archi e le gratuite aggiunte di viole, si snoda sul suono di tre violini e continuo, il *Concerto n. 10* dell'*Op. 3* di Vivaldi, presentato nella forma originale per 4 violini e continuo, «La danza degli spiriti felici» e quella delle «Furie» dall'*Orfeo* e *Euridice* di Gluck e, ancora, brani di Vivaldi e Händel. Qui l'intento filologico è tale da farne un gioiello prezioso.

OLGA VESINTINI

BACH PER CINESINO PRODIGIO

Proseguono i festeggiamenti del cinquantenario dello studio Abbey Road della EMI, l'unico a essere stato impiegato per tanto tempo, vedendo passare grandissimi della musica. Per celebrarlo ecco Yehudi Menuhin (nella foto con Jin Li), che vi entrò per la prima volta mezzo secolo fa per incidere il *Doppio concerto* di Bach e che ora vi ripresenta quello stesso brano con Jin Li, piccolo prodigio cinese.



STRAVINSKIJ IN ANTEPRIMA



Straordinario il gruppo di novità proposto dall'ERATO: in anticipo vanno segnalate le esecuzioni di brani di Stravinskij dovute nientemeno che alla bacchetta di Pierre Boulez (nella foto) e all'orchestra dell'Ensemble Intercontemporain dell'IRCAM. Si tratta dell'*Histoire du soldat* (STU 71426), del *Pulcinella* (71427), accoppiato al *Concertino* per 12 strumenti, e infine de *Le chant du rossignol*, in un disco completato di altri brevi brani, come i *4 studi per orchestra* e i *4 canti popolari russi* (71428).

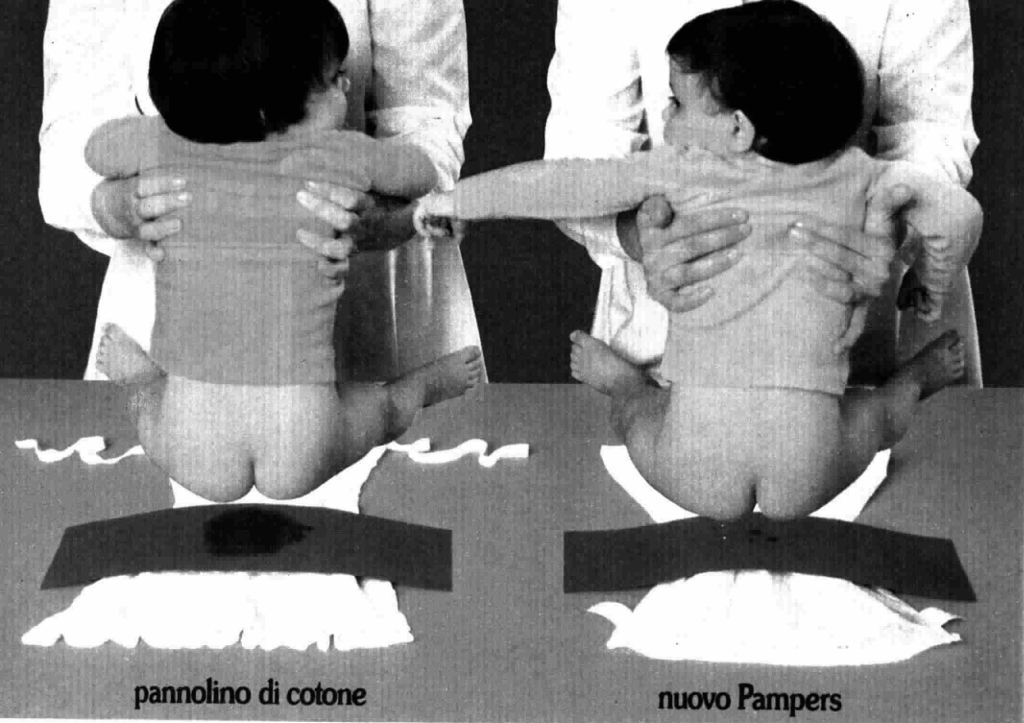

pannolino di cotone

nuovo Pampers

E' più asciutto con Pampers: tu vedi la differenza, tuo figlio la sente.

Un bambino più asciutto è un bambino più contento. E il nuovo pannolino-mutandina Pampers lo tiene più asciutto perché assorbe subito il bagnato e poi il suo strato protettivo impedisce praticamente che torni su a contatto con la pelle.

La prova della carta assorbente ti fa vedere la differenza tra nuovo Pampers e un pannolino di cotone: li abbiamo bagnati in modo uguale e dopo qualche minuto vi abbiamo appoggiato la

carta assorbente e poi i due bambini per tre secondi. A sinistra sul pannolino di cotone la carta assorbente è bagnata. A destra, invece, sul Pampers è veramente più asciutta.

E questo vantaggio di Pampers puoi vederlo tu stessa direttamente sulla pelle delicata di tuo figlio.

Con il pannolino-mutandina Pampers anche lui sente la differenza: sta davvero più asciutto e il suo sorriso te lo dice.



Nuovo Pampers lo mantiene più asciutto.

Bruno Cirino. *La Cooperativa Teatroggi, che l'attore fondò molti anni fa, prenderà da quest'anno il suo nome*

Adriana Asti. *Sarà Titania nel Sogno di una notte di mezza estate di William Shakespeare*

Sole e acciaio. *Antonio Serrano, Nadia Ferrero, Enrica Rosso, Federica Tatulli, Rita Cioffi*

SIPARIO



RUBRICA



MA QUANTO TEATRO A ROMA!

È difficile riuscire a segnalare tutto quanto accade nei teatri di una grande città come Roma: infatti il dilatarsi delle iniziative contribuisce a creare una notevole dispersione. Proveremo comunque a riferire in una rapida panoramica di alcuni spettacoli, di un passato ancora recente, messi in scena nei teatri minori romani, perché risultano esemplari di una situazione che richiede un momento di riflessione. Mentre al Teatro Aurora c'erano Mario e Maria Luisa Santella con il Teatro della Sorpresa, al Del Prado Agostino Marfella recitava un monologo di Petito intitolato *Il portacosta della signora Cazzola*. Al Teatro in Trastevere Ezio Maria Caserta riproponeva un'opera con musiche di Ga-

slini intitolata *I donatori di sangue*; al Delle Muse Franco Piacentini adattava una novella di Samuel Becket, *Il calmante*; al Teatro Centrale la Cooperativa Teatro della Selva era impegnata con *Dal matrimonio al divorzio* di Georges Feydeau; al Beat 72 il Gruppo Teatrale Ottavia rappresentava *Subway*, e all'Anfiteatro Sergio Ammirata rappresentava *Gazebo* di Coppel. Alla Maddalena era in scena un collage curato da Camilla Migliori intitolato *Le donne leggono le donne*; al Teatro dell'Orologio Lorenzo Salvetti e Paolo Terni curavano una ricerca su *Orgia* di Pier Paolo Pasolini con Maria Grazia Grassini e Brizio Montinaro; e Severino Saltarelli, all'Abaco, dopo *Enrico IV*, presentava *Hop Frog* di Edgar Allan Poe. Se da un lato assistiamo, dunque, a una notevole quantità di produzioni teatrali

e corrispondenti aperture di nuovi spazi, dall'altro ci corre subito la domanda: esiste un pubblico per tutto questo? In alcuni casi certamente sì, laddove le strutture che ospitano hanno trovato le condizioni indispensabili per l'ospitalità, e dove si è provveduto ad incentivare l'affluenza di pubblico lavorando sul tessuto circoscrizionale perché spettacolo e attori siano a contatto con la realtà che li circonda. In altri casi ci troviamo di fronte ad uno sconcertante record negativo di presenze; e la compagnia è alle prese con il mortificante problema di far, sempre e comunque, il borderò. C'è da chiedersi in conclusione quanto serva la dilatazione e la dispersione al posto di una più seria e concreta concentrazione di iniziative.

BRUNO D'ALESSANDRO

Sole e acciaio

Bruno Mazzali ha tratto dall'ultimo romanzo di Mishima, *Sole e acciaio*, un affascinante spettacolo in una scena all'Uccelliera di Villa Borghese a Roma.

Lydia senza Carmelo

Carmelo Bene ripoterà in scena il «suo» *Amlèto* da Laforgue, prodotto dal Teatro Verdi di Pisa. Mentre Lydia Mancinelli ha in mente una *Parigina* di Henri Becque senza Carmelo Bene.

Antigone di Anouilh

Rosa Di Lucia sarà Antigone di Jean Anouilh, con la regia di Nino Mangano e la partecipazione straordinaria di Paola Borboni.

In memoria di Bruno Cirino

La Cooperativa Teatroggi sarà intitolata, da questa stagione, a Bruno Cirino che ne fu il fondatore ed ammiratore. Nella cooperativa è entrato, da quest'anno, Mariano Rigillo che affiancherà gli altri attori del nucleo primitivo, fra cui Roberto Bisacco, e metterà in scena *Zingari* di Raffaele Viviani. L'altra formazione, quella che fa capo a Bisacco, riprenderà *Tamburi nella notte* di Bertolt Brecht.

Sofocle a Urbino

L'Università di Urbino ed il Comune di Pesaro organizzano un convegno di studi sulla tragedia greca, e su Sofocle in particolare, in occasione dell'*Edipo* che Glauco Mauri metterà in scena con la collaborazione della provincia.

Adriana al posto di Valeria

Adriana Asti prende il posto di Valeria Moriconi nella novità assoluta di Giuseppe Patroni Griffi *Gli amanti dei miei amanti sono i miei amanti*. La Asti, intanto, sarà Titania in *Sogno di una notte di mezza estate* di William Shakespeare, con la regia di Antonio Calenda.

Il «Misantropo» di Albertazzi

Giorgio Albertazzi farà, probabilmente, il *misantropo* di Molière, con la regia di Antonio Calenda.

I gemelli di Zucchi

Giuseppe Pambieri e Lia Tanzi sono già alle prese con *I due gemelli veneziani* di Carlo Goldoni che Augusto Zucchi dirigerà per il Comune di Borgio Verezzi.

Olio Cuore ti aiuta a stare in forma con tutto il sapore del mais.

Cuore, olio di semi di mais dietetico, è arricchito con vitamina E e vitamina B₆, ha un'alta percentuale di componenti grassi insaturi.

E questo è importante per la tua efficienza di oggi e di domani.

**Cuore, solo dal cuore del mais:
mangiar bene per sentirsi in forma.**



Collaborano alle nostre classifiche trentalibrene di diverse città italiane consultate direttamente, dieci per ciascuna settimana. Per questo numero hanno risposto: Dante Alighieri (Torino), Marco (Milano), Goldoni (Venezia), Bozzi (Genova), Rizzoli (Bologna), Marzocco e Marzocchino (Firenze), La Vallicella (Roma), Minerva (Napoli), Laterza (Bari), Cocco (Cagliari)

NARRATIVA

1. **Cruz Smith:** Gorky Park Mondadori
2. **Crichton:** Congo / Vallardi
3. **Canon:** La malattia chiamata uomo / Garzanti
4. **Freeman:** Il vento della vita Mondadori
5. **Castellaneta:** Ombre / Rizzoli

SAGGISTICA

1. **Alberoni:** L'albero della vita Garzanti
2. **Ronchey:** Chi vincerà in Italia? Mondadori
3. **M. Fida Moro:** La casa dei cento natali / Rizzoli
4. **Ascheri:** Ombre sulla repubblica Armando
5. **Piemontese:** Dopo l'avanguardia / Guida

RAGAZZI

1. **Arpino:** Il contadino Gené Garzanti
2. **Bosi:** Il libro dei popoli primitivi / Fabbri
3. **Lagorio:** Gesù / Vallardi
4. **Hublin:** Il libro degli animali preistorici / Fabbri
5. **Argilli:** Carlo, Andrea Mondadori

RUBRICA

LA DONNA FATALE AMATA DA NELSON

«Lady Hamilton ebbe certo molte colpe ma la sua colpa maggiore fu quella di non essere neppure abbastanza intelligente, determinata e astuta da trasformarsi da vizziata in viziosa, ponendo nel vizio la stessa forza tenace e consapevole di cui diede prova, con tragica e inesorabile grandezza, uno dei massimi personaggi shakespeariani, lady Macbeth». Preme subito ad Angelo Solmi, autore d'una accattivante, documentatissima biografia dell'amante di Orazio Nelson (l'editore è Rusconi), restituire il personaggio alle sue reali proporzioni, contro una tradizione mistificante e dura a morire: non fu



TUTTILIBRI

una Messalina, Emma Hamilton, non foculata ispiratrice della durissima, spietata repressione dei moti liberali napoletani della fine del '700 e la causa determinante della impiccagione di Caracciolo; bensì un'avventuriera «fatale» quanto in fondo stolidia, dotata d'una sensazionale capacità di seduzione («un capolavoro di quella grande artista che è la natura», la defini Goethe che la conobbe a Napoli), d'una rara propensione all'ingrigo, ma nel fondo più innocente che scellerata, più leggera che malvagia. E del resto, nota Solmi, la sua irresistibile ascesa di arrampicatrice sociale, figlia d'un umile fabbro

inglese entrata nei saloni dove si decidevano le sorti d'Europa, trovò crudele riscontro in una fine miseranda, quando le venne a mancare dopo Trafalgar l'appoggio del grande uomo che l'aveva amata.

Una biografia insomma, quella di Solmi, che ha il gran pregio dell'obiettività fondata su uno studio assiduo e un puntiglioso scrupolo di documentazione e dunque capace di far giustizia di molti luoghi comuni; un appassionante (e anche umanamente pietoso) ritratto d'una «donna fatale» per antonomasia, rievocata e capita nei suoi tratti psicologici più credibili; e infine un efficace affresco dell'Europa tra Settecento e Ottocento, dell'epopea delle guerre napoleoniche, visto soprattutto — Solmi è scrittore di mare, innamorato del mare — nell'ottica dei grandi scontri navali.

P. GIORGIO MARTELLINI



Ernesto Assante e Enzo Capua
California dreamin'
Savelli editori
124 pagine, 5000 lire



Giampiero Cane
Canto nero
Editrice CLUEB
272 pagine, 15.000 lire



Antonio Fataglia
Le avventure di Toc
ed. Fatatrac
38 pagine, 4000 lire



Autori vari
La collina
ed. Nord
168 pagine, 5000 lire

La lunga storia del rock prosegue con una puntata in California, alla ricerca del «sogno californiano» che negli anni Sessanta vide esplodere, in quello Stato sul Pacifico, la nuova musica rock. Tra San Francisco, Los Angeles e Berkeley fu creato il suono della «West Coast» da gruppi come i Doors, i Byrds, i Beach Boys, i Jefferson Airplanes e tanti altri. c.s.

Rifacimento quasi totale e aggiornatissimo d'un lungo saggio che nel '68 rappresentò il primo tentativo d'interpretazione organica e «colta» del free jazz, delle sue utopie, delle sue realtà e dei suoi legami con la tradizione negro-americana. Docente all'Università di Bologna, Cane analizza l'opera dei nuovi improvvisatori in una prospettiva musicale e sociologica. s.g.b.

Un nuovo personaggio per i bambini, nella collana «Poche storie» dell'editrice fiorentina Fatatrac, che opera esclusivamente per i piccoli lettori. È Toc, un bimbo alle prese con un leone, con la cioccolata (è un tal ghiottone!), con la musica (ma saprà suonare?) e con la pecora (saprà davvero parlarle?). Lo illustra Patrizia Zerbi, con originali disegni a colori e in bianco e nero. r.f.

Il presente, l'immediato futuro, i risvolti misteriosi del quotidiano, il bizzarro e l'immaginario: sono alcuni fra i temi di questa rassegna di critica e narrativa insolita, diretta da Inisero Cremaschi, giunta al terzo volume. Luogo di incontro e di dibattito sul neofantastico, dedica attenzione particolare alla narrativa con testi di Zanotti, Fava, Bonaviri, Ghillani, Pandini. r.f.



Irresistibili!

Salatini Doria.

Una scelta molto invitante:
"STEK" bastoncini salati per aperitivo;
"DORIBAR" stuzzichini al formaggio e pomodoro;
"GIAMBONETTI" bocconcini al sapore di prosciutto;
"RUSPINETTI" snacks al gusto di cumino;
"GIOYSNACKS" assortimento completo
in una pratica confezione da tavolo.



dove la bontà è di casa



Renato Zero

Migliaia di lettere alla settimana per il noto cantante giungono alla redazione di Zerolandia-fermo posta. Lunedì alle 14,28 le risposte

Omero Antonutti

È il caporedattore di un giornale di Modena degli anni '35-40 nello sceneggiato Un ebreo nel fascismo tratto dal romanzo di Luigi Preti

Adriana Russo

È l'ospite di mercoledì a Via Asiago Tenda. La cantante Giovanna e Franco D'Andrea intervengono negli altri giorni di trasmissione

RADIOUNO

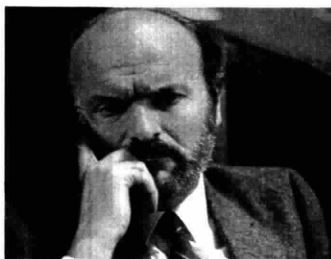

Al servizio del pubblico

PROSSIMAMENTE

Daniela Giannantonio, giornalista, sarà la nuova conduttrice di *Errepiuno* il mercoledì e il giovedì. «Compito del conduttore di una trasmissione "di servizio", dice Daniela Giannantonio, «è quello di restare sempre con i piedi per terra, è far da tramite fra l'esperto e il pubblico, fra la profondità dell'informazione e la semplicità necessaria per una giusta comprensione di concetti spesso difficili; seguire i problemi», continua, «da giornalista, avendo per "costume" l'attenzione del pubblico; questo il mio doppio compito per tutta la durata della trasmissione».

Spagna in musica

DOMENICA ORE 21 CIRCA

Serata dedicata interamente al grande spagnolo Manuel de Falla. Due i lavori in programma. Il primo, *La vida breve*, è un'opera scritta nel 1904 all'età di ventotto anni, vincitri-

ce di un concorso bandito dalla Real Academia de Bella Artes. Ma, al contrario di quanto previsto dal regolamento, non venne rappresentata. Lo fu invece alcuni anni dopo, nel 1913 in Francia dove l'autore si era trasferito. Opera verista, con una trama assai debole, ambientata a Granada, ricorda l'atmosfera delle opere veriste italiane e quelle drammatico-psicologiche francesi. Da segnalare, nell'edizione discografica della Deutsche Grammophon che va in onda, l'apporto del celebre chitarrista Narciso Yepes. L'altro lavoro teatrale è *El Retablo de Maese Pedro*, l'adattamento musicale e scenico di un episodio del *Don Chisciotte*.

Una storia vera

TUTTI I GIORNI ORE 11,34

Un ebreo nel fascismo, il romanzo di Luigi Preti, adattato da Edda Tedeschi, con la regia di Gilberto Visintin e le musiche originali di Vittorio Gelfetti, in quindici puntate, offre un ritratto dell'Italia dal '35 al '40 soffer-

mandosi ad analizzare la vita di due famiglie modenesi. «Non c'è una gran differenza fra lo sceneggiato ed il libro di Preti», dice il regista Gilberto Visintin, «abbiamo dovuto contenere soltanto alcune parti (per esempio "la guerra d'Africa") ed inserire uno speaker che dà i riferimenti storici per esigenze radiofoniche; anche le musiche rispondono fedelmente al romanzo; dove erano dati e citazioni, abbiamo cercato documenti originali e canzoni d'epoca».

«Rispetto a *Giovinetza giovinetza*», continua, «quest'opera è secondo me meno appariscente, ma più sofferta, forse più vera: i personaggi sono molto credibili, reali, con le loro contraddizioni, i loro amori, la loro vita di tutti i giorni». Il protagonista Oberdan (Carlo Ratti) vive le sue storie d'amore con molto egoismo (tra la moglie, Patrizia Masi, e l'amante, Nicoletta Langusco); finirà la sua vita lasciando nel dubbio (prima il lettore, poi l'ascoltatore) sulla sua «reale» fine. Un personaggio negativo, al quale i dubbi non hanno insegnato molto.

di GIANNI BISIACH RADIO ANCH'IO

RIGORDO DI ALDO MORO



La figlia primogenita di Aldo Moro, Maria Fida, in studio a *Radio anch'io*, risponde alle domande degli ascoltatori. Ricorda che il padre co-

nobbe Montini, il futuro Papa Paolo VI, fin da quando era dirigente della FUCI.

Maria Fida Moro ricorda che suo padre amava recitare per i figli, alla maniera di Totò. Moro leggeva gli articoli di «Fortebraccio», mimandoli e divertendosi moltissimo i suoi figli. Aveva per essi una tenerezza e un affetto immensi. L'ascoltatrice Adele ricorda la lezione di dignità di Maria Fida Moro e di sua madre, nei momenti duri del rapimento del padre e dopo il ritrovamento del corpo.

Maria Fida ricorda di aver avuto un presentimento di sventura 5 giorni

prima dell'assalto. Ha ricevuto sempre lettere minatorie. L'ascoltatrice Alcide chiede se Moro ha mai confidato alla moglie la paura di un attentato. Maria Fida risponde che da moltissimi anni Moro aveva la certezza matematica che sarebbe stato ammazzato.

Quando ha visto il padre ucciso ha avuto la sensazione che lì c'era un involucro: lo spirito era altrove anche se non molto lontano. Per il figlio Luca Maria Fida Moro si augura un mondo aperto alla speranza, anche se lei è pessimista da sempre. E i fatti le hanno dato ragione.

Il bagno secondo Cesame.

Dai primi dati emersi dal recente censimento, la situazione delle abitazioni in Italia ha fatto segnare un incremento del 25,3% del numero degli alloggi rispetto a dieci anni fa. Il dato più interessante viene però dal numero delle stanze: in un decennio sono aumentate del 35,6%.

CASA

Doppio bagno: è proprio un lusso?

In che misura si inserisce il bagno in una situazione abitativa che ha fatto variare, rispetto a dieci anni fa, il cosiddetto indice di affollamento? I dati ci dicono che esso è passato dall'1 allo 0,8. In altri termini, significa che oggi in Italia ogni stanza (fatta esclusione per quelle adibite ad usi diversi come studi, uffici, laboratori, ecc.) ospita mediamente meno di una persona.

In questo progressivo ampliamento

dello spazio abitativo, un ruolo importante è ricoperto sicuramente dal bagno, che riveste una particolarità sempre più spiccata nella scala dei gradienti della famiglia italiana.

Una recentissima indagine ha infatti accertato che, sia nelle progettazioni di nuove abitazioni che nelle ristrutturazioni delle vecchie, al bagno viene sempre riservato un "trattamento" di riguardo, superiore spesso volte alla stes-

sa cucina, che prevede anche la soppressione — senza eccessivi rimpianti — del pur tanto utile ripostiglio. A questa nuova concezione del bagno, inteso non più come spazio angusto e "imbarazzante" ma come una vera e propria stanza accogliente e funzionale dove trascorrere i propri momenti di relax per curarsi l'aspetto estetico, ha contribuito certamente il cambiamento di abitudini sociali e la maggiore attenzione che, indifferentemente, uomini e donne dedicano alla propria persona.

In un momento in cui il concetto dell'apparire attraente e in piena forma ha preso piede in diversi strati sociali e non è più prerogativa esclusiva delle classi più abbienti. Di pari passo, con il diffondersi di queste nuove abitudini di vita, lo spazio del bagno si è sempre più ampliato.

Ormai in tutte le abitazioni, almeno nelle costruzioni risalenti agli anni '50, è stata riservata al bagno una metratura di tutto rispetto. Nelle case costruite con criteri edilizi più moderni ci troviamo addirittura di fronte al fenomeno del "secondo bagno" che, lungi dall'apparire un lusso o una stravaganza, si è rivelata una scelta estremamente razionale. Il secondo bagno serve a decongestionare i tempi trascorsi in bagno dai membri della famiglia, ma ricopre anche un ruolo utilissimo nell'economia familiare perché molto spesso ospita la lavatrice, il cesto della biancheria, ecc., senza peraltro perdere la caratteristica di una seconda stanza da bagno, che sia elegante e funzionale almeno quanto la prima.

Eleganza e funzionalità rappresentano, del resto, il principale obiettivo di quanti si occupano dell'arredamento-bagno: da anni architetti e designers influenzano il mercato in questo senso. Chi costruisce sanitari da bagno ha poi il difficile compito di tradurre in "pezzi" questo incontro tra le proposte degli esperti e le richieste del pubblico.

Nel caso della Cesame ci sembra che queste due istanze siano state rispettate in maniera perfetta. Guardate una qualsiasi delle serie prodotte dalla Cesame: la Erice, la 2000, la Symbol o qualunque altra voi stiate osservando, avranno sempre una caratteristica che le accomuna: la sobria eleganza che, unitamente all'alta tecnologia costruttiva, l'ha fatta entrare con successo nella stanza da bagno della gente di mezzo mondo. Quella più in grado di apprezzare la tradizione artigianale sposata alla tecnologia moderna.



Blu Siam è il ricercato colore della Serie Arca-tusa che vi mostra la foto. Gli altri colori sono: bianco, daino, visone, ambrà e radica.

Roberto Vecchioni

(nella foto) tra i protagonisti de Il primo e l'ultimo. Stevie Wonder, Kate Bush, Ivan Cattaneo e La Bottega dell'Arte, gli altri



Arturo Toscanini

È il grande cui va l'omaggio, a venticinque anni dalla scomparsa, lunedì alle 20.30: un concerto di Ouvertures da lui diretto



Manuela Kustermann

È Renée, protagonista de La Vagabonda. Tradotta da Luctana Frezza, l'opera di Colette va in onda sabato alle 17.32



RADIO DUE

Validità di un grande

LUNEDÌ ORE 20.30

Omaggio ad Arturo Toscanini. A venticinque anni dalla morte, quest'anno, in tutto il mondo, lo si è ricordato in vario modo. Radiodue lo fa presentando un concerto composto tutto da «ouvertures» da lui dirette e tratte dal repertorio operistico e sinfonico tedesco, italiano e francese. Del grande Toscanini, della sua arte straordinaria ci rimangono dischi e registrazioni. Sono interpretazioni che mantengono ancora oggi, intatte, tutta la loro validità.

Al tramonto

LUN., MAR., GIOV., SAB., ORE 18.45

Il giro del sole, l'itinerario di tante storie e realtà, anche questa settimana presenta le sue monografie sugli argomenti più vari ed interessanti. Lunedì c'è *La ghigliottina*, su testo di Vittorio Cravetto, martedì *Il mistero dei Maya* di Carlo Alberto Pinelli, mentre giovedì Massimo Oldoni presenta *Salomone* e Massimo Franco-

sa, venerdì, è l'autore de *Gli animali di Hollywood*.

In libreria

MERCOLEDÌ ORE 18.45

La carta parlante è la trasmissione che settimanalmente informa sulle novità in libreria, interroga gli autori, ed offre pagine famose lette in studio. Giulio Bosetti è, per questa puntata, «la voce» di tante parole... Raffaele La Capria presenta invece il suo ultimo volume, *Tre romanzi di una giornata* (Einaudi); Italo Benedetti, un giovane poeta caprese che attualmente vive e lavora a Roma, presenta alcune sue poesie tratte dall'ultima raccolta *Persone* (Panda), mentre Silvio Bertoldi racconta al pubblico la storia del suo *A futura memoria*, pubblicato da Rizzoli.

Storie di donna

SABATO ORE 17.32

La *Vagabonda* è l'adattamento di un romanzo di Colette e Léopold Marchand pubblicato nel 1909. Narra

la vita della scrittrice ed osserva la realtà con sentimento poetico.

Renée, la protagonista, è una donna che lascia il marito, la casa, la sua condizione borghese, perché stanca di essere tradita, ed insoddisfatta di non essere considerata come persona autonoma, che può soffrire, amare, desiderare una vita diversa. Uscita di casa trova nel mestiere di mima e ballerina la forza di vivere da sola. Girando di città in città con i suoi compagni di lavoro, raggiunge la serenità, che viene messa in crisi dall'apparire di un uomo che le propone «per amore» di lasciare il teatro e diventare sua moglie.

Contemporanei in concerto

SABATO ORE 21

Il Concerto Sinfonico dal Foro Italo di questa settimana è interamente dedicato a compositori contemporanei. L'Orchestra Sinfonica e Coro della Rai di Roma, sotto la direzione di Massimo Pradella, vede la partecipazione della violinista Kaja Danczowska.

di G. GIGLIOZZI

1 GIORNI



PARLANO GLI ASCOLTATORI

La terza settimana de *I giorni* si apre con un bilancio di sorprese.

E le sorprese ci vengono dagli ascoltatori che, invitati ad inviare

alcune loro poesie, ci hanno fatto giungere sorprendentemente delle composizioni notevoli.

Piera Pagotto, già pubblicata da Rebellato per una raccolta dal titolo *Esilio*, ci ha fatto pervenire un inedito che pubblichiamo qui di seguito:

«Vorrei avere il candore di una betulla e dolcezza, come le ali di un angelo, per volare a Varsavia e in ogni parte del mondo dove il pianto si raccoglie in stalattiti di dolore».

Non è che un piccolo saggio di

quanto non soltanto attraverso le loro poesie, ma anche con le loro lettere e telefonate sanno dare di affettuoso calore gli ascoltatori della trasmissione *I giorni*.

Certo si parla anche di me in queste trasmissioni, ma non tanto.

Vorrei rovesciare il titolo di un celebre libro di Zavattini, *Parliamo tanto di me*, in «Parliamo tanto di noi».

Forse scopriremo con la candida e ironica poesia dell'autore di *Torù il buono* che, in definitiva, tutti noi siamo soltanto dei poveri matti davanti a Dio.

Splendida la nuova collezione di orologi a quarzo ultrapiatti Vetta

Collezione Vetta Splendid

Un modo originale, elegante e raffinato di interpretare il tempo. Modelli "Lei e Lui", in placcato oro, ultrapiatti, con corona impermeabile e vetro minerale dotato di una speciale guarnizione che li rende "Showerproof". Questi orologi, frutto di un'accurata lavorazione in ogni particolare, sono il risultato di una severa selezione che ne garantisce la qualità e la precisione al secondo. La collezione Splendid dispone di numerosi bellissimoi e originali modelli con quadranti in diverse variazioni, dorati, argentati e blu.

**Vetta, orologi che
onorano la piú alta
tradizione svizzera**



Vetta
sempre all'altezza

Ada Gentile

È tra i compositori che hanno partecipato al Festival Pontino '81, in onda venerdì alle 21.10



Maurizio Rinaldi

Dirige l'Orchestra Sinfonica di Torino della Rai nell'Alzira di Giuseppe Verdi, in onda giovedì alle 21.10

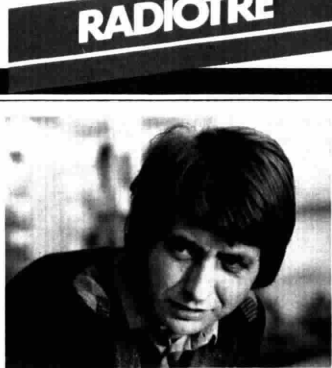

Goffredo Petrassi

La Romanzetta, in prima esecuzione assoluta, e il Gran Septuor del compositore in onda lunedì alle 21.10



RADIOTRE

Nell'India del Nord

PROSSIMAMENTE

Musica nella classica tradizione dell'India del Nord ci viene dalla Scuola Interculturale di Musica dell'Istituto Internazionale di Musica Comparata di Venezia. Dal Salone del Tiepolo di Palazzo Labia, presentati da Ivan Vandro, vanno in onda brani di musica classica (l'autore è Ustad Imrat Khan) provenienti da un Paese che vanta grandi tradizioni folcloriche. Nonostante i cambiamenti subiti nel corso della storia questa musica è rimasta immutata nel tempo. Questa dell'India del Nord (così chiamata per distinguerla dalle altre della stessa area geografica) si basa su due concetti fondamentali: il raga e il tala. Il raga è la parte melodica, con una sua scala musicale. I raga possono essere infiniti, tanti quanti sono gli stati d'animo in rapporto alla natura, alle stagioni e persino alle ore del giorno: ci sono i raga del mattino e quelli della sera. Tala è invece la parte ritmica e anch'essa ha infinite

varietà. Base fondamentale dell'unione di raga e tala è l'improvvisazione. I suonatori seguono le regole del raga da eseguire e lo basano su di un tala scelto liberamente.

Il mare e le sue origini

MARTEDÌ ORE 22.25

Filosofi e marinai, il radiodocumentario di Andrea Guarneri con la regia di Augusto Zucchi, è un viaggio che parte dagli inizi dell'oceano-grafia, in compagnia degli scienziati che maggiormente hanno contribuito alla conoscenza naturalistica del mare.

Mito del «selvaggio»

GIOVEDÌ ORE 21.10

Ottava opera verdiana del cosiddetto periodo giovanile, presentata da Claudio Casini. È *Alzira*, un prologo e due atti, libretto di Cammarano, composta nel 1845. La prima opera di Verdi composta per il San Carlo di Napoli. La storia è tratta da Voltaire

e riprende in qualche modo il mito del «selvaggio», tanto caro al Secolo dei Lumi. Si svolge durante le lotte tra indigeni peruviani e soldati spagnoli. A Verdi interessò del soggetto la possibilità che esso gli dava di lavorare sui sentimenti dei personaggi. Giancarlo Cecchele è Zamoro, il peruviano amato da Alzira. Mentre la sofferita figura di Alzira è interpretata dal soprano Angeles Gulin. Esegue l'Orchestra della Rai di Torino sotto la direzione di Maurizio Rinaldi.

Storia africana

VENERDÌ ORE 21.35

Ugo Rubco, ricercatore all'Istituto di Letteratura Anglo-Americana dell'Università di Roma, intervista, per *Spazio Tre Opinione*, lo scrittore indiano V. S. Naipul e, in particolare, lo fa parlare sul suo ultimo libro *Alla curva del fiume* (Rizzoli, 1982). Il volume è ambientato in Africa, in una zona che potrebbe essere facilmente identificata con lo Zaire, ma Naipul non nomina mai questo Paese.

di SERGIO LEPRI

PRIMA PAGINA

CHIAREZZA PRIMO DOVERE



Questa settimana a *Prima pagina* il commentatore dei fatti del giorno è un giornalista che si trova nelle condizioni di sapere prima dei giornali

ciò che succede in Italia e nel mondo e soprattutto di conoscere anche ciò che i giornali ritengono di non pubblicare. Sergio Lepri, infatti, è, da ventun anni, il direttore responsabile dell'ANSA, l'agenzia di stampa che — essendo di proprietà dei quotidiani italiani, dell'una e dell'altra parte politica — è tenuta statutariamente a dare una informazione imparziale e completa; molto più ampia di quella che i giornali possono pubblicare.

Nato a Firenze sessantadue anni fa, Lepri è giornalista dal 1945, dopo essere stato insegnante di storia e filosofia nei licei. Nel 1953 ha vinto il Premio

giornalistico Marzotto con una inchiesta sugli Stati Uniti e nel 1956 il Premio Saint-Vincent per una inchiesta sull'URSS. Ha scritto un libro sulle vicende cinesi del 1978-79 (*I sei mesi che hanno cambiato la Cina*) e ha consegnato in questi giorni all'editore un libro sulle agenzie di stampa (*Le macchine dell'informazione*). Ma la cosa di cui è fiero è soprattutto un *Manuale di linguaggio giornalistico*, scritto insieme ad altri colleghi dell'agenzia che dirige; è lì, infatti, che sostiene le sue idee sul giornalismo: fra l'altro che il primo dovere di un giornalista è di farsi capire dai lettori.

DOMENICA



Bruno Lauzi intervien
a *Permette, cavallo?* presentato
da Rita Pavone e
Oreste Lionello (ore 11)

Continua l'appuntamento
con *Tutto il calcio
minuto per minuto*
a cura di Guglielmo Moretti
(Radiouno ore 16,50)



RADIOUNO

- 6** Segnale orario
Lucia Cassini presenta:
Musica e parole per un giorno di festa (il parte). Regia di Paolo Leone
- 6,58** **Onda verde**. Notiziario del GR 1 in collaborazione con il 4212 dell'ACI
- 7** **Musica e parole per un giorno di festa** (il parte)
- 7,33** **Culto evangelico**
- 7,58** **Onda verde**. Notiziario del GR 1 in collaborazione con il 4212 dell'ACI
- 8** **GR 1 - I fatti e le opinioni**
- 8,40** **Edicola del GR 1**
a cura di Bruno Mobaric e Milla Pastorino
- 8,50** **La nostra terra**. Rubrica di agricoltura e ambiente del GR 1 a cura di Luigi Peverini
- 9,10** **Il mondo cattolico**. Settimanale di fede e vita cristiana a cura di Savino Bontio
- 9,30** **Santa Messa**
in lingua italiana, in collegamento con la Radio Vaticana, con breve omelia di Don V. Del Mazza
- 10,10** **Onda verde**. Notiziario del GR 1 in collaborazione con il 4212 dell'ACI
- 10,12** **GR 1 flash**
- 10,15** **GR 1 Sport presenta: Ruotalibera**
Speciale sul 65° Giro d'Italia a cura di Claudio Ferretti con Alfredo Provenzali ed Enzo Glianesi
- 10,25** **Stelvio Cipriani presenta**
La mia voce per la tua domenica
Regia di Nella Cirrma
Gli ascoltatori possono partecipare direttamente telefonando al n. (06) 34 41 42 - 3 - 4
- 11** **Rita Pavone e Oreste Lionello in Permette, cavallo?**
con la partecipazione di Jader Jacobelli e con Renato Carosone, Mike Bongiorno, gli Inti Illiani, Bruno Lauzi, Massimo De Luca, Mario Scaletta, Piero Baldini, Franco Rossi, Francesco De Rosa, Gianni Ciardo, la Banda di Montebuono, Giuseppe Insiola, Davide Lionello, il coro Akademia Sound, il coro di Pippo Flora, l'Orchestra di Ritmi Moderni della Rai diretta da Gianni Ferrio. Coordinamento organizzativo: Roberto Brigada. Coordinamento tecnico: Nicola Caporero e Franco De Felice. Consulenti musicali: Lallo Gori e Franco Sergi. Collaborazione alla regia: Gigi Musca. Regia di Carlo Principi (il parte)
- 11,32** **Onda verde**. Notiziario del GR 1 in collaborazione con il 4212 dell'ACI
- 11,34** **Permette, cavallo?** (il parte)
- 12,30** **Daniele Piombi presenta Carta bianca** (il parte)
con Maria Rosaria Omaggio
Quiz dagli studi, musica e premi ai vincitori
Regia di Claudio Rossi Masami
Gli ascoltatori possono partecipare direttamente telefonando al n. (06) 34 41 42 - 3 - 4
- 12,58** **Onda verde**. Notiziario del GR 1 in collaborazione con il 4212 dell'ACI
- 13** **GR 1 - Il mondo alle 13**
- 13,15** **Dalla Sede regionale Rai per la Calabria: Rally**
Presenta Giampiero De Maria
— Al termine: **Intervallo musicale**
- 14** **Mito, mitissimo**
Programma di Giovanni Di Capua. Regia di Gino Conte

- 14,30** **Il Pool sportivo, in collaborazione con il GR 1, presenta Giro d'Italia flash**

- 14,32** **Radiouno e GR 1 presentano Carta bianca** (il parte)
Dagli studi, Daniele Piombi con musica e curiosità. Dagli studi notizie e commenti a cura di Sergio Giubilo e Massimo De Luca
Tra le 15 e le 16

- **Il Pool sportivo in collaborazione con il GR 1 presenta: 65° Giro d'Italia**
Organizzato dalla Gazzetta dello Sport 3° tappa: Perugia - Assisi (fasi finali e arrivo)
Radiocronisti: Claudio Ferretti, Enzo Fagnanese, Alfredo Provenzali, Giacomo Santini

- 16,50** **Il Pool sportivo, in collaborazione col GR 1, presenta**

Tutto il calcio minuto per minuto
a cura di Guglielmo Moretti con Roberto Bertoluzzi

- 18** **Onda verde**. Notiziario del GR 1 in collaborazione con il 4212 dell'ACI

- 18,02** **GR 1 flash**

- 18,07** **Daniele Piombi presenta Carta bianca** (III parte)
con Maria Rosaria Omaggio
Quiz dagli studi, musica e premi ai vincitori
Gli ascoltatori possono partecipare direttamente telefonando al n. (06) 34 41 42 - 3 - 4

- 18,58** **Onda verde**. Notiziario del GR 1 in collaborazione con il 4212 dell'ACI

- 19** **GR 1 Sera**

- 19,20** **Ascolta, si fa sera**
Rubrica religiosa a cura di Savino Bontio

- 19,25** **Stripsodia**. Programma musicale di Marco Manusso. Regia di Massimiliano Verne

- 19,55** **Asterisco musicale**

- 20** **Onda verde**. Notiziario del GR 1 in collaborazione con il 4212 dell'ACI

- 20,02** **Stagione lirica di Radiouno**
El Retablo de Maese Pedro
di Miguel de Cervantes, da un episodio de «El Ingenioso Cavallero Don Quixote de la Mancha». Musica di Manuel de Falla
Maese Pedro: Carlo Galia; **Trujaman**: Dalmacio Gonzalez; **Don Quixote**: George Fortune
Direttore Piero Bellugi
Orchestra Sinfonica di Roma della Rai

— **La vida breve**

Dramma lirico in due atti di Carlos Fernández Shaw. Musica di Manuel de Falla
Salud: Teresa Berganza; **La nonna** e la seconda venditrice: Alicia Nafé; **Carmela**: la prima e terza venditrice: Paloma Perez Inigo; **Paco**: José Carreras; **Lo zio Salvaor**: Juan Pons; **Manuel**: Ramon Contreras; Una voce lontana, la voce del fabbro, la voce dei venditori: Manuel Cid; il cantante: Manuel Mairena; **Chitarra**: Narciso Yepes
Direttore Garcia Navarro
London Symphony Orchestra e Ambrosian Opera Chorus. Presentazione di Lucio Liorni
Negli intervalli (ore 20,38 e 21,25 circa).

Onda verde. Notiziario del GR 1 in collaborazione con il 4212 dell'ACI

- 21,55** **Cantanti e complessi italiani**

- 22,58** **Onda verde**. Notiziario del GR 1 in collaborazione con il 4212 dell'ACI

- 23** **GR 1 - ultima edizione**

- 23,10** **In diretta da Radiouno**

a cura di Gianni Bischi

La telefonata di Angelo Sabatini

- 23,28** **Chiusura dei programmi di rete**
Le trasmissioni proseguono con **Notturmo italiano** (vedi pag. 201)

RADIODUE

- 6** **Tutti quegli anni fa**
Cronaca, musica e costume dal '60 all' '80 in una partita a quattro ideata, condotta e realizzata da Luigi Corciolini, Mauro Gravina, Gianni Marata e Massimo Rinaldi
Organizzazione di Rosy Mittiga

6,05 **Titoli di GR 2 Radiomattino**

6,06 **Tutti quegli anni fa**

6,30 **GR 2 Notizie**

6,35 **Tutti quegli anni fa**

7 **Bollettino del mare**

7,05 **Tutti quegli anni fa**

7,30 **GR 2 Radiomattino**

8 **Girando col Giro**

Fatti e personaggi del 65° Giro d'Italia raccontati dagli inviati di GR2: Giacomo Santini e Simonetta Simoni

8,05 **Tutti quegli anni fa**

- 8,15** **Oggi è domenica**

Rubrica religiosa del GR 2 a cura di Luca Li-guori

- 8,30** **GR 2 Radiomattino**

- 8,45** **Giorgio Guarino e Giuseppe Nava presentano Videoflash**

programmi televisivi commentati da critici e protagonisti

Trasmissione in collaborazione con l'Ufficio Stampa della Rai
Regia di Claudio Sestieri

- 9,30** **GR 2 Notizie**

- 9,35** **Un programma della Sede regionale per il Piemonte**
L'aria che tira

Sussurri e grida della vita di oggi. Testi di Clericetti, Domina, Roderi e Starace
Regia di Roberto Gandus

- 11** **Coppia fissa** (il parte)
Canzoni e ricordi scelti insieme e non a caso da Romina Power e Al Bano
Testi di Alberto Scotti

- 11,30** **GR 2 Notizie**

- 11,35** **Coppia fissa** (il parte)

- 12** **GR 2 Anteprima sport**

Notizie e anticipazioni sugli avvenimenti del pomeriggio

- 12,15** **Le mille canzoni**
Presenta Maurizio Catalani

- 12,30** **GR 2 Radiogiorno**

- 12,48** **Hit Parade 2**
(lavoro dischi caldo)
Presenta Paolo Testa

- 13,30** **GR 2 Radiogiorno**

- 13,41** **Sound-Track**
Musiche e cinema
Curiosità, informazioni, ricordi di vecchi e nuovi film e delle loro musiche in un programma scritto da Alvise Saporì, presentato da Gianni Giuliano



Guido Davico Bonino conduce il esalotto serale» di *Città notte*: Torino (ore 21.10)

Bruno Bartoletti dirige la *Manon Lescaut* di Giacomo Puccini di Giacomo Puccini (ore 17)



DOMENICA

RADIOTRE

14 Trasmissioni regionali

14,30 Marco Balestri presenta
Domenica con noi

Un programma della Sede regionale per la Lombardia a cura di Raffaella Brustia. Scorrubanda radiofonica con musiche, cultura, ospiti, umorismo, curiosità, rubriche varie. Nel corso del programma potrete ascoltare fra l'altro: «Sensi, notturna e controsensi» scritti da Marco Balestri interpretati da Marco Balbi, Carlo Bonomi, Daniela Candio, Gianni Quilico. «Chicche musicali» di Tinni Mantegazza, Giovanni Del Giudice e Marcello Raimondo. «C'era una volta l'Africa» Miti, leggende e piccole storie sceneggiate da Enzo Mancini. Regia di Marcello Aste (Il parte).

Nell'intervallo (ore 15.30):
GR 2 Notizie

16 Il Pool sportivo, in collaborazione con GR 2, presenta
Domenica sport

a cura di Guglielmo Moretti con Enrico Ameri e Mario Giobbe (Il parte)

16,50 GR 2 Notizie

Bolettino del mare

16,55 Domenica con noi
(Il parte)

18 Domenica sport
(Il parte)

18,45 GR 2 Notizie

18,47 Domenica con noi
(Il parte)

19,30 GR 2 Radiosera

19,50 Le nuove storie d'Italia

Rassegna dei più recenti studi storici con recensioni e interviste. Un programma con Matteo Pizzigallo realizzato e condotto da Simona Fasulo

20,10 Il pescatore di perle

Proposte confidenziali e senza pregiudizi di Franco Soprano

21,10 Città notte: Torino

Testimonianze e interviste notturne su fatti, idee, momenti del vivere quotidiano. Un programma della Sede regionale per il Piemonte a cura di Renato Zanetto. Conduce Guido Davico Bonino

22,30 GR 2 Radionotte

Bolettino del mare

22,50 Buonanotte Europa

Uno scrittore e la sua terra. Milena Milani vi parla della Liguria. Programma a cura di Riccardo Navarra (Direzione Servizi Giornalistici e Programmi per l'Estero)

23,29 Chiusura dei programmi di rete

Le trasmissioni proseguono con **Notturmo italiano** (Vedi pag. 201)

Quotidiana Radiotre

La mattina di Radiotre in diretta gli appuntamenti:

6

Preludio

Musiche di Joseph Bodin de Brosmortier, Johann Sebastian Bach, Sier de Sainte Colombe, Domenico Scarlatti, Bond Capel

6,55

Concerto del mattino

Brani della musica di tutti i tempi presentati da Anna Menichetti (Il parte)
Alessandro Stradella: Sonata in re maggiore per tromba e doppio coro d'archi; Tromba Herman Sauter. Orchestra da camera Sudwest Germania diretta da Paul Angerer) ♦ Zoltan Kodaly: «Kallai Kertosa» per coro e orchestra popolare (deppa danza da Kallai) (Orchestra di Stato Ungherese diretta da Zoltan Vasarhel - Maestro del coro Ferenc Szapszoi) ♦ Antonio Vivaldi: Trio in do maggiore per liuto, violino e contrabbasso (Konrad Ragopossing, liuto; Eduard Melkus, violino; Vera Schwarz, cembalo)

7,25

Giornale Radio Tre

7,30

Prima pagina

I giornali del mattino letti e commentati da Sergio Lepri. Il giornalista resta in studio fino alle 8.30 per rispondere alle domande degli ascoltatori che possono telefonare al numero 679 66 66 (prefisso 06)

8,30

Concerto del mattino (Il parte)

Carl Maria von Weber: Sonata n. 2 in la bemolle maggiore op. 39 per pianoforte (Flonista Dino Gianni e Piotr Illich Chaikovski: Sinfonia n. 2 in do minore: «Piccola Russia» (London Symphony Orchestra diretta da Igor Markovitch) ♦ Salvatore Sciarino: da 3 Canzoni da battello su melodie veneziane del 700: Me rallegro, o mia parona per voce, oboe e viola (Donatella Del Monaco, soprano; Pietro Borgonovo, Oboe; Aldo Benigni, Viola)

9,45

Giornale Radio Tre - flash

9,48

Domenica Tre

Settimanale di politica e cultura del Giornale Radio Tre, a cura di Mario Pinzauti

10,30

Concerto del mattino (Il parte)

Franz Joseph Haydn: Concerto in re maggiore per cembalo e orchestra; Vivalce - Un poco adagio - Rondò all'ungherese (Solista Wanda Landowska - Orchestra de Paris diretta da Eugene Bigot) ♦ Bedrich Smetana: Trio in sol minore op. 15 per violino, violoncello e pianoforte; Moderato assai - Lento, non agitato - Finale (Prestol) (Trio Yavval: Danka Urs, violino; Simca Heled, violoncello; Jonathan Zak, pianoforte) ♦ Felix Mendelssohn Bartholdy: Sinfonia n. 9 in do maggiore per orchestra d'archi; Grave - Allegro - Andante - Schevzo - Allegro - Vivalce (Orchestra da Camera di Amsterdam diretta da Marinus Voorberg)

11,45

Giornale Radio Tre - flash

11,48

Tre-A

Agricoltura - Alimentazione - Ambiente Settimanale del GR 3 a cura di Sergio De Marchis

12

Uomini e profeti

Programma di cultura religiosa a cura di Priscilla Contardi

Nella Chiesa dagli anni '50 agli anni '80
di Pia Bruzzichelli. 9ª puntata: Se i cattolici leggono la Bibbia. Realizzazione di Laura Currell

Viaggio di ritorno
a cura di Grazia Levi e Massimo Rocca

12,40 Musica e parole: canzoni francesi
proposte da Beppe Chierici

13,10 Tra Cechov e Gorki
Quasi un carteggio d'amore. Un programma di Golaria Spazienza. Regia di Ida Bassignano (Il parte)

13,45 Giornale Radio Tre

14 Folkconcerto

a cura di Pierluigi Tabasso
«Dagli studi di Milano»
L'universo Quebec
con Jean Martucci
Realizzazione di Donato Rivetta

Antologia di Radiotre

15 Ascolta Mr. President
Musica e movimenti podestri del decennio 70-80 negli Stati Uniti. Un programma di Sandro Portelli. Assistente alla regia Alberto Donatelli. Regia di Rodolfo Roberti
A cura di Pierluigi Tabasso
16 ConTrò/canto

16,30 Dimensione giovani
Problemi e prospettive del mondo giovanile. Un programma ideato da Gigi Bizzari, Erasmo D'Angelis e Dario De Simone. Realizzato da Dario De Simone

17

Manon Lescaut

Dramma lirico in quattro atti di Marco Praga. Domenico Oleva. Luigi Illica. Musica di Giacomo Puccini
Manon Lescaut: Montserrat Caballé; Lescaut: Vicente Sardinerio; Il Cavaliere Renato Des Gneux; Placido Domingo; Geronte di Ravoor: Noel Mangin; Edmondo: Robert Tear; L'oste: Richard van Allan. Un maestro di ballo: Bernard Dickerson. Un musico: Delia Wallis; Sergente degli arcieri: Robert Lloyd; Un lampione: Jan Partridge; Un comandante di marina: Gwynne Howell.
Direttore Bruno Bartoletti
New Philharmonia Orchestra - Ambrosian Opera Chorus
Maestro del Coro John McCarthy
Negli intervalli (ore 17.40 circa):
Libri novità
ore 18.55 circa: **Giornale Radio Tre**

19,35

Un racconto di Ambrose Bierce
Il padrone di Noxon
con Claudia De Angelis, Renzo Rossi, Nanni Tamma. Regia di Gian Franco Gianni

20

da Firenze - Salvatore Califano vi invita a
Pranzo alle otto
Musiche e canzoni soprattutto di ieri

20,45 Giornale Radio Tre

Note e corrispondenze sui fatti del giorno

21

Rassegna delle riviste
a cura di Alessandro Cecchi Paone. Natura e ambiente

21,10

Dalla Sala Grande del Conservatorio G. Verdi di Milano
Stagione Sinfonica Pubblica della Rai 1981-'82
Direttore Ogan D'Narc
Pianista Cyprien Katsaris
Alexander Borodin: Nelle steppe dell'Asia centrale ♦ Sergei Rachmaninov: Concerto n. 3 in re minore op. 30 per pianoforte e orchestra; Allegro ma non tanto - Intermzzo (Adagio) - Finale (Alta brevel) ♦ Sergei Prokofiev: Sinfonia n. 3 op. 44; Moderato - Andante - Allegro agitato - Andante mosso
Orchestra Sinfonica di Milano della Rai
Nell'intervallo (ore 22 circa):
Libri novità

22,50

Pagine a cura di Marina Mariani
da **L'infanzia berlinese** di Walter Benjamin
«Gli armadi». Lettura di Elisabetta Pedrazzi

23

Paolo Damiani presenta: Il jazz
Improvvisazione e creatività nella musica

24

Chiusura dei programmi di rete
Le trasmissioni proseguono con **Notturmo italiano** (Vedi pag. 201)

3 18.30 - 19.30 Zanna

LUNEDÌ



Nicoletta Linguasco è fra gli interpreti di *Un ebreo nel fascismo* (ore 11,34)



In Addio alle armi Mico Cundari interpreta il dottore. Lo sceneggiato va in onda alle ore 9

RADIOUNO

RADIODUE

- 6** Segnale orario
CANALE UNO. Tre ore di radio insieme con informazioni, rubriche e musica
GR 1
Le ultime della notte, le prime del mattino
6,03 Almanacco del GR 1
a cura di Giuseppe Mazzei e Giuseppe Prunari
6,08 Onda verde. Radiouno/automobilisti
La combinazione musicale
Curiosità e comunicazioni scritte da Radiouno
6,58 Onda verde. Notiziario del GR 1 in collaborazione con il 4212 dell'ACI
7 GR 1
7,15 GR 1 lavoro a cura di Mirella Lentini
7,30 Riparliamone con loro di Sandro Ciotti
7,40 GR 1 Sport presenta:
Ruotalibera. Speciale sul 65° Giro d'Italia, a cura di Claudio Ferretti con Alfredo Provenzali ed Enzo Foglianese
7,58 Onda verde. Notiziario del GR 1 in collaborazione con il 4212 dell'ACI
8 GR 1 - I fatti e le opinioni
8,30 La combinazione musicale
9 GR 1. Le notizie del mattino, gli appuntamenti del giorno
- 9,02** Nantas Salvalaggio conduce in studio:
Radio anch'io '82 (II parte)
Un programma in diretta di Gianni Bisacchi
Gli ascoltatori possono intervenire telefonando al n. 061 36 06 514
- 9,58** **Onda verde.** Notiziario del GR 1 in collaborazione con il 4212 dell'ACI
- 10** **GR 1 flash**
- 10,03** **Radio anch'io '82** (II parte)
- 11** **GR 1 - Spazio aperto**
a cura di Paolo Bellucci. Telefonare al n. (06) 36 19 846 dalle 8.30 alle 9.30
- 11,10** **Da Milano: Tuttifrutti**
ovvero: come rifare il trucco ad un disco
- 11,34** **Un ebreo nel fascismo** di Luigi Preti
Adattamento radiofonico in 15 puntate di Eda Tedeschi. Musiche originali di Vittorio Gelsimetti. Regia di Gilberto Visintin. 4ª puntata
- 11,58** **Onda verde.** Notiziario del GR 1 in collaborazione con il 4212 dell'ACI
- 12** **GR 1 flash**
- 12,03** Stefano Satta Flores presenta
Via Asiago Tenda
Oggi: Franco D'Andrea e Giovanna Par interviene, telefonare al n. (06) 34 41 42
Regia di Fabio Brasile
- 12,58** **Onda verde.** Notiziario del GR 1 in collaborazione con il 4212 dell'ACI
- 13** **GR 1** - Il mondo alle 13
- 13,25** **La diligenza** di Osvaldo Bevilacqua
- 13,35** **Master**
Collegamenti, notizie e anteprime del mondo musicale. Regia di Wolfgang Vaccaro
Nell'intervallo (ore 14): **GR 1 flash**
- 14,26** **Il Pool sportivo, in collaborazione con il GR 1, presenta**
Giro d'Italia flash
- 14,28** **Zerolandia - fermo posta**
Proprietà mai disposte, ben disposte, indigeste, indigeste sottoposte, sovrapposte, mai poste, ben poste - e soprattutto risposte di Renato Zero alle vostre lettere che hanno trovato un fermo posta. Regia di L. Barbieri

- 14,58** **Onda verde.** Notiziario del GR 1 in collaborazione con il 4212 dell'ACI
- 15** **Erropiogenio**
Radiouno/omaggio di Kaba Simò. Oggi, lunedì: l'economia e i consumi, di Mario Ugazza
Tra le 15 e le 16,15
Il Pool sportivo, in collaborazione con il GR 1, presenta: **65° Giro d'Italia**
Organizzato dalla Gazzetta dello Sport
4ª tappa: Assisi-Roma (Arrivo)
Radiocronisti: Claudio Ferretti, Enzo Foglianese, Alfredo Provenzali, Giacomo Santini
- 16,30** **Il Paginone**
Rotocalco sonoro di attualità culturale ideato e condotto da Giuseppe Neri
«Dibattito»
«Chi è di scena», a cura di Simona Carlucci
Nell'intervallo (ore 16,58):
Onda verde. Notiziario del GR 1 in collaborazione con il 4212 dell'ACI
lore 171: **GR 1 flash**
- 17,30** **Master under 18**
- 18** **Onda verde.** Radiouno/automobilisti
- 18,05** **Piccolo concerto**
Musiche di Niccolò Paganini
Programma di Flaminia Rimonapoli
- DIPARTIMENTO SCUOLA EDUCAZIONE**
- 18,38** **La musica oggi in Italia**
Un programma con la consulenza di Paolo Battelli, condotto e realizzato da Mariella Sertalini Giannotti. 4ª puntata
- 18,58** **Onda verde.** Notiziario del GR 1 in collaborazione con il 4212 dell'ACI
- 19** **GR 1 Sera**
- 19,25** **Ascolta, si fa sera**
Rubrica religiosa a cura di Savino Bontio
- 19,30** **Radiouno jazz '82**
Da New York notizie e novità discografiche in un programma di Billy Banks, realizzato con la Rai Corporation of America
- 20** **Sipario aperto**
Incontri e appuntamenti con il teatro vivo, a cura di Lucio Romeo. Due volti per Feydau
- 20,58** **Onda verde.** Notiziario del GR 1 in collaborazione con il 4212 dell'ACI
- 21** **Musica dallo schermo**
- 21,25** **Cantarballando** di regione in regione
Programma di Giorgio Mancinelli e Pino Morabito. Regia di Riccardo Cagniano
- 21,52** **Obiettivo Europa**
Colloqui trisettimanali su arte, cultura e spettacolo condotti da Giuseppe Lucibio
- 22,22** **Autoradio flash.** Radiouno/automobilisti
- 22,27** **Audiobox: I giardini del silenzio**
di Arturo Morfino
- 22,50** **Oggi al Parlamento**
- 22,58** **Onda verde.** Notiziario del GR 1 in collaborazione con il 4212 dell'ACI
- 23** **GR 1** - ultima edizione
- 23,10** **In diretta da Radiouno**
a cura di Gianni Bisacchi
La telefonata di Piero Berengo Gardin
- 23,28** **Chiusura dei programmi di rete**
Le trasmissioni proseguono con **Notturmo italiano** (vedi pag. 201)

- 6** **I giorni**
In diretta agli Studi di Via Asiago in Roma con Giovanni Gioglio
Regia di Vito Conteudca
Programma a cura di Leda Zaccagnini
Dalle 8 alle 9 al n. (06) 36 11 844 si può telefonare per partecipare alla trasmissione
6,05 Titoli di GR 2 Radiomattino
6,06 I giorni
6,30 GR 2 Notizie
6,35 I giorni
7 Bollettino del mare
7,05 I giorni
7,20 Un minuto per te
a cura di Padre Gabriele Adani
7,30 GR 2 Radiomattino
8 Girando col Giro
Fatti e personaggi del 65° Giro d'Italia raccontati dagli inviati di GR 2: Giacomo Santini e Simonetta Simoni
8,05 Musica e sport
a cura della Redazione sportiva del GR 2
8,15 I giorni
8,30 GR 2 Radiomattino
- 8,45** **Radiodue presenta**
Sintesi quotidiana dei nostri programmi pro dotto da Francesca Astolfi
- 9** **Addio alle armi**
di Ernest Hemingway
Traduzione di Ferrnanda Pivano
Adattamento radiofonico di Giuseppe e Anabella D'Avino
17ª puntata
Catherine Barkley, Lucia Catullo, il tenente Frederic Henry, Enrico Bertorelli, Un'intermiera: Bianca Galvan, il dottore: Mico Cundari, Un barista: Franco Pugi
Regia di Umberto Benedetto
Realizzazione dell'Hetuata negli Studi di Firenze della Rai
Al termine:
Stevie Wonder: Il primo e l'ultimo
ovvero il successo in due dischi
- 9,30** **GR 2 Notizie**
Dalla Sala F di Roma
- 9,32** **Corrado Guerzoni conduce**
Radiodue 3131 (II parte)
Un programma di intrattenimento in diretta
Gli ascoltatori che desiderano intervenire possono telefonare al 3131 (prefisso 06)
Indirizzo: 3131 - Via Asiago, 10 - Roma (00195). Regia di Vittorio Melloni
10 Speciale GR 2
a cura di Luca Liguori
10,13 Radiodue 3131
- 11,30** **GR 2 Notizie**
- 11,32** **Spaziolibero - I programmi dell'Accesso**
UCI - Unione Coltivatori Italiani
- 11,56** **Le mille canzoni**
Presenta Maurizio Catalani
- 12,10** **Trasmissioni regionali**
- 12,30** **GR 2 Radiogiorno**
- 12,48** **Dagli Studi della Rai di Firenze**
Il suono e la mente
Ritirati radiofonici a cura di Dina Luce
- 13,30** **GR 2 Radiogiorno**
- 13,41** **Sound-Track**
Musiche e cinema
Curiosità, informazioni, ricordi di vecchi e nuovi films e delle loro musiche in un pro-



Questa settimana la musica e attualità culturali di Spazio Tre sono presentate da Daria Galateria (ore 17.30)



Paolo Renosto presenta
Nuove musiche dal Festival
Pontino 1981 (ora 21.10)

RADIOTRE

LUNEDÌ

- ST5** gramma scritto da Alvisè Sapori e presentato da Gianni Giuliano
- 14 Trasmissioni regionali**
- 15 Dalla Sala F di Roma**
Gabriella Lodolo conduce
Radiodie 3131 II parte
Un programma di intrattenimento in diretta. Gli ascoltatori che desiderano intervenire possono telefonare al 3131 (prefisso 06) Indirizzo: 3131 - Via Asiago, 10 - Roma (00195)
15.30 GR 2 Economia
Medie delle valute. Bollettino del mare
15.42 Radiodie 3131
- 16.30 GR 2 Notizie**
- 16.32 Sandro Merli, Fabrizio Centamori e Claudia Di Giorgio presentano Sessantannuini**
Teatro, cinema, radio, televisione, musica: la cronaca, i progetti, gli avvenimenti, i personaggi. Regia di Patrizia Lva
- 17.30 GR 2 Notizie**
- 17.32 Esempi di spettacolo radiofonico La confessioni di un italiano**
di Ippolito Nievo. Lettura integrale a più voci diretta da Raoul Grassilli. Programma realizzato dalla Sede di Firenze della Rai. Al termine:
Le ore della musica
a cura di Laura Padellaro. Palco all'opera. Un programma di Guido Guarnera. Nell'intervallo (ora 18.30):
GR 2 Notizie
- 18.45 Il giro del Sole**
Lunedì: Oggetti, cose, simboli, parole
«La ghiogliottina, ultimo atto...» di Vittorio Cravetto
Regia di Giancarlo Sammartano
- 19.30 GR 2 Radiosera**
- 19.50 Speciale GR 2 Cultura**
a cura di Luca Liguori
- 19.57 Mass-music**
Ovvero la musica che è sempre piaciuta a tutti con qualche piccola parentesi di musica d'élite. In studio Cesare De Robertis, Loreda na Lipperini e Maddalena Komensky
- 20.30 Omaggio a Toscanini**
Profilo dell'interprete
Presentazione di Aldo Nicastro
Wolfgang Amadeus Mozart: Il flauto magico: Ouverture ♦ Carl Maria von Weber: Euryant: Ouverture ♦ Ludwig van Beethoven: Coriolano: Ouverture op. 62 ♦ Gioacchino Rossini: L'italiana in Algeri: Ouverture ♦ Giuseppe Verdi: La Forza del Destino: Sinfonia ♦ Richard Wagner: Eine Faust: Ouverture (Orchestra Sinfonica NBC) - Tannhäuser: Ouverture ♦ Baccanale - I Maestri Cantori: Preludio ♦ Hector Berlioz: Il carnevale romano: Ouverture op. 9 (Ultimo concerto di Toscanini alla Carnegie Hall di New York) - Il carnevale romano: Ouverture op. 9 (Symphony of the Air)
- 22.20 Panorama parlamentare**
- 22.30 GR 2 Radionotte**
Bollettino del mare
- 22.50 La città attraverso la musica**
di Massimo Folero. Un programma della Sede regionale per il Lazio
- 23.29 Chiusura dei programmi di rete**
Le trasmissioni proseguono con **Notturmo italiano** (vedi pag. 201)

- Quotidiani Radiotre**
La mattina di Radiotre in diretta gli appuntamenti:
- Preludio**
Musiche di Ernest Altenburger, Baldassarre Galuppi, Johann Sebastian Bach, Johann Walter, Georg Friedrich Haendel
- 6.45 Giornale Radio Tre**
Prime notizie del mattino
Tempo e strade (collegamento con l'ACI)
- 6.55 Concerto del mattino**
Brami della musica di tutti i tempi presentati da Enrico Stinchelli (il parte)
Igor Stravinski: Concerto in re per violino e orchestra
- 7.25 Giornale Radio Tre**
- 7.30 Prima pagina**
I giornali del mattino letti e commentati da Sergio Lepri. Il giornalista resta in studio fino alle 8.30 per rispondere alle domande degli ascoltatori che possono telefonare al numero 679 66 66 (prefisso 06)
- 8.30 Concerto del mattino (II parte)**
Ludwig van Beethoven: Concerto n. 5 in mi bemolle maggiore op. 73 per pianoforte e orchestra «Imperatore» ♦ Richard Wagner «Tannhäuser: Ouverture e Venusberg Choral» ♦ Ferdinando Paër: Serenata per Maria Luisa di Parma, per coro e strumenti
- 9.45 Giornale Radio Tre. Se ne parla oggi**
- 10 Noi, voi, loro donna**
Un programma a cura di Lucia Conte e Mariel la Gramaglia
Vivere il lavoro domestico
Gli ascoltatori possono intervenire telefonando al numero 679 66 66 (prefisso 06)
- 11 Concerto del mattino (III parte)**
Paul Hindemith: Sonata canonica per 2 flauti op. 31 n. 3 ♦ Wolfgang Amadeus Mozart: Sinfonia concertante K. 364 per violino, viola e orchestra
- 11.45 Giornale Radio Tre - flash**
- 11.48 Succede in Italia**
Fatti, personaggi e problemi delle Regioni a cura di Gianfranco Ferreri
Tempo e strade (ACI)
- 12 Pomeriggio musicale**
Opera, concerti, notizie e incontri a cura di Paolo Dorati. Al microfono Guido Barbieri e Massimo Rocca. In redazione: Lucia Mazzone
Le rubriche oggi:
- Antologia operistica: Discoclub, con Aldo Nicastro
- Cronache musicali
- Aterforum. Rassegna Internazionale di nuovi concertisti, promossa dal Comune e dalla Provincia di Ferrara, dall'Associazione Teatri Emilia-Romagna, in collaborazione col CIDIM e con il patrocinio della Regione Emilia-Romagna. Il contratto Cornelia Kalisch e la pianista Siglind Bruhn interpretano Lieder di Brahms e Mahler
[Registrazione effettuata l'1-6-81 al Castello Estense di Ferrara]
- Gruppi cantate profane, con Michele Suozzo. 1° puntata
Nell'intervallo:
13.45 Giornale Radio Tre
- 15.15 Giornale Radio Tre - flash**
- 15.18 GR 3 Cultura**, a cura di Marina Megaldi
- 15.30 Un certo discorso**
a cura di Pasquale Santoli
Il lavoro del musicista, con: Giancarlo Schifani, Massimo Coen, Antonello Neri, Greta Orrego, Walter Prati
Tecnico del suono Roberto Carapellucci
Consulente musicale Giorgio Sala

- 16.30 Dimensione giovani**
Problemi e prospettive del mondo giovanile. Un programma ideato da Gigi Bizziari. Erasmo D'Angelis e Dario De Simone
Realizzato da Dario De Simone
- DIPARTIMENTO SCUOLA EDUCAZIONE**
- 17 I Paesi del Mediterraneo**
Un programma curato e realizzato da Franca Lipparoni e Antonella Proietti. Consulenza di Silvano Balzola e Stefania De Donno. 6° punt.
- 17.30 Spazio Tre**
Musica e attualità culturali presentate da Daria Galateria. La redazione: Marina Boni, Benedetta Craveri, Daniela Federe, FedERICA Starace. Nel corso del programma: Béla Bartók: Sette danze rumene per orchestra (Orchestra della Suisse Romande diretta da Ernest Ansermet) ♦ Federico II di Prussia: Sonata in la maggiore per flauto e cembalo (revisione di Angelo Faccagnoli) (Gianluigi Gamba, flauto; Carla Weber Bianchi, clavicembalo) ♦ Jacques Ibert: «Divertissement» per orchestra da camera (Orchestra «A. Scarlatta di Napoli della Rai, diretta da Serge Fournier) ♦ Manuel de Falla: Quattro pezzi spagnoli per pianoforte (Isolista Joaquin Achucarro)
- 18.45 Giornale Radio Tre**
- 19 Spazio Tre (II parte)**
Henrik Wieniawski: Concerto n. 2 in re minore op. 22 per violino e orchestra (Solista Michela Elman - London Philharmonic Orchestra diretta da Adrian Boult) ♦ Johannes Brahms: Trio in si maggiore op. 8 per pianoforte, violino e violoncello (Artur Rubinstein, pianoforte; Jascha Heifetz, violino; Emanuel Feuermann, violoncello) ♦ Alexander Borodin: Sinfonia n. 2 in si minore (Orchestra Sinfonica di Milano della Rai diretta da Yuri Aronovitch)
- 20.45 Giornale Radio Tre**
Note e corrispondenze sui fatti del giorno
- 21 Rassegna delle riviste**
a cura di Alessandro Cecchi Paone
Guido Cainz: Storia
- 21.10 Nuove musiche**
Dal Festival Pontino 1981: Incontro di studio sulla musica contemporanea sovietica e italiana. Presentazione di Paolo Renosto e Goffredo Pettrassi: Romanzetta per flauto e pianoforte (Roberto Fabbriciani, flauto; Carlo Alberto Neri, pianoforte) - Gran Septuor (Gaetano Russo, clarinetto; concertante: George Münch, violino; Franco Maggio Ormezzow, violoncello; David Short, tromba; Riccardo Interdonato, trombone; Vincenzo Saldirelli, chitarra; Michele Vini, percussione - Direttori: Vittorio Parisi
[Registrazione effettuata il 21 giugno all'Abbazia di Fossanova nell'ambito delle manifestazioni organizzate dal «Campus Internazionale di Musica»]
- 21.40 da Milano: Il monitor lombardo**
Scienza Tecnologia Lavoro
a cura di Piero Carpi de Resmini
- 22.10 Franz Liszt**
Sinfonia «Dante», per soprano, coro femminile e orchestra (Soprano Veronika Kincses - Orchestra Sinfonica di Budapest e Coro Femenile della Radiotelevisione Ungherese diretti da György Lehell)
- 23 Paolo Damiani presenta: Il jazz**
Improvvisazione e creatività nella musica
- 23.40 Il racconto di mezzanotte**
a cura di Paola Angeletti
- 23.55 Giornale Radio Tre**
Ultime notizie. Il libro di cui si parla. Chiusura dei programmi di rete. Le trasmissioni proseguono con **Notturmo italiano** (vedi pag. 201)

11.25-18 TV agende case Zeqno archit. skew Radiocorriere TV 107

MARTEDI

RADIOUNO

- 6** Segnale orario
CANALE UNO. Tre ore di radio insieme con informazione, rubriche e musica
GR 1
Le ultime della notte, le prime del mattino
6,03 Almanacco del GR 1
a cura di Giuseppe Mazzei e Giuseppe Prunai
6,08 Onda verde. Radiouno/automobilisti. La combinazione musicale
Censurità e comunicazioni: scelte da Radiouno
6,44 Ieri al Parlamento - Le Commissioni Parlamentari
a cura di Giuseppe Morello
6,58 Onda verde. Notiziario del GR 1 in collaborazione con il 4212 dell'ACI
7 GR 1
7,15 GR 1 lavoro a cura di Mirella Lentini
7,30 Edicola del GR 1
a cura di Bruno Mobbico e Milla Pastorino
7,40 GR 1 Sport presenta:
Ruotalibera. Speciale sul 65° Giro d'Italia, a cura di Claudio Ferretti con Alfredo Provenzali e Enzo Foglianese
7,58 Onda verde. Notiziario del GR 1 in collaborazione con il 4212 dell'ACI
8 GR 1 - I fatti e le opinioni
8,45 La combinazione musicale
9 GR 1 - Le notizie del mattino, gli appuntamenti del giorno
9,02 Nantas Salvalaggio conduce in studio: Radio anch'io '82 (il parte)
Un programma in diretta di Gianni Bisacchi Gli ascoltatori possono intervenire telefonando al n. (06) 36 06 514
9,58 Onda verde. Notiziario del GR 1 in collaborazione con il 4212 dell'ACI
10 GR 1 flash
10,03 Radio anch'io '82 (il parte)
11 GR 1 - Spazio aperto
a cura di Paolo Bellucci. Telefonare al n. (06) 36 19 846 dalle 8,30 alle 9,30
11,10 Da Milano: Tuttifrutti
ovvero: come rifare il trucco ad un disco
11,34 Un ebreo nel fascismo
di Luigi Preti. 5ª puntata
11,58 Onda verde. Notiziario del GR 1 in collaborazione con il 4212 dell'ACI
12 GR 1 flash
12,03 Stefano Satta Flores presenta
Via Asiago Tenda
Spettacolo con pubblico. Oggi: Franca D'Andrea e Giovanna. Conduce il quiz Mario Scaletta
Per intervenire, telefonare al n. (06) 34 41 42
Regia di Fabio Brasile
12,58 Onda verde. Notiziario del GR 1 in collaborazione con il 4212 dell'ACI
13 GR 1 - Il mondo alle 13
13,25 La diligenza di Osvaldo Bevilacqua
13,35 Master. Collegamenti, notizie e anteprime del mondo musicale. Regia di Wolfgang Vaccaro
Nell'intervallo (ore 14): **GR 1 flash**
14,21 Il Pool sportivo, in collaborazione con il GR 1, presenta
Giro d'Italia flash
14,23 Mediterranea
Musica e racconti di Amante, Falavolti e Settimelli (Replica)
14,58 Onda verde. Notiziario del GR 1 in collaborazione con il 4212 dell'ACI



Lilla Brignone partecipa ai Martedì della Signora Omicidi in onda alle 20



Werner Di Donato è nel cast di Animal loquax, di Valerio Miroglio (Radiouno, ore 22,27)

RADIOUE

- 15 Errepiuno.** Radiopomeriggio di Katia Sinò. Oggi, martedì: la scienza e la tecnica, di Mario Pinti
Tra le 15,23 e le 16,15:
Il Pool sportivo, in collaborazione con il GR 1 presenta: **65° Giro d'Italia**
Organizzato dalla Gazzetta dello Sport
5ª tappa: Roma-Caserta (fasi finali e arrivo)
Radiocronisti: Claudio Ferretti, Enzo Foglianese, Alfredo Provenzali, Giacomo Santini
16,30 Il Paginone. Rotocalico sonoro di attualità culturale ideato e condotto da Giuseppe Neri
— «Botte e risposta: un personaggio sotto tiro»
— «Sognando California» di Lamberto Lombertini
Nell'intervallo:
lore 16,58): **Onda verde.** Notiziario del GR 1 in collaborazione con il 4212 dell'ACI
lore 17): **GR 1 flash**
17,30 Master Under 18
18 Onda verde. Radiouno/automobilisti
18,05 Divertimento musicale
18,38 Spazio libero - I programmi dell'accesso UCI
Unione cattolica italiana insegnanti medici: «Integrazioni degli handicappati nella scuola: situazione e prospettive»
18,58 Onda verde. Notiziario del GR 1 in collaborazione con il 4212 dell'ACI
19 GR 1 Sera
19,25 Ascolta, si fa sera
Rubrica religiosa a cura di Savino Bionto
19,30 Radiouno jazz '82. I misconosciuti del jazz riscoperti da Francesco Forte
20
Ore venti, su il sipario: i martedì della signora omicidi, ovvero il delitto attraverso i secoli
Un programma in 13 serate scritto da Franca Cancogni. Regia di Giorgio Bandini
7ª serata: «Chi diavolo è Silvia?»
20,47 Incontro con...
Programma di Riccardo Caggiano
20,58 Onda verde. Notiziario del GR 1 in collaborazione con il 4212 dell'ACI
21 Musica dal folklore. Programma di Gino Peguri. Realizzazione di Luciano Pasquini
21,26 Le quattro parti della mela
Programma di Giuseppe Barbieri e Stefano Mizau. Presenta Luca Del Re
21,52 Elio Pandolfi e Solveig D'Assunta in: Vita da... uomo
Considerazioni sciotie e al guinzaglio di Lucica. Regia di Riccardo Caggiano (Replica)
22,22 Autoradio flash. Radiouno/automobilisti
22,27 Audiobox: Animal loquax: dizionario enciclopedico da camera
di Valerio Miroglio. Commento sonoro di Maurizio Conte
22,50 Oggi al Parlamento
22,58 Onda verde. Notiziario del GR 1 in collaborazione con il 4212 dell'ACI
23 GR 1 - ultima edizione
23,10 In diretta da Radiouno
a cura di Gianni Bisacchi
La telefonata di Piero Berengo Gardin
23,28 Chiusura dei programmi di rete
Le trasmissioni proseguono con **Notturno italiano** (Vedi pag. 201)

- 6 I giorni**
In diretta dagli studi di Via Asiago in Roma con Giovanni Giolizzo. Regia di Vito Conte. Programma a cura di Leda Zaccagnini. Dalle 6 alle 9 al n. (06) 361 18 44 si può telefonare per partecipare alla trasmissione
6,05 Titoli di GR 2 Radiomattino
6,06 I giorni
6,30 GR 2 Notizie
6,35 I giorni
7 Bollettino del mare
7,05 I giorni
7,20 Un minuto per te
a cura di Padre Gabriele Adani
7,30 GR 2 Radiomattino
8 Girando col Giro
Fatti e personaggi del 65° Giro d'Italia raccontati dagli inviati di GR 2: Giacomo Santini e Simonetta Simoni
8,05 I giorni
8,30 GR 2 Radiomattino
8,45 Radioude presenta
Sintesi quotidiana dei nostri programmi proposti da Francesca Astolfi
9 Addio alle armi
di Ernest Hemingway
Traduzione di Fernando Pivano
Adattamento radiofonico di Giuseppe e Annabella D'Avino
Ultima puntata
Il tenente Frederic Henry: Enrico Bertorelli; Catherine Barkley: Lucia Cutullo; il dottor: Mico Cundari; un infermiere: Bianca Galvan
Regia di Umberto Benedetto
Realizzazione effettuata negli studi di Firenze della Rai
Al termine:
Kate Bush: Il primo e l'ultimo
ovvero, il successo in due dischi
9,30 GR 2 Notizie
Dalla Sala F di Roma
9,32 Corrado Guerzoni conduce Radioude 3131
(il parte)
Un programma d'intrattenimento in diretta. Gli ascoltatori che desiderano intervenire possono telefonare al 3131 (prefisso 06). Indirizzo: 3131 - Via Asiago, 10 - Roma (00195)
Regia di Vittorio Melloni
10 Speciale GR 2 Sport
a cura della redazione Sport
10,13 Radioude 3131
11,30 GR 2 Notizie
DIPARTIMENTO SCUOLA EDUCAZIONE
11,32 Senza sosta per il mondo
Un programma ideato e realizzato da Mabel Luvinì. 1ª trasmissione
11,56 Le mille canzoni
Presenta Maurizio Catalani
12,10 Trasmissioni regionali
12,30 GR 2 Radiogiorno
12,48 Ho iniziato così
Incontri con personaggi della musica leggera a cura di Dario Salvari



L'appuntamento quotidiano con *Le ore della musica* è a cura di Laura Padellaro (ore 18 circa)

Severino Gazzelloni esegue le *Variazioni per flauto di Schubert* nel *Concerto del mattino* alle 6,55



RADIO TRE

MARTEDI

- 13,30 GR 2 Radiogiorno**
- 13,41 Sound-Track**
Musiche e cinema. Curiosità, informazioni, ricordi di vecchi e nuovi films e delle loro musiche in un programma scritto da Aivise Sapori e presentato da Gianni Giuliano
- 14 Trasmissioni regionali**
- 15 Dalla Sala F di Roma**
Gabriella Lodolo conduce
Radioue 3131 (II parte)
Un programma d'intrattenimento in diretta. Gli ascoltatori che desiderano intervenire possono telefonare al 3131 (prefisso 06). Indirizzo: 3131 - Via Asiago, 10 - Roma (00195)
15,30 GR 2 Economia
Media delle valute
Bollettino del mare
15,42 Radioue 3131
- 16,30 GR 2 Notizie**
- 16,32 Sandro Merli, Fabrizio Centamori e Claudia Di Giorgio presentano Sessantamini**
Teatro, cinema, radio, televisione, musica: La cronaca, i progetti, gli avvenimenti, i personaggi.
Regia di Patrizia Uva
- 17,30 GR 2 Notizie**
- 17,32 Esempi di spettacolo radiofonico**
Le confessioni di un italiano
di Italo Calvino
Lettura integrale a più voci diretta da Raoul Grassilli. Programma realizzato dalla Sede di Firenze della Rai
Al termine:
Le ore della musica
a cura di Laura Padellaro
Quarta corda
Un itinerario settimanale nel mondo delle note con Vincenzo Grisostomi
Nell'intervallo (ore 18,30):
GR 2 Notizie
- 18,45 Il giro del Sole**
Martedì: il teatro esistenziale ovvero i luoghi del mistero dei Mayas, di Carlo Alberto Pinelli. Regia di Giancarlo Sammartano
- 19,30 GR 2 Radiosera**
- 19,50 Mass-music**
Ovvero la musica che è sempre piaciuta a tutti con qualche piccola parentesi di musica d'élite
In studio Cesare De Robertis, Loredana Lipperini e Maddalena Kemény
- 22 Città notte: Milano** (II parte)
Testimonianze e riflessioni notturne su fatti, idee, momenti del vivere quotidiano
Un programma della Sede regionale per la Lombardia a cura di Corrado Caselli
- 22,20 Panorama parlamentare**
- 22,30 GR 2 Radionotte**
Bollettino del mare
- 22,50 Città notte** (III parte)
- 23,29 Chiusura dei programmi di rete**
Le trasmissioni proseguono con **Notturmo italiano** (Vedi pag. 201)

Quotidiani Radiotre

La mattina di Radiotre in diretta gli appuntamenti:

- 6 Preludio**
Musiche di Georg Christoph Wagenseil, Domenico Scarlatti, Baldassare Galuppi, Johann Sebastian Bach, Alessandro Scarlatti
- 6,45 Giornale Radio Tre**
Prime notizie del mattino. Tempo e strade (collegamento con l'ACI)
- 6,55 Concerto del mattino**
Brani della musica di tutti i tempi presentati da Enrico Stinchelli. (II parte)
Franz Schubert: *Variations* per flauto e pianoforte su «Rock ne Blumen» (tema del Lied n. 18 del ciclo «Die Schöne Müllerin» (Severino Gazzelloni, flauto; Bruno Canino, pianoforte)
- 7,25 Giornale Radio Tre**
- 7,30 Prima pagina**
I giornali del mattino letti e commentati da Sergio Lepri. Il giornalista resta in studio fino alle 8,30 per rispondere alle domande degli ascoltatori che possono telefonare al numero 679 66 66 (prefisso 06)
- 8,30 Concerto del mattino (II parte)**
Sergei Prokofiev: «Il buffone», dalla suite del balletto op. 21 bis (Orchestra London Symphony diretta da Claudio Abbado) • Frédéric Chopin: *Notturmi* op. 9 nn. 1, 2, 3 op. 15 nn. 1 - 2, 3 (Pianista Dino Ciani) • Carl Orff: *Laudes Creaturarum* a dieci voci e due cori e organo portatile (Trascrizione Bernard Beverly) • Solista Edgar Fackler - Orchestra e Coro «Lassus Musikreis» di Monaco di Baviera diretti da Bernard Beverly
- 9,45 Giornale Radio Tre**
Se ne parla oggi
- 10 Noi, voi, loro donna**
Un programma a cura di Lucia Conte e Mariela Gramaglia
Vivere il lavoro domestico
Gli ascoltatori possono intervenire telefonando al n. 061 67 96 666
- 11 Concerto del mattino (III parte)**
Franz Joseph Haydn: *Concerto in re maggiore* op. 101 per violoncello e orchestra; Allegro moderato - Adagio - Allegro (Solista Pierre Fournier - Orchestra Sinfonica della Rai di Milano diretta da Gaetano Delogu) • Claude Debussy: *Sonata n. 3* per violino e pianoforte; *Allegro vivo - Intermède (fantasme et légende)* - Finale (Bela Bartók, pianoforte; Joseph Szigeti, viola)
- 11,45 Giornale Radio Tre - flash**
- 11,48 Succede in Italia**
Fatti, personaggi e problemi delle Regioni, a cura di Gianfranco Ferroni
Tempo e strade (ACI)
- 12 Pomeriggio musicale**
Opera, concerti, notizie e incontri a cura di Paolo Donati
Al microfono Guido Barbieri e Massimo Rocca. In redazione Lucia Mazzone
Le rubriche oggi:
- Le ragioni del: melodramma, con Bruno Cagli
- Antologia operistica
- Cronache musicali
- Discoclub con Luigi Bellingardi
- Cinque cantate profane, con Michele Suzzo, 2ª puntata
Nell'intervallo:
13,45 Giornale Radio Tre
- 15,15 Giornale Radio Tre - flash**
- 15,18 GR 3 Cultura**
a cura di Marina Magaldi
- 15,30 Un certo discorso**
a cura di Pasquale Santoli. Il lavoro del musicista, con: Giancarlo Schifano, Massimo

DEPARTIMENTO SCUOLA EDUCAZIONE

- 17 Schede di Zoologia**
La fauna dell'ambiente urbano
a cura di Wanda Luciani. Testi di Giuseppe Tripaldi. 4° ed ultima puntata: «Gli animali di casa» (2ª parte)
- 17,30 Spazio Tre**
Musica e attualità culturali presentate da Daniela Galateria. La redazione: Marina Boni, Benedetta Craveri, Daniela Rasina, Federica Strada. Nel corso del programma:
Georges Bizet: *Patrie, ouverture* op. 19 (Orchestra Sinfonica di Detroit diretta da Paul Paray) • Pierre Boulez: *Sonata* per flauto e pianoforte (Aurèle Nicolet, flauto; Jörg Wyttenbach, pianoforte) • Wolfgang Amadeus Mozart: *Quartetto in si bemolle maggiore* per archi K. 159; *Andante - Allegro - Rondò (Allegro grazioso)* (Quartetto «Amadeus»: Norbert Brann e Siegmund Nissl, violini; Peter Schidlöf, viola; Martin Lovset, violoncello) • Franz Liszt: *Rapsodia ungherese n. 4* in re minore (Orchestra dell'Opera di Stato di Vienna diretta da Hermann Scherchen)
- 18,45 Giornale Radio Tre**
- 19 Spazio Tre (II parte)**
Franz Joseph Haydn: *Concerto in sol maggiore* per pianoforte e orchestra; Allegro - Adagio cantabile - Rondò (Solista Arturo Benedetti Michelangeli) - Orchestra da Camera di Zurigo diretta da Edmondo De Sturtz) • Fernando Sor: *Diverimento op. 34* «L'encouragement, per due chitarre»; *Canzone*; *Tema e variazioni - Valse* (Solista Julian Bream e John Williams) • Richard Strauss: *Ein Heldenleben (Vita d'Eroe)* op. 40 (Violino solista Herman Krebbers - Orchestra del Concertgebouw di Amsterdam dir. da Bernard Haitink)
- 20,45 Giornale Radio Tre**
Note e corrispondenze sui fatti del giorno
- 21 Rassegna delle riviste**
a cura di Alessandro Cecchi Paone
Nadia Fusini: Letteratura
- 21,10 da Torino**
Appuntamento con la scienza
di Tullio Regge, a cura di Costanza Filippeschi
- 21,40 Johann Sebastian Bach**
Nove preludi e fughe dal I volume dei «Clavicembalo ben temperato»: n. 1 in do maggiore a 3 voci - n. 2 in do minore a 3 voci - n. 3 in do diesis maggiore a 3 voci - n. 4 in do diesis minore a 7 voci - n. 5 in re maggiore a 4 voci - n. 6 in re minore a 3 voci - n. 7 in mi bemolle maggiore a 3 voci - n. 8 in re dies minore a 3 voci - n. 9 in mi maggiore a 3 voci (Pianista Jörg Demus)
- 22,25 Filosofi e marinai**
Uno sguardo radiofonico alle origini dell'oceanoografia di Andrea Guarnieri, con: Stefania Buzzo, Francesco Carmelitti, Carlo Colombo, Pierluigi Giordano, Marisa Patulli, Stefano Santospago, Pietro Valsocchi. Regia di Augusto Zucchi
- 23 Paolo Damiani presenta: il jazz**
Improvvisazione e creatività nella musica
- 23,40 Il racconto di mezzanotte**
a cura di Paola Angioletti
- 23,55 Giornale Radio Tre**
Ultime notizie. Il libro di cui si parla. Chiusura dei programmi di rete. Le trasmissioni proseguono con **Notturmo italiano** (Vedi pag. 201)

Quotid. 15-17,30 Stereo a 550

19 maggio 1982
 ERGOLEDI
 3 18.30 19.30 Regio



Proseguono i collegamenti quotidiani con il 65° Giro d'Italia. Claudio Ferretti è uno dei radiocronisti (ore 15.05)

Prima puntata del *Bottono di Stalingrado*. Nel cast Ornella Grassi (ore 9)



RADIOUNO

- 6 Segnale orario**
CANALE UNO. Tre ore di radio insieme con informazione, rubriche e musica
GR 1. Le ultime della notte, le prime del mattino
6.03 Almanacco del GR 1
 a cura di Giuseppe Mazzei e Giuseppe Prunari
6.08 Onda verde
 Radiouno/automobilisti:
La combinazione musicale
 Curiosità e comunicazioni scelte da Radiouno
6.44 Ieri al Parlamento
6.58 Onda verde. Notiziario del GR 1 in collaborazione con il 4212 dell'ACI
7 GR 1
7.15 GR 1 lavoro a cura di Mirella Lentini
7.30 Edicola del GR 1
 a cura di Bruno Mobrini e Milla Pastorino
7.40 GR 1 Sport presenta
Ruotallibera
 Speciale sul 65° Giro d'Italia, a cura di C. Ferretti con A. Provenzali ed E. Foglianese
7.58 Onda verde. Notiziario del GR 1 in collaborazione con il 4212 dell'ACI
8 GR 1 I fatti e le opinioni
8.45 La combinazione musicale
9 GR 1. Le notizie del mattino, gli appuntamenti del giorno

- 9.02 Nantas Salvalaggio**
 conduce in studio
Radio anch'io '82 (il parte)
 Un programma in diretta di Gianni Bisacch
 Coordinamento tecnico di Massimo Ciernaro
 Realizzazione di Cintia Paladini e Giancarlo Terribili
 Gli ascoltatori possono intervenire telefonando al n. (06) 36 06 514

- 9.58 Onda verde.** Notiziario del GR 1 in collaborazione con il 4212 dell'ACI

- 10 GR 1 flash**

- 10.03 Radio anch'io '82** (il parte)

- 11 GR 1 - Spazio aperto**
 a cura di Paolo Bellucci. Telefonare al n. (06) 36 19 846 dalle 8.30 alle 9.30

- 11.10 Da Milano: Tuttifrutti**
 ovvero: come rifare il trucco ad un disco
 Programma di Enzo Gentile e Alberto Tonti
 con Manuela Pirella ed Elisabetta Settembrini

- 11.34 Un ebreo nel fascismo**
 di Luigi Preti. 6° puntata

- 11.58 Onda verde.** Notiziario del GR 1 in collaborazione con il 4212 dell'ACI

- 12 GR 1 flash**

- 12.03 Stefano Satta Flores presenta**
Via Asiago Tenda
 Spettacolo con pubblico. Oggi: Franco D'Andrea e Giovanna. Conduce il quiz Mario Scaletta
 Per intervenire, telefonare al n. (06) 34 41 42
 Regia di Fabio Brasile

- 12.58 Onda verde.** Notiziario del GR 1 in collaborazione con il 4212 dell'ACI

- 13 GR 1** - Il mondo alle 13

- 13.25 La diligenza** di Oswald Bevilacqua

- 13.35 Master**
 Collegamenti, notizie e anteprime del mondo musicale. Regia di Wolfgang Vaccaro
 Nell'intervallo: ore 14: **GR 1 flash**

- 14.21** Il Pool sportivo, in collaborazione con il GR 1, presenta
Giro d'Italia flash

- 14.23 Mediterranea**
 Musica e racconti di Amante, Falavolti e Settimelli (Repical)

- 14.58 Onda verde.** Notiziario del GR 1 in collaborazione con il 4212 dell'ACI

- 15 Musica, musica**
 Tra le 15.05 e le 16.20
 Il Pool sportivo, in collaborazione con il GR 1, presenta
65° Giro d'Italia
 Organizzato dalla Gazzetta dello Sport 6° tappa: Caserta - Castellammare di Stabia (fasi finali e arrivo)
 Radiocronisti: Claudio Ferretti, Enzo Foglianese, Alfredo Provenzali, Giacomo Santini

- 16.30 Il Pagineone**
 Rotocalco sonoro di attualità culturale ideato e condotto da Giuseppe Neri
 - «Dibattito»
 - «Il teatro delle polemiche» di Giorgio Manacorda
 Nell'intervallo (ore 16.58):

- Onda verde.** Notiziario del GR 1 in collaborazione con il 4212 dell'ACI
 ore 17: **GR 1 flash**

- 17.30 Master under 18**

- 17.55 Onda verde.** Radiouno/automobilisti

- 18 Microsolco, che passione!**
 Novità discografiche nella musica classica
 Programma di Salvatore Capri

- 18.30 Tonino Ruscitto presenta**
Globetrotter
 Viaggio nel mondo dei 33 e 45 giri

- 18.58 Onda verde.** Notiziario del GR 1 in collaborazione con il 4212 dell'ACI

- 19 GR 1 Sera**

- 19.25 Ascolta, si fa sera**
 Rubrica religiosa a cura di Savino Bonito

- 19.30 Radiouno jazz '82**
 I grandi del jazz moderno illustrati da Giacomo Pellicciotti

- 20 Radiouno spettacolo**
 Chi, come, dove, quando, perché
 In studio Adolfo Moriconi

- 20.58 Onda verde.** Notiziario del GR 1 in collaborazione con il 4212 dell'ACI

- 21 Pagine operistiche**

- 21.25 Italia segreta**
 Alla ricerca dei protagonisti in ombra
 Programma di Giovanni Antonio Cibotto
 Regia di Nicoletta Picchio

- 21.52 La loro vita**
 Interviste sui grandi della tavolozza. Programma scritto da Renzo Nissim. Regia di Marco Gagliardo

- 22.22 Autoradio flash.** Radiouno/automobilisti

- 22.27 Audiobox: Quel object plein d'horreur, un Bouef tout en furie fait d'un homme écorché sanglante bouche-rie!**
 di Alberto Giorchi
 Musiche originali di Alvin Curran

- 22.50 Oggi al Parlamento**

- 22.58 Onda verde.** Notiziario del GR 1 in collaborazione con il 4212 dell'ACI

- 23 GR 1** ultima edizione

- 23.10 In diretta da Radiouno**
 a cura di Gianni Bisacch
La telefonata di Piero Berengo Gardin

- 23.28 Chiusura dei programmi di rete**
 Le trasmissioni proseguono con **Notturmo**
 Italiano (Vedi pag. 201)

RADIOUE

- 6 I giorni**
 in diretta dagli Studi di Via Asiago in Roma con Giovanni Gallozzo
 Regia di Vito Conteudica
 Programma a cura di Leda Zaccagnini
 Dalle 6 alle 9 al n. (06) 36 11 844 si può telefonare per partecipare alla trasmissione
6.05 Titoli di GR 2 Radiomattino
6.06 I giorni
6.30 GR 2 Notizie
6.35 I giorni
7 Bollettino del mare
7.05 I giorni
7.20 Un minuto per te
 a cura di Padre Gabriele Adami
7.30 GR 2 Radiomattino
8 Girando col Giro
 Fatti e personaggi del 65° Giro d'Italia, raccontati dagli inviati di GR 2: Giacomo Santini e Simonetta Simoni
8.05 I giorni
8.30 GR 2 Radiomattino

- 8.45 Radioude presenta**
 Sintesi quotidiana dei nostri programmi proposta da Francesca Astolfi

- 9 Il bottone di Stalingrado**
 di Romano Bilenchi. Adattamento radiofonico di Mauro Pezzati

- 9° puntata**
 Hanno preso parte: Vanna Poveroni, Anna Caravaggi, Gianni Esposito, Gilfranco Baroni, Giampiero Becherelli, Anna Maria Sanetti, Enrico Bertorelli, Gino Susini, Niccolò Ranaldi, Stefano Tamburini, Ornella Grassi, Bruno Santini, Miriam Guadelli, Simona Barretti
 Regia di Dante Raiter
 Contributo della Sede regionale Rai per la Toscana (Vedi pag. 81)

- Al termine:
Ivan Cattaneo
Il primo e l'ultimo
 ovvero il successo in due dischi

- 9.30 GR 2 Notizie**

- Dalla Sala F di Roma
9.32 Corrado Guerzoni conduce
Radioude 3131 (il parte)
 Un programma di intrattenimento in diretta
 Gli ascoltatori che desiderano intervenire possono telefonare al 3131 (prefisso 06). In indirizzo: 3131 - Via Asiago, 10 - Roma (00195)
 Regia di Vittorio Melloni
10 Speciale GR 2
 a cura di Lucia Liguri
10.13 Radioude 3131

- 11.30 GR 2 Notizie**

- 11.32 "Un'isola da trovare"**
 Concorso per cantautori di oggi e di domani
 Presentazione e regia di Massimo Bernardini e Cristoforo Thellung

- 12.10 Trasmissioni regionali**

- 12.30 GR 2 Radiogiorno**

- 12.48 Un programma della Sede regionale per il Piemonte**
L'aria che tira
 Sussurri e grida dalla vita di oggi
 Testi di Clerici, Bonina, Roden e Starace
 Regia di Roberto Ghidus

GR 3 15-19.30

Com. Com. M. Manzano - Legua



Giulio Bosetti interviene in questa puntata della *Carta parlante* (ore 18.45)

Herbert von Karajan dirige la Berliner Philharmoniker nel *Lago dei cigni* a Spazio Tre (ore 19)



ERCOLEDDI

RADIOTRE

- 13,30 GR 2 Radiogiornale**
- 13,41 Sound-Track**
Musica e cinema. Curiosità, informazioni, i ricordi di vecchi e nuovi films e delle loro musiche in un programma scritto da Alvise Sapori e presentato da Gianni Giuliano
- 14 Trasmissioni regionali**
- 15 Dalla Sala F di Roma**
Gabriella Lodolo conduce **Radiodue 3131** (II parte)
Un programma d'intrattenimento in diretta. Gli ascoltatori che desiderano intervenire possono telefonare al 3131 (prefisso 06). Indirizzo: 3131 - Via Asiago, 10 - Roma (00195)
- 15,30 GR 2 Economia**
Media delle valute. Bollettino del mare
15,42 Radiodue 3131
- 16,30 GR 2 Notizie**
- 16,32 Sandro Merli, Fabrizio Centomori e Claudia Di Giorgio presentano Sessantamini**
Teatro, cinema, radio, televisione, musica: la cronaca, i progetti, gli avvenimenti, i personaggi. Regia di Patrizia Uva
- 17,30 GR 2 Notizie**
- 17,32 Esempi di spettacolo radiofonico**
Le confessioni di un italiano
di Ippolito Nievo. Lettura integrale a più voci diretta da Raoul Grassilli
Programma realizzato dalla Sede di Firenze della Rai.
Al termine:
Le ore della musica
a cura di Laura Padellaro
L'operaetta
In studio Corrado Ugazio
Nell'intervallo (ore 18.30):
GR 2 Notizie
Informazioni sul mercato ristretto della Borsa di Milano
- 18,45 Giovanni Gliozzi presenta La carta parlante**
quel che si legge e quello che si dovrebbe leggere.
Autori, critici, editori e librai.
In questa puntata Giulio Bosetti, Italo Bene detti, Silvio Bertoldi, Raffaella La Capria, Luciano Luciani e altri.
Regia di Catherine Charnaux
- 19,30 GR 2 Radiosera**
- 19,50 Speciale GR 2 Cultura**
a cura di Luca Liguori
- 19,57 Il convegno dei cinque**
a cura di Luca Liguori
- 20,40 GR 2 e Radiodue presentano Non stop sport e musica**
Colloquenzi diretti, servizi, interviste sui principali avvenimenti e personaggi del giorno e della settimana
a cura di Mario Giobbe: ... e tanta musica
Presentata da Barbara Marchand (II parte)
- 22,20 Panorama parlamentare**
- 22,30 GR 2 Radionotte**
Bollettino del mare
- 22,50 Non stop sport e musica (II parte)**
- 23,29 Chiusura dei programmi di rete**
Le trasmissioni proseguono con **Notturmo italiano** (Vedi pag. 201)

- Quotidiana Radiotre**
La mattina di Radiotre in diretta (ai appuntamenti)
- 6 Preludio**
Musiche di William Babel, Dietrich Buxtehude de Helger, Lutz, Jean Philippe Rameau, Franz Joseph Haydn
- 6,45 Giornale Radio Tre**
Prime notizie del mattino
Tempo e strade (collegamento con l'ACI)
- 6,55 Concerto del mattino**
Brani della musica di tutti i tempi presentati da Enrico Stinchelli (II parte)
Benjamin Britten: *Matinees Musicales*, suite n. 2 da Gioacchino Rossini (Orchestra Sinfonica di Roma della Rai diretta da Ferruccio Scaglia) — *Sonatas Musicales*, suite in 5 movimenti da Gioacchino Rossini, op. 9 (Orchestra «A. Scarlatti» di Napoli della Rai diretta da Ferruccio Scaglia)
- 7,25 Giornale Radio Tre**
- 7,30 Prima pagina**
I giornali del mattino letti e commentati da Sergio Lepri. Il giornalista resta in studio fino alle 9.30 per rispondere alle domande degli ascoltatori che possono telefonare al numero 679 66 66 (prefisso 06)
- 8,30 Concerto del mattino (II parte)**
Giuseppe Tartini: *Sonata in sol minore per violino e continuo* e il trillo del diavolo (Salvatore Accardo; violino: Antonio Beltrami, pianoforte) • Luigi Boccherini: *Sinfonia in re minore*, op. 12, n. 4 «La Casa del diavolo» (I Solisti Veneti diretti da Claudio Scimone) • Alessandro Scarlatti: «Poème satanique» op. 36 (Pianista Michael Ponti) • Niccolò Paganini: *Capriccio in si bemolle maggiore*, n. 13, op. 1 «La Risata» o «Il trillo del diavolo» (Ida Zia Capricci, op. 11) (Violista Ruggiero Ricci) • Giacomo Meyerbeer: «Suore che riposano» aria da «Roberto e il Diavolo», atto 3° (Basso Cesare Siepi, *Historista dell'Accademia di S. Cecilia* diretta da Alberto Erede) • Igor Stravinskij: da «L'histoire du soldato» suite per 7 strumenti: *Danza del diavolo Corale* - *Marchia trionfale del diavolo* (Israel Baker, violino; Ray D'Antonio, clavicembalo; Don Christibus, fagotto; Charles Brady, tromba; Robert Marsteller, trombone; Richard Kelley, contrabbasso; William Kraft, percussioni)
- 9,45 Giornale Radio Tre**
Se ne parla oggi
- 10 Noi, voi, loro donna**
Un programma a cura di Licia Conte e Manelli Framaglia
Vivere il lavoro domestico
Gli ascoltatori possono intervenire telefonando al numero 679 66 66 (prefisso 06)
- 11 Concerto del mattino (III parte)**
Béla Bartók: *Danze popolari rumeno-ungheresi* per pianoforte (Isolista György Sandor) • Ludwig van Beethoven: *Concerto Triplo* in do maggiore, op. 56 per violino, violoncello, piano e orchestra (con strumenti d'epoca) Franz Josef Mayer, violino; Anner Bijlsma, violoncello; Paul Badura-Skoda, pianoforte)
- 11,45 Giornale Radio Tre - flash**
- 11,48 Succede in Italia**
Fatti, personaggi e problemi delle Regioni a cura di Gianfranco Ferroni
Tempo e strade (ACI)
- 12 Pomeriggio musicale**
Opera, concerti, notizie e incontri a cura di Paolo Donati
Al microfono Guido Barbieri e Massimo Rocca. In redazione Lucia Mazzone
Le rubriche oggi:
La Tetralogia di Richard Wagner raccontata da George Bernard Shaw, *Lettera di Arnoldo Foà*, *Edizione musicale del Festival di Bayreuth 1981*, *Direttore Pierre Boulez*
Sigfrido: atto secondo

- Cronache musicali
 - Discoteca storica, con Maurizio Tiberi
 - Cinque cantate profane
 - con Michele Suozzo, 3° puntata
 - Nell'intervallo:
- 13,45 Giornale Radio Tre - flash**
- 15,15 Giornale Radio Tre - flash**
- 15,18 GR 3 Cultura**
a cura di Marina Magaldi
- 15,30 Un certo discorso**
a cura di Pasquale Santoli
Il lavoro del musicista... con Giancarlo Schiffrini, Massimo Coen, Oretta Origo, Walter Prati. Tecnico del suono: Roberto Carapellucci. Consulente musicale: Giorgio Sala
- 17 L'arte in questione**
Esperienze e voci del dibattito artistico contemporaneo
Un programma a cura di Gemma Vincenzini con la collaborazione di Guido Giorgio
- 17,30 Spazio Tre**
Musica e attività culturali presentate da Daria Galateria
La redazione: Marina Boni, Benedetta Craveri, Daniela Recine, Federica Starace
Nel corso del programma:
Max Bruch: *Kol Nidre*, op. 47 per violoncello e orchestra (Isolista Pablo Casals, Orchestra Sinfonica di Londra diretta da Ronald Linn) • Muzio Clementi: dal «Gradus ad Parnassum» n. 42, 43, 44 (Pianista Gino Gornini) • Carl Maria von Weber: *Quattro Lieder* per voce e chitarra (Robert Teatr, tenore; Tim Walker, chitarra) • Franz Joseph Haydn: *Concerto n. 4* in re maggiore per corno e orchestra (Isolista Karl Arnold - Orchestra «Fro Musica» di Stoccarda diretta da Rolf Reinhardt)
- 18,45 Giornale Radio Tre**
- 19 Spazio Tre (II parte)**
Luigi Cherubini: *Quartetto n. 8* in la minore per archi (Quartetto «Melos di Stoccarda») • Piotr Il'ich Chaikovskij: «Il lago dei cigni», suite op. 20 (Orchestra Berliner Philharmoniker diretta da Herbert von Karajan) • Ludwig van Beethoven: *Concerto n. 1* in do maggiore op. 15 per pianoforte e orchestra (Isolista Robert Casadesu - Orchestra del Concertgebouw di Amsterdam diretta da Eduard van Beinum)
- 20,45 Giornale Radio Tre**
Note e corrispondenze sui fatti del giorno
- 21 Rassegna delle riviste**
a cura di Alessandro Cecchi Paone
Tamar Pitch: Scienze sociali
- 21,10 Orchestra Sinfonica di Chicago**
Direttore James Levine
Soprano Jessye Norman
Maureen Ravel: *Shéhérazade*, tre poemi di Tristan Klingsor per soprano e orchestra; *Asie* - *La flûte enchanterée* - *L'indifférent* - *Heitor Berlioz*: *La mort de Cléopâtre*, scena lirica per soprano e orchestra (su testo di G. P. Veillard) • Richard Wagner: *Wesendonk*; *Lieder*: *Der Engel*, *Stehes still!*, *Im Treibhaus* - *Schmerzen - Träume* - *Prelude e morte di Isotta*
- 22,30 America, coast to coast**
Cultura e società negli Stati Uniti
Dalla Rai Corporation di New York un programma a cura di Raffaello Siniscalco
- 23 Paolo Damiani presenta: la jazz**
Improvvisazione e creatività nella musica
- 23,40 Il racconto di mezzanotte**
a cura di Paola Angioletti
- 23,55 Giornale Radio Tre**
Ultime notizie. Il libro di cui si parla
Chiusura dei programmi di rete.
Le trasmissioni proseguono con **Notturmo italiano** (Vedi pag. 201)

ass...
G
 GIOVEDÌ
 Regio



La regia della
Simulazione onesta,
 di Elio Bartolini,
 è di Dante Raiteri
 (ore 20)

Diana Ross presenta
 i suoi successi e il primo
 e l'ultimo (ore 9,25 circa)



RADIOUNO

RADIODUE

- 6 Segnale orario**
CANALE UNO. Tre ore di radio insieme con informazione, rubriche e musica
GR 1. Le ultime della notte, le prime del mattino
6,03 Almanacco del GR 1
 a cura di Giuseppe Mazzer e Giuseppe Prunai
6,08 Onda verde
 Radiouno/automobilisti:
La combinazione musicale
 Curiosità e comunicazioni scelte da Radiouno
 Realizzazione di Maurizio Urbani e Massimo Tizabi
6,44 Ieri al Parlamento
6,58 Onda verde. Notiziario del GR 1 in collaborazione con il 4212 dell'ACI
7 GR 1
7,15 GR 1 lavoro a cura di Mirella Lentini
7,30 Edicola del GR 1
 a cura di Bruno Mubrici e Milla Pastorino
7,40 GR 1 Sport presenta
Ruotallibera
 Speciale al 65° Giro d'Italia a cura di C. Ferretti con A. Provenzani ed E. Foglianesi
7,58 Onda verde. Notiziario del GR 1 in collaborazione con il 4212 dell'ACI
8 GR 1 I fatti e le opinioni
8,30 La combinazione musicale
9 GR 1. Le notizie del mattino, gli appuntamenti del giorno
- 9,02 Nantas Salvalaggio**
 conduce in studio
Radio anch'io '82 (I parte)
 Un programma in diretta di Gianni Bisiach
 Gli ascoltatori possono intervenire telefonando al n. 1061 36 06 514
- 9,58 Onda verde.** Notiziario del GR 1 in collaborazione con il 4212 dell'ACI
- 10 GR 1 flash**
- 10,03 Radio anch'io '82** (II parte)
- 11 GR 1 - Spazio aperto**
 a cura di Mauro Bellucci. Telefonare al n. 1061 36 19 846 dalle 8.30 alle 9.30
- 11,10 Da Milano: Tutti frutti**
 ovvero: come rifare il trucco ad un disco
- 11,34 Un ebreo nel fascismo**
 di Luigi Preti. Adattamento radiofonico in 15 puntate di Edda Tedeschi. Musiche originali di Vittorio Gelmetti. Regia di Gilberto Vissintin. 7ª puntata
- 11,58 Onda verde.** Notiziario del GR 1 in collaborazione con il 4212 dell'ACI
- 12 GR 1 flash**
- 12,03 Stefano Satta Flores presenta**
Via Asiago Tenda
 Spettacolo con pubblico. Oggi: Franco D'Andrea e Giovanna. Conduce il quiz Mario Scaletta
 Per intervenire, telefonare al n. 1061 34 41 42 Regia di Fabio Brasile
- 12,58 Onda verde.** Notiziario del GR 1 in collaborazione con il 4212 dell'ACI
- 13 GR 1** Il mondo alle 13
- 13,25 La diligenza** di Osvaldo Bevilacqua
- 13,35 Master**
 Collegamenti, notizie e anteprime del mondo musicale. Regia di Wolfgang Vaccaro
 Nell'intervallo ore 14: **GR 1 flash**
- 14,21** Il Pool sportivo, in collaborazione con il GR 1, presenta
Giro d'Italia flash

- 14,23 Mediterranea**
 Musica e racconti di Amante, Falavolti e Settimelli (Repical)
 Tra le 14,55 e le 16,15
 Il Pool sportivo, in collaborazione con il GR 1, presenta
65° Giro d'Italia
 Organizzato dalla Gazzetta dello Sport
 7ª tappa: Castellammare di Stabia Diamante (fasi finali e arrivo)
 Cronisti: Claudio Ferretti, Enzo Foglianesi, Alfredo Provenzani, Giacomo Santini
- 14,58 Onda verde.** Notiziario del GR 1 in collaborazione con il 4212 dell'ACI
- 15 Musica, musica**
- 16,30 Il Paginone**
 Rotocalco sonoro di attualità culturale ideato e condotto da Giuseppe Neri
 — «Dabbattito»
 — «Il mito in musica» di Paolo Fenoglio
 Nell'intervallo (ore 16.58):
Onda verde. Notiziario del GR 1 in collaborazione con il 4212 dell'ACI
 (ore 17): **GR 1 flash**
- 17,30 Master under 18**
- 18 Onda verde.** Radiouno/automobilisti
- 18,05 La bella verità**
 Svelata e sceneggiata da Bruno Gali, propo ne i sette vizi musicali. Regia di Lorenzo Salveti
- 18,38 Spaziolibero - I programmi dell'accensione**
 — ANEPO - Associazione nazionale erboristi piante officinali: «Considerazioni sulla nuova legge sull'erboristeria»
- 18,58 Onda verde.** Notiziario del GR 1 in collaborazione con il 4212 dell'ACI
- 19 GR 1 Sera**
- 19,25 Ascolta, si fa sera**
 Rubrica religiosa a cura di Savino Bonito
- 19,30 Radiouno jazz '82**
 Parliamone un po'... con Adriano Mazzeotti
- 20 La simulazione onesta**
 Racconto di Elio Bartolini
 Regia di Dante Raiteri (Repical)
- 20,30 Rita Pavone e Oreste Lionello in**
Permette, cavallo?
 di Guardi, Falgui, Lionello
 Regia di Carlo Principini (Repical)
 Nell'intervallo (ore 21,02 circa):
Onda verde. Notiziario del GR 1 in collaborazione con il 4212 dell'ACI
- 21,52 Obiettivo Europa**
 Colloqui trisettimanali su arte, cultura e spettacolo condotti da Giuseppe Luccio
- 22,22 Autoradio flash.** Radiouno/automobilisti
- 22,27 Audiobox: I pensieri di King Kong**
 Programma a cura di Armando Adoligiso, Pionotto Fava e Giuseppe Neri
- 22,50 Oggi al Parlamento**
- 22,58 Onda verde.** Notiziario del GR 1 in collaborazione con il 4212 dell'ACI
- 23 GR 1 - ultima edizione**
- 23,10 In diretta da Radiouno**
 a cura di Gianni Bisiach
La telefonata di Piero Berengo Gardin
- 23,28 Chiusura dei programmi di rete**
 Le trasmissioni proseguono con Notturno italiano (Vedi pag. 201)

- 6 I giorni**
 In diretta dagli Studi di Via Asiago in Roma con Giovanni Gigliozzi
 Regia di Vito Conteduca
 Programma a cura di Leda Zaccagnini
 Dalle 6 alle 9 al n. 1061 36 11 844 si può telefonare per partecipare alla trasmissione
6,05 Titoli di GR 2 Radiomattino
6,06 I giorni
6,30 GR 2 Notizie
6,35 I giorni
7 Bollettino del mare
7,05 I giorni
7,20 Un minuto per te
 a cura di Padre Gabriele Adani
7,30 GR 2 Radiomattino
8 Girando col Giro
 Fatti e personaggi del 65° Giro d'Italia, raccontati dagli inviati di GR 2: Giacomo Santini e Simonetta Simoni
8,05 I giorni
8,30 GR 2 Radiomattino
- 8,45 Radiodue presenta**
 Sintesi quotidiana dei nostri programmi proposti da Francesca Astolfi
- 9 Il bottone di Stalingrado**
 di Romano Bilenchi. Adattamento radiofonico di Mauro Pezzati. 2ª puntata
 Hanno preso parte: Gilfranco Baroni, Werner Di Donato, Giampiero Becherelli, Enrico Grigi, Anna Maria Sanetti, Pruccia Galimberti, Enrico Bertorelli, Rinaldo Miranelli, Lucio Rama, Mirco Guidelli, Gianni Esposito, Gino Susini, Anna Caravaggi, Vanna Polverosi
 Regia di Dante Raiteri
 Contributo della Sede regionale Rai per la Toscana
 Al termine:
 Diana Ross
Il primo e l'ultimo
 ovvero il successo in due dischi
- 9,30 GR 2 Notizie**
 Dalla Sala F di Roma
- 9,32 Corrado Guerzoni conduce**
Radiodue 3131 (I parte)
 Un programma d'intrattenimento in diretta
 Gli ascoltatori che desiderano intervenire possono telefonare al 3131 (prefisso 06). Indirizzo: 3131 - Via Asiago, 10 - Roma (00195)
 Regia di Vittorio Melloni
10 Speciale GR 2
 a cura di Luca Liguori
10,13 Radiodue 3131
- 11,30 GR 2 Notizie**
- 11,32 Un'isola da trovare**
 Concorso per cantautori di oggi e di domani
 Presentazione e regia di Massimo Bernardini e Cristoforo Thellung
- 12,10 Trasmissioni regionali**
- 12,30 GR 2 Radiogiorno**
- 12,48 Un programma della Sede regionale per il Piemonte**
L'aria che tira
 Susurri e grida della vita di oggi
 Testi di Clericetti, Donna, Roderi e Starace
 Regia di Roberto Gandus
- 13,30 GR 2 Radiogiorno**



La «lettura integrale»
di *Le confessioni di un
italiano* è diretta da
Raoul Grassilli (ore 17.32)

Peter Maag dirige
il *Concerto in sol minore*
di Poulenc nel *Concerto*
del mattino alle 7

RADIOTRE



GIOVEDÌ

13,41 Sound-Track

Musiche e cinema
Curiosità, informazioni, ricordi di vecchi e
nuovi films e delle loro musiche in un pro-
gramma scritto da Alvise Saporì e presentato
da Gianni Giuliano

14 Trasmissioni regionali

15 Dalla Sala F di Roma
Gabriella Lodolo conduce
Radiouze 3131 (il parte)
Un programma d'intrattenimento in diretta
Gli ascoltatori che desiderano intervenire
possono telefonare al 3131 (prefisso 06). In-
dirizzo: 3131 - Via Asiago, 10 - Roma (00195)
15,30 GR 2 Economia
Media delle valute. Bollettino del mare
15,42 Radiouze 3131

16,30 GR 2 Notizie

**16,32 Sandro Merli, Fabrizio Centamori e
Claudia Di Giorgio presentano
Sessantaminiuti**

Teatro, cinema, radio, televisione, musica: la
cronaca, i progetti, gli avvenimenti, i perso-
naggi. Regia di Patrizia Uva

17,30 GR 2 Notizie

17,32 Esempi di spettacolo radiofonico

Le confessioni di un italiano
di Ippolito Nievo. Lettura integrale a più voci
diretta da Raoul Grassilli

Programma realizzato dalla Sede di Firenze
della Rai
Al termine:
Le ore della musica

Un programma di Laura Padellaro
Concerto

Nell'intervallo (ore 18.30):
GR 2 Notizie

18,45 Il giro del Sole

«La storia e le storie»
e «Salomone di Massimo Oldoni». Regia di
Giancarlo Sammartano

19,30 GR 2 Radioseria

DIPARTIMENTO SCUOLA EDUCAZIONE

19,50 Conversazioni di Educazione Civica

Un programma di Franca Liparotti
Consulenza di Franco Pellegrini. 6° puntata
Per la corrispondenza: D.S.E. - Via Orazio, 21
- 00193 Roma - Tel. (06) 3686 5836

20,10 Mass-music

ovvero la musica che è sempre piaciuta a tut-
ti con qualche piccola parentesi di musica
d'élite.
In studio Cesare De Robertis, Loredana Lip-
perini, Maddalena Kernerly

22 Città notte: Napoli

Testimonianze e riflessioni notturne su fatti,
idee, momenti del vivere quotidiano
Un programma della Sede regionale per la
Campania a cura di Maurizio Vittoria. Condu-
ce Luciano D'Alessandro (il parte)

22,20 Panorama parlamentare

22,30 GR 2 Radionotte

Bollettino del mare

22,50 Città notte (il parte)

23,29 Chiusura dei programmi di rete
Le trasmissioni proseguono con *Notturmo*
italiano (Vedi pag. 201)

Quotidiana Radiotre

La mattina di Radiotre in diretta
gli appuntamenti:

6 Preludio
Musiche di Alessandro Poglietti, Franco Ma-
ra, Georg Friedrich Haendel, Marinus An-
tonio Bonporti

6,45 Giornale Radio Tre
Prime notizie del mattino
Panorama sindacale a cura di Furio Focolari
Tempo e strade (collegamento con l'ACI)

7 Concerto del mattino
Brani della musica di tutti i tempi presentati
da Enrico Stinchelli (il parte)
Francis Poulenc: Concerto in sol minore per
organo, orchestra d'archi e timpani (Solista
Ferdinando Germani - Orchestra Sinfonica di
Milano della Rai diretta da Peter Maag)

7,25 Giornale Radio Tre

7,30 Prima pagina
I giornali del mattino letti e commentati da
Sergio Lepri. Il giornalista resta in studio fino
alle 8.30 per rispondere alle domande degli
ascoltatori che possono telefonare al numero
679 66 66 (prefisso 06)

8,30 Concerto del mattino (il parte)
Johann Sebastian Bach: Suite da opere stru-
mentali diverse scelte e rielaborate da Gu-
stav Mahler (Orchestra * A. Scarlatti di Napo-
li della Rai diretta da Artur Rodzinski) * Frédé-
ric Chopin: Notturni: op. 27 n. 1, 2, op. 32
n. 1, 2; op. 37 n. 1, 2 (Pianista Dino Ciani) *
Antonin Dvorak: Cinque Bagatelle op. 47 per
due violini, violoncello e armonium (Quartetto
Viachi)

9,45 Giornale Radio Tre. Se ne parla oggi

10 Noi, voi, loro donna
Un programma a cura di Lucia Conte e Mariel-
la Gramaglia

Vivere il lavoro domestico
Gli ascoltatori possono intervenire telefonan-
do al numero 679 66 66 (prefisso 06)

11 Concerto del mattino (III parte)
Giovanni Pierluigi da Palestrina: Credo a cin-
que voci dalla Messa «Beatae Mariae Virgi-
nis» (1578) Messa di Mantovani Tenore Carlo
Garfa - Coro della Rai di Milano diretto da Giu-
lio Bertola) * Wolfgang Amadeus Mozart:
Sonata in la maggiore K. 331 (Pianista Wil-
helm Backhaus) * Felix Mendelssohn Bart-
holdy: «Die schöne Melusina» ouverture op.
32 (Orchestra da Camera della Sarre diretta
da Karl Ristenpart)

11,45 Giornale Radio Tre - flash

11,48 Succede in Italia
Fatti, personaggi e problemi delle Regioni
a cura di Gianfranco Ferroni
Tempo e strade (ACI)

12 Pomeriggio musicale

Opera, concerti, notizie e incontri
a cura di Paolo Donati
Al microfono Guido Barbieri e Massimo Roc-
ca. In redazione Lucia Mazzone
Le rubriche oggi:
- Antologia operistica, con Sandro Rinaldi
Ospite in studio: Bonaldo Giajotti
- Cronache musicali
- Discoclub, con Riccardo Risaliti
- Opere cantate profane
con Michele Suozzo. 4° puntata
Nell'intervallo:
13,45 Giornale Radio Tre

15,15 Giornale Radio Tre - flash

15,18 GR 3 Cultura a cura di Marina Magaldi

15,30 Un certo discorso

a cura di Pasquale Santoro Il lavoro del musi-
cista con: Giancarlo Schaffari, Maurizio
Giammarco Danilo Rea, Enzo Petropoulos, Ro-
berto Gatto. Tecnico del suono: Roberto Ca-
rapellucci. Consulente musicale: Giorgio Sala

DIPARTIMENTO SCUOLA EDUCAZIONE

**17 La pedagogia italiana attraverso le
sue riviste**

Un programma di Monica Bernath. Consulen-
za: professor Gaetano di Leo. 4° puntata

17,30 Spazio Tre

Musica e attualità culturali presentate da Da-
ria Galateria. La redazione: Maria Boni, Be-
nedetta Craveri, Daniela Recine, Federica
Starace. Nel corso del programma:
Hector Villa Lobos: Bachiana brasileira n. 9
per orchestra d'archi; (Archi dell'Orchestra di
Parigi diretta da Paul Capolongo) * Anton
Bruckner: Salmo 150 per soprano, coro e or-
chestra (Soprano Maria Stader - Orchestra
Berliner Philharmoniker e Coro dell'Opera di
Berlino diretti da Eugen Jochum - M° del Co-
ro Walter Hagen Groll) * Wolfgang Amadeus
Mozart: Sonata in fa maggiore K. 547 per vio-
lino e pianoforte (Henryk Szeryng, violino; In-
grid Haebler, pianoforte) * Frédéric Chopin:
Rondo in la maggiore op. 14 «Krakovia» per
pianoforte e orchestra (Solista Claudio Arrau
- London Philharmonic Orchestra diretta da
Eliahu Inbali)

**18,45 Giornale Radio Tre
Europa '82**

Settimanale europeistico a cura di Mario Pin-
zoglio del GR 3. Giancarlo Ciccone e Serwa
Speciali in italiano della BBC e Ulrich Ritter
della Redazione Italiana della Deutschland
funk

19,15 Spazio Tre (il parte)

Alexander Glazunov: Scènes de ballet, suite
op. 52 (Bochum Symphony Orchestra diretta
da Othmar Maga) * Luigi Boccherini: Quintet-
to in do minore op. 29 n. 1 per archi (Quartet-
to «Boccherini» * Felix Mendelssohn Bart-
holdy: Sinfonia n. 5 in re minore op. 107 «La
Riforma» (Israel Philharmonic Orchestra di-
retta da Leonard Bernstein)

20,45 Giornale Radio Tre

Note e corrispondenze sui fatti del giorno

21 Rassegna delle riviste

Paolo Urbani: Architettura e urbanistica
a cura di Alessandro Cecchi Paone

21,10 Claudio Casini presenta:

Le Opere del giovane Verdi

VIII trasmissione

Alzira

Tragedia lirica in un prologo e due atti di Sal-
vatore Cammarano
Musica di Giuseppe Verdi
Alvaro: Ferruccio Mazzoli; Gusmano: Mario
Sereni; Ovario: Marcello Muzzi; Zamoro:
Gianfranco Cecchella; Ataliba: Mario Rinau-
do; Alzira: Angeles Gulin; Zuma: Vera Magri-
ni; Otumbo: Gianfranco Manganotti
Direttore Maurizio Rinaldi
Orchestra Sinfonica e Coro di Torino della
Rai. Maestro del Coro Ruggero Maghini

23 Paolo Damiani presenta: Il jazz

Improvvisazione e creatività nella musica

23,55 Giornale Radio Tre

Ultime notizie. Il libro di cui si parla. Chiusura
dei programmi di rete. Le trasmissioni prose-
guono con *Notturmo* italiano (Vedi pag. 201)

VENERDI



Giovanna partecipa a Via Asiago Tenda (alle ore 12.03)



Replica del radiodramma *Il vecchio e il cane*. Fra gli interpreti Roberto Chevalier, nella foto ai tempi della registrazione (Radiouno, ore 20)

03 18.30 - 19.30 Oggi

RADIOUNO

RADIODUE

- 6 Segnale orario**
CANALE UNO. Tre ore di radio insieme con informazioni, rubriche e musica
GR 1
Le ultime della notte, le prime del mattino
6.03 Almanacco del GR 1
a cura di Giuseppe Mazza e Giuseppe Prunai
6.08 Onda verde. Radiouno/automobilisti: La combinazione musicale
Comicità e comunicazioni scelte da Radiouno
6.44 Ieri al Parlamento
6.58 Onda verde. Notiziario del GR 1 in collaborazione con il 4212 dell'ACI
7 GR 1
7.15 GR 1 lavoro a cura di Mirella Lentini
7.30 Edicola del GR 1
a cura di Bruno Mobrinci e Milla Pastorino
7.40 GR 1 Sport presenta
Ruotale. Speciale sul 65° Giro d'Italia a cura di Claudio Ferretti con Alfredo Provenzali ed Enzo Fogliani
7.58 Onda verde. Notiziario del GR 1 in collaborazione con il 4212 dell'ACI
8 GR 1 - I fatti e le opinioni
8.45 La combinazione musicale
9 GR 1. Le notizie del mattino, gli appuntamenti del giorno
- 9.02 Gianni Bisach conduce in studio**
Radio anch'io '82 (il parte)
Gli ascoltatori possono intervenire telefonando al n. (06) 36 06 514
- 9.58 Onda verde.** Notiziario del GR 1 in collaborazione con il 4212 dell'ACI
- 10 GR 1 flash**
- 10.03 Radio anch'io '82** (il parte)
- 11 GR 1 - Spazio aperto**
a cura di Paolo Bellucci. Telefonare al n. (06) 36 19 846 dalle 8.30 alle 9.30
- 11.10 Da Milano: Tutti e tutti**
ovvero: come rifare il trucco ad un disco. Programma di Enzo Gentile e Alberto Tonti con Manuela Pirella ed Elisabetta Settembrini
- 11.34 Un ebreo nel fascismo** di Luigi Preti
Adattamento radiofonico in 15 puntate di Edda Tefelschi. Musiche originali di Vittorio Galmieri. Regia di Gilberto Viasini. 8ª puntata
- 11.58 Onda verde.** Notiziario del GR 1 in collaborazione con il 4212 dell'ACI
- 12 GR 1 flash**
- 12.03 Stefania Satta Flores presenta**
Via Asiago Tenda
Spettacolo con pubblico. Oggi: Franco D'Andrea e Giovanna. Conduce il quiz Mario Scalletta. Per intervenire, telefonare al n. (06) 34 41 42. Regia di Fabio Brasile
- 12.58 Onda verde.** Notiziario del GR 1 in collaborazione con il 4212 dell'ACI
- 13 GR 1 - Il mondo alle 13**
- 13.26 La diligenza** di Osvaldo Bevilacqua
- 13.35 Master**
Collegamenti, notizie e anteprime del mondo musicale. Regia di Wolfgang Vaccaro.
Nell'intervallo (ore 14): **GR 1 flash**
- 14.28 Cinque secoli di moda**
Un programma di Angela Bianchini realizzato da Luigi Fantoni. 6ª puntata

- 14.58 Onda verde.** Notiziario del GR 1 in collaborazione con il 4212 dell'ACI
- 15 Errepiuno**
Radiopomeriggio di Katia Sinò. Oggi, venerdì: il cittadino e lo Stato. di Arturo Gismondi
- 16 Il Pagnone**
Rotocalco sonoro di attualità culturale ideato e condotto da Giuseppe Neri
— «Il sasso per strada» di Giuseppe Dell'Acqua
— «Librodiscoteca»
— «Sognando California» di Lamberto Lambertini
Nell'intervallo (ore 16.58):
Onda verde. Notiziario del GR 1 in collaborazione con il 4212 dell'ACI
(ore 17): **GR 1 flash**
- 17.30 Master under 18**
- 17.55 Onda verde.** Radiouno/automobilisti
- 18 Divertimento musicale**
Alla scoperta dei dischi... poveri
Programma di Francesco Maria Marucci
- 18.30 Tonino Ruscitto presenta**
Glottrotter
Viaggiamo nel mondo dei 33 e 45 giri
- 18.58 Onda verde.** Notiziario del GR 1 in collaborazione con il 4212 dell'ACI
- 19 GR 1 Sera**
- 19.25 Ascolta, si fa sera**
Rubrica religiosa a cura di Savino Bontio
- 19.30 Radiouno jazz '82**
Jazz dall'Est in compagnia di Guido Gazzoli
- 20 Il vecchio e il cane**
Radiodramma di Alfio Valdarnini
Regia di Dante Raiteri (Replica)
- 20.30 La giostra.** Cultura e società
Programma a cura di Romolo Runci
- 20.58 Onda verde.** Notiziario del GR 1 in collaborazione con il 4212 dell'ACI
- 21 In collegamento diretto con l'Auditorium di Torino della Rai**
Stagione Sinfonica Pubblica di Primavera 1982
Direttore Rafael Fruhbeck De Burgos
Violoncellista: Jenou Starker
Antonin Dvorak: Concerto in si minore op. 104, per violoncello e orchestra ♦ Igor Stravinski: Petruska. Scene burlesche in quattro quadri (revisione 1947) ♦ Jaromir Weinberger: Polca e Fuga dall'opera «Schwanda»
Orchestra Sinfonica di Torino della Rai
Nell'intervallo (ore 21.42, circa):
Antologia poetica di tutti i tempi
Programma di Bruno Cagli con Anna Maserocchi e Dario Penne (ore 21.57 circa).
Autoradio flash. Radiouno/automobilisti
- 22.55 Oggi al Parlamento**
- 23.03 Onda verde.** Notiziario del GR 1 in collaborazione con il 4212 dell'ACI
- 23.05 GR 1 - ultima edizione**
- 23.15 In diretta da Radiouno**
a cura di Gianni Bisach
La telefonata di Piero Berengo Gardin
- 23.28 Chiusura dei programmi di rete**
Le trasmissioni proseguono con **Nottezero** italiano (Vedi pag. 201)

- 6 I giorni**
In diretta dagli Studi di Via Asiago in Roma con Giovanni Gioglio
Regia di Vito Conteudica
Programma a cura di Leda Zaccagnini
Dalle 6 alle 9 a.n. (06) 36 11 844 si può telefonare per partecipare alla trasmissione
6.05 Titoli di GR 2 Radiomattino
6.06 I giorni
6.30 GR 2 Notizie
6.35 I giorni
7 Bollettino del mare
7.05 I giorni
7.20 Un minuto per te
a cura di Padre Gabriele Adani
7.30 GR 2 Radiomattino
8 Girando col Giro
Fatti e personaggi del 65° Giro d'Italia raccontati dagli invitati di GR 2: Giacomo Santini e Simonetta Simoni
8.05 I giorni
8.30 GR 2 Radiomattino
- 8.45 Radioune presenta**
Sintesi quotidiana dei nostri programmi proposti da Francesca Astolfi
- 9 Il bottone di Stalingrado**
di Romano Bilench
Adattamento radiofonico di Mauro Pezzati 3ª puntata
Hanno preso parte: Vanna Polverosi, Anna Caravaggi, Antonio Maria Magro, Anna Maria Sametti, Nicolò Rinaldi, Stefano Tamburini, Ornella Grassi, Bruno Santini, Miriam Guidelli, Simona Barbetti, Enrico Ruggini, Pinuccia Ga Imberti, Enrico Bertorelli, Gioi Susini, Lucio Rama, Gilfranco Baroni, Werner Di Donato, Giampiero Becherelli, Regia di Dante Raiteri.
Contributo della Sede regionale Rai per la Toscana
Al termine:
Roberto Vecchioni: Il primo e l'ultimo
ovvero il successo in due dischi
- 9.30 GR 2 Notizie**
Dalla Sala F di Roma
- 9.32 Corrado Guerzoni conduce**
Radioude 3131 (il parte)
Un programma d'intrattenimento in diretta
Gli ascoltatori che desiderano intervenire possono telefonare al 3131 (prefisso 06) Indirizzo: 3131 - Via Asiago, 10 - Roma (06) 195. Regia di Vittorio Melloni
10 Speciale GR 2
a cura di Luca Liguori
10, 13 Radioude 3131
- 11.30 GR 2 Notizie**
- 11.32 Un'isola da trovare**
Concorso per cantautori di oggi e di domani
Presentazione e regia di Massimo Bernardini e Cristoforo Thellung
- 12.10 Trasmissioni regionali**
- 12.30 GR 2 Radioune**
- 12.48 Hit Parade**
Presenta Paolo Testa
- 13.30 GR 2 Radioune**

La regia del
Giro del Sole,
in onda alle 18.45,
è di Luciana Corda

VENERDI

Gianandrea Gavazzeni
dirige i *Concerti di
Napoli* in onda alle 19

RADIOTRE

13.41 Sound-Track

Musiche e cinema
Curiosità, informazioni, ricordi di vecchi e nuovi films e delle loro musiche in un programma scritto da Alvise Saponi e presentato da Gianni Giuliano

14 Trasmissioni regionali

15 Dalla Sala F di Roma

Gabriella Lodolo conduce

Radiodie 3131 (Il parte)

Un programma d'intrattenimento in diretta. Gli ascoltatori che desiderano intervenire possono telefonare al 3131 (prefisso 06). Indirizzo: 3131 - Via Asiago, 10 - Roma (00195)

15.30 GR 2 Economia

Media delle valute. Bollettino del mare

15.42 Radiodie 3131

16.30 GR 2 Notizie

16.32 Sandro Merli, Fabrizio Centamori e Claudia Di Giorgio presentano

Sessantaminiuti

Teatro, cinema, radio televisione, musica: la cronaca, i progetti, gli avvenimenti, i perso- naggi. Regia di Patrizia Uva

17.30 GR 2 Notizie

17.32 Esempi di spettacolo radiofonico

Le confessioni di un italiano

di Ippolito Nievo
Lettura integrale a più voci diretta da Raul Grassilli
Programma realizzato dalla Sede di Firenze della Rai
Al termine:

Le ore della musica

Un programma di Laura Padellaro

Prima musica

Fatti, problemi, libri, dischi

Nell'intervallo (ore 18.30):

GR 2 Notizie

18.45 Il giro del Sole

Venerdì: L'uomo e il suo rapporto con la natura

«Gli animali di Hollywood dallo psicanalista»

di Massimo Franciosa

Regia di Luciana Corda

19.30 GR 2 Radiosera

19.50 Speciale GR 2 Cultura

a cura di Luca Liguori

19.57 Mass-music

ovvero la musica che è sempre piaciuta a tutti con qualche piccola parentesi di musica d'élite. In studio Cesare De Robertis, Loredana Lipperini e Maddalena Kameny

22 Città notte: Firenze (Il parte)

Testimonianze e riflessioni notturne sui fatti, idee, momenti del vivere quotidiano

Un programma della Sede regionale per la Toscana a cura di Luisa Maestri

Conduce Paolo Emilio Posio

Regia di Giorgio Ciarpaglini

22.20 Panorama parlamentare

22.30 GR 2 Radionotte

Bollettino del mare

22.50 Città notte (Il parte)

23.29 Chiusura dei programmi di rete

Le trasmissioni proseguono con **Notturmo italiano** (Vedi pag. 201)

Quotidiana Radiotre

La mattina di Radiotre in diretta

gli appuntamenti:

6

Preludio

Musiche di Antonio Brescianello, Sier de Sainte Colombe, Dietrich Buxtehude, Franz Joseph Haydn

6.45

Giornale Radio Tre

Prima notizia del mattino

Tempo e strade (collegamento con l'ACI)

6.55

Concerto del mattino

Brani della musica di tutti i tempi presentati da Enrico Stinchelli (Il parte)
Zoltan Kodaly: Sera d'estate (Orchestra Philharmonia Hungarica diretta da Antal Dorati) ♦ Claude Debussy: La Cathédrale engloutie, n. 10 da 12 Preludi (Pianista Artur Rubinstein)

7.25

Giornale Radio Tre

7.30

Prima pagina

I giornali del mattino letti e commentati da Sergio Lepri. Il giornalista resta in studio fino alle 8.30 per rispondere alle domande degli ascoltatori che possono telefonare al numero 679 66 66 (prefisso 06)

8.30

Concerto del mattino (III parte)

Ludwig van Beethoven: Tempo di concerto in do maggiore per violino e orchestra (Violinista Gidon Kremer - London Symphony Orchestra diretta da Emil Tchakarov) ♦ Igor Stravinsky: «Petrouchka» - scene burlesche in 4 quadri (Orchestra Sinfonica della Rai diretta da Zubin Mehta) ♦ Benjamin Britten: Peter Grimes: «Quattro interludi marini» op. 33 (Orchestra Sinfonica di Milano della Rai diretta da Riccardo Muti)

9.45

Giornale Radio Tre. Se ne parla oggi

10

Noi, voi, loro donna

Un programma a cura di Lucia Conte e Mariel la Gramaglia

Avvisi e notizie

Gli ascoltatori possono intervenire telefonando al numero 679 66 66 (prefisso 06)

11

Concerto del mattino (III parte)

Frédéric Chopin: 6 Notturmi; op. 48 N. 1-2; op. 55 N. 1-2; op. 62 N. 1-2 (Pianista Dino Ciuni) ♦ Vincenzo Bellini: «I Capuletti e i Montecchi» (Orchestra Sinfonica di Roma della Rai diretta da Lorin Maazel)

11.45

Giornale Radio Tre - flash

11.48

Succede in Italia

Fatti, personaggi e problemi delle Regioni a cura di Gianfranco Ferroni
Tempo e strade (ACI)

12

Pomeriggio musicale

Opera: concert; notizie e incontri a cura di Paolo Donati. Al microfono Guido Barbieri e Massimo Rocca. In redazione: Lucia Mazono
Le rubriche oggi:

- Antologia operistica, con Sandro Rinaldi
- Ospite in studio: Bonaldo Giaiotti
- Cronache musicali
- Libri e argomenti
- «Voci» cantate profane, con Michele Suozzo.
- 5ª puntata
- Nell'intervallo:

13.45 Giornale Radio Tre - flash

15.15

Giornale Radio Tre - flash

15.18

GR 3 Cultura, a cura di Marina Magaldi

15.30

Dal Centro Jazz St. Louis in Roma

Un certo discorso
a cura di Pasquale Santoli. Il lavoro del musicista, con Giancarlo Schiaffini, Maurizio Giammarco, Danilo Rea, Enzo Pietropaoli, Roberto Gatto. Tecnico del suono Roberto Carpellucci. Consulente musicale Giorgio Sala

17

Spazio Tre

Musica e attualità culturali presentate da Daniela Galateria
La redazione: Marina Boni, Benedetta Craveri, Daniela Recine, Federica Starace

Nel corso del programma:

Camille Saint-Saëns: Concerto n. 2 in re minore op. 119 per violoncello e orchestra (Solista Laszlo Varga - Westphalian Symphony Orchestra diretta da Siegfried Landau) ♦ Johannes Brahms: Trio in mi bemolle maggiore op. 40 per pianoforte, violino e corno (Rudolf Serkin, pianoforte; Adolf Busch, violino; Aubrey Brain, corno) ♦ Benjamin Britten: Matinées musicales, suite n. 2, op. 24 da Rossini (New Symphony Orchestra of London diretta Edgar Creel) ♦ Ludwig van Beethoven: Duo in si bemolle maggiore per clarinetto e fagotto (Béla Kovacs, clarinetto; Tibor Fülémle, fagotto)

18.45 Giornale Radio Tre

19 In collegamento diretto con il Teatro Mediterraneo

I Concerti di Napoli

Direttore Gianandrea Gavazzeni
Violinista Angelo Gaudino
Max Reger: Eine Lustspiel ouverture op. 120 - Romanza in sol maggiore op. 50 n. 1 per violino e orchestra - Romanza in re maggiore op. 50 n. 2 per violino e orchestra
Weinachtens, op. 145 (Revisione di Otto Meyer) - Eine Ballett-Suite, op. 130
Orchestra «A. Scarlatti» di Napoli della Rai
Nell'intervallo (ore 19.30 circa):
I Servizi di Spazio Tre

20.15 Pagine a cura di Marina Mariani da

Lo Spelen di Parigi

di Charles Baudelaire: «Una morte eroica»
Lettura di Dario Penne

20.25 Franz Schubert

Sonata in mi minore op. postuma 137 n. 2, per violino e pianoforte («Sonatine» Vera Bethis, violino; Stanley Hoogland, hammerklavier)

20.45 Giornale Radio Tre

Note e corrispondenze sui fatti del giorno

21

Rassegna delle riviste

a cura di Alessandro Cecchi Paone

Paolo Bettolo; Religione

21.10

Nuove musiche

Dal Festival Fontino 1981: Incontro di studio sulla musica contemporanea sovietica e italiana. Presentazione di Paolo Renosto
Rosario Miriglione: Impromptu per flauto in sol e chitarra (Roberto Fabriciani, flauto in sol; Vincenzo Saldarelli, chitarra) ♦ Gianpaolo Testoni: Serenata per flauto e pianoforte (Roberto Fabriciani, flauto; Carlo Alberto Neri, pianoforte) ♦ Ada Gentile: Misty per flauto basso e corno (Roberto Fabriciani, flauto basso; Luciano Giuliani, corno)
(Registrazione effettuata il 19 giugno all'Abbazia di Fossanova nell'ambito delle manifestazioni organizzate dal «Campus Internazionale di Musica»)

21.35 Spazio Tre Opinions

Interventi, confronti, dibattiti

22.05 Antologia di interpreti

François Couperin: Concerto n. 7 in sol minore da «Les Gouts de Reunis» (Complesso strumentale «Ricerca» di Zurigo) ♦ Wolfgang Amadeus Mozart: Sonata in do maggiore per violino e pianoforte K. 303 (Henryk Szeryng, violino; Ingrid Haebler, pianoforte) ♦ Robert Schumann: Quattro Nachtstücke op. 23 (Pianista Emil Gilels) ♦ Maurice Ravel: Tre Chansons Madécasses (Goran Souzay, baritone; Dalton Baldwin, pianoforte; Maxence Larrieu, flauto; Pierre Deyemne, violoncello)

23 Paolo Damiani presenta: Il jazz

Improvvisazione e creatività nella musica

23.40 Il racconto di mezzanotte

a cura di Paola Angioletti

23.55 Giornale Radio Tre

Ultime notizie. Il libro di cui si parla. Chiusura dei programmi di rete. Le trasmissioni proseguono con **Notturmo italiano** (Vedi pag. 201)

SABATO
03 18,30 19,30 Oggi



Giulio Sacchetti propone i quiz gastronomici a **Week-end** in onda alle 9,02

Michele Ghislieri è il regista dei radiodrammi con brividi di **Giallo sera** (Radiouno, ore 21,30)



RADIUNO

- 6** Segnale orario
CANALE UNO. Tre ore di radio insieme con informazione, rubriche e musica
GR 1
Le ultime della notte, le prime del mattino
6,03 Almanacco del Giurista
a cura di Giuseppe Mazzeo e Giuseppe Prunai
6,08 Onda verde. Radiouno/automobilisti:
La **combinazione musicale**
Curiosità e comunicazioni scritte da Radiouno
6,44 Ieri al Parlamento
6,58 Onda verde. Notiziario del GR 1 in collaborazione con il 4212 dell'ACI
7 GR 1
7,15 Qui parla il Sud
7,30 Edicola del GR 1
a cura di Bruno Mobrioni e Milla Pastorino
7,40 GR 1 Sport presenta
Ruotalibera. Speciale sul 65° Giro d'Italia, a cura di Claudio Ferretti con Alfredo Provanzani ed Enzo Foglianese
7,58 Onda verde. Notiziario del GR 1 in collaborazione con il 4212 dell'ACI
8 GR 1 - I fatti e le opinioni
8,45 La combinazione musicale
9 GR 1. Il giornale del mattino, gli appuntamenti del giorno
- 9,02 Onda verde.** Radiouno/automobilisti:
Week-end (II parte)
Varietà radiofonica di Osvaldo Bevilacqua e Susanna Mancinotti
Regia di Roberto Raspani Dandolo
- 9,58 Onda verde.** Notiziario del GR 1 in collaborazione con il 4212 dell'ACI
- 10 GR 1 flash**
- 10,03 Week-end** (II parte)
- 10,15 Ornella Vanoni presenta**
Incontri musicali del mio tipo
Testi di Vittorio Vighi
- 10,50 Black-out** (II parte)
Programma di Guido Sacerdote, Luciano Salsani, Italo Terzoli ed Enrico Vaime
- 11 GR 1 - Spazio aperto**
a cura di Paolo Bellucci. Telefonare al n. 06) 36 19 846 dalle 8,30 alle 9,30
- 11,10 Black-out** (II parte)
- 11,44 Cinecittà** (II parte)
Vetrina d'arte, curiosità e attualità del cinema di Franco Carli e Giugliola Fantoni
- 11,58 Onda verde.** Notiziario del GR 1 in collaborazione con il 4212 dell'ACI
- 12 GR 1 flash**
- 12,03 Cinecittà** (III parte)
- 12,28 I personaggi della storia: Cleopatra** con Anna Bonasso. Sceneggiatura e regia di Bruno Di Geronimo. 6ª puntata
- 12,58 Onda verde.** Notiziario del GR 1 in collaborazione con il 4212 dell'ACI
- 13 GR 1 - Il mondo alle 13**
— **Estrazioni del Lotto**
- 13,30 Rock Village.** Presenta Luca De Gennaro. Regia di Wolfgang Vaccaro
- 14 GR 1 flash**
- 14,03 Musica, musica** (II parte)
- 14,26 Il Pool sportivo,** in collaborazione con il GR 1, presenta
Giro d'Italia flash

- 14,28 Musica, musica** (II parte)
Tra le **14,50** e le **16,20**
Il Pool sportivo, in collaborazione con il GR 1, presenta: **65° Giro d'Italia**
Organizzato dalla Gazzetta dello Sport. 8ª tappa: Taormina-Agrigento (Fasi finali e arrivo)
Radiocronisti: Claudio Ferretti, Enzo Foglianese, Alfredo Provanzani, Giacomo Santini
- 14,58 Onda verde.** Notiziario del GR 1 in collaborazione con il 4212 dell'ACI
- 15 Musica, musica** (III parte)
- 16,25 Noi come voi**
Programma sui problemi dei soggetti portatori di handicap, di Laura Pennisi Pelliccia, con la collaborazione di Elisabetta Torcè, a cura di Maria Rita Ruzzi
- 16,58 Onda verde.** Notiziario del GR 1 in collaborazione con il 4212 dell'ACI
- 17 GR 1 flash**
- 17,03 Autoradio**
Programma di Anna Bontempi e Flavia Soldi
Realizzazione di Luciano Pasquini
- 17,30 Ci siamo anche noi.** Programma per i più giovani di Paola Scaramello
- 17,55 Obiettivo Europa**
Colloquio transatlantico su arte, cultura e spettacolo, condotto da Giuseppe Luccio
— **Onda verde.** Radiouno/automobilisti
- 18,25 Franca Mantelli e Mario Testa in**
Pantofole rosa
a cura di Riccardo Caggiano
- 18,45 GR 1 Sport presenta: Pallavolo**
Il campionato italiano in diretta dagli stadi a cura di Gianfranco Pancani
- 18,58 Onda verde.** Notiziario del GR 1 in collaborazione con il 4212 dell'ACI
- 19 GR 1 Sera**
- 19,25 Ascolta, si fa sera**
Rubrica religiosa a cura di Savino Bonito
- 19,30 Radiouno jazz '82.** Agli inizi del jazz moderno con Giorgio Balducci
- 20 Black-out** (Replica)
- 20,40 Riccardo Caggiano ed Enrico Caria in**
Stasera a Napoli
- 20,58 Onda verde.** Notiziario del GR 1 in collaborazione con il 4212 dell'ACI
- 21 «Sì» come salute**
Divegazioni e attualità di Sergio Fedele Sterpellone. Realizzazione di Medice Luciani
- 21,30 Giallo sera.** Radiodrammi con brividi, emozioni, suspense. Regia di Michele Ghislieri
- 22 Ribalta aperta**
ovvero fini dicitori, imitatori, fantasisti, umoristi, poeti, macchettisti/cronisti
- 22,28 Teatrino: Marcondirondanella**
Un programma di G. Bandini, L. Barberi e P. Modugno (Direzione Servizi Giornalistici e Programmi per l'Estero)
- 22,58 Onda verde.** Notiziario del GR 1 in collaborazione con il 4212 dell'ACI
- 23 GR 1 - ultima edizione**
- 23,10 In diretta da Radiouno**
a cura di Gianni Bisacch
La telefonata di Piero Berengo Gardi
- 23,28 Chiusera dei programmi di rete**
Le trasmissioni proseguono con **Notturmo italiano** (Vedi pag. 201)

RADIODUE

- 6 Tutti quegli anni fa**
Cronaca, musica e costume dal 60 all'80 in una partita a quattro, ideata, condotta e realizzata da Luigi Ciorelini, Mauro Gravina, Gianni Marata e Massimo Rinaldi
Organizzazione di Rosy Mittiga
6,05 Titoli di GR 2 Radiomattino
6,06 Tutti quegli anni fa
6,30 GR 2 Notizie
6,35 Tutti quegli anni fa
7 Bollettino del mare
7,05 Tutti quegli anni fa
7,30 GR 2 Radiomattino
8 Girando col Giro
Fatti e personaggi del 65° Giro d'Italia raccontati dagli invitati di GR 2: Giacomo Santini e Simonetta Simoni
8,30 GR 2 Radiomattino
- 8,45 Radiodue presenta**
Sintesi quotidiana dei nostri programmi proposta da Francesca Astolfi
- 9 Il bottegone di Stalingrado**
di Romano Pezzati. 4ª puntata
Hanno preso parte: Yanna Polverosi, Enrico Bertorelli, Anna Caravaggi, Gino Susini. Finiscono Galimberti, Renato Moretti, Werner Di Donato, Gialfranco Bonati, Giampiero Bernerelli
Regia di Dante Raiteri
Contributo della Sede regionale Rai per la Toscana
Al termine:
La Bottega dell'Arte: Il primo e l'ultimo
ovvero il successo in due dischi
- 9,30 GR 2 Notizie**
- 9,32 La volta che ballai col principe**
La musica da ballo dal primo '900 ad oggi in 13 trasmissioni di Lorano Gianfanti
Un programma della Sede regionale per la Toscana a cura di Luisa Maestri. 8ª trasmissione. Regia di Giorgio Ciarpaglini (II parte)
- 10 Speciale GR 2 Motori**
a cura della Redazione sportiva
- 10,13 La volta che ballai col principe**
(II parte)
- 11 Long Playing Hit**
Presenta Anna Petrinelli
Nell'intervallo (ore 11,30):
GR 2 Notizie
- 12,10 Trasmissioni regionali**
- 12,30 GR 2 Radiogiorno**
- 12,48 Un programma della Sede regionale per il Piemonte: L'aria che tira**
Sussurri e grida dalla vita di oggi
Testi di Clericetti, Domina, Roderi e Starace
Regia di Roberto Gandus
- 13,30 GR 2 Radiogiorno**
- 13,41 Sound-Track**
Musiche e cinema
Curiosità, informazioni, ricordi di vecchi e nuovi films e delle loro musiche in un programma scritto da Alvise Sapori e presentato da Gianni Giuliano
- 14 Trasmissioni regionali**



A L'aria che tira,
diretta da Roberto
Gandus, partecipa
Clara Drotto (ore 12,48)

In redazione da
Torino a **Spazio Tre**
Costanza Filippeschi
(ore 17)



SABATO

RADIOTRE

- 15** Un programma della Sede regionale per la Friuli-Venezia Giulia
Giuseppina Strepioni
Quasi un'autobiografia della «Signora Verdi Originale» radiofonico in 13 puntate di Fabio Venturini con la partecipazione di Lucia Cutuli. 57 puntate. Regia di Mario Liczki
- 15,30** GR 2 Parlamento Europeo
Bollettino del mare
- 15,42** Hit Parade
Presenta Paolo Testa (Repical)
Al termine:
Oggi: The Beatles
- 16,30** GR 2 Notizie
- 16,32** Estrazioni del Lotto
- 16,37** Speciale GR 2 Agricoltura
- 17,02** A giro di posta
Corrispondenza con gli ascoltatori su problemi pensionistici
Un programma con Roberto Urbani realizzato e condotto da Maria Luisa Algni
- 17,30** GR 2 Notizie
- 17,32** Invito a Teatro: **La Vagabonda** di Colette e Léopold Marchand
Traduzione di Luciana Frezza
Renée: Manuela Kustermann; Margot: Renata Biserni; Albert: Aldo Paglia; Adolphe: Lino Fontes; Jeanne: Alessandra Dal Sasso; Il regista: Claudio Remondi; Wilson: John Franck; Lane; Bague: Rodolfo Baldini; Deposito: Sara Di Nepi; Maxime: Piero Baldini; La signora Fernand: Eleonora Mura; L'uomo dei libri: Valentino Macchi; Bouty: Alessandro Haber; Félix: Alfredo Sernicoli
Regia di Giancarlo Nanni (Registrazione)
Nell'intervallo ore 18,30 circa:
GR 2 Notizie
- 19,10** La voce di Roberto Murolo
- 19,30** GR 2 Radiosera
- 19,50** Protagonisti del jazz
Ritratti musicali proposti da Walter Mauro
Programma a cura di Paolo Padula
- 21** Dall'Auditorium del Foro Italico
I Concerti di Roma
Stagione Sinfonica Pubblica 1981-'82 della Rai
Direttore Massimo Pradella
Violinista Kaja Danczowska
Ferruccio Busoni: Berceuse élégiaque op. 42
* Karol Szymanowski: Concerto per violino e orchestra op. 35 * Franco Donatoni: Strophes * Igor Stravinski: Sinfonia di salmi;
Exaudi orationem meam - Expectans expectavi Dominum - Laudate Dominum in Sanctis eius
Orchestra Sinfonica e Coro di Roma della Rai
Maestro del Coro Giuseppe Piccillo
Il concerto viene trasmesso anche in Radio stereofonia per la zona di Roma (MF 100,3 MHz)
- 22,10** La voce di Julio Iglesias
- 22,30** GR 2 Radionotte
Bollettino del mare
- 22,50** Città notte: **Cosenza**
Testimonianze e riflessioni notturne su fatti, idee, momenti del vivere quotidiano
Un programma della Rete regionale per la Calabria, a cura di Pupa Pisani
- 23,29** Chiusura dei programmi di rete
Le trasmissioni proseguono con **Notturmo italiano** (Vedi pag. 201)

- Quotidiana Radiotre**
La mattina di Radiotre in diretta gli appuntamenti:
- 6** **Preludio**
Musiche di Johann Sebastian Bach, Padre Antonio Soler, Jean Matelart, Giovanni Battista Pollar, Luigi Boccherini
- 6,45** **Giornale Radio Tre**
Prime notizie del mattino
Tempo e strade (collegamento con l'ACI)
- 6,55** **Concerto del mattino**
Brani della musica di detturi i tempi presentati da Enrico Stinchelli (il parte)
Gaetano Donizetti: Due motivi del celebre maestro Paër messi in sonata tre Pietro Spadai (Pianista Pietro Spadai) * Hector Villa-Lobos: Danza delle sette note (Fagottista Lev Pechersky - Orchestra da Camera di Leningrad diretta da Lazar Gouzman)
- 7,25** **Giornale Radio Tre**
- 7,30** **Prima pagina**
I giornali del mattino letti e commentati da Sergio Lepri. Il giornalista resta in studio fino alle 8,30 per rispondere alle domande degli ascoltatori che possono telefonare al numero 679 66 66 (prefisso 06)
- 8,30** **Concerto del mattino (II parte)**
Gioacchino Rossini: «Semiramide», Sinfonia (NBC Symphony Orchestra diretta da Arturo Toscanini) * Wolfgang Amadeus Mozart: Quartetto in do maggiore KV 465 «Le dissonanze» (Quartetto Amadeus) * Maurice Ravel: Gaspard de la Nuit, per pianoforte (Solista Arturo Benedetti Michelangeli)
- 9,45** **Giornale Radio Tre**. Se ne parla oggi
- 10** **Il mondo dell'economia**
Problemi e prospettive in un universo in trasformazione
I problemi della casa
Intervengono: Franco B. Franciosi e Guido Dandini. Un programma curato e realizzato da Caterina Porcu Sanna e Carlo Toti
- 10,45** **Concerto del mattino (III parte)**
Johann Sebastian Bach: Toccata e fuga in re minore BWV 565 (Organista Karl Wenrich) * Richard Strauss: Il borghese gentiluomo. Suite op. 60 dalle musiche di scena per «Le Bourgeois Gentilhomme» di Molière (Staatskapelle di Berlino diretta dall'Autore) * Franz Schubert: Notturmo in mi bemolle maggiore D. 897 (Christoph Eschenbach, pianoforte; Rudolf Koeckerl, violino; Joseph Mertz, violoncello)
- 11,45** **Giornale Radio Tre - flash**
Tempo e strade (ACI)
Press House
Rassegna settimanale della stampa estera, a cura di Domenico Ardizzone, realizzata dal Giornale Radio Tre in collaborazione con la Redazione italiana della Deutschlandfunk di Bonn e i Servizi speciali in italiano della BBC di Londra
- 12** **Antologia operistica**
Musiche di Giuseppe Verdi, Wolfgang Amadeus Mozart, Gaetano Donizetti, Giacomo Puccini, Pietro Mascagni, Riccardo Zandonani
- 13** **Pomeriggio musicale**
a cura di Fregio Tabasso
«Grand Wazoo»
Ogni sabato in diretta duecentoquarantamini di musica, interviste, anteprime, curiosità, con Ernesto Assante, Enzo Capua, Stefano Mannucci
— il «concerto settimanale»
— «i dischi del collezionista», di Maurizio Pettiti
Corrispondenze; da Londra: Alessandra Sartore; da New York: Maurizio Baiata e Luca Damiani; dal New England: Giancarlo Cianca; da Milano: Mario Gamba
Nell'intervallo:
13,45 **Giornale Radio Tre**

- 15, 15** **Giornale Radio Tre - flash**
15, 18 **Controsport**
Settimanale del Giornale Radio Tre a cura di Giuseppe Mezzera
- 16,30** **Dimensione giovani**
Problemi e prospettive del mondo giovanile
Un programma ideato da Gigi Bizzari, Enzo D'Angeli e Dario De Simone
Realizzato da Dario De Simone
- 17** **da Torino - Spazio Tre**
Musica e attualità culturale presentate da Renato Oliva. In redazione: Costanza Filippeschi
Nel corso del programma:
Georg Friedrich Haendel: Concerto in sol minore op. 7 n. 5 per organo e orchestra; Alde l'argo ma non troppo e staccato - Andante larghetto e staccato - Minuetto - Gavotta (Solista e direttore Karl Richter - Orchestra da Camera «Bachs di Monaco») * Gabriel Faure: Tre Barcarole per pianoforte; in sol bemolle maggiore - in fa diesis minore (Solista Evelynne Croché) * Antonin Dvorak: Trio in do maggiore op. 74 per due violini e viola; Introduzione (Allegro non troppo) - Larghetto - Scherzo (Vivace; Poco mosso) - Tema con variazioni (strumenti del Quartetto «Guarneri») * Charles Ives: Central Park in the Dark (Boston Symphony Orchestra diretta da Seiji Ozawa) * Hector Berlioz: Carnevale romano. Ouverture op. 9 (I.B.C. Symphony Orchestra diretta da Arturo Toscanini)
- 18,45** **Giornale Radio Tre**
Quadrante internazionale
Settimanale di politica estera realizzato dal Giornale Radio Tre in collaborazione con i Servizi speciali in italiano della BBC di Londra
- 19,15** **Spazio Tre (II parte)**
Wolfgang Amadeus Mozart: Serenata in re maggiore K. 239 «Serenata notturna»; Marcia (Maestoso) - Minuetto - Rondò (Allegretto) (Il Musica) * Karol Szymanowski: Sinfonia n. 3 per voce, coro e orchestra «Canto della Notte» (Soprano Stefania Woytowicz - Orchestra Filarmonica Nazionale di Varsavia diretta da Witold Rowicki)
- 20** **da Firenze - Salvatore Califano vi invita a Pranzo alle otto**
Musiche e canzoni soprattutto di ieri
- 20,45** **Giornale Radio Tre**
Note e corrispondenze sui fatti del giorno
- 21** **Rassegna delle riviste**
a cura di Alessandro Cecchi Paone
Giuseppe Starace - Scienza
- 21,10** **da Torino - La Musica**
Rassegna quindicinale di musicologia condotta da Giorgio Pestelli
- 22,10** **Dalla Radio di Stoccarda: Ludwig Güttler, tromba; Friedrich Kirches, organo**
Johann Ludwig Krebs: Preludio e fuga in mi maggiore per organo * Jean-Baptiste Colet: Sonata in do maggiore per tromba e organo; Largo - Allegro - Largo - Allegro * Johann Gottfried Walther: Concerto in si minore per organo; Allegro - Adagio - Allegro * Simon Stubbley: Voluntary, per tromba e organo * Johann Sebastian Bach: Due Corali per tromba e organo; Lobet den Herrn den mächtigen - König der Herven - Jesus bleibet meine Freude - Preludio e fuga in la minore per organo * Piero Ballastre: Concerto n. 1 in fa maggiore per tromba e organo (Registrazione effettuata il 18 ottobre 1981)
- 23,05** **Paolo Damiani presenta: Il jazz**
Improvvisazione e creatività nella musica
- 23,55** **Giornale Radio Tre**
Ultime notizie. Il libro di cui si parla. Chiusura dei programmi di rete. Le trasmissioni proseguono con **Notturmo italiano** (Vedi pag. 201)

DOMERICO 16 MAGGIO

VALLE D'AOSTA 14-14,30 Hebdo Vallée.
TRENTINO-ALTO ADIGE, 12,30 Spazio agricoltura, 12,40-13 Rai Regione. Giornale radio del Trentino-
 Alto Adige. 14-14,30 Sette giorni nelle Dolomiti.
 Supplemento domenicale del Giornale radio, 18,45 Il
 castello di carte, 19,15 Rai Regione. Giornale radio
 del Trentino-Alto Adige, 19,30-20 Musica qui.
FRIULI-VENEZIA GIULIA, 8,40 Rai Regione. Gior-
 nale radio del Friuli-Venezia Giulia, 8,50 Vita nei cam-
 pi. Trasmissione per gli agricoltori del Friuli-Venezia Giu-
 lia, 9,15-10,10 Santa Messa. G. Giuseppe Tartini,
 virtuosità di violino (Replica), 9,30-10 Rai Regione.
 Giornale radio del Friuli-Venezia Giulia, 18,30-19 Rai
 Regione. Giornale radio del Friuli-Venezia Giulia.
L'ORA DELLA VENEZIA GIULIA, Trasmissione
 dedicata agli italiani d'oltre frontiera - Almanacco.
 Notizie dall'Italia e dall'estero - Cronache locali - Noti-
 zie sportive, 15,45 Mittleuropa come frontiera (Re-
 plica), 15-16 Canzoni di città (Replica).
SARDEGNA, 8,42-9,00 Il settimanale degli agricoltori,
 a cura della redazione del Giornale radio della Sar-
 degna, 14 Rai Regione. Giornale radio della Sardegna.
 1° ed. 14,30-15,20 Patoscenico, 19,30 In attesa di...
 19,45-20 Rai Regione. Giornale radio della Sar-
 degna, 2° ed.
SICILIA, 14-16 E Domenica: «parliamo di...», 19,20-
 21 Sicilia sport, a cura di L. Trispiciano e M. Vannini.

Sender Bozen

8 Musik zum Sonntag I, 8,45 Kleine Kunstgeschichte der Heimat: Künstlerpersönlichkeiten etc., 9,50 Musik zum Sonntag, 9,45 Nachrichten, 10,30 Musik für Tasteninstrumente, 10 Heilige Messa, Predigt: Alois Kneisl, 10,45 Platzkonzert, 11,00 Beliebte Klänge, 11,25 Die Brücke, 11,35 An Esack, Esch und Scherz, 12 Nachrichten, 12,45 Musik und Musik, 12,20 Die Kirche in der Welt, 12,25 Musikalisches Intermezzo, 13 Nachrichten, 13,10 Werbung, 13,15 Landwirtschaft aktuell, 13,45-14 Volksmusik, 14,30 Sonne in der Landschaft, 14,45 Musik zum Lebensabend (Wiederholung vom 15.5.1982), 15 Speziell für Sie! Das Wunschkonzert des Senders Bozen, 16,30 Für die jungen Hörer, Ace Hornberg, Rotkarenchen und der drastischste, 17,20 Musik und des Balletts. Eine Sendung von und mit Dieter Traupe, 18 Sportpouri 75 Minuten Non Stop Musik und Sport, 19,30 Abend aktuell. Eine Informations- und Musiksende des aktuellen Dienstes, 20,20 Musik zum Mästelbuch, Eine Sendung von Ado Schler, 20,40 Aus dem Buch der Bücher, 20,50 Sonntagstakt: Mozart-Woche Salzburg, 1982, 2. Kammerkonzert (Auszug vom 25.9.1982), 21,30 Musik und Musik, 21,45 Divertimento F, KV 253, Harmonisches zur Einführung von der Ferai, Anh. B. zu KV 384 (zeitgenössisches Arrangement von Johann Nepomuk Wendl), Austrian Academy of Music, 21,50-22,20 Musik zum Leben, 21,57-22,20 Das Programm von morgen, Sendeschluss.

Trst - v slovenskíni

7 Poročila, 8,30 Mestjska oddaja, 9 Sv. maša iz Liturgije cerkve v Rožni, 9,45 Vella, 10 Poslušali boste (ponovitev), 10,30 Nedviki, 11 Milandini oder: Mlika Miki na dvoju kitajskega cesarja? Po ljudskem motvu napisala Ljovka Lombard, Izvedba: Radjski orkester, 11,30 Nabofna glasba, 12 Narodnostni tenetuk Slovencev v Italiji, 12,30 Glasba po željah - 1. del, 13 Poročila, 13,30 Glasba po željah 2. del, 14 Kratka poročila, 14,10 Na goriškem vaju (ponovitev), 14,40 Konec in začetek novega tiskovskega piroditev, 19 Poročila in jutrišnji spored.

LUNEDI 17 MAGGIO

VALLE D'AOSTA, 12, 10-12,30 La voix de la Vallée: 1° ed. 14 Pomeriggio in Valle, 14,30-15 La voix de la Vallée: 2° ed.
TRENTINO-ALTO ADIGE, 12, 10-12,30 Rai Regione. Giornale radio del Trentino- Alto Adige, 14 Rai Regione. Giornale radio del Trentino- Alto Adige, 14,30-15,30 Mille voci, 18,45 Il mio lavoro, 19,15 Rai Regione. Giornale radio del Trentino- Alto Adige, 19,30-20 Prama di Sella.
TRASMISZIONI DE RUINEDA LADINA, 13,30-14 Nutztes per i Ladins de la Dolomites, 19,05-19,15 Das crepus di Sella.
FRIULI-VENEZIA GIULIA, 7,30-7,55 Rai Regione. Giornale radio del Friuli-Venezia Giulia, 11,30 La critica dei giornali, 12 Canzoni di città, 12,35-13 Rai Regione. Giornale radio del Friuli-Venezia Giulia, 13,25 Gli stregoni, 14 Rai Regione. Giornale radio del Friuli-Venezia Giulia, 14,30-15,30 Mille voci, 18,45 Il mio lavoro, 19,15 Rai Regione. Giornale radio del Friuli-Venezia Giulia, 18,35-19 Rai Regione. Giornale radio del Friuli-Venezia Giulia.
L'ORA DELLA VENEZIA GIULIA, Trasmissione dedicata agli italiani d'oltre frontiera - Almanacco - Notizie dall'Italia e dall'estero - Cronache locali - Notizie sportive, 15,45 Ma che modo! (Replica), 16,15-16,30 Lettera del Fenis (Replica).
SARDEGNA, 7,15-7,20 Rai Regione. Giornale radio della Sardegna, 1° ed., 11,30 Qualche cenno su... l'Universo, 12,10 Rai Regione. Giornale radio della Sardegna, 2° ed., 12,30-13 Qualche cenno su... l'Universo, 14 Rai Regione. Giornale radio della Sardegna, 3° ed., 14,30-15,30 Mille voci, 18,45 Il mio lavoro, 19,15 Rai Regione. Giornale radio della Sardegna, 3° ed., 14,30 Musica, 15-16 Rai regione e parole della

PROGRAMMI REGIONALI

Barbagia, 19,30 In attesa di... 19,45-20 Rai Regione. Giornale radio della Sardegna.
SICILIA, 7,30-7,55 Rai Regione. Giornale radio della Sicilia: 1° ed. 12,10-12,30 Rai Regione. Giornale radio della Sicilia: 2° ed. 14-16,30 Questa vita è la mia vita. In attesa di... 19,45-20 Rai Regione. Giornale radio della Sicilia: 3° ed. 14-16,30 Questa vita è la mia vita. In attesa di... 19,45-20 Rai Regione. Giornale radio della Sicilia: 4° ed.

Sender Bozen

6,45 Urlaubsträume, Mexico, 7,15 Nachrichten - Der Kommentar, 7,30 Der Heilige des Tages, 7,32 Musik und Information, 8-8,30 Volkstümliches Popsouri, 9,30 Fish and Chips, 10 Nachrichten, 10,05 Matinée, 10,30 Galfährder Umwelt, 10,45 Auf leichtr Welle, 12-12,10 Nachrichten, 12,30 Mittagsgazazin, 13 Nachrichten, 13,10 Werbung - Veranstaltungskalender, 13,15-13,40 An Esack, Esch und Rienz, 16,30 Musikparade, 17 Nachrichten, 17,05 Lieber und Texte, 17,30 Filmgeschichte, 18 Goethes Leben und Welt in Briefen, Eine Sendereihe von Friedr. Sehl, 19 Folge: Italienische Reise (September 1786): Von Karlsbad nach Verona, 18,30 Goethes Dichtung in der Musik, 19 Der Sandmann, der ist dat 19,30 Abend aktuell. Eine Informations- und Musiksende des aktuellen Dienstes, 20 Roman im Hörbild. «Die Verwirrungen des Zöglings Törless, 5. Teil von Robert Musil»: Bearbeitung von Annemarie Meister. Es wirken mit: Maria Theresia, Proprietario Danilo, Jovanna Helmut Janatsch, Ina Peters, Ernst Mangold, Ernst Meister, Regie: Peter Weihs, 20,40 Von Melodie zu Melodie, 21 Begegnung mit der Oper, 21,57-22,20 Das Programm von morgen, Sendeschluss.

Trst - v slovenskíni

7 Poročila, 7,20 Dobro jutro po naše, 8 Kratka poročila, 8,10 Almanah: Arhitektura in arheologia v naših narodnih parkih, 9,45 Vella, 10 Poslušali boste, 10,30 Nedviki, 11 Milandini, 11,30 Nabofna glasba, 12 Narodnostni tenetuk Slovencev v Italiji, 12,30 Glasba po željah - 1. del, 13 Poročila, 13,30 Glasba po željah 2. del, 14 Kratka poročila, 14,10 Na goriškem vaju (ponovitev), 14,40 Konec in začetek novega tiskovskega piroditev, 19 Poročila in jutrišnji spored.

MARTEDI 18 MAGGIO

VALLE D'AOSTA, 12, 10-12,30 La voix de la Vallée: 1° ed. 14 Pomeriggio in Valle, 14,30-15 La voix de la Vallée: 2° ed.
TRENTINO-ALTO ADIGE, 12, 10-12,30 Rai Regione. Giornale radio del Trentino- Alto Adige, 14 Rai Regione. Giornale radio del Trentino- Alto Adige, 14,30-15,30 Mille voci, 18,45 Il mio lavoro, 19,15 Rai Regione. Giornale radio del Trentino- Alto Adige, 19,30-20 Prama di Sella.
TRASMISZIONI DE RUINEDA LADINA, 13,30-14 Nutztes per i Ladins de la Dolomites, 19,05-19,15 Das crepus di Sella.
FRIULI-VENEZIA GIULIA, 7,30-7,55 Rai Regione. Giornale radio del Friuli-Venezia Giulia, 11,30 Nazioni vicine, 12 Lettera dal Kenya, 12,15 I programmi regionali dell'accesso, 12,35-13 Rai Regione. Giornale radio del Friuli-Venezia Giulia, 13,25 Mittleuropa come frontiera III (Replica), 14 Gran teatro dell'opera lirica, 15,45-16,30 Rai Regione. Giornale radio del Friuli-Venezia Giulia, 18,35-19 Rai Regione. Giornale radio del Friuli-Venezia Giulia.
L'ORA DELLA VENEZIA GIULIA, Trasmissione dedicata agli italiani d'oltre frontiera - Almanacco - Notizie dall'Italia e dall'estero - Cronache locali - Notizie sportive, 15,45 Folk-studio (Replica), 16,15-16,30 Lettera del Fenis (Replica).
SARDEGNA, 7,15-7,20 Rai Regione. Giornale radio della Sardegna, 1° ed., 11,30 Sintassi musicale, 12,10 Rai Regione. Giornale radio della Sardegna, 2° ed., 12,30-13 Un po' che misura, 14 Rai Regione. Giornale radio della Sardegna, 3° ed., 14,30-15,30 Mille voci, 18,45 Il mio lavoro, 19,15 Rai Regione. Giornale radio della Sardegna, 3° ed., 14,30 Musica, 15-16 Rai regione e parole della

nale radio della Sicilia: 3° ed., ore 16,15 Rai Regione. Giornale radio della Sicilia: 4° ed.

Sender Bozen

6,45 Klingender Morgenengrus, 7,15 Italienisch im Alltag. Ein Sprachkurs von Prof. Tito Villari, 7,15 Nachrichten im Pomeriggio, 7,30 Der Heilige des Tages, 7,32 Musik und Information, 8-8,30 Beliebte Sänger - Beliebte Orchester, 9,30 Schlager, 10 Nachrichten, 10,05 Matinée, 11 Auf leichtr Welle, 12-12,10 Nachrichten, 12,30 Mittagsgazazin, 13 Nachrichten, 13,10 Werbung Veranstaltungskalender, 13,15-13,30 So King't in den Bergen, 16,30 Kinderfunk, Meisterdetektiv Baldur Triff: «Das Kollapcho», Hörspiel aus der Reihe «Münsterdetektiv», 17,05 Nachrichten und Rezepte von Wolfgang Epp, 17 Nachrichten, 17,05 Pop Shop, 18 Für Kammermusik, freudig, 19,40 Der Dichtung - Lyrik der Welt, freudig, 19 Der Sandmann, der ist dat 19,30 Abend aktuell. Eine Informations- und Musiksende des aktuellen Dienstes, 20 Landwirtschaft aktuell, 20,30 Aus Operette und Musical, 21 Die Welt der Welt, freudig, 21,30 Sam Price in Europa. Eine Sendung von Alfred Pichler, 21,57-22 Das Programm von morgen, Sendeschluss.

Trst - v slovenskíni

7 Poročila, 7,20 Dobro jutro po naše, 8 Kratka poročila, 8,10 Almanah: Dogajanja iz polprekrite dobe, 9,45 Vella, 10 Poslušali boste, 10,30 Nedviki, 11 Milandini, 11,30 Nabofna glasba, 12 Narodnostni tenetuk Slovencev v Italiji, 12,30 Glasba po željah - 1. del, 13 Poročila, 13,30 Glasba po željah 2. del, 14 Kratka poročila, 14,10 Na goriškem vaju (ponovitev), 14,40 Konec in začetek novega tiskovskega piroditev, 19 Poročila in jutrišnji spored.

MERCOLEDI 19 MAGGIO

VALLE D'AOSTA, 12, 10-12,30 La voix de la Vallée: 1° ed. 14 Pomeriggio in Valle, 14,30-15 La voix de la Vallée: 2° ed.
TRENTINO-ALTO ADIGE, 12, 10-12,30 Rai Regione. Giornale radio del Trentino- Alto Adige, 14 Rai Regione. Giornale radio del Trentino- Alto Adige, 14,30-15,30 Mille voci, 18,45 Il mio lavoro, 19,15 Rai Regione. Giornale radio del Trentino- Alto Adige, 19,30-20 Prama di Sella.
TRASMISZIONI DE RUINEDA LADINA, 13,30-14 Nutztes per i Ladins de la Dolomites, 19,05-19,15 Das crepus di Sella.
FRIULI-VENEZIA GIULIA, 7,30-7,55 Rai Regione. Giornale radio del Friuli-Venezia Giulia, 11,30 Centro canoro, 12 Rai Regione. Giornale radio del Friuli-Venezia Giulia, 13,25 Le spcule, 14,45-15 Rai Regione. Giornale radio del Friuli-Venezia Giulia, 18,35-19 Rai Regione. Giornale radio del Friuli-Venezia Giulia.
L'ORA DELLA VENEZIA GIULIA, Trasmissione dedicata agli italiani d'oltre frontiera - Almanacco - Notizie dall'Italia e dall'estero - Cronache locali - Notizie sportive, 15,45-16,30 Gran teatro dell'opera lirica (Replica).
SARDEGNA, 7,15-7,20 Rai Regione. Giornale radio della Sardegna, 1° ed., 11,30 Sintassi musicale, 12,10 Rai Regione. Giornale radio della Sardegna, 2° ed., 12,30-13 Un po' che misura, 14 Rai Regione. Giornale radio della Sardegna, 3° ed., 14,30-15,30 Mille voci, 18,45 Il mio lavoro, 19,15 Rai Regione. Giornale radio della Sardegna, 3° ed., 14,30 Musica, 15-16 Rai regione e parole della

Sender Bozen

6,45 Das kleine Morgenkonzert, 7,15 Nachrichten - Der Kommentar, 7,30 Der Heilige des Tages, 7,32 Musik und Information, 8-8,30 Melodien aus Operetten und Musicals, 9,30 Swingtime, 10 Nachrichten, 10,05 Matinée, 10,30 Galfährder Umwelt, 10,45 Auf leichtr Welle, 12-12,10 Nachrichten, 12,30 Mittagsgazazin, 13 Nachrichten, 13,10 Werbung - Veranstaltungskalender, 13,15-13,40 Opernmusik, 16,30 Musikparade, 17 Nachrichten, 17,05 Jugendwelle, 18 Folk - auf der Suche nach den verlorenen Akkorden, 19,40 Der Dichtung - Lyrik der Welt, freudig, 19 Der Sandmann, der ist dat 19,30 Abend aktuell. Eine Informations- und Musiksende des aktuellen Dienstes, 20 Roman im Hörbild: Petrouschka (Originalversion von 1911).

PIEMONTE

Domenica: 14-14,30 Rai Regione. Giornale radio del Piemonte: edizione della domenica.

Feriali: 12,10-12,30 Rai Regione. Giornale radio del Piemonte: 1° ed. 14 Programmi vari. 14,30-15 Rai Regione. Giornale radio del Piemonte: 2° ed.

LOMBARDIA

Domenica: 14-14,30 Rai Regione. Giornale radio della Lombardia: edizione della domenica.

Feriali: 12,10-12,30 Rai Regione. Giornale radio della Lombardia: 1° ed. 14 Rai Regione. Giornale radio della Lombardia: 2° ed. 14,30-15 Noi in Lombardia.

VENETO

Domenica: 14-14,30 Rai Regione. Giornale radio del Veneto: edizione della domenica.

Feriali: 12,10-12,30 Rai Regione. Giornale radio del Veneto: 1° ed. 14 Rai Regione. Giornale radio del Veneto: 2° ed. 14,30-15 Lunedì: Musica a Palazzo Labia. Martedì: Dal Palazzo Civico. Mercoledì: Cordaemonte. Giovedì: il giroscopio Venerdì: Al orizzonte. Sabato: Il Veneto di Salsoparis.

LIGURIA

Domenica: 14-14,30 Rai Regione. Giornale radio della Liguria: edizione della domenica.

Feriali: 12,10-12,30 Rai Regione. Giornale radio della Liguria: 1° ed. 14 Programmi vari. 14,30-15 Rai Regione. Giornale radio della Liguria: 2° ed.

EMILIA-ROMAGNA

Domenica: 14-14,30 Rai Regione. Giornale radio dell'Emilia Romagna: edizione della domenica.

Feriali: 12,10-12,30 Rai Regione. Giornale radio dell'Emilia Romagna: 1° ed. 14 Rai Regione. Giornale radio dell'Emilia Romagna: 2° ed. 14,30-15 Lunedì: Cabina di regia. Martedì: Il café chantant di Petronio. Mercoledì: Punti d'incontro. Giovedì: La cultura scientifica in Emilia Romagna. Venerdì: A vostro servizio. Sabato: C'è una volta.

TOSCANA

Domenica: 14-14,30 Rai Regione. Giornale radio della Toscana: edizione della domenica.

Feriali: 12,10-12,30 Rai Regione. Giornale radio della Toscana. 14-15 Spazio Toscano.

MARCHE

Domenica: 14-14,30 Rai Regione. Giornale radio delle Marche: edizione della domenica.

Feriali: 12,10-12,30 Rai Regione. Giornale radio delle Marche: 1° ed. 14. Qui le Marche. Programma quotidiano della Stampa di Promozione: 1 Lunedì. Per altri versi. Martedì: Mi dica, dottore... Mercoledì: Segnali. Giovedì: Esco a torso con un lavoro. Venerdì: Contromarea. Zona franca. Sabato: Questo di set. 14,30-15 Rai Regione. Giornale radio delle Marche: 2° ed.

UMBRIA

Domenica: 14-14,30 Rai Regione. Giornale radio dell'Umbria: edizione della domenica.

Feriali: 12,10-12,30 Rai Regione. Giornale radio dell'Umbria. 14-15 La Radio è vostra: Notizie e programmi.

LAZIO

Domenica: 14-14,30 Rai Regione. Giornale radio del Lazio: edizione della domenica.

Feriali: 12,10-12,30 Rai Regione. Giornale radio del Lazio: 1° ed. 14 Rai Regione. Giornale radio del Lazio: 2° ed. 14,30-15 Lunedì: Croce e delizia. Martedì: Speciale programmi Lazio. Mercoledì: Terza pagina. Giovedì: Personaggi e interpreti. Venerdì: Agenzia Assago. Sabato: Palcoscenico laziale.

ABRUZZO

Domenica: 14-14,30 Rai Regione. Giornale radio dell'Abruzzo: edizione della domenica.

Feriali: 12,10-12,30 Rai Regione. Giornale radio dell'Abruzzo: 1° ed. 14 Programmi vari. 14,30-15 Rai Regione. Giornale radio dell'Abruzzo: 2° ed. 18,15-18,45 Abruzzo insieme sera.

MOLISE

Domenica: 14-14,30 Rai Regione. Giornale radio del Molise: edizione della domenica.

Feriali: 12,10-12,30 Rai Regione. Giornale radio del Molise: 1° ed. 14 Avvenimenti. Fatti, cultura, personaggi. Tutto Molise. 14,30-15 Rai Regione. Giornale radio del Molise: 2° ed.

CAMPANIA

Domenica: 14-14,30 Rai Regione. Giornale radio della Campania: edizione della domenica.

Feriali: 12,10-12,30 Rai Regione. Giornale radio della Campania: 1° ed. 14 Programmi vari. 14,30-15 Rai Regione. Giornale radio della Campania: 2° ed. Borsa valori (escluso sabato). Chiamata marittima.

PUGLIA

Domenica: 14-14,30 Rai Regione. Giornale radio della Puglia: edizione della domenica.

Feriali: 12,10-12,30 Rai Regione. Giornale radio della Puglia: 1° ed. 14 Rai Regione. Giornale radio della Puglia: 2° ed. 14,30-15 Lunedì: Giorni di Puglia. Musica folkloristiche pugliesi. Martedì: Fatti e figure di storia pugliese. Problemi e della giustizia. Mercoledì: Obiettivo giovi. Giovedì: L'alba è nuova. Venerdì: Intervista con... Sabato: Granelli di sabbia. Puglia in edicola.

BASILICATA

Domenica: 14-14,30 Rai Regione. Giornale radio della Basilicata: edizione della domenica.

Feriali: 12,10 Musica flash 12,20-12,30 Rai Regione. Giornale radio della Basilicata: 1° ed. 14 Rai Regione. Giornale radio della Basilicata: 2° ed. 14,30-15 Lunedì: L'immissione. Martedì: Donna tu. Mercoledì: Con estrema franchezza. Giovedì: Tetrangolo. Venerdì: In studio con noi. Sabato: Nella settimana.

CALABRIA

Domenica: 14-14,30 Rai Regione. Giornale radio della Calabria: edizione della domenica.

Feriali: 12,10 Almanacco. 12,15-12,30 Rai Regione. Giornale radio della Calabria: 1° ed. 14 Rai Regione. Giornale radio della Calabria: 2° ed. 14,30-15 TuttoCalabria. Diretta con gli ascoltatori.

ONDA METEO: 1530 kHz = 196 metri. **ONDE CORTE** nelle bande: 49, 41, 31, 25, 19 metri - 96,5 MHz per la zona di Roma.

DOMENICA 18

7 Incontro del mattino: Il Viaggio Apostolico di Giovanni Paolo II in Portogallo. 7,30 S. Messa latina. 8,15 Liturgia Romana. 9,30 S. Messa con omelia di Don V. Del Mazza (in coll. Rai. 10,30 Liturgia Armena. 11,55 L'Angelus con il Papa. 12,15 Radiodomenica: fatti, opinioni e voci del mondo. 13 Musica leggera. 14 Roma, attualità della Chiesa locale, a cura di Don F. Teani. 14,30 Radiogiornale in italiano. 15 Radiogiornale in spagnolo, portoghese, francese, inglese, tedesco, polacco. 16,30 Messa in polacco. 17,30 Orizzonti Cristiani: Il Concerto del Mese, presentato da G. Angeloni. 20,30 Abt Franz Planner zum Gedächtnis. 20,45 S. Rosario. 21,05 Religia penati. 21,15 Sacrement pour le monde. 21,30 Praying with the Pope. 21,45 Incontro della sera: La Parola di Giovanni Paolo II nel giorno del Signore. 22,30 Missiones y Misericordias en Radio Vaticano. Angelus del Papa. 23 Replica di Incontro della sera. 23,30 Con voi nella notte.

LUNEDÌ 17

7 Radiodomenica (Replica) 7,30 S. Messa latina. 8 «Quattrovoce», 12,30 «Quattrovoce», 13 Musica leggera. 14,30 Radiogiornale in italiano. 15 Radiogiornale in spagnolo, portoghese, francese, inglese, tedesco, polacco. 17 il 70° del Pontificio Istituto di Musica Sacra, a cura di Aldo Battoccoli. 17,30 Orizzonti Cristiani: Il Punto a cura di L. Giambuzzi. Servizio d'Attualità a cura di R. Permarini. 20,30 Nachrichten aus der Weltkirche. 20,45 S. Rosario. 21,15 La misericordia dans la theologie juive. 21,30 The Making of a Martyr. 21,45 Incontro della sera: Notiziario - Dialogo aperto, a cura di C. Cottigiani. 22,30 En el Año Internacional del Anciano. 23 Replica di Orizzonti Cristiani. 23,30 Con voi nella notte.

MARTEDÌ 18

7 Incontro del mattino: La Chiesa delle Origini ci parla di Maria, a cura del P. E. Tonello. Dialogo Aperto, 7,30 S. Messa latina. 8 «Quattrovoce», 12,30 «Quattrovoce», 13 Musica leggera. 14,30 Radiogiornale in italiano. 15 Radiogiornale in spagnolo, portoghese, francese, inglese, tedesco, polacco. 17 Incontro del mattino per gli infermi. 17,30 Orizzonti Cristiani: Presenza Anziani, a cura di don L. Baracco. 20,30 Prisma. 20,45 S. Rosario. 21,15 La place de Pierre dans l'Eglise. 21,30 May Magnificat. 21,45 Incontro della sera. Notiziario - Biblioteca: Poesa Saggiata. Narrativa, un programma di F. Salerno, ospite in studio P. F. Castelli. 22,30 Chaitas bibliche. 23 Replica di Incontro della sera. 23,30 Con voi nella notte.

MERCOLEDÌ 19

7 Incontro del mattino: La Chiesa delle Origini ci parla di Maria, a cura del P. E. Tonello. La Fede in Europa. 7,30 S. Messa latina. 8 «Quattrovoce», 12,30 «Quattrovoce», 13 Musica leggera. 14,30 Radiogiornale in italiano. 15 Radiogiornale in spagnolo, portoghese, francese, inglese, tedesco, polacco. 17 Haydn. Vita e opere principali, a cura di G. Angeloni. 17,30 Orizzonti Cristiani: Cronaca/Attualità. Nella

Scuola Oggi, a cura del P. G. Giachi. 20,30 Bericht aus Rom. 20,45 S. Rosario. 21,15 L'Audience générale. 21,30 The Pope and the People. 21,45 Incontro della sera: Udienza di S.S. Giovanni Paolo II. 22,30 The miracles of Juan Pablo II. 23 Replica di Incontro della sera. 23,30 Con voi nella notte.

GIOVEDÌ 20

7 Incontro del mattino: L'udienza Generale di S.S. Giovanni Paolo II. 7,30 S. Messa latina. 8 «Quattrovoce», 12,30 «Quattrovoce», 13 Musica leggera. 14,30 Radiogiornale in italiano. 15 Radiogiornale in spagnolo, portoghese, francese, inglese, tedesco, polacco. 17 Appuntamento Musicale. Colale. Novae Armonia diretta da Ermanno Testi e Ida Mami. Musiche di J. da Todt. Palestina, da Victoria, Croce, Arcadelt. Monteverdi; Marenzio, des Pres, Vecchi e Azzalio. 17,30 Orizzonti Cristiani: Controluce di F. Bea. Servizio d'Attualità. 18,30 Judendivision: Glück und glückliches sein. 20,45 S. Rosario. 21,15 Heures grégoriennes avec l'Ascension. 21,30 A Many Splendour re Thing. 21,45 Incontro della sera: Notiziario - Cristianesimo Sociale in Italia, a cura di M. G. Fuly. Cittadini. 22,30 La Ascension del Señor. 23 Replica di Orizzonti Cristiani. 23,30 Con voi nella notte.

VENERDÌ 21

7 Incontro del mattino: La Chiesa delle Origini ci parla di Maria, a cura del P. E. Tonello. Cristianesimo Sociale in Italia. 7,30 S. Messa latina. 8 «Quattrovoce», 12,30 «Quattrovoce», 13 Musica leggera. 14,30 Radiogiornale in italiano. 15 Radiogiornale in spagnolo, portoghese, francese, inglese, tedesco, polacco. 17 Incontro del mattino per gli infermi. 17,30 Orizzonti Cristiani: Presenza Anziani, a cura di don L. Baracco. 20,30 Prisma. 20,45 S. Rosario. 21,15 La place de Pierre dans l'Eglise. 21,30 May Magnificat. 21,45 Incontro della sera. Notiziario - Biblioteca: Poesa Saggiata. Narrativa, un programma di F. Salerno, ospite in studio P. F. Castelli. 22,30 Chaitas bibliche. 23 Replica di Incontro della sera. 23,30 Con voi nella notte.

SABATO 22

7 Incontro del mattino: La Chiesa delle Origini ci parla di Maria, a cura del P. E. Tonello. Biblioteca. 7,30 S. Messa latina. 8 «Quattrovoce», 12,30 «Quattrovoce», 13 Musica leggera. 14 Roma, attualità della Chiesa locale, a cura di Don F. Teani. 14,30 Radiogiornale in italiano. 15 Radiogiornale in spagnolo, portoghese, francese, inglese, tedesco, polacco. 16,30 Il Metastasio, riformatore del melodramma, a cura di G. Angeloni. 17,30 Orizzonti Cristiani: Cronaca/Attualità. L'assegnazione della Stampa, a cura di P. Giuntella. 20,30 Die Frohbotschaft zum Sonntag. 20,45 S. Rosario. 21,15 La Verità da Christ. 21,30 With Heart and Mind. 21,45 Incontro della sera: La Vergine e il dono del P. S. Pinato. La vera devozione a Maria, a cura del P. S. De Flores. 22,30 Teresa de Jesús. 23 Replica di Orizzonti Cristiani. 23,30 Con voi nella notte.

Tutti i giorni con FM (96,5) per la zona di Roma e Studio As - Programma stereo. 13-15 Musica leggera. 18-19 Concerto serale. 19-20 Intervallo musicale. 20-22 Un po' di tutto.

NOITURNO ITALIANO GIORNALE DI MEZZANOTTE

Tutti i giorni al termine del Giornale della mezzanotte e del Giornale dall'Italia: Onda verde. Notiziario della D.E. in collaborazione con il 4212 dell'ACI

DAL 16 AL 22 MAGGIO

RADIO

DOMENICA

23.31 Musica e altro: Vivaldi veneziano europeo. Programma di F. Degrada a cura di C. Demofonti. **Musica e notizie:** 0.20 Intorno al giradischi. 1.06 Musica da camera. 1.36 Applauditissimi. 2.06 Un po' di jazz. 2.36 Orchestre alla ribalta. 3.06 Per automobilisti soli. 3.36

LUNEDÌ

23.31 Confronti: L'Italia in dialetto. Programma di M. Mazzocchi Alemanni. Regia di A. Camilleri. **Musica e notizie:** 0.20 Intorno al giradischi. 1.06 Un tuffo nel passato. 1.36 Il melodioso '800. 2.06 Applausi a... 2.36 Parole e musica. 3.06 Divertimento per orchestra. 3.36

MARTEDÌ

23.31 Una parte di noi: Le nuove frontiere del lavoro italiano. di R. Caporilli. **Musica e notizie:** 0.20 Intorno al giradischi. 1.06 Cantanti lirici. 1.36 Italian graffiti. 2.06 Sotto il cielo di Napoli. 2.36 Divagazioni musicali. 3.06 E se è tardi cosa importa. 3.36 Nel mondo dell'opera.

MERCOLEDÌ

23.31 Musica oggi: Panorama di attività musicali di L. Damiani e C. Demofonti. **Musica e notizie:** 0.20 Intorno al giradischi. 1.06 È il momento di... 1.36 Buio in sala: sipario. 2.06 Spazio musica. 2.36 Giostra di motivi. 3.06 Pagine pianistiche. 3.36 Due voci, due stili. 4.06

GIOVEDÌ

23.31 Le voci dell'Italia. Un programma di F. Di Giannatutto, a cura di R. Diglio. **Musica e notizie:** 0.20 Intorno al giradischi. 1.06 Il discologo. 1.36 Canzoni e buonumore. 2.06 Folklore in musica. 2.36 Compositori del '900. 3.06 Appuntamento con i nostri cantanti. 3.36

VENERDÌ

23.31 Fatti e riflessioni. Capira l'Italia a cura di P. Scoppola. Regia di A. Damilano. **Musica e notizie:** 0.20 Rarità discografiche. 0.36 Medioevo e Rinascimento. 1.06 Piccola discoteca. 1.36 Gli autori cantano. 2.06 Giro del mondo. 2.36 Confidenziali. 3.06 Pagine romantiche.

SABATO

23.31 Costellazioni: Curiosità sullo spettacolo. Programma a cura di A. Neviani. **Musica e notizie:** 0.20 Novità discografiche. 0.36 Musica sotto le stelle. 1.06 Orchestre a confronto. 1.36 Facciamo le ore piccole. 2.06 Fiore all'occhiello. 2.36 Canzoni di successo. 3.06

Tutti i giorni: Dalle ore 23.31 alle 5.57: Programmi culturali, musicali e notiziari trasmessi da Roma 2 su kHz 846 pari a m 354,6, da Milano 1 su kHz 900 pari a m 333,3, dalla stazione di Roma O.C. su kHz 8060 pari a m 49,50 e dalle ore 24 alle 5.57 dal IV Canale della Filodiffusione.

Notiziari in italiano: alle ore 1, 2, 3, 4, 5; in inglese: alle ore 1,03, 2,03, 3,03, 4,03, 5,03; in francese: alle ore 0,30, 1,30, 2,30, 3,30, 4,30, 5,30; in tedesco: alle ore 0,33, 1,33, 2,33, 3,33, 4,33, 5,33.

Per pochi intimi. 4.06 Complessi di musica leggera. 4.36 Musica sinfonica. 5.06 Due voci e un'orchestra. 5.36 Per un buongiorno. (Nell'intervallo ore 5.45: **Giornale dall'Italia**).

Ore 24: **Giornale della mezzanotte.**

Solisti celebri. 4.06 La vita in allegria. 4.36 I nostri complessi di musica leggera. 5.06 Jukebox. 5.36 Per un buongiorno. (Nell'intervallo ore 5.45: **Giornale dall'Italia**).

Ore 24: **Giornale della mezzanotte.**

4.06 Musica in celluloido. 4.36 Canzoni per voi. 5.06 Complessi alla ribalta. 5.36 Per un buongiorno. (Nell'intervallo ore 5.45: **Giornale dall'Italia**).

Ore 24: **Giornale della mezzanotte.**

Musica senza confini. 4.36 Le mille e una nota. 5.06 La nostra discoteca. 5.36 Per un buongiorno. (Nell'intervallo ore 5.45: **Giornale dall'Italia**).

Ore 24: **Giornale della mezzanotte.**

Dedicato a te. 4.06 Danze, romanze e cori da opera. 4.36 Speciale musica. 5.06 Scelti per voi. 5.36 Per un buongiorno. (Nell'intervallo ore 5.45: **Giornale dall'Italia**).

Ore 24: **Giornale della mezzanotte.**

3.36 Musica ancora musica. 4.06 Discoteca sound. 4.36 Napoli ieri e oggi. 5.06 Canzoni da ricordare. 5.36 Per un buongiorno. (Nell'intervallo ore 5.45: **Giornale dall'Italia**).

Ore 24: **Giornale della mezzanotte.**

Soft music. 3.36 Invito al jazz. 4.06 Viaggio sentimentale. 4.36 Musicalmente vostri. 5.06 Musica in. 5.36 Per un buongiorno. (Nell'intervallo ore 5.45: **Giornale dall'Italia**).

Ore 24: **Giornale della mezzanotte.**

FILODIFFUSIONE

GUIDA PER GLI UTENTI

Nella guida giornaliera all'ascolto della radio TV pubblicata in questo numero gli utenti della filodiffusione potranno trovare, nelle apposite pagine, i programmi completi delle trasmissioni del quarto e quinto canale per le seguenti città:

Agrigento, Alessandria, Ancona, Aosta, Arezzo, Ascoli Piceno, Asti, Avellino, Bari, Belluno, Benevento, Bergamo, Biella, Bologna, Bolzano, Brescia, Brindisi, Busto Arsizio, Cagliari, Caltanissetta, Campobasso, Caserta, Catania, Catanzaro, Chieti, Como, Cosenza, Cremona, Cuneo, Enna, Ferrara, Firenze, Foggia, Forlì, Frosinone, Gallarate, Genova, Gorizia, Grosseto, Imperia, Isernia, L'Aquila, La Spezia, Latina, Lecce, Lecco, Legnano, Livorno, Lodi, Lucca, Macerata, Mantova, Massa Carrara, Matera, Messina, Milano, Modena, Monza, Napoli, Novara, Nuoro, Padova, Palermo, Parma, Pavia, Perugia, Pesaro, Pescara, Piacenza, Pisa, Pistoia, Pordenone, Potenza, Prato, Ragusa, Rapallo, Ravenna, Reggio Calabria, Reggio Emilia, Rieti, Rimini, Roma, Rovigo, Salerno, Sanremo, Sassari, Savona, Seregno, Siena, Siracusa, Taranto, Teramo, Terni, Torino, Trapani, Trento, Treviso, Trieste, Udine, Varese, Venezia, Vercelli, Verona, Viareggio, Vicenza, Vigevano, Viterbo.

STEREOFONIA

I programmi contrassegnati possono essere ascoltati in Stereofonia utilizzando anche il VI Canale. Inoltre gli stessi programmi sono anche radiodiffusi sperimentalmente per mezzo degli appositi trasmettitori stereo a modulazione di frequenza di Roma (MHz 100,3), Torino (MHz 101,8), Milano (MHz 102,2) e Napoli (MHz 103,9).

PER ALLACCIARSI ALLA FILODIFFUSIONE

Per installare un impianto di filodiffusione è necessario rivolgersi agli Uffici della SIP o ai rivenditori radio nelle città servite. L'installazione di un impianto di filodiffusione, per gli utenti già abbonati alla radio o alla televisione, costa solamente 6 mila lire da versare una sola volta all'atto della domanda di allacciamento e 1000 lire a trimestre conteggiate sulla bolletta del telefono.



di TOMMASO PALAMIDESSI

ARIETE

21 MARZO
20 APRILE

Scritti e documenti da ricercare con cura, se vorrete progredire nella situazione. Osservate meglio e giudicate con altra mentalità. Giorni fortunati: 17, 19, 20.

TORO

21 APRILE
21 MAGGIO

Dimostrerete di avere delle idee brillanti, volontà decisa e sicura, amore per il lavoro. Farete bella figura. Progresso sociale in atto. Giorni favorevoli: 18, 19, 21.

GEMELLI

22 MAGGIO
21 GIUGNO

Il ragionare troppo con giudizio ironico a volte conduce verso degli errori non riparabili. Sogni veritieri e di buon auspicio. Giorni fortunati: 17, 18, 22.

CANCRO

22 GIUGNO
23 LUGLIO

Tre occasioni per entrare in un groviglio interessante. Dovrete manovrare se vorrete la vittoria. Cercate di guadagnare tempo. Giorni buoni: 19, 20, 21.

LEONE

24 LUGLIO
23 AGOSTO

Sarà opportuno fare una selezione nelle amicizie e sarà necessario scoprire l'individuo da allontanare. Siate gentili ma risoluti. Giorni fausti: 16, 18, 21.

VERGINE

24 AGOSTO
23 SETTEMBRE

Avvenimenti consolanti. Mercurio e Marte vi faranno trionfare verso la metà della settimana in una situazione difficile. Giorni favorevoli: 16, 17, 19.

BILANCIA

24 SETTEMBRE
23 OTTOBRE

La Luna e Saturno inclineranno verso la malinconia, alla quale dovrete sottrarvi con decisione. Potrete riconquistare la felicità. Giorni fausti: 19, 20, 21.

SCORPIO

24 OTTOBRE
22 NOVEMBRE

Aumentate il potere magnetico con profumo di mugugno. Dovrete intercettare un messaggio e scoprire un raggio ai vostri danni. Giorni favorevoli: 18, 19, 22.

SAGITTARIO

23 NOVEMBRE
21 DICEMBRE

Soluzione di due piccole noie. Saprete sfuggire a un accerchiamento fastidioso. Agite con diplomazia se volete farcela subito. Giorni ottimi: 17, 19, 22.

CAPRICORNO

22 DICEMBRE
20 GENNAIO

Dovrete nascondere il vostro pensiero a una persona ostile e ricattatrice. Non attendete troppo tempo per inchiodare gli avversari. Giorni buoni: 20, 21, 22.

ACQUARIO

21 GENNAIO
18 FEBBRAIO

Potrete accrescere la stima dei superiori nei vostri confronti. Farete progressi se vi occuperete di materie letterarie e artistiche. Giorni favorevoli: 19, 20, 22.

PESCI

19 FEBBRAIO
20 MARZO

Nuovi motivi di inquietudine vi turberanno per poco tempo perché saprete liberarvene con destrezza. La costanza vi farà avanzare. Giorni fausti: 16, 20, 21.

pr

«PUBBLICITA' IN ITALIA»
 1981-'82

L'edizione di *Pubblicità in Italia* 1981-'82 ospita come sempre la migliore selezione grafica pubblicitaria di quanto artisti, fotografi, aziende ed agenzie hanno prodotto in Italia nel 1981.

Sono presentati nelle 260 pagine re-dazionali 630 lavori in nero e a colori realizzati da 333 artisti per conto di 318 aziende: manifesti, annunci, pieghevoli, editoria, calendari ed auguri, confezioni, carta da lettere e marchi, vetrine, sequenze di film cinetelvisivi si susseguono in una vivace impaginazione dovuta, con la copertina, a Franco Grignani. La presentazione del volume è di Armando Testa.

Il volume costa in Italia L. 48.000 + 2% IVA ed è edito da «L'Ufficio Moderno» - via V. Foppa, 7 - 20144 Milano.

HITLER IN GONNELLA

I consensi davvero notevoli, dati i tempi, che il romanzo *Hitler in gonnella* di Bruno Cotronei (Oceania Edizioni, L. 6500) sta riscuotendo ci fanno facilmente prevedere che sarà uno dei best seller dell'anno; si spiegano solo parzialmente con la presenza, anche se indiretta, come protagonista di Hitler. Infatti davvero non si sa più quante volte il Führer è stato immaginato nella narrativa, ma non tutti i romanzi che lo hanno visto protagonista hanno avuto fortuna.

La chiave vera del successo del volume di Cotronei è rappresentata dalla invenzione di due personaggi, fra i tanti tutti gustosi, particolarmente riusciti: quello di Lili Hitler/Kubler, la figlia scienziata del defunto capo del nazismo, che si rivela al mondo improvvisamente quando è sicura di poterlo dominare, e l'altro di una specie di gigolò siciliano, Amedeo Leone. Sono due personaggi creati da un vero narratore che li fa vivere in ogni loro più riposta sfumatura fisica e psicologica e spesso il comico si trasforma in tragedia.

Ma anche il diario di Hitler (che occupa un buon terzo del libro) è abilmente costruito e davvero documentato in ogni rigo, costituendo una specie di collage di documenti storici anche se, e qui Cotronei si rivela ancora narratore di razza, non ne dà la sensazione.

Un libro godibile quindi, ma anche educativo, specialmente quando ci racconta di personaggi umili, emblematici di una certa Italia di un certo periodo.

CONCORSO
38
 CONCORSO QUINQUE NAZIONALE ITALIANO

PARTE DEL 16.5-1982

Ascoli	Bologna	X	
Cagliari	Florentina	X	2
Catanzaro	Juventus	X	2
Cesena	Milan	1	X 2
Inter	Avellino	1	
Napoli	Genoa	1	X
Torino	Como	1	
Udinese	Roma	1	X 2
Brescia	Pisa	X	
Lazio	Bari	X	X
Sampdoria	Verona	X	
L.R.Vicenza	Atalanta	X	
Teramo	Mestre	X	

LA SCHEDINA
 E IL LOTTO



di Claudia Cardinale

Bari	53	23	15	68	63
Cagliari	36	77	54	80	13
Firenze	20	13	43	90	4
Genova	55	69	85	37	3
Milano	37	3	23	85	39
Napoli	63	17	89	16	53
Palermo	8	67	50	58	3
Roma	48	61	83	45	46
Torino	10	30	31	49	11
Venezia	32	43	34	28	31
Tutte	2	63	57	6	86
Terno del Radiocorriere tv	32	36	59		

Estrazioni del 15.5-1982

Nel prossimo numero
del Radiocorriere tv

16 PAGINE
TUTTO



L'onoavevole Fpadolini

Vorrei sapere per quale motivo gli ascoltatori seguivano a essere deliziati da alcuni annunciatori o annunciatrici della Rai che hanno — come tutti hanno potuto constatare — l'uno o l'altro dei seguenti difetti di pronunzia:

1) la cosiddetta «disc», ossia la «f» al posto della «s»; 2) la cosiddetta «erre moscia», ossia la «v» al posto della «r», o la «r» di gola, alla francese; 3) la «c» strisciata alla toscana, o alla romana («scinquescento»).

Voglio provare a unire tutti e tre i difetti in un unico periodo? Ecco che cosa ne risulterebbe: «L'onoavevole Fpadolini ha vespcepito le iftanze della maggiovanza e fi è fùbito vccato da Pevtini pev comunicavgli la fua vescente deszione di non dimettevfi». Lo so: nessuno unisce in sé tutti e tre i difetti accennati. Ma sarebbe troppo pretendere che un annunciatore, o una annunciatrice, non ne avesse alcuno?! (Emilio Servadio).

Era Franco Mulas

Sul n. 18 del Radiocorriere tv, nella mia presentazione del programma *Visti da vicino — Incontri con l'arte contemporanea*, è scritto che uno dei prossimi «incontri» in programmazione sarà dedicato al pittore Ugo Mulas. Non esiste un pittore Ugo Mulas. Ugo Mulas fu un grande, sensibilissimo fotografo, tra i maggiori indubbiamente del dopoguerra, immaturamente scomparso qualche anno fa. Il pittore si chiama Franco Mulas, e a Franco Mulas appunto è dedicato l'«incontro» del mio programma. Di questo lapsus chiedo scusa a Franco Mulas e ai lettori. (Renzo Bertoni).

Musica in polvere

Rimango sorpreso quando leggo che nella seconda parte del *Pomeriggio musicale* viene programmata una serie di puntate riguardanti la musica nella Vienna della Secessione; come si sa, le musiche in questione rivestono un particolare interesse proprio perché assai rare nel repertorio concertistico attuale, o comunque poco eseguite: è però evidentemente di parere contrario il curatore e presentatore delle puntate, Carlo Incontrera, che, in cinque puntate, ha fatto di tutto per presentare un programma con accenti toni da disc-jockey.

Che cosa ti combina infatti il signor Incontrera? Niente di grave: solo una smodata predilezione per i frammenti, sbriciolature, interruzioni e altre simili piacevolezze. Qualche esempio? La prima puntata si apre non con l'annuncio di un brano, ma col brano stesso, che verrà improvvisamente presentato dalla voce dell'Incontrera prima che il brano sia finito (vorrà forse lasciare nelle registrazioni degli ascoltatori un indelebile ricordo della sua voce?). Il giorno dopo la stessa sorte tocca bruscamente a musiche pianistiche di Zemlinsky, peraltro presentato parzialmente... Giovedì invece, dopo i precedenti annunci della *Verklärte Nacht* di Schönberg, ec-

co che arriva lui con un «ampio frammento» del suddetto lavoro. (Riccardo Vaglini).

Riecco Bernacca

Due cose, veloci veloci: la prima, una preghiera, a mezzo vostro, al benornato Bernacca: ripristini, per favore, il gradito elenco giornaliero delle temperature delle città italiane che fino a qualche anno fa era di buona norma nella rubrica *Che tempo fa* da lui curata. Grazie mille, colonnello Bernacca!

La seconda, ancora in merito al «ballonzolante» segnale Rai: non è possibile (nell'attesa di risolvere radicalmente il problema), dico non è possibile, almeno durante la trasmissione, sia pur sperimentale, del mattino *Teveideo*, ove già compare in alto la sigla Rai, sospendere l'altro «ballonzolante» segnale Rai? (Osvaldo Pautasso).

Basket sempre puntito?

Che l'incontro fra Billy e Scavolini, decisivo per il titolo di basket, fosse in programma a Milano la sera del 5 maggio lo sapevano tutti, proprio tutti da tempo. Anche la tv, penso. E allora era proprio impossibile, per un avvenimento così importante — il basket ha milioni di appassionati in Italia, e il nostro campionato è di grande livello tecnico —, pensare in anticipo una «diretta» completa? Invece no: soltanto il secondo tempo, in *Mercoledì sport*. E gli sportivi, come me, a mangiarsi le mani, e a considerare con rabbia che la Rai il basket troppo spesso lo punisce (anche in occasione di incontri di coppa) con collegamenti astrusi, qualche volta interrotti o limitati a pochi minuti. Il tutto a dispetto di Aldo Giordani, forse soltanto vittima della... situazione, per il resto telecronista capace come pochi altri di far capire lo sport e di dare al telespettatore tutta la tensione di un incontro. (Felice Tomassi).

Finalmente dimagrire è facile come ingrassare.

Weight Watchers è un marchio di proprietà di Weight Watchers International, Inc., Marlborough, New York.

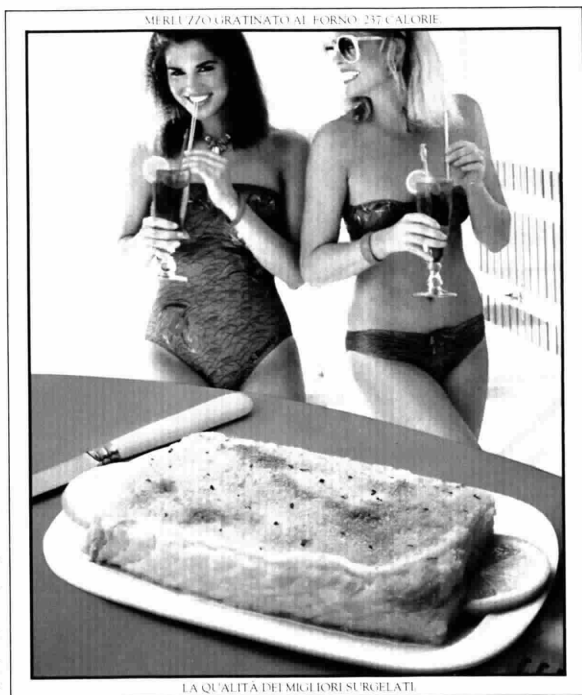

Se vuoi avere una bella linea non devi più arrenderti alla monotonia delle solite cose e alla tristezza dei piatti vuoti, senza sapore.

Ora Invito Weight Watchers ti offre un menù di sette piatti appetitosi, uno più buono dell'altro, dosati per una persona in confezione surgelata, che uniscono il gusto dei migliori ingredienti alla leggerezza di una cucina quasi priva di grassi e con pochissime calorie.

Questo merluccio gratinato, ad esempio, morbido e saporito, guarnito con pangrattato, capperi e prezzemolo dà soltanto 237 calorie.

Segui il programma Weight Watchers, cominciando oggi stesso con la specialità Invito che preferisci: in poco tempo ritroverai una bella linea continuando a mangiare le stesse cose che prima ti facevano ingrassare.

Invito

RICETTE DELICATE A GUSTO PIENO



I prodotti Invito Weight Watchers aiutano a controllare il peso quando sono usati secondo le regole del programma alimentare Weight Watchers.

W WEIGHT WATCHERS®

AgipPetroli: professionalità e tecnologia per i bolidi della Formula 1.



AgipPetroli segue, con i propri prodotti e la propria assistenza, Ferrari e Alfa Romeo su tutti i circuiti del mondo.

E per le auto di tutti i giorni.



Dalla ricerca di Formula 1 Sint 2000, il lubrificante con olio di sintesi che garantisce una perfetta lubrificazione anche nelle condizioni più severe.



Agip

**L'impronta
dell'AgipPetroli.**