

23
OBBRE
100



TROISI SUL SET

GIOCA AL RADDOPPIO

TUTTE LE DONNE DELLE TV



JULIO IGLESIAS

Nuovo Ariel Lavatrice.

Pulito senza macchia, colori senza paura.



Prima
del lavaggio

Lavata con
Ariel Lavatrice

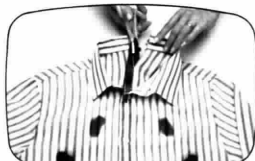

Ecco la prova a 60°: tagliamo una camicia sporca con macchie ostinate di grasso e di olio.



Laviamone una metà con Nuovo Ariel Lavatrice a media temperatura.



Ecco il risultato: con Ariel Lavatrice a media temperatura non c'è più traccia di grasso e Tutto il bucato è pulito a fondo con Ariel Lavi. Ed oltre ad Ariel Lavatrice troverete come sempre Ariel Bucato a Mano.



Nuovo Ariel Lavatrice
pulisce a fondo senza acqua bollente.
E accarezza i colori.



40

Le nuove
protagoniste
dei grandi
sceneggiati



62

Fassbinder:
«Berlin
Alexanderplatz»
in tv



SOMMARIO

46

Massimo Troisi
sul set del secondo film
«Scusate il ritardo»



In copertina:
Julio Iglesias.
Foto Bettini



DIRETTORE RESPONSABILE

Umberto Andalini

VICE DIRETTORI

Giacomo Ascheri, Giuseppe Pedercini

CAPO REDATTORE

Lino Rizzi

CAPI SERVIZIO

Ernesto Baldo, Pierguido Cavallina,
Franco Scaglia

INVIATI SPECIALI

Lina Agostini, Giuseppe Bocconetti

SEGRETERIA DI REDAZIONE

Lucilla Casucci

REDAZIONE

Maurizio Adriani, Stefania Barile,
Teresa Buongiorno, Serena Iannicelli,
Fiammetta Rossi, Gianni Rossi,
Carlo Scaringi, Maria C. Zanda,
Paolo Zauli

REDAZIONE DI TORINO

Capo redattore: P. Giorgio Martellini
Redattori: Rossella Fragola, Renato Girello,
Paolo Grasso, Renata Pisu

GRAFICI

Francesco Angeloni, Mario Mariani,
Eugenio Trimboli, Enrico Zaccheo (Torino)

COLLABORATORI

Maso Biggiero, Donata Gianeri,
Tarquinio Maiorino,
Fiorenza Sartori (fotografia) Aldo Villa
ERI - Edizioni Rai Radiotelevisione Italiana

Presidente: Guido Ruggiero

Amministratore Deleg. Mario Codignola

Vice Presidenti: Gianni Statera

Direttore Generale: Alberto Luna

LE FOTO DI QUESTO NUMERO

All Sport, Amendola, Calvo, Cortini,
Dagherrotipo, Express, Farabola,
Fototecnica, George, Irmici, Mencarini,
Neri, Sartori, Sipa Press, Sygma, Team,
Tursi, Ufficio Stampa Rai, Zimberoff.
I disegni sono di Mirek

RADIOCORRIERE TV - ANNO LIX - N. 42 - 17 / 23 OTTOBRE 1982

PROGRAMMI

4	TV	111	TV Locali
203	Radio	226	Filodiffusione

TELEVISIONE

54	Variazioni su un tema in mezzo ai lampi	Gianni Minà
62	Se il genio sceglie lo scandalo	Giuseppe Bocconetti
66	Tante domeniche in... apnea per Pippo Baudo	Serena Iannicelli
72	Una svolta che ha segnato il mondo	Vittorio De Luca
76	Le smanie per un calvo atroce	Luciana Capretti
82	Un piazzista di morte e di rivoluzioni	Marcella Emiliani
88	Vizi e virtù di un Maigret all'italiana	Stefania Barile
144	Il Mundial pretende aria nuova	Giuseppe Berti
157	Una strada da intraprendere	Sergio Zavoli

ATTUALITÀ

40	Le nuove fatali del piccolo schermo	Carlo Scaringi
45	A quei tempi la radio...	Sergio Zavoli
58	Premio Italia / Importante è vincere non partecipare	Lina Agostini
143	Tutto Verdi in venti fascicoli	

CINEMA

46	Sa che il bis è difficile ma lui ci prova	Anna Pavignano
181	Sorrento / Tanti film poveri ma belli	

MUSICA

50	Secondo Julio chi cambia è perduto	Roberto D'Agostino
152	La strada giusta è passata da Pesaro	Giorgio Gualzeri
159	Brasile made in Italy	
164	Tutti i campioni del bla-bla	R. D.A.

INSETO

16	Le voci di Verdi	
----	------------------	--

RUBRICHE

32	TV 3 Regioni	34	Almanacco
36	I film in tv	162	Hit Parade
183	Mister Fantasy	185	Diretta sport
186	Onda verde	187	Videoregistrazione
189	Sipario	191	Set
194/196	Dischi rock, pop, jazz, folk	198/200	Dischi classica & lirica
234	Oroscopo / Le schedine		

Per mancanza di spazio non vengono pubblicate in questo numero le rubriche: Jacovideo, Ottava nongo, Tuttilibri e Lettere al direttore

Direzione e Redazione: v. Giandomenico Romagnoli 1/b - 00196 Roma - tel. 3878 • **Amministrazione:** v. Arsenale 41 - 10121 Torino - tel. 5710 • **Redazione torinese:** v. F. Postiglione - 10024 Moncalieri (TO) - tel. 6470947 • **Un numero:** lire 800 - arretrato: lire 1600 - prezzi di vendita all'estero: Malta C.M. 22.5; Monaco Principato Fr. 7; Canton Ticino Sfr. 2.50 • **Abbonamenti:** Annuali (52 numeri) lire 33.500; semestrali (26 numeri) lire 17.500 - estero: annuali lire 48.500; semestrali lire 25.000 • i versamenti possono essere effettuati sul conto corrente postale n. 266106 intestato a Radiocorriere tv - v. Arsenale 41 - 10121 Torino • **Pubblicità:** SIPRA - v. Bertola 34 - 10122 Torino - tel. 57.53 • Milano: p. IV Novembre 5 - 20124 Milano - tel. 6982 • Sede di Roma: via degli Scialoja 23 - 00196 Roma - tel. 36.9921 • **Distribuzione per l'Italia:** Parnis & C. - p. Indipendenza 11/B - 00185 Roma - tel. 06/49.92; v. G. Gallini 4 - 20060 Cassina de' Pecchi (MI) - tel. 02/9520266 (aderente ADN) • **Dist. per l'estero:** Messaggerie Internazionali - v. Calabria 3 - 20090 Fizzanoasca di Pieve Emanuele (Milano) - tel. 3070172 • **Printed in Italy - stampato dalla ILTE - 10024 Moncalieri (TO) - tel. 63.951 -** spedis. in abb. post. gr. II/70 - reg. del Tribunale di Torino n. 348 del 18.12.48 • **Diritti riservati - riproduzione vietata - articoli e foto non si restituiscono. • Editore:** ERI - Edizioni Rai Radiotelevisione Italiana - Affiliata alla Federazione Italiana Editori Giornali.

20,30 SCENEGGIATO



DOMENICA
TV1
17 ottobre 1982

22,40 MUSICA LEGGERA



14 SPETTACOLO



La Certosa di Parma. Pur di rivedere Clelia, Fabrizio ritorna a Parma e si riconsegna prigioniero al governatore della fortezza. Ma la donna non vuole più saperne di lui; sposerà anzi il ricco marchese Crescenzi. Il giovane è disperato, ma in suo aiuto interviene la zia e, finalmente, riacquista la libertà

Maschera d'argento. Ivana Monti (foto) presenta la serata di gala per l'assegnazione delle «maschere d'argento». Tra i premiati della manifestazione, patrocinata dal nostro giornale, Antonioni per il cinema, Enrico Sabbadini per i costumi del *Marco Polo*, Maffucci e Baldoni per il programma tv sulla droga

Domenica in... Tra gli ospiti di Pippo Baudo e della trasmissione domenicale Grace Jones (nella foto) per la musica leggera, Johnny Dorelli e Gloria Guida per il cinema (presentano *Sesso e volentieri*), Gabriele Lavia e Umberto Orsini per il teatro (Pirandello). E poi sport, *Discoring* e tante, tante sorprese

- 10 Avventura**
a cura di Bruno Modugno e Sergio Dionisi. A colloquio con gli extraterrestri. Regia di William Azzella
- Da Palazzo Cuticcia - Alessandria**
- 10,30 Un concerto per domani**
a cura di Luigi Faià. Realizzazione di Mara Nicchiarrelli. Quartetto Italiano di clarineti. Alan Hovhaness: *Divertimento op. 61 n. 5*. Jef Maes: *Vier Kontrasten*. Claude Arrieu: *Cinque movimenti*
- Dalla Chiesa dell'Istituto Santa Maria della Provvidenza in Roma
- 11 Santa Messa**
Commento di Mario Puccinelli. Ripresa televisiva di Carlo Baima
- 11,55 Segni del tempo**
a cura di Liliana Chiale
- 12,15 Linea verde**
a cura di Federico Fazzuoli. Regia da studio di Ezio Pecora
- 13-14 TG L'una**
Quasi un rotocalco per la domenica, a cura di Alfredo Ferruzza. Regia di Luciana Ugliolini
- 13,30 TG 1 - Notizie**
- Dallo Studio 5 di Roma Pippo Baudo presenta
- 14-19,50 Domenica in...**
di Bruno Broccoli, Giorgio Calabrese, Enzo Sermasi, Franco Torti. Regia di Luigi Bonori. Programma a cura di Jole Fiori (Vedi pag. 66)
- e **Cronache e avvenimenti sportivi**
a cura di Paolo Valentini. Regia di Nazareno Balani con
- 14,10 Notizie sportive**
PUBBLICITÀ
- In... diretta da studio**
- 14,45 Discoring**
Settimanale di musica e dischi. Un programma di Antonello Caprino. Presentano Emanuela Falchetti, Anna Pettinelli e Isabella Russinova. Regia di Gianni Vaiano. 1ª parte
- 15,20 Notizie sportive**
PUBBLICITÀ
- In... diretta da studio**
- 15,55 Discoring. 2ª parte**
PUBBLICITÀ
- 16,20 Notizie sportive**
In... diretta da studio

- 16,45 Muppet Show con Roger Moore**
Distr.: I.T.C.
PUBBLICITÀ
- In... diretta da studio**
- 17,20 Fantastico bis**
Portafortuna della Lotteria Italia. Gioco a premi con il concorso dei telespettatori
- 18,30 90' minuto**
In... diretta da studio
PUBBLICITÀ
- 19 Campionato italiano di calcio**
Cronaca registrata di un tempo di una partita di Serie A
- In... diretta da studio**
- Che tempo fa**
PUBBLICITÀ
- 20 Telegiornale**
PUBBLICITÀ
- La Rai - Radiotelevisione Italiana presenta
- 20,30 La Certosa di Parma**
dal romanzo di Stendhal. Sceneggiatura di T. Demby - J. Gruault - E. Mediolì. Ambientazione di Mario Chiari. Costumi di Ugo Pericoli e Aldo Buti. Fotografia di Camillo Bazzoni. Montaggio di Alessandro Lucidi. Musica a cura di Paolo Terni. Un programma a cura di Vincenzo Di Mattia. Regia di Mauro Bolognini. 6ª ed ultima puntata. Personaggi ed interpreti: Gina Sanseverina *Marthe Keller*, Conte Mosca *Gian Maria Volontè*, Fabrizio del Dongo *Andrea Occhipinti*, Principe ereditario *Yann Babille*, Clelia Conti *Pascaline Reynaud*, Principessa Clara *Paolina Nelly Borgeaud*, Generale Fontana *Franco Ressel*, Cecchina *Paola Rinaldi*, Monsignor Landrini *Mario Feliciani*, Fabio Conti *Piero Vida*, e con Bruno Righi, Giorgio Alessandrini, Hillegonda Brinkman, Renato D'Amore, Luigi De Filippo. Una coproduzione Rai - ITF Polytel Italiana - Telemunchen realizzata da Roberto Levi e Herbert Kloiber
- PUBBLICITÀ**
- 21,30 La domenica sportiva**
Cronache filmate e commenti sui principali avvenimenti della giornata, a cura della Redazione Sport del TG 1
- 22,30 Telegiornale**
PUBBLICITÀ
- Da Campione d'Italia
- 22,40 XXXVII Maschera d'argento**
Presenta Ivana Monti. Regia di Sandro Spina
- 23,25 TG 1 - Notte - Che tempo fa**

20,30 SPETTACOLO



G. B. Show. Ospiti della terza puntata sono Paolo Panelli, Daniela Poggi (foto) e Dodò D'Amburg, la famosa ex spogliarellista. Rivedremo alcuni brani della commedia di Terzoli e Vaime *Anche i banchieri hanno un'anima*. Regia e coreografie di G. B. Show sono di Gino Landi, musiche di Berto Pisano

DOMENICA
D TV2
 17 ottobre 1982

22,45 INCHIESTA



Speciale Mixer. Il documento di stase-
 ra ripercorre la storia di Frank Terpil
 (foto), ex agente della CIA, l'uomo che
 con le sue forniture di armi ha aiutato
 alcuni tra i peggiori regimi del Terzo
 Mondo. Viene proposta un'eccezionale
 intervista realizzata a Beirut nel 1981
 dal regista inglese Anthony Thomas

15,10 SPETTACOLO

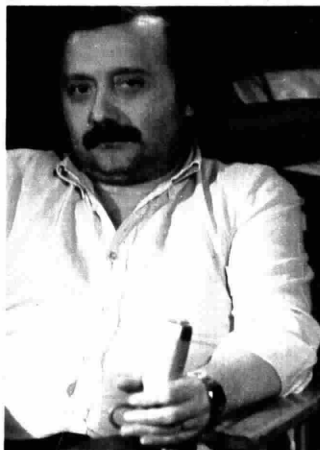

Blitz. Tra le novità di questa seconda
 edizione della trasmissione Gianni Mi-
 nà (foto) presenta le riprese in diretta
 dei grandi avvenimenti del mondo del-
 lo spettacolo italiano e straniero. Fatti
 d'attualità e di costume, collegamenti
 con l'Italia «dimenticata», sport e musi-
 ca per il pomeriggio della domenica

10 **I concerti per pianoforte e orchestra di Beethoven**
 Solista Rudolf Buchbinder. Direttore Wilfried Boettcher. Ludwig van Beethoven: *Concerto n. 2 in si bem. magg. Op. 19*; Allegro con brio, Adagio, Rondò (Molto allegro); *Concerto n. 3 in do min. Op. 37*; Allegro con brio, Largo, Rondò (Allegro). Orchestra Sinfonica di Torino della Radiotelevisione Italiana. Regia di Gianni Casalino

11,15 Giorni d'Europa
 Un programma di Gastone Favero a cura di Gianni Colletta

11,45 Rhoda
 Il dottore di Ida. Telefilm. Regia di Robert Moore. Prod.: Viacom

12,10 Meridiana
La terrazza. Pianto, animali, stelle e altre cose, di Renzo Cortina e Gianmaria Tabarelli
 PUBBLICITÀ

13 TG 2 - Ore Tredici
 PUBBLICITÀ

13,30 Le streghe non piangono
 Dello Studio Fiera Uno di Milano. *Commedie in diretta (IV)*
 di John Van Druten. Traduzione di Raoul Soderini. Personaggi ed interpreti: Gillian Holroyd *Ivana Monti*, Anthony Henderson *Giampiero Bianchi*, Zia Holroyd *Lina Volonghi*, Nicholas Holroyd *Vanni Corbellini*, Sidney Redlitch *Gianni Mantesi*. Scene di Mario Mercuri. Costumi di Angelo Poli. Programma a cura di Luciana Catalani. Regia di Carlo Battistoni
 PUBBLICITÀ

15,10-19,45 Blitz
 In diretta dagli Studi della Fiera di Milano
 Un programma di spettacolo, sport, quiz e costume di Aldo Bruno. Realizzato con la collaborazione della Redazione sportiva del TG 2 e del Pool sportivo TV. Conduce Gianni Minà. Collaborazione di Marco Zavattini. Regia di Giuliano Nicastro (Vedi pag. 54)
 PUBBLICITÀ

15,10 Blitz - spettacolo
 PUBBLICITÀ

15,30 Blitz - sport
Ipica: Jockey Club in diretta da Milano
 In diretta da un campo di calcio

15,45 Notizie sportive
 Dal Fiera 2 in diretta

15,50 Blitz - spettacolo

16,50 I risultati del campionato di calcio e la schedina del Sistemone
 PUBBLICITÀ

17 Franco Schipani da New York
La Hit Parade americana

17,15 Blitz - sport
Pugilato: Campionato del mondo pesi piuma WBA: Pedroza-Taylor

Dal Fiera 2 in diretta
17,35 Blitz - spettacolo
 PUBBLICITÀ

18 Campionato italiano di calcio
Sintesi di un tempo di una partita di Serie B

Dal Fiera 2 in diretta
18,30 Blitz - spettacolo
 PUBBLICITÀ

18,45 TG 2 - Gol flash
 Dal Fiera 2 in diretta

18,55 Blitz - spettacolo
 PUBBLICITÀ

Previsioni del tempo

19,50 TG 2 - Telegiornale

20 TG 2 - Domenica sprint
Fatti e personaggi della giornata sportiva, a cura di Nino De Luca, Lino Ceccarelli, Remo Pasucci, Giovanni Garassino
 PUBBLICITÀ

Dal Teatro Sistine in Roma Garinei e Giovannini presentano

20,30 G. B. Show
 con Gino Bramieri, di Terzoli e Vaime. Scene e costumi di Giulio Coltellacci. Musiche di Berto Pisano. Fotografia di Carlo Natali e con la partecipazione di Paolo Panelli, Daniela Poggi, Aurora Trampus, Rina Franchetti e Dodò D'Amburg. La canzone della sigla di chiusura è cantata da Guido Morgav. Un programma a cura di Mario Angelo Ponchia. Coreografie e regia di Gino Landi. 3ª puntata
 PUBBLICITÀ

21,45 Hill Street giorno e notte
 Ma che mondo è questo? Telefilm. Distr.: Gilson International

22,35 TG 2 - Stasera
 PUBBLICITÀ

22,45 Speciale Mixer - Documento
 L'uomo più pericoloso del mondo, a cura di M. Emiliani (Vedi pag. 82)

23,35 Una socializzazione difficile
 Problemi di giovani handicappati. Produzione Westward Network. 2ª parte (Replica)

00,05 TG 2 - Stanotte

**"Bevo
Jägermeister
perché
le ho detto che
andavo a pescare,
e ora non so piú
che pesci pigliare.,,"**



**Amaro Jägermeister.
Costa un po' di piú, piace un po' di piú.**

19,35 JAZZ



DOMENICA
TV3
17 ottobre 1982

11,45 JAZZ



Jazz primo amore. Prende il via il programma sul jazz condotto dal chitarrista Franco Cerri (foto) e dal maestro Enrico Intra, direttore della Jazz Big Band della Rai di Milano. Ospiti: Gorni Kramer, Pippo Barzizza, Ernesto Bonino, Alberto Semprini e Tiziana Ghiglioni

Big Bands. Appuntamento mattiniero con gli appassionati di jazz. Quattro incontri con il batterista bianco Mel Lewis ed alcuni elementi di spicco della sua Band, accompagnati dall'Orchestra di Musica Leggera della Rai di Roma. Tra i solisti il sax tenore Bob Mintzer

Dal Teatro Sistina in Roma

11,45-12,35 Big Bands

Incontro con Mel Lewis e Bob Mintzer. Orchestra di Musica Leggera del Centro di Produzione TV di Roma della Rai Radiotelevisione Italiana. Presenta Maria Giovanna Elmi. Regia di Vittorio Olvani. 1ª puntata. Un programma della Sede regionale per la Lazio

15 Diretta sportiva

Telecronache a diffusione nazionale
Castel S. Giovanni (Piacenza): Ciclismo
40° n° medio Po
Bolzano: Pallamano
Ford Bressanone - Minsk Mosca

17,25 Reunion in «Canta che non ti passa»

di Paolo Macchi. Un programma della Sede regionale per la Liguria

17,55 Cantautori di oggi e di domani

a cura di Enzo Marchetti. Organizzato da Vittorio Salvetti. Partecipano: Eugenio Finardi, Alice, Nino Bonocore, Ivan Graziani, Gli Stadio, Lucio Dalla. Regia di Enzo Dell'Aquila. 2ª puntata

19 TG 3

fino alle 19,05 informazione a diffusione nazionale; dalle 19,05 alle 19,15 informazione regione per regione

19,15 Sport Regione

Edizione della domenica a cura delle Redazioni regionali. La giornata sportiva regione per regione

Intervallo con: FAVOLE POPOLARI UNGHERESI. Cartoni animati. Distr.: Pegaso Film Center

19,35 Jazz primo amore

La «Jazz Big Band» della Rai di Milano diretta da Enrico Intra. Presenta Franco Cerri con Rita Frassi. Regia di Eugenio Giacobino. 1ª puntata. Un programma della Sede regionale per la Lombardia

20,40 Sport Tre

a cura di Aldo Biscardi. Programma a diffusione nazionale. Cronache - Commenti - Inchieste - Dibattiti
Sorrento

21,40 Incontri internazionali del cinema: cinema portoghese e spagnolo

Condurre Valerio Caprara. Regia di Gennaro Magliulo. 2ª parte. Un programma della Sede regionale per la Campania

22,10 TG 3

Intervallo con: FAVOLE POPOLARI UNGHERESI. Cartoni animati. Distr.: Pegaso Film Center

22,30-23,15 Campionato di calcio di Serie A**TRASMISSIONI PER LA PROVINCIA DI BOLZANO**

Sender Bozen

Sendung in deutscher Sprache (20-20,40)

20

Tageschau

20,15

Die Schraiers. Familienserie von Fitzgerald Kusz und Rainer Söhnlein.

Mit Wolfgang Preiss, Sofie Keeser, Gabi Marr u.a. - 1. Sonntag - Verleih: Telepool

Verleih: Telepool

SVIZZERA

- 11.10 Da Basilea: Tennis
- 13.30 Telegiornale - 1ª edizione
- 13.35 Un'ora per voi - Settimanale
- 14.35 Tale. Revista
- 14.50 Autunno nel paese delle meraviglie. Documentario
- 15.20 Gli zingari. Telefilm della serie «La grande vallata»
- 16.10 Ishi, l'ultimo della sua tribù 2ª parte. Film con Dennis Weaver
- 17 - Trovarsi in casa
- 19 - Telegiornale - 2ª edizione
- 19.05 La parola del Signore
- 19.15 Piaceri della musica
- 19.40 Intermezzo
- 20 - Il Regionale - Rassegna
- 20.15 Telegiornale - 3ª edizione
- 20.35 Con coscienza e dignità. Sceneggiatura di Peter Scheiber. Regia di Eberhard Czempitz (2ª)
- 21.25-23.35 La domenica sportiva - Telegiornale - 4ª edizione

CAPODISTRIA

- 17 - Le grandi pulizie. Documentario della serie «Quale domani?»
- 18 - Alta pressione (Replica)
- 19 - Un silenzio da sentire - Zig Zag
- 19.30 Con noi... in studio - Punto d'incontro - Settimanale del Telegiornale
- 20.15 Dudù il magliolino scatenato Film con Joachim Fuchsberger, Robert Mark, Kathrin Oginski. Regia di Rudolf Zehetgruber Dudù, l'automobile straordinaria, è al centro di una serie di avventure in Portogallo: alcuni gangster tentano di rubare due eliche alla sorella di un falsario morto. Con l'aiuto di Dudù e di Jimmy Bondi, la banda dei falsari al completo è sgominata
- 21.45 TG - Settegiorni
- 22 - Natturmo musicale. Johannes Brahms: Sinfonia n. 4 in mi minore

FRANCIA

- 9.40 Corso di inglese
- 10 - Gym-tonic
- 10.30 Prossimamente
- 11.15 Jacques Martin domenica
- 11.20 Fuori gli artisti
- 12.45 Telegiornale
- 13.20 Incredibile ma vero
- 14.25 L'uomo che giunge a proposito
- 15.15 Scuole dei fans
- 15.55 Viaggiatori della storia
- 16.25 Tè danzante
- 16.55 Arrivederci Jacques Martin
- 17.05 I figli della libertà (1ª)
- 18 - La corsa attorno al mondo (5ª)
- 18.55 Notizie sportive
- 20 - Cantamelo. Varietà
- 21.55 Documentario
- 22.55 Il punto sulla danza moderna
- 23.25 Telegiornale

MONTECARLO

- 14.30 I promessi sposi. Sceneggiato. 7ª puntata con Nino Castelnuovo. Paola Pitagora
- 15.40 Cameo Theatre. Telefilm
- 16.30 Il fantastico mondo di Paul
- 17 - Flipper. Telefilm
- 17.30 Tutti insieme: musica dal vivo - Conduce Gianni Morandi
- 18.20 A tutto calcio
- 18.30 Notizie flash - Bollettino meteorologico
- 18.35 Jumbo - Jumbo. Documentario
- 19 - A bocca aperta (1 replica)
- 20 - George e Mildred: Il campione Telefilm - Quotazioni oro
- 20.30 Alba generosa. Film con Stephen Murray, Kay Walsh, William Fox. Regia di Charles Frennd
- 22 - Agguadato - Asta in diretta
- 23.30 Notiziario - Oroscopo di domani - Bollettino meteorologico

20,30 FILM

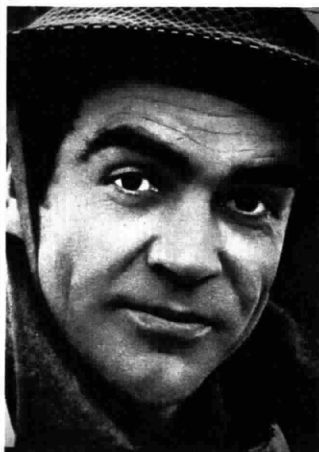

Il giorno più lungo. Il film, prodotto nel '62 e diretto da un gruppo internazionale di sei registi, è l'unico kolossal della prima metà degli anni '60. È la storia dello sbarco in Normandia e mostra nei dettagli la tattica usata dalle forze americane drammatizzata dall'incisiva fotografia in bianco e nero

LUNEDÌ

TV1

18 ottobre 1982

17,40 CARTONI ANIMATI



Gli antenati. Tornano, in una nuova avventura, i *Flintstones* (nell'edizione originale), i fortunati personaggi creati da Hanna e Barbera. Fred, sua moglie Wilma e la loro figlia Pebbles: una famiglia di cavernicoli dell'età della pietra che vivono, ragionano ed hanno gli stessi problemi degli uomini d'oggi

18,50 SPETTACOLO



Noi... no. La coppia Mondaini-Vianello è alle prese, in questo spettacolo del '77, con lo «scontro» fra varietà e cabaret, fra il «leggero» e l'«impegnato». Sandra (foto) rappresenta il primo, il marito il secondo. Tra sketch e tentativi di «soffiarsi» partner a vicenda, i due battibeccano con il solito capoclaque

DIPARTIMENTO SCUOLA EDUCAZIONE

Schede - Architettura

12,30 Storia del giardino italiano

Testi di Giovanni Ventura con la collaborazione di Pietro Porcinai. Regia di Enzo De Amicis. 1ª puntata (Replica) PUBBLICITÀ

13 Tuttilibri

Settimanale di informazione libraria, di Giulio Nascimbene con la collaborazione di Guido Gola. Realizzazione di Paola Amistà

13,25 Che tempo fa

PUBBLICITÀ

13,30 Telegiornale

PUBBLICITÀ

14 M. A. S. H.

Il 38° parallelo. Con A. Alda, M. Farrell, H. Morgan, L. Swit, L. Linville, G. Burghoff. Prod.: 20th Century Fox PUBBLICITÀ

14,30 Speciale Parlamento

Un programma di Gastone Favero a cura di Gianni Colletta (Replica)

DIPARTIMENTO SCUOLA EDUCAZIONE

15 L'Università in Europa: insegnamento e ricerca

Un programma di Maria Amata Garito. Regia di Italo Pellini. La Spagna. Seconda parte PUBBLICITÀ

15,30 Trapper

Intervento di emergenza con Pernell Roberts, Gregory Harrison, Mary McCarty. Distr.: 20 Century Fox

16,20 Lunedì sport

Commenti sui fatti sportivi della domenica

17 TG 1 - Flash

17,05 Avventure, disavventure e amori di Nero, cane di leva

Un cartone animato di Suzuki Teruaki. Prod.: Eiken, Tokyo. 16ª episodio: Un cavallo recalcitrante

Tony Binarelli presenta:

17,20 Con un colpo di bacchetta

3ª serie. Con la partecipazione di Lee Cattarius. In studio Linda Lorenzi. Scenografia di Mario Del Don. Realizzazione Polivideo. 4ª puntata

17,40 Gli antenati

Un cartone animato di Hanna e Barbera. Specchio segreto

18,05 Un ciak per te. Il circo

PUBBLICITÀ

18,20 L'ottavo giorno

Temi della cultura contemporanea, a cura di Gianfranco Manganella. Letteratura rosa - I giovani amici degli anziani - La pittura di Tommaso Giannotta

PUBBLICITÀ

18,50 Chi si rivede!?!

Sandra Mondaini e Raimondo Vianello in

Noi... no

Spettacolo di Terzoli, Vaime e Vianello. Orchestra diretta da Marcello De Martino. Coreografie di Umberto Pergola. Scene di Zitkowsky. Costumi di Corrado Colabucci. Regia di Romolo Siena. 3ª puntata

19,45 Almanacco del giorno dopo

a cura di Giorgio Ponti, con la collaborazione di Flora Favilla e Diana De Fio

Che tempo fa

PUBBLICITÀ

20 Telegiornale

PUBBLICITÀ

20,30 Uomini in guerra

a cura di Vittorio Rolandi Ricci (VII)

Il giorno più lungo

(The Longest Days, 1962). Film - Regia di Ken Annakin, Andrew Marton, Bernhard Wicki. Interpreti: John Wayne, Robert Mitchum, Henry Fonda, Robert Ryan, Rod Steiger, Robert Wagner, Mel Ferrer, Jeffrey Hunter, Richard Burton, Kenneth More, Peter Lawford, Sean Connery. Produzione: 20th Century Fox. 1º tempo

22,10 Telegiornale

22,15 Il giorno più lungo

Film - 2º tempo

PUBBLICITÀ

23,30 Appuntamento al cinema

I film che vedrete sul grande schermo a cura dell'ANICAGS

PUBBLICITÀ

23,40 TG 1 - Notte

- Oggi al Parlamento - Che tempo fa

20,30 SCENEGGIATO



Figli e amanti. I giovani Morel crescono fra continui litigi. William lascia la casa per lavorare a Londra; Arthur si rivela rozzo quanto il padre; Annie aiuta la madre nei lavori domestici. Paul, il prediletto, ottiene un impiego in una fabbrica di Nottingham. William fa conoscere la sua ragazza alla madre...

L LUNEDÌ TV2
18 ottobre 1982

21,30 INCHIESTA



Venti anni dal Concilio. Inchiesta in tre puntate di Castellani, De Luca e Giuntella che si caratterizza come un viaggio dentro e al di fuori del mondo cattolico per verificare i risultati dell'assise ecumenica e individuare le situazioni nuove e i frutti più significativi che da questa sono scaturiti

16,30 TELEFILM



Care ragazze. Dick, un vecchio amico di Dudley, si fa vivo e lo convince a uscire la sera per una cenetta in compagnia di due belle ragazze, Mimi e Barbara. Dudley accetta, sapendo che la moglie Muriel deve andare a trovare la sorella. Le cose si complicano quando Muriel cambia idea e resta a casa

- 12,30 TG 2 - Trentatrè**
Settimanale di medicina. A cura di Luciano Onder
PUBBLICITÀ
- 13 TG 2 - Ore tredici**
PUBBLICITÀ
- DIPARTIMENTO SCUOLA EDUCAZIONE**
- 13,30 Tresi**
Ganitori, ma come? Un programma ideato e diretto da Sandro Lai
PUBBLICITÀ
- 14 TV 2 Ragazzi**
Tre ragazzi irrequieti
Telefilm. Regia di Eric Davidson. 1° episodio. Prod.: BBC Enterprises
Le peripezie di Mister Magoo
Cartoni animati. La notte delle streghe - Magoo Magoo. Prod.: I.P.A.
Il selvaggio mondo degli animali
Documentario. Gli animali sono anche così. Distr.: Tower Film
Gianni e Pinotto
Telefilm. Regia di Jean Yarbrough. Lo zio del New Jersey. Distr.: Alomba Enterprises
I ragazzi e la storia
Telefilm. Regia di Claude Couderc. Uno sgattero alla corte del Re Sole. Prod.: FR3
PUBBLICITÀ
- DIPARTIMENTO SCUOLA EDUCAZIONE**
- 16 Maria Teresa d'Austria e le riforme dello Stato di Milano**
di Glauco di Salle e Paola Riosa Gregoretti. Consulenza storica di Carlo Capra e Giorgio Rumi. 4° puntata. Regia di Francesco Dama. Un programma della Sede regionale per la Lombardia in collaborazione con l'Assessorato alla Cultura della Provincia di Milano
PUBBLICITÀ
- 16,30 Università della canzonetta**
Scritto da Gianfranco Manfredi, Roberto Manfredi, Ricky Gianco. Scene di Carlo Giuliano. Costumi di Ruggero Vitrani. Coreografie di Kris Kenneally. Direttore della fotografia Ludovico Negri della Torre. Programma a cura di Nicoletta Bonucci. Regia di Angelo Zito, e con il telefilm comico **Chi trova un amico...** della serie **Care ragazze**. Soggetto e sceneggiatura di Brian Cooke. Regia di Mark Stuart. Produzione: Thames Television
PUBBLICITÀ

- 17,30 TG 2 - Flash**
- 17,35 Dal Parlamento**
- 17,40 Omni - Le nuove frontiere**
Conduttore Peter Ustinov. Regia di Andrew Carl Wilk. 4° puntata
- 18,25 Spaziolibero: I programmi dell'accesso**
Coldiretti - Confederazione italiana coltivatori diretti
PUBBLICITÀ
- 18,40 TG 2 - Sportsera**
PUBBLICITÀ
- 18,50 I professionals**
Il traditore. Telefilm. Sceneggiatura di Dennis Spooner con: Gordon Jackson, Martin Shaw, Lewis Collins. Regia di Ray Austin. Prod.: London Weekend
PUBBLICITÀ
- Previsioni del tempo**
- 19,45 TG 2 - Telegiornale**
PUBBLICITÀ
- 20,30 Figli e amanti**
dal romanzo di David H. Lawrence. Sceneggiatura di Trevor Griffiths. Con: Eileen Atkins, Tom Bell, Geoffrey Burridge, Karl Johnson, Leonie Mellinger. Regia di Stuart Burge. 2° puntata. Prod.: BBC
PUBBLICITÀ
- 21,30 Venti anni dal Concilio**
Un'inchiesta di Leandro Castellani, Vittorio De Luca e Paolo Giuntella. 1° puntata: Riforma o rivoluzione? (Vedi pag. 72)
- 22,25 TG 2 - Stasera**
PUBBLICITÀ
- 22,35 Il brivido dell'imprevisto**
Il party. Telefilm da un racconto di Dong Morgan. Sceneggiatura di Chaim Belmont. Con: Robert Morley, Joyce Redman e Raymond Francis. Regia di Giles Foster. Produzione: Anglia Television International
- 23 Protestantesimo**
a cura della Federazione delle Chiese Evangeliche in Italia
- DIPARTIMENTO SCUOLA EDUCAZIONE**
- 23,25 Il padre dell'uomo**
Un programma di Lugià Camaioni e Cesare M. Giannotti. Collaborazione di Mario Della Valle. 2° puntata: **Le prime relazioni sociali: attaccamento e separazione** (Replica)
- 23,55 TG 2 - Stanotte**

Broncal per attenuare la tosse.



La tosse, questo sintomo fastidioso delle affezioni bronchiali, può venire combattuta e calmata da Broncal, uno sciroppo antitosse completo, perchè è una efficace combinazione di quattro principi attivi.

Il bromuro sodico e il pino mugo svolgono effetto sedativo sulla tosse, diradandone gli accessi: la poligala e il solfoguajacolato fluidificano il catarro.

Così, Broncal attenua la tosse. Contro tosse di qualsiasi natura, Broncal di Zambeletti.



in Farmacia

BRONCAL

Antitosse Zambeletti

Leggere attentamente le avvertenze
Reg. N° 14963 Aut. N° 5656

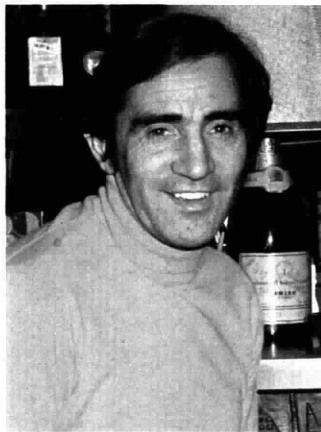
20,40 INCHIESTA

L **LUNEDÌ**
TV3
 18 ottobre 1982

22,35 SPORT

Come parla il cinema italiano. Si conclude l'inchiesta sul dialetto che non è certo sinonimo di sottocultura: basta pensare ai film in romanesco di Pasolini o a *Laibera degli zoccoli* di Olmi. Spesso, però, è stato usato per comicità, per esempio da W. Chiari (foto)

Il processo del lunedì. Addetti ai lavori e comuni cittadini vengono invitati ad emettere il loro «verdetto» nel corso dell'appuntamento settimanale con l'attualità sportiva della Rete 3. Collegamenti con Torino e Napoli e filo diretto con i tifosi tenuto da Franco Solfiti

16,45 Campionato di calcio Serie «A» e «B»**19 TG 3**

fino alle 19,10 informazione a diffusione nazionale; dalle 19,10 alle 19,30 informazione regione per regione

19,30 Sport regione del lunedì

a cura delle Redazioni regionali. **Settimanale a diffusione regionale**

Intervallo con: **FAVOLE POPOLARI UNGHERESI**

Cartoni animati. Distr.: Pegaso Film Center



DIPARTIMENTO SCUOLA EDUCAZIONE

20,05 Aggiornamento Europa: Spagna

Un programma ideato e diretto da Lucia Cattaneo. Consulenza di Luigi Misterogio. **1ª puntata**

Intervallo con: **FAVOLE POPOLARI UNGHERESI**

Cartoni animati. Distr.: Pegaso Film Center

20,40 Come parla il cinema italiano

Un programma di Ansano Giannarelli con la collaborazione di Patrizia Pristagiani. A cura di Pino Ferrarini. **6ª ed ultima puntata: «Una lingua per il cinema»**



DIPARTIMENTO SCUOLA EDUCAZIONE

Educazione e Regioni. A cura di Mauro Gobbin

21,30 Viaggio in città

Raccontato da Sandro Cecca ed Egidio Eronico. **4ª ed ultima puntata**

22 TG 3

Intervallo con: **FAVOLE POPOLARI UNGHERESI**

Cartoni animati. Distr.: Pegaso Film Center

22,35 Il processo del lunedì

a cura di Aldo Biscardi

TRASMISSIONI PER LA PROVINCIA DI BOLZANO**Sender Bozen**

Sendung in deutscher Sprache (17,30-18,30)

17,30 Matt and Jenny. Abenteuer im Abornland - Canada 1850. Fernsehserie von William Davidson und Martin Lager - 21. Folge. Verleih: Poltel

17,55 Die Gänsemagd. 2. Teil - Ein Märchen nach Grimm bearbeitet von Ruth Hoffmann und Renée Stobrawa - Regie: Fritz Geschow (Wiederholung)

18,30 Dipartimento Scuola Educazione. Corso di lingua tedesca. **13ª lezione (Replica)**

Sendung in deutscher Sprache (20-22,25)

20 Tagesschau

20,20 Schwarz auf weiss - Ein Prassepiegel

20,30 Am runden Tisch. Eine Sendung von Robert Pöder

21,30 Sonne grosse Spinne. Ein Spiel von Armin Gatterer. Eine Aufführung der Initiative Bozen. Regie: Klaus Rainer

22,25 Tom & Jerry

22,35 Il processo del lunedì

23,60 TG 3

SVIZZERA

18 — Per i più piccoli
 — Le più belle fiabe del mondo
La bottega del signor Pietro
 — Robin e Rosi (4ª)

18,45 Telegiornale - 1ª edizione

18,50 Il mondo in cui viviamo
 Le renne della Groenlandia
 La morte arriva ogni 60 anni

19,15 Obiettivo sport

— TV Spot

19,50 Il Regionale

Rassegna di avvenimenti della Svizzera italiana
 — TV Spot

20,15 Telegiornale - 2ª edizione

— TV Spot

20,40 La storia delle Ferrovie Svizzere

1. Un lungo viaggio, di Enzo Pelli e Mirto Storni
 — TV Spot

21,40-23,05 Prego s'accomodi

Incontro con...
 — Telegiornale - 3ª edizione

CAPODISTRIA

13,30 Odrpta meja - Confine aperto

Trasmissione in lingua slovena

16,30 Odrpta meja - Confine aperto

(l' replica)

17 — La scuola

Caccia alla volpe. Documentario della serie «Gli amici dell'uomo»

17,30 Con noi... in studio

— TG - Notizie

18 — Film (Replica)

— Zig Zag

19,30 Con noi... in studio

TG - Punto d'incontro

— **Vetrina vacanze**, in collaborazione con la Kompas Jugoslavia

20,15 Fontamara

Sceneggiatura
 4ª ed ultima puntata

21,15 TG - Tuttoggi

21,30 Casa amara casa. Telefilm della serie «Una coppia quasi normale»

22,30 TG - Tuttoggi

FRANCIA

12 — Notizie - Previsioni del tempo

12,08 L'accademia dei 9. Gioco

14,25 Telegiornale

13,35 Prossimamente

13,50 La vita degli altri. Sceneggiato

6ª puntata

14 — La vita oggi

15 — James Adams e l'orso Beniamino (13ª)

15,50 Documentario

16,45 Il punto sulla danza moderna (3ª)

17,15 La TV dei telespettatori

17,45 Recré A 2

18,30 Telegiornale

18,50 Numeri e lettere. Gioco

19,10 D'accordo, non d'accordo

19,20 Attualità regionali

19,45 Il teatro di Bouvard

20 — Telegiornale

20,35 La grande scacchiera

22,15 Telegiornale

MONTECARLO

14,30 I promessi sposi. Scenegg. (8ª)

15,40 Monjori, samurai solitario

16,30 Il fantastico mondo di Paul

17 — Flipper - Telefilm

17,30 Koesedon - Telefilm

17,55 I primi uomini sulla Luna (6ª)

18,30 Notizie flash

— **Bollettino meteorologico**

18,35 Spazio dispari - 11ª puntata

19,05 Shopping - Guide agli acquisti

19,20 Telemenu con Wilma De Angelis

— **Croscopo di domani**

19,30 Bolle di sapone. Telemorango

20 — **George e Mildred** - Telefilm

— **Quotazioni oro**

20,30 Luna park. 2ª puntata

21,30 Un ispettore scomodo. Telefilm.

2ª parte

22,30 Moda boom

23 — **Comico: Le camicie nere**
 — **Al termine: Notiziario**
 — **Croscopo di domani**
 — **Bollettino meteorologico**

20,30 TEATRO



Il piacere dell'onestà. Un dramma di Pirandello conclude il breve ciclo dedicato ad Alberto Lionello (nella fotografia) e alle sue interpretazioni. Protagonista della vicenda è un nobile decaduto che per denaro accetta di diventare il marito «di facciata» di una bella ragazza che è incinta di un altro

MARTEDI
19 ottobre 1982

17,20 TELEFILM



Tre nipoti e un maggiordomo. Nell'episodio odierno Buffy e Jody ereditano una piccola somma di denaro e scoprono che essere «ricchi» crea loro dei nuovi problemi. I ragazzi sono in disaccordo su come spendere il denaro e sembra impossibile giungere a un'intesa. Finalmente interviene lo zio Bill...

22,45 TELEFILM



Squadra speciale Most Wanted. Il trio affiatatissimo, sempre alle prese con bande superspecializzate di criminali, se la deve vedere con alcuni «strani suicidi». Forse è nella duttilità nel calarsi in diversi casi, spesso «cambiando mestiere», e nel realismo delle azioni che risiede la chiave del loro successo

DIPARTIMENTO SCUOLA EDUCAZIONE
Schede - Architettura

12,30 Storia del giardino italiano
Testi di Giovanni Ventura con la collaborazione di Pietro Porcinai. Regia di Enzo De Amicis. 2ª puntata (Replica)
PUBBLICITÀ

13 Cronache italiane. a cura di Franco Cetta

13,25 Che tempo fa
PUBBLICITÀ

13,30 Telegiornale
PUBBLICITÀ

14 M. A. S. H.
L'ammutinamento. Con: Alan Alda, Mike Farrell, Harry Morgan, Loretta Switt, Larry Linville, Gary Burghoff. Prod.: 20th Century Fox
PUBBLICITÀ

14,30 Oggi al Parlamento

14,40 In diretta con il TG 1

DIPARTIMENTO SCUOLA EDUCAZIONE
L'America di Garibaldi

15 Testi di Alessandro Melicani. Regia di Roque Oppedisano. Il Parù
PUBBLICITÀ

15,30 Trapper
Panico in ospedale con Pernell Roberts, Gregory Harrison, Mary McCarty, Charles Siebert, Ch. Norris. Distr.: 20th Century Fox

16,20 Jackson Five
Un cartone animato di Halas and Batchelor con le canzoni dei «Jackson 5». Il ritorno alla natura. Coproduzione: Rankin-Bass

16,45 Dick Barton, agente speciale
2ª serie. Con Tony Vogel, James Cosmo, Anthony Heaton. Regia di Anthony Howard. Prod.: Southstar Television International. 3º episodio
PUBBLICITÀ

17 TG 1 - Flash

17,05 Avventure, disavventure e amori di Nero, cane di leva. Un cartone animato di Suzuki Teruaki. 17ª episodio: Lo sciomiotto smarrito. Prod.: Eiken, Tokyo

17,20 Tre nipoti e un maggiordomo
L'eredità. Con Brian Keith, Sebastian Cabot, Kathy Garver, Anissa Jones, Johnnie Whitaker. Regia di Charles Berton. Prod.: MCA

17,45 Gli antenati
Un cartone animato di Hanna e Barbera. **Un uomo coraggioso**

18,05 L'opera selvaggia
Un programma di Frederic Rossif. Karnataka - Il cuore musicista. 1ª parte
PUBBLICITÀ

18,30 Un ciak per te. Speleologia
PUBBLICITÀ

18,50 Chi si rivede!?!
Sandra Mondaini e Raimondo Vianello in **NOI... NO**
Spettacolo di Terzoli, Vaime e Vianello. Orchestra diretta da Marcello De Martino. Coreografie di Umberto Pergola. Scene di Zitzkowsky. Costumi di Corrado Colabucci. Regia di Romolo Siena. 4ª puntata

19,45 Almanacco del giorno dopo - Che tempo fa
PUBBLICITÀ

20 Telegiornale
PUBBLICITÀ

20,30 Il piacere dell'onestà
Tre volti, un attore: Alberto Lionello in:
di Luigi Pirandello. Personaggi ed interpreti (in ordine di apparizione): Angelo Baldovino, Alberto Lionello. La signora Maddalena (madre) Anna Maria Bottini, Maurizio Setti (cugino) Mico Cundari. Il marchese Fabio Colli Gabriele Antonini, Agata Remi, Enca Bianchi, Marchetto Fonghi (borsista) Edmondo Tiegghi. Il parroco di S. Marta Roberto Pescara. Una cameriera Adriana Stracci Musciche di Giovanna Busatta. Scene e costumi di Paolo Bregni. Direttore della fotografia Enzo Torrone. Delegato Rai alla produzione Giampiero Foglino. Regia teatrale di Lambergo Pugelli. Regia televisiva di Gianni Vaiano. (Ripr. eff. dal Teatro Quirino in Roma)

22,05 Telegiornale
PUBBLICITÀ

22,15 Quale alternativa al petrolio?
Un'inchiesta di Speciale TG 1 tra sostenitori ed avversari delle centrali nucleari come elemento della diversificazione energetica dei prossimi anni

22,45 Squadra speciale Most Wanted
Strani suicidi. Telefilm - Regia di Virgilio W. Vogel. Interpreti: Robert Stack, Shelly Novack, Jo Ann Harris, Trish Stewart, John Saxon, Jason Evers, John Calvin, Harry Rhoder. Distr.: Viacom
PUBBLICITÀ

DIPARTIMENTO SCUOLA EDUCAZIONE
La ginnastica prescistica

23,40 Produzione Bayerischer Rundfunk. Conduce Tony Sailer. Edizione italiana a cura di Francesco Venier. 2ª puntata (Replica)

00,10 TG 1 - Notte - Oggi al Parlamento - Che tempo fa

20,30 FILM



Il tunnel dell'amore. È una commedia brillante del 1958 diretta da Gene Kelly con Doris Day, Gig Young, Richard Widmark (insieme nella foto), Gia Scala. Kelly esordì dapprima come ballerino negli anni '40 a fianco di Judy Garland, poi si dedicò alla regia, realizzando film come *Cantando sotto la pioggia*

MARTEDI
TV2
19 ottobre 1982

13,30 DSE



Virgilio, duemila anni di poesia. Si analizza un dato fondamentale della personalità dell'uomo Virgilio: il rapporto con la natura e la campagna. Nella terra, nel cielo, nei diversi elementi, egli sa cogliere i segni che permettono di capire il futuro e di agire correttamente per ottenere copiosi raccolti

22,25 INCHIESTA

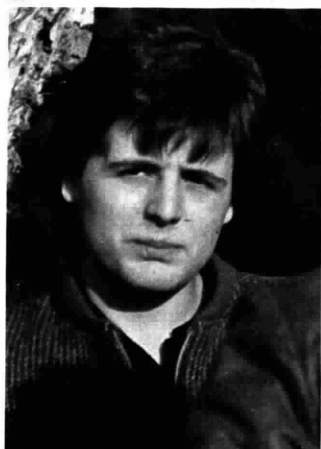

Oltre la droga. Il viaggio all'interno della comunità di don Picchi per il recupero dei ragazzi vittime della droga presenta un'altra fase, dall'arrivo nella comunità all'incontro e alla vita con i compagni, con tutti i problemi, positivi e negativi, che ne seguono tentando di superare l'assuefazione

12,30 Meridiana

Informazioni, testimonianze, consigli e materiale d'uso per chi sta in casa e fuori, a cura di Enzo Balboni

Ieri giovani

di Franco Muccagatta e Oliviero Sandrini con la collaborazione di Rosanna Pilogallo
PUBBLICITÀ

13 TG 2 - Ore tredici

PUBBLICITÀ



DIPARTIMENTO SCUOLA EDUCAZIONE

13,30 Virgilio, duemila anni di poesia

Un programma di Maria Vittoria Tomassi e Giancarlo Pancaldi. Consulenza di Antonio Minuti. Regia di Giancarlo Pancaldi. 4ª puntata: *L'uomo e la natura*
PUBBLICITÀ

14 TV 2 Ragazzi

Tre ragazzi irrequieti

Telefilm. Regia di Eric Davidson. 2ª episodio. Prod.: BBC Enterprises

Le peripezie di Mister Magoo

Cartoni animati. Furto in casa del vicino - Una pizza gratis. Prod.: I.P.A.

È troppo strano

Spettacolo di curiosità. Prod.: Alan Landsburg

Santos Dumont

Documentario di Jean Lafait. Distr.: Inter Cine TV
PUBBLICITÀ



DIPARTIMENTO SCUOLA EDUCAZIONE

16 Follow me

Corso di lingua inglese per principianti e autodidatti. Prod.: BBC. 7ª trasmissione (IReplac). Il testo e l'audiocassetta del corso, edito dalla ERI, sono disponibili in libreria; le videocassette direttamente presso la ERI
PUBBLICITÀ

16,30 Università della canzonetta

Scritto da Gianfranco Manfredi, Roberto Manfredi, Ricky Gianco. Scene di Carlo Giuliano. Costumi di Ruggiero Vitrani. Coreografie di Kris Kennealy. Direttore della fotografia Ludovico Negri della Torre. Programma

a cura di Nicoletta Bonucci. Regia di Angelo Zito: e con il telefilm comico *Più rosso che nero*, della serie *Care ragazze*. Soggetto e sceneggiatura di Brian Cooke. Regia di Mark Stuart. Prod.: Thames Television
PUBBLICITÀ

17,30 TG 2 - Flash

17,35 Dal Parlamento

17,40 Set: Incontri con il cinema

a cura di Claudio G. Fava con la collaborazione di Letizia Solustri. Regia di Felice Farina
PUBBLICITÀ

18,40 TG 2 - Sportsera

PUBBLICITÀ

18,50 I professionals

Il quarto uomo - Telefilm. Sceneggiatura di Don Houghton con: Gordon Jackson, Martin Shaw, Lewis Collins. Regia di Martin Campbell. Prod.: London Weekend
PUBBLICITÀ

Previsioni del tempo

19,45 TG 2 - Telegiornale

PUBBLICITÀ

20,30 Il tunnel dell'amore

(«The Tunnel of Love», 1958) Film - Regia di Gene Kelly. Interpreti: Richard Widmark, Doris Day, Gig Young, Gia Scala, Elizabeth Fraser, Elizabeth Wilson. Produzione M.G.M.

22,05 TG 2 - Stasera

PUBBLICITÀ

22,15 Appuntamento al cinema

I film che vedrete sul grande schermo a cura dell'ANICAGIS
PUBBLICITÀ

22,25 Farsi uomo - Oltre la droga

di Marica Boggio. Consulenza di Luigi M. Lombardi Satriani. Fotografia di Maurizio Dell'Orco. Sonoro in presa diretta di Alessandro Zanon. Montaggio di Antonio Fusco. Musica di Stefano Marcucci. Una produzione Rai - Ricerche e Sperimentazione Programmi - Organizzazione generale «Albatros». Regia di Marica Boggio. Seconda parte: *L'entrata in comunità terapeutica* (Vedi pag. 157)

23,15 TG 2 - Stanotte



...il trucco più bello!

Il Centro di Bellezza Barbie è il nuovo gioco per inventare nuove acconciature e un trucco sempre diverso. Il Centro di Bellezza Barbie riproduce, in grande (è alto 28 cm.), il volto di Barbie che ha soffici capelli. Potrai pettinare ed inventare per Barbie nuove acconciature usando la spazzola, il pettine e lo speciale ferro arriccia-capelli. Poi, nel Centro di Bellezza, troverai i cosmetici: ombretti, rossetto e rosso per guance; la tua fantasia ti suggerirà il trucco più bello. Il tocco finale lo darai con i gioielli, preziosi girocollo e una stellina dorata per impreziosire il volto. Col Centro di Bellezza Barbie diverrai la più brava «truccatrice» di Barbie!

Barbie®



GIOCHI VIVI

Il Centro di Bellezza Barbie
è in vendita dal tuo giocattolaio.

20,40 JAZZ



MARTEDI
TV3
19 ottobre 1982

Il jazz musica bianca e nera. Si conclude, con la seconda parte, il concerto tenuto nell'ambito di Umbria Jazz da Lionel Hampton (foto) e la sua Big Band. Il recital si è concluso con due pezzi del grande vibrafonista, che ancora una volta ha entusiasmato il pubblico presente

25 anni di Spoleto. Film di montaggio, realizzato da Filippo Massari, sul ventiquennale del Festival dei Due Mondi. In apertura un servizio girato da Carlo Mazzarella nel 1959 (prima edizione). Tra le interviste quelle a Menotti, a Schippers e a Luchino Visconti

22,25 DOCUMENTARIO



17,25 Na scudela d'fioca

(Una scudella di neve). Autodramma di una città. Interviste di Piero Bianucci. Scritto e diretto da Vincenzo Gamba. Protagonista di questo spettacolo è la gente di Carignano. Un programma della Sede regionale per il Piemonte

18,30 L'orecchiochio

Quasi un quotidiano tutto di musica, a cura di Lionello De Sena. Idea tolta da Mario Colangeli. Presentato da Antonella Consorti. Regia di Lucia-ni Ceci Mascolo

19 TG 3

fino alle 19,10 informazione a diffusione nazionale; dalle 19,10 alle 19,30 informazione regione per regione

19,30 TV 3 Regioni

Cultura, spettacolo, avvenimenti, costume. (Programmi a diffusione regionale) Maggiori dettagli li troverete nella rubrica TV 3 Regioni a pag. 32

Intervallo con: FAVOLE POPOLARI UNGHERESI
Cartoni animati. Distr.: Pegaso Film Center

20,05 Dipartimento Scuola Educazione: Portogallo

Un programma ideato e diretto da Licia Cattaneo. Consulenza di Luigi Mistrorigo. 2ª puntata

Intervallo con: FAVOLE POPOLARI UNGHERESI
Cartoni animati. Distr.: Pegaso Film Center

20,40 Il jazz musica bianca e nera

a cura di Alfonso de Liguoro. Concerto di Lionel Hampton. Regia di

Lorenzo Hendel. 2ª parte. Un programma della Sede regionale per l'Umbria

21,35 Delta Speciali

a cura di Adriana Martinelli. Il dolore. Tra corpo e mente, tra individuo e società di Gianni Tabet e Renata Thiele. Regia di Gianni Tabet

22,25 25 anni di Festival

Ritagli di immagini dal Festival dei Due Mondi di Spoleto. 1ª parte. Regia di Filippo Massari. Un programma della Sede regionale per l'Umbria

23,15 TG 3

TRASMISSIONI PER LA PROVINCIA DI BOLZANO

17,30 Dipartimento Scuola Educazione. Aggiornamento Europa: Spagna 1ª puntata

18 Come parla il cinema italiano. 6ª ed ultima puntata: Una lingua per il cinema

Sender Bozen

Sendung in deutscher Sprache (20-20,40)

20 —

20,20

23,45

Dipartimento Scuola Educazione. Aggiornamento Europa: Portogallo 2ª puntata

SVIZZERA

- 18 — Per i più piccoli
— Le più belle fiabe del mondo
- 18,05 Per i bambini
— Gli animali del signor Bazzi (6')
- 18,15 Per i ragazzi
— Bombetta e naso a patata
- 18,45 Telegiornale. 1ª edizione
- 18,50 Tempo di spettacolo
Telefilm della serie «M.A.S.H.»
- 19,15 Il carrozzone. Folclore d'ogni Paese: Le Calumet sacré
— TV Spot
- 19,50 Il Regionale — TV Spot
- 20,15 Telegiornale. 2ª edizione
— TV Spot
- 20,40 Romeo e Giulietta
Libero adattamento di Walter George Durst
— TV Spot
- 22,15 Ora Maggiore
Rivista di arti e lettere
- 23,05-23,15 Telegiornale. 3ª edizione

CAPODISTRIA

- 13,30 Odrta meja - Confine aperto
- 16,30 Odrta meja - Confine aperto (Replica)
- 17 — La scuola. Scuola dibattito
- 17,30 Con noi... in studio
— TG - Notizie
- 18 — Paura sul mondo. Sceneggiato
— Terza ed ultima puntata (Replica)
- 19 — Temi d'attualità — Zig Zag
- 19,30 Con noi... in studio
— TG - Punto d'incontro
— Vetrina vacanze, in collaborazione con la Kompas Jugoslavia
— Musica popolare. Canti e danze dal mondo: Cecoslovacchia - 1ª parte
- 20,15 Arcana. Film con Lucia Bosé, Maurizio Degli Espositi, Tina Aumont. Regia di Giulio Questi
- 21,45 TG - Tottoggi
- 22 — Crystallos. XXXX Festival internazionale dei film di montagna e di esplorazione «Città di Trento»
— TG - Tottoggi

FRANCIA

- 10,30 A2 Antipoe
- 12 — Notizie - Previsioni del tempo
- 12,08 L'accademia dei 9. Gioco
- 12,45 Telegiornale
- 13,35 Rotocalco regionale
- 13,50 La vita degli altri (7')
- 14 — La vita oggi
- 15 — James Adams e l'orso Beniamino (14')
- 15,50 Cantamelò. Varietà
- 17,05 Fra di voi
- 17,45 Récré A2
- 18,30 Telegiornale
- 18,50 Numeri e lettere. Gioco
- 19,20 Attualità regionali
- 19,45 Il teatro di Bouvard
- 20 — Telegiornale
- 20,30 D'accordo, non d'accordo
- 20,40 Les Bidasses en folie. Film di Claude Zidi
- 22,05 Martedì cinema
- 22,55 Telegiornale

MONTECARLO

- 14,30 La figlia del Capitano. Scen. (1')
- 15,40 Il pianeta delle scimmie
Tirano. Telefilm
- 16,30 Il fantastico mondo di Paul
- 17 — Flipper. Telefilm
- 17,30 Storia della marina
Documentario. 6ª puntata
- 18,30 Notizie flash
— Bollettino meteorologico
- 18,35 Il bambino e la psicanalisi (6')
- 19,05 Shopping Guida agli acquisti
- 19,20 Telemenu con Wilma De Angelis
— Oroscopo di domani
- 19,30 Botte di sapone. Telemanzonia
- 20 — George e Mildred. Telefilm
— Quotazioni oro
- 20 — I gladiatori dell'anno 3000 Film
- 21,50 Orient Express. Scen. (5')
- 22,50 Comico: La TV
— Al termine: Notiziario
— Oroscopo di domani
— Bollettino meteorologico

21,40 TELEFILM



Kojak. Una ragazza, Julie, crede di riconoscere in una via di New York il signor Kelton. La giovane rimane sconvolta poiché fino allora era convinta che quell'uomo fosse morto da almeno un anno. Tutti i giornali infatti avevano parlato a suo tempo di quel terribile omicidio per un regolamento di conti

MERCOLEDÌ
20 ottobre 1982
TV1

17,20 FILM



Capitan Gennaio. Shirley Temple (foto) interpreta la parte di un'orfanelle che vive con Capitan Gennaio, il guardiano di un faro che l'ha raccolta dopo un naufragio e la alleva come una figlia. Colpi di scena, situazioni commoventi, ma anche musica. Famoso il «numero» danzato da Shirley con Buddy Ebsen

20,30 SPETTACOLO



Una rosa per la vita. Delia Scala (nella foto), la popolare soubrette di tante commedie musicali, ha riunito al Bussoladomani di Camaiore numerosi personaggi del mondo dello spettacolo, per un gala di beneficenza. Il ricavato della serata è stato destinato all'opera di ricerca e di prevenzione del cancro

DIPARTIMENTO SCUOLA EDUCAZIONE

Schede - Architettura

12,30 Storia del giardino italiano

Testi di Giovanni Ventura con la collaborazione di Pietro Porcinai. Regia di Enzo De Amicis. 3ª puntata (Replica)
PUBBLICITÀ

13 Primissima

Attualità culturali del TG 1, a cura di Gianni Raviele e di Vanni Ronsivalle

13,25 Che tempo fa

PUBBLICITÀ

13,30 Telegiornale

PUBBLICITÀ

14 M. A. S. H.

L'autobus con A. Alda, M. Farrell, H. Morgan, L. Switt, L. Linville, G. Burghoff. Prod.: 20th Century Fox
PUBBLICITÀ

14,30 Oggi al Parlamento

14,40 Lettere al TG 1 - La redazione risponde

DIPARTIMENTO SCUOLA EDUCAZIONE

Schede - Fisica cosmica

15 La ricerca di onde gravitazionali

a cura di Wanda Luciani. Testo di Edoardo Amaldi. Regia di Giordano Repossi
PUBBLICITÀ

15,30 Trapper

Pronta guarigione. Con: Pernell Roberts, Gregory Harrison, Mary McCarty, Charles Siebert, Christopher Norris, Brian Mitchell, Jessica Walters. Distr.: 20 Century Fox

16,20 Jackson Five

Un cartone animato di Halas and Batchelor con le canzoni dei «Jackson 5». Michael inventa una moda. Coproduzione: Rankin-Bass

16,45 Dick Barton, agente speciale

2ª serie. Con Tony Vogel, James Cosmo, Anthony Heaton. Regia di Anthony Howard. Prod.: Southstar Television International. 4ª episodio
PUBBLICITÀ

17 TG 1 - Flash

17,05 Avventure, disavventure e amori di Nero, cane di leva. Un cartone animato di Suzuki Teruaki. 18ª episodio. Il controllo medico. Prod.: Eiken, Tokyo

17,20 Capitan Gennaio

Con Shirley Temple. Regia di David Butler
PUBBLICITÀ

18,35 Un ciak per te

I burattini

18,50 Chi si rivede!?

Sandra Mondaini e Raimondo Vianello in

Noi... no

Spettacolo musicale di Terzoli, Vaime e Vianello. Orchestra diretta da Marcello De Martino. Coreografie di Umberto Pergola. Scene di Zirkovsky. Costumi di Corrado Colabucci. Regia di Romolo Siena. 5ª puntata

19,45 Almanacco del giorno dopo - Che tempo fa

PUBBLICITÀ

20 Telegiornale

PUBBLICITÀ

Dal Teatro Tenda Bussoladomani di Lido di Camaiore:

20,30 Una rosa per la vita

Spettacolo condotto da Raimondo Vianello, con Sandra Mondaini e Della Scala. Regia di Daniele D'Anza
PUBBLICITÀ

21,40 Kojak

Un uomo morto due volte. Telefilm - Regia di Sigmund Neufeld, jr. Interpreti: Telly Savalas, Dan Frazer, Kevin Dobson, George Savalas, Simon Oakland, Brooke Adams, John Durren. Distr.: M.C.A. (Vedi pag. 76)

22,30 Telegiornale

PUBBLICITÀ

22,40 Appuntamento al cinema

I film che vedrete sul grande schermo a cura dell'ANICAGIS

22,45 Mercoledì sport

Telecronache dall'Italia e dall'estero
Coppe europee di calcio
2º turno. Partite di andata
Al termine:

TG 1 - Notte - Oggi al Parlamento - Che tempo fa

20,30 SCENEGGIATO



Verdi. Il terzo episodio (*Il successo*) si apre con le difficoltà che precedettero il «varo» del *Nabucco*, presentato poi con successo il 9 marzo 1842 alla Scala. Interprete femminile è Giuseppina Strepponi (Carla Fracci, nella foto con Ronald Pickup), la donna che da allora resterà legata per sempre al maestro

MERCOLEDÌ
TV2
20 ottobre 1982

18,50 TELEFILM



I professionals. Da un'armeria di Londra vengono rapinati alcuni fucili da guerra. Serviranno per azioni terroristiche? È quanto suppone la CIA che subito si mette in allarme. In realtà gli autori della rapina hanno un piano ancor più spietato, che vuol prendere di mira proprio la squadra speciale

22,25 FILM



Berlin Alexanderplatz. Berlino 1928. Franz esce di prigione dopo aver scontato la pena di quattro anni per aver ucciso Ida, la sua amante. Torna al vecchio bar e ritrova gli amici. Fra loro c'è uno strano tipo, Reinhold; tra lui e Franz si instaura una particolare amicizia. Tra gli interpreti Hanna Schygulla. (foto)

12,30 Meridiana

Lezione in cucina

di Luigi Veronelli e Maria Maddalena Yon con la collaborazione di Agostino Rossi
PUBBLICITÀ

13 TG 2 - Ore tredici

PUBBLICITÀ

DIPARTIMENTO SCUOLA EDUCAZIONE

13,30 Il caso Nietzsche

di Ennio Bispuri. Regia di Michele Scaglione. 2ª puntata
PUBBLICITÀ

14 TV 2 Ragazzi

Tre ragazzi irrequieti

Telefilm - Regia di Eric Davidson. 3ª episodio. Prod.: BBC Enterprises

Le peripezie di Mister Magoo

Uno strano rapimento - La miniera d'oro. Prod.: I.P.A.

Paura mezzanotte

Telefilm - Regia di Nell Cox. Distr.: MCA TV

Nel paese degli Incas

Documentario di Jean Lafat. Distr.: Inter Cine TV

PUBBLICITÀ

DIPARTIMENTO SCUOLA EDUCAZIONE

16 Follow me

Corso di lingua inglese per principianti e autodidatti. Prod.: BBC. 8ª trasmissione (Replay). Il testo e l'audiocassetta del corso, edito dalla ERI, sono disponibili in libreria; le videocassette direttamente presso la ERI
PUBBLICITÀ

16,30 Università della canzonetta

Scritto da Gianfranco Manfredi. Roberto Manfredi, Ricky Gianco. Scene di Carlo Giuliano. Regia di Angelo Zito e con il telefilm comico *Un'inchiesta casalinga* della serie *Care ragazze*. Soggetto e sceneggiatura di Brian Cooke. Regia di Mark Stuart. Produzione: Thames Television
PUBBLICITÀ

17,30 TG 2 - Flash

17,35 Dal Parlamento

17,40 Speciale stereo

Rhythm & Blues Festival '82, con Little Joe Blues, Little Frankie Lee, John Hammond. Regia di Massimo Costa

18,25 Spaziolibero: I programmi dell'accesso

Istituto Regina Elena. «Come proteggere meglio il fegato?»
PUBBLICITÀ

18,40 TG 2 - Sportsera

PUBBLICITÀ

18,50 I professionals

La doppia vendetta. Telefilm. Prod.: London Weekend
PUBBLICITÀ

Previsioni del tempo

19,45 TG 2 - Telegiornale

PUBBLICITÀ

La Rai - Radiotelevisione Italiana presenta

20,30 Verdi

Con Ronald Pickup e Carla Fracci. Sceneggiatura di Renato Castellani. Scenografia, scene e arredamento di Carlo Tommasi e Elio Balletti. Costumi di Maria De Matteis. Collaborazione di Enrico Luzi. Fotografia di Giuseppe Pizzolini. Montaggio di Otello Colangeli. Musiche a cura di Roman Vlad. Organizzatore generale Alessandro Altieri. Il narratore è Giulio Bosetti. Un programma a cura di Giovanni Leto e Letizia Palma. Regia di Renato Castellani. Il successo. Personaggi ed interpreti in ordine di apparizione! Verdi *Ronald Pickup*. Morelli *Nanni Svampa*. Giuseppina Strepponi *Carla Fracci*. Annina *Elena De Maggio*. Il baritone Ronconi *Lino Puglisi*. Donizetti *Ugo Bologna*. Giovannino Barezzi *Carlo Colombo*. Antonio Barezzi *Giampiero Albertini*. Finola *Leopoldo Trieste*. Solera *Giorgio Trestini*. Clara *Maftei Milena Vukotic*. Torresani *Vanni Materassi*. Primo filarmonico *Aldo Fiaccardi*. Secondo filarmonico *Giuseppe Saracino*. Lusa *Uttini Agla Marsili*. Carlo Verdi *Omero Antonutti*. Paves *Raimondo Pavesi*. Una Coproduzione Rai Antenne 2 Bavaria BCC SV 2 TSS. Realizzata da Giulio Scanni. «Verdi» è un libro En. «Verdi» è anche pubblicato dalla ERI - Gruppo Editoriale Fabbri in fascicoli settimanali con disco realizzato dalla Fonit Cetra
PUBBLICITÀ

21,45 Tribuna sindacale

a cura di Jader Jacobelli. Incontro stampa con la CISNAL

22,15 TG 2 - Stasera

PUBBLICITÀ

22,25 Berlin Alexanderplatz

dal romanzo di Alfred Döblin pubblicato in Italia da Rizzoli. Un film in 14 puntate di Rainer Werner Fassbinder. Con: Gunter Lamprecht, Elisabeth Trissenaar, Karin Baal, Franz Buchtnaser, Peter Kollek, Brigitte Mira, Mechthild Grossmann, Barbara Valentin, Hans Zander, Dank Karasuke, Clans Holm, Roger Fritz e con Hanna Schygulla. Prima puntata: *Comincia la pena*. Una coproduzione Bavaria Atelier G M B H Rai - Radiotelevisione Italiana (Vedi pag. 62)

23,45 TG 2 - Stanotte

23,50 Coppe europee di calcio. 2ª turno. Partite di andata

**PURE' KNORR, MI PIACE
IL TUO RICCO GUSTO
DI PATATE!**

TBWA

Knorr
Purè di patate

Così gustoso, così squisito, perché è il purè con il miglior sapore di patate.

E come il purè anche gnocchi e crocchette: le specialità di patate Knorr.

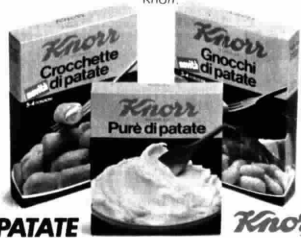

SPECIALITA' DI PATATE

Knorr

20,40 FILM

MERCOLEDÌ
TV3
20 ottobre 1982

18,30 SPETTACOLO



Lo sparviero di Londra. Diretto dal regista danese Douglas Sirk. Interpreti principali Lucille Ball, George Sanders e Boris Karloff (foto). Dapprima giornalista in Germania, Sirk si trasferì poi negli Stati Uniti, diventando con Minnelli tra i maggiori registi degli anni '60

L'orecchicchio. Antonella Consorti (nella foto) presenta anche questa nuova serie del «quasi quotidiano» musicale di TV3. Ospite in studio oggi il coloratissimo Alberto Camerini; per i video di scena Elton John, Rolling Stones e Squeeze. E poi novità, segnalazioni...



17,25 Un doppio tamarindo caldo corretto panna

Gialli improbabili con ambizioni di varietà di Guido Clericchi e Alberto Roderi. Due pezzi da museo con Milena Vukotic, Tullio Solenghi, Giustino Durano, Vittoria Lottero, Mario Brusca, Santa Versace con la partecipazione di Gloria Paul. Ospiti: Giovanna, Nikita Magalof, Mario Castellacci. Balletto del «Millie's Club». Complesso jazz diretto da Raf Cristiano. Scene e costumi di Piero Ciccoletti. Coreografia di Roberto Fascella. Regia di Massimo Scaglione. Un programma della Sede regionale per il Piemonte

18,30 L'orecchicchio

Quasi un quotidiano tutto di musica, a cura di Lionello De Sena. Idea di Mario Colanageli. Presentato da Antonella Consorti. Regia di Lucia na Ceci Mascolo

19 TG 3

fino alle 19.10 informazione a diffusione nazionale; dalle 19.10 alle 19.30 informazione regione per regione

Intervallone con: FAVOLE POPOLARI UNGHERESI

Cartoni animati. Distribuzione: Pegaso Film Center

19,35 Figurini di Liguria

Avventure di terra e di mare. Fumetti, immagini e storie dei disegnatori liguri di Claudio Bertieri e Marco Salotti. 3ª puntata. Un programma della Sede regionale per la Liguria

DEPARTAMENTO SCUOLA EDUCAZIONE

20,05 Aggiornamento Europa: Grecia

Un programma ideato e diretto da Lucia Cattaneo. Consulenza di Luigi Mistrongo. 3ª puntata

Intervallone con: FAVOLE POPOLARI UNGHERESI

Cartoni animati. Distribuzione: Pegaso Film Center

Passioni - 6 film di Douglas Sirk (III)

20,40 Lo sparviero di Londra

(Lured) 1947 Film - Regia di Douglas Sirk. Interpreti: Lucille Ball, George Sanders, Charles Coburn, Boris Karloff, Cedric Hardwicke, Alan Mowbray. Produzione: United Artists

22,15 TG 3 - Set

Settimanale del TG 3

22,45 TG 3

TRASMISSIONI PER LA PROVINCIA DI BOLZANO

Sender Bozen

Sendung in deutscher Sprache (17.30-18.30)

17,30 Geh' und stelle mein Haus wieder her. Franziskus und die Kirche Ein Film von Gino Cadeggiani - Verleih: Telepool

18 Puppen der Welt - Welt der Puppen. Kurzfilmserie von Chuck Kerremans. Heute: «Andre Tahon aus Paris in Berlin» - Verleih: WWF

18,10 Unser Lied '82. Eine Volksliedsendung zum Mitmachen vorgestellt von Krista Roman und Rudi Gampner - 2. Folge

18,30 Dipartimento Scuola Educazione. Corso di lingua tedesca. 14ª lezione (Replica)

Sendung in deutscher Sprache (20-20,40)

20 Tagesschau

20,20 Unser Lied '82. 2. Folge (Wiederholung)

23,15 Dipartimento Scuola Educazione. Aggiornamento Europa: Grecia. 3ª puntata

SVIZZERA

18 - Per i più piccoli
- Le più belle fiabe del mondo

18,05 Per i ragazzi
- Rock line (1ª)

18,45 Telegiornale - 1ª edizione

18,50 Una bella giornata piena
- Telefilm della serie «M.A.S.H.»

19,15 Incontri: Fatti e personaggi del nostro tempo: Mirò, un giardinere - TV Spot

19,50 Il Regionale
- TV Spot

20,15 Telegiornale - 2ª edizione
- TV Spot

20,40 Argomenti. Settimanale di informazione nazionale e regionale
- TV Spot

21,35 Omaggio all'Autore

22,10 Telegiornale - 3ª edizione
- Calcio: Coppe europee

22,20-24 Mercoledì sport
- Notizie
- Telegiornale - 4ª edizione

CAPODISTRIA

13,30 Odrpta meja - Confine aperto
Trasmisione in lingua slovena

16,30 Odrpta meja - Confine aperto
(Replica)

17 - La scuola. Storia dell'arte: Icone 3ª episodio

17,30 Con noi... in studio
- TG - Notizie

18 - Film (Replica)
- Zig Zag

19,30 Con noi... in studio
- TG - Punto d'incontro
- Vetrina vacanze, in collaborazione con la Kompas-Jugoslavija

20,15 Alta pressione
Trasmisione musicale

21,15 TG - Tuttoggi

21,25 Casa amara casa. Telefilm della serie «Una coppia quasi normale» (Replica)

22,25 TG - Tuttoggi
- Calcio
- Coppe europee

FRANCIA

10,30 A2 Antipoe

12 - Notizie - Previsioni del tempo

12,08 L'accademia del 9. Gioco

12,45 Telegiornale

13,30 Notizie sportive

13,50 La vita degli altri (8ª)

14 - Carnet dell'avventura

14,30 Golderak. Cartoni animati

15,05 Récré A2

17,10 Platino 45

18,30 Telegiornale

18,50 Numeri e lettera. Gioco

19,20 Attualità regionali

19,45 Il teatro di Bouvard

20 - Telegiornale

20,35 Venezia in inverno. Telefilm

22,10 Me... io

23 - Telegiornale

MONTECARLO

14,30 La Figlia del Capitano. Sceneggiato. 2ª puntata

15,40 Monjiro, samurai solitario

16,30 Il fantastico mondo di Paul

17 - Flipper - Telefilm

17,30 Quark, di Piero Angela (5ª)

18,30 Notizie flash

- Bollettino meteorologico

18,35 Adozione - 5ª puntata

19,05 Shopping - Guida agli acquisti

19,20 Telemenu con Wilma De Angelis

- Oroscoop di domani

19,30 Bolle di sapone. Teleromanzo

20 - George e Mildred. Telefilm

- Quotazioni oro

20,30 In Eurovisione un incontro di calcio

23 - Incontri fortunati. Dibattito

- Al termine: Notiziario

- Oroscoop di domani
- Bollettino meteorologico

20,30 SPETTACOLO



Illusione. Silvan (foto) è tra i protagonisti del nuovo varietà televisivo diretto da Gianni Boncompagni. Ospiti fissi del programma sono Rettore, Franco Bracardi e Giancarlo Magalli che conduce. Molti i giovanissimi, tra i quali Carlo Balzaretto, pianista, 14 anni, e Maria Chiara Sasso, ballerina, 13 anni

GIOVEDÌ
TV1
21 ottobre 1982

22,40 INCHIESTA



Islam. In quali termini si pone nel mondo musulmano il millenario scontro tra i nomadi e i sedentari? La trasmissione illustra le ragioni di questo dualismo individuandone le fasi salienti. Ricostruzioni di battaglie e sfide guerresche a cavallo formano in gran parte il materiale visivo di questa puntata

21,40 TELEFILM



Il ritorno del Santo. Simon Templar e la vedova del campione di motonautica scomparso hanno rintracciato il misterioso yacht: a bordo, secondo il testamento lasciato dal defunto, potrebbe trovarsi un tesoro, ma sono in molti a dare la caccia al malloppo. Riusciranno a evitare il pericolo? (foto: Ian Ogilvy)

DIPARTIMENTO SCUOLA EDUCAZIONE

12,30 **Storia del giardino italiano**

Schede - Architettura
Testi di Giovanni Ventura con la collaborazione di Pietro Porcinai. Regia di Enzo De Amicis. 4ª puntata (I replica)
PUBBLICITÀ

13 **Cronache italiane**

a cura di Franco Cetra

13,25 **Che tempo fa**

PUBBLICITÀ

13,30 **Telegiornale**

PUBBLICITÀ

14 **La vita segretissima di Edgar Briggs**

Telefilm di Bernard Mc Kenna e Richard Laing. Il contatto con David Jason nel ruolo di Edgar Briggs. Regia di Bryan Izzard. Distr.: R.P.T.A. - Londra
PUBBLICITÀ

14,30 **Oggi al Parlamento**

14,40 **Prisma**

Settimanale di varietà e spettacolo del TG 1, a cura di Gianni Raviele. Conduce Lello Bersani

DIPARTIMENTO SCUOLA EDUCAZIONE

15 **Antiche genti italiche**

Consulenza e testo di Sabatino Moscati. Regia di Isabella Genoise Incidovi. 1 Sanniti
PUBBLICITÀ

15,30 **Trapper**

Esposizione mortale con Pernell Roberts, Gregory Harrison, Mary McCarty, Charles Siebert, Christopher Norris, Brian Mitchell, Jessica Walters. Distr.: 20th Century Fox

16,20 **Jackson Five**

Un cartone animato di Halas and Batchelor con le canzoni dei Jackson 5. Jackson Five Boulevard. Coproduzione Rankin-Bass

16,45 **Dick Barton, agente speciale**

2ª serie. Con Tony Vogel, James Cosmo, Anthony Heaton. Regia di Anthony Howard. Prod.: Southstar Television International. 5º episodio
PUBBLICITÀ

17 **TG 1 Flash**

17,05 **Avventure, disavventure e amori di Nero, cane di leva**

Un cartone animato di Suzuki Terauchi. 19ª episodio: La forza della poesia. Prod.: Eiken, Tokyo

17,20 **Tre nipoti e un maggiordomo**

Il sig. nonno. Con Brian Keith, Sebastian Cabot, Kathy Garver, Anissa Jones, Johnnie Whitaker. Regia di Charles Berton. Prod.: MCA

17,45 **Gli antenati**

Un cartone animato di Hanna e Barbera. Dieci piccoli Flistone

PUBBLICITÀ

18,20 **TG 1 Cronache: Nord chiama Sud - Sud chiama Nord**

PUBBLICITÀ

18,50 **Chi si rivede!?**

Sandra Mondaini e Raimondo Vianello in

Noi... no
Spettacolo di Terzoli, Vaime e Vianello. Orchestra diretta da Marcello De Martino. Coreografie di Umberto Pergola. Scene di Zitzkowsky. Costumi di Corrado Colabucci. Regia di Romolo Siena. 6ª puntata

19,45 **Almanacco del giorno dopo - Che tempo fa**

PUBBLICITÀ

20 **Telegiornale**

PUBBLICITÀ

20,30 **Illusione**

Musica, balletto e altro. Spettacolo di Boncompagni e Magalli. Musiche di Paolo Ormi. Coreografie di Nadia Chiatti. Scene di Gaetano Castelli. Costumi di Corrado Colabucci. Direttore della fotografia Corrado Bartoloni. Regia di Gianni Boncompagni

PUBBLICITÀ

21,40 **Il ritorno del Santo**

Punto di collisione - 2ª parte: Il sesto uomo. Telefilm - Regia di Cyril Frankel. Interpreti: Ian Ogilvy, Gayle Hunnicutt, Stirlingford Johns, Derrin Nesbitt, Joe Lynch. Una coproduzione RAI/I.T.C.

22,30 **Telegiornale**

PUBBLICITÀ

22,40 **Islam**

Un programma di Folco Quilici con la collaborazione di Carlo Alberto Pinelli e Ezio Piccola. 3ª puntata: Nomadi e sedentari

23,25 **TG 1 - Notte - Oggi al Parlamento - Che tempo fa**

23,35 **Sassari: Pugilato**

Gibilisco - Garcia. Titolo europeo pesi leggeri

21,25 SPETTACOLO



GIOVEDÌ
TV2
21 ottobre 1982

13,30 DSE



20,30 INCHIESTA

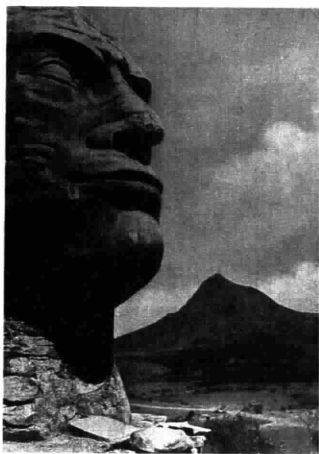

Il pianeta Totò. Continua la storia del grande attore vista attraverso i suoi film. Un modo serio e divertente per avvicinarsi con profondo rispetto alle qualità umane ed artistiche del comico-poeta. Quasi 80 film (dei 96 da lui girati) presentano la loro immagine per questa scommessa con la verità

Scuola, museo e territorio. Prende il via l'inchiesta del Dipartimento Scuola Educazione in undici puntate di M. Paola Turrini Grillo, presentando un corso di aggiornamento per insegnanti (organizzato dalla Regione Lazio, dal CNR e dall'Università di Roma) sull'uso e la fruizione dei vari beni culturali

TG 2 Speciali. Primo di due servizi, realizzati da Luciano Onder, che ripercorrono la guerra italo-etiope del 1935-'36. Oltre ai filmati dell'Istituto Luce, vengono proposte «in parallelo» le immagini inedite riprese da operatori belgi, russi e svedesi che documentano il conflitto «dalla parte» degli etiopi

12,30 Meridiana

Informazioni, testimonianze, consigli e materiale d'uso per chi sta in casa e fuori a cura di Enzo Balboni

Un soldo, due soldi

di Eugenio Giacobino, Anna Bartolini e Gustavo Ghidini
PUBBLICITÀ

13 TG 2 - Ore tredici

PUBBLICITÀ

DIPARTIMENTO SCUOLA EDUCAZIONE

13,30 Scuola, museo e territorio

Un programma di M. Paola Turrini Grillo. Consulenza di Cesare Catari-
nozzi, Vittoria Zammuto. Regia di Francesco Crescimone. Didattiche e
beni culturali: iniziative di aggiornamento
PUBBLICITÀ

14 Coppe europee di calcio

2° turno. Partite di andata

15,30 TV 2 Ragazzi

Gianni e Pinotto

Telefilm. Regia di Jean Yarbrough. Assicurazione sulla vita. Distr.:
Alomba Enterprises
PUBBLICITÀ

DIPARTIMENTO SCUOLA EDUCAZIONE

16 Io e i numeri

Un programma ideato e diretto da Mario Finamore. Consulenza di Liliana
Gilli Ragusa, Maria Maggi Gregori. Presenta Paola Perissi. 4ª puntata:
Matematica e arte
PUBBLICITÀ

16,30 Università della canzonetta

Scritto da Gianfranco Manfredi, Roberto Manfredi, Ricky Gianco. Scene
di Carlo Giuliano. Costumi di Ruggero Vitran. Coreografie di Kris Ken-
neally. Direttore della fotografia Ludovico Negri della Torre. Programma
a cura di Nicoletta Bonucci. Regia di Angelo Zito e con il telefilm comico
Giochi proibiti della serie Care ragazze. Soggetto e sceneggiatura di
Brian Cooke. Regia di Mark Stuart. Produzione: Thames Television
PUBBLICITÀ

17,30 TG 2 - Flash

17,35 Dal Parlamento

17,40 Terza pagina

di Raffaele Crovi e di Roberto Guiducci e Valerio Riva. Regia di Roberto
Valentini
PUBBLICITÀ

18,40 TG 2 - Sportsera

PUBBLICITÀ

18,50 I professionals

Appuntamento con la morte. Telefilm. Sceneggiatura di John Gold-
smith con: Gordon Jackson, Martin Shaw, Lewis Collins. Regia di Wil-
liam Brayne. Prod.: London Weekend
PUBBLICITÀ

Previsioni del tempo

19,45 TG 2 - Telegiornale

PUBBLICITÀ

TG 2 - Speciale

20,30 Sotto il posto al sole

La guerra di Etiopia 1935-1936. di Luciano Onder. Consulenza stori-
ca di Renzo De Felice. 1ª puntata
PUBBLICITÀ

21,20 Appuntamento al cinema

I film che vedrete sul grande schermo a cura dell'ANICAGIS

21,25 Il pianeta Totò

Il principe della risata raccontato in 20 puntate. Un programma di
Giancarlo Governi. Montaggio di Lamberto Mancini, Tatiana Morigi, Mu-
siche di Piero Montanari

22,15 TG 2 - Stasera

PUBBLICITÀ

22,25 TG 2 - Sportsette

Appuntamento dei giovedì con cronache, inchieste e dibattiti sugli
avvenimenti sportivi della settimana, a cura della Redazione sportiva
del TG 2. La presentazione della maratona di New York - Eurogol -
Faccia a faccia

23,35 TG 2 - Stanotte



Lloyd Adriatico

INFORTUNI

Per svolgere serenamente il nostro lavoro, per assaporare meglio i momenti di svago, nulla deve offuscare i nostri pensieri. La tranquillità - nostra e dei nostri cari - deriva anche da una condizione di sicurezza che possiamo procurarci con modica spesa. Una polizza Infortuni prevede valide coperture in caso di decesso, invalidità permanente (sia da infortunio che da malattia) e inabilità temporanea. Eventi sui quali giova meditare per un attimo... proprio per non pensarci più.

Lloyd S.p.A.
Adriatico
assicura
di pensare a voi

Scegliete la polizza più adatta a voi, rivolgendovi all'agenzia del Lloyd Adriatico più vicina a casa vostra.

Anche con la polizza Infortuni, il Lloyd Adriatico vi indica un mare di serenità.

20,40 SPETTACOLO

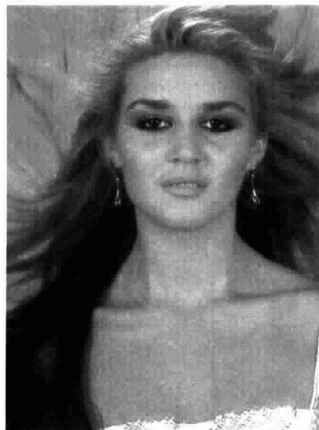

GIOVEDÌ
TV3
21 ottobre 1982

Lo scatolone. Per i cantanti Memo Remigi fa da padrino al giovane Garbo. Per lo spazio dei cabarettisti di scena Walter D'Amore, i Tovaglia e Gigi Bertolini. Come sempre, tra gli sketch di Lando Buzzanca e Alfredo Rizzo, un balletto con Ambra Orfei (nella foto)

Stavisky il grande truffatore. Con Jean-Paul Belmondo (foto), François Perier, Anny Duperey e Michel Lonsdale, il film del 1975 è diretto da Alain Resnais (*Hiroshima mon amour, L'anno scorso a Marienbad, La guerra è finita, Providence, Mon oncle d'Amérique*)

22,15 FILM



17,30 Voci spagnole della lirica: Montserrat Caballé

Estrellas de la ópera. In studio: Ettore Campogalliani, Giorgio Gualerzi. Regia di Alfredo Pollini

18,30 L'orecchicchio

Quasi un quotidiano tutto di musica. A cura di Lionello De Sena. Idea to da Mario Colangeli. Presentato da Antonella Consorti. Regia di Lucia na Ceci Mascolo

19 TG 3

fino alle 19.10 informazione a diffusione nazionale; dalle 19.10 alle 19.30 informazione regione per regione

19,30 TV 3 Regioni

Cultura, spettacolo, avvenimenti, costume (Programmi a diffusione regionale). Maggiori dettagli li troverete nella rubrica TV 3 Regioni a pag. 32

Intervallo con: GIANNI E PINOTTO

DIPARTIMENTO SCUOLA EDUCAZIONE

20,05 Aggronamento Europa: Groenlandia

Un programma ideato e diretto da Licia Cattaneo. Consulenza di Luigi Mistrongo. 4ª puntata

Intervallo con: GIANNI E PINOTTO

Lando Buzzanca presenta

20,40 Lo scatolone

Antologia di nuovissimi, nuovi e seminuovi di Annalena Limentani, Riccardo Pazzaglia e Mario Landi, con Ambra Orfei e Alfredo Rizzo. Scene di Antonio Giarrizzo. Costumi di Mario Ambrosio. Coreografie di Luciano Luciani. Direttore della fotografia Loris Amadori. Un programma di Mario Landi. **Memo Remigi** è l'ospite-padrino di Garbo. Con: D'Amore e Tovaglia, I Policroma, Barone e De Martino

21,40 TG 3

Intervallo con: GIANNI E PINOTTO

Ultimo spettacolo

22,15 Stavisky il grande truffatore

(«Stavisky», 1975) Film - Regia di **Alain Resnais**. Interpreti: Jean-Paul Belmondo, Anny Duperey, François Perier, Michel Lonsdale, Roberto Biscacco, Claude Rich, Gigi Ballista, Nike Arrighi, Charles Boyer. Coprod.: Euro International Films - Films Ariane - Cerro Films

TRASMISSIONI PER LA PROVINCIA DI BOLZANO

Sender Bozen

Sendung in deutscher Sprache (20-20,40)

20 Tagesschau

20,20 Brennpunkt

SVIZZERA

- 9.30-10 e 10-10,30 Telescuola
- La fauna nella zona alpina
- 18 - Per i più piccoli
- 18,05 Per i ragazzi
- 18,45 Telegiornale - 1ª edizione
- 19,15 Il grande Mac
- Telefilm della serie «M.A.S.H.»
- 19,15 Indici. Rassegna economica e finanziaria - TV Spot
- 19,50 Il Regionale - TV Spot
- 20,15 Telegiornale - 2ª edizione - TV Spot
- 20,40 Sette film di Fritz Lang
- Rancho notorious
- con Marlene Dietrich, Arthur Kennedy, Mel Ferrer
- TV Spot
- 22,10 Tema musicale
- 23,10 Telegiornale - 3ª edizione
- 23,20-24 Calcio: Coppe europee
- Telegiornale - 4ª edizione

CAPODISTRIA

- 13,30 Održta meja - Confine aperto
- 16,30 Održta meja - Confine aperto (Replicca)
- 17 - La scuola. Non canta più. Cartoni animati della serie «Le avventure dell'ape Maga»
- 17,30 Con noi... in studio
- TG - Notizie
- 18 - Fontamara. Sceneggiato. Quarta ed ultima puntata (Replicca)
- 19 - Eurogol - Zig Zag
- 19,30 Con noi... in studio
- TG - Punto d'incontro
- Vetrina vacanze, in collaborazione con la Kompas Jugoslavia
- 20,15 Minaccia di morte. Telefilm della serie «I nuovi poliziotti»
- 21,15 TG - Tuttoggi
- 21,30 Vetrina vacanze
- 21,35 Chi conosce l'arte? Asta internazionale di opere d'arte contemporanea
- TG - Tuttoggi

FRANCIA

- 10,30 A2 Antiope
- 12 - Notizie - Previsioni del tempo
- 12,08 L'accademia dei 9. Gioco
- 12,45 Telegiornale
- 13,35 Rotocalco regionale
- 13,50 La vita degli altri (9ª)
- 14 - La vita oggi
- 15 - L'incredibile Sarah. Film con Glenda Jackson
- 16,40 Del tempo per tutto
- 17,45 Recre A2
- 18,30 Telegiornale
- 18,50 Numeri e lettere. Gioco
- 19,10 D'accordo, non d'accordo
- 19,20 Attualità regionali
- 19,45 Formazione professionale
- 20 - Telegiornale
- 20,35 La storia in questione
- 21,56 I ragazzi del rock
- 23,15 Telegiornale

MONTECARLO

- 14,30 La figlia del Capitano (3ª)
- 15,40 Il pianeta delle scimmie
- Dei del mare. Telefilm
- 16,30 Il fantastico mondo di Paul
- 17 - Flipper. Telefilm
- 17,30 Koseidon. Telefilm
- 17,55 Discoring. Programma musicale
- 18,30 Notizie flash
- Bollettino meteorologico
- 18,35 Guida al risparmio di energia
- 19,05 Shopping - Guide agli acquisti
- 19,20 Teleromano con Wilma De Angelis
- Oroscopo di domani
- 19,30 Bolle di sapone. Teleromanzo
- 20 - George e Mildred - Telefilm
- Quotazioni oro
- 20,30 Rio Bravo. Film di John Ford
- 22,10 Orient Express - Scenegg. (6ª)
- 23,10 Chrono - Rassegna
- Al termine. Notiziario
- Oroscopo di domani
- Bollettino meteorologico

21,20 FILM

VENERDI
TV1
22 ottobre 1982

15,30 TELEFILM

20,30 ATTUALITÀ

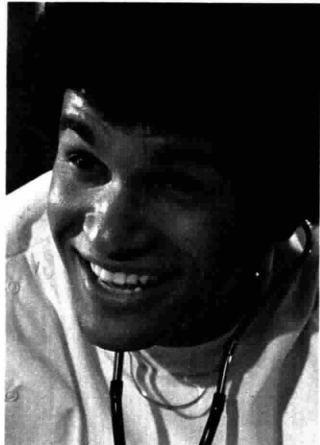
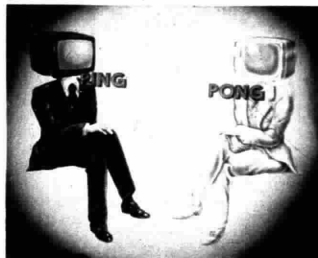

Bataan. Con Robert Taylor (nella foto), Thomas Mitchell, Lloyd Nolan. Il film del 1943 è diretto da Tay Garnett. Il regista entrò nel cinema giovanissimo, nel 1928, e si specializzò in film esotici e avventurosi. Tra i lavori: *La stella della taverna nera* (1930) e *Sui mari della Cina* (1935) con Clark Gable

Ping pong. Continua la rubrica settimanale del *TG 1* a cura di Piero Badalassi. Condotto, moderato e stimolato da Bruno Vespa, il programma propone ogni volta un confronto-scontro tra due personaggi noti i quali analizzano da differenti punti di vista un argomento d'attualità politica, sociale, culturale

Trapper. Questa volta il dottor Trapper John, capo del reparto chirurgico del Metropolitan Hospital di San Francisco, e il suo collega Riverside sono impegnati in un caso che dà la misura, oltre che della loro capacità professionale, del loro senso di umanità: la salvezza di un ragazzo alcolizzato...

DIPARTIMENTO SCUOLA EDUCAZIONE

Schede - Architettura

12,30 Storia del giardino italiano

Testi di Giovanni Ventura con la collaborazione di Pietro Porcinai. Regia di Enzo De Amicis. 5^a ed ultima puntata (Replic)

PUBBLICITÀ

13 Sulle orme degli antenati

Settimanale di archeologia. Consulenza di Sabatino Moscati, a cura di Natalia De Stefano. Conduce in studio Gabriele La Porta. Un programma della Sede regionale per il Lazio

13,25 Che tempo fa

PUBBLICITÀ

13,30 Telegiornale

PUBBLICITÀ

14 La vita segretissima di Edgar Briggs

Telefilm di Bernard Mc Karma e Richard Laing. Il presidente con David Jason nel ruolo di Edgar Briggs. Regia di Bryan Izzard. Distr.: R.P.T.A. - Londra

PUBBLICITÀ

14,30 Oggi al Parlamento

14,40 In diretta con il TG 1

DIPARTIMENTO SCUOLA EDUCAZIONE

Vita degli animali

Una rassegna di film documentari a cura di Giulio Massignan. I nuotatori di Hugh Davies. Prod.: Anglia International

PUBBLICITÀ

15,30 Trapper

Un ragazzo alcolizzato. Con Pernell Roberts, Gregory Harrison, Mary McCarr, Charles Siebert, Christopher Norris, Brian Mitchell e Jessica Walters. Prod.: 20th Century Fox

16,20 Jackson Five

Un cartone animato di Halas and Batchelor, con le canzoni dei Jackson 5. I Jackson Five si separano. Coproduzione Rankin-Bass

16,45 Dick Barton, agente speciale

2^a serie. Con Tony Vogel, James Cosmo, Anthony Heaton. Regia di Anthony Howard. Prod.: Southstar Television International. 6^o episodio

PUBBLICITÀ

17 TG 1 - Flash

17,05 Avventure, disavventure e amori di Nero, cane di leva. Un cartone animato di Suzuki Terauki, 20^o episodio: L'inespugnabile collina. Prod.: Eiken, Tokyo

17,20 Tre nipoti e un maggiordomo

Addio Harold. Con Brian Keith, Sebastian Cabot, Kathy Garver, Anissa Jones, Johnnie Whitaker. Regia di Charles Berton. Prod.: MCA

17,45 Gli antenati

Un cartone animato di Hanna e Barbera. **Fred il terrifico**

PUBBLICITÀ

18,10 Un ciak per te

Kajak

18,30 Spaziolibera: I programmi dell'accesso

Comitato coordinamento regionale tra le Università del Lazio: «Il programma di azione per l'anno accademico 1982-83»

PUBBLICITÀ

18,50 Chi si rivede!?!

Sandra Mondaini e Raimondo Vianello in

No!... no

Spettacolo di Terzoli, Vaime e Vianello. Orchestra diretta da Marcello De Martino. Coreografie di Umberto Pergola. Scene di Zirkowsky. Costumi di Corrado Colabucci. Regia di Romolo Siena. 7^a ed ultima puntata

19,45 Almanacco del giorno dopo - Che tempo fa

PUBBLICITÀ

20 Telegiornale

PUBBLICITÀ

20,30 Ping pong

Confronto su problemi di attualità, condotto da Bruno Vespa e curato da Piero Badalassi

PUBBLICITÀ

Uomini in guerra, a cura di Vittorio Rolandi Ricci (VIII)

21,20 Bataan

(1943) Film - Regia di Tay Garnett. Interpreti: Robert Taylor, George Murphy, Thomas Mitchell, Lloyd Nolan, Lee Bowman, Robert Walker, Desi Arnaz, Barry Nelson. Produzione: M.G.M. 1^o tempo

22,20 Telegiornale

22,25 Bataan. Film. 2^o tempo

PUBBLICITÀ

DIPARTIMENTO SCUOLA EDUCAZIONE

23,30 Milena Jesenska

Regia di Margit Saad. Produzione: Bayerischer Rundfunk. Edizione italiana a cura di Mariella Serafini Giannotti. 2^o parte

24 TG 1 - Notte - Oggi al Parlamento - Che tempo fa

20,30 SCENEGGIATO



Verdi. Il successo del *Nabucco* ha schiuso a Verdi (Ronald Pickup, foto) tutte le porte: ormai è uno degli esponenti di punta della cultura milanese e gli impegni di lavoro si susseguono uno dopo l'altro. Sono gli «anni di galera», come li ha definiti lui stesso, durante i quali comporrà una decina di opere

VENERDI
TV2
22 ottobre 1982

13,30 DSE



Visti da vicino. Nato a Roma nel 1938, il pittore Franco Mulas è uno dei più significativi esponenti della «nuova figurazione». Dopo un lungo periodo di ricerca figurativa sulla civiltà moderna e sulla contestazione, Mulas è oggi pervenuto a una pittura più poetica e fantastica (nella foto: Franco Mulas)

22,45 SCENEGGIATO



Alibi a doppio taglio. Un uomo è accusato di uxoricidio: ogni prova lo accusa, soprattutto la smentita del suo alibi da parte dell'amante. Il commissario sembra aver vita facile in questo caso: però c'è un piccolo indizio che non lo convince. Nella foto: il commissario Lino Troisi e Gianna Barra

12,30 Meridiana - Parlare al femminile

di Adriana Bruno e Carlo Massa con la collaborazione di Ida Altqui
PUBBLICITÀ

13 TG 2 - Ore tredici

PUBBLICITÀ

DIPARTIMENTO SCUOLA EDUCAZIONE

13,30 Visti da vicino

Incontri con l'arte contemporanea. Un programma di Renzo Bertoni.
Franco Mulas, pittore. Interviene Dario Micacchi. Regia di F. Marotta

PUBBLICITÀ

14 TV 2 Ragazzi

Gianni e Pinotto

Telefilm. Regia di J. Yarbrough. *Alta società.* Distr.: Alomba Enterprises

Le peripezie di Mister Magoo

Cartoni animati. *Il traditore - Il mini Magoo.* Prod.: I.P.A.

Stanza N. 13

Telefilm. Regia di Richard Martin. **Rapporto Passenetti.** Prod.: Grana da Television

Annick nella città. Telefilm. Prod.: BRT

PUBBLICITÀ

DIPARTIMENTO SCUOLA EDUCAZIONE

16 Scienza, arte, gioco della comunicazione

Il lavoro di Charles e Ray Eames. Produzione e regia di Laura Benzi

PUBBLICITÀ

16,30 Università della canzonetta

Scritto da Gianfranco Manfredi. Roberto Manfredi, Ricky Gianco, Scena di Carlo Giuliano. Costumi di Ruggiero Vitran. Coreografie di Kris Kennealy. Direttore della fotografia Ludovico Negri della Torre. Programma a cura di Nicoletta Bonucci. Regia di Angelo Zito e con il telefilm comico **Non la bevo più** della serie **Care ragazze.** Soggetto e sceneggiatura di Brian Cooke. Regia di Mark Stuart. Produzione: Thames Television

PUBBLICITÀ

17,30 TG 2 - Flash

17,35 Dal Parlamento

17,40 Sereno variabile

Settimanale di turismo e tempo libero, di Osvaldo Bevilacqua

PUBBLICITÀ

18,40 TG 2 - Sportsera

PUBBLICITÀ

18,50 I professionali

Il ricatto. Telefilm. Sceneggiatura di John Kruse con: Gordon Jackson, Martin Shaw. Regia di Martin Campbell. Prod.: London Weekend

PUBBLICITÀ

Previsioni del tempo

PUBBLICITÀ

19,45 TG 2 - Telegiornale

La Rai - Radiotelevisione Italiana presenta

20,30 Verdi

Con **Ronald Pickup** e **Carla Fracci.** Sceneggiatura di Renato Castellani. Scenografia, scene e arredamento di Carlo Tommasi e Elio Balletti. Costumi di Maria De Matteis. Collaborazione di Enrico Luzzi. Fotografia di Giuseppe Ruzzolini. Montaggio di Otello Colangeli. Musiche a cura di Roman Vlad. Organizzatore generale Alessandro Altieri. Il narratore è Giulio Bosetti. Un programma a cura di Giovanni Leto e Letizia Palma.

Regia di Renato Castellani. *Gli anni di galera.* Personaggi ed interpreti (in ordine di apparenza): **Verdi: Ronald Pickup.** **Pave: Raimondo Parez.** **Muzio: Enzo Cerusico.** **Giuseppina Strepponi: Carla Fracci.** **Antonio Barezzi: Giampiero Albertini.** **Giovannino Brezzi: Carlo Colombo.** **Finola: Leopoldo Trieste.** **Primo ilarmonico: Aldo Fiacadori.** **Secondo ilarmonico: Giuseppe Saracino.** **La ragazza dell'organone: Bernadette Lucarini.** **Clara Maffei: Milena Vukotic.** **Carcano: Renzo Martin.** **Il soprano Barberi: Nini Leyla Gencor.** **Il baritono Varese: Luigi Risano.** **Anna: Elena De Maggi.** **Mazzini: Riccardo Berlingeri.** Una coproduzione Rai - Antenne 2 - Bavaria - BBC - SVT 2 - TSS realizzata da Giulio Scanni. «Verdi» è un libro Eni. «Verdi» è anche pubblicato dalla Eni - Gruppo Editoriale Fabbri in fascicolo settimanali con disco realizzato dalla Fonit Cetra

PUBBLICITÀ

21,45 TG 2 - Dossier

Il documento della settimana, a cura di Ennio Mastrostefano

22,35 TG 2 - Stasera

PUBBLICITÀ

22,45 L'indizio. 5 inchieste per un Commissario di Enrico Roda (III)

Alibi a doppio taglio

Personaggi ed interpreti: Il commissario **Lino Troisi.** **Fogliano: Mauro Avogadro.** La fidanzata del Commissario **Ida Di Benedetto.** **Galimberti: Cristiano Censi.** La barbona **Fulvia Midulla.** **Adrana: Rubencini Giovanna Mainardi.** **Ludovica Muzzi: Mariella Lo Giudice.** **Aldo Novaro: Muzio Adolfo Lastretti.** Scene di Antonio Garrizzo. Costumi di Lidia Barilla. Produzione a cura di Tullia Ferrero. Regia di Andrea Camilleri (Vedi pag. 89)

23,45 Spaziolibero: I programmi dell'accesso

Sindacato nazionale giornalisti cinematografici italiani: «Perché tanti problemi?»

24 TG 2 - Stanotte

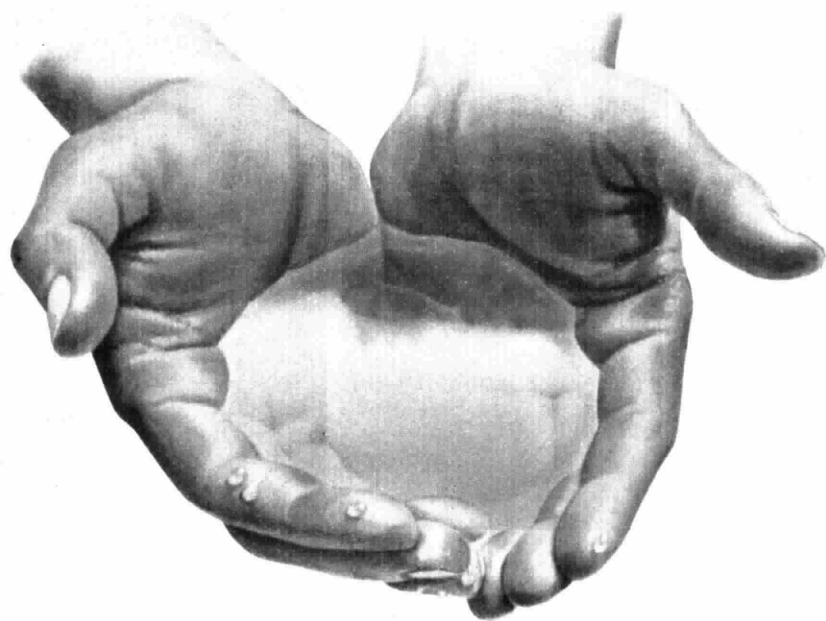

SORELLA ACQUA

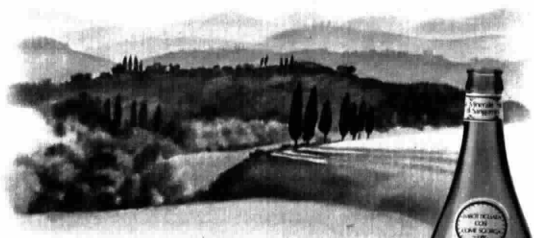

Sangemini attiva e benefica,
aiuta a proteggere in modo naturale
l'equilibrio del tuo organismo.

La storia di Sangemini è la storia
del suo favorevole apporto per tutti:
nell'alimentazione della gestante e

del lattante, nell'alimentazione ricca
di proteine, nella attenta dieta
dello sportivo.

Sangemini aiuta a difendere
il tuo star bene.

SANGEMINI



AUT. MIN. SAN. N. 5558

Sangemini, in bottiglia di vetro sterilizzata.

attiva e benefica a tutte le età.

17,35 SCENEGGIATO



VENERDI
TV3
22 ottobre 1982

20,05 DSE



Studs Lonigan. Ancora un brutto momento per Studs, l'eroe di questa storia ambientata nell'Europa degli anni Venti. I soldi che aveva faticosamente risparmiato e con cui contava di sposarsi vengono come volatilizzati dalla crisi economica che si abbatte sul Paese

Aggiornamento Europa. Puntata conclusiva di questo programma che ha cercato di aggiornare i ragazzi della scuola media sugli sviluppi attuali della Comunità Europea. Si tracciano le prospettive europee, tenendo conto della crisi economico-politica che attraversa

17,35 Studs Lonigan

Dal racconto di J. T. Farrell. Sceneggiatura di Reginald Rose. Regia di James Geldatone. Interpreti principali (in ordine alfabetico): Colleen Dewhurst, Brad Dourf, Charles Durning, Lisa Pelikan, Dan Sheer, Harry Hamlin. 4° puntata. Prod.: United Artists Television International

18,30 L'orecchiochio

Quasi un quotidiano tutto di musica. A cura di Lionello De Sena. Ideato da Mario Colangeli. Presentato da Antonella Consorti. Regia di Lucia na Ceci Mascolo

19 TG 3

fino alle 19,10 informazione a diffusione nazionale; dalle 19,10 alle 19,30 informazione regione per regione

Intervallo con: GIANNI E PINOTTO

19,35 Cronaca ieri e oggi

Io, Marco Caruso... di Loretta Ricci. Collaborazione Salvatore Taverna. Regia di Loretta Ricci. Un programma della Sede regionale per il Lazio



DIPARTIMENTO SCUOLA EDUCAZIONE

20,05 Aggiornamento Europa: prospettive

Un programma ideato e diretto da Licia Cattaneo. Consulenza di Luigi Mistrongo. 5° puntata

Intervallo con: GIANNI E PINOTTO

Dal Teatro Olimpico in Roma

20,40 Concorso Internazionale «Nati per la danza»

Finali - 2° serata. Presenta Nicoletta Orsomando. Direttore della foto grafia: Enzo Torrioni. Scenografia di Fiorenzo Giorgi. Regia di Ilio Catani

21,55 Discoestate

Rassegna canora organizzata da Gianni Naso. Presenta Carla Urban A cura di Enzo Marchetti. Regia di Antonio Moretti. 2° puntata. Un programma della Sede regionale per l'Emilia Romagna

22,55 TG 3

TRASMISSIONI PER LA PROVINCIA DI BOLZANO

17 Dipartimento Scuola Educazione. Aggiornamento Europa: Groenlandia. 4° puntata

Sender Bozen

Sendung in deutscher Sprache (17,30-18,30)

17,30 Der Tee. In den Gärten von Darjelling. Ein Film von Helmut Görlich. Verleih: Telepool

18,15 Ballettsunde. Ein dreizehnteiliger Fernsehkurs von Nikita Gsovsky - 12. «Saut de Chat» Verleih: Studio Hamburg

18,30 Dipartimento Scuola Educazione. Corso di lingua tedesca. 15° lezione (Replica)

Sendung in deutscher Sprache (20-20,40)

20 —

20,20 Die Lupe. Ein Kulturmagazin von Reinhold Janek

23,25 Dipartimento Scuola Educazione. Aggiornamento Europa: prospettive. 5° puntata

SVIZZERA

- 16.15 Rivadimmi insieme
La cara ombra
Commedia in tre atti di Jacques Deval. Regia di Vittorio Barino
- 18 — Per i più piccoli
- 18.05 Per i bambini
- 18.15 Per i ragazzi
- 18.45 Telegiornale - 1° edizione
- 18.50 La costola di Adamo
Telefilm della serie «M.A.S.H.»
- 19.15 Meteorologia 6. La meteorologia alleata all'elettronica: con Ed mondo Bernacca - TV Spot
- 19.50 Il Regionale - TV Spot
- 20.15 Telegiornale - 2° edizione
- 20.40 Reporter. Settimanale d'informazione - TV Spot
- 21.45 Edith Piaf
- 22.35 Telegiornale - 3° edizione
- 22.45 Lo strangolatore di piazza Tiradentes. Telefilm della serie «Pianta di polizia»
- 23.35-23.40 Telegiornale - 4° edizione

CAPODISTRIA

- 13.30 Odprta meja - Confine aperto
Trasmissione in lingua slovena
- 16.30 Odprta meja - Confine aperto (Replica)
- 17 — La scuola - Scuola dibattito
- 17.30 Con noi... in studio
TG - Notizie
- 18 — Film (Replica)
- Zig Zag
- 19.30 Con noi... in studio
- TG - Punto d'incontro
- 20.15 Aggrappato ad un albero, in bilico su un precipizio a strapiombo sul mare
Film con Louis de Funès, Geraldine Chaplin, Olivier de Funès. Regia di Serge Korber
- 21.45 TG - Tuttoggi
- 22 — Ginnastica - Zagabria: Coppa del mondo - Concorso maschile
- 23 — TG - Tuttoggi

FRANCIA

- 10.30 A2 Antipo
- 12 — Notizie - Previsioni del tempo
- 12.08 L'Accademia dei 9. Gioco
- 12.45 Telegiornale
- 13.35 Rotocalco regionale
- 13.50 La vita degli altri (10°)
- 14 — La vita oggi
- 15 — James Adams e l'Orso Beniamino (15°)
- 15.50 La storia in questione
- 17.05 Itinerari
- 17.45 Recré A2
- 18.30 Telegiornale
- 18.50 Numeri e lettere. Gioco
- 19.20 Attualità regionali
- 19.45 Il teatro di Bouvard
- 20 — Telegiornale
- 20.35 Toutes griffes dehors. Telefilm
- 21.35 Apostrofi
- 23.05 Che cosa è successo tra tu padre e mia madre? Film di Billy Wilder con Jack Lemmon

MONTECARLO

- 14.30 La figlia del Capitano (4°)
- 15.40 Monjiro, samurai solitario
- 16.30 Il fantastico mondo di Paul
- 17 — Flipper - Telefilm
- 17.30 Kossido - Telefilm
- 17.55 Il comportamento degli animali
- 18.30 Notizie flash
- Bollettino meteorologico
- 18.35 Spazio dispari 12° puntata
- 19.05 Shopping - Guida agli acquisti
- 19.20 Telemenu con Wilma De Angelis
- 19.30 Oroscoopo di domani
- 19.30 Bolle di sapone. Telemorandino
- 20 — George e Mildred. Telefilm
- Quotazioni oro
- 20.30 Autopsia di un mostro. Film. Regia di André Cayatte
- 22.10 Quasi goal - Settimanale
- 23.10 Kiss Kiss: Gli spiritosi
- 23.25 Notiziario
- Oroscoopo di domani

20,30 SPETTACOLO



Fantastico 3. Raffaella Carrà, Corrado, Gigi Sabani e Renato Zero (nella foto) puntualmente si presentano all'appuntamento del sabato legato alla Lotteria di Capodanno. Con loro i concorrenti dei giochi inventati da Adolfo Perani, il creatore della gara fra nazioni di *Giochi senza frontiere*

SABATO
TV1
23 ottobre 1982

14 FILM



I quattro cavalieri dell'Apocalisse. Con Glenn Ford, Charles Boyer, Ingrid Thulin, Lee J. Cobb, il film del 1961 è diretto da Vincente Minnelli. Del regista americano ricordiamo film come *Il pirata, Un americano a Parigi, Qualcuno verrà* (che rivedremo presto), *Ziegfeld Folies*, *Il padre della sposa*

22,15 SCENEGGIATO



Missili d'ottobre. Mentre il mondo trattiene il fiato, tra Mosca e Washington è in corso un pericoloso braccio di ferro: i sovietici non vogliono smantellare le basi missilistiche, i gruppi oltranzisti americani premono per un atteggiamento egualmente fermo. Alla fine l'URSS cederà (Foto: Fidel Castro)

- 10 Le inchieste del Commissario Maigret**
La chiesa. 2ª puntata di Georges Simenon. Riduzione e adattamento di Diego Fabbri e Romildo Craveri. Con Gino Cervi, Andreina Pagnani, Andrea Cecchi, Arnoldo Foà. Regia di Mario Landi (Replica) (Reg. effett. tuata nel 1968)
- 10,55 C'era una volta l'uomo**
Un cartone animato realizzato da Albert Barillé. 3ª episodio: La grande caccia. Prod.: Procidis.
- 11,25 Terra inquieta**
2ª puntata. Un programma di Mino D'Amato. Consulenza scientifica di Renato Fucillo e Maurizio Parotto. Regia di Aldo Bruno
- 12,15 Artisti d'oggi**
Romano Rigucci. Un programma di Franco Simongini
- 12,30 Con Check-up nell'uomo**
Pancreas: Diabete giovanile. Prof. Massimo Orsini, direttore del Servizio di Diabetologia Infantile dell'Università di Roma - Prof. Giuseppe Chiumello, direttore della 3ª Clinica Pediatrica dell'Università di Milano - Prof. Mario Zingirian, direttore della Clinica Oculistica dell'Università di Genova (Replica)
PUBBLICITÀ
- 13,25 Che tempo fa**
PUBBLICITÀ
- 13,30 Telegiornale**
PUBBLICITÀ
- 14 I quattro cavalieri dell'Apocalisse**
«The Four Horsemen of the Apocalypse», 1961. Film - Regia di Vincente Minnelli. Interpreti: Glenn Ford, Charles Boyer, Ingrid Thulin, Lee J. Cobb, Paul Henreid, Karl Bohem, Paul Lucas, Yvette Mimieux. Prod.: M.G.M.
PUBBLICITÀ
- 16,30 Musica musica**
Per me, per te, per tutti
PUBBLICITÀ
- 17 TG 1 - Flash**
PUBBLICITÀ
- 17,05 Il trio Drac**
Un parco poco divertente. Cartone animato di Hanna e Barbera. Distr.: Worldvision

- 17,25 Clacson**
Rotocalco di auto e turismo a cura di Carlo Luna ed Emanuela Guzzardi, condotto in studio da Carlo Luna e Patricia Pilchard. Realizzazione di Mara Nicchiarelli
PUBBLICITÀ
- 18,10 Estrazioni del Lotto**
- 18,15 Le ragioni della speranza**
Riflessione sul Vangelo condotta da Padre Raniero Cantalamessa, Cap-puccino, a cura di Carlo De Biasi
- 18,25 Speciale Parlamento**
Un programma di Gastone Favero a cura di Gianni Colletta
PUBBLICITÀ
- 18,50 Sotto le stelle**
con Patty Pravo e Loredana Bertè. Regia di Giancarlo Nicotra
- 19,45 Almanacco del giorno dopo - Che tempo fa**
PUBBLICITÀ
- 20 Telegiornale**
PUBBLICITÀ
- Dagli Studi di Milano
- 20,30 Fantastico 3**
Spettacolo abbinato alla Lotteria Italia di Carrel, Corima, Jurgens, Perani. Ricci con Raffaella Carrà, Renato Zero, Gigi Sabani. Presenta Corrado. In esterni: Ramona Dell'Abbate, Marina Perzy. Scene di Gianni Villa. I costumi di Raffaella Carrà e dei suoi balletti sono di Luca Sabatelli. Costumi di Ruggero Virani. Direttore della fotografia Angelo Pacchetti. Musiche di Tony De Vita. Coreografie di Sergio Japino. Le coreografie di Renato Zero sono di Bruno Telfori. Programma a cura di Luciano Gigante. Regia di Enzo Trapani. 4ª trasmissione
- 22,05 Telegiornale**
PUBBLICITÀ
- 22,15 Missili d'ottobre**
2ª parte: La notte più lunga. Sceneggiatura di Stanley R. Greenberg. Regia di Antony Page. Personaggi ed interpreti principali: John F. Kennedy, William Devane, Nikita Krushchev, Howard Da Silva, Adlai Stevenson, Ralph Bellamy, Dean Acheson, Yonh Denner, Maxwell Taylor, Andrew Duggan, Robert McNamara, Dama Elcar, Andrei Gromiko, Nehemia Perseoff, Robert Kennedy, Martin Sheen. Una produzione Herbert Brodwin e Viacom Enterprise
PUBBLICITÀ
- 23,35 Prossimamente**
Programmi per sette sere, a cura di Pia Jacolucci
- 23,50 TG 1 - Notte - Che tempo fa**

20,30 SCENEGGIATO

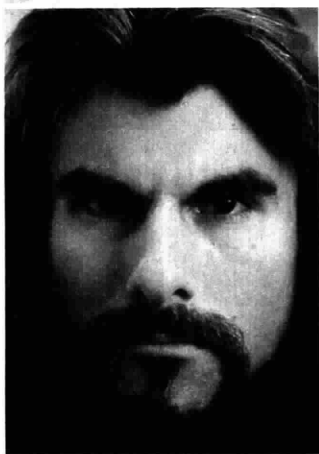

SABATO
TV2
23 ottobre 1982

12,30 ATTUALITÀ



23,20 SPORT



I Borgia. 1502. Il Valentino (Oliver Cotton, foto) ottiene da Luigi XII l'allontanamento da Milano di Giuliano Della Rovere e Ascanio Sforza, suoi nemici, impegnando la Santa Sede ad appoggiare la causa del re per quanto riguarda le pretese francesi sul Regno di Napoli. Parte per Ferrara, dove Lucrezia...

Favorevole & contrario. Rubrica del TG 2 condotta da Mario Pastore (foto). Per ogni puntata viene scelto un tema di notevole interesse popolare sul quale si confrontano e si contrappongono i pareri di due persone particolarmente coinvolte, per un verso o per l'altro, nei diversi risvolti della questione

Basket. In onda le immagini registrate di un tempo di una partita di pallacanestro relative all'anticipo della quinta giornata del campionato di serie A1. Per conoscere la squadra campione d'Italia, come lo scorso anno, al termine della prima fase del campionato si disputeranno tra le prime otto i play-off

10 Bis!
Scorribanda settimanale fra i programmi TV, di Anna Benassi

12,30 TG 2 - Favorevole & contrario
Opinioni a confronto, a cura di Mario Pastore
PUBBLICITÀ

13 TG 2 - Ore tredici
PUBBLICITÀ

13,30 TG 2 - Scoop
Tra cultura, spettacolo e altra attualità, a cura di Luca Ajroldi e Antonio Lubrano
PUBBLICITÀ

14 Sabato sport
a cura della Redazione sportiva del TG 2
Pisa: Ciclismo
Pontedera - Pisa. Trofeo Baracchi
PUBBLICITÀ

In diretta dallo Studio 7 di Roma
16,15 Il dado magico
Rotocalco del sabato di Filippo De Luigi. Conducono in studio Antonella Lualdi, Giulia Fossà. Regia di Giovanni Ribet

17,30 TG 2 - Flash
PUBBLICITÀ

17,35 Estrazioni del Lotto
PUBBLICITÀ

17,40 Prossimamente
Programmi per sette sere, a cura di Pia Jacolucci
PUBBLICITÀ

18 TG 2 - Atlante
I regni perduti
PUBBLICITÀ

18,30 TG 2 - Sportsera
PUBBLICITÀ

In diretta dagli Studi della Fiera di Milano
18,40 Blitz presenta:
Il sistemone
Un programma a quiz di Leo Chiosso. Sergio D'Ottavi a cura di Iole Sabadini. Conduce Gianni Minà. Impianto scenico di Filippo Panseca. Direttori della fotografia Renato Re, Carlo Tiepidino. Regia di Carlo Nistri
PUBBLICITÀ
Previsioni del tempo

19,45 TG 2 - Telegiornale
PUBBLICITÀ

20,30 I Borgia
Ottava puntata. Sceneggiatura di John Prebble. Prodotto da Mark Shivas. Regia di Brian Farnham. Personaggi ed interpreti principali: Papa Alessandro VI Borgia *Adolfo Celi*, Cesare Borgia (il Valentino) *Oliver Cotton*, Lucrezia Borgia *Anne Louise Lambert*, Giuliano della Rovere *Alfred Burke*, Ascanio Sforza *Clive Merrison*, Luigi XII *Yves Beneyton*, Vitellozzo Vitelli *Trevor Peacock*, Baglioni *Nicholas Le Prevost*, Paolo Orsini *Martin Potter*, Cardinale Gian Battista Orsini *Esmond Knight*, Jofré *Louis Selwyn*, Niccolò Machiavelli, *Sam Dastor*. Una produzione BBC in associazione con La Rai - Rete 2 TV. Edizione italiana a cura di Almo Paita. Dialoghi italiani di Maria Basaglia. Direttore del doppiaggio Pino Locchi. Voci di: Pino Colizzi (Cesare Borgia), Micaela Esdra (Lucrezia Borgia), Maria Pia Di Meo (Sancia), Michele Gammino (Michelotto), Sandro Iovino (Burdello)
PUBBLICITÀ

21,30 Milioni che scottano
(«Hot Millions», 1968) Film - Regia di Eric Till. Interpreti: Peter Ustinov, Maggie Smith, Bob Newhart, Karl Malden, Robert Morley, Cesar Romero. Prod.: Milfred Freed Alberg. 1° tempo

22,20 TG 2 - Stasera

22,25 Milioni che scottano
Film. 2° tempo
PUBBLICITÀ

23,20 Un tempo di una partita di campionato A1 di pallacanestro

23,50 TG 2 - Stanotte

Defend Plus: dentifricio col *Dispenser*.

Per combattere
la placca batterica.

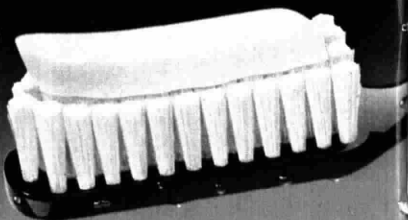

Defend Plus combatte la placca batterica e dispone della confezione Dispenser®.

Pratico. Evita gli sprechi perché potete dosare la quantità di pasta che vi occorre di volta in volta, fino al completo esaurimento del prodotto. Sta in piedi da solo e basta una semplice pressione del dito per usarlo.

Igienico. La pasta è perfettamente protetta dallo speciale sigillo a chiusura ermetica.

Non contiene gas e si usa con una semplice pressione del dito.

Disinfettante e antiplacca.

La placca batterica è costituita da batteri che si depositano tra dente e gengiva.

Col tempo, se la placca batterica non viene eliminata, si trasforma in tartaro. Le gengive quindi possono ammalarsi e ritirarsi compromettendo la stabilità dei denti... Da oggi c'è un dentifricio che vi può aiutare a combattere la placca batterica: è **Defend Plus col Dispenser®** che, grazie alla nuova formula, disinfettante e astringente, uccide i batteri responsabili della formazione della placca batterica.



DEFEND PLUS

Gengive forti per denti saldi.

REG. MIN. SAN. N. 11274



AUT. MIN. SAN. N. 5565 - LEGGERE ATTENTAMENTE LE AVVERTENZE.

20,40 SCENEGGIATO



SABATO
TV3
23 ottobre 1982

20,05 INCHIESTA



Rebecca. Prima di quattro puntate di uno sceneggiato della BBC ispirato al romanzo *La prima moglie* di Daphne Du Maurier, che già ebbe una famosissima trasposizione cinematografica diretta da Alfred Hitchcock e interpretata da Joan Fontaine e Laurence Olivier

Tuttinscena. Vita, opere e storie di due registi comici e di due mondi diversi. Il romagnolo Pupi Avati, «jazzista del cinema», con l'ironia, il lirismo, la pietà delle sue pellicole; il figlio d'arte Carlo Vanzina con i comici tipo Diego Abatantuono (nella foto: Mimma Nocelli)

17,15 Partita a quattro

«Design for living». 1933. Film - Regia di Ernst Lubitsch. Interpreti: Frederic March, Gary Cooper, Miriam Hopkins, E. E. Horton, Franklin Pangborn, Isabel Jewell. Produzione: Paramount

18,45 Prossimamente

Programmi per sette sera, a cura di Pia Jacolucci

19 TG 3

fino alle 19,10 informazione a diffusione nazionale; dalle 19,10 alle 19,30 informazione regione per regione

Intervallo con: GIANNI E PINOTTO

19,35 Il pollice

Programmi visti e da vedere sulla Terza Rete TV, a cura di Enzo Scotto Lavina. Collaborazione e regia di Stefano Biavati. Conduce in video Rosanna Vaudetti

20,05 Tuttinscena: cineteca

I mestieri dello spettacolo, di Mimma Nocelli e Ugo Fabrizio Giordani. 5ª puntata: **Registi.** Con Pupi Avati, Carlo Vanzina. Conduce in studio Mimma Nocelli. Regia di Ugo Fabrizio Giordani

20,40 Rebecca

dal romanzo di Daphne Du Maurier. Sceneggiatura di Hugh Whitmore. 1ª puntata. Personaggi ed interpreti: Maxim de Winter *Jeremy Brett*, Signora de Winter *Joanna David*, Signora Van Hopper *Elspeth March*, Signora Danvers *Anna Massey*, Regia di Simon Langton. Una produzione BBC in associazione con la Time Life Film

21,30 Il fantasma pittore: Balthus

Regia di Giampaolo Taddèini. Un programma della Sede regionale per il Veneto

21,50 TG 3

Intervallo con: GIANNI E PINOTTO

22,25 Concerto in folk

a cura di Alfonso de Liguoro. I *Viuian*. Regia di Fulvio Ricchetti

TRASMISSIONI PER LA PROVINCIA DI BOLZANO

Sender Bozen

Sendung in deutscher Sprache (17,30 - 18,30)

17,30 Geschieden um Musik. Untrithsames und Interessantes über die Entstehung musikalischer Werke. Sendereihe von Heinz Oepen und Carhinz Caspari - 4. «Joseph Haydn: Erfolge in London» - Verleih: Polytel

18 Autoreport. Serie zur Verkehrserziehung. 8. «Schwerpunkte» - Verleih: Berolina Film

18,05 Warum Christen glauben. 13 - teilige Fernsehreihe. Regie: W. Glück. 4. «Ein Name für das Baby: Glaube» - Verleih: Bavaria (Wiederholung)

18,30 Dipartimento Scuola Educazione. Corso di lingua tedesca. 16ª lezione (Replica)

Sendung in deutscher Sprache (20-20,40)

20 Tagesschau

20,20 Ein Wort zum Nachdenken. Es spricht Professor Dr. Alois Ties

20,25 Klamottenkiste. Kurzfilmserie mit Charlie Chaplin. Heute: «Der Embrecher» - Verleih: Reelfile

22,55 Tuttinscena: cineteca. 5ª puntata: **Registi**

SVIZZERA

- 10 - **Apuntti del sabato**
- 10,55 **Incontri** (Replica)
- 11,20-11,45 **Il grano.** Documentario
- 15,20 **Furto allo zoo.** Telefilm
- 16,15 **Per i più piccoli** (Replica)
- 16,35 **Il legame mortale**
Telefilm della serie «Quincy»
- 17,25 **Music mag**
- 18 - **Oggi sabato.** Incontri d'attualità
- 18,45 **Telegiornale** - 1ª edizione
- 18,50 **Estrazioni del Lotto**
- 18,55 **Il Vangelo di domani**
- 19,10 **Sciacciapensieri** - TV-Spot
- 19,50 **Il Regionale** - TV-Spot
- 20,15 **Telegiornale** - 2ª edizione - TV-Spot
- 20,40 **Sette film di Fritz Lang**
Gardenia blu con Ann Baxter, Richard Conte, Ann Southern - TV-Spot
- 22,10 **Telegiornale** - 3ª edizione
- 22,20-24 **Sabato sport**
- **Telegiornale** - 4ª edizione

CAPODISTRIA

- 14,25 **Calcio**
Nis - Radnički - Sarajevo
- 16,15 **Con noi...** in studio
- **TG - Notizie**
- 16,55 **Pallacanestro**
Belgrado: Crvena Zvezda - Jugoplastika
- 18,30 **Una situazione incredibile.** Telefilm della serie «L'ispettore Bluey»
- 19,15 **Lo scricino di Bettina**
Cartoni animati della serie «Jahnie e la torcia magica» - Zig Zag
- 19,30 **Con noi...** in studio
- **TG - Punto d'incontro**
- 20,15 **La specie in pericolo**
Documentario della serie «Quale domani?»
- 21,15 **TG - Tuttoggi**
- 21,30 **Anno Domini 1573**
Sceneggiato - 4ª ed ultima punt.
- 22,30 **Ginnastica.** Zagabria: Coppa del mondo - Concorso femminile
- 23,30 **TG - Tuttoggi**

FRANCIA

- 10,15 **A2 Antipo**
- 11 - **Giornale dei sordi e dei deboli di udito**
- 11,30 **Idea da seguire**
- 12,15 **La verità è nel fondo della marmitta**
- 12,45 **Telegiornale**
- 13,35 **Gli angeli di Charlie** - Telefilm
- 14,20 **San Ku Kai**
- 14,50 **Pomeriggio sportivo**
- 17 - **Recré A2**
- 17,50 **Carnet dell'avventura**
- 18,50 **Numeri e lettere.** Gioco
- 19,10 **D'accordo, non d'accordo**
- 19,20 **Attualità regionali**
- 19,45 **Il teatro di Bouvard**
- 20 - **Telegiornale**
- 20,35 **Champs - Elysées**
- 21,50 **Funerale in 24 ore.** Telefilm (3ª)
- 22,50 **Jazz**
- 23,20 **Telegiornale**

MONTECARLO

- 14,30 **La figlia del Capitano.** Sceneggiato (5ª)
- 15,40 **Sport.** Un avvenimento sportivo
- 17,30 **Koseidon.** Telefilm
- 17,55 **Colpo di bacchetta** - 5ª puntata
- 18,30 **Notizia flash**
- **Bollettino meteorologico**
- 18,35 **Telefilm**
- 19,05 **Shopping.** Guida agli acquisti
- 19,20 **Telenum** con Wilma De Angelis
- **Oscropo di domani**
- 19,30 **Bolle di sapone.** Teleromanzo
- 20 - **George e Mildred.** Telefilm
- 20,30 **La circostanza.** Film. Regia di Ermanno Olmi
- 22 - **A boccaperta.** Settimanale satirico d'opinione e d'attualità
- 23 - **Comico: Il gioco**
- 23,30 **Notiziario**
- **Oscropo di domani**
- **Bollettino meteorologico**



TV3 REGIONI

AVVENIMENTI CULTURA
SPETTACOLO COSTUME

INFORMAZIONE

Un momento dello sceneggiato
Quando l'amore 'mpazzire te fa...
sulla storia del brigantaggio
in un borgo abruzzese,
recitato dagli abitanti
di Gessopalena, Chieti

ABRUZZO

Si conclude, martedì 19, lo sceneggiato in tre puntate di Donato De

Francesco *Quando l'amore 'mpazzire te fa...* storia di brigantaggio in un borgo abruzzese, raccolta e liberamente rielaborata da Vincenzo Bozzi, rivista dai cittadini di Gessopalena (Chieti), che si sono industrializzati come protagonisti, costumisti, scenografi, autori musicali e cantori della storia.

PIEMONTE

Martedì 19 va in onda la prima parte di *Miramare*, regia di Franco Mel-

lo, un viaggio alla ricerca dell'idea, del sogno del mare. Il primo incontro è con Polifemo, come lo chiamano ad Alba, forse anche per via della capra, questo personaggio fuori dal mondo che vive senza luce né gas e che si è costruito prima i mattoni da solo e poi la casa. Si ciba di radici, si fa il pane e il vino. Da Polifemo si passa quindi agli acciugai e a delle divertenti storielle e scenette al suono di *Una giornata al mare*. Infine, l'avvocato Gorio snocciola mentre va a spasso alcuni consigli culinari. Giovedì 21, prima parte di *Ma non saremo che noi stessi ancora*,

di Gianfranco Barberi, un programma che affronta in due puntate il tema dell'omosessualità.

MARCHE

In due parti, martedì 19 e giovedì 21, viene proposto un itinerario insolito e suggestivo, con la regia di Raffaello Ventola e con la conduzione di Candida Tonucci, dal titolo *Dalle Marche musicalmente con Peppino Principe*. Il viaggio tra le località più interessanti delle province marchigiane è accompagnato dalla musica scelta e suonata da Peppino Principe, uno dei maggiori fisarmonicisti del mondo, nativo pugliese ma residente da tempo nelle Marche, dove ha ricevuto la cittadinanza onoraria di Castelfidardo, la patria universale delle fisarmoniche.

VALLE D'AOSTA

Viene trasmessa per *Carrefour*, martedì 19, la prima parte del Festival delle musiche dei popoli che vivono nel bacino mediterraneo, svoltosi ad Arles, per la regia di Stefano Viaggio. Giovedì 21, terza puntata di *Jeudi Jeunes Gens*, un programma di Maria Pia Burgay e Giulio Cappa.

EMILIA-ROMAGNA

Realizzata da Maurizio Zuffi, martedì 19, va in onda *I cancelli chiusi*, un'inchiesta sulle carceri dell'Emilia Romagna che documenta la difficile vita non solo dei detenuti ma anche degli agenti di custodia. Giovedì 21 viene trasmesso un concerto di Kim and Cadillac.

LIGURIA

Per *Come siamo*, martedì 19, Carlo Massa e Alfredo Provenzali propongono un servizio dedicato a «La Fiera di Genova» che compie vent'anni, con rare immagini di repertorio e interviste sul prossimo futuro. Giovedì 21, sesta puntata de *124 Capricci di Paganini*, un programma di Alberto Cantù e Vito Elio Petrucci. Si concludono oggi le esecuzioni integrali dei 24 Capricci per violino del grande Niccolò Paganini, eseguiti da Renato De Barbieri. Termina anche il racconto della vita e delle vicissitudini del grande maestro «maledetto», la cui salma vagò per molti anni prima di trovare definitiva sepoltura a Parma.

a cura di GIANNI ROSSI

MARTEDÌ 19 OTTOBRE

ORE 19,30

PIEMONTE	Miramare, 1ª parte
VALLE D'AOSTA	Carrefour
LOMBARDIA	Notizie naturali e civili su la Lombardia: inchiestro vivo
TRENTINO-ALTO ADIGE (TN)	Trentoteca: musica in villa concerto del tenore Rudy Forti
VENETO	Rubrica regionale
FRIULI-VENEZIA GIULIA	Intorno a casa nostra: Trieste 1948, 7ª ed ultima puntata
LIGURIA	Come siamo: La fiera di Genova compie vent'anni
EMILIA-ROMAGNA	I cancelli chiusi
TOSCANA	Rubrica regionale
UMBRIA	Rubrica regionale
MARCHE	Dalle Marche musicalmente con Peppino Principe, 1ª puntata
LAZIO	A confronto: lei e lei, 5ª puntata
ABRUZZO	Cose d'Abruzzo: quando l'amore 'mpazzire te fa, 3ª puntata
MOLISE	Rubrica regionale
CAMPANIA	Napoli una città in versi: 6ª puntata: l'umorismo
PUGLIA	Rubrica regionale
BASILICATA	Rubrica regionale
CALABRIA	Rubrica regionale
SICILIA	Binoçolo: storie mediterranee, 3ª puntata
SARDEGNA	Sardegna dentro e fuori, 3ª puntata

GIOVEDÌ 21 OTTOBRE

ORE 19,30

PIEMONTE	Ma non saremo che noi stessi ancora, 1ª parte
VALLE D'AOSTA	Jeudi Jeunes Gens, 3ª puntata
LOMBARDIA	Notizie naturali e civili su la Lombardia: il maestro di Vinci
TRENTINO-ALTO ADIGE (BZ)	Ponte Taverna
VENETO	Rubrica regionale
FRIULI-VENEZIA GIULIA	Spazio aperto, 1ª puntata
LIGURIA	I 24 capricci di Paganini, 6ª puntata
EMILIA-ROMAGNA	Kim and Cadillac
TOSCANA	Rubrica regionale
UMBRIA	Rubrica regionale
MARCHE	Dalle Marche musicalmente con Peppino Principe, 2ª puntata
LAZIO	Fatti nostri
ABRUZZO	Cose d'Abruzzo: uno spettacolo un paese
MOLISE	Rubrica regionale
CAMPANIA	Galleria jazz, 3ª puntata
PUGLIA	Rubrica regionale
BASILICATA	Rubrica regionale
CALABRIA	Rubrica regionale
SICILIA	Occhio aperto sulla regione: gli aghi nel pagliaio, 3ª puntata
SARDEGNA	Andelas, 6ª puntata

**Qui non mi sbaglio...
io per il caffè ho naso!**



Prova São Café
nella nuova confezione "mattonella",
nei formati 200 e 400 g, bianco e oro:
scoprirai,
perfettamente conservata,
tutta la qualità
di São Café

SÃO CAFE

...e ritrovi la parte migliore di te.

*Pippo Franco
Lombardi*



S. Luca evangelista
Il sole sorge alle 6.26 e tramonta alle 17.25.
La luna nasce alle 7.40 e cala alle 18.32.

S. Ignazio di Antiochia
Il sole sorge alle 6.24 e tramonta alle 17.27.
La luna nasce alle 6.34 e cala alle 18.04.

S. Laura
Il sole sorge alle 6.27 e tramonta alle 17.23.
La luna nasce alle 8.44 e cala alle 19.03.



S. Ireneo
Il sole sorge alle 6.28 e tramonta alle 17.22.
La luna nasce alle 9.46 e cala alle 19.37.

S. Gaspare, S. Orsola
Il sole sorge alle 6.29 e tramonta alle 17.20.
La luna nasce alle 10.46 e cala alle 20.16.

S. Donato
Il sole sorge alle 6.30 e tramonta alle 17.19.
La luna nasce alle 11.42 e cala alle 21.

S. Giov. da Capistrano
Il sole sorge alle 6.31 e tramonta alle 17.17.
La luna nasce alle 12.34 e cala alle 21.49.

RUBRICA

I consigli di Almanacco del giorno dopo

A cura della redazione di Almanacco del TG 1

GIOIELLI, ARTE E MAGIA



Maler, Maria di Borgogna.
Nelle gemme e negli smalti si preferisce il colore rosso che secondo le credenze protegge da ogni male e guarisce dalle emorragie. Particolarmente protetti da questo colore i nati sotto Marte

DOMANI AVVENIRE

Ottobre 1866. Nella notte tra il 21 e il 22 del mese la popolazione di Venezia è in festa: il plebiscito sancisce definitivamente l'annessione della regione al Regno d'Italia, con oltre 600.000 voti favorevoli e solo 69 voti contrari.
È l'ultimo atto della terza guerra d'indipendenza.
Solo 5 mesi prima Napoleone III aveva offerto all'Italia il Veneto, che contava

ottenere dall'Austria in cambio della neutralità italiana negli schieramenti europei. Ma l'Italia preferisce invece allearsi con la Prussia del cancelliere di ferro, Otto Bismarck, contro l'Austria.
Il 19 giugno, dopo una dichiarazione di guerra all'Austria, 250.000 uomini, al comando dei generali Lamarmora e Cialdini, muovono verso la regione adriatica. A Custozza avviene la



prima sconfitta. Giuseppe Garibaldi avanza verso Nord, mentre la flotta italiana è sconfitta a Lissa. Intanto la Prussia vince.
Un armistizio che prevede la cessione di tutto il Veneto all'Italia prelude alla pace di Vienna che il 3 ottobre lascia libero il Veneto di scegliere tra Austria e Italia con un plebiscito che decreterà l'annessione.

LE ERBE



Giovanna Cicalò
La cipolla, oltre che in cucina, è molto utile in erboristeria per la sua azione stimolante sul bulbo pilifero

Una lozione fatta a base di cipolla può aiutare la crescita dei capelli. La prepariamo così: tagliamo a fette sottilissime una cipolla e la lasciamo macerare in 100 grammi di alcool da liquore a 95° in un recipiente scuro per cinque giorni che agiteremo ogni tanto.

A parte facciamo bollire con 200 grammi di acqua distillata 30 grammi di corteccia di china per venti minuti.

Quando si sarà raffreddata la uniamo all'alcool in cui si è macerata la cipolla e facciamo riposare il tutto per due giorni. Poi filtriamo il preparato con una garza.



Con questa lozione frizioniamo con cura la radice dei capelli una volta al giorno.
Per mitigare l'odore della cipolla si possono aggiungere dieci gocce di essenza di anice oppure di lavanda.

LA CUCINA



Vincenzo Buonassisi
Il tortino di uova e melanzane è un ottimo piatto completo, gustoso, fragrante, che si prepara rapidamente

Tagliamo le melanzane a fette che mettiamo sotto sale per eliminare l'amaro. Poi le strizziamo un pochino, le passiamo nella farina e le lasciamo friggere nell'olio d'oliva bollente e abbondante.
Mentre le melanzane cotte sciolano sulla carta assorbente, prepariamo la salsa. È fatta con le uova sbattute molto bene, un po' di latte che ammorbidisce i sapori, un pizzico di sale e di pepe e un ciuffo di erbe profumate, tritate finemente. In questo caso prezzemolo e basilico. Poi in una teglia unta con olio d'oliva, il nostro squisito olio mediterraneo, mettiamo a strati alternati melanzane e salsa; è un contrappunto particolarmente saporito di gusti forti e gusti morbidi.
Mandiamo in forno per qualche minuto e serviamo caldo in tavola il nostro tortino.

I GIOCHI DA TAVOLO



Elvezio Petrozzi
Un rapido e divertente gioco con carta e matita può spesso trasformarsi in una sfida. È il caso di «Somma 10»

Adatto a 2, 3 o 4 giocatori, questo gioco praticamente sconosciuto richiede semplicemente un foglio di carta quadrata ed una matita. S'inizia delimitando un quadrato di 7x7 caselle a fianco del quale si scrivono 28 cifre: 8 volte l'uno, 8 volte il 2, 6 volte il 3 e 6 volte il 4. A turno i giocatori eseguono una mossa consistente nello scrivere in una qualsiasi casella vuota una delle cifre e contemporaneamente cancellando la cifra scritta dall'elenco riportato a fianco del «campo» di gioco. Ogni volta che ortogonalmente o diagonalmente le cifre adiacenti danno esattamente la somma di 10 l'autore dell'ultima mossa (o colui che, nel caso l'autore non se ne avveda, segnala per primo il fatto) segna un punto e racchiude la serie tra due caselle nere. Esaurite le cifre a disposizione vince chi ha ottenuto il maggior numero di punti.

**"SSST!!! E'uno spettacolo di morbidezza!
Ma non è nuovo!"**

disse al cinema l'amica che usava Perlana.



Ingrid Thulin

superba nei bergmaniani
Alle soglie della vita, Luci
d'inverno. Il silenzio,
ha diretto Noi due, una coppia



Lucille Ball

rivelata da Palcoscenico,
aveva lavorato in precedenza
con Fred & Ginger (Cappello
a cilindro, Seguendo la flotta)



Gene Kelly

*solo regista per il tunnel
dell'amore, ha diretto e
interpretato Un giorno a New York,*
Cantando sotto la pioggia



I FILM IN TV

RETE 1 LUNEDÌ ORE 20,30

IL GIORNO PIÙ LUNGO

BN - 1962

The Longest Day/durata 180'

prod. Darryl F. Zanuck

con John Wayne, Robert Mitchum,
Henry Fonda, Richard Burton

È la cronaca, minuto per minuto, di tutto, o quasi, lo sbarco alleato in Normandia: il famoso «D-Day». Ed in particolare di alcune tra le operazioni di maggiore importanza strategica: l'occupazione di Ste-Mère-Eglise ad opera di un gruppo di paracadutisti, l'avanzata sulle spiagge di «Omaha» e «Utah», la scalata della scogliera di Pointe-du-Roc. Ricco il cast: 6 registi e John Wayne, Robert Mitchum, Sean Connery, Henry Fonda, Richard Burton, ecc.

RETE 2 MARTEDÌ ORE 20,30

IL TUNNEL DELL'AMORE

C - 1958

The Tunnel of Love/durata 98'

regia di Gene Kelly

con Doris Day, Richard Widmark,
Gig Young, Gia Scala

Sposati da cinque anni, Elisa e Johnny non hanno figli e decidono di adottarne uno. Si rivolgono ad un'agenzia specializzata e incorrono non solo nella visita di un'ispettrice incaricata di accertare moralità e condizioni economiche, ma anche nei soliti contrattamenti (litigi, scappatelle, gelosie e guai). In più quando il figlio arriva somiglia moltissimo a Johnny (forse colpevole di una notte d'amore con l'ispettrice) ed Elisa va su tutte le furie. Si calmerà.

RETE 3 MERCOLEDÌ ORE 20,40

LO SPARVIERO DI LONDRA

BN - 1947

Lured/durata 102'

regia di Douglas Sirk

con George Sanders, Lucille Ball,
Boris Karloff, Charles Coburn

Non una, non due, non tre, ma sette ragazze spariscono nel fumo di Londra senza lasciar tracce. Indaga e indaga, la polizia scopre che tutte hanno trovato la morte «cercando lavoro» e prepara una trappola. L'escia, una giovane taxista amica di una delle vittime, si innamorerà del sospettato numero uno e rimarrà di stucco quando troverà a casa sua una fotografia dell'amica. L'uomo verrà arrestato, ma siete proprio sicuri che sia lui l'assassino?

RETE 3 GIOVEDÌ ORE 22,15

STAVISKY IL GRANDE

TRUFFAURE C - 1975

Stavisky/durata 120'

regia di Alain Resnais

con J. P. Belmondo, Anny Duperey,
Charles Boyer, Claude Rich

Vita, amore e morte del finanziere ebreo Alexander Stavisky, protagonista di uno scandalo politico-economico nella Francia anni Trenta. Tutto va bene a Stavisky, alias Serge-Sacha Alexandre, finché un ispettore prima e una commissione d'inchiesta, poi, non dicono che è un grande truffatore. Il suo patrimonio (cavalli, giornali e un teatro) e la sua bellissima moglie non bastano: verrà trovato morto, forse suicida, in uno chalet di Chamonix. Molto bello.

RETE 1 VENERDÌ ORE 21,20

BATAAN

BN - 1943

Bataan/durata 114'

regia di Tay Garnett

con Robert Taylor, Thomas Mitchell,
George Murphy, Desi Arnaz

C'è un ultimo ponte da distruggere perché gli americani possano ritirarsi di fronte ad un'offensiva giapponese in grande stile. E c'è il solito commando (un po' convinto, un po' no) incaricato di farlo così quello che costi, vita compresa. Uno dopo l'altro (eccettuati un malato di malaria e un kamikaze) i 13 soldati cadono da eroi sotto il fuoco dei «mussi gialli». Tanto eroi che l'ultimo combatte e muore sporgendosi dalla tomba che si è scavato.

RETE 1 SABATO ORE 14

I QUATTRO CAVALIERI

DELL'APCALISSE C - '61

The four horsemen of the

Apocalypse/durata 153'

regia di Vincente Minnelli

con Glenn Ford, Ingrid Thulin

Padre, figlie e figli delle figlie si riuniscono al ritorno di Heinrich (un nipote) dagli studi. Entusiasta di Hitler e del nazismo, il giovane provoca lo sdegno e la morte del nonno, che spirerà tra le braccia di Julio (un altro nipote) profetizzando il ritorno dei terribili «quattro cavalieri dell'Apocalisse». Anni dopo Julio (artista sopra e partigiano sotto) e Heinrich (alto ufficiale tedesco) si ritrovano a Parigi in piena guerra e muoiono sotto un bombardamento.

RETE 3 SABATO ORE 17,15

PARTITA A QUATTRO

BN - 1933

Design for living/durata 90'

regia di Ernst Lubitsch

con Fredric March, Gary Cooper,
Miriam Hopkins, E. E. Horton

Gilda, Tom e George (Cooper) dividono appassionatamente una soffitta parigina e una vita d'artisti (arrivano a mangiare un panino in tre), in attesa che il successo si faccia vedere e che... la donna faccia la sua scelta. Ma lei non sceglie e quando lo fa ci ripensa, Tom scrive una commedia di successo e George mette finalmente in mostra i suoi quadri. Ormai felici e contenti, Tom e George si faranno scegliere tutti e due. Sceglieranno da Ben Hecht.

RETE 2 SABATO ORE 21,30

MILIONI CHE SCOTTANO

C - 1968

Hot millions/durata 105'

regia di Eric Till

con Peter Ustinov, Maggie Smith,
Karl Malden, Cesar Romero

Uscito fresco fresco di galera, un imbroglione riesce a farsi assumere da una società spacciandosi per un esperto di cervelli elettronici. Architetto ben presto un vizioso giro di milioni, si vede però costretto ad inseguirli continuamente tra Francoforte, Roma e Parigi per metterseli in tasca prima che scottino. Finché la moglie chiederà per lui un po' di riposo e insospetterà la società, facendolo scoprire. Poco male, terranno i soldi lo stesso.

SCUOLA DI BALLO

*ballare
è facile*

**un nuovissimo
e pratico corso
per imparare a ballare
a fascicoli
e cassette**

in tutte le edicole
il primo e il secondo fascicolo
con una cassetta di un'ora

L. 3500

•
RADAR

PASTICCINI PERUGINA

**I dolci
pieni di dolcezza.**



PASTICCINI PERUGINA

Per i tuoi
dolci pensieri.



Per la tua dolce
ospitalità.



Per i tuoi
dolci vizietti.

Protagoniste dei grandi sceneggiati

Nelle famiglie, addirittura nelle dinastie, in mezzo a violenze e intrighi ha preso forma un modello di donna astuta, pronta a tutto pur di arrivare al successo

ATTUALITÀ

Le nuove fatali del piccolo schermo

di CARLO SCARINGI

Da qualche tempo il piccolo schermo è diventato la passerella ideale per la rassegna delle grandi famiglie: anzi, sfilano addirittura delle dinastie, a giudicare dal numero di puntate che si srotolano una dietro l'altra. E così, settimana dopo settimana, conosciamo mogli, amanti, mariti, figli, nipoti e vecchie zie, di generazione in generazione, sovente impegnati, al di là dei vincoli di sangue, l'uno contro l'altro per dare la scalata al potere,

alla gloria, al denaro. Di saghe familiari, gli schermi televisivi di mezzo mondo già traboccano: molte sono già arrivate in casa nostra, e altre si preannunciano, a cominciare da quel gigante della storia del cinema che è stato (e per molti, giustamente, resta) *Via col vento*, che la Rete 1 programmerà a puntate fra qualche mese. Sono per lo più vicende collocate nei giorni nostri, in ambienti dei quali la totalità degli spettatori è esclusa (il mondo dei petrolieri texani, quello dei coltivatori vitivinicoli della California, ecc.), ma che sono nei sogni di tutti.

Chi non vorrebbe vivere in un mondo ricco, seppure intriso di violenza, di speculazioni e di intrighi? Un mondo nel quale si muovono, molto spesso, bellissime donne, versione moderna delle femmine fatali del cinema di cinquanta e più anni fa. Le protagoniste di oggi non si aggrappano languidamente ai ten-



daggi dell'alcova, ma si fanno avanti a gomitate, muovendosi nel mondo degli affari con la sicurezza di un finanziere di Wall Street, prima del grande crollo. In queste donne la ribollente stagione del femminismo sembra aver lasciato qualche segno: si sentono sicure di sé, fanno e disfanno imperi finanziari, amano, odiano, s'ingelosiscono, si scontrano e si riappacificano.

Sono, insomma, le nuove dive del piccolo schermo: qui ne presentiamo alcune, scelte fra le protagoniste degli sceneggiati di maggior richiamo, in onda queste settimane. Son belle, aggressive, sentimentali, piene di pepe e di miele, a seconda dei casi, ma sempre donne, pronte a graffiare la rivale in amore o il concorrente sui mercati internazionali. E tutto per un barile o un barile di petrolio in più.

Le solite classifiche — gli americani sono dei maniaci delle graduatorie — la pongono ai primi posti fra i personaggi più popolari degli USA preceduta solo da Frank Sinatra, Reagan, Gei Ar e il tennista McEnroe: è, insomma, la primadonna del momento, e forse è logico perché è la donna meravigliosa, Wonder Woman, che interpreta ormai da alcuni anni. «Eppure», lo dice con un certo rammarico, «so fare altre cose, so anche recitare: non devo essere famosa solo perché sono stata Miss Mondo (nel 1973) o perché sono la nipote di Jimmy Carter, l'ex presidente americano». E lo dimostrerà tra non molto interpretando la figura di Rita Hayworth, in un film dedicato alla celebre diva degli anni Quaranta.

Nata nel 1955, ha cominciato a cantare a 15 anni, ma ha trovato il modo di fare la fotomodella, di laurearsi in scienze politiche e di lavorare come segretaria-interprete al Dipartimento di Stato, prima che lo zio la licenziasse per non farsi accusare di nepotismo. Oggi è celebre: e tra la gente forse più dello stesso zio.

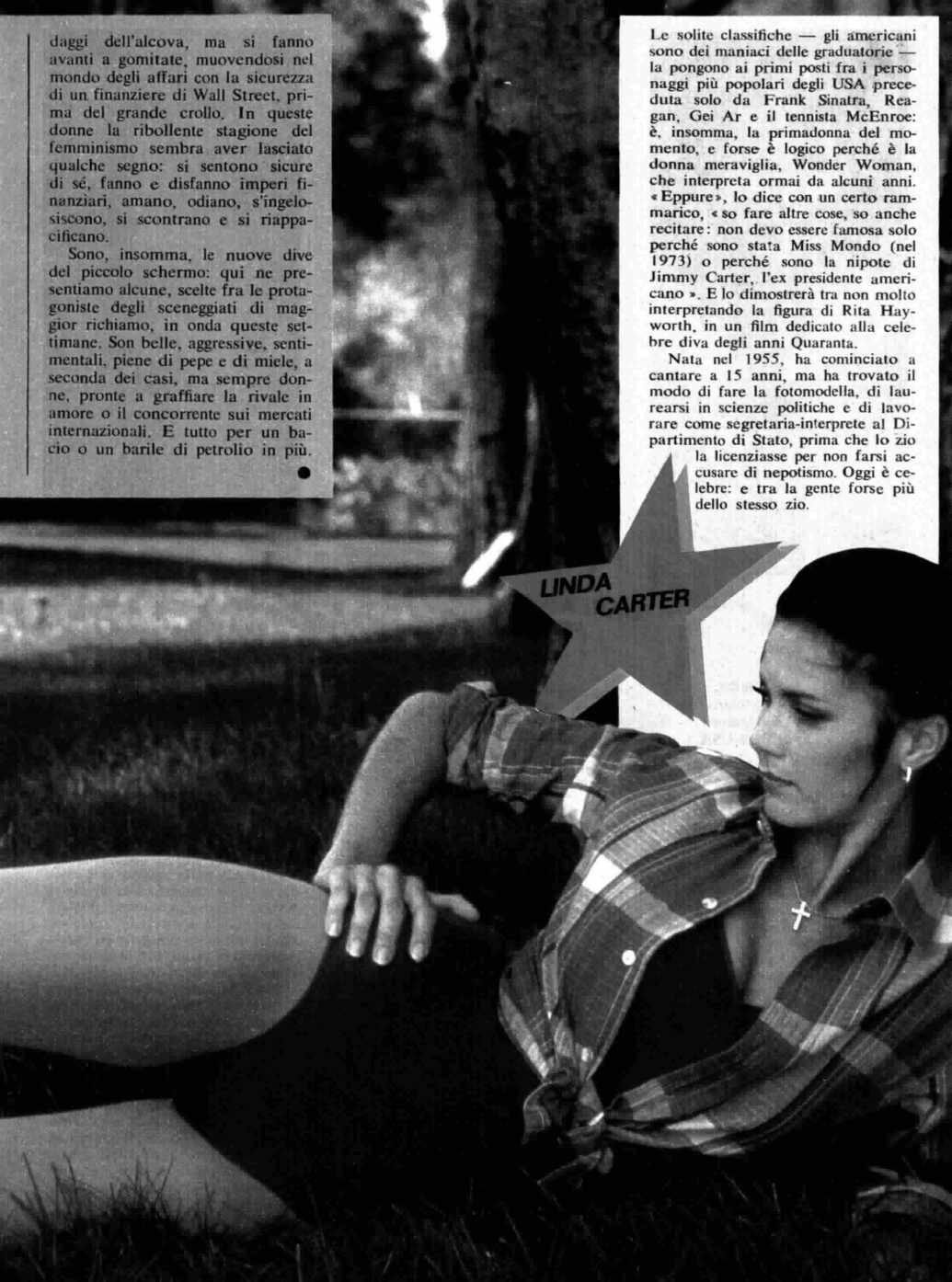

LINDA
CARTER



**MARTHA
KELLER**

**Cinema,
tv, teatro e
un amore
negli USA**

Swizzera di nascita, parla francese, tedesco e inglese, recita a Parigi (ha appena finito le repliche di *Tre sorelle* di Cecov in teatro) e lavora spesso negli Stati Uniti, dove tra l'altro vive Al Pacino, al quale è legata da affetto: ecco, in sintesi, Marthe Keller, protagonista della *Certosa di Parma*, dove interpreta il personaggio della duchessa di Sanseverina.

Attrice cinematografica (suoi successi: *Il maratonea*, *La formula*, *Computer per un assassino*, ecc.), lavora spesso per la tv e tra non molto tornerà sul piccolo schermo ne *Le vita di Wagner*, con Richard Burton. Con un figlio avuto dal regista Philippe De Broca (Alessandro, di dieci anni) e un uomo che l'attende al di là dell'Atlantico, la vita della Keller è decisamente movimentata e scandita tra un aereo e l'altro: ma lei è contenta così, riesce a conciliare tutto, e soprattutto a trovare il modo per lavorare a pieno ritmo, in teatro (dopo le *Tre sorelle*, pensa a un altro Cecov) e in tv.



**CARLA
FRACCI**

**Castellani
l'aveva già
scelta
in cuor suo**

Era destinata a interpretare il ruolo di Giuseppina Strepponi già da una decina di anni: fu nel 1973 che Renato Castellani (che già stava pensando al suo Verdi) incontrandola le disse che sarebbe stata l'interprete ideale. Poi, per anni, non se ne parlò più: Carla Fracci continuò a danzare e Castellani a rincorrere il suo progetto, entrato in fase di concretizzazione solo nel 1979. A questo punto, era ovvio che il regista si rammentasse della scelta (e della promessa) fatta: e così Carla Fracci è diventata la seconda moglie di Verdi.

Per una diva dello spettacolo come lei, il passaggio dalle tavole del palcoscenico e dal tutto di Giselle alle telecamere e ai costumi verdiani di Giuseppina, cantante e moglie, è avvenuto senza grossi problemi: «solo una grande emozione», ricorda la danzatrice-attrice, «un'emozione stemperata dal fatto che in fondo mi trovavo pur sempre nel mio ambiente: nella danza, infatti, la musica è una componente essenziale.



**JANE
WYMAN**

**L'ex signora
Reagan ora è
un Gei Ar
in gonnella**

E' la più anziana delle stelle del piccolo schermo, ma è anche la sola che possa vantare un Oscar: lo ha vinto nel 1949 per *Johnny Belinda*, in un ruolo tutto latte e miele, totalmente all'opposto all'immagine che offre adesso in *Falcon Crest*, dove interpreta la figura di Angela Channing, donna d'affari, dura, spietata, senza cuore, una sorta di Gei Ar in gonnella (anche se traffica in Chianti californiano, anziché in petrolio).

Secondo Earl Hammer, scrittore e produttore di *Falcon Crest*, la Wyman è una donna deliziosa: «Amabile e accattivante com'è, Jane saprebbe rendere simpatica perfino una Lucrezia Borgia», ha detto.

Nel corso della sua lunga carriera, Jane Wyman — che è stata per otto anni, dal 1940 al '48, moglie di Ronald Reagan, allora attore a tempo pieno — è stata altre tre volte candidata all'Oscar e ha interpretato decine di film, tra cui *Paura in palcoscenico*, *Zoo di vetro* e altri.



LINDA EVANS

**Sposa felice
ma soltanto
accanto a
un petroliere**

E' arrivata all'« Emmy », ovvero l'Oscar televisivo, dopo molti anni di carriera, e c'è arrivata con *Dynasty*, il grosso sceneggiato modellato sulla falsariga di *Dallas*, nel quale interpreta la parte di Krystle, la moglie di Blake Carrington, magnate del petrolio, uomo di pochi scrupoli, assetato di ricchezza e di potere.

Accanto a un uomo simile, Linda Evans riesce ad essere felice: ma purtroppo tutto questo accade solo in uno sceneggiato. Nel privato, la sua vita è stata costellata di esperienze sentimentali e matrimoniali spesso fallimentari (è stata anche moglie di John Derek, che aveva appena lasciato Ursula Andress): adesso è innamorata di un italo-americano, proprietario di un ristorante di successo. Ma questi, alla fine, sono fatti suoi. A quarant'anni, ha già una ventina di anni di lavoro e di successi alle spalle: *La grande vallata* con Barbara Stanwick, *L'uomo del clan* con Richard Burton, *Tom Horne* con Steve McQueen.



VICTORIA PRINCIPAL

**Sbatterebbe
la porta:
ma chi butta
30 milioni?**

In una delle tante classifiche che periodicamente si compilano, più per gioco che per una seria valutazione statistica, Victoria Principal, 33 anni — ovvero Pamela, la moglie di Bobby Ewing in *Dallas* — è stata inserita ai primi posti fra le donne più belle del mondo. E in effetti, in una così affascinante compagnia, la bella Victoria non sfigura affatto: come non sfigura in *Dallas*, lo sceneggiato chilometrico al quale è ormai legata ma dal quale vorrebbe uscire, magari per continuare la carriera cinematografica iniziata con *L'uomo dai sette capestri*.

« Prima o poi mi libererò di questo maledetto polpettone », ha esclamato una volta ai produttori. I quali, tuttavia, sono riusciti a convincerla a restare nel « cast », dopo aver accarezzato l'idea di farla morire — nella finzione televisiva, ovviamente — per sostituirla con un'altra attrice. Guadagna 30 milioni a puntata, e questo, forse, è stato il motivo del suo ripensamento: così continueremo a vederla.



MORGAN FAIRCHILD

**Da Dallas
alla
Flamingo
Road**

Per lei la grande occasione è *Flamingo Road* (ovvero *La strada dei fenicotteri*) nel quale interpreta la figura di Constance Weldon, figlia adottiva della famiglia protagonista di quest'ennesima saga. E' infatti il primo grosso lavoro con un ruolo di primo piano e, a giudicare da quanto hanno scritto i critici americani dopo la presentazione sul piccolo schermo, non c'è dubbio che di Morgan Fairchild sentiremo parlare ancora. Per adesso è stata definita « uno dei maggiori sex-symbol americani ».

Lo sceneggiato è tratto da un romanzo di Robert Wilder, tradotto in film nel 1949; il ruolo di Constance — una donna cattiva e maligna (« La versione femminile di J. R. », scrivono i critici senza fantasia) — fu interpretato da Joan Crawford.

Morgan Fairchild è nata a Dallas 34 anni fa e prima di *Flamingo Road* era apparsa proprio in alcune puntate di *Dallas*, nel ruolo di una ragazza avida e intrigante, che sembrava una sua costante (ma nella vita — dicono — è tutt'altra cosa).

*Passa a NUOVA ACE.
Vedrai che è
ancora meglio!*



NUOVA ACE come sempre
smacchia perfettamente.

In più candeggia più bianco...

...e senza danno,
oggi più che mai!



NUOVA ACE candeggia più bianco
con più sicurezza

A quei tempi la radio...

di **SEGGIO ZAVOLI**
presidente della Rai

Vi sono stati anni in cui c'era solo la radio, e con essa il suo mito. I concerti della Martini & Rossi, il concorso dei *Quattro moschettieri*, il primo quiz italiano *Botta e risposta*, la rivista *Rosso e nero*, le rubriche *Arcobaleno* e *Voci dal mondo*, il *Teatro dell'ustignolo*, i documentari che fecero scuola non solo in Italia, le imprese di Coppi e Bartali in cronaca diretta, e così via, hanno segnato il costume di un'epoca.

Anni lontani, dimenticati dai più, quasi spazzati via dall'avvento dell'apparecchio televisivo che sostituì nel salotto buono delle famiglie italiane la vecchia radio. Eppure quegli anni erano stati fondamentali per la crescita del primo mass-medium apparso nel nostro Paese. Ad essi è corso il nostro ricordo nell'apprendere che, in silenzio, se ne è andato l'ingegner Raul Chiodelli. Un nome sconosciuto ai più giovani, ma che è legato a una lunga stagione della nostra vita, vissuta anche attraverso la radio. La storia e le cronache parlano di Chiodelli come di un pioniere nell'introduzione della radiofonia in Italia: riuscì a far crescere e affermare questo nuovo strumento culturale e industriale risolvendo un'infinità di problemi, avendo a disposizione limitati mezzi finanziari e dovendo combattere l'ostilità di quegli ambienti (giornali, cinema, teatro) che vedevano nell'affermarsi della radio una pericolosa concorrenza.

I successi riportati e il ruolo che la radio ha avuto e continua ad avere testimoniano che fu un'impresa certo ineluttabile, ma condotta con uno straordinario spirito immaginativo e imprenditoriale.

Di questo, anche se ormai lontanamente, dobbiamo essergli grati.



In una foto d'archivio il compianto ingegner Raul Chiodelli (a destra, intervistato da Luca Di Schiena), pioniere nell'introduzione della radiofonia in Italia

il Black & Decker nato per levigare.

Levigatrice orbitale Black & Decker: con il suo movimento roto-orbitale e le sue 10.000 orbite al minuto è l'ideale per tutti i lavori di levigatura e rifinitura di superfici di legno e metallo.

- velocità 10.000 orbite/min.
- piastra mm 93x195
- pinze a molletta per l'attacco rapido della carta.

Oggi grande offerta
dei rivenditori Black & Decker
DN 44 **L.39.900** iva inclusa
anziché **L.55.340** iva inclusa
sconto del 28% fino al 31/12/82



Black & Decker
La più grande esperienza nel mondo.

PT/82

Spett. Sare
Black & Decker 2390 (Chiarif & Comp)
Vore ricevere gratis il nostro catalogo
Cognome
Nome
Via
C.A.P.
Città



Massimo Troisi sul set di «Scusate il ritardo»

Autore, regista e interprete anche del suo secondo film il comico napoletano racconta una storia tutta sua, fatta di situazioni qualsiasi, segnata dal bisogno di comunicare

Sa che il bis è difficile ma lui ci prova

di ANNA PAVIGNANO

Ventisette anni, torinese, Anna Pavignano, che ha raccolto per noi questa intervista, ha collaborato con Troisi per la sceneggiatura di Ricomincio da tre e di Scusate il ritardo.

Massimo Troisi, che ha debuttato in teatro e in televisione con il gruppo La Smorfia, dopo la sua opera prima cinematografica *Ricomincio da tre*, tuttora in programmazione nei cinema italiani, ci proporrà tra qualche mese il suo nuovo film, dal titolo *Scusate il ritardo*, in lavorazione in questi giorni a Roma. Ne è ancora una volta autore, interprete e regista.

A detta di molti, il rischio maggiore di un giovane autore è quello di sbagliare il secondo film. Tu hai detto una volta che lo avresti sbagliato in partenza, per poter passare in santa pace al terzo. Adesso che il secondo

film è quasi una realtà, pensi ancora allo stesso modo?

«E' chiaro che il mio impegno è di fare le cose il meglio possibile. Poi, quando un film ormai esiste, ci si affeziona ai personaggi e alla storia e quindi si finisce per crederci e sperare che quello che fai possa piacere anche agli altri».

Questo titolo, «Scusate il ritardo». Che cosa significa?

«Non lo so. Io non sono bravo a trovare i titoli. Anche *Ricomincio da tre* era un brutto titolo. Invece il titolo è importante, porta la gente al cinema. Purtroppo io non sono bravo a trovare i titoli e mi tocca sforzarmi di fare il film bello, che è più faticoso e più lungo».

Il tuo primo film non solo ha portato gente al cinema, ma forse ha anche aperto la strada a molti giovani autori che avevano delle cose da dire. Infatti «Ricomincio da tre» è stato in programmazione nei cinema italiani per 550 giorni, ha battuto cioè il record di programmazione: questo è un incoraggiamento per i produttori...

«Se è vero che il mio film è servito a questo mi fa piacere. Mi fa pure piacere di aver battuto un re-

« Il titolo è importante », dice Troisi, « porta la gente al cinema. Purtroppo io non sono bravo a trovare titoli e mi tocca sforzarmi di fare il film bello, che è più faticoso e più lungo ».

cord. Io sono abbastanza competitivo, anche nel gioco. Quando trovo una persona competitiva come me è una lotta all'ultimo sangue per la vittoria. Però mi dispiace quando la gente mi guarda male perché ho vinto. Penso di avere bisogno che la gente mi voglia bene ».

Con i tuoi colleghi sei competitivo?

« Entro certi limiti mi sembra anche giusto esserlo. Anche loro lo sono. Prima che iniziassi a girare il mio film un collega per "incoaggiarmi" mi ha detto: "Non ti preoccupare, Massimo! Non farai un brutto film! Farai un film... così così!" ».

Scherzava, naturalmente.

« Lo spero! ».

Tu pensi che la comicità sia una carta in più da giocare nella vita?

« Be', io credo che le cose dette con una battuta siano più facili da accettare e da capire. E' un modo per sdrammatizzare senza togliere significato alle cose che si dicono ».

Questa voglia di sdrammatizzare fa parte del tuo carattere?

« In genere sì. Anche del mio modo di esprimermi. Io cerco di usare anche i miei personaggi per sdrammatizzare. Forse in questo film si vedono anche un po' i rischi che si corrono quando a furia di sdrammatizzare non si capiscono più le persone. Quando lo scherzo o la battuta diventano un alibi per non guardare in faccia la gente ».

Faresti un film non comico, come si dice, « serio »?

« Sì, lo farei. Forse fare un film serio mi farebbe guadagnare la fiducia del sovrintendente ai Beni Culturali di Napoli, che non ha voluto permettermi di girare una scena del mio film nella Villa Pignatelli, motivando la cosa col fatto che un film comico è meno serio di un film serio ».

Di che cosa parla «Scusate il ritardo»?

« Io mi trovo bene nelle situazioni quotidiane. Quindi qualsiasi cosa io voglia dire la dico calata nei rapporti di tutti i giorni. Quindi, ancora una volta, la famiglia, il rap-

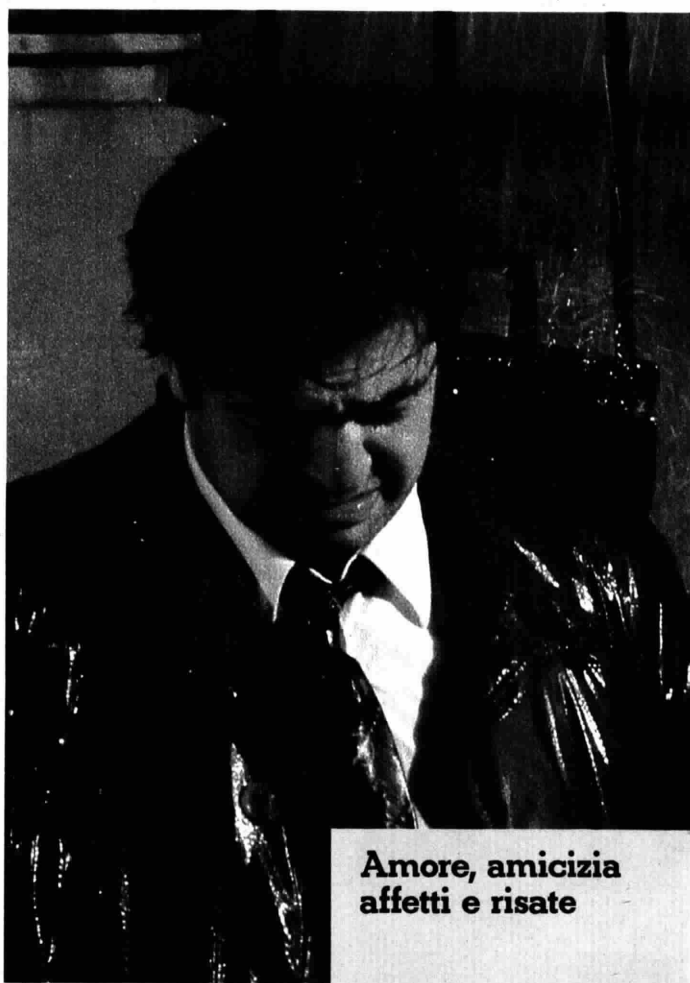

Amore, amicizia affetti e risate

I personaggi: Vincenzo (Massimo Troisi); la donna di Vincenzo, Anna (Giuliana De Sio); l'amico di Vincenzo, Tonino (Lello Arena); la famiglia di Vincenzo: madre preoccupata, sorella sposata e fratello atore.

La storia. E' una storia alla Troisi: amore, affetti familiari, amicizia, angosce dell'esistere e risate. Vincenzo fa vita di famiglia e ascolta impassibile gli sfoghi tristi e disperati dell'amico Tonino durante lunghe passeggiate notturne (anche sotto la pioggia). Conosciuta Anna, se ne innamora; ma l'amore, come tutto il resto, è travagliato e difficile, so-

porto con una ragazza, magari la chiacchierata con il vicino di casa che parla dei propri guai. E attraverso questi rapporti si parla dell'amore, della religione, del potere, della ricchezza, dell'incomunicabilità... della vita insomma ».

Il protagonista di «Ricomincio da tre» partiva da Napoli e arrivava a Firenze. Vincenzo, il protagonista di «Scusate il ritardo», dove arriva?

« Vincenzo non arriva da nessuna parte. Forse è lo stesso di *Ricomincio da tre* che non è partito. Più aggressivo forse, proprio perché le energie che Gaetano impie-



prattutto perché Vincenzo si risparmia e non mette nel rapporto l'abbandono e la passionalità di cui Anna sente il bisogno. Stanca di come vanno le cose tra loro due, Anna lascia Vincenzo e lui, capito finalmente l'errore, si chiude in casa, non esce più e accetta di ricevere le sole visite « consolatorie » dell'affezionata Tonino. Tutto questo finché anche Anna non andrà a trovarlo...

SCUSATE IL RITARDO

Regia: Massimo Troisi
Interpreti: Massimo Troisi, Giuliana De Sio, Lello Arena, Lina Polito, Franco Acampora, Olimpia Di Maio, Peppe Borrelli
Soggetto: Massimo Troisi
Sceneggiatura: Massimo Troisi, Anna Pavignano
Fotografia: Romano Albani
Scene: Bruno Garofalo
Costumi: Bona Nasalli Rocca
Produzione: Mauro Berardi

gava per girare, per conoscere, adesso rimangono soffocate nella sua vita quotidiana, che tra l'altro gli permette di essere meno timido, meno insicuro ».

E tu sei quello che è partito o quello che è rimasto?

« Be', io sono partito. Ma sono un po' tutti e due. Sono partito e sono rimasto legato a tante cose che fanno parte del mio passato ».

Ma forse hai voluto ambientare il film in una situazione napoletana per rinsaldare il legame con quello che eri prima?

« No, almeno non volutamente. Può darsi che mi piacesse ambien-

Una scena del secondo film di Massimo Troisi, « Scusate il ritardo », in lavorazione in questi giorni a Roma. Il primo film, « Ricomincio da tre », ha avuto enorme successo

tare il film a Napoli, che poi non è proprio Napoli, ma la provincia, così, senza un motivo particolare ».

Le difficoltà più grosse del lavoro di regista?

« Difficoltà ce ne sono, ma non è il caso di lamentarsi. Questo è il lavoro che faccio, faccio solo questo nella vita come quando andavo a scuola e facevo i compiti. Solo che allora speravo che nessuno li controllasse perché non li facevo mai; mentre adesso mi fa piacere se la gente viene a controllare il compito che ho fatto ».

ANNA PAVIGNANO

Foto MARIO TURSI

Iglesias lancia il suo ultimo LP, «Momenti»

La sua forza è la naturalezza, il suo grande pregio la normalità: si spiega così un successo che gli ha fatto toccare record di vendite e gli apre le porte degli USA

MUSICA LEGGERA

Secondo Julio chi cambia è perduto

di ROBERTO D'AGOSTINO

Piace perché è normale. Ha 39 anni, ma non si traveste da bamboccione: si fa cucire le giacche su misura (da un milione l'una) da Giulio e Tommy Caraceni, gli stessi sarti di Gianni Agnelli. Ne ordina venti per volta, tutte di cachemire blu, doppiopetto. E i bottoni, d'oro zecchino con un'ancora di smalto blu, se li fa fare da un artigiano di Londra.

Abbronzato tutto l'anno come una foglia di tabacco, Julio Iglesias non è in odore di gangsterismo mafioso come Frank Sinatra, non è eccitante come Nat King Cole, né svagatamente ecclesiale come il suo emulo italiano Christian («Ho cantato davanti al Papa», è il suo immancabile ritornello). Fa il cantante confidenziale con disinvoltura e ha perfino l'aria di divertirsi. Teme solo il ridicolo e gli aerei, adora i tre figli Chaveli, Julio ed Enrique, la sua principale ambizione è quella di non essere dimenticato.

Il maggior mistero di Iglesias? Le sue superstizioni. «Prima di uscire per mettere il microfono tra le dita come se fosse una coppa di champagne», svela il dépliant turistico-musicale che la CBS dà alla stampa insieme al nuovo album, *Momenti*, del cantante madrileno, «Iglesias subisce tre misteriosi minuti di silenzio. Nessuno sa cosa pensa. Dà un'occhiata alle unghie. Fa venti passi avanti e venti indietro. Tocca del legno, gira gli occhi ed esce fuori indossando l'impeccabile vestito nero coi pantaloni corti e la camicia di seta dal colore

Tante melodie morbide-morbide

La forza di Julio Iglesias, anche se i suoi album hanno titoli differenti, è quella di non cambiare mai, come i cioccolatini Fiat, sempre uguali (da quando in un lontanissimo periodo ebbero il permesso dalla gran ditta di chiamarsi così) e sempre buoni. Una nuova conferma sono le dieci canzoni che riempiono i due lati del nuovo LP *Momenti*. Il top viene raggiunto naturalmente con il singolo *Sono un vagabondo*, che apre il lato uno. «Arrivare partire che gusto mi dà, sono un mago-poeta con due identità. Sono quel vagabondo che pace non ha, amo solo me stesso e la mia libertà...», confessa Julio. E in queste rime c'è la chiave del successo. Lacrime finto-ingenue e musica morbida-morbida.



« Si parla troppo delle mie avventure », dice Iglesias con una punta di veleno. « Da molti anni sgobbo come un forsennato. Ho registrato 22 album in tutte le lingue. Ho venduto più di 110 milioni di dischi. Oggi ho bisogno di riposare, di rubare tempo a me stesso »

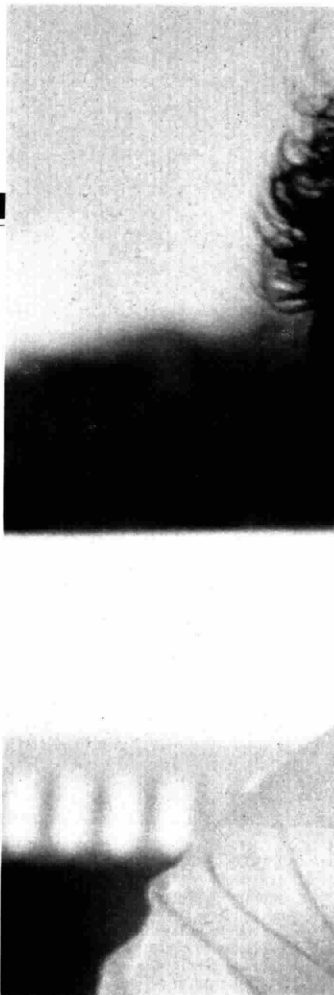

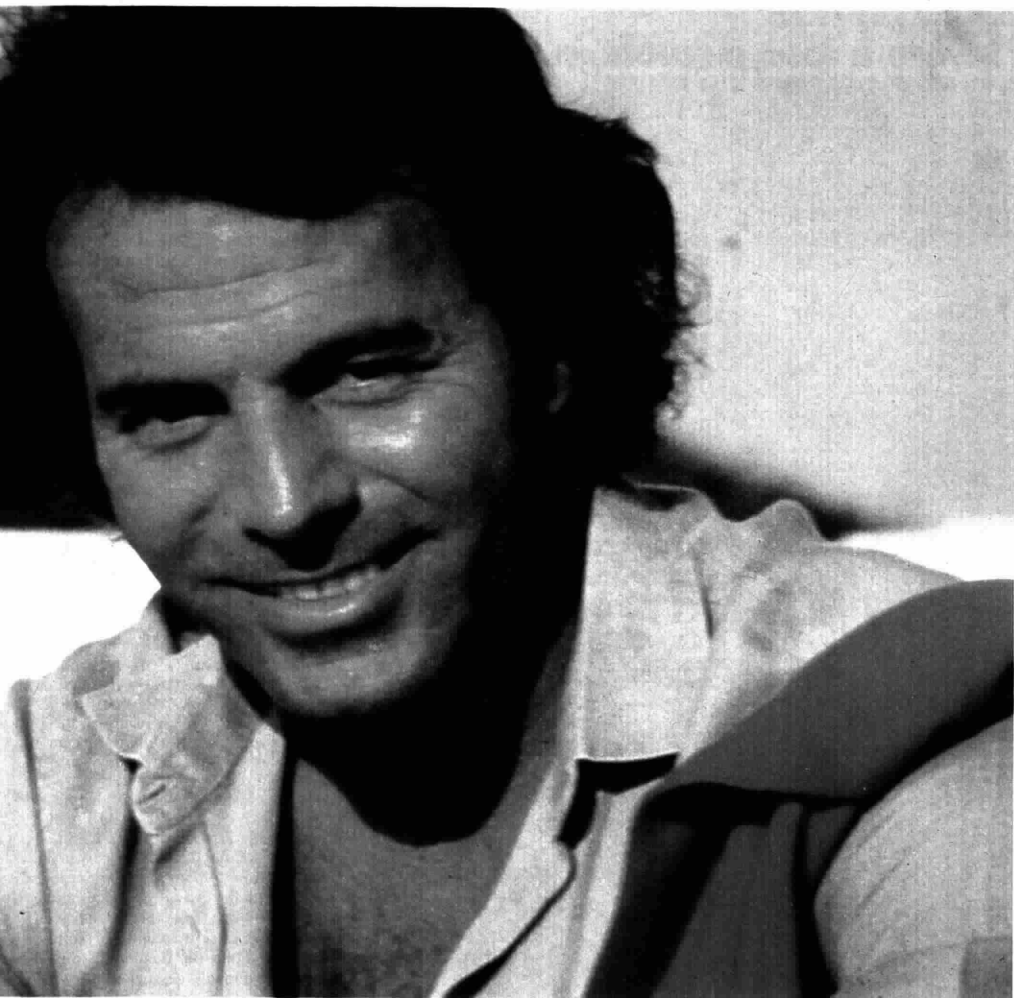

di osso, con le maniche lunghe. Queste sono due delle migliaia delle sue superstizioni», conclude il dépliant.

Misurato e discreto come i laureati di Eton, l'ex portiere del Real Madrid giustifica la sua immagine di seduttore con misurata propensione: « Amo ciò che è bello. Amo le donne. Hanno detto che ho una ragazza per sera. Me, no lo credi. Per me el sesso è un fatto intellettuale. Si io no faccio con la testa, no faccio niente, nada ». E continua con ritmica, velocissima cadenza castigliana: « Tu devi scrivere

questo: mai come adesso, che ho soldi, successo e tutto quello chi voglio, me sento solo e inquieto e depresso. Questo periodo de mia vita no è bello. Vivo solo, con mia madre chi me stira le camicie ».

Intanto, a Tahiti, Julio ha trascorso un periodo di vacanze, prima di affrontare le fatiche del lancio mondiale del nuovo LP, in compagnia di una giovane polinesiana, Vaitiare. I reportage lo ritraggono in canoa verso l'isola di Bora-Bora, nei localini di Papeete dove si diverte a cantare con delle orchestre locali, sempre assediato da fan-

ciulle in fiore. « Si parla troppo delle mie avventure. Mai del mio lavoro », dice con una punta di veleno. « Da molti anni, sgobbo come un forsennato. Ho registrato 22 album in tutte le lingue. Ho venduto più di 110 milioni di dischi. Un record. Dal rapimento di mio padre, ho passato tutto il tempo chiuso in sala di registrazione. Oggi, ho bisogno di riposare. Di rubare tempo a me stesso ».

Dicono che il suo pubblico è fatto, soprattutto, di massaie, che, strette al fustino del detersivo, cantano a squarciagola *Pensami* e Se

al lavoro, a casa, a scuola, in viaggio



**la carica
del caffè, più
l'energia del
cioccolato**

FERRERO

Iglesias / segue

mi lasci non vale. « Be', è certo che su di loro ha un effetto ipnotico », ammette lo scrittore Oreste Del Buono. « Ma non è tutto qui. E' che la sua sembra una vocazione. Quando canta, è assolutamente convincente. In quel momento non potrebbe fare nulla di diverso. Una qualità rarissima. Ecco perché, nonostante l'accento spagnolo, riesce a suscitare in tutto il mondo un fanatismo come quello che Napoli tributava ai suoi cantanti ». Ma anche una giornalista normalmente spietata come Camilla Cederna non può fare a meno di riconoscere che « è un gran bell'uomo ». « Perfetto ma artificiale », puntualizza la giornalista Lietta Tornabuoni. « Iglesias è un fenomeno interessantissimo. Il suo personaggio è perfettamente modellato sulla pubblicità. E' il tipo che si veste da banchiere pur facendo il bancario, quello che se ne sta davanti al caminetto sorseggiando brandy con al fianco una bella ragazza. E poi ha una voce molto calda e dolce, con cui canta drammi d'amore piccolo-borghesi. Una miscela esplosiva. Per il suo pubblico è un eroe ».

Ma il più perfido ritratto di Iglesias lo troviamo tra le pagine di *Panorama*, firmato dallo scrittore satirico Stefano Benni: « E' un uomo che non si vergogna dei sentimenti e delle cravatte. Piace alle signore di una certa età, che gli lanciano baci schioccanti. E' stato ferito 86 volte da dentiere. Come calciatore era un cesso perché voleva stare sempre col viso al sole a occhi chiusi per diventare nero e prendeva gol clamorosi ».

Julio non si spaventa delle critiche. Ha in mente grandi idee. Adesso punta agli USA, il solo mercato discografico che manca ancora nel suo carnet. Così, in attesa di essere proclamato l'erede di Frank Sinatra, Iglesias ha registrato un album in inglese con Diana Ross. Intanto eccolo tra le sagre canore di casa nostra, *Domenica in...* e *Discoring*, intenzionatissimo a detronizzare Battiato dalla cima dell'*Hit Parade*.

ROBERTO D'AGOSTINO

Foto SYGMA-EXPRESS

5 Kg. di olive per ogni litro di olio extra vergine Carapelli

ogni litro di olio extra vergine di oliva
Carapelli è puro olio di frantoio

prima spremitura di 5 kg.
di olive raccolte a mano



Carapelli
FIRENZE

dalla buona terra alla buona tavola

«Blitz» con tante novità

Cultura, sport ma soprattutto la cronaca nei suoi aspetti più spettacolari al centro di un programma fatto sul tamburo

Variazioni su un tema in mezzo ai lampi

di GIANNI MINA'

Blitz, una trasmissione giornalistica con uso di spettacolo. La definizione è di Giovanni Minoli, l'ideatore della formula del programma, ed è quella che meglio fotografa le intenzioni, le aspirazioni del gruppo che ogni domenica, fino all'estate, si riunirà nel mitico studio F. 2 della Fiera di Milano per raccontare storie di personaggi, mondi e stagioni che hanno lasciato un segno nello spettacolo o nel costume del nostro tempo.

Il gruppo comprende, oltre al sottoscritto, Aldo Bruno, detto « il terribile » perché è quello che, anche con sacrosanti urli, sovrintende alla costruzione di *Blitz*, poi Giuliano Nicastro, il « mago » della diretta, regista di fantasia e di forti umori; Tina Protasoni assistente alla regia; Filippo Panseca scenografo; Tiepidino e Re direttori della fotografia; Porcaro, « Beckenbauer » e Marino Bonifacio cameramen. Poi ci sono Provera, assistente di studio impegnato allo spasimo a frenare con significativi gesti delle mani il fiume delle mie parole e di quelle degli ospiti; Friggaglia, l'uomo delle comunicazioni con tutto il mondo, che sorride poco ma non sbaglia quasi mai; il fonico Fior che finalmente ci ha ridato il piacere di sentire i cantati dal vivo e non più con l'orrendo playback; e infine il nuovo acquisto, Marco Zavattini, figlio d'arte, sceneggiatore e nuovo contributo creativo a una trasmissione che s'inventa fino a un attimo prima di an-

dare in onda. Tutto questo per il gusto dell'intero gruppo di informare con divertimento, convinti che un divertimento senza informazione è una violenza fatta allo spettatore costretto a subire la televisione.

Blitz vuol dire « lampo », quindi un intervento rapido, una apparizione improvvisa, risolutiva anche se nel linguaggio corrente questa parola tedesca ha assunto purtroppo significati solamente aggressivi, guerreschi. Noi rispettosi della etimologia della parola cercheremo quest'anno (ancor più dell'anno scorso) di proporre una trasmissione che, una volta stabilito il tema o la storia da raccontare, sia in grado di essere presente con i testimoni più attendibili, nel posto giusto al momento giusto.

Per questo motivo i collegamenti esterni, a parte quelli del momento sportivo (solitamente in onda fra le 15,45 e le 17), saranno almeno tre ogni puntata e molti internazionali, proprio per il desiderio di uscire fuori dalle pareti anguste di uno studio e fare una televisione non locale, al limite non provinciale. I collegamenti arricchiranno l'argomento che stiamo trattando, ma qualche volta saranno dei « blitz » su un'attualità che non bisogna perdere, anche se l'argomento non è in piena sintonia con quello che stiamo raccontando in studio. I nostri inviati in queste « incursioni » dentro la notizia saranno Carla Urban, pienamente dentro il suo mestiere di giornalista, e Claudio Sorrentino, un poliedrico attore e doppiatore con il gusto della cronaca.

La cronaca, nei suoi aspetti spettacolari, sarà talmente al centro del nostro programma che per quattro, cinque volte tenderemo di trasferirci completamente in esterno in luoghi e situazioni dove avviene qualcosa di valido, interessante e clamoroso dal punto di vista della cultura, dello spettacolo, del costume. Gli esperimenti dell'anno scorso al circo di Nando Orfei a Genova e al Festival del Cinema di Cannes ci hanno convinto a « osare » ancora.

Il primo degli argomenti al cen-

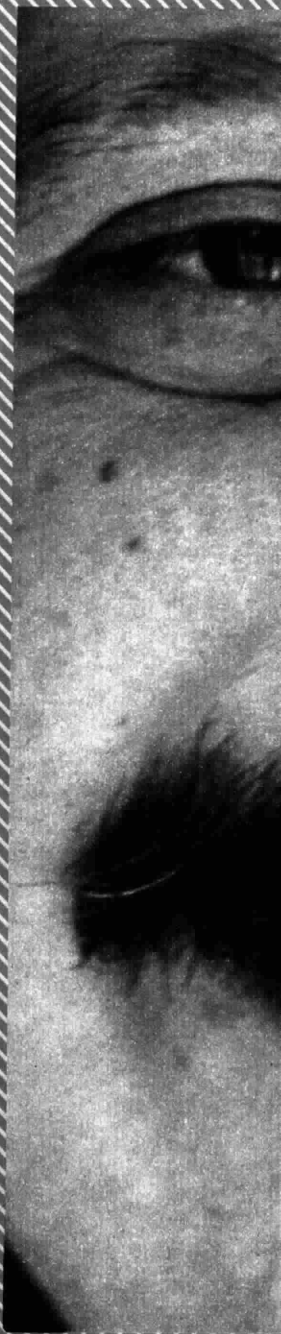





**Tra un compito di italiano
e una partita di calcio.**



**Ringo.
Un biscotto al cacao,
un biscotto alla vaniglia,
in mezzo la crema.**

PAVESI

tro di *Blitz* sarà la vita di Giuseppe Verdi e lo sceneggiato della Rete 2 dedicato alla vita del grande musicista. Ospiti in studio il regista Castellani, Carla Fracci, che nello sceneggiato è la seconda moglie di Verdi, e alcuni grandi interpreti della lirica. Collegato da Londra ci sarà l'attore Ronald Pickup, interprete del personaggio di Verdi. Poi da New York un « mostro sacro » del melodramma, una vera sorpresa.

New York ricorrerà spesso in *Blitz*, non solo perché è la più grande fabbrica di spettacolo del mondo, ma perché dagli studi Rai di questa città Franco Schipani ogni settimana ci racconterà per immagini le grandi novità di una musica che è la forma di cultura più vicina ai giovani del nostro tempo.

I gusti dei giovani saranno al centro anche di alcune puntate come la sesta, del 14 novembre, dedicata alla Nazionale di calcio campione del mondo che si riunirà per ricordare una delle più grandi imprese dello sport italiano insieme agli avversari Passarella, Bertoni, Falcao, Boniek, ecc. Personaggi come Robert De Niro, Sylvester Stallone o Stevie Wonder sono probabili ospiti di *Blitz*.

Nel giornalismo niente è impossibile e noi l'anno scorso — con personaggi del livello di Farah Fawcett, Ryan O'Neil, Jane Fonda, Cassius Clay, Gabriel García Marquez, Christopher Cross, Michelangelo Antonioni, Ann Margret, i Bee Gees, Giorgio Strehler — l'abbiamo dimostrato. Si può interessare il pubblico anche con argomenti non consueti. Per questo nella seconda edizione di *Blitz* in cui io al sabato affronterò con la grinta del giornalista sportivo anche il *Sistemone* di Chiosso e D'Ottavi, la domenica avrò come co-conduttrici alcune grandi attrici (Vitti, Cardinale, Giorgi, ecc.) alle quali sarò felice di fare da spalla. *Blitz* è un tentativo ambizioso, ma la tanto discussa « mamma Rai » già altre volte è riuscita a concludere imprese non facilissime.

Speriamo bene.

GIANNI MINA'

Foto GLAUCO CORTINI

RadiocorriereTV 57

DIASPRON



**accessori per scrivere,
riprodurre, elaborare dati.**

accessori

Olivetti Accessori S.p.A. - 10156 Torino - Via Cuorgnè, 21 - Tel. (011) 2620831/2/3 - 2621616/7/8/9 - Telex: 221474 Olcart

Le conclusioni del Premio Italia

Bilancio positivo malgrado le scontate critiche e i rimproveri quasi rituali. Sempre altissima la qualità delle opere presentate

ATTUALITÀ

Importante è vincere non partecipare

di LINA AGOSTINI

Venezia, ottobre

Si parte ogni volta credendo di sapere quasi tutto sul Premio Italia. Origini: « Un premio nato per valorizzare la radiofonìa », come dice Biagio Agnes, direttore generale della Rai, « ribadendo tra gli addetti ai lavori e portando all'attenzione del grande pubblico il fatto che la radio poteva e doveva essere un formidabile veicolo di cultura, di civiltà, di educazione ». Finalità: « Essere sempre meno una rassegna per lusingare dei talenti e sempre più un laboratorio per individuare anche dei problemi », come sostiene il presidente della Rai Sergio Zavoli. Intenti: « Creare progressivamente un sempre maggior contributo a un ulteriore progresso dell'opera dei mezzi di comunicazione radiotelevisiva », almeno secondo il vicepresidente Gian Piero Orsello.

Persino sulla sua conclusione, dopo 34 anni di storia, crediamo di sapere quasi tutto. « I programmi non sono quelli più rappresentativi dell'intera produzione », ammonisce Pertti Salomaa della YLE finlandese, presidente della giuria che ha premiato i migliori documentari. « Dove sono i campioni, i prototipi, dov'è la qualità? », si chiede Gerard Victory dell'irlandese RTF. « Possibile che non abbiamo più nulla da imparare? Possibile che radio e televisione siano così perfette da non avere più nulla da scambiarsi? », suggerisce Philip French dell'inglese BBC.

« Lamentele che avvengono ogni anno: da una parte i delegati che diffidano dei giurati, dall'altra i giurati che non si dichiarano soddisfatti delle scelte fatte. Come sempre, ma il Premio Italia sopravvive anche a queste forme di terrorismo psicologico », aggiunge Alvisse Zorzi, segretario generale della rassegna.

Tutte cose allarmanti, ma l'effetto Premio Italia è opposto e le profezie di sventura dei suoi amici-nemici finiscono per diventare tranquillizzanti. Mutata nel tempo da incontro per pochi addetti ai lavori in appuntamento aperto con la radio e la tv come sono, ma soprattutto come saranno, l'annuale rassegna dà il senso della continuità, offre nell'immutabile una sorta di elegante consolazione dai *Dallas* di sempre, un'illusione di certezze nell'incertezza che radio e tv cercano di far dimenticare. Il Premio Italia è anche indirizzo di politiche diverse: coproduzioni fra organismi televisivi (a Venezia ne erano presenti 51 in rappresentanza di 34 Paesi), futuri accordi fra network in Europa e fuori, quasi a far eco alle parole che Massimo Fichera ha lanciato nel corso del convegno. « Quali programmi per il satellite? »: « L'Europa è l'ultima speranza, l'unica realtà, ma è una realtà da costruire, una costruzione progressiva che richiede pazienza e rispetto ».

Ed ecco che nella cornice di Venezia, di Palazzo Labia e del Premio Italia la Rai firma un accordo

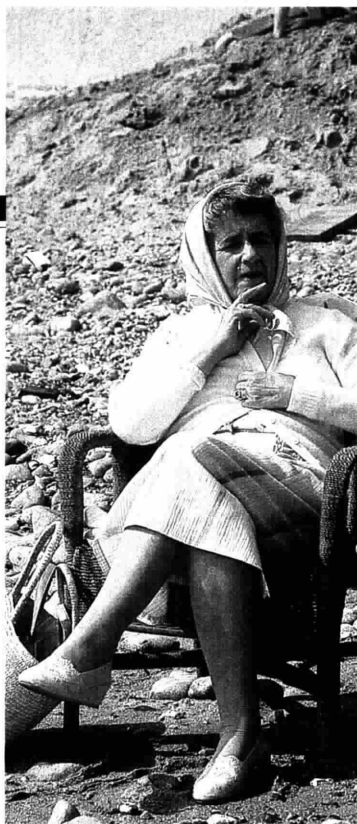



Benedetto da Norcia
di Sergio Giordani,
interpretato da Giovanna
Visentin e Francesca Benedetti

Cream in my coffee:
Peggy Ashcroft e Lionel
Jeffries, i due protagonisti
del dramma premiato

Mamma li turchi,
ancora di Sergio Giordani con
Gerardo D'Andrea nel ruolo
del mercante Serisso



Nel segno della continuità

di SERGIO ZAVOLI
presidente della Rai

Il Premio Italia ha compiuto un itinerario importante che copre per intero la storia della televisione e che affonda le sue radici — almeno per l'Italia — nei tempi in cui c'era solo la radio. Agli inizi degli anni '70, in effetti, c'è stato un primo adeguamento della formula. Tuttavia le caratteristiche di questo premio, per la gran parte, sono ancora nel segno della continuità. Vi sono due livelli di giudizio: uno, sulla gestione di questa formula; l'altro, sulle nuove possibilità di cambiamento. Il Premio Italia è gestito in maniera esemplare: Alvisse Zorzi ne è un sensibile e moderno animatore intellettuale. Ora, nello scenario di un sistema radiotelevisivo internazionale profondamente mutato, in una realtà italiana in cui il servizio pubblico appare assai meno garantito, credo che sia venuto il momento per un ulteriore aggiornamento degli scopi della manifestazione. Essa rappresenta una realtà con una sua grande e originale immagine internazionale e che merita pertanto valorizzazione, non conservazione. Il segretario generale Zorzi ne è per primo e del tutto persuaso. Occorre avviare un ripensamento capace di interpretare efficacemente i nuovi, reali rapporti tra i Paesi e gli enti radiotelevisivi e che si armonizzi, altresì, con le scelte strategiche della Rai.

sorda? felice!



Felice perché ha vinto la sordità. Felice perché vive la sua vita di sempre: sente, comprende, lavora, si diverte, ama ed è amata. Felice perché il suo Amplifon è uno strumento perfetto, creato su misura per lei. Praticamente invisibile: questa foto ne è la prova.

amplifon

il secondo udito

La più importante organizzazione in Europa per vincere la sordità.

Premio Italia / segue

di collaborazione con la consorella americana NBC; ed ecco che mentre la Rete 1 inaugura accanto alla mostra del Canaletto quella dei costumi del *Marco Polo* televisivo, la Rete 3 porta all'isola di San Giorgio il « meglio » della regia cinematografica per annunciare 18 film televisivi su altrettante capitali europee: Venezia per Lizzani (già presentato al Premio Italia), l'Edimburgo di Ken Russell, il Vaticano di Zanussi, l'Atene di Anghelopoulos, la Berlino di Schroeter, Lisbona per Manuel de Oliveira, Budapest per Miklos Jancsó, la Milano di Ermanno Olmi. Ed altri nomi illustri per capitali altrettanto illustri sono ancora da definire. Come dire che dietro i vincitori e i vinti, dietro lo scontento, oltre la visione dei programmi « belli » o « brutti », al Premio Italia radio e tv abitano e crescono.

Nonostante lo sfrenarsi delle polemiche: da una parte il telepatriotismo di chi premia le note e le memorie di *Cream in my coffee* della LWT inglese o i virtuosismi di Lindsay Kemp in *Giardino crudele* della BBC; dall'altra i telecommercianti che arrivano a Venezia per contrattare la serie di *Padre Murphy* o il bel documentario su *Le donne soldato*. Tutti con in mente le parole di Fred Calland della CPB americana: « Il Premio Italia non è come l'Olimpiade dove è sufficiente partecipare ». E vincere vuol dire sentirsi il più bravo o vendere a un prezzo più alto.

Anche per la radio, dove la Rai dimostra di essere « la migliore del mondo », come dice Sergio Borelli della segreteria del Premio, e vince con *Duo* di Berio su parole di Calvino e con *Le parole di un giorno* di Pier Benedetto Bertoli, quasi a « coniugare » il suo diritto alla qualità, in risposta alla provocazione accorata del francese André Jouve: « Le condizioni della radiofonia sono disperate e lo saranno sempre di più se gli autori non faranno qualcosa ». Che peccato, però: ma per il Premio Italia è stata l'unica occasione perduta. O quasi.

LINA AGOSTINI

ignis



Ecco i tuoi nuovi amici Ignis
per conservare in freschezza
per lavare in bellezza
per cucinare in bontà.

Frigoriferi,
lavatrici,
cucine
Ignis per te.



IGNIS

destinazione donna





Hanna Schygulla (Eva).
Nell'altra pagina: Gunther Lamprecht
(Franz) con Barbara
Sukova (Mieze) e una scena del
film. Qui sotto: Fassbinder

Berlin Alexanderplatz

Un film in
quindici puntate di
Fassbinder,
«regista maledetto»

Se il genio sceglie lo scandalo

di GIUSEPPE BOCCONETTI

TV 2

MERCOLEDÌ
20 OTTOBRE
ORE 22,25

Qualche anno fa, a Roma, durante una conferenza stampa, per la presentazione di un suo film. Domande incredibili.

Di là, oltre i confini del mondo, Rainer Werner Fassbinder, visibilmente irritato, a disagio, lo sguardo lampeggiante, sul punto sempre di alzarsi e piantare tutto. Dure, secche, irridenti le sue risposte. Giudicava questi incontri un rituale stupido quanto inutile, spesso anche « sconvolgente ». « Scendete. Scendete dalle scale », fu la sua risposta più che a una domanda, a una enunciazione estetico-filosofica.

« Il mio è un cinema semplice, lineare. Narra di uomini comuni, alle prese con cose comuni, di tutti i giorni. Piccoli uomini protagonisti di drammi più grandi di loro ». Forse non aveva dimenticato che nel '74, alle Settimane del Ci-



nema di Sorrento, alla proiezione del suo *Attenti alla santa puttana* (di prossima programmazione) non c'erano più di venti persone. Difficili i suoi primi film: *Il matrimonio di Maria Braun* non era ancora stato visto da noi: di lì incominciò il suo successo. In Germania sì, ed era stata subito polemica rovente.

Rivedere le bucce morali, storiche, politiche e culturali alla pro-

Vivere e morire col nazismo alle porte

Trentasette attori, 250 comparse al giorno, spesso diverse, 165 giorni di lavorazione (un record) per 930 minuti di proiezione, a 15.000 marchi il minuto: non sono che alcune « voci » di *Berlin Alexanderplatz*. L'ultimo film di Fassbinder, *Querelle*, a Venezia quest'anno non ha vinto alcun Leone d'oro, ma ha avuto l'onore di essere difeso pubblicamente da quel maestro del cinema che è Marcel Carné.

« Film politico », definì lo stesso Fassbinder *Berlin Alexanderplatz*. Disoccupazione, inflazione, paura, incertezza: il clima che preparò l'avvento del nazismo in Germania. E all'indignazione di certi ambienti tedeschi (per questo che tanti giudicano il suo miglior film realizzato per la tv), il regista replicò dicendo che il pubblico lo avrebbe guardato con altri occhi. « E capirà che non ci vuol molto perché risorga il fascismo, anche se in forma diversa dal passato ».



Hanna Schygulla.
«Attualmente non faceva più
parte della «tribu»

Fassbinder / segue

pria gente non è mai facile, né « tollerabile ». E' addirittura scandaloso se la predica viene da un « immorale », com'era giudicato Fassbinder, da un « drogato omosessuale », da uno che alla stupidità umana irrideva con spavalderia, passione, spregiudicatezza intellettuale. Per Fassbinder la Germania era una prigione. Non più scandali ora che è morto. Overdose di droga. Non poteva che morire così, dopo aver consumato su di sé, dentro di sé, tutte le maledizioni. Aveva solo 36 anni. Ha dilapidato, gettato via la vita, con ostinazione si direbbe, deliberatamente. E invece vivere gli « piaceva ». Ha fatto tanto cinema, tanto teatro, come attore e come autore; ha scritto tante commedie, tante sceneggiature, tanti articoli, nemmeno fosse vissuto cento anni. Pensate! Quarantasei film in soli dieci anni. Molti suoi progetti ormai « maturi » aspettavano solo di essere realizzati. *Cocaina*, per esempio, un film. *O Fedra*, per il teatro, in abiti moderni, ambientata nella Germania d'oggi.

Il suo non era l'attivismo di chi propone cento cose, felicissimo poi se riesce a realizzarne una. Fassbinder lavorava da matti, giorno e notte, facendo il pieno di alcool, di droga; e non più di due, tre ore di

sono. I segni della sua distruzione erano visibili in quelle sue guance molli e inerti: solo lo sguardo saettava tutt'intorno una vitalità impressionante.

Ma era generoso, leale, attaccatissimo agli amici « fedeli ». In ogni suo film ritroviamo sempre la stessa « tribù » di attori, di tecnici. Soltanto Hanna Schygulla era stata esclusa dagli ultimi due film, perché diventata troppo « diva » nel frattempo. Fassbinder avrebbe voluto essere Faust per avere il potere di dilatare le ore in cambio della propria anima. Infatti il tempo non gli bastava mai. Riusciva a seguire quattro film contemporaneamente. « S'è distrutto con le proprie mani », ha detto la Schygulla.

Fassbinder fu « scoperto », apprezzato, gratificato fuori del suo Paese, dov'era nato (Bad Worishofen) nel maggio del 1946. Era costantemente in rivolta contro se stesso, contro la società del benessere e dei consumi. Rappresentava la cattiva coscienza di un Paese che, secondo lui, aveva rimosso, esorcizzato il proprio passato recente. Fassbinder in Germania fu stimato, apprezzato, ma mai amato. Gettava con insolenza la sua intelligenza, la sua diversità, il suo diritto a essere diverso, sui piatti puliti dove di solito vengono « serviti » il successo e la gloria. Insomma « sporcava il suo nido ». *Berlin*

Il cast

Regia: Rainer Werner Fassbinder
Sceneggiatura: R. W. Fassbinder
Musica: Peter Raaben

Interpreti

Franz: Gunther Lamprecht
Eva: Hanna Schygulla
Mieze: Barbara Sukova
Reinhold: Gottfried John
Meek: Franz Buchrieser
Wirt: Claus Holm
Signora Bast: Brigitte Mira
Herbert: Roger Fritz

Anno di produzione: 1980

Alexanderplatz, che la Rete 2 tv ci propone ora in quindici puntate, è tratto dal romanzo di Alfred Döblin, psichiatra berlinese, ebreo convertitosi al cattolicesimo, esule negli Stati Uniti a causa delle persecuzioni razziali. Siamo in Germania, fine anni Venti. Franz Biberkopf esce di galera: aveva ucciso l'amica. E' deciso a rifarsi una vita. « Il mondo è cattivo, ma l'uomo è buono », pensa. Incontra Reinhold, del quale subisce l'attrazione. Reinhold invece lo scaraventa sotto un'auto. Franz perde un braccio. Hanno cura di lui una prostituta di lusso e il suo magnaccia. Conosce Mieze, una ragazza che si prostituisce per lui. Per la prima volta prova la gioia di amare e di essere amato. Ricompare però Reinhold, che uccide Mieze. E Franz, accusato di omicidio, finisce in un manicomio criminale.

GIUSEPPE BOCCONETTI

Foto GEORGE/SYGMA

per una sana e completa colazione

Kinder[®] brioss cappuccino

RICCA DI BUONI
INGREDIENTI



cereali, cacao, malto,
latte condensato, caffè

Con Kinder brioss cappuccino
e una buona tazza di latte, puoi avere la comodità
di una colazione sana e completa.

Kinder brioss cappuccino, studiata apposta per la prima colazione,
sa darti lo slancio giusto del mattino.



Kinder Division: alimentazione specializzata per i ragazzi

I piccoli retroscena di una mega-trasmissione

Teso e apprensivo, come se fosse la prima volta, il popolare presentatore vive le ore dell'avvio con il cuore in gola, prevede catastrofi ma poi parte alla grande

Tante domeniche in... apnea per Pippo Baudo

di SERENA IANNICELLI

TV 1

DOMENICA

17 OTTOBRE

ORE 14

« Signore e signori, tra poco andiamo in onda: state calmi! ». Pippo Baudo entra in studio nervoso come

un gatto, grandi passi, grande trucco (che sparirà nel giro di tre minuti sotto riflettori dal kilowatt impietoso), grande paura.

« Ridete se volete ridere, battete le mani se ne avete voglia, intervenite se è il caso... insomma, ricordate che non siete semplici spettatori, ma lo spettacolo stesso ». E mentre le novantotto persone presenti stanno per rilassarsi ►





Pippo Baudo con Manuela De'anni e Luca D'Orazio, i due bambini che hanno preso il posto di Sbirulino nella presentazione di « Fantastico 3 ». Davanti e spigliati di fronte alla telecamera: hanno solo tredici anni in due...

si Baudo aggiunge un cupo e scaramantico: « Tanto non funzionerà niente, gli ospiti non verranno, sarà una catastrofe! ». Incoraggiamenti gli giungono da varie parti della sala e della regia. Fa quasi tenerezza. Intanto i fotografi, razzia dannata ma non vile, dopo aver fatto tutto il giro della scenografia ed esser stati scacciati dall'assistente di studio ad ogni sosta perché immancabilmente « in campo », chiedono piuttosto seccati dove diavolo possono mettersi a fare il loro lavoro. Sereno e paterno il direttore di rete Emanuele Milano passa a « salutare ». Auguri. Augurissimi. Strette di mano. In bocca al lupo *Domenica in...*

Manca pochissimo al via. Sul monitor dello studio appare la sigla di chiusura di *TG l'una*. « Ci guardiamo la pubblicità e poi fate un bell'applauso », continua Baudo, ormai teso come una corda di violino. « Siamo fortunati: vedo donne bellissime... ». Sorrisi compiaciuti e schivi delle signore presenti. « Peccato non si possa dire altrettanto degli uomini ». Sorrisi dei signori genere « io-sono-spiritoso-e-non-me-la-prendo ». Henghel Gualdi e orchestra si schierano, finalmente rientrati in possesso delle loro camicie stirate e inamidate dalla sarta di scena. In sala trucco si affrettano i ritardatari: entrano degli esseri umani così così ed escono bellone e maschioni. Incredibile, non ci si abitua mai allo spettacolo di queste trasformazioni.

Non hanno invece bisogno di trucco Manuela e Luca, i due bambini di *Fantastico 3*: « Ma non siete un pochino emozionati? », gli si chiede memori dei supplizi provati da piccoli dovendo recitare la poesia di Natale davanti ai parenti, guance rosse, stomaco gelato e mani ridotte a due spugnette. « Perché? », rispondono loro, sgranocchiando l'ottava caramella. « Quando l'anno scorso seguitate Sbirulino in televisione immaginate di prendere il suo posto? ». « No no. Poi ci hanno fatto un provino... ».

Ah, ecco. Le mamme però non

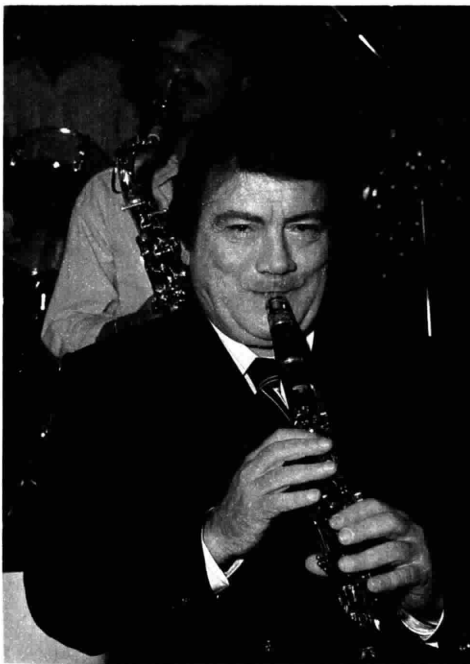

Henghel Gualdi e la sua orchestra in un momento della trasmissione

Tutta la filosofia di Henghel

« La mia era una famiglia di bandisti. Ero piccolissimo quando mi hanno messo in mano un clarino ». Henghel Gualdi, emiliano solido e gentile, ha l'aria di chi parla poco e preferisce esprimersi con la musica. « Ho studiato al Conservatorio di Reggio fino a vent'anni. Lo raggiungevo in bicicletta da S. Martino in Rio, il mio paese.

cambiano, restano trepide, fiere ed emozionare. « Devi fare la pipì? », sussurra una alla sua creatura che, in fondo, ha solo sette anni. « Prima devo fare le fotografie, poi andiamo... ». Teneri, tenerissimi, Luca e Manuela hanno gli occhi brillanti dei marziani.

Intanto Pippo è partito alla grande e durante la prima pausa, tranquillo e felice, distribuisce scafette e sorrisi. « Come vi sembra che vada? », chiede. Come a un pesce che abbia ritrovato la sua acqua. Il fischio sonoro e inatteso di un altoparlante saluta l'ingresso in studio della formazione Russinova-Pettinelli-Falcetti, animatrici di *Discoring*, sane ragazze piene di energia. I tecnici giurano che non l'hanno fatto apposta. Intanto i big cominciano ad affluire nei camerini, i fotografi affluiscono nei camerini dei big, manager e discografici controllano nei camerini che i big siano a loro agio, gli autori Calabresi, Torti e Broccoli ripassano nei camerini con i big le battute da dire... I camerini sono affollati. Lo spettacolo è cominciato e... « va a continuare! ».

SERENA IANNICELLI

Foto di BRUNO CALVO

perché non esistevano altri mezzi di trasporto... Sembrava "che la mia strada fosse "classica". Poi invece ho conosciuto quella fantastica donna che è il jazz e mi sono perso... ».

Gualdi ha suonato con i più grandi musicisti del secolo, da Benny Goodman a Louis Armstrong; sue sono le belle musiche degli sceneggiati di Pupi Avati, da *Jazz Band a Cinema!!!*, a *Dancing Paradise*. Ma anche musica da ballo...

« Diciamo che ho tentato di convertire disattenti ballerini alla buona musica... Poi mi sono accorto che erano loro a convertire me: cercavo l'applauso e quando uno cerca l'applauso non può fare jazz... Sono tornato sui miei passi, ma l'ambiente non è più quello di una volta: il jazz ha preso connotati di élite che non gli appartengono ».

Poi è arrivata *Domenica in...* « E' stata una bella esperienza: finalmente io e i miei undici elementi ci siamo ritrovati in mezzo ad un pubblico che voleva davvero ascoltare la musica ».

E il grande Satchmo? « Era un uomo e un musicista straordinario. Viveva qua e là, senza soldi, vittima di mogli e impresari... Piangeva spesso perché, diceva, "non sono Angela Davis, cosa ho fatto io per la mia gente?" ».

Mastro Lindo: che pulito! Tutto brilla e... ti ci vedi.



Spesso il coperchio dei fornelli la dice lunga sullo sporco difficile. Ma con Mastro Lindo tutto torna così pulito e brillante che... ti ci vedi.

E così pure sul pavimento, sui mobiletti, sul frigorifero, dappertutto dove passa Mastro Lindo che pulito!

Tutto brilla e... ti ci vedi!
E che buon profumo di limone!



TUTTE LE HANNO LA

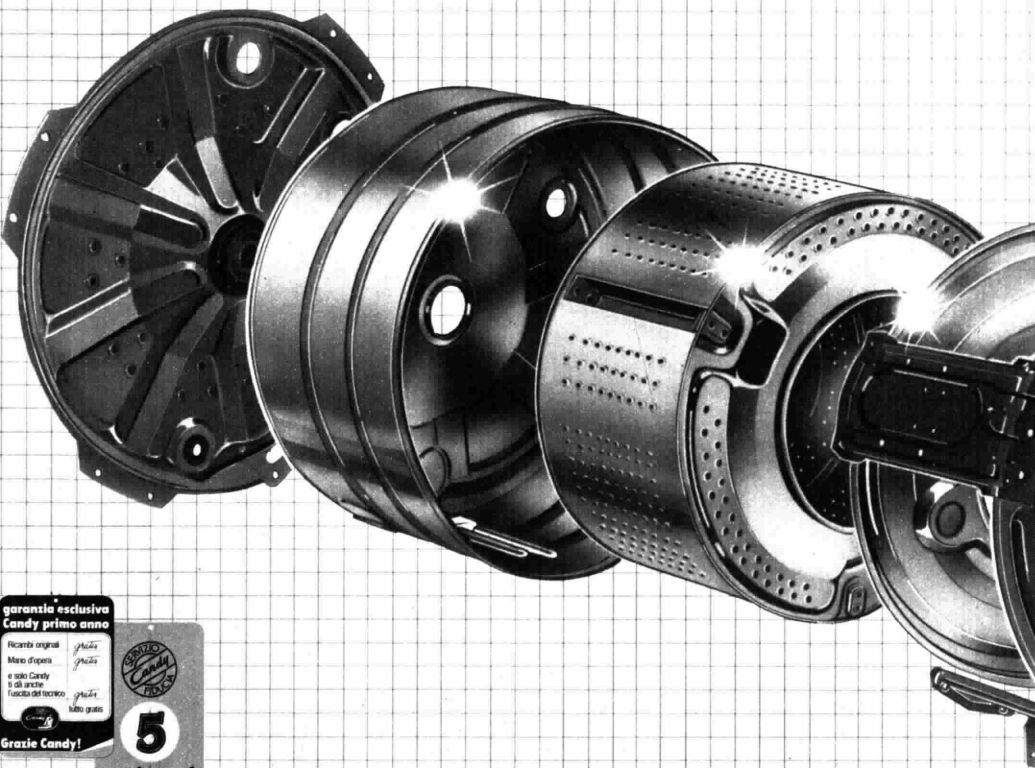

Tutte le lavatrici Candy hanno vasca e cesto costruiti in acciaio Inox per resistere senza danno all'attacco della corrosione e del tempo.

La tecnologia completamente robotizzata che assembla il cesto e la vasca Inox in una struttura a "mano d'acciaio", garantisce la

robustezza eccezionale di tutte le lavatrici Candy.

Inattaccabili dalla corrosione dell'acqua, del calcare e degli agenti chimici, in grado di assorbire le vibrazioni e le sollecitazioni di funzionamento, le lavatrici Candy Formula Inox sono veramente costruite per sfidare il tempo.

E CANDY VASCA INOX.

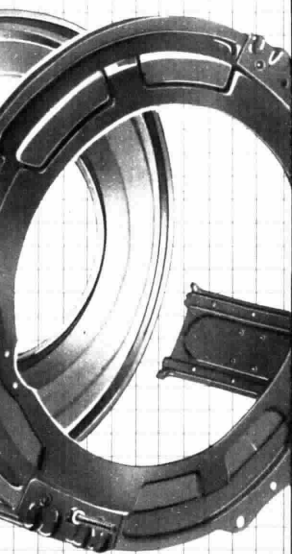

Candy

La Chiesa a vent'anni dal Concilio

Un'inchiesta in tre puntate tenta di dare un primo bilancio di mutamenti e novità prodotti dall'evento più clamoroso nella storia del cattolicesimo moderno



Una svolta che ha segnato il mondo

di VITTORIO DE LUCA

TV **2**

LUNEDÌ
18 OTTOBRE
ORE 21.30

L'11 ottobre 1962 Giovanni XXIII apriva il Concilio Ecumenico Vaticano II e avviava un'esperienza che il suo successore Paolo VI definì una « rivoluzione copernicana » nella vita della Chiesa cattolica. Dopo un ventennio la serie — in tre puntate — *20 anni dal Concilio*, sulla base di testimonianze a livello internazionale, tenta di offrire una

risposta all'interrogativo: quale bilancio tracciare del Concilio?

Una serie di avvenimenti, in questo periodo di tempo, ha incrinato il clima di fiducia nello sviluppo illimitato delle risorse naturali che aveva fatto da cornice alla fase iniziale del Concilio. Cinque diverse linee di politica estera americana da Kennedy a Reagan, il passaggio da Krusciov a Breznev, la re-

**A Roma nel 1962 si apriva
il Concilio Vaticano II. Il suggestivo
colonnato del Bernini fa
da sfondo ai tanti prelati che
partecipano ai « lavori »
nella Basilica di San Pietro**



pressione in Cecoslovacchia e in Polonia, la guerra del Kippur, l'aumentato peso politico dei Paesi arabi grandi produttori di petrolio, tanto per accennare ad alcuni fattori, hanno contribuito a un vasto cambiamento nel clima culturale e nelle aspettative a livello planetario.

L'eco di questi mutamenti è rintracciabile nel passaggio dall'ottimismo della *Populorum Progressio* di Paolo VI all'inquietudine, venata di pessimismo, presente nella *Laborem Exercens* — la riflessione sul lavoro umano — di Giovanni Paolo II. D'altra parte — come documenta la prima puntata, *I precursori del Concilio* — quell'assise internazionale della Chiesa non fu semplicemente conseguenza dell'età della distensione fra le grandi potenze: raccoglieva una serie di spinte di matrice ecclesiale.

Basti qui ricordare il fiorire, alla fine degli anni '50, della teologia francese (padre Congar e padre Chenu) e la ricerca antropologica del gesuita padre Teilhard De Chardin. In Italia l'istanza conciliare era circolata, tra l'altro, nelle testimonianze di Giorgio La Pira, don Mazzolari e don Milani, consapevoli della fine irreversibile di un cristianesimo convenzionale fondato sul prevalere di una cultura agricola.

Certo, molte situazioni sono mutate, in questi vent'anni, anche nella Chiesa. Tuttavia alcune innovazioni, avviate dal Concilio, appaiono irreversibili. La riforma liturgica con l'uso degli idiomi nazionali, nonostante la resistenza del vescovo tradizionalista mons. Marcel Lefebvre, è diventata in alcune situazioni — come il Brasile — un mezzo che aiuta la presa di coscienza delle parti più deboli e « senza voce » della società e della Chiesa. Allo stesso tempo, in Africa, il processo di indigenizzazione delle strutture della Chiesa cattolica avanza senza sosta. Nella stessa curia romana i cardinali europei sono in minoranza rispetto ai rappresentanti del Terzo Mondo, la di-



menzione internazionale del Sacro Collegio ispirata da Paolo VI ha trovato una clamorosa conferma nell'elezione, dopo 450 anni, di un papa non italiano come Wojtyła.

Il peso dei laici nella vita delle parrocchie e delle diocesi risulta consolidato così come sono in espansione i nuovi movimenti tipo

Questo è Scottex Casa.

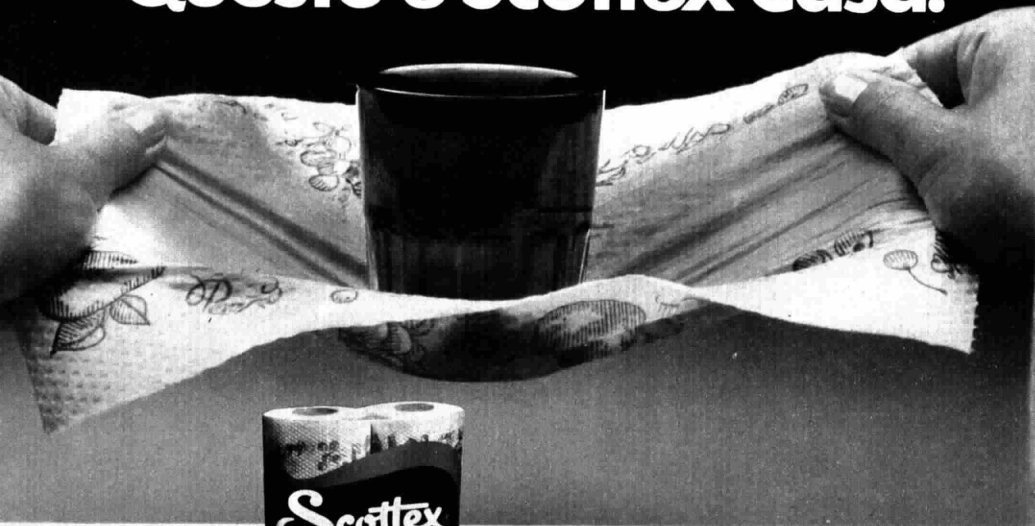

... è Scottex Casa non si rompe...
... si rompe non è Scottex Casa".



Scottex Casa assorbe e



In tre capitoli dalla Francia al Brasile

Il Concilio, vent'anni dopo: questo è il senso dell'inchiesta in tre puntate di Leandro Castellani e Paolo Giuntella, in onda sulla Rete 2. Il programma è stato realizzato effettuando riprese in varie parti d'Italia, in Francia, in Olanda e in Brasile, andando alla ricerca di ciò che è rimasto e di ciò che è mutato dopo il Concilio.

La prima puntata rievoca gli anni del Concilio, il dibattito che lo ha preceduto e seguito; la seconda è dedicata a tre esempi del rapporto tra la Chiesa e la società, attraverso la vita di una parrocchia parigina, una brasiliana e una di Lecce. La terza e ultima puntata del programma, infine, si sofferma sul ruolo della Chiesa negli anni Ottanta.

i Focolarini, Comunione e Liberazione, i giovani scout, mentre si rinnovano i gruppi delle Acli e dell'Azione Cattolica.

Il Concilio, in questo stesso periodo, ha migliorato i rapporti tra la Chiesa e la società civile aiutando la prima a liberarsi da un'impostazione isolata in una torre

d'avorio e lontana dai grandi interrogativi dell'età contemporanea: quale futuro per l'uomo, quale rapporto con la natura, quale uso più equo delle risorse?

Sono cresciuti la sensibilità e l'impegno dei cristiani per la pace. La visita di Giovanni Paolo II al campo di sterminio di Auschwitz

(1979), l'appello a Hiroshima (1981), il documento della Pontificia Accademia delle Scienze sulle conseguenze di una guerra atomica (1981), il recente viaggio in Inghilterra e in Argentina sullo sfondo del conflitto per le Falkland-Malvinas sono altrettante tappe eloquenti di un impegno di pacificazione incoraggiato al massimo livello della Chiesa cattolica.

Quest'opera di educazione alla pace e di sensibilizzazione in favore di un mondo più umano è, oggi, esperienza diffusa in vaste aree di cattolici come attestato dalle immagini della Settimana della Pace promossa, a Palermo, dalla Gioventù Aclista e dalla grandiosa mobilitazione, a New York, di giovani, sacerdoti e suore in appoggio della seconda sessione « straordinaria » dell'ONU sul disarmo. Questo impegno per la pace esprime a tanti anni di distanza la parte più vitale e più attuale del Concilio Vaticano II come tensione verso il futuro. Infatti lo stesso Giovanni Paolo II nel suo appello da Hiroshima ha commentato: « Ricordare Hiroshima è impegnarsi per la pace ».

VITTORIO DE LUCA

Foto STUDIUM/NERI

Questo no.

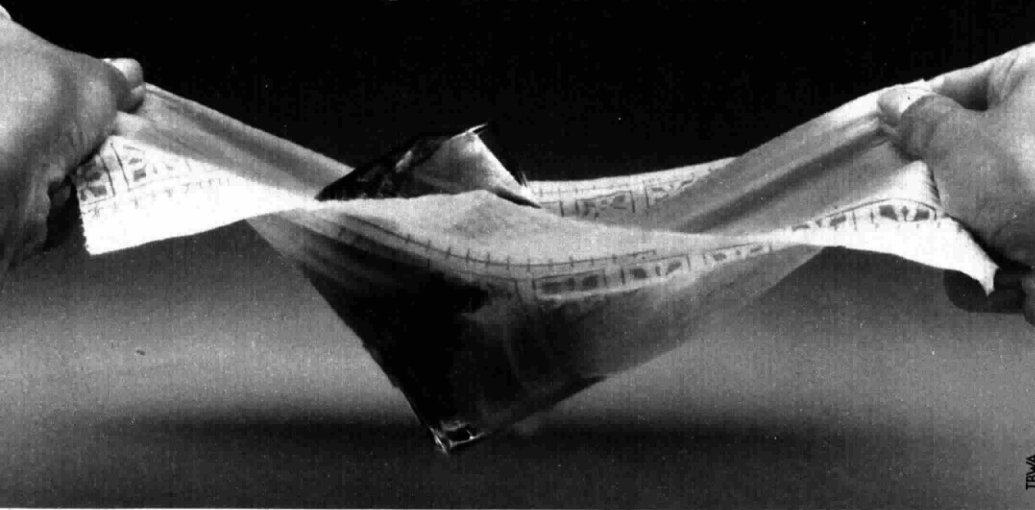

non si sbriciola: altro che un pezzo di carta!



Kojak com'era e com'è

Telly Savalas non riesce a scrollarsi di dosso il personaggio del poliziotto duro e tutto d'un pezzo

Le smanie per un calvo atroce

di LUCIANA CAPRETTI

TV 1
MERCOLEDÌ
20 OTTOBRE
ORE 20,30

« Kojak è Telly Savalas e Telly Savalas è Kojak » è la frase che il noto attore ama ripetere dai tempi del suo straordinario successo come superpoliziotto televisivo. Suonava bene e soprattutto alimentava il culto di quel personaggio duro, tutto d'un pezzo che affascina i telespettatori, perché

ne riaffermava la realtà. Ma è stata anche la sua condanna. Terminata nel '78 la produzione della serie, Savalas non è più riuscito a staccarsi di dosso Kojak e, a parte qualche telefilm o film, oggi vive quasi esclusivamente di pubblicità. Ammicca per la Diet Cola, ghigna imperioso per delle automobili e con voce profonda convince la popolazione newyorkese della validità del nuovo servizio di autobus: « Questi babies hanno superato un test di mille miglia. Mille miglia... è una tonnellata di lecca lecca ».

Ma già in passato aveva pubblicizzato un whisky e le lamette Gillette giocando sull'indiscusso fascino esercitato dal suo testone finito calvo: « Non gli si potrebbe tor-



La signora Alba Ballarini dice:

*"io sono tranquilla
per i miei capi
delicati e colorati,
uso Soflan Lavatrice..."*



Soflan Lavatrice.
Nessuno ti dà più sicurezza.

cere un capello», era la frase magica. Di fatto Savalas i capelli, magari bianchi, visto che ha ormai 58 anni, li avrebbe tutti, se li lasciasse crescere, ma, recitando la parte di Pontio Pilato in *La più grande storia mai raccontata* nel '65, scoprì di essere molto più affascinante calvo: «Mi liberai dall'idea che tutti gli eroi debbano somigliare a Cary Grant. Io ero calvo e brutale e fu la mia normalità a rendermi attraente».

E infatti: dopo altre apparizioni cinematografiche, nel '73 gli fu offerta la parte di Kojak, un poliziotto vero, duro perché l'esperienza lo ha fatto diventare tale, che non spreca le sue energie e il suo tempo in parole inutili, ma piuttosto, masticando una gomma, agisce: insomma un tipico «cop» newyorkese. Fu il successo. Per cinque anni la serie è stata in testa alle classifiche televisive americane, superando addirittura l'altro infallibile del piccolo schermo, Colombo, e stranamente gran parte di questo pubblico era costituito da donne (dai 3 ai 4 milioni) che, letteralmente impazzite per l'attore, sono arrivate al punto di proclamarlo terzo nella lista degli uomini più sexy della tv.

«Perché mi amano? Perché

Una linea di abbigliamento

Nato a Garden City (N.Y.) il 21 gennaio 1924 da genitori greci (infatti il suo vero nome è Aristotele), Savalas entra nell'esercito durante la guerra e solo 3 anni dopo riprende a studiare laureandosi in psicologia. Lavora per l'Information Service, cambia e diventa direttore dei servizi speciali dell'ABC. Oggi probabilmente sarebbe un grosso giornalista se un agente non gli avesse chiesto un giorno di trovargli l'interprete della parte di un avvocato dei Paesi dell'Est per l'*Armstrong Circle Theatre*. Savalas si propose. Fu il successo. Film (*Il selvaggio*), telefilm e *Kojak*. Sulla scia della notorietà Savalas ha lanciato una linea di abbigliamento maschile: la «Telly Savalas», appunto.

fruttosello

IL MERENDELLO

SPAGNOLI

MEETINGGRAPH



noi vogliamo
solo quello

**CROISSANT
RIPIENO DI
BUONA
MARMELLATA**



NEI GUSTI
CILIEGIA
ALBICOCCA
CACAO



Gillette® Contour a testina snodabile.
Una rasatura perfetta sotto ogni profilo.

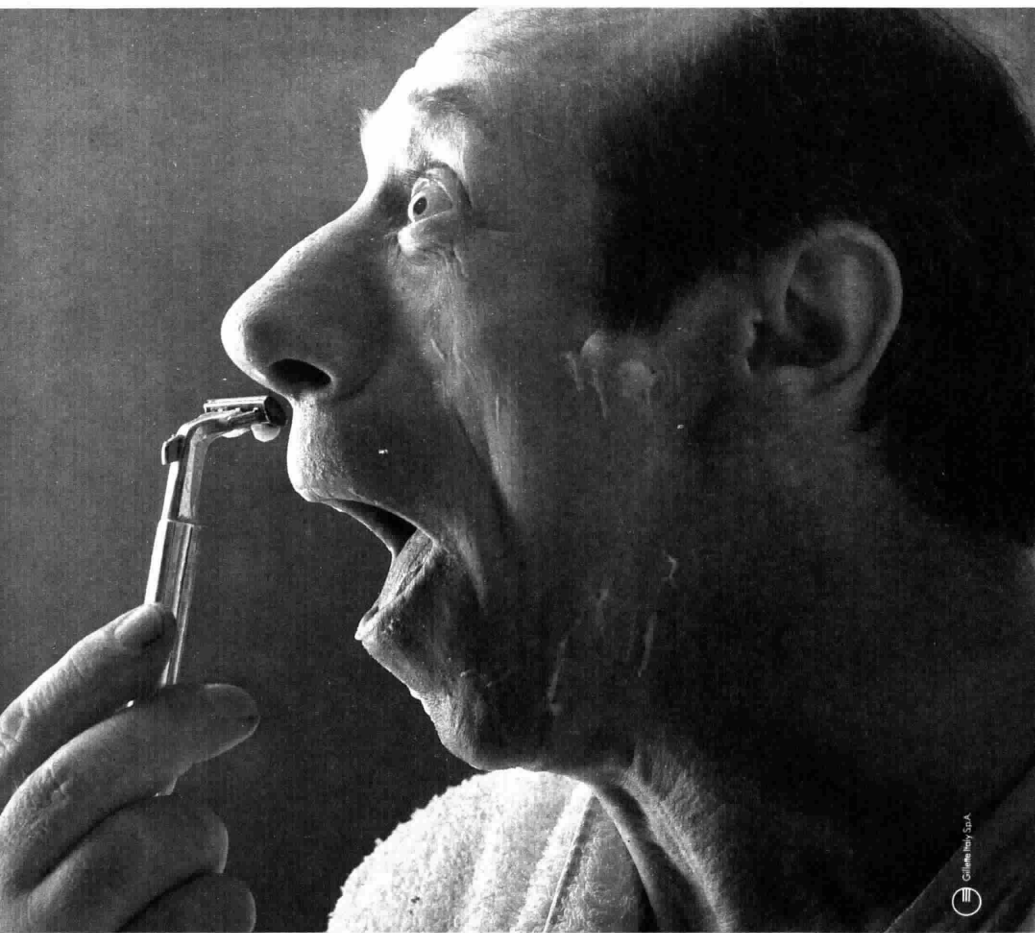

© Gillette, S.p.A.



Gillette Contour è perfetto sotto il profilo della tecnica grazie alla testina snodabile. È perfetto sotto il profilo dell'efficacia grazie alla giusta angolazione delle 2 lame. È perfetto sotto il profilo della

Gillette®
Contour
A TESTINA SNODABILE.
SNODABILE SOTTO OGNI PROFILO.

comodità grazie all'esatto bilanciamento dell'impugnatura in alluminio massiccio. Gillette Contour a testina snodabile rade perfettamente sotto ogni profilo, anche il tuo, perché è un rasoio Gillette.



sono un gorilla, sembro un po' il loro marito e soprattutto do un senso di sicurezza. E perché a volte sono proprio bello». Le donne si sentivano protette, gli uomini si identificavano in lui: un successo totale quindi, ma i guai cominciarono nell'autunno del '77, quando un ragazzo di 15 anni, influenzato dalla violenza televisiva in genere e in particolar modo proprio dalla serie *Kojak*, uccise una signora di 82 anni.

Non fu l'unico episodio: poco tempo dopo un uomo pagò dei ragazzi per uccidere un giovane di 25 anni, agendo esattamente come l'assassino, non catturato, della puntata appena trasmessa.

Nel '75 una delegazione di italo-americani guidati dal deputato Mario Biaggi si rivolse al governo per far cancellare un episodio di *Kojak* ritenuto altamente offensivo per la comunità: i poliziotti di origine italiana venivano accusati apertamente di stupidità.

A New York, dove è stata realizzata la prima parte della serie, nessuno ha osato mai mettere in dubbio ciò che veniva mostrato: sporcizia, straccioni, spacciatori, criminalità, disperazione e miseria. E' la realtà che un vero «cop» newyorkese si trova di fronte ogni giorno, ma è anche una realtà sconosciuta e fastidiosa per i tranquilli americani del Middle West: i «ratings» cominciarono a calare e i dirigenti immediatamente trasferirono la produzione della serie a Los Angeles dove venne ricostruita una New York un po' più umana. Eppure i fatti raccontati da *Kojak* non erano tutte finzioni televisive: scritti per la maggior parte da Ben Armus, un ex poliziotto che ha curato anche la rispondenza delle scene, traevano origine proprio dalla sua esperienza ventennale nel dipartimento di polizia newyorkese.

Lo scopo fu effettivamente raggiunto: la gente seguiva le avventure di *Kojak* con lo stesso interesse tributato ai fatti di cronaca. Finché nel '78 la CBS decise di interrompere la produzione di ulteriori episodi continuando comunque a programmare in seconda serata repliche della serie. Ed ancora oggi milioni di americani lo seguono.

LUCIANA CAPRETTI

Foto SIPA PRESS/G. NERI

ORMOBYL. PERCHE' LA STITICHEZZA PUO' AVERE MOLTE CAUSE.

La stitichezza può avere molte cause. OrmobyL vi aiuta, perché è un lassativo composto da principi attivi, che agiscono sull'apparato digerente, regolando le funzioni intestinali.



OrmobyL è un prodotto IFI, Istituto Farmacoterapico Italiano.

Seguire attentamente le avvertenze e le modalità d'uso.



Documento Baker. Un'indagine di un giornalista

...catturato da tutte le polizie, Frank Terpil,
...ante il carcere, l'agente della Cia,
...che è l'uomo più pericoloso del mondo,
...contro i grandi reati e i grandi

Un piazzista di morte e di rivoluzioni

di MARCELLA EMILIANI

TV 2
DOMENICA
17 OTTOBRE
ORE 22,45

Negli Stati Uniti sono stati istruiti ben due processi contro di lui dai tribunali penali di Washington e New York; nel 1980 è stato condannato in contumacia a 53 anni di carcere e nel 1981, dopo essere sfuggito alla giustizia americana, nel suo rifugio di Beirut, in Libano, teneva ancora le fila di un gigantesco traffico in-

ternazionale di armi e sofisticatissime apparecchiature di spionaggio: il suo nome è Frank Terpil, l'individuo che l'opinione pubblica americana ha definito « l'uomo più pericoloso del mondo ». Secondo la sentenza del tribunale di New York, uomini come questi « commerciano in morte e distruzione, non sono fedeli ad alcuna bandiera, prosperano in un mondo di guerra e si trovano dovunque siano terrorismo e torture ». Tutti sappiamo che le



Armi per Gheddafi Bokassa e Somoza

Dopo essere stato condannato in contumacia a 53 anni di carcere dai tribunali di Washington e New York, Frank Terpil, « l'uomo più pericoloso del mondo » come lo descrisse nell'80 la stampa americana, dal suo rifugio di Beirut si mise in contatto col regista televisivo inglese Anthony Thomas: voleva tentare di discolarsi dalle accuse di essere una delle menti del terrorismo internazionale. La lunga intervista ripercorre tutta la storia di Terpil: quando era agente della CIA, come aiutò Idi Amin in Uganda a mettere in piedi all'Ufficio Ricerche di Stato una vera e propria macchina di eliminazione di tutti i dissidenti politici; come ha fornito armi ed equipaggiamenti militari a Gheddafi, Reza Pahlevi, Somoza, Bokassa.

Alla domanda: « Pensa mai all'uso che viene fatto delle armi e delle apparecchiature che lei fornisce? », Terpil risponde: « Se ci pensassi non farei questo mestiere ». Ma qual è questo mestiere che viene svolto con la connivenza di influenti personaggi politici e militari di Paesi che si definiscono « democratici » e che lottano alla luce del sole contro dittature e terrorismo?

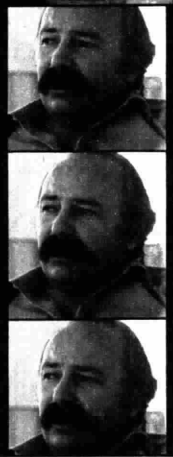

Frank Terpil

Da oggi per il controllo deciso basta metà peso.



Nuova guaina "Regina di Quadri" Controllo e Leggerezza.

Regina di Quadri
Controllo e Leggerezza
contiene come una guaina
rinforzata, ma pesa la
metà.

E questo grazie
all'esclusivo tessuto
Tweave, che ti dà il



controllo nei punti
difficili senza farti
rinunciare al confort.

Scopri Regina di
Quadri Controllo e
Leggerezza nei modelli
sgambata, sgambata a
vita alta e gambaleto.

PLAYTEX®



guerre del mondo e i terrorismi di destra o di sinistra hanno bisogno di armi: tutti sappiamo anche dei giochi intricati quanto pericolosi dei vari servizi segreti che operano a livello internazionale, dalla CIA al KGB; ma raramente riusciamo a vedere in faccia e a conoscere la storia e i retroscena di chi le armi le vende senza alcun controllo o di chi aiuta i peggiori regimi a livello mondiale, fornendo loro strumenti di morte e di repressione sempre più sofisticati. Il « documento Mixer » di questa settimana, in onda domenica 17 (Rete 2 ore 22.45), racconta la storia di Frank Terpil, l'uomo che con le sue forniture di armi e apparecchiature di controllo ha aiutato l'ex dittatore dell'Uganda Idi Amin; Somoza, l'ex dittatore del Nicaragua; Bokassa, l'ex imperatore centrafricano accusato di infanticidio e cannibalismo, e lo scia dell'Iran che arrivò a pagargli 48 milioni di dollari per un elaborato sistema di intercettazione che gli consentiva di spiare il proprio governo e la propria polizia segreta.

Ma le imprese di Terpil non finiscono qui: in Turchia ha collaborato all'addestramento e all'equipaggiamento militare dei Lupi Grigi, l'organizzazione paramilitare di destra dalle cui file è uscito Mehmet Agca, l'uomo che ha sparato al Papa. In Libia ha creato, per conto di Gheddafi, un centro di addestramento per terroristi destinati a compiere attentati in tutto il mondo, fornendo al centro armi, esplosivi, detonatori, veleni e persino addestratori, reclutati da lui tra gli ex Berretti Verdi americani che avevano operato in Vietnam.

Fu proprio l'« operazione Libia » a far scattare le indagini e il processo di New York contro Frank Terpil ed altri suoi « soci in affari » nel 1979: Gheddafi era ritenuto in quel periodo il nemico numero uno degli Stati Uniti e vendergli armi era considerato un reato.

Ma l'aspetto più inquietante delle attività di Terpil non sta tanto nel fatto che seguendo solo una logica del profitto commerci in armi ed esplosivi: c'è di più. Come hanno messo in luce i processi di Washington e New York, Terpil ha sempre operato con la connivenza di servizi segreti e persino di governi occidentali. Lo stesso Terpil è un ex agente della CIA, radiato nel 1972: ▶

METTI UN'ETICH ETTA AL TUO GELATO



PENTOLE A PRESSIONE MULTUSO PER CUCINA CLASSICA O DIETETICA

Supervalvola a pressione costante.

Massimo risparmio e qualità di cottura.

Tutto ciò che il progresso mette a disposizione della donna moderna trova in Re Inox la sua espressione migliore. Come la supervalvola Aeternum a pressione costante, che stabilizza rapidamente la pressione interna a un livello ottimale. Ottimale tanto per il risparmio di gas come per la bontà di cottura. Silenziosamente, senza più fastidiosi sibilli, le pentole a pressione multuso Aeternum lavorano svelte per darvi il meglio della cucina classica, dalle carni distinate alla cuocia a vapori. Cambiate sempre liberamente dal normale all'assistenza a vapore con Segnapressione.



Pentole di Re Inox
AETERNUM
la bellezza dell'esperienza



le varie testimonianze ai processi hanno confermato che Terpil si è avvalso delle sue conoscenze in ambienti CIA e governativi per ottenere contatti ad alto livello e commesse militari in tutto il mondo.

Per incriminare e catturare Terpil nel '79, investigatori della polizia di New York hanno finto di essere terroristi latino-americani, interessati all'acquisto di 10 mila mitragliatrici. Terpil ed il suo socio del momento Gary Korkala non hanno avuto difficoltà a procurargliele ed hanno persino accompagnato uno di loro a Manchester, in Inghilterra, in un'ormai fabbrica di armi per consentire loro di sceglierle e provarle. Il commercio di armi in Inghilterra è regolamentato come in quasi tutti i Paesi del mondo: spedire le armi ai finti terroristi latino-americani non sarebbe dunque stato possibile, ma Terpil, anche in Inghilterra, godeva di appoggi e conoscenze ad alto livello che gli consentivano di ottenere falsi certificati di esportazione. Fingeva in pratica di spedire le armi a un « governo amico », nel caso in questione, le Filippine, mentre le mitragliatrici sarebbero arrivate nei Caraibi, un'area cui nessun governo occidentale consente la vendita di armi senza rigidi controlli. L'intera operazione richiedeva inoltre un lubrificato sistema di corruzione tanto in Inghilterra quanto nelle Filippine che garantivano la copertura ufficiale della transazione.

Non basta ancora: se Terpil è potuto fuggire dagli Stati Uniti dopo la sua cattura, questo, per sua stessa ammissione, è potuto succedere solo perché molti avevano interesse che se ne stesse zitto e hanno preferito lasciarlo andare piuttosto che correre il rischio che in carcere parlasse. Così anche se i processi di Washington e New York hanno rivelato molto su Terpil e i suoi amici, resta l'impressione che tanto altro ci sia da scoprire. Soprattutto viene da chiedersi se questo uomo, presentato come « l'uomo più pericoloso del mondo », oltre che un abile trafficante non sia anche una pedina nel gioco complesso e insondabile dei tanti poteri occulti che in Occidente come all'Est spesso si sovrappongono o si affiancano ai governi legittimi.

MARCELLA EMILIANI

Foto T. ZIMBEROFF/SYGMA

vileda®

nuove idee per pulire

Mocio lavapavimenti



Lo bagni

stando in piedi.
Il Mocio resiste benissimo all'acqua bollente e a qualsiasi detersivo



Lo strizzi

nell'apposito strizzatore e neanche questa volta ti chini né ti bagni le mani



Lo passi

e il pavimento è subito splendente ed asciutto, senza pelucchi perché Mocio è fatto con l'esclusivo panno Vileda

senza chinarti senza bagnarti le mani



Quando il fiocco Mocio è consumato ricordati di sostituirlo.

COMMERCIALE RG S.p.A.
Viale Monza, 38 - 20127 MILANO



Uno sparo misterioso

Teresa Ricci, ovvero la signora Dini, è l'enigmatica protagonista di *Il terzo colpo*. Il commissario (Lino Troisi nella foto grande) riuscirà a decifrare il delitto attraverso un colpo non sparato. E naturalmente scoprirà anche il movente

Un'amante, un alibi

Mariella Lo Giudice. Anche lei è la chiave per scoprire il delitto. In *Abiti a doppio taglio* è l'amante di un presunto uxoricida che cerca con molta astuzia di raggirare la giustizia, ma viene messa alle strette dall'implacabile commissario

Delitto d'amore

Anita Bartolucci. In *Domenica di Ferragosto* è vittima della gelosia di uno dei suoi due amanti. A rivelare la verità al commissario sarà questa volta un singolare oggetto. Accanto alla «vittima» Massimo Mollica e Mila Vannucci



«L'indizio», serial poliziesco in cinque episodi

Un commissario fuori della norma, trasandato, un po' cialtrone viene a capo di una serie di gialli facendo lavorare il cervello e fidando nell'infallibile intuito

TELEVISIONE

Vizi e virtù di un Maigret all'italiana

di STEFANIA BARILE



Foto che uccidono

Maria Teresa Ruta. E' fra le protagoniste di *Ileana addio*. Un'attrice sulla cresta dell'onda ingaggia un detective per rientrare in possesso di alcune sue foto compromettenti: detective e fotografo finiscono male. Sembra un ricatto ma...



Assassinio nella baita

Anna Teresa Rossini. Una buffa vecchia signora e la sparizione di un prezioso accendino bastano al commissario per far luce su un delitto avvenuto, stranamente, in una baita di montagna. E' l'ultimo episodio, *Il cliente senza nome*



TV 2
VENERDI
22 OTTOBRE
ORE 22,45

Non tira mai fuori la pistola, ma al più il suo fazzoletto; non si lancia in inseguimenti folli negli « slums » tra bi-

doni di immondizie e cancellate diavole, ma preferisce camminare pigramente; non è un « duro » dalla battuta cinica, facile, con la « baby », naturalmente bionda, al fianco. E' un commissario nostrano, che mangia sempre il minestrone e soccombe al fiume di parole della sua donna napoletanissima, che proprio non lo considera un eroe; un commissario che scopre sempre il colpevole attraverso un sottile indizio.

Entra in azione con *Il terzo colpo* che apre il miniserial intitolato appunto *L'indizio*; prosegue le sue indagini con un *Alibi a doppio taglio*, *Domenica di Ferragosto*, *Ileana addio* e *Il cliente senza nome*, e non sbaglia mai un colpo: il colpevole non ha scampo. « Ma solo con un gioco sottile d'intelligenza, ricorrendo alla logica », sottolinea il regista Andrea Camilleri, alla sua prima regia « gialla ». « Anche lo spettatore potrebbe riconoscere il vero colpevole. Perché questo commissario gioca a carte scoperte. L'assassino si mostra fin dal primo momento: lo si può scoprire esattamente come fa questo commissario ».

Insomma niente « assi nella manica » dell'ultimo istante; qui il colpo di scena non entra in scena. Come non è mai entrato in scena in tutti i gialli firmati da Enrico Roda che, con questo, è al quinto cielo giallo per la tv (una serie precedente era intitolata *La mossa del cavallo*, dove assassino e detective si scontravano solo dialetticamente).

« Un commissario un po' cialtrone, un po' fallito, un po' "caricato". Si affida solo alla dialettica e, di conseguenza, alla recitazione: anche perché noi non possiamo entrare in concorrenza con i poliziotti americani », afferma subito l'autore. « Nella nostra letteratura

Per Ida non tutto è tragedia

non esistono Agatha Christie o Simenon o Chandler, non abbiamo una tradizione in materia di romanzi gialli. Io scrivo gialli perché mi piace il racconto senza impegno». E dove, pare, scatena la sua misoginia visto che il 99% dei suoi assassini sono donne.

Anche questa volta le dolci signore non sono proprio sante. Ma il commissario, misogino anche lui come il suo autore, riesce sempre a metterle con le spalle al muro. «Un particolare che fa capire quando proprio ce l'ha fatta», rivela Lino Troisi (ovvero il commissario), «è la cravatta. Quando se la mette ha scoperto tutto. Perché lui è sempre un trasandato, non tiene all'eleganza, al contrario del suo "vice", sempre perfetto. Solo una volta lo vedremo elegante: quando va dal sarto del "vice"».

Questo «bonaccione» però par-

Appena compare la definirono subito l'Anna Magnani anni Ottanta. «Perché in Italia sono capaci solo di darti subito delle etichette o di segnarti accanto al nome l'età. Come se il valore di un'attrice fosse determinato dal fatto che reciti ruoli solo drammatici o che abbia venti, trenta o cinquant'anni». Ida Di Benedetto, premiatissima interprete di *Immacolata e Concetta*, non accetta cliché. «Per questo ho anche accettato il ruolo della fidanzata: serviva a vivacizzare la storia. Incontra ogni volta il suo uomo-commissario davanti a un piatto di minestrone e parla, parla. In napoletano: perché, si sa, noi napoletani facciamo ridere. Io volevo farla in lingua invece... mi hanno dato una base, un canovaccio e io sono partita». Perché? «Per quello che dicevo prima, ho voluto liberarmi della dimensione tragica, dimostrare che so far anche parti leggere, perché sono una



attrice. È questione di professionalità. E poi i tempi sono tanto brutti e io cerco di essere allegra». Prima non era così: «Snobbavo la tv, mentre ora ho preso coscienza delle sue potenzialità. Purché non sia routine, non sia qualcosa che intacchi la mia professionalità, accetto. Ecco perciò il mio incontro con Majano (continua anche oggi: ho finito *L'amante dell'Orsa Maggiore*). Ho bisogno del pubblico. Si ha un bel dire: "Vorrei lavorare con Bergman o Buñuel"; sono italiana, vivo in questo mercato, perciò mi devo accontentare di quello che c'è. E lo faccio al massimo della professionalità».

"Io conosco l'analgésico che va bene per il mio mal di testa."



ASPRO CONFEZIONE ROSA. AGISCE PRESTO.

È ben tollerato dall'organismo. Ecco perché - all'occorrenza - uno o due Aspro sono anche un intervento efficace contro il mal di testa.

Aspro Confezione Rosa, disponibile nelle convenienti confezioni da 30 o 50 compresse.



Contro il mal di testa puoi usare Aspro. Leggere attentamente le avvertenze.

AUL. Min. Sanità N. 5845
Reg. Min. Sanità N. 1363



**Nuovo Sole Piatti
è un diavolo sui piatti**

perché

è ancora più attivo

la sua schiuma attiva stacca subito l'unto
e rende i piatti puliti e brillanti

**NUOVO
SOLE
PIATTI**



PARTECIPA AL ROCKCONCORSO FUJI

VINCI LA ROCKAMERICA!

Vuoi vincere un viaggio a New York per 2 persone?
Vivere una settimana nel cuore del vero, del grande rock
americano ascoltando i grandi complessi e le
grandi voci di oggi e di domani nelle discoteche di Manhattan,
del Greenwich Village, dall' East river, di Broadway?
Partecipare all'estrazione di tanti fantastici premi? Spedisci a
ONCEAS S.p.A. Via De Sanctis, 41-20141 Milano
3 involucri di cellophane delle cassette Fuji
con l'apposita cartolina interamente compilata.



1^a estrazione 31/10/82
2^a estrazione 31/1/83

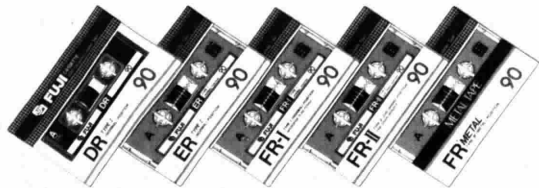

FUJI CASSETTES
AUDIO-VIDEO

Vizi e virtù segue

la con la voce di Kojak. « Ma non ha niente a che vedere con il poliziotto americano. E a me che da anni faccio teatro (ha visto *La signorina Giulia*, regia di Missiroli, o *Giordano Bruno?*), cinema (sono stato il padre di Troisi in *Ricomincio da tre* e da ultimo l'avvocato in *Scispen* di Odorisio che ha vinto a Venezia), vado a ruba come le briocche solo perché sono la voce di Kojak. Quando entro in un bar dicono che è Kojak che vuole un caffè. Poco male: la popolarità è strana ». E questo commissario? « Spero non dispiaccia. Per questo ha tutte le carte in regola. Non è un carrierista, non ama il potere: perciò non veste elegante ».

Tra minestrone, cravatta, il « vice » dandy (è Mauro Avogadro, che quest'anno recita negli *Spettri* di Ronconi) e una fidanzata napoletana (Ida; Di Benedetto), questo commissario dalla voce strascicata entra in scena sonnecchiando, ma subito pignolescemente teso alla ricerca dell'indizio. Avrà un seguito? « Non credo », dice il regista Camilleri, « ma con ciò non sminuisco niente: l'abbiamo girato con entusiasmo in tre mesi fra settembre e novembre, naturalmente a basso costo ». E in più registrando in un solo giorno tutti gli interventi della fidanzata. « Li abbiamo sparsi come il prezzemolo: in ogni episodio ci sono in tutto tre o quattro minuti in cui Ida non fa che parlarsi addosso, ossessionando Troisi. Un tormentone che l'attrice ha brillantemente recitato ».

Accanto ai tre protagonisti, di volta in volta sospetti e veri assassini: da Massimo Mollica a Teresa Ricci, da Mila Vannucci a José Quaglio, da Cristiano Censi a Mariella Lo Giudice, e altri. Per concludere, indagini e commissario all'italiana: diventerà familiare quanto l'impermeabile di Colombo o la testa rasata di Kojak? Sotto sotto è quanto sperano protagonisti e autori. Un eroe nostrano per vicende « tranquille »: c'è proprio bisogno di tanto movimento per catturare i colpevoli? Basta un po' di cervello.

STEFANIA BARILE

Foto FOTOTECNICA

92 RadiocorriereTV



**Nuovo Sole Piatti
è un angelo sulle mani**

perché
**protegge le mani
con le proteine naturali**
la sua schiuma attiva agisce già durante il lavaggio

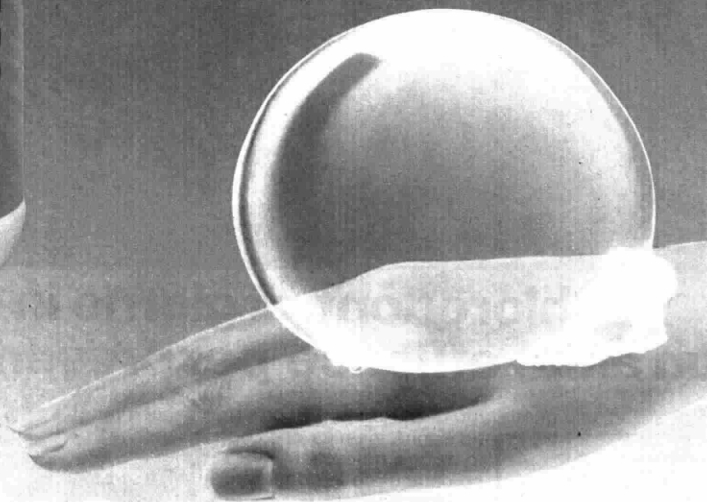
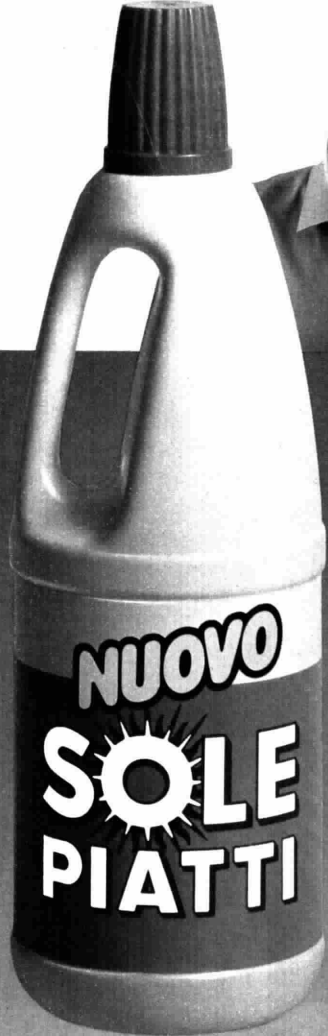



ESAME PERIODICO DI CONTROLLO

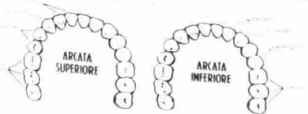

Tutto bene

Chlorodont, di giorno in giorno un aiuto efficace per prevenire la carie

L'uso quotidiano di Chlorodont fluor-forte® esplica infatti un'azione igienica che contribuisce in misura notevole ad ostacolare le condizioni che favoriscono l'insorgere della carie.

APPROVATO
Associazione
Medici Dentisti
Italiani

APPROVATO
DALL'ASSOCIAZIONE
MEDICI DENTISTI
ITALIANI

L.A.M.D.I. riconosce che un dentifricio al fluoro correttamente formulato aiuta a prevenire la carie. CHLORODONT soddisfa questi requisiti ed è quindi di significativa utilità se usato in un corretto e completo programma di igiene orale.

Per legge possono esercitare l'odontoiatria esclusivamente i Laureati in Medicina e Chirurgia regolarmente abilitati.

fluor forte® = monofluorofosfato di sodio, fluoro attivo nella formula di Chlorodont



Chlorodont: prevenzione al fluoro da oltre 10 anni

Iniziativa Fabbri-Eri

Ogni dispensa comprende un 33 giri con le arie e le grandi voci verdiane

ATTUALITÀ

Tutto Verdi in venti fascicoli

Rivedere le immagini d'un programma televisivo, riascoltare gli interpreti, la musica di uno sceneggiato o di un'opera è spesso il sogno di molti telespettatori: un sogno, per la verità, non più impossibile grazie ai videoregistratori; ma questi modernissimi strumenti della tecnica elettronica non sono ancora alla portata di tutti. In qualche caso si rimedia rileggendo le pagine del romanzo di cui lo sceneggiato è stato ricavato: privo di immagini e di suoni è una soluzione di ripiego.

Un'occasione per colmare questa lacuna viene offerta proprio in questi giorni, in concomitanza con l'inizio dello sceneggiato *Verdi* di Renato Castellani: la ERI, la casa editrice della Rai, e il Gruppo Editoriale Fabbri hanno infatti realizzato un'originale e preziosa pubblicazione a dispense, già reperibile in tutte le edicole, che permetterà al pubblico degli appassionati della musica verdiana, o semplicemente agli spettatori «catturati» dalle immagini dello sceneggiato, di avere in casa proprio il *Verdi* televisivo.

Non si tratta, ovviamente, di una riduzione in «cassette» dello sceneggiato, bensì della sua riproposta, attraverso una collana settimanale composta da 20 fascicoli e 20 dischi, di tutti i momenti salienti del kolossal televisivo unitamente a una ricca scelta delle musiche verdiane. Come ricorda il regista Renato Castellani introducendo il primo fascicolo, la serie è nata con l'idea di documentare e conservare le immagini dello sceneggiato, di cui se-



gue la struttura narrativa. Ma oltre alle fotografie e ai testi del programma televisivo, proposti sotto forma di racconto, i fascicoli offrono al lettore le trame delle opere, foto e documenti originali (largo spazio è stato dato all'epistolario verdiano), che permettono un continuo confronto tra la realtà storica e lo sceneggiato.

Grande attenzione — con schede informative, curiosità, notizie biografiche — è stata dedicata anche a tutti i personaggi che hanno fatto parte del mondo del compositore, a cominciare dal suocero e mecenate Antonio Barezzi fino a impresari, direttori d'orchestra, librettisti e editori, nonché tutti quegli personaggi del mondo della cultura e della politica (Manzoni, Mazzini, Cavour, Napoleone III, ecc.) con i quali Verdi si è trovato in contatto. Ne esce così non solo un ritratto biografico del grande maestro, ma anche un quadro completo della situazione politica, economica e sociale dell'Italia di quegli anni, elemento indispensabile per comprendere la musica di Verdi e il rapporto del Maestro con il mondo in cui ha vissuto e lavorato. ●

La colonna sonora dello sceneggiato

I fascicoli della serie (curata dal maestro Edoardo Rescigno, tra i maggiori esperti verdiani) sono corredati da un disco long-playing, che raccoglie praticamente l'intera colonna sonora dello sceneggiato. I brani sono tratti dal repertorio della Fonit-Cetra che ha curato anche la stampa dei 33 giri. La scelta delle musiche e dei brani operistici è stata compiuta col criterio di offrire un panorama completo della produzione verdiana, presentato attraverso incisioni dei più validi interpreti delle musiche di Verdi. Si potranno così riascoltare le voci di Maria Callas, Renata Tebaldi, Mario Del Monaco, Giuseppe Di Stefano, Franco Corelli, Giuletta Simionato, Giacomo Lauri Volpi e altri celebri cantanti, mentre le musiche sono eseguite da alcune fra le più famose orchestre del mondo, dirette fra gli altri dai maestri Mitropoulos, De Sabata, Gavazzeni, Giulini, ecc.

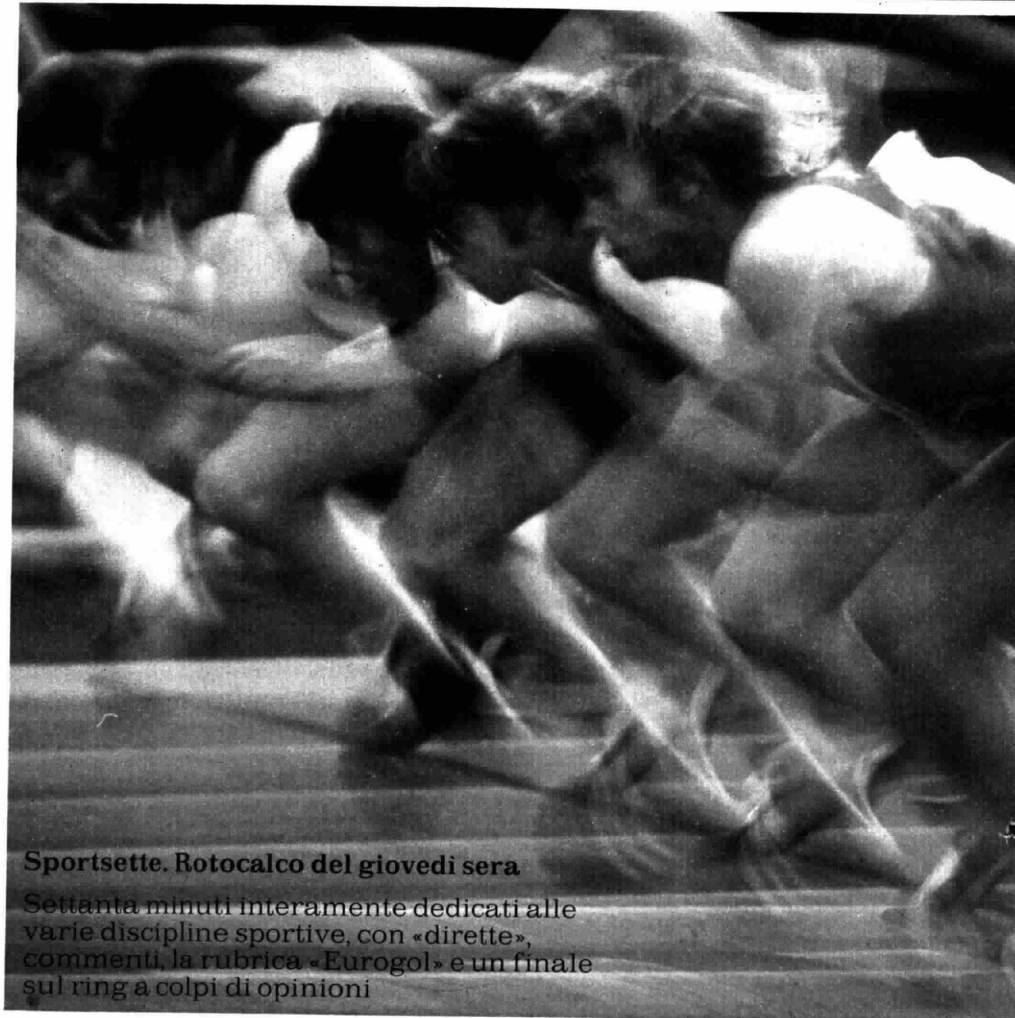

Sportsette. Rotocalco del giovedì sera

Settanta minuti interamente dedicati alle varie discipline sportive, con «dirette», commenti, la rubrica «Eurogol» e un finale sul ring a colpi di opinioni

Il Mundial pretende aria nuova

di GIUSEPPE BERTI

Tra i tanti «dopomondiali» il capitolo televisione acquista un preciso significato che trascende finalmente i limiti dei doveri di ripresa e di commento degli avvenimenti che il mondo dello sport programma nell'arco dei mesi e dell'anno. Si è detto e sollecitato da più parti che i titoli mondiali conquistati debbono servire a far voltare pagina allo sport, affinché non restino solo capitoli di un bel libro i successi della Nazionale di calcio in Spagna, il mondiale di fioretto a squadre femminile, l'iride di Sa-

ronni a Goodwood, il campionato marche dei bolidi di Maranello, gli Abbagnale nel canottaggio, Della Valle nella F.1 del mare, Uncini nella prestigiosa classe 500 del motociclismo a rimpiazzare nel titolo uno sfortunato Lucchinelli, infine l'oro nella vela con i catamarani e quello di Cova negli europei di atletica di Atene.

Voltare pagina, nel senso di dare concretezza, ognuno nell'ambito delle proprie competenze, a un modo nuovo di essere e di commentare lo sport, per convincere tutti



Domenica

15,10 - 19,45

Blitz, sport e spettacolo con dirette e registrate, **Gol flash**, un tempo di A o di B.

20 - 20,25

Domenica sprint: rassegna dei fatti e dei personaggi della domenica sportiva.

TG 2 - STANOTTE

Riassunto della giornata sportiva.

**Da lunedì
a sabato**

18,40

Sportsera, quotidiano sportivo.

Giovedì

22,25 - 23,35

Sportsette, appuntamento del giovedì con cronache, commenti e interviste di sport.

Sabato

14 - 16,15

Sabato sport, cronache in diretta di avvenimenti sportivi (alternato trimestralmente con il **TG 1**).

Ogni giorno

Inseri di sport nel **TG 2 - Ore tredici**, nel **TG 2 - Studio aperto** delle 19.45 e nei **TG** della notte.

La sigla della nuova rubrica, che ogni settimana offrirà una panoramica di fatti, con telecronache in diretta, personaggi e curiosità sportive: dal calcio all'atletica, al basket, agli sport anche minori

Un contenitore pieno di sorprese



Settanta minuti di sport ogni giovedì sera, in onda sulla Rete 2 alle ore 22.25 con servizi, inchieste, dibattiti e telecronache dirette.

La nuova rubrica di metà settimana è una sorta di « contenitore », curato dalla Redazione Sportiva del **TG 2**, nel quale troveranno posto una inchiesta d'attualità, un film di sport - spettacolo,

che certe imprese debbono contribuire anche a creare una coscienza sportiva in termini civili e partecipativi a ogni livello e debbono essere sfruttate per favorire la creazione di nuovi campi, palestre, palazzetti, soprattutto a riportare lo sport nella scuola non solo e non tanto come attività motoria bensì come educazione del corpo e dello spirito.

In questo contesto e secondo queste direttrici di marcia l'analisi dell'anno d'oro dello sport italiano non può non ricondurre al tema di

come e in che misura la televisione può trasferire all'utenza, oltre alle immagini delle manifestazioni di sport, quei principi formatori e informativi validi a determinare una vera crescita sportiva nel Paese al di fuori della esplosione inevitabile delle passioni domenicali calcistiche. Compito non facile, perché impone differenziazioni rilevanti tra le telecronache dal vivo e i commenti sorretti da riflessioni e dibattiti per cui si deve ricorrere a una suddivisione di appuntamenti e di spazi. ▶

Per quanto riguarda la Rete 2 e

lo, che sarà alternato a biografie di superstar, una telecronaca diretta di avvenimenti programmati nella giornata e nella serata, infine un dibattito « faccia a faccia » su temi stimolanti della settimana.

Scenografia: un ring. Presentazione dei servizi a sorpresa, telecronache di pugilato, calcio, basket, hockey su ghiaccio, tennis, atletica, ecc., incontro-scontro in diretta tra due personaggi con alternanza di conduttori. La trasmissione è aperta alla collaborazione di giornalisti ed esperti.

DLING, DLENG, DLONG.



la CROSTATINA

LA MERENDINA DI GUSTOSA PASTAFROLLA.



Farina, zucchero, uova e tanto burro. Così è fatta la pastafrolla della Crostatina. Sopra, poi, un bello strato di marmellata di frutta nutriente e golosa. All'ora di merenda, c'è la Crostatina. Oppure scegli una delle altre buone merendine del Mulino: il Saccottino, il Dondolo, la Trottolina... e tante altre ancora.

Oggi le trovi nella nuova confezione grande, più conveniente: una bella scorta di merendine fresche e fragranti.



Una merendina

MULINO BIANCO

Barilla

Mangia sano,
torna alla natura.

le trasmissioni di competenza del *TG 2 - Sport*, il ventaglio delle trasmissioni — con gli apporti determinanti del nuovo Pool Sportivo — si presenta alla ripresa autunno-inverno in forma omogenea e ben delineata: il quotidiano sportivo *Sportsera* dal lunedì al sabato in base al nuovo palinsesto in un orario più congeniale all'ascolto, cioè alle 18,40; *Domenica sprint* più « sprintata », perché la nuova fascia della prima serata prevede l'inizio alle 20,30 sulle due reti nazionali, per cui la tradizionale rubrica della domenica, appendice del telegiornale, sarà più snella nei servizi senza, peraltro, penalizzare il suo carattere di specchio completo degli avvenimenti del giorno festivo; *Sabato sport* alternato trimestralmente con il *TG 1*: si comincia sulla Rete 2 fino a tutto dicembre e si riprenderà poi ad aprile; *Gol flash* la domenica intorno alle 18,45, prima rassegna delle reti del campionato sulla Rete 2. Questa la programmazione che definiremmo normale. Ma veniamo alle novità, caratterizzanti e qualitative almeno nei comuni propositi: la nuova rubrica del giovedì sera e la nuova impostazione di *Blitz*.

Sportsette: questo il titolo della trasmissione a cura della Redazione Sportiva del *TG 2* in onda da questa settimana ogni giovedì alle 22,25, cioè all'inizio della seconda fascia serale subito dopo il nuovo telegiornale di mezza sera. Un « contenitore » a metà settimana di settanta minuti nel quale sarà possibile attuare un modo nuovo di « mediare » lo sport abbinando le inchieste alle « dirette »; servizi da rotocalco che erano patrimonio della rubrica *Dribbling* (che dopo molti anni di collocazione nel pomeriggio del sabato lascia il posto a *Sportsera* per la presentazione degli avvenimenti della domenica e ad altra rubrica), ancora biografie di personaggi alla ribalta in Italia e all'estero, film-spettacolo anche di produzione straniera, una telecronaca diretta o differita di un avvenimento che si cercherà di programmare quel giorno; infine, nei periodi delle coppe europee di calcio, *Sportsette* ingloberà l'ormai affermatissima testata di *Eurogot*, tradizionale appuntamento del giovedì del calcio continentale. In chiusura un « faccia a faccia » tra due perso-

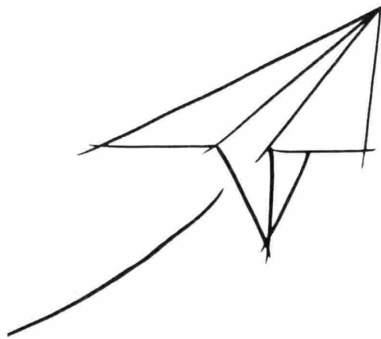

Il tuo lavoro, il tuo tempo libero e RAS. Perché la polizza Infortunati della RAS ti aiuta a svolgere senza preoccupazioni la tua attività lavorativa e a vivere serenamente le parentesi di svago e di vacanza. La copertura assicurativa che ti viene offerta è valida 24 ore su 24. E in tutto il mondo.

Per quanto riguarda l'assicurazione delle spese mediche e chirurgiche la RAS è in grado di offrirti valide garanzie in aggiunta alle prestazioni del Servizio Sanitario Nazionale.

Non solo: potrai anche usufruire, senza alcuna spesa da parte tua, dei servizi GESA-assistance, che vanno dal trasporto urgente con aereo speciale all'assistenza medica immediata e ininterrotta.

A questo aggiungi che, dove e quando ti occorre, c'è sempre un esperto RAS. Per darti la certezza di sentirti protetto. Oggi e domani.



CERTO, RAS.

Pidocchi?

Non fare drammi fai uno shampoo.

Contro i pericoli del contagio. shampoo

CRUZ VERDE al piretro

FORMULAZIONE
PROFUMATA



■ delicato con i capelli
■ cattivo con i pidocchi

solo in farmacia - leggere attentamente le avvertenze

Il Mundial segue

naggi, domande e risposte stringate, vivaci, stimolanti in una scenografia che già di per sé rispecchia il criterio che si vuol affidare a questo match verbale: un ring, due sgabelli, un arbitro che tiene il filo del tema della settimana.

Sportsette, insomma, proprio per l'ora in cui viene proposto all'utenza, richiede una impostazione moderna sia nel modo di presentare la rubrica e i vari servizi, sia nelle scelte delle telecronache e degli ospiti. La sigla è stata curata da Piero Gratton con l'équipe degli animatori del *TG 2*, la regia è affidata a Giancarlo Tomassetti, lo Studio 10 di via Teulada accoglierà personaggi che sfileranno sul ring per presentare i servizi; la rubrica, altra novità, sarà aperta a collaboratori esterni capaci di portare anche nello sport quella pluralità di opinioni che, collegata alla professionalità dei volti e delle voci abituali del *TG 2 - Sport*, offre all'utenza il più ampio e completo panorama di quanto esprime lo sport nel mondo.

Blitz: una realizzazione per il pomeriggio domenicale in comune tra Rete 2 e redazione sportiva. Dopo il primo anno la rubrica riprende su nuove basi anche per quanto riguarda il rapporto sport-spettacolo, con scelte di avvenimenti di grande richiamo, collocazione precisa degli appuntamenti sportivi nell'ambito della scaletta della trasmissione, uno spazio di 70 minuti assicurato alle dirette o alle differite. Dalle 15,10 alle 19,45, in un arco di oltre quattro ore, una media di settanta minuti a puntata per lo sport domenicale: da 30 a 45 minuti della registrazione di un tempo di una partita di A o di B, dieci minuti di aggiornamenti, il *Sisteme* e altri dieci primi per *Gol flash*.

Si completa così il quadro delle trasmissioni sportive del *TG 2*. Presentare una nuova rubrica come *Sportsette* è compito relativamente facile e lo abbiamo assolto. Un compito e un peso, però, che non si possono assumere singolarmente, che richiedono collaborazione da parte di coloro che interpretano la crescita dello sport anche come salto di qualità e di maturità della nostra società.

GIUSEPPE BERTI

Foto ALL SPORT/G. NERI

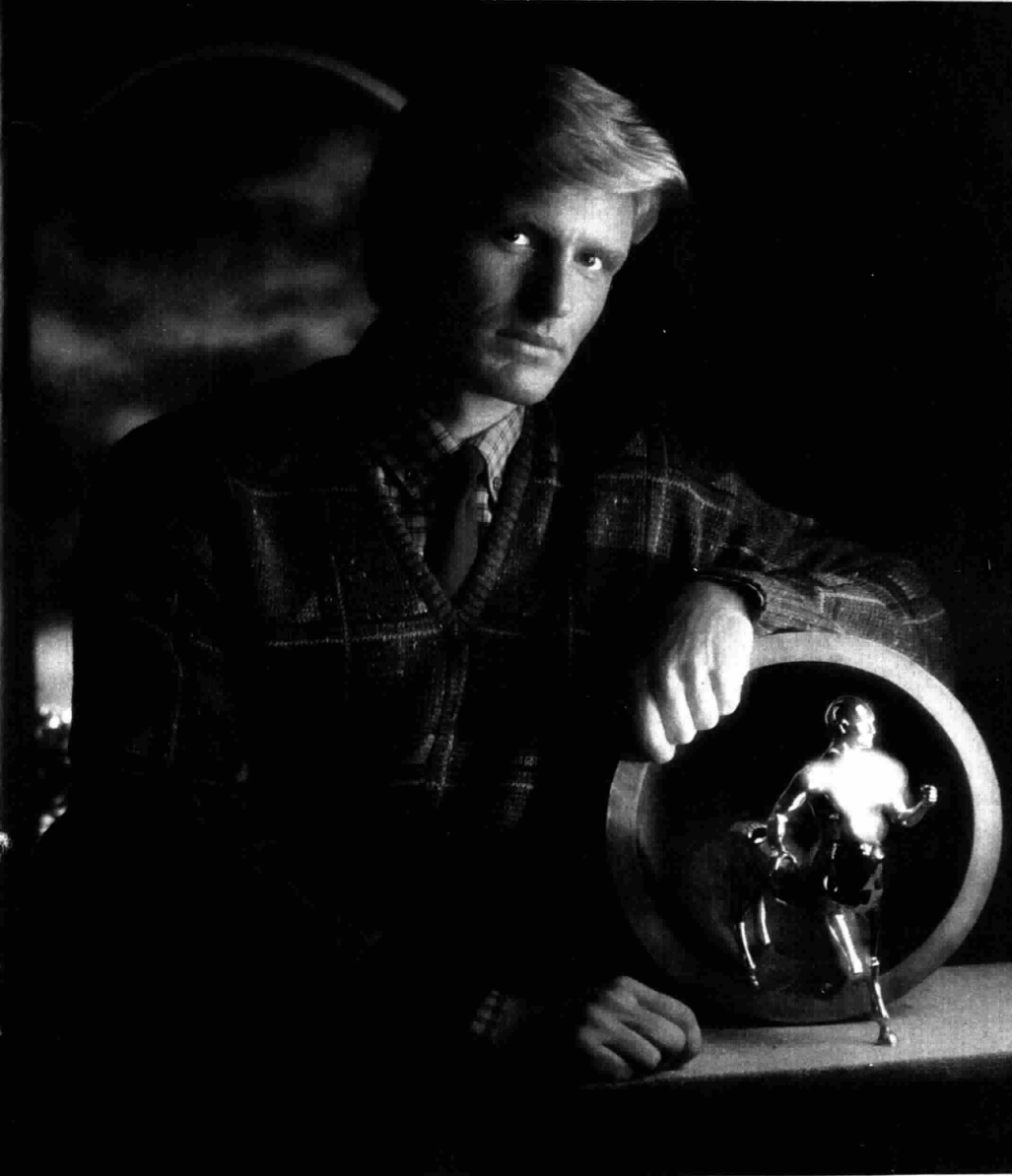

UN CENTAURO PER AMICO



RODRIGO

Quelli dell'abbigliamento classico sportivo

**AMARO RAMAZZOTTI
COMPIE UN GRANDE
PASSO AVANTI.**

**E DICHIARA CHE
UNA SANA
VOGLIA DI VIVERE
FA SEMPRE BENE.**

L'unico amaro arricchito
con GINSENG,
la "radice della vita."



AMARO RAMAZZOTTI

UNA SANA VOGLIA DI VIVERE

Musica lirica. Bilancio di una straordinaria stagione operistica



**La strada giusta
è passata da Pesaro**

di GIORGIO GUALERZI

« Don Chisciotte »,
 diretto da Prêtre,
 protagonista
 Ruggero Raimondi;
 Dulcinea
 era Margherita
 Zimmermann,
 Sancio Panza,
 Gabriel Bacquier.
 L'opera di Massenet
 è stata rappresentata
 alla Fenice di Venezia

Non è stata Olivia Stapp la sola attrazione vocale della nostra estate operistica, iniziatisi a Spoleto con *Il vascello fantasma* e conclusasi a Perugia con la seconda esecuzione mondiale del cherubiniano *Démophon*. La Caballe, per quanto « chiacchierata », è pur sempre un elemento di richiamo per i « tifosi » dell'opera: *Norma* e *Bohème* allo Sferisterio di Macerata ne hanno dato conferma (fra qualche inevitabile patema d'animo). Giustificato riserbo, invece, per Renata Scotto al suo esordio italiano quale Adriana Lecouvreur: il « verismo » sembra meno congeniale ai suoi mezzi che il romanticismo beliniano e donizettiano.

Chi viceversa sembra tagliata su misura per le parti drammatiche di Verdi è la bulgara Ghena Dimitrova, una Lady areniana di forte risalto vocale, ammirata nel *Macbeth* come le compatriote Stefka Evstatieva e Raina Kabaivanska lo sono state in *Otello* e *Bohème*. Prendete la sonora robustezza della prima, il suggestivo colore della seconda e l'intelligenza e la sensibilità della terza, mescolate il tutto e avrete il migliore soprano del mondo: bulgaro, tanto per cambiare. Sogni impossibili.

E' invece una fortunata realtà la presenza dell'americano Samuel Ramey, eccellente Mustafà accanto alla pimpante « Italiana » di Carmen Gonzales e all'azzeccatissimo Taddeo dell'intramontabile Bruscantini. Forse Pesaro ha dunque trovato una straordinaria carta vincente per la difficile « partita » ingaggiata con Rossini, rivelando definitivamente il tanto atteso erede di Filippo Galli. Un risultato che da solo vale tutta l'estate operistica italiana.

« Credevo che il mio spettacolo fosse il migliore, finché non ho visto il tuo ». Ovvero un famoso slogan pubblicitario al servizio di un dialogo immaginario tra un frequentatore della Fenice e un visitatore del Festival di Pesaro (che poi potrebbero benissimo coincidere in una sola persona, uno di quegli infaticabili « viaggiatori dell'opera » che s'incontrano nel nostro Paese, sorpreso in intimo soliloquio). Og-

Sanagola fa gola.

Piaccio dolce, piaccio
 amara, è solo questione
 di gusti.



Arancia e
 Arancia amara

A te che hai deciso
 di alzare la voce,



Doppia Menta

Il gusto più spremuto
 di tutti è il mio.



Limone

Se ti piaccio morbida,
 abbronzata, flessuosa.



Liquirizia

Olio Cuore ti aiuta a stare in forma con tutto il sapore del mais.



Cuore, olio di semi di mais dietetico, è arricchito con vitamina E e vitamina B₆, ed ha un'alta percentuale di componenti grassi insaturi.

È questo è importante per la tua efficienza di oggi e di domani.

**Cuore, dal cuore del mais:
mangiar bene per sentirsi in forma.**



getti della cortese disputa l'eccezionale *Don Chisciotte* veneziano, diretto da un Prêtre in stato di grazia e inscenato da Faggioni, e lo splendido *Tancredi* pesarese, frutto della felice concordia d'intenti fra uno scenografo-regista di eccezionale talento come Pier Luigi Pizzi e un direttore dal gesto sicuro e dall'intuito penetrante come Gianluigi Gelmetti.

Da un lato dunque il prodotto tardo-romantico di un Massenet « decadente » nel segno di un'estenuata raffinatezza e desideroso di compiacere il grande Scialapin, alla Fenice ripreso da un Ruggero Raimondi quasi del tutto ripristinato, non indegno epigono del mitico russo, accanto alla splendida Dulcinea di Margherita Zimmermann e all'esemplare Sancio Panza di Gabriel Bacquier. Dall'altro il prodotto parzialmente compiuto di un precocissimo genio in prepotente sboccio come Rossini, miracolosamente sospeso fra il neoclassicismo dell'ossequio formale e il pre-romanticismo della sostanza rivoluzionaria, avviato verso le strepitose conquiste di una radiosa giovinezza e di una sofferta maturità.

C'era anche da combattere con il ricordo vivissimo del recente *Tancredi* veneziano, dove la coppia Horne-Cuberli aveva spopolato. Pesarò, con tutte le carte in regola per diventare una sorta di Bayreuth rossiniana, per vincere la gara ha scelto l'unica strada percorribile: la globalità dello spettacolo, armoniosamente fuso ed equilibrato nell'apporto dei tre elementi: visivo (il talento di Pizzi), musicale (la classe di Gelmetti con un'orchestra esemplare), vocale (il buon rendimento complessivo della coppia Valentini-Ricciarelli, ai suoi livelli migliori, ottimamente integrata da un quartetto dove un eccellente Dalmacio Gonzales ha fatto polpette dell'inconsistente Palacio veneziano).

Seconda, fra cotanto senno, un'altra coppia di spettacoli: l'*Aida* dell'Arena e, distante mille miglia quanto può esserlo Verdi da Paisiello, « l'altro *Barbiere* », bicecenario capolavoro del musicista tarantino, nell'edizione rappresentata a Martina Franca, sede del prestigioso Festival della Valle d'Itria. Il miracolo veronese è consistito nel fatto che un'opera come *Aida*, for-

temente usurata dall'abuso che se ne fa soprattutto d'estate, è uscita quasi rigenerata dal nuovo allestimento presentato all'Arena. Nuovo soltanto perché gli spettatori erano tutti abbastanza giovani per non avere visto l'*Aida* del 1913 e ancor più quella del Cairo del lontano 1871. Verdi era davvero presente con le sue idee e i suoi suggerimenti, e il risultato dell'intento « revivalistico » — « canto del cigno » del compianto Cappelli, nonché frutto degli sforzi rigorosamente filologici di Gianfranco de Bosio e Vittorio Rossi — era raggiunto nel segno di un'intensa suggestione viva.

La replica di Martina Franca era invece in termini squisitamente musicali, ben al di là della discutibile proposta scenica del fantasioso Lamberto Puggelli. Un direttore competente e di polso come Bruno Campanella, una compagnia affiatata e provvidenzialmente estranea al commercializzato « jet-set » canoro, che aveva la sua raffinatissima punta di diamante in una strepitosa Lella Cuberli, cantante e interprete di schietta estrazione belcantistica e di illuminanti apporti filologici, e il suo sorprendente « outsider » in Piero Visconti, rivelatosi tenore di promettente indirizzo mozartiano. Eccellenti le premesse, puntuali i risultati. È stata la mancanza di una valida Rosina, personaggio chiave nel contesto del *Barbiere* paiesielliano, a far sì che dall'inevitabile raffronto con Martina Franca uscisse sconfitta l'edizione che (proposta da Herbert Handt per il Festival di Marlia) si valeva dell'apporto gustosamente anticonvenzionale di Mino Maccari, ottimamente realizzato nel Cortile degli Svizzeri di Lucca.

Il gusto « revivalistico » ha positivamente caratterizzato anche la *Turandot* di Torre del Lago, da Bussotti intelligentemente riproposta nella versione Chini-Brunelleschi del 1926. La suggestione visiva prevaleva sul fatto musicale, affidato alla solida bacchetta di Yuri Ahronovich, l'estroso direttore russo che considera il funerale di Lù come l'autentica conclusione dell'ultima opera pucciniana. Aguzza e saettante la vocalità di Olivia Stapp, autentica dominatrice del palcoscenico di Torre del Lago.

GIORGIO GUALERZI

Foto G. ARICI & M. E. SMITH

Sanagola fa gola.

Se ti piaccio morbida, abbronzata, flessuosa.



Liquirizia

Sono freschezza d'alta quota



Mentolo/Eucalipto



Erbe Alpine

Il dietologo mi consiglia.



Pompelmo



Bagnolatte Nidra.
Una piccola vacanza tutta per voi.



Bagnolatte Nidra. La morbida distensione del latte

*Rilassatevi.
Bagnolatte Nidra
ammorbidisce, distende,
protegge la pelle in modo
naturale.
Bagnolatte Nidra.
Tanta schiuma, tanta
distensione.
Buona vacanza.*

«Farsi uomo - Oltre la droga»

Il presidente della Rai indica le finalità del programma: «Un discorso di civiltà, essenziale in un momento di crisi di valori come quello attuale»



Una strada da intraprendere

di SERGIO ZAVOLI



Ciò che la Rai - Radiotelevisione Italiana vuol dire attraverso un programma come *Farsi uomo - Oltre la droga* ha molteplici importanti motivazioni.

E' un discorso di civiltà, essenziale in un momento di crisi dei valori come quello attuale, in cui la droga semina stragi nel mondo dei corrotti, dei disponibili per debolezza, dei frastornati dalla miseria, degli inseguitori di parvenze, dei privi di identità. La televisione può e deve affrontare il tema della droga opponendo argomenti di civiltà, offrendoli al dialogo, al giudizio e alla speranza; può e deve diffonderli là dove altri mezzi di comunicazione di massa hanno spesso toccato soltanto la corda dello scandalo senza motivazioni, della disperazione senza uscita. E' quindi un discorso di conoscenza e di denuncia, di educazione e di riscatto.

Esso può evidenziare i legami tra una situazione privata, in cui

troppo spesso si abbatte sul droga- to il timbro a secco della criminalità o della malattia, e una condizione sociale di altro segno, dove i termini del profitto trasci- nano e trasformano a proprio piacimento il fenomeno e le situazioni che crea. Questo collegamento, di norma, la gente non lo fa; e nessuno dei mass-media l'abituata farlo.

Il coraggio di ex tossicodipendenti e di operatori che portano allo scoperto il problema, la disponibilità altrettanto coraggiosa delle famiglie a operare all'interno di sé immedesimazioni e realismi spesso difficili, una più persuasa e corale capacità di comunicare possono moltiplicarsi proprio attraverso l'immagine e la parola trasmessa. La Rai propone il « programma » come una strada da intraprendere anche a livello personale, cioè da percorrere con le emozioni e i lati ragionativi di un diario privato.

Mi auguro che ogni spettatore accetti, senza pregiudizio, quanto meno di verificare questo cammino, affrontandolo col proprio passo morale e civile, spirituale e politico. Sarebbe, altrimenti, un altro viaggio nel niente.

Sanagola fa gola.



Morbidezza da scoprire in 9 gusti.

Philadelphia. Il sapore delle cose fatte con cura.

FORMAGGIO FRESCO
PHILADELPHIA

KRAFT

PHILADELPHIA



Freschezza in carta d'argento.

KRAFT

cose buone dal mondo

I lunedì del Sistina

Nuove iniziative anche in disco per un filone di grande interesse

MUSICA LEGGERA

Brasile made in Italy

Sono attesissimi in Italia al Teatro Sistina di Roma gli artisti brasiliani che fanno sognare e ballare sognando... Baden Powell ha aperto la strada, ora sarà la volta di Toquinho e poi... Poi si vedrà. Intanto la CGD ha creato una nuova etichetta, « Maracanã », che si occuperà della diffusione della musica brasiliana attraverso dischi prodotti direttamente in Italia.

«Oggi l'interesse per questo straordinario filone musicale si sta notevolmente allargando», dice Franco Fontana, impresario e inventore dei Lunedì del Sistina. «La musica brasiliana fino a qualche tempo fa era conosciuta e amata solo da una élite di appassionati, gente legata in qualche modo al Brasile e alla sua cultura. Io ero uno di questi, e poiché il mio mestiere è quello di impresario ho organizzato concerti di artisti brasiliani. Il pubblico aumentava di anno in anno».

«In particolare», continua Fontana, «quello che sorprende è l'interesse dei giovani che hanno scoperto questa meravigliosa musica in alternativa a quella, consumatissima, americana». «Maracanã» inizia la sua attività nel mercato discografico producendo due LP del compositore-chitarrista Baden Powell, un nome tra i più prestigiosi nella storia della musica brasiliana. Il primo, *Baden Powell Live 1982*, presenta il repertorio di concerto dell'artista; il secondo, *Branî rari e inediti*, presenta invece delle composizioni inedite nate dalla straordinaria collaborazione tra Baden e il poeta Vinicius de Moraes. Gli LP sono stati registrati in Italia a cura del produttore Sergio Bardotti.

Annuncio No. 3. Serie di ricette per il Baccalà Norvegese.



COTTURA

Tagliare il pesce in pezzi di grandezza media e metterli in un recipiente con abbondante acqua fredda per 12-24 ore. Rinnovare l'acqua e far cuocere. 1 kg di baccalà norvegese aumenta fino a circa 1,5 kg durante la cottura.

BACCALÀ NORVEGEGESE - conosciuto in tutto il mondo.

BACCALÀ CON PANCETTA - NORVEGIA

Il baccalà precedentemente ammollato si lascia bollire per 15-30 minuti.

Servirlo caldo con pancetta e cipolla rosolate, e con patate bollite. Il grasso della pancetta si serve a parte.

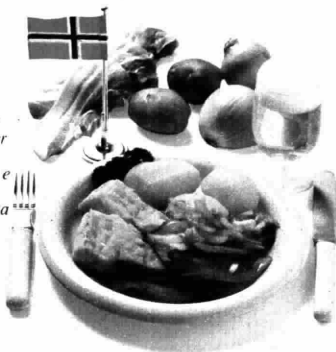

BACCALÀ ALL'AIOLI - FRANCIA

1/2 kg di baccalà, 6 patate non sbucciate, 6 patate dolci non sbucciate, 6 zucchine, 1/2 kg di carote piccole, 1/2 kg di cornetti verdi, 6 uova sode, 6 pomodori maturi, una testa d'insalata, prezzemolo, basilico, altre erbe aromatiche.

Far cuocere il pesce. A parte, far cuocere le patate e le patate dolci con la buccia, le zucchine, le carote e i cornetti interi fino a farli diventare teneri, senza però che perdano consistenza.

Mettere il pesce su un piatto grande da portata, e quindi le verdure, le uova, i pomodori e le patate.

Guarnire con foglie d'insalata ed erbe aromatiche fresche.

AIOLI

6 grossi spicchi d'aglio, 2 rossi d'uovo, 2-3 dl di olio d'oliva, sale e pepe nero appena macinato, 1 cucchiaio di succo di limone.

Schiacciare l'aglio in un mortaio fino a ottenere una massa tenera. Aggiungere, uno alla volta, mescolando, un po' di sale, un pizzico di pepe e i rossi d'uovo. Mescolare bene. Aggiungere l'olio poco a poco, mescolando dolcemente. Quando l'aioli comincia a diventare più spesso, agitare vigorosamente. L'aioli deve diventare brillante e spesso. Dar sapore con il succo di limone. Eventualmente aggiungere ancora sale e pepe.

Servire quasi freddo.



Il sogno ritrovato



Come tutte le Renault, la Renault 9 ha un equipaggiamento completo, esclusivo e totalmente di serie. La versione TSE (nella foto sopra) offre tra l'altro: accensione elettronica integrale, alzacristalli elettrici anteriori, chiusura centralizzata delle porte, sedili anteriori basculanti con poggiatesta, lunotto termico, cristalli azzurrati, tergilavatergine a 2 velocità

Renault 9 non è un sogno. È un'automobile così reale e concreta da essersi meritata il titolo di auto dell'anno 1982.

E se la Renault 9 fosse protagonista di un sogno, le interpretazioni sarebbero tutte positive.

Anche Freud, che di sogni era un

esperto, avrebbe individuato le grandi qualità di questa berlina: la linea profilata ed elegante; la straordinaria precisione di guida e di comportamento; il nuovo confort dei sedili basculanti a guide centrali; l'equipaggiamento completo e interamente di serie; la raffina-

tezza dell'arredamento e l'eccezionale silenziosità; l'effettiva economia di carburante; l'efficacia delle nuove tecniche e dei nuovi materiali. Quando un'automobile ha tutto questo, è lecito chiederle qualcosa in più.

Ecco perché, guidando una Renault 9,



più cadenza fissa, cinture anteriori a riavvolgimento automatico, avvisatore sonoro collegato ai fari rimasti accesi per dimenticanza, retrovisore esterno regolabile dall'interno, strumentazione completa con indicatore livello olio, contagiri e orologio, predisposizione impianto radio, fari allo iodio con regolazione dall'interno, tergilavafari, ruote in lega.

la realtà di tutti i giorni può trasformarsi e diventare un piacevole sogno. Basta tenere gli occhi aperti.

Renault 9 è disponibile in sette versioni (compresa la nuova Automatica), e due cilindrata (1100 e 1400).

Le Renault sono lubrificate con prodotti elf

RENAULT 9

L'auto dell'anno 1982

HIT PARADE

ALLA RADIO E ALLA TV

45

33

I PRIMI DIECI

- * (1) **1** Der Kommissar - Falco (VIP/CGD)
- (2) **2** Bravi ragazzi - Miguel Bosé (CBS)
- (3) **3** Music and lights - Imagination (Panarecord)
- (4) **4** Avrai - Claudio Baglioni (CBS)
- (5) **5** Da da da I don't love you - Trio (Polygram)
- (7) **6** Master Piece - Gazebo (Baby Records)
- (6) **7** Un'estate al mare - Giuni Russo (CGD)
- (8) **8** Tanz bambolina - Alberto Camerini (CBS)
- (13) **9** I wan't let you down - Phd (WEA)
- (10) **10** Flash in the night - Secret Service (Sonet/Ricordi)

DISCHI CALDI

- (15) **11** Twist 82 - Vari (Five CGD)
- (11) **12** Paradise - Phoebe Cates (CBS)
- (9) **13** Non sono una signora - Loredana Berté (CGD)
- (14) **14** Blues eyes - Elton John (Rocket/Polygram)
- (12) **15** Nisida - Edoardo Bennato (Ricordi)
- (16) **16** Private investigation - Dire Straits (Polygram)
- (17) **17** E già - Lucio Battisti (RCA)
- (n) **18** Eye in the sky - Alan Parson Projet (Arista)
- (19) **19** More than this - Roxy Music (Polygram)
- (n) **20** Hard to say I'm sorry - Chicago (WEA)

I PRIMI DIECI

- * (1) **1** E già - Lucio Battisti (RCA)
- (2) **2** Festivalbar '82 - Vari (CGD)
- (4) **3** Eye in the sky - Alan Parson Project (Arista)
- (3) **4** La voce del padrone - Franco Battiato (EMI)
- (5) **5** Bella 'mbriana - Pino Daniele (EMI)
- (7) **6** Teresa De Sio - Teresa De Sio (Polygram)
- (6) **7** In the heat of the night - Imagination (Panarecord)
- (15) **8** Love over gold - Dire Straits (Polygram)
- (8) **9** Coccicante - Riccardo Coccicante (RCA)
- (12) **10** View from the ground - America (EMI)

DISCHI CALDI

- (11) **11** Bravi ragazzi - Miguel Bosé (CBS)
- (9) **12** Titanic - Francesco De Gregori (RCA)
- (10) **13** Palasport - Pooh (CGD)
- (14) **14** Sotto la pioggia - Antonello Venditti (Heimz/Ricordi)
- (13) **15** Rockmantic - Alberto Camerini (CBS)
- (16) **16** Avalon - Roxy Music (Polygram)
- (17) **17** Guarda chi si vede - Ron (Spaghetti/RCA)
- (18) **18** 16 Rounds Vol. II - Vari (CGD)
- (19) **19** Toto IV - Toto IV (CBS)
- (n) **20** New temptation - Stephan Schlacks (Baby Records)

RADIODUE

Hit Parade
venerdì, ore 12.52
In replica, sabato
ore 15.42
Hit Parade 2
(dischi caldi)
domenica
ore 12.48 Long
Playing Hit
sabato, ore 11

RETE 1 TV
Discoring
domenica
ore 14.45



Mentre
Nada con
Ti stringerò
esce di
classifica
nei 45 giri
Pino Daniele
e Teresa De Sio,
nei 33,
sono sempre
nelle prime
posizioni

Trasmesse da «Radio-
due» e «Hit Parade»
ecco le classifiche dei
dischi più venduti in
Italia secondo un son-
daggio della L.C.M. di
Milano. Nella pagina
accanto invece i 45
e 33 giri che hanno
incontrato maggior-
mente le simpatie del
pubblico, secondo un
sondaggio svolto dal-
l'Associazione Italia-
na Disc-Jockey.

LA CLASSIFICA DEI DISC-JOCKEY

45 ITALIANI

- 1 **Masterpiece** - Gazebo (Il Disc)
- 2 **Voglia 'e turnà** - Teresa De Sio (Polygram)
- 3 **Walking** - Leonard Washington (RIS)
- 4 **Macumba** - Tantra (D.D.D.)
- 5 **Pagaia** - Toni Esposito (Cinevox)
- 6 **Tip Tap dancer** - Tortuga (Best)
- 7 **Domenica bestiale** - Fabio Concato (Polygram)
- 8 **Show me tonight** - Firefly (MRS Disco)
- 9 **Talk with your body** - Tom Hooker (Full Time)
- 10 **Maracaibo** - Lu Colombo (EMI)
- 11 **All night long** - B. B. Band (Zanza)
- 12 **E già** - Lucio Battisti (Numero 1)
- 13 **Compagnia** - Riccardo Fogli (CGD)
- 14 **Avrai** - Claudio Baglioni (CBS)
- 15 **Long train running** - Tracks (Best)

45 STRANIERI

- 1 **Der kommissar** - Falco (CGD)
- 2 **Eye in the sky/Mammagamma** - Alan Parsons (CGD)
- 3 **Do ya wanna funk** - Sylvester (Megatone)
- 4 **Music & Lights** - Imagination (Panarecord)
- 5 **Detour** - Karen Young (Atlantic)
- 6 **Beautiful ballet** - Energy (Panarecord)
- 7 **Heat of the moment** - Asia (CBS)
- 8 **Rosanna** - Toto (CBS)
- 9 **Eye of the tiger** - Survivor (CBS)
- 10 **Da da da...** - Trio (Polygram)
- 11 **You're a dancer** - Gery Low (Il Disc)
- 12 **The very best in you** - Change (Durium)
- 13 **Body language/Black chat** - Queen (EMI)
- 14 **Carbonara** - Spliff (CBS)
- 15 **I want let me down** - PHD (WEA)
- 16 **The lion** - Barrabas (Delta)
- 17 **Voyeur** - Kim Carnes (EMI)
- 18 **Big fun** - Kool & The Gang (Delite)
- 19 **Feel good** - Tara Butler (BEST)
- 20 **Street corner** - Ashford & Simpson (EMI)
- 21 **Remember** - Gino Soccio (WEA)
- 22 **It's over you** - Bernie Adam (WEA)
- 23 **Classic** - Adrian Gurwitz (EMI)
- 24 **Run run run** - Funkapolitan (Decca)
- 25 **I'll do my best** - Ritchie Family (CGD)

33

- 1 **Eye in the sky** - Alan Parsons Project (CGD)
- 2 **Asia** - Asia (CBS)
- 3 **Abacadabra** - Steve Miller Band (Polygram)
- 4 **Teresa De Sio** - Teresa De Sio (Polygram)
- 5 **View from the ground** - America (EMI)
- 6 **Bella m'briana** - Pino Daniele (EMI)
- 7 **Sharing your love** - Change (Durium)
- 8 **Hot space** - Queen (EMI)
- 9 **Straight from the heart** - Patrice Rushein (WEA)
- 10 **Feeling lucky** - High Fashion (Capitol)
- 11 **Avalon** - Roxy Music (Polygram)
- 12 **Happy hour** - Deodato (WB)
- 13 **The lion** - Barrabas (Delta)
- 14 **Toto IV** - Toto (CBS)
- 15 **E già** - Lucio battisti (Numero 1)
- 16 **In the heat of the night** - Imagination (Panarecord)
- 17 **Face to face** - Gino Soccio (WEA)
- 18 **Long train running** - Tracks (Polygram)
- 19 **Voyeur** - Kim Carnes (EMI)
- 20 **Rocky III** - Bill Conti (EMI)
- 21 **Rockmantic** - Alberto Camerini (CBS)
- 22 **I'll do my best** - Ritchie Family (CGD)
- 23 **Donna Summer** - Donna Summer (WB)
- 24 **L'altro mondo studios** - The Creatures (Space 7)
- 25 **Titanic** - Francesco De Gregori (RCA)
- 26 **Original musiquarium I** - Stevie Wonder (EMI)
- 27 **Happy together** - Odyssey (RCA)
- 28 **Funkapolitan** - Funkapolitan (Decca)
- 29 **Deuces high** - Delegation (CGD)
- 30 **Another woman** - Ray Parker Jr. (CGD)

COLONNE SONORE

- 1 **Rocky III** (EMI)
- 2 **Cat people** (Bach Street)
- 3 **Pranks** (Citadel)
- 4 **Lola** (Carosello)
- 5 **Arancia meccanica** (WEA)
- 6 **Diva** (United Artists)



Una sfilata di d. j. durante il loro appuntamento di Rimini. « E' un fenomeno destinato a durare », ha detto Renzo Arbore, presidente dell'AIDJ. « Addirittura alla Casa Bianca, nei ricevimenti tradizionali, l'orchestra è stata sostituita con un disc-jockey »

I disc-jockey a convegno

Si sono dati appuntamento per la sagra di Discoestate a Rimini e hanno messo a fuoco un mestiere tanto bello quanto vilipeso

Tutti i campioni del bla-bla



di **ROBERTO D'AGOSTINO**

Esibizionisti, narcisi, logorroici, presuntuosi, ignoranti, sono tra gli epiteti più diffusi. Americani o italiani che siano, i disc-jockey non godono mai di buona stampa. Una recente inchiesta di Roberto Gatti sull'*Espresso* sulla nuova carriera di presentatore di dischi ha gettato carburante sul fuoco. Gatti ha rispolverato la definizione dello scrittore argentino J. Rodolfo Wilcock (« Imbonitori che sproloquiano tra disco e disco nella radio »), ha chiesto un parere a Marco Mangiarotti

del *Giorno* (« Trattasi di imbecillità allo stato puro »), ha ritagliato tre righe di Michele Serra sull'*Unità* (« Chissà quante stronzate riusciranno a dire, in un tempo così breve »).

Insomma, intorno ai diecimila d. j. — anzi, pronuncia di-gei — italiani (un quarto lavora nelle discoteche, il resto nelle radio private) infuria la polemica. Sono tutti Gianburrasca niente cervello e tutto scilinguagnolo? Forse è ora di farla finita con lo snobismo da catastrofe. In certi casi funzionano, in altri fanno ridere. Alle accuse,

La prima poltrona anatomica di una casa civile dovrebbe essere un WC Cesame.

Il comfort del WC. Ecco un argomento troppo spesso ignorato o ritenuto sconvolgente. Val la pena invece di spenderci su due parole, e due minuti del vostro tempo per leggerle.

Tutti teniamo al nostro benessere fisico; dedichiamo molta attenzione alla tavola, al sonno, allo sport, al relax. Ma poi ce ne dimentichiamo al momento di andare in bagno, come se fosse un fatto di nessuna importanza. E' un assurdo pregiudizio, segno di scarsa civiltà e di scarso



WC serie 2000



amore per se stessi. Senza contare che un WC confortevole agevola, e di molto, la stessa funzione fisiologica.

Noi della Cesame, niente affatto imbarazzati dall'argomento, abbiamo condotto una ricerca rigorosamente scientifica sul tema, a suon di dati antropometrici ed ergonomici.

E' risultato, per esempio, che un perfetto WC come quello della Serie 2000 (design Alberto Rosselli) deve supportare circa il 70-75% del peso del corpo, e non più del 30% deve gravare sui

piedi. Altrimenti i muscoli delle gambe possono contrarsi in modo innaturale e persino nocivo alle persone con problemi di circolazione.

Scegliere Cesame vi conviene. Perché ogni WC Cesame è progettato in funzione al massimo comfort: come una poltrona anatomica o i sedili di un'automobile.

E' anche bello, ha un design sobrio, materie prime selezionatissime, una gamma di colori attualissimi ed eleganti.

Ma tutto questo non è pura frivolezza; è il frutto di una ricerca precisa, per offrirvi una serie di WC che sono, letteralmente, a misura d'uomo.

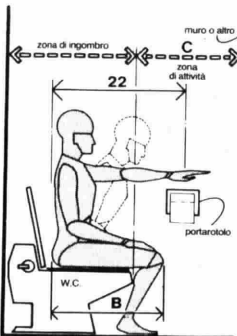

Peccato chiuderli in bagno.

Cesame S.p.A. 95100 Catania. Zona Industriale Tel. 095/591044. Telex 970076
 Torino 011/6407403 • Milano 02/3085468 • Padova 049/39121 • Bologna 051/511353 • Firenze 055/373131 • Roma 06/7850490 • Porto S. Giorgio 0734/48871 • Napoli 081/204331 • Bari 080/510196 • Palermo 091/583479
 Cagliari 070/304926 • Catania 095/377337



i di-gei sbuffano: « Uffa! La solita solfa ». Qualcuno sbotta: « Non è che un pregiudizio, come quello per cui tutti i giornalisti devono essere per forza intelligenti! ».

Per Renzo Arbore, padre putativo dei disc-jockey italiani e presidente onorario dell'associazione (AIDJ), il fenomeno è destinato a durare: « Non tramonteranno mai. Addirittura alla Casa Bianca, nei ricevimenti tradizionali, l'Orchestra è stata sostituita con un disc-jockey ».

Intanto, belli spavaldi e alla moda, i di-gei si sono dati appuntamento il 17 settembre all'Altro Mondo-Studios, celebre scatonone-discoteca di Rimini, per condurre la sagra canora « Discoestate '82 », a cui era abbinato il Concorso

Le vincitrici del Discoestate

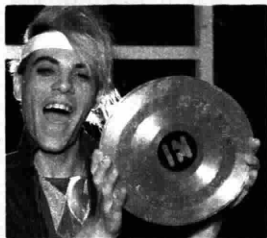

Supremazia femminile nella finale del Discoestate '82, la manifestazione canora organizzata dall'Associazione italiana Disc-jockey e conclusasi nella fantascientifica cornice della discoteca L'altro Mondo di Rimini. Oltre ad Alberto Camerini (nella foto), al quale è andato il premio messo in palio dal settimanale *Ragazza in*, e all'inglese Alan Parson, che con *Eye in the sky* ha vinto per la categoria « Ballate con noi », tre donne, tutte italiane: Loredana Bertè ha ricevuto il premio « Pick Up », Giuni Russo quello « Rivelazione » e Teresa De Sio, con *Voglia 'e turnà*, il premio « Spazio Italia ».

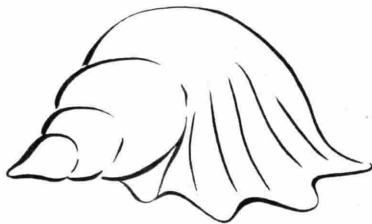

La tua casa e RAS. Perché la polizza Globale Abitazione della RAS copre il "bene casa" da incendio, eventi atmosferici, fenomeni elettrici, furto, responsabilità civile.

E anche dall'inflazione. I capitali assicurati, infatti, sono costantemente adeguati al costo della vita.

La lavatrice o il frigorifero che hai acquistato tre anni fa, oggi costano il doppio.

In caso di sinistro la RAS, grazie ad un'apposita formula, ti dà il corrispettivo per il riacquisto dei beni perduti.

A questo aggiungi che, dove e quando ti occorre, c'è sempre un esperto RAS. Per darti la certezza di sentirti protetto. Oggi e domani.

RAS

RIUNIONE ADRIATICA
DI SICURTÀ

CERTO, RAS.

TAGLIATELLE BARILLA.
UN GUSTOSO SEGRETO EMILIANO.



Sei uova fresche per chilo e non quattro

come nelle normali tagliatelle.

Barilla ha scoperto

questo gustoso segreto emiliano

e proprio così, con sei uova fresche per chilo,

fa la sfoglia sottile e porosa delle sue tagliatelle.

Tagliatelle Barilla Vere Emiliane.



TBWA

Disc-jockey / segue



Renzo Arbore è stato uno dei primi disc-jockey radiofonici ed è riconosciuto come una sorta di « padre putativo » dei suoi più giovani colleghi

« Speed-Jockey », che ha premiato il di-gei più veloce d'Italia, ovvero colui che « nello spazio di un minuto riesce a pronunciare il maggior numero di parole con la maggiore rapidità, chiarezza e padronanza di linguaggio, e facendo ovviamente un discorso di senso compiuto ».

A Rimini, per la prima volta, questi ragazzi col pallino del giradischi l'hanno fatta da padroni. Intorno alla piscina del Park Hotel si sono accalcati come cavallette e hanno raccontato come si stanno impadronendo della vita notturna, di come dominano la modulazione di frequenza, quale sarà il futuro del loro mestiere. Hanno un pubblico che li segue con attenzione e rispetto. Sottolineano che hanno ottenuto il primo contratto collettivo di lavoro per l'intera categoria attraverso il Sidas

78



Chiamate Big Jim!

....Big Jim 004 ora può osservare meglio le mosse dei perfidi Obb, il professore criminale, e Boris, il suo diabolico autista. La valigetta di Big Jim 004 ora contiene ben sei maschere, il superagente segreto assume sembianze sempre diverse: da cinese, da illustre scienziato, da corridore d'auto... Inoltre, i suoi abiti gli consentono di assumere ora l'aspetto elegante, ora quello sportivo. Big Jim 004 è sempre all'erta, anche se non lo riconosci!

Big Jim 004 è in vendita dal tuo giocattolaio.

BIG JIM

(Sindacato Disc-Jockey Animatori e Speakers). I loro missaggi di dischi sono eseguiti con lo stesso scrupolo con cui gli ingegneri della Ferrari mettono a punto il motore turbo di Tambay. E' aumentata la loro popolarità. L'inarrestabile Cecchetto, il presentatore che più di ogni altro ha contribuito a creare il « di-gei star » e a catalizzare tutte le invettive contro la categoria (al punto che i detrattori gli hanno storpiato il nome in « Cessetto »...), procede allegro a colpi di oltre due milioni per serata, incide dischi di successo (i vari *Ska Chou-Chou* e *Fotostop*) e ha fondato addirittura un'emittente tutta sua, « Radio D. J. ».

Anche i di-gei stanno diventando uno dei miti d'oggi? Ma chi sono veramente questi ragazzi dal disco facile? Per spiegare dal di dentro gli umori di questo mondo po-

Tutti i sogni nella cassetta

Dodici volumi, quattro cassette registrate, settecento pagine di testo. Si parla di radio, di discoteche, di televisione. Spiega come si prepara un programma, i jingles, la scaletta. Insegna come apprendere la tecnica del missaggio. Come funzionano giradischi, microfoni, mixer. Per compilare *l'Enciclopedia del Disc-Jockey* ci sono voluti cinque anni e il lavoro di circa quaranta di-gei professionisti. Ideata dall'AIDJ (via Palumbo 12, Roma - tel. 06/314849), le ricerche e i testi sono stati organizzati da Renzo Arbore, Carlo De Blasio, Gianni Naso e Claudio Cecchetto.

« L'idea », spiega Carlo De Blasio, « è quella di svelare tutti i segreti, raccogliere tutti i dati, fornire tutte le informazioni sulla professione disc-jockey. Al giorno d'oggi fare questo lavoro non è una cosa facile, non si può improvvisare da un momento all'altro, non ci si può inventare di colpo un mestiere che richiede anni di esperienza ».

Black & Decker prima di tutto.



Per risparmiare.

Bastano pochi lavori e un trapano Black & Decker si è già pagato da solo.

Per tutti i tipi di foratura.

Una gamma completa di trapani, per tutte le esigenze:

- rotativi e con rotazione più percussione, per forare i materiali più duri come il calcestruzzo;
- a 1, 2 o più velocità, elettroniche o meccaniche, per ottenere sempre i migliori risultati su qualsiasi superficie...
- ...e con le più avanzate tecnologie elettroniche per chi da un trapano chiede il massimo.

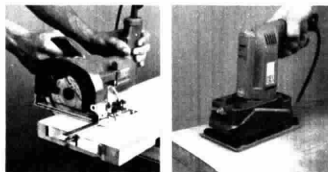

Tanti utensili in uno.

Con la vasta gamma degli accessori Black & Decker, il tuo trapano si trasforma in tanti pratici utensili: sega, seghetto, fresa, levigatrice...

Una gamma completa di trapani a partire da

L. 39.900 iva inclusa anziché **L. 47.100** iva inclusa

E' un'offerta dei rivenditori Black & Decker
sconto del 15% fino al 31/12/82

Black & Decker

La più grande esperienza nel mondo.

Special Star Black & Decker 230V (Cavarelli Comoli)
Vorrei ricevere gratis il vostro catalogo.
Nome _____ Cognome _____
Via _____ C.A.P. _____
Città _____ Prov. _____

**le virtù del carciofo
nel piacere
di un cynar**



CYNAR

l'aperitivo a base di carciofo



co conosciuto, il *Radiocorriere tv* ha chiesto a 4 disc-jockey presenti alla « convention » di Rimini, di raccontare in prima persona, idee, imprese, difficoltà, speranze. Sono testimonianze diverse della voglia di far musica in Italia.

BETTI LA SUPERVELOCE

Betti Miranda, 23 anni, riminese. Tra i giovani di-gei di Rimini è risultata la più brava. Sorriso contagioso, capelli mechattissimi, voce suadente. Tipo: « ragazza della porta accanto ».

« Naturalmente il mio è un nome d'arte. In questi ambienti ci vuole un nome facile, orecchiabile. E memorizzabile. Come è l'ambiente? Be', divertente perché frivolo, ti distrai, conosci molta gente, mentalità diverse. Ho seguito un corso per hostess che mi è tornato utile per le lingue. In discoteca sono approdata a 15 anni. Andavo dal d. j., chi mi fai mettere un disco? Poi, lo prendevo in giro: dai cambia disco! Perché non vai a cambiarlo tu?!, mi dice. E io sono andata davvero a cambiarlo. Ci ho preso gusto. Era ancora l'epoca in cui si usava il 45 giri, non c'erano cuffie per il preasecolo.

Dopo qualche mese sento parlare di queste radio libere che dovevano venir fuori e per caso capito in un posto dove stavano approntando una radio in FM. La musica mi è sempre piaciuta. All'epoca di *Supersonic* mi addormentavo con la radio sotto il cuscino.

Perché nelle discoteche esiste il problema di un'egemonia maschile? Intanto bisogna pensare che è un lavoro tecnicamente duro. Pensano che è un mestiere da uomo, non s'impegnano abbastanza. Anche se, e qui viene il discorso dell'invidia, m'è capitato di lavorare in una discoteca e di vedere ballare solo i ragazzi. Le donne no. Come mi allontanavo dalle consolle, salivano in pista. Figuriamoci con le colleghe di radio. Ma anche tra gli uomini. E a te sono arrivate tre lettere, a me



Latte e Tónico di Cupra: semplici e genuini, per pulire e per tonificare la pelle.

Latte e Tónico di Cupra hanno aiutato molte donne a scoprire che la bellezza della pelle è una conquista che comincia con la pulizia.

Tónico di Cupra è in due versioni per i problemi di ogni tipo di pelle:

- **alcolico**, leggermente astringente per pelli grasse e normali;
- **non alcolico**, per pelli sensibili e delicate.

Ogni giorno, mattina e sera, Latte di Cupra pulisce la pelle liberandola dalle impurità e Tónico di Cupra le restituisce tono e compattezza.

Genuini e convenienti, sono garantiti dalla Farmaceutici Dott. Ciccarelli, che ricorda anche gli altri prodotti della "linea Cupra": Cera di Cupra bianca e tradizionale, Cupra Magra Idratante, Cupra Mani, crema o gel.

Linea Cupra: una tradizione di qualità.



012
benetton

due. Ci rimangono davvero male.

Situazioni incredibili. Proprio in questi giorni ho lasciato "Radio Sabbia" di Rimini, vado a Milano da Claudio Cecchetto. Lavorerò per la sua emittente "Radio D. J.". E' una persona valida. E poi trovami un altro di-gei che ha ottenuto lo stesso successo di Cecchetto. In questa formula ci sono le chiavi del successo: comunicativa, prontezza di spirito, orecchio e cultura musicale. Ho sentito delle cose dai miei colleghi: parlando dei Beatles, "il quintetto di Liverpool..." ».

**RICCARDO
CUOR DI PICK-UP**

Riccardo Cioni, 28 anni, livornese. E' il di-gei più celebrato e pagato d'Italia. Un milione e mezzo a serata. Scortato dalla moglie-manager, Cioni scorrazza tra una radio della Versilia, il « Joy Joy » di Prato e il « Kursaal » di Montecatini.

« Avevo diciassette anni, suonavo il contrabbasso al conservatorio e il basso elettrico in un complesso. Ho iniziato a mettere i dischi il giorno che m'hanno derubato degli strumenti. A quel tempo nascevano appunto i di-gei che sostituivano il gruppo in sala. Prima si tappava l'intervallo tra un complesso e l'altro. Si parlava al microfono, cercando di far partecipare il pubblico, annunciando magari il disco che veniva. Non esisteva il missaggio: tra un disco e l'altro c'era soprattutto uno stacco. Poi, ogni mezz'ora, i lenti.

A dieci anni di distanza mi trovo a fare una serata in questa maniera: prima di tutto un disc-jockey di spalla che mi apre la serata, presentazione, una sigla e parto io. Lavoro con tre giradischi contemporaneamente, cercando di intrecciare la musica e rendere più stimolante l'ascolto con l'uso di tastiere, effetti spaziali, per rendere più incisivo il brano. Poi, cantando e suonando, cerco di far partecipare il

**il tuo adesivo per dentiere
non ti soddisfa?**

**passa a
SUPER
POLI-GRIP®
la pasta adesiva per dentiere
più venduta in Italia.**



Super Poli-Grip offre una grande tenuta ed impedisce ai frammenti di cibo di infiltrarsi tra gengive e protesi. Super Poli-Grip è in vendita in farmacia.

**pasta adesiva
SUPER
POLI-GRIP®
vince in tenuta!**

Maya: la margarina dal puro mais.

Maya, per mangiare e vivere meglio.



Ottenuta dalla lavorazione
del solo olio di mais.

ottenuta dalla lavorazione
di solo olio di semi di mais

abbigliamento d'amore **WAMPUM**

pubblico e di eliminare il tipo di ascolto passivo.

E il pubblico ti segue, vuole dischi nuovi, ti ascolta per radio, non vuole solo un filone musicale, vuole tutto ciò che è bello. Ho in "scatella" 70 dischi, tra questi 10 che picchiano forte e questi 10 devi distanziarli in modo che ti tengano su gli altri 60. Vale a dire il lavoro del di-gei è difficile, non è facile come può sembrare in discoteca. Quando si intrecciano tre dischi in quel momento il di-gei diventa un arrangiatore. O un prestigiatore.

Ci sono poi le ragazze che ti girano intorno! Quando hai finito si va via insieme? Ti chiedono l'autografo, automaticamente si buttano addosso, ti fanno sentire tutto... ti aspettano fuori, che macchina hai?... Perché non mi porti a fare un giro? In discoteca vado con delle camicie particolari, cucite da una boutique che mi sponsorizza. E' importante avere l'aquilotto di Giorgio Armani.

In via della Vigna 225, a Livorno, insegno l'arte del disc-jockey. Faccio solamente pagare le spese d'affitto (30 mila), dopo sette mesi arrivano a missare in maniera perfetta.

Questa è l'unica scuola che funziona tutto l'anno in Italia (per informazioni, tel. 0586-942195). Quanto dura un di-gei? Be', credo che il massimo siano i 35 anni. Oltre, il fisico non regge, con giovani dai 14 ai 18 anni, che potrebbero essere tuoi figli. Perdi grinta ».

RAIMONDO DI-GEI ANIMATORE

Raimondo Angelo, 22 anni, è nato ad Alassio ma vive a Varese. Lavora in un'emittente privata, « Radiotelenove », fa qualche serata in discoteca, e realizza la « National Disco Action », una classifica dei brani più ballati in discoteca, che viene distribuita in mezz'Italia (tel. 0332-237233).

« Sono un disc-jockey animatore. Non mixo i dischi perché è im-▶



CONTRASTO / FELICIANO WAMPUM / NERETTO (ED)

Love wear

**MAGLIETTE-CAMICIE JEANS PANTALONI
GIUBBINI-PIUMINI BORSE LOVE WEAR**



ore 7
Il buongiorno di Emoform*.

ore 22
Una buona notte con Emoform*. Ora è importante pulirsi i denti per la seconda volta. Perché Neo Emoform dentifricio vi protegge, grazie alla sua azione disinfettante.

ore 14
Dopo aver mangiato, non dimenticate: il collutorio completa la prevenzione Emoform* e garantisce un alito fresco tutto il giorno.

**Vi abbiamo presentato
un serio programma di prevenzione orale.
Per chi ha problemi di placca dentaria.
E vuole risolverli. E per chi non vuole averli.**

Pulire i denti è necessario, purché avvenga nel modo giusto. Emoform*: la linea medicinale disinfettante che aiuta a risolvere i problemi della placca batterica, causa principale della carie, delle gengive infiammate, ma soprattutto a prevenire tutti quei problemi che possono insorgere con una igiene non corretta della cavità orale. La linea Emoform* la trovate solo in farmacia.



EMOFORM®

La salute dei vostri denti vale qualche minuto della vostra giornata
Leggere attentamente le avvertenze.

*EMOFORM SIGNIFICA NEO EMOFORM DENTIFRICO P.M.C. REG. N. 7771 MIN. SAN. - AQUA EMOFORM COLLUTORIO P.M.C. REG. N. 7077 MIN. SAN. - Aut. Min. San. N. 5546

possibile curare contemporaneamente ciò che sta accadendo in pista e il mixaggio dei brani. Il di-gei mixatore è obbligato a passare le ore con gli occhi sul giradischi, le orecchie intrappolate da una cuffia ad ascoltare il brano che verrà dopo. Cosa che non avviene invece con il di-gei animatore: si rende conto di quanto il pubblico recepisce e ha la possibilità di cambiare ritmi e di intervenire con battute. Insomma, l'obiettivo di un di-gei è quello di avere la pista piena. E qualsiasi azione è fattibile purché si raggiunga questo risultato. Io parlo e suono (bongos, campanacci, maracas), intervengo sul mixaggio, prendo in giro il bellimbusto in pista, aizzo un battimani ».

SASA' DOCTOR DI-GEI

Sasà Capobianco, 28 anni, napoletano. Lavora nella più grande discoteca del Golfo, il « Kiss Kiss », coordina i programmi di una radio privata. E' laureato in medicina.

« Chi lo vede da fuori idealizza un po' la figura del di-gei: ma guarda come si diverte, quante donne ha... Invece, è un lavoro stressante. Sei ore con la musica a quel volume, la tensione nervosa, la paura di sbagliare missaggio. Si esce distrutti.

Per riuscire a dormire devo sempre prendere un tranquillante, senò non ci riesco. Che ne penso del bla-bla di Cecchetto? E una cosa che ci ha un po' rovinato, mi crea delle difficoltà nell'ambiente di lavoro, perché quando dico che faccio il disc-jockey la gente mi guarda con un'aria quasi incredula. Ma come è possibile?, dicono, non hai capelli lunghi, non sei chiacchierone, nemmeno un gilet rosa?!

Evidentemente questi sono i personaggi che fanno più colpo. Per me il di-gei è quello che fa ballare la gente, quello che riesce a riempire la pista. E basta ».

ROBERTO D'AGOSTINO

RadiocorriereTV 179

sempre a torta alta !

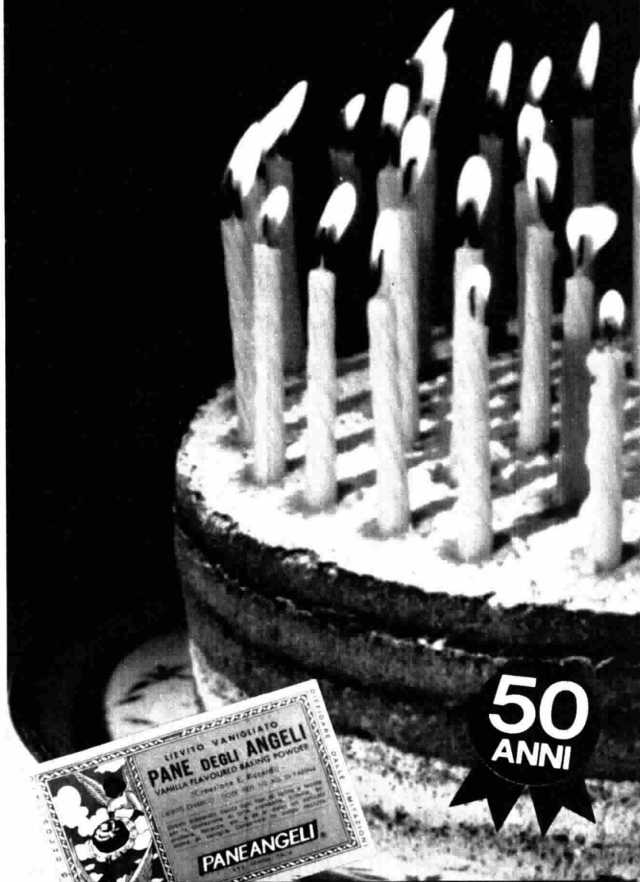

PANEANGELI®



“ il tortaalta ” PER TORTE DOLCI
“ il pizzatorta ” PER PIATTI SALATI

FATE UNA CROCIETTA SU QUELLO CHE VOLETE
RITAGLIATE, INCOLLATE SU CARTOLINA POSTALE E SPEDITE A:

R.C. PANEANGELI C. P. 1732, 16100 GENOVA

Inviatemi: GRÀ TIS “ il tortaalta ” “ il pizzatorta ”

Nome e cognome _____

Indirizzo _____

Città _____

C.A.P. _____

Prov. _____

**GRATIS
1 RICETTARIO**



La carne piú adatta.



Tritata a grana grossa.



Tenera al punto giusto.

NUOVI AMBURGER IL GUSTO DEI VERI A





Al naturale, con cipolla, con erbe aromatiche.

FINDUS. AMBURGER.

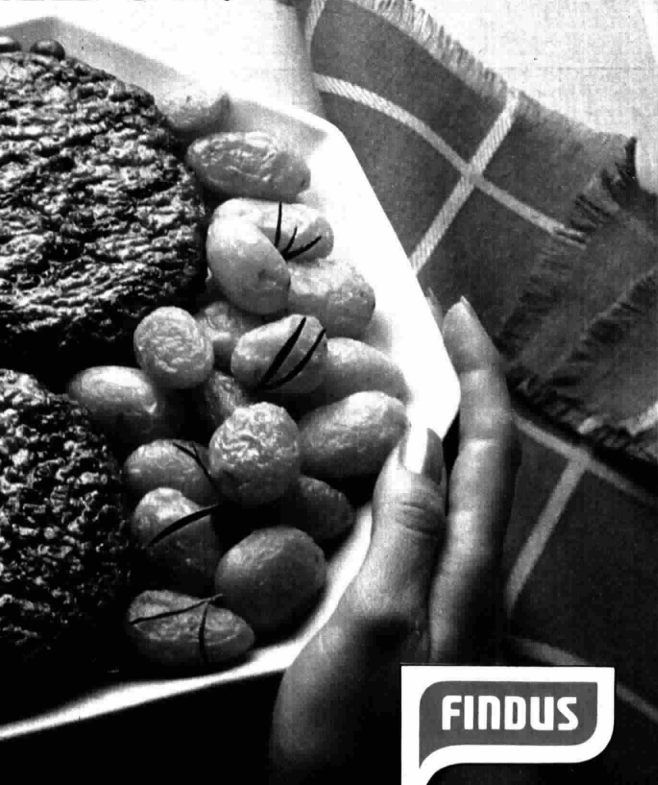

FINDUS

così, solo Findus

Sorrento

Gli Incontri del Cinema diretti da Rondi: di scena Spagna e Portogallo

CINEMA

Tanti film poveri ma belli

Quattordici film portoghesi, quattordici spagnoli, dieci assortiti (scelti tra quelli più in mostra a Berlino, Cannes, Locarno, Venezia), dieci premi Vittorio De Sica a registi, attori e artisti: questo il nutrito programma degli Incontri Internazionali del Cinema, in corso (7-16 ottobre) come sempre a Sorrento. Ancora una volta la qualificata manifestazione diretta da Gian Luigi Rondi ha fatto centro e ha contribuito a «portare alla luce» (nel buio del cinema) due cinematografie non più emergenti, ma ancora poco conosciute, come quelle spagnola e portoghese. La festa è cominciata con *Manha submersa* (*Mattino nebbioso*) di Lauro Antonio e si concluderà con *Patrimonio Nacional* (*Patrimonio Nazionale*), di Luis Berlanga. In mezzo, tra gli altri: *Francisca* di Manuel de Oliveira, *Deprisa deprisa* (*In fretta in fretta*) di Carlos Saura, *Mientras el cuerpo aguante* (*Mentre il corpo resiste*) di Fernando Trueba e i premiati *Identificación de una donna* di Michelangelo Antonioni, *Imperativ* di Krzysztof Zanussi, *Yol* di Yilmaz Güney, *Sciopèn* di Luciano Odieriso e *Veronika Voss* di Rainer Werner Fassbinder. ●

Gian Luigi Rondi



TAGLIANDO
DI
CONTROLLO

Aut. Min. Conc.

Buono sconto

VALE **1.000** LIRE

Per l'acquisto di una confezione di
Bagno Schiuma

badedas

da cc. 300, 600 e 900.

Scade il 31/3/83

Timbro dell'esercente

Avviso agli esercenti

Questo buono sarà rimborsato dalla Exportex S.p.A. solo se convalidato con il tagliando d'acquisto ottenuto dalla vendita di una confezione di bagno schiuma Badedas. Non verranno accettati buoni avariati o non compilati in tutte le loro parti. La Exportex si riserva la facoltà di verificare, mediante richiesta di presentazione di fattura, che il numero di buoni presentati per il rimborso corrisponda a quantitativi effettivamente acquistati dalla Exportex o tramite grossista.

**Un buono sconto di 1.000 lire
per scoprire...**



**quel modo badedas[®]
di prendere la vita.**

MISTER

FANTASY

di CARLO MASSARINI



L'ALTRO LATO DEL SOGNO AMERICANO

Certo non è il disco che ci si aspettava. Anzi è una raccolta di canzoni che nessuno si sarebbe aspettato da uno dei pochi veri eroi del rock'n'roll, comunque il più grande «performer live» di questi anni. Sparita è la grandiosità dei pieni strumentali della E Street Band, le nostalgiche e sensuali corse sul pianoforte di Roy Bittan, i duetti fra sax e chitarra. Sparito è anche quel misto di speranza, fede e carità che illuminava sempre l'orizzonte verso il quale correre. In queste dieci canzoni, incise a casa su un quattro piste, senza sovraincisioni se non quelle di una scarna armonica a bocca, c'è il lato più oscuro, più tragico, più ossessivo, di un autore che, anche al decimo disco di platino, non riuscirà mai a dimenticare le proprie radici. Quelle di un figlio della «working class», della classe operaia, che attraverso il rock'n'roll ne è diventato un eroe.

Nebraska è una fotografia dell'«altro lato» del sogno americano. È il ritratto, amaro e altrettanto ricco di comprensione, di tutti coloro che il giorno stonca, e che nonostante tutto «trovano ancora una ragione in cui credere» quando la sera cala. Di fianco a pochi r'n'r acustici, si snodano, lente e strappacore, lunghe ballate in quello stile di talking blues a cui aveva attinto il Dylan dei primi anni.

In *Nebraska* l'argomento è sempre il preferito — la realtà vista attraverso il parabrezza della macchina — anzi, lo è in maniera addirittura ossessiva, una vera chicca per i suoi detrattori. Sulle strade d'America si incontrano assassini e lavoratori che tornano a casa, poliziotti di ronda e giovani cuori pieni di cicatrici che corrono all'appuntamento ad Atlantic City, che nella sconfinata provincia del

New Jersey appare già come un miraggio. New York è lontana, in queste dieci storie di provincia e di campagna, e *Nebraska* serve proprio a ricordare che l'America non è solo un avamposto urbano, ma anche uno sconfinato retroterra in cui il sogno è veramente ancora quello di «vincere alla lotteria» e non dover mai più subire l'onta di viaggiare «in una macchina di seconda mano».

Il rock'n'roll degli ultimi venti anni se la era spesso e volentieri dimenticata, questa fetta d'America: probabilmente fin dai tempi in cui il r'n'r si è spostato da Memphis, e la Sun Records di Elvis, fino alle grandi città industriali. La copertina di questo disco monotono, angosciante, ripetitivamente pessimista è la foto di un viaggio all'indietro senza tramonti e praterie. Un po' di neve sul parabrezza, e un cielo livido, e null'altro. Nessuna ragione da spiegare, come nessuna ragione hanno quegli improvvisi scoppi di violenza e di follia immotivata.

Su quel cruscotto, come in una immagine presa dal Wim Wenders di *Alice nella città*, c'è solo l'America del bianco e nero. Come per Wenders anche per Springsteen il rock'n'roll è stata l'unica realtà culturale della generazione del dopoguerra, l'unica salvezza possibile. E in questo livore di cielo l'ultimo urlo è ancora quello: «Hey-ho, rock'n'roll, portami a destinazione dal nulla».

Per Springsteen il r'n'r è stata l'unica realtà culturale dei giovani del dopoguerra



NOTIZIE



★★★ Joe Cocker, il leggendario cantante di Woodstock, sarà in Italia per una serie di concerti (18 ottobre a Bolzano, 19 a Milano, 20 a Roma). Sono anni che il buon Joe tenta il rilancio in grande stile. Questa però sembra proprio la volta giusta. Basta dare un'occhiata a chi ha collaborato al suo nuovo album *Sheffield Steel*: Robert Palmer, Jimmy Cliff ed il chitarrista più corteggiato del momento, Adrian Belew.

★★★ I Clash, l'unico gruppo punk di un certo livello ancora attivo, accompagneranno gli Who nella parentesi americana del tour mondiale d'addio. Pete Townshend, chitarrista leader degli Who, ha dichiarato di aver scelto di Clash soprattutto per motivi ideali. I maligni invece hanno dato un'altra versione: *Combat Rock*, l'ultimo singolo dei Clash, è da due mesi nella top-ten americana. Una garanzia in più per il tutto esaurito.

★★★ Frida, la bionda ed avvenente cantante degli Abba, ha tentato la carriera solista incidendo un disco che vede Phil Collins dei Genesis nelle vesti di produttore-batterista.

★★★ Sul fronte «italiano» questa settimana l'unica novità è rappresentata dall'uscita del nuovo lavoro di Marras, il cantautore sardo della EMI. Ed è proprio la casa discografica ad assicurare che questa volta il musicista ce la farà ad arrivare al grande pubblico.

★★★ I Blondie, noti al mondo soprattutto per le grazie della cantante Debbie Harry, non stanno vivendo un periodo fortunato. Il loro nuovo album *The Hunter* non ha venduto in quantità soddisfacente mentre il loro tour americano, iniziato ai primi di settembre, si sta rivelando un mezzo disastro.



Clearasil: asciuga i brufoli.

Una ragione c'è se oggi Clearasil, Crema antisettica, è un prodotto molto conosciuto ed usato da chi ha problemi di brufoli. Vediamo qual'è: si sa che la principale causa di formazione dei brufoli sta nell'eccesso di sebo (cioè di grasso che la pelle produce).

Si può anzi affermare che il sebo è la vera causa dei brufoli. Il sebo infatti comincia ad ostruire i pori (ecco i punti neri) e finisce per provocare, per intervento dei batteri, le piccole irritazioni.

Come agisce Clearasil? Praticamente asciugando il sebo grazie ad una sostanza dal particolare e prolungato potere assorbente contenuta in Clearasil, la bentonite.

Ma anche i batteri vanno eliminati assieme al grasso. Clearasil, perciò contiene anche una efficace sostanza antisettica capace di svolgere questa azione.

Clearasil Crema antisettica si trova in farmacia in due tipi: color pelle, che nasconde i brufoli mentre agisce e bianca, che agisce invisibilmente.



Il sebo (grasso) è causa di brufoli. L'azione cheratolitica del resorcinolo e dello zinco aiuta ad aprire i pori ostruiti, facilitando così l'azione antisettica ed assorbente.



**Clearasil: molte ore
di potere assorbente.**

Una grossa scoccatura, i brufoli: con Clearasil fanno proprio la fine che si meritano! (C.C. - Varese)

Leggere attentamente le avvertenze.
Reg. N° 7804 e 7805 Min. San.
Aut. N° 5159 Min. San.

**DIRETTA
SPORT**

di GILBERTO EVANGELISTI

Coppe atto secondo

La Fiorentina è uscita subito dalla scena delle coppe e ora deve puntare tutto sul campionato per rientrare nel giro europeo, visto che è già fuori anche dalla Coppa Italia. In queste gare di andata del secondo turno Juventus e Inter giocano fuori casa. Napoli e Roma sul campo amico. In Coppa dei Campioni la Juventus ha trovato lo Standard di Liegi e certo non le è andata bene, anche se la squadra belga non potrà disporre degli squalificati Gerets e Meuws. La scorsa stagione lo Standard vinse lo scudetto superando l'Anderlecht che aveva eliminato dalla Coppa proprio la Juventus. Lo Standard è una squadra moderna, ricca di talenti e di tradizioni, una rivale davvero impegnativa.

Non sta molto meglio, ma un pochino sì, l'Inter contro l'AZ 67, la squadra che nell'estate scorsa fece un'ottima impressione al torneo di Cesena, dove giocavano anche la Roma e l'Atletico Mineiro. La AZ 67 è stata finalista di Coppa UEFA nella passata stagione, ma si è un po' indebolita per le cessioni di Kist e di Peters. A giudizio di Krol, l'olandese che gioca nel Napoli, l'AZ 67 ha troppi giovani e manca di una solida esperienza internazionale rispetto alle formazioni del passato.

Al Napoli sono toccati i tedeschi del Kaiserslautern, la squadra di una cittadina della Renania-Palatinato, con molte industrie e molti italiani che vi lavorano: al ritorno il Napoli vi troverà anche dei tifosi, ma intanto deve batterli in casa e possibilmente senza prendere gol. Il Kaiserslautern è la squadra di capitano Briegel e non ha mai giocato contro squadre italiane ma nei tedeschi nei confronti degli italiani c'è sempre voglia di rivincita.

La Roma contro gli svedesi del Norrkoepping è stata la più fortunata nel sorteggio. Per Liedholm è come andare incontro al suo passato perché proprio giocando con il Norrkoepping si fece un nome e venne in Italia. ●

Radiocorriere TV 185

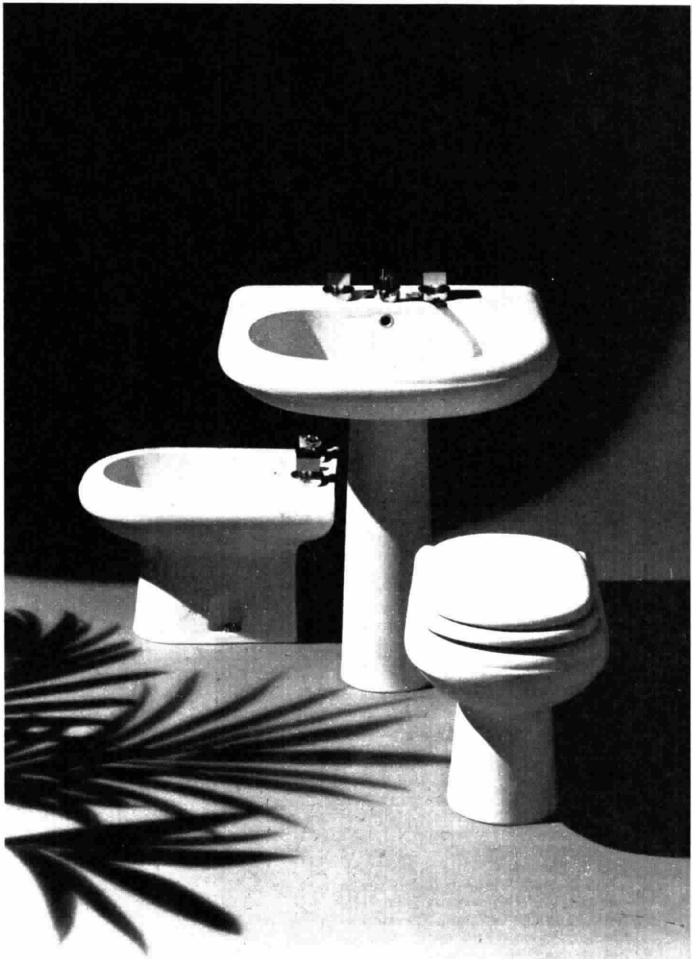

ASTRA

il bagno!



ONDA VERDE

di PASQUALE BALSAMO

La legge è per gli informati

Da una inchiesta telefonica condotta presso i comandi dei vigili urbani di alcune grandi città risulta che la metà dei cittadini-automobilisti, colta in flagranza di reato, ignora l'esistenza delle megamulte. «Non sapevo», «Ero in villeggiatura», «Ne ho sentito parlare, ma non credevo che fossero già in vigore» sono le innocenti risposte che i vigili si sentono ancora dare.

Questa constatazione delle vigilanze urbane è stata confermata da numerose lettere di protesta pervenute nelle ultime settimane all'Acì e ad *Autoradio*. «In vacanza non ho l'abitudine di leggere il giornale e non me ne sono accorto»... «Me ne sono dimenticato» sono le giustificazioni più ricorrenti, ma la legge non ammette ignoranza. La legge è per gli informati, per coloro che hanno cura di tenersi al corrente di quanto accade intorno a sé, e guai per i malcapitati ignari.

Ma constatazioni di questo genere portano inevitabilmente alla formulazione di giudizi morali molto severi per categorie di automobilisti che trascurano l'informazione persino su questioni che toccano direttamente le loro tasche.

Poiché, il *Radiocorriere tv* è l'organo ufficiale di un servizio pubblico radiotelevisivo, accolgo volentieri l'invito dei tanti che hanno chiesto l'elencazione dei nuovi costi delle infrazioni (in migliaia di lire):

Senza vietata con intralcio: 50/200; transito con semaforo rosso: 25/100; auto palesemente abbandonata: 1000 più bollo di circolazione; abuso clacson: 20/50; 10 km oltre il limite di velocità urbano: 100/600; intralcio a mezzi di soccorso: 25/100; assenza retrovisore esterno: 20/50; scarichi rumorosi: 20/50; guida senza patente: 50/200 più arresto da 3 a 6 mesi; senza assicurazione: 1000 più eventuale sequestro del veicolo.

Infine, chi non si ferma all'alt delle forze dell'ordine paga, se gli va bene, dalle 20 alle 50 mila lire, ma rischia anche di essere raggiunto da una raffica di mitra.

Per capire che una San Giorgio è senza confronti...



Una San Giorgio è al massimo livello di durata. Fai il paragone. Scoprirai che San Giorgio è davvero l'investimento vincente in fatto di lavabiancheria.

E puoi scegliere fra 16 modelli presso il rivenditore San Giorgio più vicino.

...confrontala!

Confronto n° 1 La durata.

- Costruita con materiali di elevatissima qualità, capaci di sopportare carichi di lavoro molto superiori agli effettivi.
- Verniciata con cataforesi acida a strati multipli e differenziati di vernici.
- Esclusivo e brevettato sistema elastico di sospensioni per il minimo logorio.
- Vasca monoblocco in acciaio inox 18/10 (nei modelli con vasca inox).
- Cesto di lavaggio montato con giochi assiali nulli: funzionamento silenziosissimo e duraturo.
- Nata da una esperienza specializzata che da oltre 40 anni produce lavabiancheria.

Una San Giorgio	Altre lavatrici
<input checked="" type="checkbox"/>	<input type="checkbox"/>
<input checked="" type="checkbox"/>	<input type="checkbox"/>
<input checked="" type="checkbox"/>	<input type="checkbox"/>
<input checked="" type="checkbox"/>	<input type="checkbox"/>
<input checked="" type="checkbox"/>	<input type="checkbox"/>
<input checked="" type="checkbox"/>	<input type="checkbox"/>

Gli altri confronti.

Confronto n° 2: L'economia di esercizio.

Confronto n° 3: Le prestazioni.

SANGIORGIO
elettrodomestici

Tanto di più spendendo poco di più.

**VIDEO
REGISTRAZIONE**

di PIER FRANCESCO CORSO

Il telecomando

La maggior parte degli apparecchi di registrazione video offre la possibilità di comandare a distanza le varie funzioni sia con apparati senza fili a raggi infrarossi, sia con telecomandi a filo. Quelli a raggi infrarossi sono naturalmente i più pratici. La funzione di controllo a distanza del videoregistratore è realizzata per mezzo di un generatore di raggi infrarossi dalle caratteristiche particolari. La sezione di traduzione del messaggio, posta all'interno dell'apparato di registrazione video, una volta ricevuta l'informazione sotto forma di segnale proveniente dal telecomando, agisce sui controlli del videoregistratore ed esegue l'ordine. Un telecomando di tal fatta, che necessita ovviamente di pile per alimentare i circuiti, si caratterizza per l'adozione di un'unica frequenza e per un segnale emesso ad intervalli variabili regolari nel tempo. Naturalmente il compito del ricevitore sarà quello di interpretare la frequenza di successione degli impulsi.

I telecomandi a filo, pur presentando un preciso limite in quella sorta di cordone ombelicale che li lega all'apparecchio, si rivelano anch'essi estremamente utili. Tale accessorio risulta caratteristico soprattutto nei videorecorder portatili. Se il videoregistratore presenta dei comandi meccanici esso non è telecomandabile a distanza se non per la pausa; se ha invece comandi elettronici a corsa breve può essere telecomandato a distanza quasi in ogni sua funzione. ●

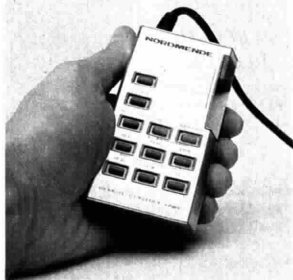

Le cifre parlano chiaro.
C'è sempre più gente che
passa ai dentifrici medicati.



C'è sempre più gente che
considera Iodosan un dentifricio
medicato anche di buon sapore.

*Papà lo usa
perchè dà denti
bianchi anche
ai fumatori*



*Mamma ha
le gengive che
sanguinano e
problemi
di alito.*

*Laura perchè
aiuta
a prevenire
la carie.*



*Piero perchè
ha un buon
sapore.*

Solo in  Farmacia.

Iodosan, di Zambeletti.

Luca De Filippo L'erede di Eduardo interprete di Rocca

«Ditegli sempre di sì» di Eduardo e dopo un altro Eduardo, questa volta Scarpetta, con «Tre cazune fortunate». Protagonista De Filippo. De Filippo e basta. Ma è sufficiente richiamo per il pubblico il solo utilizzo del cognome?

«Credo che la pubblicità sia stata impostata con i cognomi degli attori per ragioni di economicità. Il solo cognome prende meno spazio, e, si sa, la pubblicità costa un tanto a millimetro».

Comunque a, tutti gli effetti, lei è l'erede De Filippo...

«Sono solo Luca De Filippo... Ho una mia compagnia, che ha già una sua anzianità di servizio e, grazie a Dio, una serie di stagioni molto fortunate, sia a Roma sia altrove».

Sempre con commedie di Eduardo...

«Non sempre... Ho recitato anche Altavilla e, forse, quest'anno, interpreterò un testo di Gino Rocca intitolato *Il padrone sono io...*».

E allora, le commedie di suo padre?

«Sono sempre tra le più belle commedie che abbia mai letto e interpretato. Infatti sono ancora indeciso... Se riuscirò a combinare, intorno a me, una compagnia di un certo tipo posso fare *Lurte della commedia*, un classico, ormai, del teatro di

Sono ancora giovane e ho davanti tanto teatro

Eduardo... Oppure, sempre che riesca a scritturare gli attori giusti, penso a *Uomo e galantuomo* o anche a *Chi è più felice di me...* Avevo fatto un pensiero su *Non ti pago*, ma mi pare che sia ancora un po' presto. Sono ancora troppo giovane...».

Ma quanti anni ha Luca De Filippo?

«Diciamo qualcuno più di trenta... Non sono pochi ma, sa, in teatro, per certe parti...».

Eduardo, quest'anno, sarà presente come regista d'una nuova commedia scritta da un allievo della Scuola di Drammaturgia da lui diretta presso l'Università degli Studi di Roma. Si tratta di una commedia nata da un'idea di Eduardo ed elaborata dai suoi allievi... Non ha mai pensato di provarsi anche lei come autore, facendo tesoro dell'insegnamento di suo padre?

«Per ora sono troppo impegnato come attore: e poi devo curare la compagnia, pensare alle tournée, fare i contratti, tenere i rapporti col ministero. Fare teatro oggi, per chi ha la responsabilità d'una compagnia, è molto complesso. Inoltre devo utilizzare ancora un repertorio vastissimo... Non me la sentirei proprio di mettermi a scrivere quando ho solo l'imbarazzo della scelta, come le dicevo... Forse, chissà, tra qualche anno...».



Non ha mai pensato di impegnarsi anche nella regia?

«Quando si mettono in scena le commedie di Eduardo, l'opera del regista è così particolare che solo l'autore può assolverla compiutamente. Sono anni che assisto alle regie di mio padre. Posso dire di avere imparato molto. Questo sì che è un lavoro che mi sentirei di riprendere senza tradire lo spirito delle commedie di Eduardo. È un lavoro che è tutt'uno con la scrittura drammaturgica. Le commedie di Eduardo vivono già sulla pagina perché Eduardo le ha sempre scritte rappresentandosele davanti agli occhi...».

BRUNO D'ALESSANDRO

IN BREVE

Cristiano Censi, con Isabella Del Bianco, Alida Cappellini, Toni Garrani, presenterà una sua nuova commedia: *A volte, un gatto*.

Luigi Tani, regista e autore, insieme con Franco Cardini, della novità *I pazzi del Signore*, testo dedicato ai Fioretti di san Francesco, ha deciso di presentare lo spettacolo a Natale, a Roma, oltre che al Teatro Centrale, anche nella Chiesa di Sant'Ignazio con la collaborazione dell'Associazione Umbra per il Decentramento delle Attività Culturali.

Nino Taranto ha detto sì a Roberto De Simone: dopo anni di corteggiamento De Simone è riuscito ad as-

sicurarsi il celebre attore napoletano per uno spettacolo che, per ora, si intitola *Lucilla*.

Le nozze di Figaro di Beaumarchais, presentate a Benevento da Ugo Gregoretti, con Antonio Casagrande, Nello Mascia, Caterina Sylos Labini, saranno presentate probabilmente all'Olimpico, il teatro romano dove agisce l'Accademia Filarmonica.

Maurizio di Mattia, uno dei registi più giovani della nostra scena, si è assicurato un testo di Sergio Vecchio, intitolato *Forse*, che sarà interpretato nella parte principale dalla giovane figlia di Paolo Panelli e Bice Valori, Alessandra.

Il cartellone del Piccolo Eliseo di Roma punta su performances di attori solisti: sono previste recite di Flavio Bucci, Valeria Moriconi, Paolo Panelli, Valeria Valeri, Adriana Martino.

Salvo Randone, dopo aver riproposto, per il terzo anno consecutivo, *Pensaci Giacomino* di Luigi Pirandello, interpreterà *Pane altrui* di Turdello, con regia di Nello Rossati.

Il Teatro Stabile di Genova, nella linea di riscoperta degli autori italiani, renderà omaggio a Mario Luzi presentando, al Maggio Musicale Fiorentino presso il Teatro della Pergola, *Rosales*, un testo poetico di Luzi.

con **Spic & Span** chi fa da sé fa per tre!

*Con Spic & Span le pulizie
si fanno così in fretta
e facilmente che
è come farle "in tre"...*



*... perchè è così
concentrato che
al suo contatto
lo sporco non
resiste. E che buon
profumo di pino!*

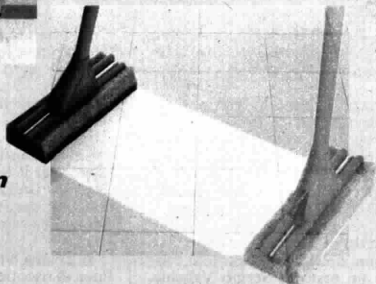

Con Spic & Span è presto fatto!

Ugo Tognazzi

A Natale con «Amici miei atto II»

Un Bertoldo per ridere ancora

Esiste ancora l'arte di far ridere?

«Certo, è sempre esistita e sempre esisterà. Semmai sono cambiati i modi di ridere ma perché è cambiato il pubblico. I cinematografi, in questi ultimi anni, sono gremiti soprattutto di giovanissimi i quali hanno la prerogativa di accontentarsi. L'importante per loro è vedere il preferito di turno, la star dell'ultima ora che a quel punto si può anche permettere un'interpretazione tirata via. Il concetto di rinnovarsi e quindi di trovare cose nuove per far divertire il pubblico è un problema che appartiene più alla vecchia generazione: dopo tanti e tanti anni di lavoro il mio scopo è sempre stato e continua ad essere quello di trovare il modo di valorizzare me stesso ma aiutato da un buon copione e da un regista di valore. Per i comici della nuova generazione, invece, l'importante è ottenere una certa quotazione, anche dal punto di vista finanziario...».

Preferisce far ridere o far pensare?

«Far ridere. E quando si deve far ridere non si deve far pensare. La risata deve essere spontanea e immediata, ma è altrettanto vero che dietro alla risata o oltre alla risata ci debba essere qualcosa da lasciare al pubblico e non il vuoto più totale».

Sta per uscire «Amici miei atto II», un «Amici miei» con qualche ruga in più. Esiste ancora, nella realtà, quel tipo di amicizia?

«Penso che qua e là, seppure più dirar-

data, l'amicizia esista ancora. In *Amici miei atto II*, forse, proprio perché i personaggi hanno una decina di anni in più, ritrovarli così immutati nel loro gozzovigliare, prendersi in giro, fare scherzi da studentelli a volte persino crudeli sarà oltre che patetico anche molto divertente».

Tognazzi, ritenterebbe l'avventura della regia?

«Avventura? Dice bene. Con sempre grandissime difficoltà di trovare chi mi produca i film».

Forse perché non ha mai diretto film totalmente comici?

«Nascendo attore di commedia ed inoltrandomi in quella di costume poi, se vogliamo, finendo alle volte anche nel grottesco-tragicomico, ma sempre ben abbarbicato alla realtà di tutti i giorni, quando ho deciso di dirigere un mio film ho pensato di tentare strade diverse. La mia grande passione è la metafisica, il surreale, quel qualcosa che parte dalla supposizione che non c'è ma che potrebbe esistere. Così nascono *Il fischio al naso* e *I viaggiatori della sera* film che più ho amato e più patito, dove la nota drammatica prevale sulla comica ma che gli spettatori non hanno accettato. Ora avevo in mente di girare un film che avrebbe accontentato un po' tutti, pubblico e produttori; tornare al cinema con Vianello, non con le solite macchiette, ma con una storia sostanziosa...».

Altri progetti?

«Il Bertoldo tratto da Bertoldo, Ber-

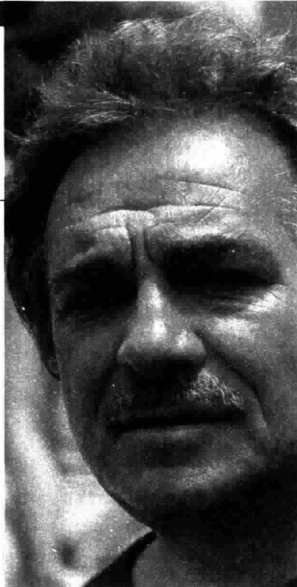

toldino e Cacasenno con la regia di Monicelli e un altro film, di cui stiamo discutendo in questi giorni, che è la storia, realmente accaduta, di un attore di varietà che lavorava al Moulin Rouge di Parigi. E poi, a seconda di come andrà il numero due, un *Amici miei atto III*».

E il teatro?

«Quando capitano le occasioni non ho tempo perché magari ho già firmato un contratto per un film, quando, invece, mi trovo ad avere un periodo abbastanza lungo in cui potrei dedicarmi al teatro non arrivano le proposte. Quest'anno, ad esempio, sono libero sino a marzo, ed invece...».

DANIELA BERTI

IN BREVE

Rossana Podestà ha iniziato la sua carriera con *Elena di Troia* di Robert Wise e con un film storico-mitologico ritorna oggi sul set. Fa parte, infatti, del cast di *L'incredibile Ercole* di Luigi Cozzi, che si sta girando in questi giorni a Roma, interpretato da Lou Ferrigno, Sybil Danning, Gianni Garco, Brad Harris, Mirella D'Angelo, Delia Boccardo e Claudio Cassinelli. Il film insieme a *I 7 magnifici gladiatori* di Bruno Mattei, anch'esso in lavorazione, segna il ritorno del cinema italiano al genere storico-mitologico.

Due giovani rockettari sono i protagonisti di *D. I. of A. - Deutsche Italienische Rendschaft*, il film che Mastace sta girando a Torino e in

Piemonte. Nella quotidianità di Torino si muovono avventurosamente i due personaggi che, oltre a subire il mito del Giappone, grazie alla musica rock elettronica sentono anche l'esistenza di uno strano rapporto tra la loro città e Berlino.

«Ma chi sei, il conte Tacchia?» è un modo di dire romanesco ispirato a un personaggio molto conosciuto nella Roma dei primi del Novecento. Il conte Tacchia arriverà presto sugli schermi nell'omonimo film che il regista Sergio Corbucci sta girando a Roma nel parco di Villa Doria Pamphili. E a Enrico Montesano, continuatore della stirpe comico-romanesca, spetta il compito di proseguire la strada

già tracciata da altri personaggi romaneschi, tra cui il fortunatissimo marchese del Grillo. Con Montesano compongono il cast Paolo Panelli, Ninetto Davoli, Giuseppe Pambieri e Vittorio Gassman.

Dopo aver lavorato con il padre, per il quale ha scritto due sceneggiature, e con altri registi di cui è stato l'aiuto, Marco Risi (figlio di Dino) lavora da solo e, forse per sottolineare la nuova autonomia, ha scelto per il suo primo film il titolo *Vado a vivere da solo*. Dedicato ai giovani che cercano l'indipendenza e l'equilibrio al di fuori degli schemi familiari, il film racconta la storia di un ragazzo ventiseienne che lascia la famiglia.

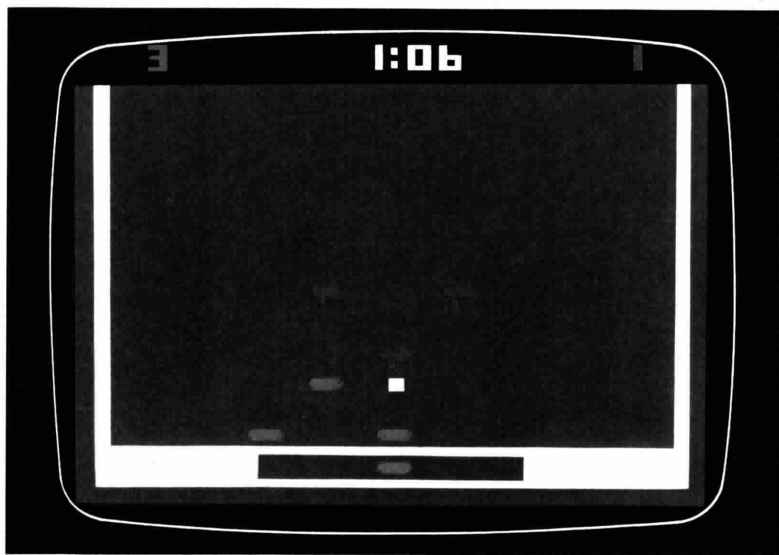

GLI ALTRI

I vostri occhi valgono



INTELLIVISION

Più realismo.

Confrontate Intellivision con gli altri videogiochi.

Scoprirete subito che è più realistico.

Guardate le due figure a sinistra: il calcio elettronico della concorrenza ha il campo piatto, diverso da quello vero, e ogni squadra ha solo tre calciatori più il portiere, a forma di rettangolini, che giocano a schema fisso con una palla quadrata.

Il calcio di



GLI ALTRI

INTELLIVISION

Più impegno.

Si dice che Intellivision sia più difficile degli altri.

E' vero. Ma anche nella realtà non è facile giocare bene a calcio, a tennis o a basket;

così come non è facile pilotare un biplano, affondare un sottomarino o respingere un'invasione di UFO sulla Terra.

Con Intellivision bisogna allenarsi, inventare strategie, studiare l'avversario. In una parola: divertirsi.

Altrimenti che gioco è?

più delle nostre parole.

Intellivision invece ha il campo tridimensionale identico a quello vero, ogni squadra gioca secondo schemi liberi a 10 uomini più il portiere e i calciatori corrono con le proprie gambe, giocano e si muovono come in una partita vera. E in più la palla è rotonda.

Più divertimento.

Più realismo, più divertimento.

Infatti con un altro videogioco sarà difficile vedere i tennisti che si danno la mano a fine partita, i calciatori che rimettono la palla in campo con le mani, gli sciatori che cadono sui lastroni di ghiaccio e così via.

Con Intellivision non vi mancheranno mai queste sorprese.

Comunque, se volete un videogioco, prima di decidere confrontate Intellivision con gli altri.

I vostri occhi valgono più delle nostre parole.



MATTEL ELECTRONICS

INTELLIVISION
Intelligent Television



**Garanzia
doppia!**

Serietà di una grande casa.
Tutela di un Consorzio.

Brendolan

**crudi
a puntino**

I prosciutti Brendolan maturano in zone di collina dal clima dolcissimo: San Daniele del Friuli e i Colli Berici.
La lunga stagionatura, il saper attendere che siano "crudi a puntino" è il loro segreto.
E il marchio a fuoco del CONSORZIO garantisce che sono degli autentici D.O.T. (prosciutti a Denominazione di Origine Tutelata dalla Legge).

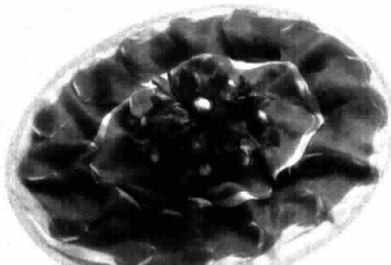

RUBRICA



Kid Creole
& The Coconuts
**Tropical
Gangsters**
ZE - RICORDI
ILPS 17016

Questa è l'orchestra prediletta dai patiti della musica da ballo: un'indovinata miscela di funk, rap, rock, reggae e salsa, filtrata con intelligente ironia e con un pizzico di nostalgia per quello che furono e ancora rappresentano gli anni Quaranta.

Nell'album scronno otto pezzi ben congegnati e divertenti, basati su sonorità quiete ed eleganti e ritmi elettrizzanti.

Principali personaggi della formazione sono August Darnell, Sugar Coated, Andy Hernandez e Cory Daye che sei anni fa animavano la Dr. Buzzard's Original Savannah Band, altra operazione orchestrale forse ancora più brillante ma, purtroppo per loro, assai meno fortunata di questa.



Enrico Rava
Opening Night
ECM 1224

Il quartetto del trombettista Enrico Rava con Franco D'Andrea al pianoforte, Furio Di Castri al contrabbasso e Aldo Romano alla batteria è stato il primo della classe fra i gruppi italiani che si sono ascoltati nei concerti e nei vari festival del jazz che si sono tenuti quest'anno.

In quest'eccellente long-playing inciso in Germania i quattro valorosi musicisti ripropongono il loro repertorio più recente, che comprende fra l'altro cinque pezzi dello stesso Rava, una felicissima «ripescata» del vecchio *I'm getting sentimental over you* e infine *Venise*, una breve delicata composizione di Aldo Romano che l'esegge lasciando momentaneamente la batteria per la chitarra.

S. G. BIAMONTE

Le ricette di Nilla Pizzi.

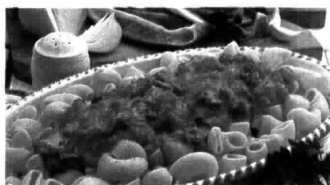

Conchiglioni alla paesana

Per 4 persone. Fate soffriggere in olio e aglio un peperone a fette, aggiungete 400 gr. di Pomodorissimo, lasciate cuocere per 10/15 minuti, versate sulla pasta e servite con abbondante parmigiano.



Ovova alla diavola

Per 4 persone. Strofnate con l'aglio una profiola, versate 400 gr. di Pomodorissimo, salate e pepate. Aggiungete 8 uova, un trito di rosmarino e prezzemolo, un filo d'olio e cospargete di parmigiano. Ponete in forno già caldo per 10 minuti.

Rigatoni alla napoletana

Per 4 persone. Rosolate un trito di aglio e cipolla in olio e burro. Aggiungete 500 gr. di Pomodorissimo e fate cuocere per 5 minuti. Scolate la pasta, rimettetela sul fuoco, unite la salsa, 200 gr. di caioacavallo sminuzzato e del basilico, mescolate e servite.



Zuppa col pomodoro

Per 4 persone. In una casseruola fate rosolare 30 gr. di burro con un porro e 5 spicchi d'aglio tritati. Versate 500 gr. di Pomodorissimo e del basilico. Al lungate con 1 litro e 1/2 di brodo e quando bolle aggiungete 300 gr. di pane toscano raffermo. Fate cuocere per 10 minuti mescolando spesso. Servite caldo o freddo con olio e pepe.

"quando ci vuole il sapore del pomodoro crudo, aggiungi l'...issimo di Pomodorissimo"



Bucatini alla contadina

Per 4 persone. Sbattete in una terrina 4 uova con sale e pepe, unite 300 gr. di Pomodorissimo e un trito di pancetta affumicata e prezzemolo. Scolate la pasta e rimettetela sul fuoco. Aggiungete la salsa, mescolate per qualche secondo a fiamma bassa e servite.



Pollo in umido con peperoni

Per 4 persone. Tritate cipolla, aglio, odori e faterosolare in olio e burro. Aggiungete il pollo a pezzi e lasciate imbiondire per 10 minuti. Mettete un peperone a fette, 400 gr. di Pomodorissimo, salate e pepate. Fate cuocere col coperchio per 40 minuti e servite.

POMODORISSIMO®

tutta la fragranza e il sapore del pomodoro crudo.

Pomodorissimo: una fresca bontà Santarosa.

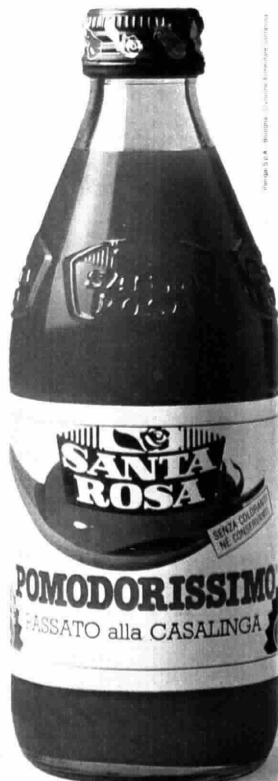

fresca
aromatica
balsamica...



caramella
Club
il respiro della natura
Sperlari
caramelle

DISCHI
ROCK POP
FOLK JAZZ

RUBRICA



Carla Boni
**L'amore
non ha età**
Intensity
LTY 035

Se Ivan Cattaneo riscopre le canzoni degli anni '60, se le case discografiche sfornano album-collezione con i motivi di venti e trenta anni fa, se la moda musicale continuamente strizza l'occhio alle vecchie melodie dei bei tempi di Sanremo e del Festival di Napoli, non si può dare torto a Carla Boni di aver voluto incidere un nuovo disco. Sono passati molti anni da quando Carla Boni cantava appassionatamente *Till, Jezabel, La gatta* oppure interpretava con suo marito Gino Latilla *Tu si comme 'na palumella*; ma a sentire questo LP il tempo non è passato. La cinquantenne Carla Boni con una voce fresca e giovane sembra una debuttante. Molti dei motivi, dall'arrangiamento moderno, sono scritti dalla stessa Boni.



Ombretta Colli
A Marilyn
RCA PL 31645

Ombretta Colli nel panorama della nostra musica leggera occupa una posizione del tutto particolare: è attrice, soubrette, autrice e cantante. Sempre anticonvenzionale la Colli nella sua fortunata attività ha fatto cabaret, rivista, teatro; si è cimentata nelle canzoni orecchiabili e nei motivi impegnati; ha interpretato personaggi della commedia leggera e del varietà televisivo. Anche in questo disco si può dire che si ritrovano quasi tutti questi suoi interessi. Il 33 giri è tratto da uno spettacolo teatrale; le canzoni sono di tipo leggero ma nello stesso tempo non banali ed infine parte dei brani saranno il filo conduttore di uno spettacolo televisivo che la Colli sta preparando per la Terza Rete tv.

MARIO COLANGELI



Dài un vero Permaflex alla tua famiglia. Vedrai che nascerà una casa.

Permaflex è il materasso a molle della famiglia italiana. Se oggi i nostri giovani sono più sani e più belli, è anche merito di Permaflex.

No, non c'è una sola ragione per rinunciare ad un vero Permaflex.



permaflex

LATTE GIGLIO



GIGLIO
un mondo fatto di latte

LATTERIE COOPERATIVE RIUNITE - REGGIO EMILIA



RUBRICA



Robert
Schumann
Sinfonia n. 3
«Renana»
Los Angeles
Philharmonic
dir. Carlo
Maria Giulini
DG 2532 040
(digitale)

Contenuto, grandioso, magistrale illustratore della pagina musicale, Carlo Maria Giulini ci offre una interpretazione superba in tutti i sensi della *Renana*: sia in quello della cura orchestrale, sia nella scelta dei tempi, sia nella nobiltà della concezione complessiva.

Carlo Maria Giulini è aiutato in questo da una orchestra straordinaria, la misura della cui grandezza risalta in primissimo piano nel secondo movimento, e soprattutto per merito degli archi.

A completare questo disco e dargli un ulteriore motivo di interesse è l'«Overture» del *Manfred*, raffinata e monumentale essa stessa alla pari della *Renana* e sempre diretta da Giulini.



Antonio Vivaldi
**Le quattro
stagioni**
The English
Concert
dir. Trevor
Pinnock
Archiv 2534
003 (digitale)

Incise, reincise e forse anche «straincise», le vivaldiane *Quattro stagioni*, uno dei record della discografia, avevano trovato già, nella messe abbondante di parole inutili, qualche frase di valore, per esempio quelle pronunciate nel '69 dall'Academy of St. Martin-in-the-Fields. In questa inflazione di incisioni, tuttavia, vanno salutati come meritano gli sforzi di chi non usi il Vivaldi dell'«Autunno», dell'«Inverno», della «Primavera» e dell'«Estate» per accaparrarsi qualche ascoltatore in più, ma lo affronti cercando di suonarlo bene: e benissimo lo suonano i componenti dell'English Concert, che, dopo anni di studi, di incisioni, di scoperte e di culto dello strumento antico, vengono a dire la loro parola.

OLGA VISENTINI

GRANDE CONCORSO



... E 15 MILIONI IN ORO POSSONO ESSERE TUOI

Oggi stesso chiedi al tuo negoziante una confezione di Manzotin Apri e Gusta. Allegando l'etichetta al tagliando del concorso puoi vincere un premio in gettoni d'oro del valore di 15 milioni. Più tagliandi ed etichette spedisci, più probabilità avrai di vincere.



Grande Concorso **MANZOTIN**

... E 15 MILIONI IN ORO POSSONO ESSERE TUOI

Per partecipare al concorso compila questo tagliando con il tuo nome, allega un'etichetta di Manzotin Apri e Gusta e spedisci il tutto in busta chiusa entro il 31/12/1982 a: TRINITY ALIMENTARI ITALIA S.p.A. - Casella Postale 11217 20100 MILANO. Estrazione entro il 31 gennaio 1983.

Nome _____
Cognome _____
Via _____
Città _____ CAP _____



**Una polvere
rischia di graffiare l'inox
come un pattino graffia il ghiaccio.**

Cif tira via lo sporco
senza graffiare.
AMMONIACAL



Se pulisci il tuo lavandino inox
con una polvere rischi di graffiarlo.
Cif Ammoniacal **Superpotente**
tira via lo sporco senza graffiare
perché

è polvere liquida.



**TIRA VIA LO SPORCO
SENZA GRAFFIARE**
lavandini, cucine,
vasche da bagno, lavabi,
acciaio inox.



RUBRICA



Giuseppe Verdi
La traviata
Philharmonia
Orchestra
dir. Riccardo
Muti
EMI 1C
165-43 129

Alfredo Kraus, Renata Scotto, Renato Bruson: un terzetto formidabile, per una *Traviata* che rimarrà tra le esecuzioni memorabili. Tutte le esecuzioni che fino a oggi sono state date di quest'opera per il disco contano i peggiori peccati dalla parte dei cantanti: anche quella della DG del '78 diretta da Kleiber, che se dal punto di vista strumentale poteva considerarsi eccelsa cadeva poi per la presenza di una protagonista debole, che ancor più debole diventava dopo il primo atto. Molto più potente appare la forza interpretativa della Scotto, alla quale può rimproverarsi giusto qualche debolezza negli acuti. Perfetto Kraus, ottimo anche Bruson. Straordinario, teatrale, riflessivo ed elettrizzante nello stesso tempo Riccardo Muti.



Giuseppe Verdi
Requiem
Orchestra
e Coro della Scala
dir. Victor
De Sabata
FONIT-CETRA
DOC 32

Registrata a Milano, il 27 gennaio 1951, questa esecuzione del *Requiem* verdiano fu salutata dal pubblico, tra il quale era anche lo statista Luigi Einaudi, dal grido «viva Verdi».

Per essere stata realizzata «con mezzi di fortuna», come riferisce Celli nelle note di copertina, questa registrazione è miracolosamente ascoltabilissima, anche per i più delicati: e forse a renderla tale è soprattutto la vitalità dell'interpretazione, la tensione che da essa emana e che prende l'ascoltatore lasciandolo senza fiato dall'inizio alla fine.

I solisti di questa esecuzione sono Nell Rankin, Giacinto Pradelli, Nicola Rossi Lemeni e, non ultima, Renata Tebaldi.

OLGA VISENTINI

CIOCCOLATINI PERNIGOTTI

da sempre fedeli a se stessi

cacao finissimo, antica arte dolciaria...



Antica Casa Pernigotti

il gusto di un'arte perfetta nel tempo.

TELEFUNKEN

il colore



Televisori PALcolor Telefunken: lo spettacolo incomincia. Con i colori originali Telefunken, perfetti negli anni come il primo giorno. Oggi il colore ha una nuova scienza: PALcolor Telefunken. Scegliete il vostro PALcolor Telefunken in una gamma completa di modelli da 14 fino a 27 pollici; portatili e da tavolo; forniti o no di telecomando; con 32 o 100 canali; già predisposti come terminali per la ricezione dei dati.



TELEFUNKEN
i perfezionisti
del colore, immagine, suono

Anna Miserocchi

È uno dei tre personaggi fissi di Rapporto confidenziale, originale radiofonico in tredici puntate in onda sabato alle ore 18,30



Carlo Maria Giulini

Dirige l'Orchestra Filarmonica di Los Angeles nel concerto di lunedì alle 20,30; violinista Itzhak Perlman

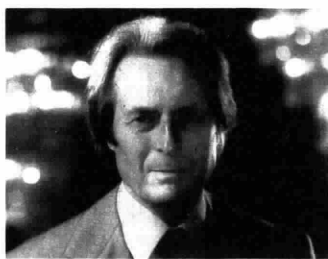

Gastone Moschin

È Garibaldi, nell'omonimo sceneggiato in quindici puntate in onda sabato alle 12,25. La regia è di Giorgio Bandini

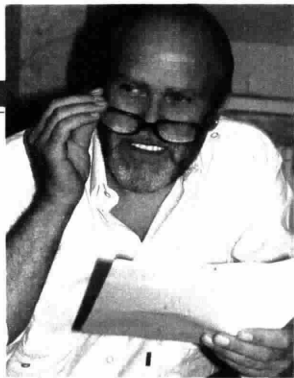

RADIOUNO

Piccolo concerto

LUNEDÌ ORE 18,05

Dopo le repliche più importanti del periodo estivo riprendono le trasmissioni di *Piccolo concerto*, curate da Flaminia Rinonapoli. Questa settimana c'è una novità, una registrazione di un breve concerto di un famoso quartetto d'archi, composto dal violinista tedesco Adolf Busch, che fu uno dei maggiori interpreti del repertorio classico tedesco.

Musica da Los Angeles

LUNEDÌ ORE 20,30

Collegamento diretto via satellite con gli organismi radiofonici aderenti all'UER per l'atteso concerto da Los Angeles. Il concerto sinfonico, che prevede musiche di Webern (*Six pieces*), di Berg (*Concerto per violino e orchestra*) e di Bruckner (la *Sinfonia n. 9*), è diretto da Carlo Maria Giulini. Lo esegue l'Orchestra Filarmonica di Los Angeles con la partecipazione del violinista Itzhak Perlman.

Tra due secoli

MARTEDÌ ORE 20

Prima delle venti serate di *Ore 20 su il sipario: il teatro italiano fra i due secoli 1850-1915* di Carlo Di Stefano. La regia è di Gilberto Visintin, interpreti Mario Maranzana, Angiolina Quinterno, Valeria Valeri, Renzo Lori, Cinzia De Carolis e tanti altri. Diversi personaggi con un impresario-narratore portano per mano gli ascoltatori nel labirinto delle trovate teatrali di un tempo.

50 anni per Mario Rinaldi

VENERDÌ ORE 18

In onda da venerdì, per 13 puntate, un nuovo ciclo dal titolo *Ricordi di vita musicale*. Sono cinquant'anni di vita musicale romana nei ricordi del grande critico Mario Rinaldi.

Il mito Garibaldi

SABATO ORE 12,25

Uno sceneggiato in quindici punta-

te per l'eroe dei due mondi: *Garibaldi*. È una produzione che ha richiesto un grosso sforzo organizzativo: la vita del famoso generale è infatti qui trattata in maniera originale, viene seguita la cronologia delle sue imprese, ma le scene più significative diventano volta per volta oggetto d'approfondimento e di spettacolo. Curato da Dino De Palma il programma ha un cast d'eccezione: Gastone Moschin, Rita Savagnone, Franco Graziosi e tanti altri.

Parlando di...

SABATO ORE 20,40

Ribalta aperta, un programma curato da Lucio Romeo, questa settimana presenta Livia Cerini. L'attrice viene dall'esperienza del Tendone Quartiere di Milano con Lucio Dalla. Attrice di teatro, ha anche partecipato a diversi film (*C'eravamo tanto amati* di Scola, *Faccia di spia* di Ferrara, ed altri). Dal mese di novembre al Teatro Gerolamo di Milano presenterà *In metrò lo escluderei*.

di GIANNI BISIACH

RADIO ANCH'IO

CINEMA SPECCHIO DELLA REALTÀ

Concludendo il discorso sul festival di Venezia c'è tutta una serie di film che riflettono la realtà del mondo di oggi e vi sono uomini di

cinema che vivono nella loro esperienza privata questa realtà.

Krzysztof Zanussi dice ai nostri microfoni: «Vivo e continuo a lavorare in Polonia. Spero di fare un altro film anche se, quando ci sono i carri armati, non resta molto spazio per le Muse».

Zanussi, con il suo collega Wajda, è tra i pochi privilegiati, in Polonia, a disporre di un passaporto per cui può uscire ed entrare dal Paese e lavorare dove vuole.

Gli aspetti, più o meno vistosi, della realtà che viviamo in Italia e nel mondo ci ritornano dalle imma-

gini di alcuni film. Secondo Natalia Aspesi, *Colpire al cuore* di Gianni Amelio è un film molto attuale. C'è un figlio che denuncia il padre alla polizia perché è un sospetto brigatista.

Il critico Stefano Reggiani vede negli ultimi film usciti tanti problemi angosciosi: la terza età, vecchi e giovani, terrorismo, mass-media.

Lietta Tornabuoni è rimasta colpita dall'americano *Black runner* dove è ricostruita una Los Angeles del 2019, città infernale dove piove una pioggia lurida su grattacieli con addirittura 300 piani.



**Colussi regala gli "SMALTI"
da prima colazione.**

**Ora anche con le
Fette Biscottate.**

Gustose, friabili, consistenti, superprotette nella loro confezione richiudibile, le Fette Biscottate COLUSSI sono come un buon pane croccante.

Provale. Anche perché ora puoi avere gli "SMALTI" da prima colazione che COLUSSI già regala con i suoi biscotti.

Come? Semplicemente collezionando i tagliandi di controllo che trovi su tutte le confezioni: con soli 8 tagliandi puoi avere tazza e piattino; con 10 la zuccheriera e con 12 il vassoio. Comodo no?

Una volta raccolti i tagliandi sufficienti per avere l'oggetto desiderato inviali a COLUSSI-PERUGIA - OPERAZIONE "SMALTI" - Casella Postale n. 24 - 06070 S. MARIANO DI CORCIANO (PG).

Chiedi al tuo negoziante l'opuscolo per la raccolta dei tagliandi.



Colussi
PERUGIA

sforna bontà a piene mani.

Questo tagliando te lo regala Colussi.
Puoi usarne uno solo per ogni raccolta.

TAGLIANDO
DOMICILIO

Patrizia De Clara

È Concha Puerto ne
L'amabile congiura di
Alvarez Quintero, in onda sabato
alle 17.32 per Invito a teatro



Giustino Durano

È tra gli interpreti
di Gionata Wild il Grande
di Henry Fielding,
lo stesso autore di Tom Jones



RADIODUE

Elisabetta Viviani

Presenta e canta la sigla finale
di Quando dico che ti amo,
la nuova trasmissione
della domenica (ore 11)



Amore per tutti i gusti

DOMENICA ORE 11

Ogni occasione è buona per parlare d'amore: un bambino e i suoi genitori, due ragazzi all'uscita di scuola, e tante e tante altre occasioni della nostra vita. *Quando dico che ti amo* è il titolo della nuova trasmissione della domenica: Elisabetta Viviani e Gianni Giuliano cercano ogni puntata «pretesti tra il serio e il faceto per parlare d'amore». La popolare canzone di Tony Renis (che dà anche il titolo alla trasmissione) è la sigla iniziale, mentre Elisabetta Viviani canta quella finale.

Radiodrammi a concorso

DA LUNEDÌ A VENERDÌ, ORE 15.42

Seconda settimana di programmazione per i radiodrammi che partecipano al concorso indetto da Radiodue. Le opere originali e inedite pervenute alle varie sedi regionali sono realizzate dalle sedi stesse e la loro programmazione avrà termine sol-

tanto il 1° luglio '83. È la prima volta che la Rai bandisce un concorso con tale ampiezza di termini; altro importante dato è lo scopo che il concorso si prefigge: stimolare l'inventiva degli autori italiani. Ricordiamo che il bando si può richiedere alla Rai-Radiotelevisione Italiana - Attività Promozionali - viale Mazzini 14 - 00195 Roma o alle sedi regionali.

Nei bassifondi londinesi

DA GIOVEDÌ, ORE 8.45

Nuovo sceneggiato in diciotto puntate tratto da un lavoro dell'autore di *Tom Jones*, Henry Fielding, *Gionata Wild il Grande*. L'adattamento radiofonico è di Beppe Navello. Questa la storia: Gionata Wild, abilissimo e incontrastato re dei bassifondi londinesi, da origini umilissime arriva a momenti di grande splendore, per precipitare poi in rovina. Alle sue avventure si contrappone Heartfree, onestissimo, che dovrà patire per tutto il romanzo prima di veder trionfare la sua virtù.

La vita di Rossini

SABATO ORE 15

Cigno di Pesaro, cignale di Lugo è la frase scherzosa che Rossini attribuiva a se stesso in omaggio alle origini marchigiana e romagnola dei propri genitori, ed è anche il titolo dell'originale radiofonico in tredici puntate di Giuseppe Lazzari, realizzato dalla Sede regionale per il Friuli-Venezia Giulia. Lo sceneggiato ha inizio nel momento in cui il musicista si pone al pianoforte per comporre il finale dello *Stabat Mater*. Ne segue un ininterrotto flash-back sulla vita e sulla carriera del compositore.

Invito a teatro

SABATO, ORE 17.32

L'amabile congiura, ovvero il paese delle donne di Alvarez Quintero per *Invito a teatro* di questa settimana. La commedia dell'autore spagnolo è del 1912, ma è ancora attuale per la vivacità dell' intreccio e il rilievo dei personaggi femminili.

di LUCA DESIATO

1 GIORNI

VIAGGI NEL TEMPO E NELLO SPAZIO



La Roma della prima metà del '700 è una città teatrale e licenziosa, un mondo violento e una società estenuata e decadente. Roma del

coltello, della fame, delle risse, della superstizione, dello spadroneggiare di nobili e potenti, ma anche di bagliori artistici. Su questo fondale si muove l'enigmatica figura del marchese del Grillo. Su questo palcoscenico scattano le sue beffe. E sono atroci, violente, strambe, imprevedibili, folli. Un capovolgimento della realtà, un tentativo simbolico di cambiare quel mondo stagnante. La ricerca di un universo parallelo. In questa settimana parlerò spesso di questo personaggio, che è la figura centrale del mio omonimo romanzo storico. Realtà o fantasia, leggenda

o storia riveduta... Metà Faust e metà Don Giovanni, la sua figura ha tutte le caratteristiche di un personaggio moderno ed esemplare. Parlerò anche dei miei viaggi in America Latina: Argentina e Brasile, questi due giganti latini legati a noi da molte affinità; cercherò di rendere, tramite il filtro dei ricordi, quella realtà complessa, poco conosciuta da noi: una umanità piena di entusiasmo, desideri, fame di vita e di giustizia sociale. Viaggi nel tempo e viaggi nello spazio... Non una fuga dalla realtà, ma uno specchio e uno strumento per meglio conoscere il presente.

Rimmel dà colore alla moda.



Nuovo ombretto:
perlato di giorno,
diventa fluorescente
alla luce blu
della discoteca.
L. 3.300.

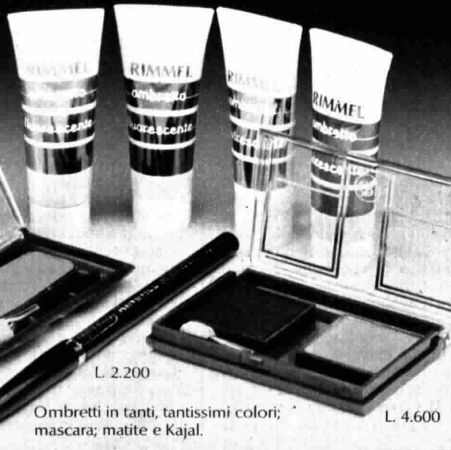

L. 3.000

L. 2.200

L. 4.600

Ombretti in tanti, tantissimi colori;
mascara; matite e Kajal.

Corri all'espositore Rimmel e divertiti a scegliere i colori più nuovi di questa stagione. Rimmel garantisce la sua qualità con una formulazione basata su componenti attentamente selezionati e rigorosi controlli in tutte le fasi di produzione.

I prodotti Rimmel sono dichiarati ipoallergenici e sono quindi indicati anche per le pelli più sensibili.

RIMMEL

Qualità e prezzo giusto.

Aldo Clementi

Nell'appuntamento con la Biennale Musica '82 di Venezia, lunedì alle 21.10 un concerto interamente dedicato alle musiche del noto autore



Maria Tipo

La pianista partecipa al concerto sinfonico da Napoli (venerdì ore 19). L'Orchestra «A. Scarlatti» è diretta da Paul Angerer



Renata Scottò

Interpreta la figura di Fidelity nell'opera di Puccini Edgar in onda domenica alle 17. L'Orchestra è dell'Opera di New York



RADIOTRE

L'orchestra fa 100 anni

DOMENICA, ORE 21.10

Cento anni dell'Orchestra Filarmonica di Berlino, una delle migliori orchestre del mondo. Il concerto di domenica è diretto da Zubin Mehta. In programma *Jubiläum* di Stockhausen e la *Settima sinfonia in mi maggiore* di Anton Bruckner.

Biennale: musica e computer

LUNEDÌ E VENERDÌ, ORE 21.10

Due gli appuntamenti con la Biennale Musica di Venezia. Il primo, della sezione «Numero e Suono», è un concerto interamente occupato da musiche di Aldo Clementi, uno dei nostri autori di punta. Il concerto è stato registrato il 3 ottobre alle 18.30 nella Scuola Grande di San Rocco, dopo che, alle 17, nell'Ateneo Veneto vi era stato un incontro con il musicista catanese, Luigi Nono, diretto da Massimo Cacciari. *Parafraasi, Quintetto per archi* e *Fantasia su roBERTO FABRiciAni*, sono i tre brani di Aldo Cle-

menti assolutamente inediti in programma, eseguiti dal Quintetto d'Archi «Nuova Consonanza», da Roberto Fabbriani al flauto, mentre l'esecutore tecnico è Mauro Graziani. Il secondo appuntamento, della sezione «Presenza di Stravinskij» omaggio della Biennale al grande musicista così legato alla città lagunare, è un concerto occupato dall'esecuzione, registrata il 5 ottobre nella Chiesa di S. Michele in Isola, di una composizione in russo (il testo è di Aleksander Borodin) dal titolo *Principe Igor*.

Un fertile compositore

GIOVEDÌ, ORE 21.10

Franco Alfano è per la gran parte del pubblico il musicista cui fu affidato, nel 1925, il compito di terminare, in base agli appunti lasciati da Puccini, la *Turandot* incompiuta. Ma il musicista, nativo di Napoli, fu anch'egli fertile compositore. Una prova: l'opera *Cyrano de Bergerac*, scritta su libretto francese, assai ricca di suggestioni musicali.

Ritratto di Isaac Singer

VENERDÌ, ORE 21.45

Spazio Tre Opinione questa settimana propone un interessante ritratto di Isaac Bashevis Singer, frutto di un colloquio avvenuto in luglio a New York tra lo stesso scrittore e Flaminia Bussotti. Tra i tanti argomenti è stato affrontato quello della «religiosità» che traspare dalle opere di Singer. L'autore ha tenuto a spiegare che non pretende d'insegnare religione ma che scrive spesso di persone religiose perché ha avuto modo di conoscere a fondo l'ambiente dei credenti. Molti suoi eroi sono però antireligiosi e in loro affiora il dubbio che Singer ha sempre avuto su dogmi e rivelazioni.

Largo ai giovani

SAB. DOM. LUN., ORE 16.30

Riprende, dopo la pausa estiva, la trasmissione di Gigi Bizzarri ed Erasmo D'Angelis *Dimensione giovani*. Tra i primi temi trattati il servizio civile e un'inchiesta sul precariato.

di D. CAVEDON

PRIMA PAGINA

IL MESTIERE DELLA VERITÀ E DEL RIGORE



Il rapporto fra lettore (o ascoltatore) e i mass-media è un momento tra i più delicati e complessi. Entrano in gioco tutte le caratteristiche e le

componenti dei soggetti di una comunità, come la nostra, ricca di tensione, di filoni culturali, di numerose e diverse esperienze politiche. L'aspetto che più mi ha colpito nelle precedenti esperienze — per altro positive — delle trasmissioni di *Prima pagina* è la grande sete di conoscenza e di partecipazione degli interlocutori. C'è inoltre la possibilità di instaurare un dialogo che non sia vincolato agli schemi partitici o alle convinzioni personali, pur se la mia collocazione politica e la testata per cui lavoro, non sempre hanno reso possibile un confronto sereno con gli interlocuto-

ri. Per questo, forse, sarebbe opportuno sforzarsi di sgombrare il campo da ogni atteggiamento pregiudiziale cercando di leggere e di interpretare gli avvenimenti con la volontà di ragionare, di non lasciarsi prendere dalle emozioni o dalle preclusioni di parte. Il mestiere di giornalista, anche di quello politicizzato, non può assumere connotati in contrasto con la verità e con il rigore professionale. Rispetto pieno quindi verso ogni opinione politica, ma anche capacità di ricerca della verità e di comprendere le ragioni degli altri. Anche questo è un modo per costruire la democrazia.

DOMENICA



L'appuntamento per i tifosi con **Tutto il calcio minuto per minuto** è alle ore 15.20

All'edizione domenicale di **L'aria che tira** partecipa fra gli altri **Lauretta Masiero** (ore 9.35)



RADIOUNO

- 6** Segnale orario
Antonella Steni presenta
Musica e parole per un giorno di festa (I parte)
Regia di Paolo Leone
- 6,58** **Onda verde**
Notiziario del GR 1 in collaborazione con il 4212 dell'ACI
- 7** **Musica e parole per un giorno di festa** (II parte)
- 7,33** **Culto evangelico**
- 7,58** **Onda verde**
Notiziario del GR 1 in collaborazione con il 4212 dell'ACI
- 8** **GR 1 - I fatti e le opinioni**
- 8,40** **Edicola del GR 1**
a cura di Bruno Moberici e Milla Pastorino
- 8,50** **La nostra terra**
Rubrica di agricoltura e ambiente del GR 1 a cura di Luigi Peverini
- 9,10** **Il mondo cattolico**
Settimanale di fede e vita cristiana a cura di Savino Bonito
- 9,30** **Santa Messa**
in lingua italiana, in collegamento con la Radio Vaticana, con breve omelia di Don F. Teani
- 10,10** **Onda verde**
Notiziario del GR 1 in collaborazione con il 4212 dell'ACI
- 10,12** **GR 1 flash**
- 10,15** **Da Palermo: I Cavernicoli presentano**
Domenico in
Regia di Piero Badalamenti
- 11** **Heather Parisi e Oreste Lionello** presentano
Permette, cavallo?
di Guardì, Falgui, Lionello
con la partecipazione dei Pooh e con Gianfranco D'Angelo, I Cavernicoli, Davide Lionello, Antonello Falgui, Alberto Giubilo, il coro Akademia Sound, il coro di Pippo Flora, l'Orchestra di Ritmi Moderni della Rai diretta da Gianni Ferrio. Coordinamento organizzativo: Roberto Brigada e Cristiana Merli. Coordinamento tecnico: Nicola Caponero. Consulente musicale: Riccardo Mori. Collaborazione alla regia: Gigi Musca e Massimo Tipaldi
Regia di Carlo Principini
- 12,30** **Maria Rosaria Omaggio e Dino Sarti** presentano
Carta bianca (II parte)
Quiz dagli studi, musica e premi ai vincitori
Gli ascoltatori possono partecipare direttamente telefonando al n. 1061 34 41 42 3 4
- 12,58** **Onda verde**
Notiziario del GR 1 in collaborazione con il 4212 dell'ACI
- 13** **GR 1 - Il mondo alle 13**
- 13,15** **Cant'Italia**
Una fantasia musicale con sorpresa...
Presenta Federico Biagiante
- 13,30** **Paola Pitagora** presenta
Le indimenticabili... e le altre
Programma di Barbara Costa con la partecipazione di Toto Cutugno
Orchestra della Rai diretta da Gino Conte

- 14,15** **Radiouno e GR 1** presentano
Carta bianca (II parte)
Dagli studi con musica e curiosità
Dagli studi notizie e commenti a cura di Sergio Giubilo e Massimo De Luca
- 15,20** **Il Pool sportivo, in collaborazione con il GR 1, presenta**
Tutto il calcio minuto per minuto
a cura di Guglielmo Moretti con Roberto Borrelluzzi
- 16,30** **Maria Rosaria Omaggio e Dino Sarti** presentano
Carta bianca (III parte)
- 16,58** **Onda verde**
Notiziario del GR 1 in collaborazione con il 4212 dell'ACI
- 17** **GR 1 flash**
- 17,05** **Maria Rosaria Omaggio e Dino Sarti** presentano
Carta bianca (IV parte)
- 18,30** **GR 1 Sport - Tuttobasket**
Il campionato di pallacanestro all'ultimo minuto a cura di Massimo De Luca
(Realizzati in collaborazione con la Lega Basket di Serie A/A1)
- 18,58** **Onda verde**
Notiziario del GR 1 in collaborazione con il 4212 dell'ACI
- 19** **GR 1 Sera**
- 19,20** **Ascolta, si fa sera**
Rubrica religiosa a cura di Savino Bonito
- 19,25** **Sebastian Melmoth**
ovvero l'infame Sant'Oscar di Oxford
Programma di Renato Miracco
Regia di Romano Costa
- 19,58** **Onda verde**
Notiziario del GR 1 in collaborazione con il 4212 dell'ACI
- 20** **Stagione Lirica di Radiouno**
Dal Teatro dell'Opera di Stato di Vienna
Otello
Dramma lirico in 4 atti di Arrigo Boito da William Shakespeare
Musica di Giuseppe Verdi
Ortello: Pilschod Domingo; Desdemona: Mirel la Freni; Jago: Cornell MacNeil; Emilia: Margaritha Litkova; Cassio: Thomas Moser; Rodgiano: Horst Nitsche; Lodovico: Kurt Redl; Montano: Reid Bunger; Ein Herold: Rudolf Kostas. Direttore James Levine
Orchestra e Coro dell'Opera di Vienna. Maestro del Coro Norbert Balatsch. Regia di Richard Blutschacher
(Registrazione effettuata dalla Radio Austria il 2 giugno 1982)
Nell'intervallo (ore 21.10 circa):
Onda verde
Notiziario del GR 1 in collaborazione con il 4212 dell'ACI
(ore 21.10): **GR 1 flash**
- 22,30** **Due donne, un'orchestra**
Mina, Ornella Vanoni e Glenn Miller
- 22,58** **Onda verde**
Notiziario del GR 1 in collaborazione con il 4212 dell'ACI
- 23** **GR 1 - ultima edizione**
- 23,10** **In diretta da Radiouno**
a cura di Gianni Bisnach
La telefonata
di Luciano Lucignani
- 23,28** **Chiusura dei programmi di rete**
Le trasmissioni proseguono con **Notturmo italiano** (Vedi pag. 225)

RADIOUE

- 6** In diretta dagli Studi di Via Asiago in Roma
Il trifoglio
Storie, colori e fortune per il ciclo dei mesi
Programma di Massimo Otoni
Organizzazione di Rosy Mittiga
6,05 Titoli di GR 2 Radiomattino
6,06 Il trifoglio
6,30 GR 2 Notizie
6,35 Il trifoglio
7 Bollettino del mare
7,05 Il trifoglio
7,30 GR 2 Radiomattino
8 Radiodue presenta
Sintesi quotidiane dei nostri programmi proposta da Simonetta Guidotti
- 8,15** **Oggi è domenica**
Rubrica religiosa del GR 2 a cura di Luca Liguori
- 8,30** **GR 2 Radiomattino**
- 8,45** **Pipistrelli, Re barbuti e Granduchesse**
Viaggio nel mondo dell'operetta a cura di Giulio Cesare Castello. «Gli anni d'oro di J. D. Fenbach»
- 9,30** **GR 2 Notizie**
- 9,35** **Un programma della Sede regionale per il Piemonte**
L'aria che tira
Tentativo domenicale di mettere a tacere sussurri e grida dalla vita di oggi
Testi di Clericetti, Regina, Roderi e Starace
Regia di Roberto Gandus
- 11** **Quando dico che ti amo**
Pretesti tra il serio e il faceto per parlare d'amore. Presenta Elisabetta Viviani con Gianni Giuliano
Testi di Alberto Scotti e Augusto Piergallini
Regia di Paolo Lepore (I parte)
- 11,30** **GR 2 Notizie**
- 11,35** **Quando dico che ti amo**
(II parte)
- 12** **GR 2 Anteprema sport**
Notizie e anticipazioni sugli avvenimenti del pomeriggio
- 12,15** **Mille e una canzone**
Presenta Donatella Moretti
- 12,30** **GR 2 Radiogiorno**
- 12,48** **Hit Parade 2**
(ovvero dischi caldi)
Presenta Paolo Testa
- 13,30** **GR 2 Radiogiorno**
- 13,41** **Sound-Track**
Musiche e cinema
Curiosità, informazioni, ricordi di vecchi e nuovi film e delle loro musiche in un programma presentato da Francesco Vairano
Testi e regia di Fabio Piccioni
- 14** **Trasmissioni regionali**
- 14,15** **Il Pool sportivo, in collaborazione col GR 2, presenta**
Domenica sport
a cura di Guglielmo Moretti con Enrico Ameri e Mario Giobbe (II parte)
- 15,18** **GR 2 Notizie**



Nanni Loy parla della Sardegna in *Buonanotte Europa* in onda alle 22.50

Il dramma lirico in tre atti di Puccini *Edgar* ha come protagonista Carlo Bergonzi (ore 17)



DOMENICA

RADIOTRE

15.20 Enzo Gentile e Elisabetta Settembrini presentano

Domenica con noi
Un programma della Sede regionale per la Lombardia a cura di Raffaella Bruscia
Scorribanda radiofonica con musiche, cultura, ospiti, umorismo, curiosità rubriche varie (il parte)

16.25 GR 2 Notizie
Bollettino del mare

16.30 Domenica sport
(il parte)

17.15 Domenica con noi
(il parte)
Nell'intervallo (ore 18.30):
GR 2 Notizie

19.30 GR 2 Radiosera

19.50 Arnoldo Foà presenta
Sound-Track
Musica e cinema
Un programma di Fabio Piccioni

20.45 Il pescatore di perle
Proposte confidenziali e senza pregiudizi di Franco Soprano

21.45 Un programma della Sede regionale per il Piemonte
Dall'altra parte della collina
ovvero: Le battaglie celebri minuto per minuto
«La battaglia di Azzio 31 a C»
Testi di Fabio Pittorru
Regia di Bruno Gambarotta

22.30 GR 2 Radionotte
Bollettino del mare

22.50 Buonanotte Europa
Un regista e la sua terra
Nanni Loy vi parla della Sardegna
Programma a cura di Franco Montini
(Direzione Servizi Giornalistici e Programmi per l'Estero)

23.29 Chiusura dei programmi di rete
Le trasmissioni proseguono con **Notturmo italiano** (Vedi pag. 225)

Quotidiana Radiotre

La mattina di Radiotre in diretta gli appuntamenti:

6 Preludio
Muschi di Pierre Philidor, Giovanni Bernardo Zucchini, Joffre Rudel, Carl Philipp Emanuel Bach, Giovanni Benedetto Platti

6.55 Concerto del mattino
Bram della musica di tutti i tempi presentati da Paolo Arca (il parte)
Muzio Clementi: Sonata in fa dies minore op. 25 per pianoforte. Allegro con espressione - Lento e patetico - Presto (Solista Pietro Spadal) ♦ Michael Haydn: Concertino in re maggiore per corne e orchestra - Larghetto - Allegro non troppo - Minuetto e Trio (Solista Hermann Baumann - Orchestra Philharmonica Hungarica diretta da Yav Talmi)

7.25 Giornale Radio Tre

7.30 Prima pagina
I giornali del mattino letti e commentati da Remigio Cavodon. Il giornalista resta in studio fino alle 8.30 per rispondere alle domande degli ascoltatori che possono telefonare al numero 679 66 66 (prefisso 06)

8.30 Concerto del mattino (il parte)
Ludwig van Beethoven: Sinfonia n. 2 in re maggiore op. 36 - Adagio molto; Allegro con brio - Larghetto - Scherzo - Trio - Allegro molto (Orchestra Filarmonica di Vienna diretta da Wilhelm Furtwängler) ♦ Frédéric Chopin: Concerto n. 1 in mi minore op. 11 per pianoforte e orchestra - Allegro maestoso - Romanza (Larghetto) - Rondò (Solista Alexis Weissenberg - Orchestra della «Société des Concerts du Conservatoire» di Parigi diretta da Stanislaw Skrowaczewski)

9.45 Giornale Radio Tre - flash

9.48 Domenica Tre
Settimanale di politica e cultura del Giornale Radio Tre, a cura di Mario Pinzauti

10.30 Concerto del mattino (il parte)
Luigi Cherubini: Quartetto n. 2 in do maggiore per archi: Lento - Allegro - Lento - Scherzo (Allegro assai) - Allegro vivace (Quartetto «Melos» di Stoccarda: Wilhelm Melcher e Gerhard Voss, violini; Hermann Voss, viola; Peter Buck, violoncello) ♦ Wolfgang Amadeus Mozart: Serenata in sol maggiore K. 525 «Eine Kleine Nachtmusik» - Allegro - Romanza - Minuetto - Rondò (Orchestra «The Academy of St. Martin in the Fields» diretta da Neville Marriner) ♦ Antonin Dvorak: Sonata in re maggiore op. 57 per violino e pianoforte: Allegro ma non troppo - Poco sostenuto - Allegro molto (Josef Suk, violino; Alfred Holecek, pianoforte)

11.45 Giornale Radio Tre - flash

11.48 Tre-A
Agricoltura - Alimentazione - Ambiente
Settimanale del GR 3 a cura di Sergio De Marchis

12 Uomini e profeti
Programma di cultura religiosa a cura di Priscilla Contardi
Mondo e Dio
di Enrico Filippin
3ª puntata: «Nietzsche e il creolossismo»
Realizzazione di Laura Curreli (Replica)

12.45 Viaggio di ritorno
a cura di Grazia Levi
Scena ed aria
Esecuzioni liriche a confronto proposte da Michele Suozzo
Ieri al Parlamento
1924: Il delitto Matteotti
Un programma di Alberto Baldazzi e Franco Gaeta a cura di Massimo Rocca con Silvio Anselino, Dante Biaggioni, Pietro Bondi, Orso Maria Guerrini, Lorenzo Macri e Lucio Rosato

13.45 Giornale Radio Tre

Antologia di Radiotre
14 Folkconcerto
a cura di Pierluigi Tabasso
«I riti e gli strumenti»
con Emilliano Li Castro e Giorgio Vivaldi. Realizzazione di Alberto Donatelli

15 Ascolta Mr. President
Musica e movimenti popolari del decennio 70-80 negli Stati Uniti.
Un programma di Sandro Portelli. Assistente alla regia Alberto Donatelli. Regia di Rodolfo Roberti. A cura di Pierluigi Tabasso (Replica)
16 Contro/canto
16.30 Dimensione giovani
Problemi e prospettive del mondo giovanile
Un programma di Gigi Bizzari ed Erasmo D'Angelis

17 Edgar
Dramma lirico in tre atti di Ferdinando Fontana
Musica di Giacomo Puccini
Fidela: Renata Scottò; Edgar: Carlo Bergonzi; Tigrana: Gwendolyn Kilborn; Frank: Vicente Sardinero; Gualtero: Mark Munniback
Direttore Eve Queler
Orchestra dell'Opera di New York
Coro Schola Cantorum di New York e New York City Opera Children's Chorus
Maestri dei Cori Hugh Ross e Mildred Holmer

18.45 Giornale Radio Tre

19 Fatti, documenti, persone
Littoria, nascita di una città
Giulia Carli con Pietro Biondi, Renato Corsetti, Anna Maria Greco e la partecipazione degli architetti Italo Insolera e Riccardo Mariani
Regia di Vilda Ciurlo
Il 5 aprile 1932, da un podio eretto nel quadrato dell'Agro Pontino, Mussolini annuncia che in quel luogo sorse un borgo di 5000 abitanti. È l'atto di nascita di Littoria. Per la prima volta nella storia moderna dell'urbanistica europea un atto di volontà politica creò la fondazione di una città. Il radiocdocumentario ricostruisce la storia di Littoria Latina partendo dalle ambiguità del progetto mussoliniano per arrivare alle condizioni attuali della città, passata in cinquant'anni dalla palude alla elettronica (Replica)

19.50 Libri novità

20 Paquito Del Bosco vi invita a Pranzo alle otto
Musiche e canzoni soprattutto di ieri

20.45 Giornale Radio Tre
Note e corrispondenze sui fatti del giorno

21 Rassegna delle riviste
a cura di Alessandro Cecchi Paone
Natura e ambiente

21.10 Centenario dell'Orchestra Filarmonica di Berlino
Direttore Zubin Mehta
Karlheinz Stockhausen: Jubiläum ♦ Anton Bruckner: Sinfonia n. 7 in mi maggiore: Allegro moderato - Adagio - Scherzo (Prestissimo). Finale (Molto ma non troppo presto) (Registrazione effettuata il 13 marzo 1982 dal Sender Freies Berlin)

22.35 Un racconto di Henry Kane
Storia di fantasmi
con: Quinto Parmegiani, Stefano Cori, Vera Venturini, Giancarlo Prati. Regia di Ida Bergognano

23 Piero Gigli presenta: Il jazz
Improvvisazione e creatività nella musica

24 Chiusura dei programmi di rete
Le trasmissioni proseguono con **Notturmo italiano** (Vedi pag. 225)

18.30 - 19.30 *Zeina*



Sesta puntata dei **Buddenbrook** di Thomas Mann. Tra gli interpreti Ida Meda (ore 11.34)

Bruno Cagli è l'autore del programma **Antologia poetica di tutti i tempi** (Radiouno, ore 21.23)

RADIUNO

RADIO DUE

- 6** **Segnale Orario**
CANALE UNO. Tre ore di radio insieme con informazione, rubriche e musica
GR 1
Le ultime della notte. Le prime del mattino
6,03 Onda verde, Radiouno/automobilisti: **La combinazione musicale**
Curiosità e comunicazioni scelte da Radiouno
Nell'intervallo (ore 6.15): **Autordio flash** Radiouno/camionisti
6,58 Onda verde, Notiziario del GR 1 in collaborazione con il 4212 dell'ACI
7 GR 1
7,15 GR 1 lavoro
7,30 Riparlamone con loro di Sandro Gotti
7,40 La combinazione musicale
7,58 Onda verde, Notiziario del GR 1 in collaborazione con il 4212 dell'ACI
8 GR 1 - I fatti e le opinioni
8,20 GR 1 Sport - Fuoricampo
Commenti, interviste e curiosità del giorno dopo, a cura di Massimo De Luca
8,30 La combinazione musicale
9 GR 1, Le notizie del mattino, gli appuntamenti del giorno
- 9,02** **Gianni Bisiach conduce in studio Radiouno n° 82 (il parte)**
Gli ascoltatori possono intervenire telefonando al n. (06) 36 06 514
- 9,58 Onda verde**, Notiziario del GR 1 in collaborazione con il 4212 dell'ACI
- 10** **GR 1 flash**
- 10,03 Radio anch'io '82 (il parte)**
- 10,30** **Radio anch'io '82 presenta Canzoni nel tempo**
Testi di Renzo Nisini
Realizzazione di Giancarlo Terribili
- 11** **GR 1 - Spazio aperto**
a cura di Paolo Bellucci. Telefonare al n. (06) 36 19 846 dalle 8.30 alle 9.30
- 11,10** **Ottavia Piccolo e Cristiano Minello presentano: Musica, musica, musica e parole di...**
Programma di Cristiano Minello
Regia di Mana Alberta Viviani
- 11,34** **I Buddenbrook**
di Thomas Mann. Regia di Guglielmo Moran di 6^a puntata
- 11,58 Onda verde**, Notiziario del GR 1 in collaborazione con il 4212 dell'ACI
- 12** **GR 1 flash**
- 12,03** **Da Milano: Torno subito**
Varietà di Cugia e Catalano. Programma a cura di Raffaella Bruscia. Regia di Lino Berretta
- 12,58 Onda verde**, Notiziario del GR 1 in collaborazione con il 4212 dell'ACI
- 13** **GR 1** il mondo alle 13
- 13,25** **La diligenza** di Osvaldo Bevilacqua
- 13,35** **Master**
Musica, notizie e anteprime del mondo musicale. Regia di Wolfgang Vaccaro
Nell'intervallo (ore 14): **GR 1 flash**
- 14,30** **Ci sarà una volta...**
Opera buffa in 8 atti. Libretto di Attilio Cor sini. Musica di Arturo Annecchino. Atto primo (Replica)

- 14,58 Onda verde**, Notiziario del GR 1 in collaborazione con il 4212 dell'ACI
- 15** **GR 1 flash**
- 15,03** **Radiouno Servizio**
«Tickets. Settimanale della salute e dell'assistenza, di Lino Matti. Con Luciano Ragno»
- 16** **Il Paginone**
Rotocalco sonoro di attualità culturale ideato e condotto da Giuseppe Neri
— «L'Italia dimenticata» a cura di Marino Livolsi
— «Dibattito»
— «Chi è di scena» a cura di Antonella Rampino
Nell'intervallo:
(ore 16.58): **Onda verde**, Notiziario del GR 1 in collaborazione con il 4212 dell'ACI
(ore 17): **GR 1 flash**
- 17,30** **Master under 18**
- 18** **Onda verde**, Radiouno/automobilisti
- 18,05** **Piccolo concerto**
Quartetto Adolf Busch
Programma di Flaminia Rinonapoli
- 18,38** **No future**
Indagine sul non future. Un programma con la consulenza di Beatrice Barbatolo, Felice Liperi, Stefano Scialotti. Condotto e realizzato da Mariella Seratini Giannotti
- 18,58 Onda verde**, Notiziario del GR 1 in collaborazione con il 4212 dell'ACI
- 19** **GR 1 Sera**
- 19,25** **Ascolta, si fa sera**
Rubrica religiosa a cura di Savino Bontò
- 19,30** **Radiouno jazz '82**
Il rhythm and blues
Programma scritto da Fabrizio Venturini
- 20** **La sorpresa del signor Milberry**
di Jerome K. Jerome
Versione radiofonica di Giuseppe e Annabel- la d'Avino. Regia di Ernesto Cortese
- 20,30** **Da Le Pavillon Dorothy Chandler di Los Angeles**
In collegamento diretto internazionale con gli organismi radiofonici aderenti all'U.E.R.
Stagione dei Concerti 1982-83
Direttore Carlo Maria Giulini
Violinista Itzhak Perlman
Anton Webern: Six pieces, op. 6; Adagio-Mosso; Moderato; Molto moderato; Molto adagio; Adagio ♦ Alban Berg: Concerto per violino e orchestra; Adagio, allegretto; Allegro, adagio ♦ Anton Bruckner: Sinfonia n. 9 in re minore; Solenne, misterioso; Scherzo, mosso vivace; Adagio, largo solenne
Orchestra Filarmonica di Los Angeles
Nell'intervallo:
(ore 21.18): **Onda verde**, Notiziario del GR 1 in collaborazione con il 4212 dell'ACI
(ore 21.20): **GR 1 flash**
(ore 21.23): **Antologia poetica di tutti i tempi**, Programma di Bruno Cagli con Anna Miserocchi e Darío Penne
- 22,50** **Oggi al Parlamento**
- 22,58 Onda verde**, Notiziario del GR 1 in collaborazione con il 4212 dell'ACI
- 23** **GR 1** ultima edizione
- 23,10** **In diretta da Radiouno**
a cura di Gianni Bisiach
La telefonata di Luciano Lucignani
- 23,28** **Chiusura dei programmi di rete**
Le trasmissioni proseguono con **Notturno italiano** (Vedi pag. 225)

- 6** **I giorni**
In diretta dagli Studi di Via Asiago in Roma con Luca Desiato
Regia di Antonio Fugazzotto
Programma a cura di Leda Zaccagnini
Date: 6 alle 9 al n. (06) 36 11 844 si può telefonare per partecipare alla trasmissione
6,05 Toti di GR 2 Radiomattino
6,35 6 I giorni
6,30 GR 2 Notizie
7 Bollettino del mare
7,05 I giorni
7,20 Al primo chiaro del mare
Pensieri per la giornata di Don Massimo Camisasca
Al termine: **I giorni**
7,30 GR 2 Radiomattino
7,30 GR 2 Radiomattino
a cura di Mario Giobbe
8,19 Radiodie presenta
Sintesi quotidiana dei nostri programmi proposta da Simonetta Guidotti
8,30 GR 2 Radiomattino
- 8,45** **L'uomo che non era mai esistito**
Originale radiofonico di Tito Guerrieri
8^a puntata
Ewan Montagu: Warner Bentivegna; Mary Montagu: Maria Grazia Marescalchi; il Comandante del Servizio Segreto: Carlo Alighiero; George Whiland: Roberto Bisacco; Lucy Hammond: Teresa Ricci; l'ispettore Mortimer: Giuseppe Fortis; il Cameriere: Fausto Tommasi
Regia di Pietro Formentini (Replica)
Al termine: **Disco parlante**
Cose dette, tacite, suggerite e gradite nelle canzoni di ieri e di oggi
Un programma della Sede regionale per il Piemonte (il parte)
- 9,30** **GR 2 Notizie**
- 9,32** **Un programma della Sede regionale per il Piemonte: L'aria che tira**
Susurrì e grida della vita di oggi
Testi di Cleracchi, Damina, Roderi e Starace
Regia di Roberto Gandus
- 10** **Speciale GR 2**
- 10,13** **Disco parlante (il parte)**
- 10,30** **Ivano Balduni e Corrado Guenzoni conducono**
Dalla Sala F di Roma
Radiodie 3131
Un programma di intrattenimento in diretta
Gli ascoltatori che desiderano intervenire possono telefonare al 3131 (prefisso 06) indirizzo: 3131 - Via Asiago, 10 - 00195 Roma
11,30 GR 2 Notizie
11,32 Radiodie 3131
- 12,10** **Trasmissioni regionali**
- 12,30** **GR 2 Radiogiorno**
- 12,48** **Dagli Studi della Rai di Firenze Il suono e la mente**
Ritratti radiofonici a cura di Dina Luce
- 13,30** **GR 2 Radiogiorno**
- 13,41** **Sound-Track**
Musiche e cronaca
Curiosità, informazioni, ricordi di vecchi e nuovi film, e delle loro musiche in un programma presentato da Francesco Vitarano
Testi e regia di Fabio Piccioni



L'uomo che non era mai esistito ha nel cast Teresa Ricci che interpreta Lucy Hammond (ore 8,45)

In redazione a Spazio
Tre: Benedetta Craveri,
Daniela Recine (foto) e Federica
Starace (ore 17,30)

RADIO TRE

- 14** **Trasmissioni regionali**
- 15** **Esempi di spettacolo radiofonico**
Il dottor Antonio
di Giovanni Ruffini
Lettura integrale a più voci diretta da Sandro Rossi. Realizzazione effettuata presso gli Studi di Firenze della Rai
- 15,30** **GR 2 Economia**
Media delle valute. Bollettino del mare
- 15,42** **Concorso per radiodrammi selezionati e prodotti dalle Sedi regionali Rai**
La Sede regionale per il Lazio presenta: «Operazione consenso». Radiodramma grottesco di Adele Marziale. Regia di Bruno Traversetti
- 16,30** **GR 2 Notizie**
- 16,32** **Radiodue presenta: Festival!**
Un programma di cinema, teatro, radio, televisione, musica, raccontato da Turi Vasile e Lucio Favaretto con la partecipazione di ospiti e di personaggi. In redazione Franca Gianni e Alfredo Mirabile. Regia di Patrizia Uva
- 17,30** **GR 2 Notizie**
- 17,32** **Le ore della musica**
Ciclo di trasmissioni coordinate da Laura Padelloni. «Frenze» un crocequio della musica» 13 programmi di Leonardo Pinzuti a cura della Sede regionale per la Toscana
- 18,30** **GR 2 Notizie**
- 18,32** **Il giro del Sole**
Voci dal mondo delle lettere, delle arti e delle scienze. «Manzoni: Uomo e folle». In studio il Prof. Giorgio Petrocchi intervistato da Anna Leonardi. Intervengono voci di ascolto dal Sud della Rai del Nord, del Centro, del Sud
Regia di Vito Conteudica
Programma a cura di Manfredo Matteoli
- 19,30** **GR 2 Radiosera**
- 19,50** **Speciale GR 2 Cultura**
a cura di Luca Liguori
- 19,57** **Tutti quegli anni fa**
Cronaca, musica e costume dal 60 all' 80 in una partita a quattro ideata, condotta e realizzata da Luigi Cioccolini, Mauro Gravina, Gianni Marata e Massimo Rinaldi
Organizzazione di Prosa Mittiga
Selezione proposta da Manfredo Matteoli
- 20,57** **Nessun dorma...**
Appuntamento serale con il melodramma Romanze, arie, caballete
- 21,30** **Viaggio verso la notte**
Poese e prose scelte da Paolo Petroni
Musica a cura di Enzo Caffarelli
Regia di Umberto Marino
- 22,20** **Panorama parlamentare**
- 22,30** **GR 2 Radionotte**
Bollettino del mare
- 22,50** **Ivano Baldini e Corrado Guerzoni conducono**
Dalla Sala F di Roma
Radiodue 3131 notte
Un programma d'intrattenimento in diretta
Gli ascoltatori che desiderano intervenire possono telefonare al 3131 (prefisso 06)
Indirizzo: 3131 - Via Asiago, 10 - 00195 Roma. Regia di Maurizio Ventriglia
- 23,29** **Chiusura dei programmi di rete**
Le trasmissioni proseguono con **Notturmo italiano** (Vedi pag. 225)

Quotidiana Radiotre

La mattina di Radiotre in diretta gli appuntamenti:

- 6** **Preludio**
Musiche di Chateaumeuis, Anonimo XVI sec., John Bull, Johannes Haugel, Jan Pieterzoon Sweelinck, Georg Philipp Telemann, Antonio Vivaldi
- 6,45** **Giornale Radio Tre**
Prime notizie del mattino
Tempo e strade (collegamento con l'ACI)
- 6,55** **Concerto del mattino**
Brani della musica di tutti i tempi presentati da Danilo Prefumo (il parte)
Robert Schumann: Konzertstück in fa maggiore op. 86 per 4 corni e orchestra (Solisti Georges Barboteu, Michel Berger, Daniel Dubar, Gilbert Coursier - Orchestra da Camera della Sarre diretta da Kai Risttemper) • Antonio Vivaldi: Sonata in sol minore op. 13 n. 6 per flauto e continuo (Severino Gazzelloni, flauto; Bruno Canino, pianoforte)
- 7,25** **Giornale Radio Tre**
- 7,30** **Prima pagina**
I giornali del mattino letti e commentati da Remigio Cavodon. Il giornalista resta in studio fino alle 8,30 per rispondere alle domande degli ascoltatori che possono telefonare al numero 679 66 66 (prefisso 06)
- 8,30** **Concerto del mattino (II parte)**
Gabriel Fauré: Pelléas et Melisande, suite op. 80 (Orchestra della Suisse Romande diretta da Ernest Ansermet) • Felix Mendelssohn-Bartholdy: Sonata n. 2 in re maggiore op. 58 per violoncello e pianoforte (Gregor Piatigorsky, violoncello; Leonard Pennano, pianoforte) • Bedrich Smetana: Quartetto n. 1 in mi minore per archi «Dalla mia vita» (Quartetto «Lulliard»)
- 9,45** **Giornale Radio Tre**
Se ne parla oggi
- 10** **Noi, voi, loro donna**
Un programma a cura di Licia Conte e Chiara Galli
- Una settimana con Laura Lilli**
Gli ascoltatori possono intervenire telefonando al numero 679 66 66 (prefisso 06)
- 10,45** **Concerto del mattino (III parte)**
Franz Schubert: Sonata in fa minore D 625 per pianoforte (Solista Wilhelm Kempff) • Dmitri Sciootakovich: Sinfonia n. 1 in fa maggiore op. 10 (New York Philharmonic Orchestra diretta da Leonard Bernstein)
- 11,45** **Giornale Radio Tre - flash**
- 11,48** **Succede in Italia**
Fatti, personaggi e problemi delle Regioni a cura di Gianfranco Ferroni
Tempo e strade (ACI)
- 12** **Pomeriggio musicale**
Opera, concerti, notizie e incontri, a cura di Paolo Donati. Al microfono Sandro Cappelletti. In redazione Lucia Mazzone
Le rubriche oggi:
- Antologia operistica
- Cronache musicali
- Discobol, con Aldo Nicastro
- Musica di corte inglese, con Richard Dennis Parkesley, 15' puntata
- Nell'intervallo:
13,45 **Giornale Radio Tre**
- 15,15** **Giornale Radio Tre - flash**
- 15,18** **GR 3 Cultura**, a cura di Marina Magaldi
- 15,30** **Un certo discorso**
«A ciascuno la sua casa bianca, s'è vous plaît», con Roberto Carapellucci, Carlo Infante, Alfredo Profeta, Giorgio Sala a cura di Pasquale Santoli

16,30 Dimensioni giovani

Problemi e prospettive del mondo giovanile
Un programma di Gigi Buzzari ed Erasmo D'Angeli



DIPARTIMENTO SCUOLA EDUCAZIONE

- 17** **Storia del mass-media: il cinema**
Evoluzione del linguaggio cinematografico e sviluppo della narrazione filmica dalle origini ai nostri giorni. Un programma di Cinico Tiso scritto e diretto dall'Autore: 4' puntata
- 17,30** **Spazio Tre**
Musica e attualità culturali presentate da Elisabetta Mondello
A cura di: Benedetta Craveri, Daniela Recine, Federica Starace
Nel corso del programma:
Michel de Lalande: Deuxieme fantase ou caprice in sol minore (Orchestra da Camera del Mainz diretta da Gunter Kehi) • Manuel De Falla: Fantasia baccica per pianoforte (Solista Alicia De Larrocha) • Georg Friedrich Händel: Concerto in si bemolle maggiore op. 7 n. 1 per organo e orchestra (Solista Rudolf Ewart) • Orchestra «Collegium Aureum» • Arnold Schönberg: Sei pezzi per coro maschile op. 35 (Coro dell'Accademia Sinfonica di Chicago diretto da Margherita Hillis)
- 18,45** **Giornale Radio Tre**
- 19** **Spazio Tre (II parte)**
Wolfgang Amadeus Mozart: Quintetto in si bemolle maggiore K. 174 per archi (Quartetto «Amadeus» e Cecilia Aronowitz, 2' viol.) • Mily Balakirev: Sinfonia n. 1 in do maggiore (Orchestra Sinfonica dell'URSS diretta da Yevgeny Svetlanov) • Camille Saint-Saëns: Sonata n. 2 in re bemolle maggiore op. 102 per violino e pianoforte (Michel Beneditto, violino n. Annie D'Arco, pianoforte)
- 20,45** **Giornale Radio Tre**
Note e corrispondenze sui fatti del giorno
- 21** **Rassegna delle riviste**
a cura di Alessandro Cecchi Paone
Anna Rossi Doris: Storia
- 21,10** **Dalla Scuola Grande di San Rocco in Venezia**
Biennale Musica 1982: Numero e suono
Musiche di Aldo Clementi
Sinfonia per voce elaborata mediante computer (Commissione LIMB 1981) (Soprano Liana Poli - Esecutore tecnico Mauro Graziani) (Opera musicale attuata all'elaboratore elettronico con le risorse del Centro di Sotologia Computazionale dell'Università di Padova) (Quintetto per archi (il esecuzione assoluta) (Quintetto di archi «Nuova Cameristica»: Claudio Bellasi e Umberto Olivetti, violino; Giampaolo Guatterri, viola; Marco Perini e Paolo Perucchi, violoncelli) - Fantasia su roBERTO FABBRICIANI, versione per flauto e nastro magnetico (Commissione LIMB 1982) (l'esecuzione assoluta) (Solista Roberto Fabbriciani) Esecutore tecnico Mauro Graziani) (Nastro magnetico attuato all'elaboratore elettronico con le risorse del Centro di Sotologia Computazionale dell'Università di Padova) (Presentazione di Paolo Petazzi (Registrazione effettuata il 3 ottobre)
- 22,10** **Come scriveva Mozart**
Quattro incontri fra lettere e partiture di Lorenzo Arruga con la collaborazione di Nicoletta Geron. 10' trasmissione (Replica)
- 23,10** **Piero Gigli presenta: Il jazz**
Improvvisazione e creatività nella musica
- 23,40** **Il racconto di mezzanotte**
a cura di Paolo Angioletti
- 23,55** **Giornale Radio Tre**
Ultime notizie. Il libro di cui si parla. Chiusura dei programmi di rete. Le trasmissioni proseguono con **Notturmo italiano** (Vedi pag. 225)

ST2 9-1130 Momenti Rincisi v.M. Fassio

MARTEDI
18.30 19.30 Zedus



Protagonista di Ore venti, sul sipario è il teatro italiano tra il 1850 e il 1915. La regia è di Gilberto Visintin (ore 20)



Gioacchino Maniscalco partecipa alla elezione integrale a più voci del Dottor a Radio (ore 15)

RADIO1

RADIO2

- 6 Segnale orario**
CANALE UNO Tre ore di radio insieme con informazione, rubriche e musica
GR 1
Le ultime della notte, le prime del mattino
6,03 Onda verde
Radioauto automobilisti:
La combinazione musicale
Curiosità e comunicazioni scelte da Radiouno Nell'intervallo (ore 6.15):
Autoreadio flash Radiouno/camionisti
6,44 Ieri al Parlamento
— **La Commissioni Parlamentari**
a cura di Giuseppe Morello
6,58 Onda verde, Notiziario del GR 1 in collaborazione con il 4212 dell'ACI
7 GR 1
7,15 GR 1 lavoro
7,30 Edicola del GR 1
a cura di Bruno Molinari e Milla Pastorino
7,40 La combinazione musicale
7,58 Onda verde, Notiziario del GR 1 in collaborazione con il 4212 dell'ACI
8 GR 1 I fatti e le opinioni
8,45 La combinazione musicale
9 GR 1 - Le notizie del mattino, gli appuntamenti del giorno
- 9,02 Gianni Bisich conduce in studio Radio anch'io '82** (il parte)
Coordinamento tecnico di Massimo Clementi. Realizzazione di Giancarlo Terrilli. Gli ascoltatori possono intervenire telefonando al n. 1061 36 06 514
- 9,58 Onda verde**, Notiziario del GR 1 in collaborazione con il 4212 dell'ACI
- 10 GR 1 flash**
- 10,03 Radio anch'io '82** (il parte)
- 10,30 Radio anch'io '82** presenta
Canzoni nel tempo
Testi di Renzo Nissim. Realizzazione di Giancarlo Terrilli
- 11 GR 1 - Spazio aperto** a cura di Paolo Belucci. Telefonare al n. 1061 36 19 846 dalle 8.30 alle 9.30
- 11,10 Ottavia Piccolo e Cristiano Minello** presentano
Musica, musica, musica e parole di...
Programma di Cristiano Minello. Regia di Maria Alberta Viviani
- 11,34 I Buddenbrook**
di Thomas Mann. Adattamento radiofonico in 15 puntate di Jack Pulman nella traduzione di Franca Cancogni. Regia di Guglielmo Morandini. 7° puntata
- 11,58 Onda verde**, Notiziario del GR 1 in collaborazione con il 4212 dell'ACI
- 12 GR 1 flash**
- 12,03 Da Milano: Torno subito**
Varietà di Poggio e Taliano. Programma a cura di Raffaella Brustia. Regia di Lino Beretta
- 12,58 Onda verde**, Notiziario del GR 1 in collaborazione con il 4212 dell'ACI
- 13 GR 1** - Il mondo alle 13
- 13,25 La diligenza** di Osvaldo Bevilacqua
- 13,35 Master**
Musica, notizie e anteprime del mondo musicale. Regia di Wolfgang Vaccaro
Nell'intervallo (ore 14): **GR 1 flash**
- 14,30 Ci sarà una volta...**
Opera buffa in otto atti. Libretto di Attilio Corsini. Musica di Arturo Annecchino
Atto secondo (Replica)

- 14,58 Onda verde**, Notiziario del GR 1 in collaborazione con il 4212 dell'ACI
- 15 GR 1 flash**
- 15,03 Radiouno servizio**
«L'Oblio». Settimanale di economia e lavoro di Lino Matti. Con Giuliana Longari
- 16 Il Paginone**
Rotocalco sonoro di attualità culturale ideato e condotto da Giuseppe Neri
— «Gli eventi e l'ombra». Da Parigi: Michele Lubrano
— «Botta e risposta: un personaggio sotto tiro»
— «Fratello foco, sorella acqua». Freschezza e incandescenza nella musica classica e non, di Noella Picotti
Nell'intervallo:
ora 16.58: **Onda verde**, Notiziario del GR 1 in collaborazione con il 4212 dell'ACI
ora 17: **GR 1 flash**
- 17,30 Master under 18**
- 18,05 Onda verde**, Radiouno/automobilisti
- 18,15 Pagine operistiche**
- 18,38 Spaziolibero - I programmi dell'Accesso**
— Tendenza di democrazia diretta del Movimento Sindacale CGIL, CISL, UIL: «Democrazia sindacale e democrazia diretta»
- 18,58 Onda verde**, Notiziario del GR 1 in collaborazione con il 4212 dell'ACI
- 19 GR 1 Sera**
- 19,25 Ascolta, si fa sera**
Rubrica religiosa a cura di Savino Bonito
- 19,30 Radiouno jazz '82**
L'evoluzione della Sezione Ritmica. Programma scritto da Paolo Damiani
- 20 Ore venti, sul sipario: Il teatro italiano fra i due secoli. 1850-1915**
Un programma scritto da Carlo Di Stefano. Regia di Gilberto Visintin. 1° serata
- 20,45 Pagine dimenticate della musica italiana di Domenico De Paoli**
- 20,58 Onda verde**, Notiziario del GR 1 in collaborazione con il 4212 dell'ACI
- 21 GR 1 flash**
- 21,03 Le radici della speranza**
Storie di italiani emigrati nelle Americhe «I pescatori di Rio Callegosa». Programma di Giorgio Moser. Regia di Anna Laura Messeri
- 21,30 Vieni avanti, crancino!**
Programma di Franco Rispoli con Mario Scaccia. Regia di Claudio Noyetti (Replica)
- 21,56 Da Torino**
Spia e controspia
«Il testimone inconsapevole». Programma di Giulietta Rovera. Regia di Ernesto Cortese
- 22,22 Autoreadio flash**, Radiouno/camionisti
- 22,27 Audiobox: Metropolis**
di Massimo Acanfora e Teresa De Santis (Replica)
- 22,50 Oggi al Parlamento**
- 22,58 Onda verde**, Notiziario del GR 1 in collaborazione con il 4212 dell'ACI
- 23 GR 1** - ultima edizione
- 23,10 In diretta da Radiouno**
a cura di Gianni Bisich
La telefonata
di Luciano Lucignani
- 23,28 Chiusura dei programmi di rete**
Le trasmissioni proseguono con **Notturno italiano** (Vedi pag. 225)

- 6 I giorni**
In diretta dagli Studi di Via Asiago in Roma con Luca Desiato
Regia di Antonio Fugazzotto
Programma a cura di Ledda Zaccagnini
Dalle 6 alle 9 al n. 1061 36 11 844 si può telefonare per partecipare alla trasmissione
6,05 Titoli di GR 2 Radiomattino
6,06 I giorni
6,30 GR 2 Notizie
6,35 I giorni
7 Bollettino del mare
7,05 I giorni
7,20 Al primo chiarore del giorno
Pensieri per la giornata di Don Massimo Camasca
Al termine: **1 giorno**
7,30 GR 2 Radiomattino
- 8 DIPARTIMENTO SCUOLA EDUCAZIONE**
Il salutare del bambino
Rubrica a cura di Claudia De Seta
Cinque minuti di ortopedia infantile con il Prof. Attilio Mancini e la partecipazione di Susanna Agnelli.
Realizzazione di Anna Paudice
8,09 Radioude presenta
Sintesi quotidiana dei nostri programmi proiettata da Simonetta Guidotti
8,18 Ancora «Fantastico 3»
Divagazioni semiserie di Mario Scaccia sulla trasmissione TV abbinata alla Lotteria Italia
8,30 GR 2 Radiomattino
- 8,45 L'uomo che non era mai esistito**
Originale radiofonico di Tito Starni
9° puntata
Mary Montagu; Maria Grazia Marealschi; Ewen Montagu; Warner Bentwegga; George Whiland; Roberto Bisacco; Lucy Hammond; Teresa Ricci; Il Tenente Schaffer; Romano Malaspina; Clifford; Paolo Modugno; L'Amiraglio Doenitz; Franco Scandura; Il genitore tedesco; Arnaldo Ninchi; Una situazione; Inigo Galante; Altro stillo; Antonio Magro; Lord Mountbatten; Giuseppe Pertile; Uno speaker; Torino Travaglini
Regia di Pietro Formontini (Replica)
Al termine: **Disco parlante**
Cose dette, tacite, surlante e gridate nelle canzoni di ieri e di oggi. Un programma della Sede regionale per il Piemonte (il parte)
- 9,30 GR 2 Notizie**
- 9,32 Un programma della Sede Regionale per il Piemonte**
L'aria che tira
Sussurri e grida dalla vita di oggi. Testi di Cle Ricetti; Dama. Roderi e Stacci. Regia di Roberto Gasca
- 10 Speciale GR 2 Sport**
a cura della Redazione sportiva del GR 2
10,13 Disco parlante (il parte)
- 10,30 Ivano Baldini e Corrado Guerzoni** conducono dalla Sala F di Roma
Radioude 3131
Un programma d'intrattenimento in diretta. Gli ascoltatori che desiderano intervenire possono telefonare al 3131 (prefisso 06). Indirizzo: 3131 Via Asiago, 10 00195 Roma.
Regia di Maurizio Ventriglia
11,30 GR 2 Notizie
11,32 Radioude 3131
- 12,10 Trasmissioni regionali**
- 12,30 GR 2 Radiogiorno**
- 12,52 Gianni Morandi presenta: Effetto musica** ovvero le canzoni e i suoi protagonisti. Testi di Ernesto Bassigiano. Regia di Massimiliano Fasan
- 13,30 GR 2 Radiogiorno**



Questa settimana legge e commenta i giornali del mattino a **Prima pagina** Remigio Cavendon (Radiotre, ore 7,30)



André Previn dirige la London Symphony Orchestra a **Spazio Tre** (ore 19)

MARTEDI

RADIOTRE

- 13,41 Sound-Track**
Musiche e cinema. Curiosità, informazioni, ricordi di vecchi e nuovi film e delle loro musiche in un programma presentato da Francesco Vairano. Testi e regia di Fabio Piccioni
- 14 Trasmissioni regionali**
- 15 Esempi di spettacolo radiofonico**
Il dottor Antonio
di Giovanni Ruffini
Lettura integrale a più voci diretta da Sandro Rossi. Realizzazione effettuata presso gli Studi di Firenze della Rai
- 15,30 GR 2 Economia**
Medie delle valute. Bollettino del mare
- 15,42 Concorso per Radiodrammi selezionati e prodotti dalle Sed regionali Rai**
La Sede regionale per il Molise presenta: «Perché?». Originale radiofonico di Emilio Spensieri con Enrico Lazzareschi. Regia di Filippo Massari
- 16,30 GR 2 Notizie**
- 16,32 Radiodue presenta: Festival!**
Un programma di cinema, teatro, radio, televisione, musica raccontato da Tun Vastse e Lucio Favaretto con la partecipazione di ospiti e di personaggi in redazione: Franca Guerri e Alfredo Miralbe. Regia di Patrizia Uva
- 17,30 GR 2 Notizie**
- 17,32 Le ore della musica**
Ciclo di trasmissioni coordinate da Laura Pa deliario
«Pagine». Effetti e riflessi sulla cultura musicale europea. 13 programmi di Edward Nusi. Allestiti a cura della Sede regionale per la Liguria in occasione del Secondo Centenario della nascita del grande musicista
- 18,30 GR 2 Notizie**
- 18,32 Il giro del Sole**
Voci dal mondo delle lettere, delle arti e delle scienze: «In principio era il corpo». In studio il Prof. Sabino Acquaviva intervistato da Gloria De Antoni. Intervengono gruppi di ascolto delle Sedi Rai del Nord, del Centro, del Sud. Regia: Daniele Carminati. Programma a cura di Manfredi Matteoli.
- 19,30 GR 2 Radiosera**
- 19,50 Tutti quegli anni fa**
Cronaca, musica e costume dal 60 all'80 in una partita a quattro ideata, condotta e realizzata da Luigi Cirollini, Mauro Gravina, Gianni Marata e Massimo Rinaldi. Organizzazione di Rossy Mitrop. Selezione proposta da Manfredi Matteoli.
- 20,50 Nessun dorma...**
Appuntamento serale con il melodramma. I grandi duetti
- 21,30 Viaggio verso la notte**
Poesie e prose scelte da Paolo Petroni. Musica a cura di Enzo Caffarelli
Regia di Umberto Marino
- 22,20 Panorama parlamentare**
- 22,30 GR 2 Radionotte**
Bollettino del mare
- 22,50 Ivano Baldini e Corrado Guerzoni**
conducono dalla Sala F di Roma
Radiodue 3131 Notte
Un programma d'intrattenimento in diretta. Gli ascoltatori che desiderano intervenire possono telefonare al 3131 (prefisso 06). Indirizzo: 3131 Via Asiago, 10 00195 Roma. Regia di Maurizio Ventriglia
- 23,29 Chiusura dei programmi di rete**
Le trasmissioni proseguono con **Notturmo italiano** (vedi pag. 225)

Quotidiana Radiotre

La mattina di Radiotre in diretta gli appuntamenti:

- 6 Preludio**
Musiche di Luis Milan, Girolamo Fantini, Alessandro Scarlatti, Benedetto Marcello, Andrea Falconeri, Vincenzo Ruffo
- 6,45 Giornale Radio Tre**
Prime notizie del mattino. Tempo e strade (collegamento con IACI)
- 6,55 Concerto del mattino**
Brami della musica di tutti i tempi presentati da Danilo Prefumo (Il parte)
Georg Friedrich Händel: «Ariodante» ouverture (English Chamber Orchestra diretta da Richard Bonynge) ♦ François Couperin: Concert Royal n. 3 in la maggiore di 4 «Concerts Royaux» Prélude Allemande Courante Sarabande grave Gavotte Musette Chaconne légère (LeNew York Chamber Soloists)
- 7,25 Giornale Radio Tre**
- 7,30 Prima pagina**
I giornali del mattino letti e commentati da Remigio Cavendon. Il giornalista resta in studio fino alle 8,30 per rispondere alle domande degli ascoltatori che possono telefonare al numero 679 66 66 (prefisso 06)
- 8,30 Concerto del mattino (Il parte)**
Wolfgang Amadeus Mozart: «Vesperae solennes de confessore» K 339 - Dixit Dominus Confiteor Beatus vir Laudate pueri - Laudate dominum - Magnificat (Kon Te Kanawa, soprano; Elisabeth Braubridger, contralto; Ryland Davies, tenore; Gwynne Howell, basso - London Symphony Orchestra e Coro diretta da Colin Davis, James Francis Haydn; Concerto n. 1 in do maggiore per violoncello e orchestra (Solista Mstislav Rostropovich - Orchestra «Academy of St. Martin in the Fields» diretta da Mstislav Rostropovich) ♦ Richard Strauss: Don Giovanni, op. 20 (Orchestra del Concertgebouw di Amsterdam diretta da Eugen Jochum)
- 9,45 Giornale Radio Tre**
Se ne parla oggi
- 10 Noi, voi, loro donna**
Un programma a cura di Lucia Conte e Chiara Galli
Una settimana con Laura Lilli
Gli ascoltatori possono intervenire telefonando al n. 679 66 66 (prefisso 06)
- 10,45 Concerto del mattino (Il parte)**
Maurice Ravel: Miroirs: Noctuelles Oiseaux tristes - Une barque sur l'Océan Alborada del gracioso La valse des cloches Pianeta Philippe Entremont ♦ William Byrd: The leaves be green, canzone popolare (Quintetto di venti dolci del Complesso Strumentale «Lunedì Consort») ♦ Leoš Janáček: «Taras Bulba» rapsodia sinfonica: Morte di Andrei - Morte di Ostapov - Profetia e morte di Taras Bulba (Orchestra Sinfonica di Toronto diretta da Andrew Davis)
- 11,45 Giornale Radio Tre - flash**
- 11,48 Succede in Italia**
Fatti, personaggi e problemi delle Regioni, a cura di Gianfranco Ferroni
Tempo e strade (IACI)
- 12 Pomeriggio musicale**
Opera, concerti, notizie e incontri a cura di Paolo Donati
Al microfono Sandro Cappelletto in redazione Lucia Mazzone
Le rubriche oggi:
 - Antologia operistica
 - Cronaca musicale
 - Discoblog con Luigi Bellingardi
 - Musica di corte inglese con Richard Dennis Berkeley, 2ª puntata
 - Nell'intervallo
- 13,45 Giornale Radio Tre**

15,15 Giornale Radio Tre - flash

- 15,18 GR 3 Cultura**
a cura di Marina Magaldi
- 15,30 Un certo discorso**
«A ciascuno la sua casa bianca» s'è vous plait con Roberto Carapellucci, Carlo Infante, Alfredo Profeta, Giorgio Sala a cura di Pasquale Santoli

17 DIPARTIMENTO SCUOLA EDUCAZIONE

- 17 Canti popolari d'Europa**
Un programma di Gabriella La Porta con la consulenza di Renato Minore. 10ª ed ultima puntata
- 17,30 Spazio Tre**
Musica e attualità culturali presentate da Eli Sabatino Mandello
A cura di: Benedetta Craveri, Daniela Recine, Federica Starace
Nel corso del programma:
Julius Massenet: «Le Cid», balletto (Orchestra del Teatro Bolshoi di Mosca, diretta da Boris Khaikin) ♦ Goffredo Petrassi: Tre per sette (Tre esecutori per sette strumenti a fiato) (Solisti di Teatro Musica diretta da Marcello Panfili) ♦ Franz Schubert: Konzertstück in re maggiore per violino e orchestra (Solista Gidon Kremer - London Symphony Orchestra diretta da Ermi Tchakarov) ♦ Hector Berlioz: Rob Roy, ouverture (Philharmonic Promenade Orchestra) diretta da Adrian Boult)

18,45 Giornale Radio Tre

- 19 Spazio Tre (Il parte)**
Alexander Borodin: Quintetto in do minore per pianoforte e archi: Andante Scherzo Finale (Strumentisti dell'Ortetto di Vienna: Walter Panhoffer, pianoforte; Anton Fietz, Wilhelm Hübner, violini; Günther Breitenbach, viola; Ferenc Mihaly, violoncello) ♦ Franz Joseph Haydn: Sinfonia n. 104 in re maggiore «Londra» (London Philharmonic Orchestra diretta da Eugen Jochum) ♦ Sergei Prokofiev: Concerto n. 2 in sol minore op. 18 per pianoforte e orchestra (Solista Vladimir Ashkenazy - London Symphony Orchestra diretta da André Previn)

20,45 Giornale Radio Tre

- Note e corrispondenze sui fatti del giorno
- 21 Rassegna delle riviste**
a cura di Alessandro Cecchi Paone
Marina Valensise: Letteratura e critica

21,10 da Torino

- Appuntamento con la scienza**
di Tullio Regge, a cura di Costanza Filippeschi

21,40 Arturo Benedetti Michelangeli interpretata:

- Frédéric Chopin: Berceuse in re bemolle maggiore op. 57 Mazurka in si minore n. 25 op. 34 n. 4 - Fantasia in fa minore op. 49 ♦ Isaac Albéniz: Malagueña n. 6 op. 71 «Rumores de la catedral» ♦ Enrique Granados: Danza Spagnola n. 5 in mi minore «Andalus»

22,15 Lettura d'autore

- Guido Almansi presenta:
Lo strano caso del Dr. Jekyll e del signor Hyde
di Robert Louis Stevenson
con Dario Penne. Regia di Marco Lami

23 Piero Gligli presenta: Il jazz

- Improvvisazione e creatività nella musica
- 23,40 Il racconto di mezzanotte**
a cura di Paola Angeloni
- 23,55 Giornale Radio Tre**
Ultime notizie. Il libro di cui si parla. Chiusura dei programmi di rete. Le trasmissioni proseguono con **Notturmo italiano** (vedi pag. 225)

12-10-1982 G 12-15
 Fam. ERCOLEDI
 3 18.30-19.30



La Salute del bambino, una rubrica del DSE. Oggi alle ore 8 l'ortopedia infantile



Appuntamento quotidiano alle ore 13.25 con La diligenza di Osvaldo Bevilacqua

RADIOUNO

- 6** Segnale orario
CANALE UNO. Tre ore di radio insieme con informazione, rubriche e musica
GR 1. Le ultime della notte, le prime del mattino
6,03 Onda verde
 Radiouno/automobilisti:
La combinazione musicale
 Curiosità e comunicazioni scelte da Radiouno
 Nell'intervallo (ore 6,15):
Autoreddito flash. Radiouno/camionisti
6,44 Ieri al Parlamento
6,58 Onda verde. Notiziario del GR 1 in collaborazione con il 4212 dell'ACI
7 GR 1
7,15 GR 1 lavoro
7,30 Edicola del GR 1
 a cura di Bruno Mabracci e Milla Pastorino
7,40 La combinazione musicale
7,58 Onda verde. Notiziario del GR 1 in collaborazione con il 4212 dell'ACI
8 GR 1. I fatti e le opinioni
8,45 La combinazione musicale
9 GR 1. Le notizie del mattino, gli appunti meno del giorno
- 9,02** Gianni Bisach conduce in studio
Radio anch'io '82 (II parte)
 Coordinamento tecnico di Massimo Ciemen
 Ti. Realizzazione di Giancarlo Terribili
 Gli ascoltatori possono intervenire telefonando al n. (06) 3606514
- 9,58 Onda verde.** Notiziario del GR 1 in collaborazione con il 4212 dell'ACI
- 10 GR 1 flash**
- 10,03 Radio anch'io '82** (II parte)
- 10,30 Radio anch'io '82** presentazione
Canzoni nel tempo
 Testi di Renzo Nissim. Realizzazione di Giancarlo Terribili
- 11 GR 1 - Spazio aperto**
 a cura di Paolo Bellucci
 Telefonate al n. (06) 36 19 846 dalle 8,30 alle 9,30
- 11,10** Ottavia Piccolo e Cristiano Minellono presentano
Musica, musica, musica e parole di...
 Programma di Cristiano Minellono
 Regia di Maria Alberta Viviani
- 11,34** I Buddenbrook
 di Thomas Mann
 Adattamento radiofonico in 15 puntate di Jack Pajman nella traduzione di Franca Cagnoni. Regia di Guglielmo Morandi
 8^a puntata
- 11,58 Onda verde.** Notiziario del GR 1 in collaborazione con il 4212 dell'ACI
- 12 GR 1 flash**
- 12,03** Da Milano: Torno subito
 Varietà di Cugia e Catalano. Programma a cura di Raffaella Brustia. Regia di Lino Beretta
- 12,58 Onda verde.** Notiziario del GR 1 in collaborazione con il 4212 dell'ACI
- 13 GR 1** - Il mondo alle 13
- 13,25** La diligenza di Osvaldo Bevilacqua
- 13,35** Master
 Musica, notizie e anteprime del mondo musicale. Regia di Wolfgang Vaccaro
 Nell'intervallo (ore 14): **GR 1 flash**

- 14,30** Ci sarà una volta...
 Opera buffa in otto atti. Libretto di Attilio Corsini. Musica di Arturo Annetchino
 Atto terzo (Replac)
- 14,58 Onda verde.** Notiziario del GR 1 in collaborazione con il 4212 dell'ACI
- 15 GR 1 flash**
- 15,03 Radiouno Servizio Special**
 «Verde verde». Un settimanale per crescere, di Katia Sino. Con Antonella Fanto
- 16** Il Paginone
 Rotocalco sonoro di attualità culturale ideato e condotto da Giuseppe Neri
 - «Un computer chiamato Neri» di Giuliana Salvatelli
 - «Dibattito»
 - «Teatrino della memoria» di Gesualdo Bufalino
 (ore 16,58): **Onda verde.** Notiziario del GR 1 in collaborazione con il 4212 dell'ACI
 (ore 17): **GR 1 flash**
- 17,30** Master under 18
- 17,55 Onda verde.** Radiouno/automobilisti
- 18** Microsolco, che passione!
 Novità discografiche nella musica classica
 Programma di Salvatore Capri
- 18,30** Tonino Ruscitto presenta
Globetrotter
 Viaggio nel mondo dei 33 e 45 giri
- 18,58 Onda verde.** Notiziario del GR 1 in collaborazione con il 4212 dell'ACI
- 19 GR 1 Sera**
- 19,25** Ascolta, si fa sera
 Rubrica religiosa a cura di Savino Bonito
- 19,30 Radiouno jazz '82**
 Il jazz degli anni Cinquanta
 Programma di Alberto Rodriguez
- 20 Radiouno spettacolo**
 Chi, come, dove, quando, perché
 In studio Donatella Raffai
- 20,58 Onda verde.** Notiziario del GR 1 in collaborazione con il 4212 dell'ACI
- 21 GR 1 flash**
- 21,03** Da Milano: La borsa del gusto
 Trasmissione di Giorgio Vidusso, a cura di Raffaella Brustia. Realizzazione di Carlo Bassi
- 21,45 GR 1 Sport - Tubbobasket**
 Il campionato di pallacanestro all'ultimo minuto, a cura di Massimo De Luca
 (Realizzato in collaborazione con la Lega Basket di Serie «A»)
- 22,22 Radiouno flash.** Radiouno/camionisti
- 22,27 Audiobox: Copyright 9,9**
 Fonoramento metropolitano di Gigi Carmiello e Guido Piccoli
 Regia di Gigi Carmiello
- 22,50 Oggi al Parlamento**
- 22,58 Onda verde.** Notiziario del GR 1 in collaborazione con il 4212 dell'ACI
- 23 GR 1** - ultima edizione
- 23,10** In diretta da Radiouno
 a cura di Gianni Bisach
La telefonata di Luciano Lucignani
- 23,28** Chiusura dei programmi di rete
 Le trasmissioni proseguono con Notturno italiano (Vedi pag. 225)

RADIO DUE

- 6** I giorni
 In diretta dagli Studi di Via Asiago in Roma con Luca Desiato. Regia di Antonio Fugazotto. Programma a cura di Leda Zaccagnini
 Dalle 6 alle 9 a n. (06) 36 11 844 si può telefonare per partecipare alla trasmissione
6,05 Titoli di GR 2 Radiomattino
6,06 1 giorno
6,30 GR 2 Notizie
6,35 1 giorno
7 Bollettino del mare
7,05 1 giorno
7,20 Al primo chiarore del giorno
 Pensieri per la giornata di Don Massimo Camisasca
 Al termine: **1 giorno**
7,30 GR 2 Radiomattino
- 8** DIPARTIMENTO SCUOLA EDUCAZIONE
La salute del bambino
 Rubrica a cura di Claudia De Seta. Cinque minuti di ortopedia infantile con il Prof. Attilio Mancini. Realizzazione di Anna Paudice
8,09 Radiodue presenta
 Sintesi quotidiana dei nostri programmi proposti da Simona e Giudotti
8,30 GR 2 Radiomattino
- 8,45** L'uomo che non era mai esistito
 Originale radiofonico di Tito Guermi
 10^a ed ultima puntata
 Ewen Montagu: Warner Bertelmann; Mary Montagu: Maria Grazia Marescalchi; Un ufficiale: Sergio Galassi; Il Generale Ismay: Edoardo Flavio; Lucy Hammond: Teresa Ricci; John Harst: Vittorio Ballarà; Voci: Angelo Botti, Alessandra Frabetti, Isabella Martelli, Luciana Parlanti, Torivio Travaglini
 Regia di Pietro Formentini (Replac)
 Al termine: **Disco parlante**
 Cose dette e tacute, suggestive e gridate nelle canzoni di ieri e di oggi
 Un programma della Sede regionale per il Piemonte (II parte)
- 9,30** GR 2 Notizie
- 9,32** Un programma della Sede regionale per il Piemonte
L'aria che tira
 Sussurri e grida dalla vita di oggi. Testi di Clericatti, Donna Roderi e Starace. Regia di Roberto Gandus
- 10** STS Speciale GR 2
- 10,13** Disco parlante (II parte)
- 10,30** Ivano Balduino e Corrado Guerzoni conducono
 Dalla Sala F di Roma
Radiodue 3131
 Un programma d'intrattenimento in diretta. Gli ascoltatori che desiderano intervenire possono telefonare al 3131 (prefisso 06). Indirizzo: 3131 - Via Assago, 10 - 00195 Roma. Regia di Maurizio Ventiglia
11,30 GR 2 Notizie
11,32 Radiodue 3131
- 12,10** Trasmissioni regionali
- 12,30** GR 2 Radiogiorno
- 12,52** Gianni Morandi presenta
Effetto musica
 ovvero La canzone e i suoi protagonisti
 Testi di Ernesto Bassignano. Regia di Massimiliano Fasani
- 13,30** GR 2 Radiogiorno



Clericcetti è fra gli autori dei testi di *L'aria che tira* (ore 9,32)

America coast to coast propone «cultura e società negli Stati Uniti» (ore 22,30)

RADIOTRE

ERCOLEDDI

13.41 Sound-Track

Musiche e cinema. Curiosità, informazioni, i cordi di vecchi e nuovi film e delle loro musiche in un programma presentato da Francesco Vairano
Testi e regia di Fabio Piccioni

14 Trasmissioni regionali

15 Esempi di spettacolo radiofonico

Il dottor Antonio di Giovanni Ruffini. Lettura integrale a più voci diretta da Sandro Ross. Realizzazione ed effettuata presso gli Studi di Firenze della Rai

15.30 GR 2 Economia

Media delle valute. Bollettino del mare

15.42 Concorso per radiodrammi selezionati e prodotti dalle Sedi regionali Rai

La Sede regionale per l'Emilia Romagna presenta: «La casalinga e lo scarafaggio». Originale radiofonico di Gabriella Paluzzi con Milla Vannucci. Regia di Paolo Modugno

16.30 GR 2 Notizie

16.32 Radiodue presenta: Festival!

Un programma di cinema, teatro, radio, televisione, musica raccontato da Turi Vasile e Lucio Favaretto con la partecipazione di Giuseppe e Alfredo Mirabile. In redazione: Franca Guerin e Patrizia Uva

17.30 GR 2 Notizie

17.32 Le ore della musica

Ciclo di trasmissioni coordinate da Laura Padellaro. «Facciamo la musica»
Presenta Laura Padellaro

18.30 GR 2 Notizie

18.32 Giovanni Gligozzi presenta

La carta parlante

Quel che si legge e quello che si dovrebbe leggere. Autori, critici, editori, libri, con gli attori Bianca Toccafondi e Walter Maestrosi e con la partecipazione di Ippolito Pizzetti, Colabella Letizia Puglisi. Regia di Carlotta Barilli

19.30 GR 2 Radiosera

19.50 Speciale GR 2 Cultura

a cura di Luca Liguori

19.57 Il convegno dei cinque

a cura di Luca Liguori

20.40 Nessun dorma...

Appuntamento serale con il melodramma Colpi di scena e Finali

21.30 Viaggio verso la notte

Poesie e prose scelte da Paolo Petroni. Musiche a cura di Enzo Caffarelli. Regia di Umberto Marino

22.20 Panorama parlamentare

22.30 GR 2 Radionotte

Bollettino del mare

22.50 Ivano Balduini e Corrado Guerzoni

conducono
Dalla Sala F. di Roma

Radiodue 3131 notte

Un programma d'intrattenimento in diretta. Gli ascoltatori che desiderano intervenire possono telefonare al 3131 (prefisso 06). Indirizzo: 3131 - Via Asiago, 10 - 00195 Roma. Regia di Maurizio Ventriglia

23.29 Chiusura dei programmi di rete

Le trasmissioni proseguono con **Notturmo italiano** (Vedi pag. 225)

Quotidiana Radiotre

La mattina di Radiotre in diretta gli appuntamenti:

6

Préludio

Musiche di Anonimo, John Coperaire, Johannes Ockeghem, Johann Pachelbel, Anthony Holborne

6.45

Giornale Radio Tre

Prime notizie del mattino
Tempo e strade (collegamento con l'ACI)

6.55

Concerto del mattino

Brani della musica di tutti i tempi presentati da Danilo Prefumo (il parte)

Carl Maria von Weber: Gran pot pourri in re maggiore op. 20 per violoncello e orchestra; Maestrosi - Andante - Adagio - Allegro (Solisti Thomas Blees - Orchestra Sinfonica di Berlino diretta da Charles Büntel) - Antonio Vivaldi: Concerto in re minore «Alla madrigalesca» - Adagio - Allegro - Adagio - Moderato (English Chamber Orchestra diretta da José Luis Garcia)

7.25

Giornale Radio Tre

7.30

Prima pagina

I giornali del mattino letti e commentati da Remigio Cavedon. Il giornalista resta in studio fino alle 8.30 per rispondere alle domande degli ascoltatori che possono telefonare al numero 679 66 66 (prefisso 06)

8.30

Concerto del mattino (II parte)

Ludwig van Beethoven: Concerto n. 2 in si bemolle maggiore per pianoforte e orchestra - Allegro con brio - Adagio - Rondò (Molto allegro) (Solista Rudolf Serkin - Orchestra Sinfonica di Fildelfia diretta da Eugène Ormandy) - Franz Joseph Haydn: Quartetto in do maggiore op. 20 n. 2 per archi: Moderato - Adagio - Minuetto - Fuga a 4 soggetti (Quartetto «Juliane» Robert Mann e Carl Carlvsky, violini; Samuel Rhodes, viola; Joel Krosnick, violoncello) - Albert Roussel: «Bac e Arianna», 2^a suite op. 43 (Orchestra Sinfonica di Roma della Rai diretta da Charles Münch)

9.45

Giornale Radio Tre

Se ne parla oggi

10

Noi, voi, loro donna

Un programma a cura di Licia Conte e Chiara Galli

Una settimana con Laura Lilli

Gli ascoltatori possono intervenire telefonando al numero 679 66 66 (prefisso 06)

10.45

Concerto del mattino (III parte)

Robert Schumann: Sinfonia n. 1 in si bemolle maggiore op. 38 «Primavera»; Andante un poco maestoso; Allegro molto vivace - Larghetto - Scherzo (Molto vivace) - Allegro animato e grazioso («Symphonie Orchester des Bayerischen Rundfunk» diretta da Rafael Kubelick) - Johann Sebastian Bach: Partita n. 1 in si bemolle maggiore BWV 825 per clavicembalo: Préludio - Allemande Corrente Sarabanda - Minuetto 1^o e 2^o - Giga (Solista Ralph Kirkpatrick)

11.45

Giornale Radio Tre - flash

11.48

Succede in Italia

Fatti, personaggi e problemi delle Regioni a cura di Gianfranco Ferroni
Tempo e strade (ACI)

12

Pomeriggio musicale

Opere, concerti, notizie e incontri a cura di Paolo Donati
Al microfono Sandro Cappelletto
In redazione Lucia Mazzone

Le rubriche oggi:
- Antologia operistica
- Cronache musicali
- Discoteca

- Musica di corte inglese con Richard Dennis Berkeley

3^a puntata
Nell'intervallò:

13.45 Giornale Radio Tre

a cura di Marina Magaldi

15.15 Giornale Radio Tre - flash

15.18 GR 3 Cultura

a cura di Marina Magaldi

15.30 Un certo discorso

«A ciascuno la sua casa bianca, si vous plaît», con Roberto Carapellucci, Carlo Infante, Alfredo Profeti, Giorgio Sala a cura di Pasquale Santoli

17

Spazio Tre

Musica e attualità culturali presentate da Eli-sabetta Mondello
A cura di: Benedetta Craveri, Daniela Recine, Federica Starace

Nel corso del programma:
Sergei Rachmaninov: Vocalise, per orchestra (Orchestra Sinfonica dell'URSS diretta da Yevgeny Svetlanov) - Gioacchino Rossini: Un petit train de plaisir, da «Album des enfants deopéra» (Pianista Bruno Mezzenal) - Leopold Mozart: Divertimento militare, Marca Presto - Andante - Minuetto Presto (Orchestra «A. Scarlatti» di Napoli della Rai diretta da Franco Caracciolo) - Ludwig van Beethoven: Trio in do maggiore op. 87 per due oboi e corno inglese: Allegro - Adagio cantabile - Minuetto - Presto (Kurt Hausmann e Stephen Ayrton, oboi; Edgar Shann, corno inglese)

18.45 Giornale Radio Tre

19 Spazio Tre (II parte)

Piotr Iljich Ciaikovski: L'uragano, ouverture op. 76 (Orchestra Sinfonica di Mosca diretta da Veronika Dudarova) - Louis Spohr: Ottetto in mi maggiore op. 32 per violino, due violoncelli, contrabbasso, clarinetto e due corni: Adagio - Allegro - Minuetto - Andante con variazioni - Allegretto (Strumentisti dell'Orchestra «A. Scarlatti» di Napoli della Rai: Giuseppe Prencipe violino; Giuseppe Francavilla e Umberto Spiga violi; Giacinto Caramia violoncello; Pinno Bolona contrabbasso; Giovanni Sisillo, clarinetto; Sebastiano Panebiano e Leonardo Procono, corni) - Béla Bartók: Concerto per violino e orchestra: Allegro non troppo - Andante tranquillo - Allegro molto (Solista Yehudi Menuhin - New Philharmonic Orchestra diretta da Antal Dorati)

20.45 Giornale Radio Tre

Note e corrispondenze sui fatti del giorno

21

Rassegna delle riviste

a cura di Alessandro Cecchi Paone
Tamar Pitch: Scienze sociali

21.10 Omaggio a Stravinsky nel centenario della nascita

Presentazione di Roman Vlad
IX trasmissione

22.30 America coast to coast

ultura e società negli Stati Uniti
Dalla Rai Corporation di New York un programma a cura di Raffaello Siniscalco

23

Piero Gigli presenta

Il jazz

Improvvisazione e creatività nella musica

23.40 Il racconto di mezzanotte

a cura di Paola Angioletti

23.55 Giornale Radio Tre

Ultime notizie. Il libro di cui si parla
Chiusura dei programmi di rete
Le trasmissioni proseguono con **Notturmo italiano** (Vedi pag. 225)

audit - Stereo 15-17.30

GIOVEDÌ



L'ex alunno di Giovanni Mosca fa parte del ciclo Collezionista teatro a cura di Adriana Parrella (ore 20)

Agli «Esempi di spettacolo radiofonico» il dottor Antonio partecipa Marisa Crussi (ore 15)



RADIOUNO

- 6 Segnale orario**
CANALE UNO. Tre ore di radio insieme con informazioni, rubriche e musica
GR 1. Le ultime della notte, le prime del mattino
- 6,03 Onda verde**
Radiouno/automobilisti:
La combinazione musicale
Curiosità e comunicazioni scelte da Radiouno Nell'intervallo (ore 6.15):
Autoradio flash. Radiouno/camionisti
6,44 Ieri al Parlamento
6,58 Onda verde. Notiziario del GR 1 in collaborazione con il 4212 dell'ACI
- 7 GR 1**
- 7,15 GR 1 lavoro**
- 7,30 Edicola del GR 1**
a cure di Bruno Motrici e Milla Pastorelo
- 7,40 La Combinazione Musicale**
- 7,58 Onda verde.** Notiziario del GR 1 in collaborazione con il 4212 dell'ACI
- 8 GR 1 - I fatti e le opinioni**
- 8,30 La combinazione musicale**
- 9 GR 1.** Le notizie del mattino, gli appuntamenti del giorno
- 9,02 Gianni Bisiacchi conduce in studio**
Radio anch'io '82 (il parte)
Coordinamento tecnico di Massimo Clementi. Realizzazione di Giancarlo Terribili
Gli ascoltatori possono intervenire telefonando al n. (06) 36 06 514
- 9,58 Onda verde.** Notiziario del GR 1 in collaborazione con il 4212 dell'ACI
- 10 GR 1 flash**
- 10,03 Radio anch'io '82** (il parte)
- 10,30 Radio anch'io '82 presenta**
Canzoni nel tempo
Testi di Renzo Nissim. Realizzazione di Giancarlo Terribili
- 11 GR 1 - Spazio aperto**
a cura di Paolo Bellucco. Telefonare al n. (06) 36 19 846 dalle 8,30 alle 9,30
- 11,10 Ottavia Piccolo e Cristiano Minello**
presentano: **Musica, musica, musica e parole di...**
Programma di Cristiano Minello
Regia di Maria Alberta Viviani
- 11,34 I Buddenbrook**
di Thomas Mann. Adattamento radiofonico in 15 puntate di Jack Pultman nella tradizione di Felca Cancongi. Regia di Guglielmo Morandini. 9ª puntata
- 11,58 Onda verde.** Notiziario del GR 1 in collaborazione con il 4212 dell'ACI
- 12 GR 1 flash**
- 12,03 Da Milano: Torno subito**
Varietà di Cugia e Catalano. Programma a cura di Raffaella Brustia. Regia di Lino Beretta
- 12,58 Onda verde.** Notiziario del GR 1 in collaborazione con il 4212 dell'ACI
- 13 GR 1 - Il mondo alle 13**
- 13,25 La diligenza di Osvaldo Bevilacqua**
- 13,35 Master**
Musica, notizie e anteprime del mondo musicale. Regia di Wolfgang Vaccaro
Nell'intervallo (ore 14): **GR 1 flash**
- 14,30 Ci sarà una volta...**
Opera buffa in otto atti. Libretto di Attilio Corsini. Musica di Arturo Annetichino
Atto quarto (Replica)

- 14,58 Onda verde.** Notiziario del GR 1 in collaborazione con il 4212 dell'ACI
- 15 GR 1 flash**
- 15,03 Radiouno Servizio**
«Megabit». Settimanale per tutte le scienze, di Katia Sinò. Con Franco Donato
- 16 Il Pinone**
Rotocalco sonoro di attualità culturale ideato e condotto da Giuseppe Neri
— «Storia» a cura di Carlo Bonetti
— «Dibattito»
— «Logoritm impazzito» a cura di Riccardo Caliman
Nell'intervallo:
ore 16.58: **Onda verde.** Notiziario del GR 1 in collaborazione con il 4212 dell'ACI
ore 17: **GR 1 flash**
- 17,30 Master under 18**
- 18 Onda verde.** Radiouno/automobilisti
- 18,05 Pagine operative**
- 18,38 Spazio libero - I programmi dell'Accesso**
— ANFIP - Associazione Nazionale Ferrovieri Italiani in Pensione: «Doveri e diritti dei cittadini»
- 18,58 Onda verde.** Notiziario del GR 1 in collaborazione con il 4212 dell'ACI
- 19 GR 1 Sera**
- 19,25 Ascolta, si fa sera**
Rubrica religiosa a cura di Savino Benito
- 19,30 Radiouno jazz '82**
L'avventura del jazz
Un programma scritto da Luigi Martini
- 20 Collezionista teatro**
L'ex alunno
Tre atti di Giovanni Mosca
Claudio Morvase; Sergio Tolano; Evelina: Elena Da Venezia; Guglielmo Rossi; Tonino Pierfederici; Bettini: Massimo Tucci; Rofini: Sergio Graziani; Il dottor Stefano: Giotto Tempestini; Edgine: Lea Curci; Donna Passede: Cesira Sainati; Roberto: Renato Cominetti; Maria: Maria Pia Spini; L'apertore: Vinicio Solia; Il signor Santoro: Felfrande Saleri; Michellini: Paolo Modugno; Santoro: Giorgio Caraccioli; il bidello: Gino Prestipini
Regia di Pietro Massera (Arca)
(Registrazione)
Nell'intervallo (ore 21.13 circa):
Onda verde. Notiziario del GR 1 in collaborazione con il 4212 dell'ACI
ore 21.15 circa): **GR 1 flash**
- 21,40 Leopoldo Carbone canta Melodie di sempre**
- 21,52 Obiettivo Europa**
Colloquio trisettimanali su arte, cultura e sport talora condotti da Giuseppe Luccio
- 22,22 Autoradio flash.** Radiouno/camionisti
- 22,27 Audiobox: I pensieri di King Kong**
Programma a cura di Armando Adolfigo. P. notte Fava e Giuseppe Neri
- 22,50 Oggi al Parlamento**
- 22,58 Onda verde.** Notiziario del GR 1 in collaborazione con il 4212 dell'ACI
- 23 GR 1 - ultima edizione**
- 23,10 In diretta da Radiouno**
a cura di Gianni Bisiacchi
La telefonata di Luciano Lucignani
- 23,28 Chiusura dei programmi di rete**
Le trasmissioni proseguono con **Notturno italiano** (Vedi pag. 225)

RADIO DUE

- 6 I giorni**
In diretta dagli Studi di Via Asiago in Roma con Luca Dessio
Regia di Antonio Fugazzato
Programma a cura di Leda Zaccagnini
Dalle 6 alle 9 al n. (06) 36 11 844 si può telefonare per partecipare alla trasmissione
6,05 Titoli di GR 2 Radiomattino
6,06 I giorni
6,30 GR 2 Notizie
6,35 I giorni
7 Bollettino del mare
7,05 I giorni
7,20 Al primo chiarore del mattino
Pensieri per la giornata di Don Massimo Ca missica
Al termine: **I giorni**
7,30 GR 2 Radiomattino
- DIPARTIMENTO SCUOLA EDUCAZIONE**
- 8 La salute del bambino**
Rubrica a cura di Claudia De Seta
Cinque minuti di ortopedia infantile con il Prof. Attilio Mancini. Realizzazione di Anna Paudice
- 8,09 Radiodue presenta**
Sintesi quotidiana dei nostri programmi prodotta da Simonetta Guidotti
8,30 GR 2 Radiomattino
- 8,45 Gionata Wild il Grande**
di Henry Fielding. Traduzione di Carlo Izzo
Adattamento radiofonico di Beppe Naveglio 1ª puntata
Gionata Wild: Piero Micoli; Henry Fielding: Guiseppe Durano; il conte De Fraudis: Giancarlo Lanza; Tishy Snap: Laura Panti; Dashy Snap: Carla Torrero; ed inoltre: Igino Bonazzi; Germana Pasquero; Sandro Serafini; Franco Vaccaro
Musiche originali di Arturo Annetichino. Regia di Beppe Naveglio. Un programma della Sede regionale per il Piemonte
Al termine: **Disco parlante**
Cose dette, tacite, suggerite e gridate nelle canzoni di ieri e di oggi
Un programma della Sede regionale per il Piemonte (il parte)
- 9,30 GR 2 Notizie**
- 9,32 Un programma della Sede regionale per il Piemonte**
L'aria che tira
Sussurri e grida dalla vita di oggi
Testi di Cicerotti, Donna. Roderi e Starace
Regia di Roberto Gandus
- 10 Speciale GR 2**
- 10,13 Disco parlanti** (il parte)
- 10,30 Ivano Baldini e Corrado Guerzoni**
conducono
Dalla Sala F di Roma
Radiodue 3131
Un programma d'intrattenimento in diretta
Gli ascoltatori che desiderano intervenire possono telefonare al 3131 (prefisso 06). In dirittura: 3131 - Via Asuggio, 10 - 00195 Roma
Regia di Maurizio Vertigaglia
11,30 GR 2 Notizie
11,32 Radiodue 3131
- 12,10 Trasmissioni regionali**
- 12,30 GR 2 Radiogiorno**
- 12,52 Gianni Morandi presenta**
Effetto musica
ovvero: La canzone e i suoi protagonisti
Testi di Ernesto Bassigrano. Regia di Massimiliano Fasani
- 13,30 GR 2 Radiogiorno**
- 13,41 Sound-Track**
Musiche e cinema. Curiosità, informazioni, ricordi di vecchi e nuovi film e delle loro musiche in un programma presentato da Francesco Vairano. Testi e regia di Fabio Piccioni



Licia Conte cura il programma *Noi, voi, loro donna* (Radiotre, ore 10)

Un ritratto di Cyrano di Bergerac. L'opera di Cain con musica di Alfano va in onda alle 21.10



RADIOTRE

14 Trasmissioni regionali

15 Esempi di spettacolo radiofonico **Il dottor Antonio**
di Giovanni Ruffini. Lettura integrale a più voci diretta da Sandro Rossi
Realizzazione effettuata presso gli Studi di Enzo della Rai

15.30 GR 2 Economia

Media delle valute. Bollettino del mare

15.42 Concorso per radiodrammi selezionati e prodotti dalle Sedi regionali Rai

La Sede regionale per la Lombardia presenta «Inerma». Originale radiofonico di Glauco Di Salle. Regia di Francesco Dama

16.30 GR 2 Notizie

16.32 Radiodue presenta: **Festival!**
Un programma di cinema, teatro, radio, televisione, musica raccontato da Turi Vassile e Lucio Favaretto con la partecipazione di ospiti e di personaggi
In redazione: Franca Guerini e Alfredo Mirabelli. Regia di Patrizia Uva

17.30 GR 2 Notizie

17.32 Le ore della musica

Ciclo di trasmissioni coordinate da Laura Pa della Rai. Musica in villa, itinerari musicali nel Settecento veneto 13 programmi di Gianni Gori a cura della Sede regionale Friuli Venezia Giulia

18.32 GR 2 Notizie

18.32 Il giro del Sole
Voci dal mondo delle lettere, delle arti e delle scienze. «Da Icaro allo Shuttle». In studio il Prof. Marcello Fulghignoni intervistato da Antonella Condorelli. Intervengono gruppi di ascolto dalle Sedi Rai del Nord del Centro del Sud. Regia di Vito Conte. Programma a cura di Manfredi Matteoli

19.30 GR 2 Radiosera

DIPARTIMENTO SCUOLA EDUCAZIONE

19.50 **Passato prossimo passato remoto**
Un programma curato e realizzato da Franca Lipparoni e Antonella Proietti Venturini. Con la consulenza di Chiara Galeotti
Per la corrispondenza: Via Orazio, 21 00193 Roma - Tel. (06) 36.86.58.36

20.10 Tutti quegli anni fa

Cronaca, musica e costume dal '60 al '80 in una partita a quattro ideata, condotta e realizzata da Luigi Corriciani, Mauro Gravina, Gianni Marata e Massimo Rinaldi. Organizzazione di Rosa Mittiga. Selezione proposta da Manfredi Matteoli

21 Nassin dorma...

Appuntamento serale con il melodramma Due voci due ritratti: Guletta Simonato e Shirley Verrett

21.30 Viaggio verso la notte

Poesie e prose scelte da Paolo Petroni. Musica a cura di Enzo Caffarelli. Regia di Umberto Milano

22.20 Panorama parlamentare

22.30 GR 2 Radionotte

Bollettino del mare

22.50 Ivano Baldini e Corrado Guerzoni conducono

Dalla Seta F di Roma
Radionotte 3131 in notte
Un programma di intrattenimento in diretta Gli ascoltatori che desiderano intervenire possono telefonare al 3131 (prefisso 06) Indirizzo: 3131 - Via Asiago, 10 - 00195 Roma - Regia di Maurizio Ventiglia

23.29 Chiusura dei programmi di rete

Le trasmissioni proseguono con **Notturno italiano** (Vedi pag. 225)

Quotidiana Radiotre

La mattina di Radiotre in diretta gli appuntamenti:

6

Musludio
Prelude di Thànor Arbeau, John Dowland, Arcangelo Corelli, Francesco Maria Veracini, Adriano Bianchini, Johannes Ciconia, Claudio Monteverdi

6.45 Giornale Radio Tre

Prime notizie del mattino
Panorama sindacale a cura di Furio Focolari
Tempo e strade (collegamento con IACI)

7

Concerto del mattino
Brani della musica di tutti i tempi presentati da Danilo Prefumo (il parte)
Niccolò Paganini: Quartetto n. 7 in mi maggiore per due violini, chitarra e violoncello («Westdeutsche Kammervirtuosens»)

7.25 Giornale Radio Tre

7.30 Prima pagina

I giornali del mattino letti e commentati da Remigio Cavedon. Il giornalista resta in studio fino alle 8.30 per rispondere alle domande degli ascoltatori che possono telefonare al numero 679 66 66 (prefisso 06)

8.30 Concerto del mattino (II parte)

Giovane Battista Viotti: Concerto n. 22 in la minore per violino e orchestra (Solista Isaac Stern - Orchestra Sinfonica di Filadelfia diretta da Eugene Ormandy) • Johannes Brahms: Trio in la minore op. 114 per pianoforte, violoncello e clarinetto (Christoph Eschenbach, pianoforte: George Dondorfer, violoncello: Karl Lenzler, clarinetto • Nicolai Rimski Korsakov: La grande Pasqua russa, ouverture op. 36 (Orchestra de Paris diretta da Gennadi Rogdestvenski)

9.45 Giornale Radio Tre

Se ne parla oggi

10 Noi, voi, loro donna

Un programma a cura di Licia Conte e Chiara Galli

Una settimana con Laura Lilli

Gli ascoltatori possono intervenire telefonando al numero 679 66 66 (prefisso 06)

10.45 Concerto del mattino (III parte)

Franz Liszt: Due Sonetti del Petrarca da «Annen des pölnirages (2° Année) (Pianista Wilhelm Kempff) • Georg Friedrich Händel: Concerto in si bemolle maggiore op. 7 n. 1 per organo e orchestra (Solista Daniel Chorzem pa - Orchestra «Concerto Amsterdam» diretta da Jaap Schröder) • Wolfgang Amadeus Mozart: Sonata in la maggiore K. 526 per violino e pianoforte (Roberto Michelucci, violino: Maureen Jones, pianoforte)

11.45 Giornale Radio Tre - Flash

11.48 Succede in Italia

Fatti, personaggi e problemi delle Regioni a cura di Gianfranco Ferroni
Tempo e strade IACI)

12 Pomeriggio musicale

Opera, concerti, notizie e incontri a cura di Paolo Donati
Al microfono Sandro Cappelletto
In redazione Lucia Mazzone
Le rubriche oggi:

- Antologia operistica
- Cronache musicali
- Libri novati con Renato Bossa
- Discobul
- Musica di corte inglese con Richard Dennis Berkeley, 4 puntata
- Nell'intervallo:
- 13.45 Giornale Radio Tre**

15.15 Giornale Radio Tre - Flash

15.18 GR 3 Cultura

a cura di Marina Magaldi

GIOVEDÌ

15.30 Un certo discorso

«A ciascuno la sua casa bianca, c'ho i voti» con Roberto Carapellucci, Carlo Invas, Alfredo Profeta, Giorgio Sala a cura di Pasquale Santoli

DIPARTIMENTO SCUOLA EDUCAZIONE

17 Handicap e scuola: cosa ne pensano i bambini

Un programma di Maria Pia Bucchione. Regia di Piero Guidotti, 2° trasmissione

17.30 Spazio Tre

Musica e attualità culturali presentate da Elisabetta Mondello. A cura di: Benedetta Craveri, Daniela Recine, Federica Starace
Nel corso del programma:
Enrique Granados: «Goyescas» intermezzo dell'opera (Orchestra Chiggiu Symphony diretta da Fritz Reiner) • Wolfgang Amadeus Mozart: Sonata in re maggiore K. 576 per pianoforte; Allegro - Adagio - Allegretto (Irisa Lili Kraus) • Jean Marie Leclair: Concerto in re minore op. 7 n. 1 per violino e orchestra; Allegro - Aria - Vivace (Solista Claire Bernard - Orchestra da Camera di Rouen diretta da Albert Boucaumon) • Nicolai Rimski Korsakov: Canto di Oleg il saggio, leggenda op. 58 (Vladimir Petrov, tenore; Marc Resca, lieto; basso - Orchestra e Coro del Teatro Bolshoi di Mosca diretta da Boris Kniaukhin)

18.45 Giornale Radio Tre

Europa '82

Settimanale euristico, a cura di Mario Finzi del GR 3, Giancarlo Ciccone dei Servizi Speciali in italiano della BBC e Ulrich Ritter della Redazione Italiana della Deutschlandfunk

19.15 Spazio Tre (II parte)

Ludwig van Beethoven: Quartetto in la minore op. 95 per archi; Allegro con brio - Allegretto ma non troppo - Allegro assai vivace ma sereno - Larghetto espressivo - Allegro agitato (Quartetto «Amadeus»: Norbert Brainin, Siegmund Nessel, violino; Peter Scheldt, viola; Martin Lovett, violoncello) • Edouard Lalo: Sinfonia in sol minore - Andante; Allegro non troppo - Vivace - Adagio - Allegro (Orchestra National de la Radiodiffusion Française diretta da Thomas Beecham) • Antonin Reicha: Quintetto in re maggiore op. 91 - 9 per strumenti a fiato; Lento; Allegro assai - Adagio - Menuetto e Trio - Allegretto (Wiener Bläserorchester)

20.45 Giornale Radio Tre

Note e corrispondenze sui fatti del giorno

21 Rassegna delle viciste

a cura di Alessandro Cecchi Paone
Ottello Iulio: Architettura e urbanistica

21.10 Cyrano di Bergerac

Opera in quattro atti e cinque quadri di Henri Cain. Riduzione di Edmond Rostand. Versione ritmica italiana di Cesare Meano e Filippo Brusa. Musica di Francis Alfano
Rossana: Olivia Stapp; La governante: Suor Marta; Miti Truccato Pace; Lisa: Una signora Agata Palmi; Cyrano: William John; Due guerrieri: Antonio Blancas; Carboni: Alfredo Giacomotti; Cristiano: Ezio Di Cesare; Rague neuve: Claudio Strudhoff; Le Bret: Giovanni Savoinero; De Valvert: Dino Mantovani; L'Ufficiale spagnolo: Il cuoco: Giuseppe Scalfico; Ligniere: Il moschettiere: Angelo Nosotti
Direttore Maurizio Arena
Orchestra Sinfonica e Coro di Torino della Rai
Maestro del Coro Fabio Angius

23.20 Piero Gigli presenta: Il jazz

Improvvisazione e creatività nella musica

23.55 Giornale Radio Tre

Ultimo minuto del Tg-cu si parla
Chiusura dei programmi di rete
Le trasmissioni proseguono con **Notturno italiano** (Vedi pag. 225)



Anna Leonardi intervista il prof. Giorgio Celli nel *Giro del Sole* (ore 18.32)



Spazio Tre è presentato questa settimana da Elisabetta Mondello (ore 17)

RADIOTRE

gramma presentato da Francesco Vairano
Testi e regia di Fabio Piccioni

14 Trasmissioni regionali

15 Esempi di spettacolo radiofonico
Il dottor Antonio
di Giovanni Ruffini
Lettura integrale a più voci diretta da Sandro Rossi. Realizzazione effettuata presso gli Studi di Firenze della Rai

15,30 GR 2 Economia
Media delle valute. Bollettino del mare

15,42 Concorso per radiodrammi selezionati e prodotti dalle Sedi regionali Rai

La Sede regionale per la Liguria presenta: «Unico indizio un frac»: la scomparsa di Dario Bardino». Originale radiofonico di Vico Faggi e Sergio Paggiari con Ferruccio De Ceresa. Regia di Vito Elio Petrucci

16,30 GR 2 Notizie

16,32 Radiodie presenta: Festival!

Un programma di cinema, teatro, radio, televisione, musica, raccontato da Turi Vassile e Lucio Favretto con la partecipazione di ospiti e di personaggi. In redazione: Franca Gueri e Alfredo Mirabile. Regia di Patrizia Uva

17,30 GR 2 Notizie

17,32 Le ore della musica

Ciclo di trasmissioni coordinate da Laura Padellaro. «Una triade per la sinfonia»: Haydn, Mozart, Beethoven
13 programmi di Giuliano Tonini a cura della Sede regionale per l'Alto Adige

18,30 GR 2 Notizie

18,32 Il giro del Sole

Voci dal mondo delle lettere, delle arti e delle scienze. «Fascino e mazzette dei luoghi comuni». In studio il Prof. Giorgio Celli intervistato da Anna Leonardi. Intervengono gruppi di ascolto dalle Sedi Rai del Nord, del Centro, del Sud. Regia di Daniele Carminati
Programma a cura di Manfredi Matteoli

19,30 GR 2 Radiosera

19,50 Spediale GR 2 Cultura
a cura di Luca Liguri

19,57 Tutti quattri anni fa

Cronaca, musica e costume dal '60 all' '80 in una partita a quattro ideata, condotta e realizzata da Luigi Ciocchini, Mauro Gravina, Gianni Marata e Massimo Rinaldi
Organizzazione di Rosy Mitiga
Selezione proposta da Manfredi Matteoli

20,57 Nessun dorma...

Appuntamento serale con il melodramma
Orchestra e coro nell'opera lirica

21,30 Viaggio verso la notte

Poesie e prose scelse da Paolo Petroni
Musiche a cura di Enzo Caffarelli
Regia di Umberto Marino

22,20 Panorama parlamentare

22,30 GR 2 Radionotte

Bollettino del mare

22,50 Ivano Baldini e Corrado Guerzoni conducono

Dalla Sala F di Roma
Radiodie 3131 notte
Un programma d'intrattenimento in diretta. Gli ascoltatori che desiderano intervenire possono telefonare al 3131 (prefisso 06). Indirizzo: 3131 - Via Asiago, 10 - 00195 Roma
Regia di Maurizio Ventriglia

23,29 Chiusura dei programmi di rete

Le trasmissioni proseguono con **Notturmo italiano** (vedi pag. 225)

Quotidiana Radiotre

La mattina di Radiotre in diretta gli appuntamenti:

6

Preludio

Musiche di John Bull, Benedetto Marcello, Georg Friedrich Haendel, Josqui Despres, Anonimo, Tommaso Albinoni

6,45

Giornale Radio Tre

Prime notizie del mattino
Tempo e strade (collegamento con l'ACI)

6,55

Concerto del mattino

Brani della musica di tutti i tempi presentati da Danilo Prefumo (Il parte)
Claude Debussy: Jeux, poema danzato (Orchestra Nazionale de l'O.R.T.F., diretta da Jean Martinon) ♦ Saverio Mercadante: Quartetto per quattro violoncelli «La Poesia» (e Società Canistica Italiana)

7,25

Giornale Radio Tre

7,30

Prima pagina

I giornali del mattino letti e commentati da Remigio Cavodon. Il giornalista resta in studio fino alle 8.30 per rispondere alle domande degli ascoltatori che possono telefonare al numero 679 66 66 (prefisso 06)

8,30

Concerto del mattino (Il parte)

Isaac Albéniz: Iberia, 2° quadrerno, per pianoforte. Triana - Almería - Rondena (Sollata Eduard Del Pueyo) ♦ Gioacchino Rossini: Sonata a quattro n. 6 in re maggiore: Allegro spiritoso - Andante assai - Tempesta (Alessandro Salvatore Accardo e Sylvie Gazeau, violini; Alan Meinier, violoncello; Franco Petracchi, contrabbasso) ♦ Felix Mendelssohn-Bartholdy: Sinfonia n. 3 in la minore op. 56 «Scotcese». Andante con moto: Allegro un poco agitato - Vivace non troppo - Adagio - Allegro vivacissimo: Allegro maestoso assai (London Symphony Orchestra diretta da Giorgio Solti)

9,45

Giornale Radio Tre

Se ne parla oggi

10

Noi, voi, loro donna

Un programma a cura di Licia Conte e Chiara Galli

Una settimana con Laura Lilli

Gli ascoltatori possono intervenire telefonando al numero 679 66 66 (prefisso 06)

10,45

Concerto del mattino (III parte)

Johann Sebastian Bach: Cantata n. 106 «Actus tragicus» (Hertha Töpfer, contralto; Ernst Hefflinger, tenore; Theo Adam, basso «Munchener Bach-Chorchester» e «Munchener Bach-Chor» diretti da Karl Richter) ♦ Antonín Dvořák: Quintetto in la maggiore op. 81, per pianoforte e archi: Allegro ma non tanto - Dumka: andante con moto - Scherzo (funerario). Molto vivace (e Wiener Philharmoniker Quartet); Wili Boskovich e Otto Strasser, violini; Rudolf Streng, viola; Robert Scheiwlein, violoncello; Clifford Curzon, pianoforte)

11,45

Giornale Radio Tre - Flash

11,48

Succede in Italia

Fatti, personaggi e problemi delle Regioni a cura di Gianfranco Ferroni
Tempo e strade (ACI)

12

Pomeriggio musicale

Opera, concerti, notizie e incontri a cura di Paolo Donati. Al microfono Sandro Cappelletto. In redazione Lucia Mazzone
Le rubriche oggi:
- Antologia operistica
- Cronache musicali
- Musica di corte inglese, con Richard Dennis Berkeley, 5° puntata
Nell'intervallo:
13,45 Giornale Radio Tre

15,15

Giornale Radio Tre - Flash

15,18

GR 3 Cultura, a cura di Marine Magaldi

VENERDI

15,30 Un certo discorso

«A chiudersi la sua casa bianca, s'ill' vous plait». Con Roberto Carapellucci, Carlo Infante, Alfredo Profeta, Giorgio Sala a cura di Pasquale Santoli

17

Spazio Tre

Musica e attualità culturali presentate da Elisabetta Mondello. A cura di: Benedetto Craveri, Daniela Recine, Federica Starace

Nel corso del programma:
Antonín Dvořák: Husitsk, ouverture drammatica op. 67 (London Symphony Orchestra diretta da Witold Rowicki) ♦ Robert Schumann: Trio n. 3 in sol minore op. 110 per pianoforte, violino e violoncello: Animato non troppo vivace - Piuostoso lento - Vivace. Vigoroso con spirito (Trio «Bell'Arte», Martin Galling, pianoforte; Susanne Lautenbacher, violino; Thomas Blees, violoncello) ♦ Michael Haydn: Concerto in re minore per trombone e orchestra: Andantino - Minuetto e trio - Presto (Trombone contralto Armin Rosin - Wiener Kammerorchester diretta da Philippe Entremont) ♦ Dmitri Šostakovič: Sonata in re minore op. 40 per violoncello e pianoforte: Moderato - Moderato con moto (Largo - Allegretto) (Mstislav Rostropovich, violoncello; Dmitri Šostakovič, pianoforte)

18,45 Giornale Radio Tre

19 In collegamento diretto con l'Auditorium di Napoli della Rai
Concerti d'Autunno 1982

Direttore Paul Angerer

Pianista Maria Tipo

Johann Joseph Fasch: Serenata in do maggiore (Ida «Concentus musica-instrumentalis») ♦ Christoph Willibald Gluck: Quattro danze da don Juan ♦ Karl Ditters von Buxtehude: Sinfonia n. 1 in do maggiore e le quattro età del mondo: Larghetto - Allegro vivace - Minuetto - Prestissimo (Allegretto) ♦ Wolfgang Amadeus Mozart: Concerto in la maggiore K. 488 per pianoforte e orchestra: Allegro - Andante - Presto
Orchestra «Alessandro Scarlatti» di Napoli della Rai

Nell'intervallo (ore 19.35 circa):

I servizi di Spazio Tre

20,45 Giornale Radio Tre

Note e corrispondenze sui fatti del giorno

21

Rassegna delle riviste

a cura di Alessandro Cecchi Paone

Piero Bettolino: Religione

21,10 Dalla Chiesa di San Michele in Isola

Biennale Musica 1982: Presenza di Strawinsky

Mauricio Kagel; Principe Igor, Strawinsky per voce e strumenti (su testo di Alexander Borodin) (l'esecuzione assoluta (Ibor, tuba); basso: Christoph Brandt; coro: Hans Ludwig Hauck, coro inglese; Hans Gehlbach; Karlheinz Steeb viola; Christoph Caskel e Manos Tsangaris, percussioni. Direttore Maurizio Kagel)
Presentazione di Paolo Petazzi (Registrazione effettuata il 5 ottobre)

21,45 Spazio Tre Opinione

Interventi, confronti, dibattiti

22,05 Interpreti a confronto

di Emilio Riboli
La vocalità nell'opera di Wagner: «Crepuscolo degli Dei». 8° trasmissione (Replicat)

23,10 Piero Gigli presenta: Il jazz

Improvvisazione e creatività nella musica

23,40 Il racconto di mezzanotte

a cura di Paola Angioletti

23,55 Giornale Radio Tre

Ultime notizie, il libro di cui si parla. Chiusura dei programmi di rete. Le trasmissioni proseguono con **Notturmo italiano** (vedi pag. 225)

SABATO
18.30 - 19.30
RADIOUNO



Al varietà radiofonico Week-end partecipa Maria Giovanna Elmi (ore 9,02)

Il Rapporto confidenziale sui «fatti e misfatti di Hollywood» propone oggi Gloria Swanson (Radiouno, ore 18,30)



RADIODUE

- 6** Segnale orario
CANALE UNO. Tre ore di radio insieme con informazione, rubriche e musica
GR 1
Le ultime della notte. Le prime del mattino
6,03 Onda verde. Radiouno/automobilisti: **La combinazione musicale**
Curiosità e comunicazioni scelte da Radiouno
6,44 Ieri al Parlamento
6,58 Onda verde. Notiziario del GR 1 in collaborazione con il 4212 dell'ACI
7 GR 1
7,15 Qui parla il Sud
a cura di Antonio Talamo
7,30 Edicola del GR 1
a cura di Bruno Mabruci e Milla Pastorino
7,40 La combinazione musicale
7,58 Onda verde. Notiziario del GR 1 in collaborazione con il 4212 dell'ACI
8 GR 1 I fatti e le opinioni
8,45 La combinazione musicale
9 GR 1. Le notizie del mattino, gli appuntamenti del giorno
- 9,02** Onda verde. Radiouno/automobilisti:
Week-end (il parte)
Varietà radiofonico di Osvado Bravaccqua e Susanna Marconetti, con la partecipazione di Maria Giovanna Elmi. Regia di Marco Uggeri
- 9,58** Onda verde. Notiziario del GR 1 in collaborazione con il 4212 dell'ACI
- 10** GR 1 flash
- 10,03** Week-end (il parte)
- 10,15** Black-out
Programma di Guido Sacerdoti, Luciano Salce, con Vittorio Caprioli ed Enrico Vaime
- 10,55** Asterisco musicale
- 11** Onda verde - Speciale sabato
Settimanale del GR 1 per viaggiare oggi e domani
- 11,10** Ornella Vanoni presenta
Incontri musicali del mio tipo
Testi di Vittorio Vighi
- 11,44** Cinecittà
Vetrina d'arte, curiosità e attualità del cinema di Franco Causi e Gigliola Fantoni (il parte)
- 11,58** Onda verde. Notiziario del GR 1 in collaborazione con il 4212 dell'ACI
- 12** GR 1 flash
- 12,03** Cinecittà (il parte)
- 12,25** Garibaldi
con Gastone Moschin. Originale radiofonico di Bruno Di Geronimo, con la collaborazione di Mana Carla Brumat. Regia di Giorgio Bandini. 2ª puntata
- 12,58** Onda verde. Notiziario del GR 1 in collaborazione con il 4212 dell'ACI
- 13** GR 1 - Il mondo alle 13
— Estrazioni del **Lotto**
- 13,30** Rock Village. Presenta Marco Artico
Regia di Wolfgang Vaccaro
- 14** GR 1 flash
- 14,03** Zerolandia fermo-posta ci riprova
Proposte... e soprattutto risposte di Renato Zero alle vostre lettere che hanno trovato un fermo-posta. Con Loredana Berté
Regia di Loris Barbieri
- 14,58** Onda verde. Notiziario del GR 1 in collaborazione con il 4212 dell'ACI
- 15** GR 1 flash

- 15,03** Heather Parisi e Oreste Lionello presentano: **Parmette, cavallo?**
di Guardi, Falqui, Regia di Carlo Principini (Replica)
- 16,25** Gli anni d'oro della musica americana
Programma di Marco Folli
Regia di Giuliano Montalatici
- 16,58** Onda verde. Notiziario del GR 1 in collaborazione con il 4212 dell'ACI
- 17** GR 1 flash
- 17,03** Autoradio
Programma di Anna Bontempi e Flavia Soldi
Realizzazione di Luciano Pasquini
- 17,30** Ci siamo anche noi
Programma per i più giovani di Paola Scara bello. Realizzazione di Luciano Pasquini
- 18** Obiettivo Europa
Colloqui trisettimanali su arte, cultura e spettacolo, condotti da Giuseppe Luccio
— Onda verde. Radiouno/automobilisti
- 18,30** Rapporto confidenziale
Fatti e misfatti delle stars di Hollywood: «Gloria Swanson... a tempo di fox-trot»
Programma di Luciano Torrelli con A. Misa rochi, G. Moschin, C. Simoni
Regia di Riccardo Caggiano
- 18,58** Onda verde. Notiziario del GR 1 in collaborazione con il 4212 dell'ACI
- 19** GR 1 Sera
- 19,15** Start
Lo sport della domenica alla griglia di partenza, a cura della Redazione sportiva del GR 1
- 19,25** Ascolta, si fa sera
Rubrica religiosa a cura di Savino Bonito
- 19,30** Radiouno jazz '82
Dallo swing al bop
Programma scritto da Vittorio Castelli
- 20** Black-out (Replica)
- 20,40** Ribalta aperta
Primi piani dello spettacolo: è di scena Livia Cerini. Programma di Lucio Romeo
- 20,58** Onda verde. Notiziario del GR 1 in collaborazione con il 4212 dell'ACI
- 21** GR 1 flash
- 21,03** «Si» come salute
Divulgazioni e attualità mediche di Luciano Sterpellone. Realizzazione di Sergio Fedele (Replica)
- 21,30** Giallo sera
Radiodrammi con brividi, emozioni, suspense (Replica)
- 22,02** Riccardo Caggiano con Raina Kaibaivanska in
Stasera a Lucca
- 22,28** Teatrino: **Classici e burattini**
«La scoperta dell'America» di Cesare Pascarella. Rielaborazione di Giuseppina Volpicelli. Regia di Cristina Mecci (Direzione Servizi Giornalistici e Programmi per l'Estero)
- 22,58** Onda verde. Notiziario del GR 1 in collaborazione con il 4212 dell'ACI
- 23** GR 1 - ultima edizione
- 23,10** In diretta da Radiouno
a cura di Gianni Bistachi
La telefonata di Luciano Lucignani
- 23,28** Chiusura dei programmi di rete
Le trasmissioni proseguono con **Notturno italiano** (Vedi pag. 225)

- 6** In diretta dagli Studi di Via Asiago in Roma
Il trifoglio
Storie, colori e fortune per il ciclo dei mesi
Un programma di Massimo Oldoni
Organizzazione di Rosy Mittiga
6,05 Tiroli di GR 2 Radiomattino
6,06 Il trifoglio
6,30 GR 2 Notizie
6,35 Il trifoglio
7 Bollettino del mare
7,05 Il trifoglio
7,30 GR 2 Radiomattino
8 Giocate con noi
1 X 2 alla radio
DIPARTIMENTO SCUOLA EDUCAZIONE
8,05 La salute del bambino
Rubrica a cura di Claudia De Sette
Cinque minuti di ortopedia infantile con il Prof. Attilio Mancini
Realizzazione di Anna Paudice
8,14 Radiodue presenta
Sintesi quotidiana dei nostri programmi proposti da Simonetta Guidotti
8,30 GR 2 Radiomattino
- 8,45** Mille e una canzone
Presenta Donatella Moretti
- 9,06** Spaziolibero - I programmi dell'Accesso
— Associazione Italia Nostra: «Un ambiente per l'uomo»
- 9,30** GR 2 Notizie
- 9,32** Helzapoppin - Radiodue
Tredici itinerari semiseri nel mondo dello spettacolo, di Tullio Solenghi e Anna Marchesini con Massimo Lopez
Un programma della Sede regionale per la Liguria a cura di Arnaldo Bagnasco (il parte)
- 10** Speciale GR 2 - Sportivi
a cura della Redazione e Motori del GR 2
- 10,13** Helzapoppin - Radiodue
(il parte)
- 11** Long Playing Hit
Presenta Rita Pernarella
Nell'intervallo lire 11,30!
GR 2 Notizie
- 12,10** Trasmissioni regionali
- 12,30** GR 2 Radiogiorno
- 12,48** Gianni Morandi presenta
Effetto musica
Ovvero: La canzone e i suoi protagonisti
Testi di Ernesto Bassignani
Regia di Massimiliano Fasan
- 13,30** GR 2 Radiogiorno
- 13,41** Sound-Track
Musiche e cinema
Curiosità, informazioni, ricordi di vecchi e nuovi film e delle loro musiche in un programma presentato da Francesco Variano
Testi e regia di Fabio Piccioni
- 14** Trasmissioni regionali



Silvio Spaccesi è Don Julian in *L'amabile congiura* lore 17,32)

Leonard Bernstein
dirige *La Valse* di Maurice
Ravel a Spazio Tre
(ore 17)

RADIOTRE

15 Un programma della Sede regionale per il Friuli-Venezia Giulia
Cigno di Pesaro, segnale di Lugo
Originale radiofonico in 13 puntate di Giuseppe Lazzari con Stefano Varriale. Regia di Ugo Amodio. 1ª puntata

15,30 GR 2 - Parlamento Europeo
Bollettino del mare

15,42 Hit Parade
Presenta Paolo Testa (Repical)
Al termine:
Oggi: Vinicio De Moraes e Toquinho

16,30 GR 2 Notizie

16,32 Estrazioni del Lotto

16,37 Speciale GR 2 Agricoltura

17,02 Mille e una canzone
Presenta Donatella Moretti

17,30 GR 2 Notizie

17,32 Invito a Teatro
L'amabile congiura
ovvero il paese delle donne
di Serafin e Joaquin Alvarez Quintero
Traduzione e adattamento radiofonico di Maria Luisa Aguirre

Don Julian: Silvio Spaccesi; Degiulla: Grazia Radicchi; Santita: Rina Franchetti; Adolfo: Ugo Maria Morosi; Concha Puerto: Patrizia De Clara; Gutierrez: Stefano Gambacorti; Pilar: Anna Maria Sarantè; Pepe Lora: Piero Baldoni; Donna Beten: Lia Zoppelli; Juana: Stefanelle Giovannini; Don Cecilio: Armando Bandini
Musiche originali di Marco Ravolo
Regia di Augusto Zucchi (Repical)
Nell'intervallo: lore 18,25 circa)

GR 2 Notizie

19,05 Le voci di Roberto Vecchioni, Marco Ferradini e Antonello Venditti

19,30 GR 2 Radiosera

19,50 Protagonisti del jazz (II parte)
Ritratti musicali, confronti stilistici, jazz dal vivo. Trasmissione a cura di Paolo Padula con Enrico Cogno e Filippo Bianchi

21 Omaggio a Gino Marinuzzi, nel centenario della nascita del compositore

Pagine sinfoniche
dirette da Gino Marinuzzi jr., Mario Rossi e Ottavio Zino
Soprano Silvana Gherra
Sicilia, poema sinfonico su temi popolari siciliani (Orchestra Sinfonica di Torino della Rai diretta da Mario Rossi) — Preludio e preghiera per soprano e orchestra (Orchestra Sinfonica di Torino della Rai diretta da Gino Marinuzzi junior) — Sinfonia in la: Apertura Georgica — Ditrambo e Finale (Orchestra Sinfonica di Torino della Rai diretta da Ottavio Zino)
Presentazione di Mario Rinaldi

22,30 GR 2 Radionotte

22,50 Protagonisti del jazz (II parte)
L'attualità discografica, editoriale, concertistica. In studio: da Roma Mario Luzzi e Paolo Padula; da Milano Luca Cerchian

23,29 Chiusura dei programmi di rete
Le trasmissioni proseguono con **Notturmo italiano** (Vedi pag. 225)

Quotidiana Radiotre

La mattina di Radiotre in diretta agli appuntamenti:

6 Preludio
Musiche di Gasparo Zanetti, Johann Sebastian Bach, Luigi Boccherini, Michel Bachelard, Clemens Janquin, Johann Joseph Fux, Karl Ditters von Dittersdorf

6,45 Giornale Radio Tre
Prime notizie del mattino
Tempo e strade (collegamento con IACI)

6,55 Concerto del mattino
Brani della musica di tutti i tempi presentati da Paolo Arca (II parte)
Antonio Salieri: Concerto in do maggiore per flauto, oboe e orchestra (Raymond Meylan, flauto; André Lardot, oboe) — Solisti di Zagabria diretti da Antonio Janigro — Giuseppe Sammartini (Revisione e realizzazione di L. Bertarini): Sonata a tre n. 7 in mi minore per 2 violini e basso continuo (Complesso Settecento Italiano)

7,25 Giornale Radio Tre

7,30 Prima pagina
I giornali del mattino letti e commentati da Remigio Cavestro. Il giornalista resta in studio fino alle 8,30 per rispondere alle domande degli ascoltatori che possono telefonare al numero 679 66 66 (prefisso 06)

8,30 Concerto del mattino (II parte)
Wolfgang Amadeus Mozart: Concerto in si bemolle maggiore K. 191 per fagotto e orchestra (Solisti Günther Piesk - Orchestra Filarica di Berlino diretta da Herbert von Karajan) — Ludwig van Beethoven: Sonata in sol maggiore op. 86 per violino e pianoforte (Yehudi Menuhin, violino; Wilhelm Kempff, pianoforte) — Hector Berlioz: La mort de Clotilde, scena lirica (Soprano Anne Pauley - English Chamber Orchestra diretta da Colin Davis)

9,45 Giornale Radio Tre

Se ne parla oggi

10 Il mondo dell'economia
Problemi e prospettive in un universo in trasformazione. Intervengono: Franco Cavallari e Gianni Tonio
Un programma curato e realizzato da Caterina Porcu Sanna e Carlo Toti

10,45 Concerto del mattino (III parte)
Alexander Glazunov: Le Stagioni, suite per balletto op. 67 (Orchestra Sinfonica di Radio Mosca diretta da Boris Khaikin) — Franz Joseph Haydn: Quartetto in re maggiore op. 64 n. 5 «L'allocolà» (Quartetto «Beniheni» a G. Casella) — Paganiniana, divertimento per orchestra su musiche di Niccolò Paganini (Orchestra Sinfonica di Filadelfia diretta da Eugène Ormandy)

11,45 Giornale Radio Tre - flash

Tempo e strade (ACI)
Press House
Rassegna settimanale della stampa estera, a cura di Domenico Ardizzone, realizzata dal Giornale Radio Tre in collaborazione con la Redazione italiana della Deutschlandfunk di Colonia e i Servizi speciali in italiano della BBC di Londra

12 Antologia operistica
Musiche di Wolfgang Amadeus Mozart, Gioacchino Rossini, Arrigo Boito, Richard Wagner, Georges Bizet, Vincenzo Bellini, Giacomo Puccini, Henry Purcell

13 Pomeriggio musicale
a cura di Pierluigi Tolassio
Alberto Castelli: La Black music
Luca Del Guercio: Frank Zappa story
Oscar Cosulich: Venti anni di rock
Regia di Alberto Castelli

Nell'intervallo:
13,45 Giornale Radio Tre
15,15 Giornale Radio Tre - flash
15,18 Controsport
Settimanale del Giornale Radio Tre, a cura di Giuseppe Mezzera

16,30 Dimensioni giovani
Problemi e prospettive del mondo giovanile
Un programma di Gigi Bizziardi ed Erasmo D'Angeli

17 Spazio Tre
Musica e attualità culturale presentate da Elisabetta Modvold. A cura di Benedetta Craveri, Daniela Recine, Federica Starace
Nel corso del programma:
Franz Joseph Haydn: «L'incontro improvviso», sinfonia (Orchestra Sinfonica di Bamberg diretta da Theodor Guschlbauer) — Paolo De Sarasate: Due Danze spagnole op. 26 per violino e pianoforte: Andalusia - Habanera (Alfredo Campoli, violino; Daphne Ibbor, pianoforte) — Wolfgang Amadeus Mozart: Concerto in mi bemolle maggiore K. 417 per corno e orchestra: Allegro maestoso - Andante - Rondò (Solista Barry Tuckwell - London Symphony Orchestra diretta da Peter Maag) — Maurice Ravel: La Valse, poema coreografico (Orchestra National de France diretta da Leonard Bernstein) — Piotr Iljich Ciaikovski: Tema e Variazioni in la minore per pianoforte (Solista Peter Karmychev)

18,45 Giornale Radio Tre
Quadrante internazionale
Settimanale di politica estera realizzato dal Giornale Radio Tre in collaborazione con i Servizi speciali in italiano della BBC di Londra

19,15 Spazio Tre (II parte)
Johannes Brahms: Variazioni su un tema di Haydn op. 56a: Corale di S. Anna - Variazioni - Finale (Orchestra del Concertgebouw di Amsterdam diretta da Bernard Haitink) — Luigi Boccherini: Quintetto in do maggiore op. 57 n. 5 per pianoforte e archi: Allegro maestoso assai - Andantino - Allegretto («Quintetto Italiano»)

20 Pasqueto Del Bosco vi invita a Pranzo alle otto
Musiche e canzoni soprattutto di ieri

20,45 Giornale Radio Tre
Note e corrispondenze sui fatti del giorno

21 Rassegna delle riviste
a cura di Alessandro Cecchi Paone
Antonio Fantoni: Scienze

21,10 Dal Teatro Gustavo Modena di Genova Sampierdarena
La musica russa e sovietica attraverso i suoi interpreti
Violista Jurij Bashmet
Pianista Mihail Munjan
Mikhail Glinka: Sonata (incompiuta): Allegro Adagio — Igor Stravinskij: Canzone russa — Golovni: Sonata per viola e pianoforte — Dmitri Sciotzkovic: Sonata op. 147 per viola e pianoforte: Moderato - Allegretto Adagio (Registrazioni effettuate il 4 maggio su invito nell'ambito delle manifestazioni organizzate dall'Associazione Italia URSS)

22,15 Omaggio a Marc Chagall
di Giuliana Scudder e Marta Ancona
con: Nerina Bianchi, Claudio Gora, Renzo Lorenzi, Laura Pinti, Quinto Parmeggiani
Regia di Beppe Navaglio
Un'intervista immaginaria sul filo dei ricordi del pittore. Chagall rievoca i fatti della sua vita permeandoli della propria personalissima visione d'artista (Repical)

23 Piero Gigli presenta: Il jazz
Improvvisazione e creatività nella musica

23,55 Giornale Radio Tre
Ultime notizie. Il libro di cui si parla. Chiusura dei programmi di rete. Le trasmissioni proseguono con **Notturmo italiano** (Vedi pag. 225)

SABATO

ONDA MEDIA: 1530 kHz = 196 metri. ONDE CORTE nelle bande: 49, 41, 31, 25, 19 metri. - 96,5 MHz per la zona di Roma.

PIEMONTE

Domenica: 14-14.30 Rai Regione. Giornale radio del Piemonte: edizione della domenica.
Feriali: 12,10-12,30 Rai Regione. Giornale radio del Piemonte: 1° ed. 14 Programmi vari. 14,30-15 Rai Regione. Giornale radio del Piemonte: 2° ed.

LOMBARDIA

Domenica: 14-14.30 Rai Regione. Giornale radio della Lombardia: edizione della domenica.
Feriali: 12,10-12,30 Rai Regione. Giornale radio della Lombardia: 1° ed. 14 Rai Regione. Giornale radio della Lombardia: 2° ed. 14,30-15 Noi in Lombardia.

VENETO

Domenica: 14-14.30 Rai Regione. Giornale radio del Veneto: edizione della domenica.
Feriali: 12,10-12,30 Rai Regione. Giornale radio del Veneto: 1° ed. 14 Rai Regione. Giornale radio del Veneto: 2° ed. 14,30-15 Lunedì: Musica a Palazzo Labia. Martedì: Dal Palazzo Civico. Mercoledì: Cordalimento. Giovedì: Il grosso. Venerdì: All'anziano. Sabato: Meglio di cussi no la pol'andri.

LIGURIA

Domenica: 14-14.30 Rai Regione. Giornale radio della Liguria: edizione della domenica.
Feriali: 12,10-12,30 Rai Regione. Giornale radio della Liguria: 1° ed. 14 Programmi vari. 14,30-15 Rai Regione. Giornale radio della Liguria: 2° ed.

EMILIA-ROMAGNA

Domenica: 14-14.30 Rai Regione. Giornale radio dell'Emilia-Romagna: edizione della domenica.
Feriali: 12,10-12,30 Rai Regione. Giornale radio dell'Emilia-Romagna: 1° ed. 14 Rai Regione. Giornale radio dell'Emilia-Romagna: 2° ed. 14,30-15 Lunedì: I libri. Martedì: Da 0 a 5 anni: chi siamo. Mercoledì: Ambiente natura. Giovedì: Programma in diretta. Venerdì: A vostro servizio. Sabato: Nascita ed evoluzione del dramma in musica.

TOSCANA

Domenica: 14-14.30 Rai Regione. Giornale radio della Toscana: edizione della domenica.
Feriali: 12,10-12,30 Rai Regione. Giornale radio della Toscana. 14-15 Spazio Toscano.

MARCHE

Domenica: 14-14.30 Rai Regione. Giornale radio delle Marche: edizione della domenica.
Feriali: 12,10-12,30 Rai Regione. Giornale radio delle Marche: 1° ed. 14 Qui le Marche. Proposte quotidiane della Struttura di Programmazione. Lunedì: Per altri versi. Martedì: Mi dica, dottore. Mercoledì: Segnal. Giovedì: Esco e toro con un lavoro. Venerdì: Contromarcia. Sabato: Musica. Sabato: Questo è set. 14,30-15 Rai Regione. Giornale radio delle Marche: 2° ed.

UMBRIA

Domenica: 14-14.30 Rai Regione. Giornale radio dell'Umbria: edizione della domenica.
Feriali: 12,10-12,30 Rai Regione. Giornale radio dell'Umbria: 14-15. La Radio è vostra: Notiziari e programmi.

LAZIO

Domenica: 14-14.30 Rai Regione. Giornale radio del Lazio: edizione della domenica.
Feriali: 12,10-12,30 Rai Regione. Giornale radio del Lazio: 1° ed. 14 Rai Regione. Giornale radio del Lazio: 2° ed. 14,30-15 Lunedì: Accademia di Santa Cecilia. Martedì: Speciale programmi Lazio. Mercoledì: Tre pagani. Giovedì: La memoria del cinema. Venerdì: I noni di Roma. Sabato: Palcoscenico laziale.

ABRUZZO

Domenica: 14-14.30 Rai Regione. Giornale radio dell'Abruzzo: edizione della domenica.
Feriali: 12,10-12,30 Rai Regione. Giornale radio dell'Abruzzo: 1° ed. 14 Programmi vari. 14,30-15 Rai Regione. Giornale radio dell'Abruzzo: 2° ed. 18,15-18,45 Abruzzo insieme sera.

MOLISE

Domenica: 14-14.30 Rai Regione. Giornale radio del Molise: edizione della domenica.
Feriali: 12,10-12,30 Rai Regione. Giornale radio del Molise: 1° ed. 14 Avvenimenti. fatti, cultura, personaggi. Tutto Molise. 14,30-15 Rai Regione. Giornale radio del Molise: 2° ed.

CAMPANIA

Domenica: 14-14.30 Rai Regione. Giornale radio della Campania: edizione della domenica.
Feriali: 12,10-12,30 Rai Regione. Giornale radio della Campania: 1° ed. 14 Rai Regione. Giornale radio della Campania: 2° ed. 14,30-15 Programmi vari.

PUGLIA

Domenica: 14-14.30 Rai Regione. Giornale radio della Puglia: edizione della domenica.
Feriali: 12,10-12,30 Rai Regione. Giornale radio della Puglia: 1° ed. 14 Rai Regione. Giornale radio della Puglia: 2° ed. 14,30-15 Lunedì: Cosa nostra. Questo è cinema. Martedì: Specchio del le mie brame. Mercoledì: Piazze e castelli di Puglia. Giovedì: L'anteno. Venerdì: La pagina verde. Sabato: Con te sulla spiaggia.

BASILICATA

Domenica: 14-14.30 Rai Regione. Giornale radio della Basilicata: edizione della domenica.
Feriali: 12,10 Musica flash. 12,20-12,30 Rai Regione. Giornale radio della Basilicata: 1° ed. 14 Rai Regione. Giornale radio della Basilicata: 2° ed. 14,30-15 Lunedì: I paesi cantano. Martedì: Quam la vita se face persona. Mercoledì: Jazz movie. Giovedì: Leggere il poeta. Venerdì: Tempo di estate: piccoli viaggi nel mar della musica. Sabato: Nel la settimana.

GALABRIA

Domenica: 14-14.30 Rai Regione. Giornale radio della Calabria: edizione della domenica.
Feriali: 12,10 Almanacco. 12,15-12,30 Rai Regione. Giornale radio della Calabria: 1° ed. 14 Rai Regione. Giornale radio della Calabria: 2° ed. 14,20-15 Tuffocalabria. Diretta con gli ascoltatori.

DOMENICA 17

7 Incontro del mattino: La Liturgia di oggi. S. Teresa parla sull'uomo. 7,30 S. Messa latina. 8,15 Liturgia Romana. 9,30 S. Messa con omelia di P. E. Tonello in colla. Rai. 10,30 Liturgia Armena. 11,55 L'Angelus con il Papa. 12,15 Radiodomenica: fatti, opinioni e voci del mondo. 13 Musica leggera. 14 Rai, attualità della Chiesa locale, a cura di Don F. Team. 14,30 Radiodomenica in italiano. 15 Radiogiornale in spagnolo, portoghese, francese, inglese, tedesco, polacco. 16,30 Messa: Ludwig van Beethoven. Il Titano di Baan a cura di G. Angiolini. 20,30 Sie schreib'n wir ant worten. 20,45 S. Rosario. 21,05 Religia peno. 21,15 Anghelus de Jean Paul II. 21,30 Praying with the Pope. 21,45 Incontro della sera: La parola di Giovanni Paolo II nel giorno del Sannaro. 21,45 Messa latina. Missionari in Radio Vaticana. 23 Replica di Incontro della sera. 23,30 Con voi nella notte.

LUNEDÌ 18

7 Incontro del mattino: Radiodomenica (Replica) 7,30 S. Messa latina. 8 «Quattrovoce». 12,30 «Quattrovoce». 13 Musica leggera. 14,30 Radiogiornale in italiano. 15 Radiogiornale in spagnolo, portoghese, francese, inglese, tedesco, polacco. 16,30 La musica nelle stagioni della vita, a cura di Gilberta Vitalini, con la partecipazione di Giuliana Arboreli e a cura di G. Angiolini. 17,30 Orizzonti Cristiani: Il Punto di. Giambuzzi. Dialogo aperto, a cura di C. Cotignoli. 20,30 Nachrichten aus der Weltkirche. 20,45 S. Rosario. 21,15 Domingo. L'angelo cristiano. 21,30 The making of a Martyr. 21,45 Incontro della sera: Notiziario. Cronaca. Attualità. 22,15 Il apostolato del mar. 23 Replica di Orizzonti Cristiani. 23,30 Con voi nella notte.

MARTEDÌ 19

7 Incontro del mattino: Il Punto. Dialogo aperto. «Replica». 7,30 S. Messa latina. 8 «Quattrovoce». 12,30 «Quattrovoce». 13 Musica leggera. 14,30 Radiogiornale in italiano. 15 Radiogiornale in spagnolo, portoghese, francese, inglese, tedesco, polacco. 16,30 Orizzonti Cristiani: Notiziario a cura di P. Corbelli. Un tempo per la Saggiata, a cura di Sr. M.P. Giudici. 20,30 Bericht aus Rom. 20,45 S. Rosario. 21,15 Discours de Jean Paul II aux pilèrins. 21,30 The Pope and the People. 21,45 Incontro della sera: Notiziario. Come accenso che sale. a cura di P. S. Marsili. 22,15 En el año internacional del anciano. 23 Replica di Orizzonti Cristiani. 23,30 Con voi nella notte.

MERCOLEDÌ 20

7 Incontro del mattino: Il Ventibello. Come accenso che sale. 7,30 S. Messa latina. 8 «Quattrovoce». 12,30 «Quattrovoce». 13 Musica leggera. 14,30 Radiogiornale in italiano. 15 Radiogiornale in spagnolo, portoghese, francese, inglese, tedesco, polacco. 16,30 Programmi. Incontro musicale. A cura di Luigi Fai. 17,30 Orizzonti Cristiani: Il Ventibello. di P. G. Sinaldi. Attualità a cura di A. Volontè. 20,30 Bericht aus Rom. 20,45 S. Rosario. 21,15 Discours de Jean Paul II aux pilèrins. 21,30 The Pope and the People.

21,45 Incontro della sera: L'Udenza Generale di S. S. Giovanni Paolo II. 22,15 Los mercoles de Juan Pablo II. 23 Replica di Incontro della sera. 23,30 Con voi nella notte.

GIOVEDÌ 21

7 Incontro del mattino: L'Udenza generale di S. S. Giovanni Paolo II. 7,10 Esperanto. 7,30 S. Messa latina. 8 «Quattrovoce». 12,30 «Quattrovoce». 13 Musica leggera. 14,30 Radiogiornale in italiano. 15 Radiogiornale in spagnolo, portoghese, francese, inglese, tedesco, polacco. 16,30 Appuntamento musicale. Corale di Camera di Niteroi (Brasile) diretta da Roberto Ricardo Duarte. Musiche brasiliane sacre e folkloristiche (in trasmissione). 17,30 Orizzonti Cristiani: Controluce di F. Bea. Servizio di Attualità. 20,30 Jugendforum. Militarlesorge. 20,45 S. Rosario. 21,15 Auguste Comte et le positivisme. 21,30 A My Simple Understanding. 21,45 Incontro della sera: Notiziario. Vangelo e Società. a cura di M. F. Channer. realizzazione di C. Cotignoli. 22,15 El camino de Santiago. 23 Replica di Orizzonti Cristiani. 23,30 Con voi nella notte.

VENERDÌ 22

7 Incontro del mattino: Controluce. Vangelo e società. 7,10 Messa latina. 8 «Quattrovoce». 12,30 «Quattrovoce». 13 Musica leggera. 14,30 Radiogiornale in italiano. 15 Radiogiornale in spagnolo, portoghese, francese, inglese, tedesco, polacco. 16,30 il Messaggio. 17,30 Orizzonti Cristiani: Editoriale. Riservato incontri con i contemporanei a cura di R. Piermarini. 20,30 Prisma. 20,45 S. Rosario. 21,15 Restaurer le tissu ecclesial. 21,30 All manner of things. 21,45 Incontro della sera: Notiziario. Lettere. arti e... quella che volete, un programma di F. Salerno, ospiti in studio: G. F. Belardo, G. Giuffrè, I. Molè, L. Romano. Don S. Sparta. V. Accasciato. 22,15 Los Salmes. 23 Replica di Orizzonti Cristiani. 23,30 Con voi nella notte.

SABATO 23

7 Incontro del mattino: Ave Maria. 7,30 S. Messa latina. 8 «Quattrovoce». 12,30 «Quattrovoce». 13 Musica leggera. 14,30 Roma, attualità della Chiesa locale, a cura di Don F. Team. 14,30 Radiogiornale in italiano. 15 Radiogiornale in spagnolo, portoghese, francese, inglese, tedesco, polacco. 16,30 Il Metastasio, riformatore del melodramma a cura di G. Angiolini. 17,30 Orizzonti Cristiani: La Liturgia di domani, commento del P. S. Pinato. Giornata Missionaria Mondiale. 20,30 Die Frohbotschaft zum Sonntag. 20,45 S. Rosario. 21,15 Ta Tu la suavi. 21,30 With heart and mind. 21,45 Incontro della sera: La Liturgia di domani, commento del P. S. Pinato. Rassegna della Stampa a cura di G. Giustella. Ave Maria. 22,15 Teresa de Jesus. 23 Replica di Orizzonti Cristiani. 23,30 Con voi nella notte.

Tutti i giorni: su FM 96,5 «Studio A» - Programma stereo (per la zona di Roma)

Domenica: 10,15-11,40 Concerto festivo. 13-14,25 Musica leggera. 18-20,25 Un po' di tutto. 23,30-1,25 Con voi nella notte.
Feriali: 9-10,55 Musica leggera. 13-14,25 Concerto. 18-20,25 Un po' di tutto. 23,30-1,25 Con voi nella notte.

NOTTURNO ITALIANO GIORNALE DI MEZZANOTTE

Tutti i giorni al termine del Giornale della mezzanotte e del Giornale dall'Italia: Onda verde, Notiziario della D.E. in collaborazione con il 4212 dell'ACI

RADIO

DAL 17 AL 23 OTTOBRE

DOMENICA

23,31 Musica e altro: Un milanese nella stappa, di C. Silva. **Musica e notizie:** 0,20 Intorno al giradischi, 1,06 Musica da camera, 1,36 Applauditissimi, 2,06 Un po' di jazz, 2,36 Orchestre alla ribalta, 3,06 Per automobolisti soli, 3,36 Per pochi intimi, 4,06 Complessi di musi-

ca leggera, 4,36 Musica sinfonica, 5,06 Due voci e un'orchestra, 5,36 Per un buongiorno. (Nell'intervallo ore 5,45: **Giornale dall'Italia**).

Ore 24: **Giornale della mezzanotte.**

LUNEDÌ

23,31 Confronti: Il Papa nella Spagna del dopo Franco, a cura di R. Caporilli. **Musica e notizie:** 0,20 Intorno al giradischi, 1,06 Un tuffo nel passato, 1,36 Il melodioso '800, 2,06 Applausi a..., 2,36 Parole e musica, 3,06 Divertimenti per orchestra, 3,36 Solisti celebri, 4,06

La vita in allegria, 4,36 I nostri complessi di musica leggera, 5,06 Juke-box, 5,36 Per un buongiorno. (Nell'intervallo ore 5,45: **Giornale dall'Italia**).

Ore 24: **Giornale della mezzanotte.**

MARTEDÌ

23,31 Una parte di noi: Iniziative previdenziali per l'emigrazione di A. Rebecchini. **Musica e notizie:** 0,20 Intorno al giradischi, 1,06 Cantanti lirici, 1,36 Italiani graffiati, 2,06 Sotto il cielo di Napoli, 2,36 Divagazioni musicali, 3,06 E se è tardi cosa importa, 3,36 Nel mondo del-

l'opera, 4,06 Musica in celluloide, 4,36 Canzoni per voi, 5,06 Complessi alla ribalta, 5,36 Per un buongiorno. (Nell'intervallo ore 5,45: **Giornale dall'Italia**).

Ore 24: **Giornale della mezzanotte.**

MERCOLEDÌ

23,31 Musica oggi: Panorama di attività musicali di E. Ponti e C. Demofonti. **Musica e notizie:** 0,20 Intorno al giradischi, 1,06 E il momento di..., 1,36 Buio in sala: sipario, 2,06 Spazio musica, 2,36 Giostra di motivi, 3,06 Pagine pianistiche, 3,36 Due voci, due stili, 4,06 Mu-

sica senza confini, 4,36 Le mille e una nota, 5,06 La nostra discoteca, 5,36 Per un buongiorno. (Nell'intervallo ore 5,45: **Giornale dall'Italia**).

Ore 24: **Giornale della mezzanotte.**

GIOVEDÌ

23,31 Le voci dell'Italia: La provincia italiana a cura di G. Luccio. **Musica e notizie:** 0,20 Intorno al giradischi, 1,06 Il discologo, 1,36 Canzoni e buonomore, 2,06 Folklore in musica, 2,36 Compositori del '900, 3,06 Appuntamenti con i nostri cantanti, 3,36 Dedicato a te.

4,06 Danze, romanze e cori da opere, 4,36 Speciale musica, 5,06 Scelti per voi, 5,36 Per un buongiorno. (Nell'intervallo ore 5,45: **Giornale dall'Italia**).

Ore 24: **Giornale della mezzanotte.**

VENERDÌ

23,31 Fatti e riflessioni: Conversazione di L. Colletti, a cura di P. De Angelis. **Musica e notizie:** 0,20 Rantà discografiche, 0,36 Medioevo e Rinascimento, 1,06 Piccola discoteca, 1,36 Gli autori cantano, 2,06 Giro del mondo, 2,36 Confidenziale, 3,06 Pagine romantiche, 3,36

Musica ancora musica, 4,06 Discoteca sound, 4,36 Napoli ieri e oggi, 5,06 Canzoni da ricordare, 5,36 Per un buongiorno. (Nell'intervallo ore 5,45: **Giornale dall'Italia**).

Ore 24: **Giornale della mezzanotte.**

SABATO

23,31 Costellazioni: Cinema e giovani. Programma di A. Milana. **Musica e notizie:** 0,20 Novità discografiche, 0,36 Musica sotto le stelle, 1,06 Orchestre a confronto, 1,36 Facciamo le ore piccole, 2,06 Fiore all'occhiello, 2,36 Canzoni di successo, 3,06 Soft music, 3,36 Invito al

jazz, 4,06 Viaggio sentimentale, 4,36 Musicalmente vostri, 5,06 Musica in, 5,36 Per un buongiorno. (Nell'intervallo ore 5,45: **Giornale dall'Italia**).

Ore 24: **Giornale della mezzanotte.**

Tutti i giorni: Dalle ore 23,31 alle 5,57: Programmi culturali, musicali e notiziari trasmessi da Roma 2 su kHz 846 pari a m 354,6, da Milano 1 su kHz 900 pari a m 333,3, dalla stazione di Roma O.C. su kHz 6060 pari a m 49,50 e dalle ore 24 alle 5,57 dal IV Canale della Filodiffusione.

Notiziari in italiano: alle ore 1, 2, 3, 4, 5; in inglese: alle ore 1,03, 2,03, 3,03, 4,03, 5,03; in francese: alle ore 0,30, 1,30, 2,30, 3,30, 4,30, 5,30; in tedesco: alle ore 0,33, 1,33, 2,33, 3,33, 4,33, 5,33.

FILODIFFUSIONE

GUIDA PER GLI UTENTI

Nella guida giornaliera all'ascolto della radio TV pubblicata in questo numero gli utenti della filodiffusione potranno trovare, nelle apposite pagine, i programmi completi delle trasmissioni del quarto e quinto canale per le seguenti città:

Agrigento, Alessandria, Ancona, Aosta, Arezzo, Ascoli Piceno, Asti, Avellino, Bari, Belluno, Benevento, Bergamo, Biella, Bolzano, Bolzano, Brescia, Brindisi, Busto Arsizio, Cagliari, Caltanissetta, Campobasso, Caserta, Catania, Catanzaro, Chieti, Como, Cosenza, Cremona, Cuneo, Enna, Ferrara, Firenze, Foggia, Gorizia, Grosseto, Imperia, Isernia, L'Aquila, La Spezia, Latina, Lecce, Lecco, Legnano, Livorno, Lodi, Lucca, Macerata, Mantova, Massa Carrara, Matera, Messina, Milano, Modena, Monza, Napoli, Novara, Nuoro, Padova, Palermo, Parma, Pavia, Perugia, Pesaro, Pescara, Piacenza, Pisa, Pistoia, Pordenone, Potenza, Prato, Ragusa, Rapallo, Ravenna, Reggio Calabria, Reggio Emilia, Rieti, Rimini, Roma, Rovigo, Salerno, Sanremo, Sassari, Savona, Seregno, Siena, Siracusa, Taranto, Teramo, Terni, Torino, Trapani, Trento, Treviso, Trieste, Udine, Varese, Venezia, VerCELLI, Verona, Viareggio, Vicenza, Vigevano, Viterbo.

STEREOFONIA

I programmi contrassegnati possono essere ascoltati in Stereofonia utilizzando anche il VI Canale. Inoltre gli stessi programmi sono anche radiodiffusi sperimentalmente per mezzo degli appositi trasmettitori stereo a modulazione di frequenza di Roma (MHz 100,3), Torino (MHz 101,8), Milano (MHz 102,2) e Napoli (MHz 103,9).

PER ALLACCIARSI ALLA FILODIFFUSIONE

Per installare un impianto di filodiffusione è necessario rivolgersi agli Uffici della SIP o ai rivenditori radio nelle città servite. L'installazione di un impianto di filodiffusione, per gli utenti già abbonati alla radio o alla televisione, costa solamente 6 mila lire da versare una sola volta all'atto della domanda di allacciamento e 1000 lire a trimestre conteggiate sulla bolletta del telefono.

TV CANALE Auditorium

6/MATTUTINO MUSICALE

M. Ravel: Alborada del Gracioso. C. Adam: Variazioni di bravura su «Ah, vous dirai-je mamam». F. Nademann: Sonata in minore op. 32 n. 6 per arpa. L. Beethoven: Prière à Notre Dame, n. 4 da Suite per violino e 25 P. 1. Ciaikovski: Andante in minore, per ghiaccio. O. Respighi: Grieg: Humoresque op. 6. J. Sibelius: La Tempesta, suite n. 2 op. 4.

7/INTERLUDDI BAROCCO

G. Torelli: Sonata a cinque n. 1, per tromba archi e continuo. F. Durante: Concerto in la maggiore n. 5 per archi. F. Couperin: Les baches de la grande et ancienne Messine. R. Di Giannozzi: Divertimento in sol maggiore. J. S. Bach: Cantata «Weicheter nur, betruete Scherten».

8/CONCERTO DI APERTURA

M. Reger: Variazioni e Fuga su un tema di Mozart op. 132. Massenet: Concerto in mi bemolle maggiore, per pianoforte e orchestra.

9/TRASCIZIONE PER FISARMONICA

C. Merulo: Toccata nota del IV tomo (Trascrizione di Salvatore di Gesualdi). J. Blow: Toccata (Trascrizione di Salvatore di Gesualdi). W. Byrd: Favaia e Fantasia (Trascrizione di Salvatore di Gesualdi). J. Pachelbel: Aria (trascrizione in minore con variazioni dall'Hexa chordum apollinis (Trascrizione di Salvatore di Gesualdi). Fisarmonica (Trascrizione di Salvatore di Gesualdi).

9.30/FILOMUSICA

S. Prokofiev: Amore delle tre melancolie, suite sinfonica op. 33. G. Mahler: 2 Lieder aus Des Knaben Wunderhorn. J. Brahms: Trio in la minore op. 114 per pianoforte, violoncello e clavicembalo. W. A. Mozart: Sonata in re maggiore per due pianoforti. C. Scarlatti: Sonata in la maggiore per tre flauti, violoncello e cembalo. G. Torelli: Concerto grosso in mi minore op. 8 n. 9 in violino, archi e continuo.

11/CIVILTÀ MUSICALI: LA RUSSIA

M. Beresovsky: Concerto per coro «Non respingermi nella mia vecchiaia». P. Ciaikovski: Sinfonia n. 2 in do minore op. 17 «Piccola Russia». A. Rubinstein: Concerto n. 3 in sol maggiore per pianoforte e orchestra. A. Arnsky: Variazioni su un tema di Ciaikovski.

12.30/LE SONATE ACCADEMICHE DI VERACINI
M. V. Veracini: Sonata n. 5 in sol minore - Sonata n. 6 in la maggiore - Roberto Michelucci, Ml.; Egida Giordani Sartori, cembalo.

13/IL VIOLINO CONTEMPORANEO
M. Biondi: Concerto per violino e orchestra - Sol Theo. Ador - Orch. del Teatro La Fenice di Venezia dir. Bruno Maderna

13.30/PER ORGANO

J. B. Bach: Partita per organo sul corale «O Friedenshut, der Willen Christi». W. Krumpholtz, H. Purcell: Voluntary in re minore, Vol. n. 21 - Org. George Kent, W. A. Mozart: Sonata da chiesa da maggiore K. 328 - Org. Marie Claire Alan - D. Casna Jean-François Paillard, dir. Jean-François Paillard. Casanna in sol minore, Org. Helmuth Walcha. G. B. Martini: Largo per organo - Sol. Giuseppe Zanaboni

14/INTERMEZZO

P. 1. Ciaikovski: Ouverture 1812 op. 49 - Orch. Sinf. dell'Urss. Maurice Abravanel

14.15/UN DISCO PER VOI: CANDIDE/CCI/31041
B. Saitis: Aperçus désagréables per pianoforte a 4 mani - P. Frank Lager e Richard Deas - These vues à droite et à gauche - Millard Taylor; Fr. Franck: Org. P. - Tre canzoni: Joe Raposo, T. Trendelenburg, A. di Biasio, E. Elane Bonazzi, music. Frank Glazer P. - Trois moroccaux en forme de poème, per pianoforte a 4 mani - P. Frank Lager e Richard Deas

14.55/LA SONATA BAROCCA

M. Porpora: Sonata in sol maggiore, per violino e continuo. G. Torelli: Sonata in re maggiore per tromba archi e continuo. F. Geminiani: Sonata in do maggiore op. 5 n. 3, per violoncello e continuo

MUSICA IN STEREOFONIA

- > 15.42/ESCLARMONDE
L. J. Rameau: Concerto in quattro atti, prologo e un eplogo di D. Alfred Brail e Louis De Gramont
- > Musica di J. Massenet
L'Andalouise, Imperatrice: Joan Sutherland; Paraisis, sus: Jeanette Aguiar; Torangata: Roland Cortes di Blois; Giacomo Aragall; Pharsis, imperatore e padre di Esclaramonde e Paraisis: Clifford Grant; Il vescovo di Uzès: Louis Quilico; Enzo, cavaliere di Bisanzio e Fildanzio di Paraisis: Ryland Davies; Cleonora, re di Francia: Robert Lyard; Un invitato saraceno: Ian Valery; Un araldo bizantino: Graham Clark; Orch. National Philharmonic; Con. A. J. Chonka; Josef Hala, direttore; Childrens Music Group dir. Richard Bonney. Ml. De Coi. John Alldis (organo 933) - Atto 40: 21:30 - Atto 20: 35:58 - Atto 30: 43:30 - Atto 40: 36:14 - Epilogo
- > G. F. Haendel: Trio - Sonata in la maggiore op. 5 b. 6, per flauto, oboe e basso continuo. Miles Munclinger, dir. - Pavel Verner, ob. - Frantisek Slama; Josef Hala, cemb. - Ars Rediviva (15287). J. S. Bach: Aria variata alla maniera italiana per cembalo - Comb. Igor Knips D. (15497) - Tre Preliudi: Ermann dich mein, o Herre Gott

FILODUFFUSIONE

> - O Mensch, bewein dein Sünde gross - Wacht auf ruft du und sie Stimme - Org. Pierre Chochereau (11201)

19/LA SETTIMANA DI MENDELSSOHN

F. Mendelssohn-Bartholdy: Trio in re minore n. 1 op. 49 per pianoforte, violino e violoncello - Trio Beaux Arts - Dal sogno d'una notte di mezzate esato op. 61 Ouverture Intermesso Notturno Scherzo Marcia nuziale - Finale - Sopr. Edna Philips Orch. della NBC e Coro dir. Arturo Toscanini

20/CONCERTO SINFONICO DIRETTO DA ERICH LEINSDORF

R. Strauss: Der Rosenkavalier, suite sinfonica dall'opera. R. Wagner: Ouverture e Verengung Musik, da: Tannhäuser. Lozetti: Sinfonia Orchestra L. van Beethoven: Sonata n. 8 in la maggiore op. 93 - Boston Symphony Orchestra

21.05/ROMANZI CELEBRI

R. Wagner: I maestri cantori di Norimberga «Morgenlich leuchtete» - Ten. Renzo Kollo. G. Verdi: La forza del destino: Madre pietosa Vergine - Sopr. Maria Chiara U. Giordani; Fedora: Mia madre, la mia vecchia madre - Ten. Franco Corelli

21.30/LI BALLETO

O. Respighi: La boutique fantasque e balletto su musiche di Rossini L. Ondra, 1919. Concerto di Massiel Orch. London Symphony dir. Ernest Ansermet

22.10/PER GRUPPI STRUMENTALI

P. Hindemith: Sonata canonica per due flauti op. 31 n. 3 - H. R. Vester e Martine Bakker, C. P. E. Bach: Quartetto in re maggiore per violino, violoncello e clavicembalo. Kurt Redel, Hl. Martin Bochmann, vc. - Georg Schmidt, via: Irmgard Lechner, clav.

22.30/LI LIED IN CARL LOEWE

J. C. Lowe: Oud Meeressnit op. 118 - De Nock op. 128 n. 24 - Die Luft der Liebe, op. 21 - Dietrich Fischer Dieskau, bar. - Jörg Demus, pf.

23.24/A NOTTE ALTA

F. Geminiani: Concerto grosso in re maggiore op. 3 n. 1. Anonimi Inglesi: Danze per il dramma di Shakespeare. I. Pizzini: La mia amata, della musica di scena per La Pisanella di D. Annunzio. G. Faure: Elegia per violoncello e orchestra. F. M. Torroba: Suite Castellana. M. Stagnow - Tedesco: La Biblica domata, ouverture per la commedia di Shakespeare. F. Mendelssohn-Bartholdy: Sogno di una notte di mezza estate: Scherzo

TV CANALE Musica leggera

8/CONCERTO DEL MATTINO

Fantasia di motivi - F. Cramer: Africani cal. R. Delgado. Blues connection - J. Milani Barbra Streisand. Le feu fallu tunc in ciel. A. Scaccia Dolente immagin. Carbono. Solamente lei. Il Giardino del Furo. Auld lang lang - B. Koepfert. Ti amo - F. Proulx. Hey Jude - A. Fielder. Solo. My life - S. Schkals. Affie - B. Bacharach. Alone again - N. Candler. The winner takes it all - F. Pappeti. Dopo di te - E. Ceragoli. Horizon - J. P. Post

9/CANTANDO IN ITALIANO

Amore vuol dire - Pippo Franco. Vieni ragazzo - Ganna Nannini. Mondo male che il temporale sta passando - Fiorella Mannino. Frasi d'amore - Don Backy. Eppure ti amo - Julie and Jul. Marcia degli incalzati - Roberto Bengini. Per te - Renato Zero. Sarà perché ti amo - I Ricchi e Poveri. La musica - Renzo Zeno. Buona domenica - Antonello Venditti. Luna park - Michele Zaffiro. Lisa dagli occhi blu - Momo Tessuto. Caffè nero bollente - Fiorella Mannino. Gianna - Antonello Venditti. Campo di fiori - Antonello Venditti

10/MUSICA DOLCE SCHERMO

Un giorno in più. Ideal film «Tony Arzenta». Engulf and devour ideal film «Ultima folia di Mel Brooks». L'ultima volta che vedi Parigi (ideal film musical). L'ultimo grande di Parigi (ideal film omonimo). Assassini in marcia (ideal film. Una vita venduta). My favorite things ideal film «The sound of music». Tutti insieme appassionatamente ideal film «The sound of music». Evoluzione ideal film «Tutti i colori del buco». Do-re-mi ideal film «Tutti insieme appassionatamente». La rete ideal film «Le mani sul mio corpo». Salotto moderno ideal film «Un affare tranquillo». Mangiacchi ideal film «Una giornata spensierata». I'm getting married ideal film «Una donna, tutta sola». Incontri a sei ideal film «L'amore». Something's got a hold on me ideal film «The copper». The big shot ideal film «The big shot». «Two miles for sister Sarah». Svolta drammatica ideal film «L'uccello dalle piume di cristallo». La bella signora ideal film «Tutto a posto e niente in ordine». Una stagione bella ideal film «L'ultima neve di primavera». Ultimatum alla polizia (ideal film omonimo)

11/CANTAUTORI

And through the wire - Peter Gabriel. Once there was a love - José Feliciano. Musica - Angelo Branduardi. Heels of the wind - Elton John. Verdi paroli - Fabrizio De André. Give the people what they want - Jimmy Cliff. Ben Francesco De Gregori. Tu cosa fai stasera - Dario Baldani. Benvenuto a viso aperto - Antonio Rinaldi. Prete Liripando - Enzo Jannacci. Shot of love - Bob Dylan. Tigre - Ivan Grazzi. A cigana - Roberto Carlos

12/ROCK & POP

Baba O'Riley - The Who. Speed kids - Ten Years After. The house of the rising sun - The Animals. Light my fire - The

Doors. Silver spout - Jefferson Airplane. Hey Joe - Jimi Hendrix. Ramblin' on my mind - John Mayall. Rock me baby - Robin Trower. Against the wall - Bob Seger. When the white savior walks in - The Doobie Brothers. Big. Big. Midnight rider - Joe Cocker. E muoviti un po' - Fiorella Mannio. Born to run - Bruce Springsteen

13/JAZZ VARIETÀ

So in love - Harold Land Kenny Dornham All Stars. I fall in love - Lou Marso. You got it bad, pig - Ran Blake. Structure - Gerardo Lacosta - Sunny Fran Sinatra. D. Ellington. Old stinky butt - Red Garland. Misty rose - The Modern Jazz Quartet. That got you - Les McCann. Tereza - The Bluebelles. The bluebelles. The blue? - King Oliver. Name sake - Mill Jackson. Howdy powder - Williamson

14/OPERETTA E COMMEDIA MUSICALE

Ouverture da «La granduchessa di Gerolstein». L. Formai: Introduzione da «La bajazzada». F. Arrick: The touch of your hand da «Roberta». J. Roberts: F. Rina. Avrei ballato ancora da «My fair lady». D. Scala: Nigger senza cena da «Guatemala». L. Proietti: Le Sante. Don't cry for me Argentina da «Evita». Compli Music Festival: K. Owens: S. Suarez: C. Sevilla: L. Suarez: This world da «Candide». M. Baker: What about us? da «Dear anyone». P. De Vico e Conetti: E l'amore che giovin fa da «Amore di zingaro». S. Ballarin: E. Calderoni: Vater da «La principessa dei dollari». G. M. Guarnio. All at once da «Babes in arms». M. Bayne: J. Cassidy. Il mercante del Reno. Introduzione da «La bajazzada». M. Marzulli: Guida e Cor. Insieme potrem da «Acqua cheta». L. Barbero: A. Sorbara. T. Pavese. Al cavallino è l'hotel più bel da «Al cavallino bianco». R. Righetti: F. Artoli

15/PARADISI DI STELLE

Beve bye baby - Hank Monroe. Some enchanted evening - Ray Charles. Don't wanna say goodbye - Child Sugar Mountain. Neil Young. Stop the rain - Average White Band. Il tocco dell'amore - Demis Roussos. Woman in love - Barbra Streisand. The love you save. Sarà perché ti amo - Ricchi e Poveri. Io che amo - Patty Pravo. Late in the evening - Paul Simon. La voglia di sognare - Ornella Vanoni. Jusqu'à toi - Jean Pierre Sola. Resta - Bruno Martino. Sol. Cristiano

16/FACILE ASCOLTO

Onda su onda - Bruno Lauzi. Goodbye goodbye - Bernardo Lanzetta. There's no matter - Linda Lu. O sole mio - Lou Marso. Goodbye fly now - Monty Alexander. Dropog e dimagriti - Lucio Battisti. Spirits - Bireli Breger. The love Unlimited Orchestra. He's so shy - Patty Sisters. You keep me hangin' on - Wilson Pickett. Good girl now - Sister Sledge. Stay my eye - Michael Young. Frankie Valli. Innamorati - Ornella Vanoni. T. S. O. P. M. F. S. B. After the love is gone - Earth Wind and Fire. Closing time to heaven - Almi Stewart. Time passages - Al Stewart. Fantasy - Grease. Sheila - Lou Marso. Sheila B. Devotion. Passengers for Mexico - Passengers. Get down tonight - K. C. and the Sunshine Band. Say you love me girl - The Jackson Five. Rocked - Michael Jackson. Ci vuole coraggio - Enzo Jannacci. Together - Diana Ross. Stella stai - Umberto Tosi. Disco inferno - The Jamppas

18/DISCOCTE

If i ever love this heaven - Maxine Nightingale. Love train - O. J. 1947. Tone! We should have danced all night - Tamara Love express - Number One Ensemble. King of the world - Sheila B. Devotion. My girl - Johnny Bristol. Trapped in a starway - Paul Jabara. Beyond the limits of safety - Metropolis. Take it all in - Meters. Softice bossa - Playhouse. Fantasia motvi - Sister Sledge. Life has just begun - Maxine Nightingale. Funky park - Bloodstone. Smog - Miracles. You might as well meadow - Black Crawford. Fantasia motvi - Don Ray. Down to the disco - Number One Ensemble. Don't go - Sheila B. Devotion. Forever young - Anderson. Sabato pomeriggio - Gaudéo. I love you 'cause - Gloria Gaynor. Hollywood gone. Gants. You & I - Concerto. Cocaine - K. C. K. B.

20/DELEGATO

Sombrero Sam - Charles Lloyd. Quartet. Prelude in E minor - Gerry Mulligan. Caravay - Altkon. The love you save - Bobo Steg. Charlie Brown - Two Man Sound. Brasi Africa - Black Soul. Young number - Tabou Combo. Mas quenada - Jorge Ben. Evviva il grande amore - Rossino Cellamare. Alice - Francesco De Gregori. Sabato pomeriggio - Gaudéo. Baglioni. Che barba amore mio - Ornella Vanoni. Se mi vuoi - Cico. Don't leave me this way - Harold Melvin. Vanfore for common man - Emerson Lake & Palmer. I'm in you - Peter Frampton. I had my eye on you - The J. Vico. Montand. Nathalie. Edith. Baccard. Paris smiles - Mireille Mathieu. Y'en a marre - Lou Ferré. Old. Foots at home - Yvonne Martinovic. The love you save - The J. Vico. I love you - Y'en a marre. Manconi. Katmandu - Cat Stevens. Only you - Platters. Let it be - Leo Sayer

22-24/MUSICA LEGGERA IN STEREOFONIA

- > Terra - Ornella Vanoni. Close encounters - Johnny D. Watson. Gata - Zucchero. You can't - Madleen Kane. Bye bye black bird - Joe Venuti. Anna D. - Lucio Battisti. The green talisman - Santa Esmeralda.
- > Valeria come stai! - Eugenio Finardi. La camera incantata - Rocca Zappalà. The love you save - Lucio Battisti. Mas. Mashd potami - James Brown. I'm gonna get you love - Almi Stewart. Cammino - Eduardo De Crescenzo. - Trinum jazz - Piero Gatti. - Donna Summer. I had enough - Earth Wind and Fire. In the cage - Genesis. The weakness in me - John Armstrong. Mama look a boo boo - Harry Belafonte. Rainy night - The J. Vico. - Angelo Branduardi. Fantasia di motivi - James Last. Tu è regalo un sorriso - Mia Martini. It's not a ballad - Aldo Moro

*Visto?
Ne basta un cucchiaino per
far sparire l'unto!*

*Avevi proprio ragione...
Svelto sì che è un amico!*



L'unico
con vero
succo di
limone
verde.

**Svelto
l'amico per
i piatti.**

**AMC: IL «VISIOTHERM»
SU OGNI COPERCHIO
PER CUOCERE MEGLIO
E FACILMENTE**

Una straordinaria idea della AMC è stata quella di applicare sul pomolo di ogni coperchio delle sue unità di cottura per una cucina senza acqua né grassi, un termocindicatore che segnala la temperatura ideale di cottura e indica il momento in cui ridurre la fonte di calore. In questo modo si ha sempre la sicurezza di cucinare alla temperatura ottimale, né troppo alta né troppo bassa. Si evita inoltre la tentazione che talvolta si ha di sollevare il coperchio e lasciare così sfuggire dalla pentola parte dell'umidità naturale dei cibi stessi, che invece è bene lasciare all'interno dell'unità di cottura allo scopo di conservare preziosi elementi come, ad esempio, vitamine e sali minerali. Il termometro si chiama «Visiotherm» ed è un brevetto mondiale, studiato e realizzato dalla AMC, la più grande azienda in Italia nella vendita di unità di cottura in acciaio inossidabile per cuocere senza aggiunta né di acqua né di grassi.

**CLEAR: UN NUOVO
SHAMPOO CONTRO
LA FORFORA**

Clear è uno shampoo del tutto nuovo veramente buono ed efficace contro la forfora, da usare ogni volta che si fa lo shampoo e che per le sue caratteristiche è adatto ad ogni tipo di capelli. Clear, oltre a combattere la forfora con risultati sorprendenti sin dal primo lavaggio, ha anche un buon profumo e la gran qualità di avere cura dei capelli. Così, con un uso regolare, si può ricorrere a Clear non solo per sentirsi a proprio agio, ma anche per avere capelli sani e leggeri.

**MONTENEGRO
DISTRIBUISCE
WHITE HORSE**

Nell'incautevole villa medicea di Artimino è stata presentata alla forza di vendita Montenegro la prestigiosa gamma di scotch whiskies prodotti dalla White Horse Distillers di Glasgow. L'azienda è in continua crescita: ha portato nel Natale 1981 l'amoro Montenegro ad essere il leader nel canale alimentare del mercato amari. Mr. Bremner, direttore della White Horse, si è congratulato con la Montenegro S.p.A. per la decisione di iniziare con i prodotti White Horse la distribuzione di prodotti di importazione. Nel salutare la forza vendita Mr. Bremner ha illustrato le caratteristiche di assoluta eccellenza dei whiskies distribuiti dalla Montenegro: oltre al famoso White Horse, lo scotch più venduto in molti mercati e prodotto in Scozia dal 1742, Logan il whisky De Luxe rotondo e prezioso più apprezzato dagli intenditori, Lagavulin il malto più aromatico ottenuto grazie alla torba di mare di Islay, Glen Elgin il malto delle Highlands di 12 anni liscio e sobrio.

OROSCOPO



ARIETE

21 MARZO
20 APRILE

Un incontrollabile impulso vi condurrà a fare cose troppo impegnative per le vostre reali possibilità. Dovrete fare i salti mortali. Giorni fausti: 17, 18, 19.



LEONE

24 LUGLIO
23 AGOSTO

Siate audaci e accelerate le trattative. Vi saranno soluzioni migliori di quelle pensate all'ultimo momento. Riflettete molto e tacete. Giorni buoni: 21, 22, 23.



SAGITTARIO

23 NOVEMBRE
21 DICEMBRE

Le speranze si consolidano in un primo tempo, ma poi tutto si sbriciolerà fra le mani per mancanza di una solida base organizzativa. Giorni fausti: 17, 18, 19.



TORO

21 APRILE
21 MAGGIO

Commercio, affari, traffici e iniziative attualmente sono salvaguardati dai buoni influssi di Mercurio. Avvicinatevi di più alla natura. Giorni favorevoli: 19, 20, 21.



VERGINE

24 AGOSTO
23 SETTEMBRE

Tutto andrà bene se saprete moderare i giudizi, Svagatevi e siate ottimisti. Due telefonate porteranno la notizia che attendete. Giorni fausti: 18, 19, 20.



CAPRICORNO

22 DICEMBRE
20 GENNAIO

Non badate alle apparenze, ma esigete garanzie e sicurezza matematiche. Speranza, fede e dinamismo daranno un successo stabile. Giorni buoni: 21, 22, 23.



GEMELLI

22 MAGGIO
21 GIUGNO

Cercate di rintuzzare il meno possibile onde non aggravare una certa atmosfera di tensione. Calma e dolcezza costruiranno molto. Giorni buoni: 20, 22, 23.



BILANCIA

24 SETTEMBRE
23 OTTOBRE

Discussione animata che fa rischiare incomprensione e frattura. Moderate il nervosismo. Nel lavoro la situazione è buona. Giorni ottimi: 17, 22, 23.



ACQUARIO

21 GENNAIO
18 FEBBRAIO

Soluzioni nuove daranno una buona spinta ai vostri interessi. Amicizie nuove da tenere sotto controllo. Un nemico sta crollando. Giorni ottimi: 18, 19, 23.



CANCRO

22 GIUGNO
23 LUGLIO

Siate ottimisti, lasciate correre e vedrete ogni cosa fiorire. È il momento di battere con insistenza sulla pista tracciata in passato. Giorni ottimi: 17, 18, 19.



SCORPIO

24 OTTOBRE
22 NOVEMBRE

Dovrete agire presto per arrivare prima alla conclusione. Le speranze si consolidano dopo momenti di incertezza e di solitudine. Giorni favorevoli: 21, 22, 23.



PESCI

19 FEBBRAIO
20 MARZO

Sbarrate il passo a qualcuno che vuole entrare di prepotenza nella vostra vita. Il momento richiede una saggia amministrazione. Giorni favorevoli: 17, 18, 22.

LE SCHEDINE

TOTOCALCIO

LOTTO

TOTIP

CONCORSO **9** **COMITATO OLIMPICO NAZIONALE ITALIANO**

PARTITE DEL 17-10-1982 F1

N.	Squadra 1ª	Squadra 2ª	Concorso
1	Avellino	Fiorentina	X 2
2	Calanzano	Ascoli	X
3	Genoa	Cagliari	1
4	Inter	Napoli	1 X 2
5	Pisa	Verona	1
6	Roma	Cesena	1
7	Torino	Sampdoria	1 2
8	Udinese	Juventus	1 X 2
9	Bologna	Lazio	1 2
10	Campobasso	Atalanta	X
11	Como	Palermo	X
12	Trento	Spal	1
13	Civitanovese	Monopoli	1

Bari	81	78	63	67	89
Cagliari	34	46	65	68	9
Firenze	82	43	41	70	84
Genova	82	79	35	74	45
Milano	41	29	65	77	30
Napoli	71	56	89	34	30
Palermo	5	49	64	38	66
Roma	77	82	57	18	55
Torino	20	64	56	57	78
Venezia	2	68	14	6	51
Tutte	45	54	9	59	87
Terno del Radiocorriere tv	18	32	65		

totip

CONCORSO **1**

1	X	2
2	2	
3	1	X 2
4	X	1
5	2	
6	2	
7	1	X 2
8	1	2
9	X	1
10	1	X
11	2	
12	X	2

N. 42
DEL 17-10-1982
TOTALE COLONNE
N. 144
L. 36.000...



VINI D.O.C. di Toscana: come stappi... stappi bene!

È vero. Oltre alla gamma dei Chianti, forse il vino italiano piú conosciuto nel mondo, la Toscana offre tante altre ghiottissime alternative.

Basti pensare alla Vernaccia di S. Gimignano, al Brunello di Montalcino, al Bianco di Pitigliano, al Vino Nobile di Montepulciano, agli Elba bianco e rosso, al Rosso delle Colline Lucchesi, al Montecarlo Bianco, ai Parrina bianco e rosso, al Bianco Vergine della Val di Chiana, al Carmignano, al Bianco della Valdinevole, ai Montescudaio bianco e rosso, al Morellino di Scansano, al Bianco Pisano di S. Torpè...

Il Chianti e i suoi fratelli. Bisogna conoscerli!

A cura della Regione Toscana

L'ASSOLUTO.

IL TV-COLOR HIFI BI-AUDIO. E IL VIDEOSISTEMA PORTATILE-FISSO, PER RIPRODURVI I TELERICORDI.

Oggi NORDMENDE ha dotato il tv-color di una nuova, multiforme tecnica, trasformandolo in un centro televisivo pronto a ricevere ogni programma attuale e futuro, normale e videoregistrato, via cavo e via satellite, Videotel.

Alla qualità visiva del tv-color, NORDMENDE ha integrato altrettanta qualità sonora HiFi d'avanguardia, fino alla ricezione su due canali audio separati. Come nel modello BISONIC, dove la qualità sonora è assicurata da 5 altoparlanti: due tweeter e due midrange negli sportelli, un bass-reflex nel piedistallo.

Nel tv-color, NORDMENDE ha anche ampliato la collegabilità a tutti i sistemi audiovisivi, "Home computer", registratori VHS e di ogni altro tipo.

E, nella videoregistrazione ha realizzato un sistema totale, una vera tv privata completa di telecamere e accessori, e ha raddoppiato le possibilità d'uso del videoregistratore con il portatile-fisso VHS, già pronto anch'esso a registrare il Videotel e anche l'audio su due piste separate. Tutto questo con il confort della totale telecomandabilità delle funzioni sia per il tv - su 99 canali - sia per il videoregistratore, direttamente collegabile al modello scelto tra le 48 versioni - da 12" a 27" - di tv-color NORDMENDE, L'ASSOLUTO.

Per ricevere il catalogo NORDMENDE, scrivi a:
S.E.I. - Uff. Nordmende
40064 Ozzano Emilia (Bologna).



NORDMENDE

TECNICA TEDESCA PER GLI ANNI '80