

BRE

RAI

PRODUZIONE RP

**RC**  
tv

**Radiocorriere**

INSERTO VERDI

3

ZA TRA NOI  
NA STORIA ROMANA  
ARLA CORRADO

LIZA MINNELLI

**“morbido da pelle”  
morbido da lanolina**

**con il nuovo ammorbidente  
della Mira Lanza:**

**AVA superammorbidente  
alla lanolina.**

Ava superammorbidente è pensato e realizzato come una vera cura di bellezza per tutto il bucato.

Contiene lanolina e subito, inconfondibilmente si sente sulla pelle una morbidezza nuova: Ava superammorbidente vince in morbidezza.

**MIRALANZA**



**...e che profumo di lavanda!**



# 40

### Tutti gli uomini del piccolo schermo



# 58

### Pink Floyd in un film pieno di incubi diretto da Parker



# 84

### «Casi clinici»: otto episodi di cinema-verità

## SOMMARIO



In copertina: Liza Minnelli. Foto Farabola

#### DIRETTORE RESPONSABILE

Umberto Andalini

#### VICE DIRETTORI

Giacomo Ascheri, Giuseppe Pedercini

#### CAPO REDATTORE

Lino Rizzi

#### CAPISERVIZIO

Ernesto Baldo, Pierguido Cavallina, Franco Scaglia

#### INVIATI SPECIALI

Lina Agostini, Giuseppe Bocconetti

#### SEGRETARIA DI REDAZIONE

Lucilla Casucci

#### REDAZIONE

Maurizio Adriani, Stefania Barile, Teresa Buongiorno, Serena Iannicelli, Fiammetta Rossi, Gianni Rossi, Carlo Scaringi, Maria C. Zanda, Paolo Zauli

#### REDAZIONE DI TORINO

Capo redattore: P. Giorgio Martellini  
Redattori: Rosella Fragola, Renato Girello, Paolo Grasso, Renata Pisu

#### GRAFICI

Francesco Angeloni, Mario Mariani, Eugenio Trimoli, Enrico Zaccchio (Torino)

#### COLLABORATORI

Maso Biggiero, Donata Gianeri, Tarquino Maiorino, Fiorenza Sartori (fotografo), Aldo Villa  
ERI - Edizioni Rai Radiotelevisione Italiana  
Presidente: Guido Ruggiero  
Amministratore Deleg. Mario Codignola  
Vice Presidente: Gianni Statera  
Direttore Generale: Alberto Luna

#### LE FOTO DI QUESTO NUMERO

Amendola, Bauer, Britt, Calvo, Cortini, Farabola, Kahana, Mac Hugh, Mencarini, Neri, Pictor, Reporter, Sartori, Sigma, Team, Ufficio Stampa Rai.  
i disegni sono di Mirek

RADIOCORRIERE TV - ANNO LIX - N. 43 - 24 / 30 OTTOBRE 1982

#### PROGRAMMI

4	TV	119	TV Locali
219	Radio	242	Filodiffusione

#### TELEVISIONE

52	Roma tenera e sepolta negli anni bui del fascismo	Giuseppe Bocconetti
64	Fantastico è prendere la vita come viene	Bice Biagi
68	Riconciliazione in diretta fra palcoscenico e tv	Paolo Grasso
70	Scoprimmo a teatro cos'era un bordello	Enzo Maurri
74	Quando il teatro è sostantivo di genere femminile	Renée Reggiani
84	Carolina contro il drago	Emilio Sanna
99	Un coro di o.k. per Verdi in tv	
168	Il salotto buono di Enza e Giulia	Stefania Barile
173	Ménage con fantasma	Anna Moretti
179	Il museo ha un'anima: scopriamola	Gianni Rossi
185	Tonsille: toglierle o curarle?	Luciano Onder

#### ATTUALITÀ

40	Per un po' di gloria e di potere	Carlo Scaringi
46	Infuria un ciclone di nome Liza	Roberto D'Agostino
90	Tanti satelliti in vista ed è subito caos	Lina Agostini
187	Il calcetto mette i galloni	Emilio Albertario

#### CINEMA

58	Un rock che sembra guerra	Luciana Capretti
81	Ora so che produttore è bello	Ada Acquaviva

#### MUSICA

153	Fra Toscanini e Karajan finisce alla pari	Olga Visentini
156	Rinascere l'inventore del blues bianco	Mario Gamba
189	Le sorprese del jazz rivisitato	S. G. Biamonte
193	Autunno: è tempo di concerti	Vincenzo De Vivo

#### INSERTO

A tavola con Verdi

#### RUBRICHE

32	TV 3 Regioni	34	Almanacco
37	I film in tv	39	Jacovideon
161	Mister Fantasy	164	Hit Parade
199	Onda verde	202	Diretta sport
203	Videoregistrazione	204	Set
206/208	Tuttilibri	211/213	Dischi rock pop jazz folk
215/217	Dischi classica & lirica	250	Oroscopo/Le schedine

Per mancanza di spazio non vengono pubblicate in questo numero le rubriche: Ottava nota, Sipario e Lettere al direttore

Direzione e Redazione: v. Giandomenico Romagnoli 1/b - 00196 Roma - tel. 3878 • Amministrazione: v. Arsendale 41 - 10121 Torino - tel. 5710 • Redazione torinese: v. F. Postiglione 10024 Moncalieri (TO) - tel. 6470947 • Un numero, lire 800 - arretrato: lire 1600 - prezzi di vendita all'estero: Malta C.M. 22,5; Monaco Principato Fr. 7; Canton Ticino Sfr. 2,50 • Abbonamenti: Annuali (52 numeri) lire 33.500; semestrali (26 numeri) lire 17.500 - estero: annuali lire 48.500; semestrali lire 25.000 • I versamenti possono essere effettuati sul conto corrente postale n. 286106 intestato a Radiocorriere tv - v. Arsendale 41 - 10121 Torino • Pubblicità: SIPRA - v. Bartolo 34 - 10122 Torino - tel. 57.53 • Milano: p. IV Novembre 5 - 20124 Milano - tel. 69.82 • Sede di Roma: via degli Scalapoli 23 - 00196 Roma - tel. 36.99.21 • Distribuzione per l'Italia: Parrini & C. - p. Indipendenza 11/B - 00185 Roma - tel. (06) 49.92; v. G. Galilei 4 - 20060 Cassina del Pecchio (MI) - tel. (02) 95.20.266 (aderente ADN) • Distr. per l'estero: Messaggierie Internazionali - v. Calabria 3 - 20090 Fizzano di Pieve Emanuele (Milano) - tel. 90.70172 • Printed in Italy - stampato dalla gr. II/70 - reg. del Tribunale di Torino n. 348 del 18.12.48 • Diritti riservati - riproduzione vietata - articoli e foto non si restituiscono. • Editore: ERI - Edizioni Rai Radiotelevisione Italiana - Affiliata alla Federazione Italiana Editori Giornali.



20,30 SCENEGGIATO



**Storia d'amore e d'amicizia.** Ambientato tra il 1936 e il '43, questo film per la tv narra le vicende di Davide, un israelita romano, di Rina, la fidanzata (Barbara De Rossi, foto), e di Cesare, il suo migliore amico. Una storia simile a quella di migliaia di persone vittime, in quel periodo, della persecuzione politica

10 **Avventura**

a cura di Bruno Modugno con la collaborazione di Sergio Dionisi - L'isola del tesoro. Regia di Luciano Ricci

Da Palazzo Barberini in Roma

10,30 **Voglia di musica**

Un programma di Luigi Fain. Regia di Sandro Spina. Riccardo Zadra, pianista. Fryderyk Chopin: Scherzo n. 3 in do diesis minore, op. 39. Igor Stravinskij: Tre tempi da «Petruska»

Dalla Chiesa delle Suore Missionarie Francescane di Maria in Roma

11 **Santa Messa**

celebrata in occasione della Giornata Missionaria Mondiale. Commento di Mario Puccinelli. Ripresa televisiva di Carlo Baima

11,55 **Segni del tempo**

Settimanale di attualità religiosa. a cura di Liliana Chiale

12,15 **Linea verde**

a cura di Federico Fazzuoli. Regia da studio di Ezio Pecora

PUBBLICITÀ

13-14 **TG L'onu**

Quasi un rotocalco per la domenica, a cura di Alfredo Ferruzza. Regia di Isa Pastorelli

13,30 **TG 1 - Notizie**

Dallo Studio 5 di Roma Pippo Baudo presenta

14-19,50 **Domenica in...**

di Bruno Broccoli, Giorgio Calabrese, Enzo Sermasi, Franco Torti. Regia di Luigi Bonori. Programma a cura di Jole Fiori

**Cronache e avvenimenti sportivi**

a cura di Paolo Valentini. Regia di Nazareno Balani con

14,10 **Notizie sportive**

PUBBLICITÀ

In... diretta da studio

14,45 **Discoring**

Settimanale di musica e dischi. Un programma di Antonello Caprino. Presentano Emanuela Falchetti, Anna Pettinelli e Isabella Russinova. Regia di Gianni Vaiano. 1ª parte

PUBBLICITÀ

15,20 **Notizie sportive**

In... diretta da studio

15,55 **Discoring. 2ª parte**

PUBBLICITÀ

16,20 **Notizie sportive**

DOMENICA  
TV1  
24 ottobre 1982

14,45 MUSICA LEGGERA



**Discoring.** Il settimanale di novità e classifiche discografiche ha la particolarità quest'anno di essere condotto solo da donne. A sostituire Jocelyn, Emanuela Falchetti (foto), Anna Pettinelli e Isabella Russinova. Come di consueto il settimanale è diviso in due parti: ospiti nella prima e Hit nella seconda

22,40 MUSICA LEGGERA

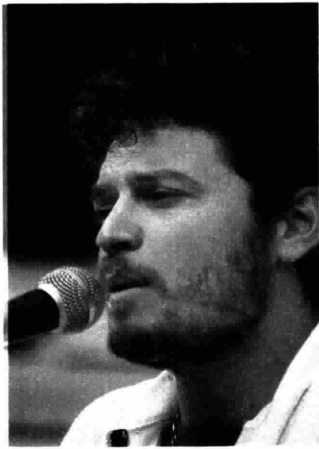

**Franco Simone in concerto.** Del trentaduenne artista pugliese ascolteremo stasera brani tratti dal suo ultimo LP *Gente che conosco* e da album precedenti come *Respiro* (*Cara droga, Il vecchio del carrozzone*), *Il poeta e la chitarra* (*Tu e così sia, Tentazione*) e *Paesaggio* (nella foto: Franco Simone)

In... diretta da studio

16,55 **Muppet show** con Liza Minnelli

Distr.: I.T.C.

PUBBLICITÀ

In... diretta da studio

17,20 **Fantastico bis**

Portafortuna della Lotteria Italia. Gioco a premi con il concorso dei telespettatori

18 **Campionato italiano di calcio**

Sintesi di un tempo di una partita di Serie B

18,30 **90° minuto**

PUBBLICITÀ

In... diretta da studio

Che tempo fa

PUBBLICITÀ

20 **Telegiornale**

PUBBLICITÀ

La Rai - Radiotelevisione Italiana presenta

20,30 **Storia d'amore e d'amicizia**

Scritta da Ennio De Concini e diretta da Franco Rossi da «La ballata di un campione», soggetto e sceneggiatura di Guglielmo Spoletni. Musica di Mario Nascimbene. Scene di Emilio Vignolo. Costumi di Maria Teresa Stella. Fotografia di Sandro Messina. Montaggio di Giancarlo Cersosimo. Una coproduzione Rai - Telehachette. Un programma a cura di Giovanna Genoese. 1° episodio: *L'amicizia*. Personaggi ed interpreti (in ordine di apparizione): Rina *Barbara De Rossi*, Davide *Claudio Amendola*, Cesare *Massimo Bonetti*, La signora *Orsetta Manfredi*, il padrone del deposito *Piero Vivaldi*, il padre di Cesare *Paolo Spinelli*, Celeste *Lusa De Santis*, Settimio *Ferruccio Amendola*, Ester *Lia Curci*, Don René *Jacques Stary*, L'americano *David Bianchi*, Charlot *Leopoldo Greco*, Garibaldo *Marisa Merlini*, Matilde *Elena Fabrizi*, Lucchetti *Massimo Dapporto*, Marlene *Annie Belle*, Il medico *Achille Brugnini*. (La voce di Rina Sonnino è di Rita Savagnone) Una coproduzione Rai - Télé Hachette (Vedi pag. 52)

21,30 **La domenica sportiva**

Cronache filmate e commenti sui principali avvenimenti della giornata, a cura della Redazione Sport del TG 1

22,30 **Telegiornale**

PUBBLICITÀ

22,40 **Franco Simone in concerto**

a cura di Raoul Franco. Regia di Lucio Testa

23,10 **TG1 Notte - Che tempo fa**

20,30 SPETTACOLO



**G. B. Show.** Gino Bramieri è alle prese con ospiti, scenette, balli e canzoni. Duetti con Nanda Primavera tratti da alcune celebri operette; uno sketch dedicato a Garibaldi; un brano della rivista *E la vita comincia ogni mattina* con Carmen Scarpitta e ancora una scenetta con Edy Angelillo e Paola Tedesco

DOMENICA  
TV2  
24 ottobre 1982

13,30 COMEDIA



**Ho sognato il paradiso.** Wanda, una prostituta che vive in una casa chiusa, conosce ai giardini pubblici due giovani, Alessandro e Oreste. Facendosi passare per una ragazza a modo, accetta di fare una gita con loro. Ma insieme alla gioia per l'incontro avverte il turbamento di una realtà impossibile

21,40 TELEFILM



**Hill Street giorno e notte.** Il capitano Furillo è chiamato come testimone in un tribunale speciale e rischia di restare intrappolato sacrificando la carriera. Al poliziotto Renko viene rubata una pistola, mentre tra gli agenti Bate e Coffey una vicenda sentimentale mai cominciata finisce con una menzogna

- 10 Cuccioli feroci**  
Documentario di Einar Linde. Prod.: Sverige Television
- 10,15 Ludwvig van Beethoven**  
Concerto n. 5 in mi bemolle maggiore, op. 73 per pianoforte e orchestra - Allegro - Adagio un poco mosso - Rondò (allegro). Solista Rudolf Buchbinder. Leonora n. 3, ouverture op. 72. Orchestra Sinfonica di Torino della Radiotelevisione Italiana. Direttore Wilfried Boettcher. Regia di Gianni Casolino
- 11,15 Giorni d'Europa**  
Un programma di Gastone Favero, a cura di Gianni Colletta
- 11,45 Rhoda**  
Fatti i fatti tuoi. Telefilm. Regia di Robert Moore. Prod.: Viacom
- 12,10 Meridiana**  
**Blu domenica. Piante, animali, stelle e altre cose,** di Renzo Cortina e Giannina Tabarelli  
PUBBLICITÀ
- 13 TG 2 - Ore Tredici**  
PUBBLICITÀ
- 13,30 Ho sognato il paradiso**  
Dallo Studio TV 1 di Torino. Comedie in diretta (V)  
di Guido Cantini. Adattamento televisivo di Edmo Fenoglio. Personaggi ed interpreti: Wanda Paola Quattrini, Alessandro Stefano Satta Flores, Oreste Franco Barbero Marga Marilda Donà, La Bitonia Vittoria Lottero, Yvonne Isabella Attali. Scene di Eugenio Gugliemmetti. Costumi di Mariolina Bons. Programma a cura di Ennio Amadio. Regia di Edmo Fenoglio (Vedi pag. 68)  
PUBBLICITÀ
- 15,10-19,45 Blitz**  
In diretta dagli Studi della Fiera di Milano  
Un programma di spettacolo, sport, quiz e costume di Aldo Bruno. Realizzato con la collaborazione della Redazione sportiva del TG 2 e del Pool sportivo TV. Conduce Gianni Minà. Collaborazione di Marco Zavattini. Regia di Giuliano Nicastro
- 15,10 Blitz - spettacolo con Monica Vitti**  
In diretta da un campo di calcio
- 15,15 Risultati primi tempi e interviste in tribuna**  
PUBBLICITÀ
- 15,25 Blitz - spettacolo**
- 15,55 Pugilato: Campionato americano pesi welter.** Donald Curry-Marion Starling

- 16,15** In diretta da un campo di calcio  
**Risultati del campionato e la schedina del Sistemone**
- 16,25 Blitz - spettacolo**  
PUBBLICITÀ  
Franco Schipani da New York
- 17,20 La Hit - Parade americana**
- 17,30 Blitz - sport**  
Ginnastica: In diretta da Zagabria: Coppa del Mondo  
PUBBLICITÀ
- 18,05 Blitz - spettacolo**  
PUBBLICITÀ
- 18,50 TG 2 - Gol flash**
- 19 Campionato italiano di calcio**  
Cronaca registrata di un tempo di una partita di Serie A  
PUBBLICITÀ
- 19,50 TG 2 - Telegiornale**
- 20 TG 2 - Domenica sprint**  
Fatti e personaggi della giornata sportiva, a cura di Nino De Luca, Lino Ceccarelli, Remo Pascucci, Giovanni Garassino  
PUBBLICITÀ
- 20,30 G.B. Show**  
Dal Teatro Sistina in Roma. Garinei e Giovannini presentano con Gino Bramieri, di Terzoli e Vaime. Scene e costumi di Giulio Coltellacci. Musiche di Berto Pisano. Fotografia di Carlo Natali e con la partecipazione di Nanda Primavera, Paola Tedesco, Edi Angelillo, Carmen Scarpitta, Roberto Bonanni, Luciano Dona. La canzone della sigla di chiusura è cantata da Guido Morgavi. Un programma a cura di Mario Angelo Poucha. Coreografie e regia di Gino Landi. 4° ed ultima puntata
- 21,40 Hill Street giorno e notte**  
La vendetta di Pestalozzi. Telefilm. Distr.: Gison International
- 22,30 TG 2 - Stasera**  
PUBBLICITÀ
- 22,40 Speciale Mixer - Documento**  
Baltico: un mare di spie, a cura di Marcella Emiliani. Collaborazione di Brunella Lanaro
- DEPARTAMENTO SCUOLA EDUCAZIONE**  
Monografie: ricerche di storia e scienze per le scuole secondarie superiori
- 23,10 Tecnologie a misura d'uomo**  
Testo di Vito Sansone. Regia di Massimo Mida (Replica)
- 23,40 TG 2 - Stanotte**

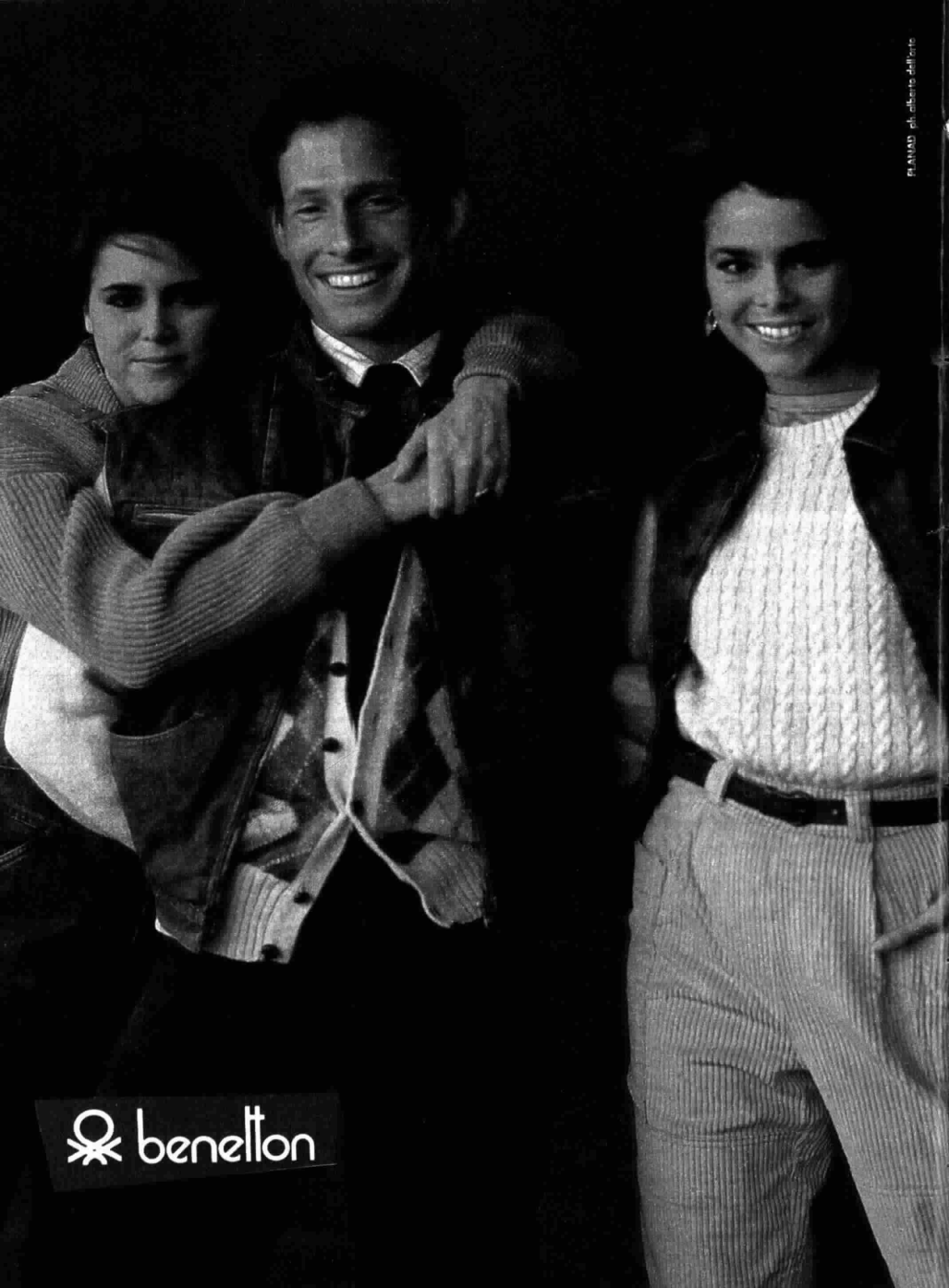

 benetton

20,40 SPORT



DOMENICA TV3 24 ottobre 1982

19,35 JAZZ



Sport Tre. Commenti e goal relativi alle partite di Serie A e B con Nando Martellini in studio. Quindi interviste ai presidenti delle federazioni sportive. Altri servizi di attualità curati da Enrico Zenobi ed Eugenio Fabiani. In chiusura il «salotto» di Novella Calligaris

Jazz primo amore. Secondo appuntamento con la Jazz Big Band della Rai di Milano, diretta da Enrico Intra, e il chitarrista Franco Cerri. Con il critico Adriano Mazzeletti si rispolverano dieci anni di jazz, dal '50 al '60, insieme ai big della canzone italiana di allora

Dal Teatro Sistina in Roma

11,45-12,35 Big Bands

Incontro con Mel Lewis e Bob Mintzer. Orchestra di Musica Leggera del Centro di Produzione TV di Roma della Rai-Radiotelevisione Italiana. Presenta Maria Giovanna Elmi. Regia di Vittorio Olvati. 2ª puntata. Un programma della Sede regionale per il Lazio

15 Diretta sportiva

Telecronaca a diffusione nazionale Chianciano: Calcetto Pool scudetto (Vedi pag. 18/7)

Pordenone: Hockey su pista Italia - Germania. Campionato europeo

17,25 Special Walter Foini

dal Festival '82. Organizzato da Carlo Siena. Condotto da Enzo Decaro. Regia di Nereo Rapetti. Un programma della Sede regionale per l'Abruzzo

17,55 Cantautori di oggi e di domani

a cura di Enzo Marchetti. Organizzazione Vittorio Salvetti. Partecipano: Gianni Morandi, Vasco Rossi, Gerardo Carmine Gargiulo, Antonello Venditti e Fabio Concato. Regia di Enzo Dell'Aquila. 3ª puntata

19 TG 3

fino alle 19,05 informazione a diffusione nazionale; dalle 19,05 alle 19,15 informazione regione per regione

19,15 Sport Regione

Edizione della domenica a cura delle Redazioni regionali. La giornata sportiva regione per regione

Intervallo con: GIANNI E PINOTTO

19,35 Jazz primo amore

La «Jazz Big Band» della Rai di Milano diretta da Enrico Intra. Presenta Franco Cerri con Rita Frassi. Regia di Eugenio Giacobino. 2ª puntata. Un programma della Sede regionale per la Lombardia

20,40 Sport Tre

a cura di Aldo Biscardi. Programma a diffusione nazionale. Cronache - Commenti - Inchieste - Dibattiti Italiani a Milano

21,40 Leo Wachter: Una vita spettacolosa

di Antonio Cocchia. Regia di Fausto Bertolini. Un programma della Sede regionale per la Lombardia

22,10 TG 3

Intervallo con: GIANNI E PINOTTO

22,30-23,15 Campionato di calcio di Serie A

TRASMISSIONI PER LA PROVINCIA DI BOLZANO

Sender Bozen

Sendung in deutscher Sprache (20-20,40)

20 Tageschau

Die Schraiers. Familienserie von Fitzgerald Kusz und Rainer Söhnlein. Mit Wolfgang Preiss, Sofie Keeser, Gabi Marr u.a. 2. «Wochenanfang» Verleih: Telepool

SVIZZERA

- 10 - Santa Messa
11-11,45 Svizzera romanzscha
13,30 Telegiornale - 1ª edizione
13,35 Un'ora per voi - Settimanale
14,35 Il pompiero del petrolio. Doc.
15,20 Ultima fermata per Salts Flats
16,10 Ishi, l'ultimo della sua tribu
17 - Trovarsi in casa
19 - Telegiornale - 2ª edizione
19,05 La parola del Signore
19,15 Piaceri della musica
20 - Il Regionale - Rassegna
20,15 Telegiornale - 3ª edizione
20,35 Un caso per due. 1. La sorella maggiore. Sceneggiatura di Karl Heinz Willschret. Regia di Wolfgang Storck
21,50 La domenica sportiva
22,50 Telegiornale - 4ª edizione
23 - Good morning world
23,50-23,55 Telegiornale - 5ª edizione

CAPODISTRIA

- 17 - Ginnastica. Zagabria: Coppa del mondo - Finali individuali maschili e femminili agli attrezzi
18,30 Alta pressione. Trasmissione musicale (Replac - Zig-Zag)
19,30 Con noi... in studio - Punto d'incontro - Settimanale del Telegiornale
20,15 La Traviata - Film con Anna Moffo, Gino Bechi, Franco Bonisoli. Regia di Mario Lanfranchi
Alessitto con particolare cura scenografica, con eleganza di costumi, con gradevole senso di colore e con la presentazione di noti cantanti lirici: questo lavoro va inteso come un riuscito tentativo di filmare un'opera lirica rispettando l'essenziale natura.
21,45 TG - Settegiorni
22 - Ginnastica. Zagabria: Coppa del mondo - Finali individuali maschili e femminili agli attrezzi
- Calcio. Zagabria: Dinamo-Partizan (Sintesisi)

FRANCIA

- 9,40 Corso di inglese
10 - Gym-tonic
10,30 Prossimamente
11,15 Jacques Martin domenica
11,20 Fuori gli artisti
12,45 Telegiornale
13,20 Incredibile ma vero
14,25 L'uomo che giunge e proposto
15,15 Scuola dei fans
15,55 Viaggiatori della storia
16,25 Tà danzante
16,55 Arrivederci Jacques Martin
17,05 I figli della libertà. Telegiornale (1ª)
18 - La corsa attorno al mondo (6ª)
18,55 Notizie sportive
20 - Telegiornale
20,35 Bourvil: uno scoppio di risate
21,35 Documentario
22,30 Concerto
23 - Telegiornale

MONTECARLO

- 14,30 La figlia del Capitano. Sceneggiato. 6ª puntata
15,40 Caméo Theatre. Telegiornale
16,30 Il fantastico mondo di Paul Carton animati
17 - Flipper: Via Marta. Telegiornale
17,30 Tutti insieme: musica dal vivo Conduce Gianni Morandi
18,20 A tutto calcio
18,30 Notizie flash - Bollettino meteorologico
18,35 Jumbo - Jumbo. Documentario
19 - A boccaperta. Settimanale
20 - Il mio amico Bottoni. Telegiornale
20,30 Il cavaliere Costante Nicosisa demoniaco. Film con Lando Buzzanca
22,10 Aggiudicato - Asta in diretta
23,30 Notiziario - Oroscopo di domani - Bollettino meteorologico

20,30 FILM



**La storia del dr. Wassell (1944).** Di taglio documentaristico, inteso quasi a esaltare le gesta del servizio sanitario della marina americana, il film, interpretato da Gary Cooper (nella fotografia), è diretto dal re dei kolossal, Cecil Blount De Mille (suoi sono: *Cleopatra, I dieci comandamenti, Giubbe rosse*)

LUNEDÌ  
TV1  
25 ottobre 1982

18,50 SPETTACOLO



**Stasera niente di nuovo.** Ancora di scena la coppia Vianello-Mondaini affiancata stavolta da Heather Parisi. Lo schema è quello inventato per *Tante scuse*: il «dietro le quinte». Solo che invece del capocacche e del barman c'è un ispettore di studio, Enzo Liberti, con cui Vianello ha frequenti battibecchi

23 INCHIESTA



**Speciale TG 1.** La figura e l'opera di Enrico Mattei vengono ricordate in due servizi speciali. Stasera si analizzano l'attività estera del manager e la guerra dichiarata contro di lui dalle grandi compagnie petrolifere straniere. Testimonianze di personalità politiche arabe, latino-americane, sovietiche e cinesi



DIPARTIMENTO SCUOLA EDUCAZIONE

**12,30 Moderni agricoltori**  
Didattica agricola nella regione Lombardia. Un programma di Luigi Fantoni. Consulenza di Guido Duiella. Regia di Sandro Pizzocchero.  
1ª puntata  
PUBBLICITÀ

**13 Tuttilibri**  
Settimanale di informazione libraria, di Giulio Nascimbene con la collaborazione di Guido Gola. Realizzazione di Paola Amistà

**13,25 Che tempo fa**  
PUBBLICITÀ

**13,30 Telegiornale**  
PUBBLICITÀ

**14 Illusioni perdute**  
di Honoré de Balzac. Riduzione e regia di Maurice Cazeneuve con Yves Bernier, Anne Vernon, Serge Mailland. 1ª puntata  
PUBBLICITÀ

**14,30 Speciale Parlamento**  
Un programma di Gastone Favero a cura di Gianni Colletta (Replica)



DIPARTIMENTO SCUOLA EDUCAZIONE

**15 L'Università in Europa: insegnamento e ricerca**  
Un programma di Maria Amata Garito. Regia di Italo Pollini. La Francia.  
Prima parte  
PUBBLICITÀ

**15,30 Trapper**  
Un passato da nascondere. Con Pernell Roberts, Gregory Harrison, Mary McCarty, Charles Siebert, Christopher Norris, Brian Mitchell e Jessica Walters. Distr.: 20th Century Fox

**16,20 Lunedì sport**  
Commenti su fatti sportivi della domenica a cura della Redazione sportiva del TG 1  
PUBBLICITÀ

**17 TG 1 - Flash**

**17,05 Avventure, disavventure e amori di Nero, cane di leva**  
Un cartone animato di Suzuki Teruaki. 22ª episodio: *La trappola*. Prod.: Eiken, Tokyo

Tony Binarelli presenta:

**17,20 Con un colpo di bacchetta**  
3ª serie Con la partecipazione di Rudy Euer. In studio Linda Lorenzi. Scenografia di Mario Del Don. Realizzazione Polivideo. 5ª puntata

**17,35 Gli antenati**  
Un cartone animato di Hanna e Barbara. Lord Flintstone

**18 Una eredità della preistoria**  
a cura di Giovanni Paolini. Testi di Bruno Magistri  
PUBBLICITÀ

**18,20 L'ottavo giorno**  
Temi della cultura contemporanea, a cura di Gianfranco Manganella  
PUBBLICITÀ

**18,50 Chi si rivede!?**  
Sandra Mondaini e Raimondo Vianello in **Stasera niente di nuovo** di Continenza e Vianello, con Heather Parisi e con la partecipazione di Gianni Agus. Orchestra diretta da Renato Serio. Coreografie di Franco Misera. Scene di Lucio Lucentini. Costumi di Corrado Colabucci. Luci di Franco A. Ferrari. Regia di Romolo Siena. 1ª puntata

**19,45 Almanacco del giorno dopo**  
a cura di Giorgio Ponti, con la collaborazione di Flora Favilla e Diana De Feo  
**Che tempo fa**  
PUBBLICITÀ

**20 Telegiornale**  
PUBBLICITÀ

**20,30 Uomini in guerra** a cura di Vittorio Rolandi Ricci (IX)  
**La storia del Dr. Wassell**  
(«The Story of Dr. Wassell», 1944). Film - Regia di Cecil B. De Mille. Interpreti: Gary Cooper, Laraine Day, Signe Hasso, Dennis O'Keefe, Carol Thurston. Carl Esmond, Paul Kelly, Stanley Ridges. Prod.: Paramount

**22,40 Telegiornale**  
PUBBLICITÀ

**22,50 Appuntamento al cinema**  
I film che vedrete sul grande schermo a cura dell'ANICAGIS  
PUBBLICITÀ

**23 Speciale TG 1**  
a cura di Bruno Vespa. Enrico Mattei: un protagonista diverso, di Franco Catucci. 1ª parte

**23,50 TG 1 - Notte - Oggi al Parlamento - Che tempo fa**

20,30 SCENEGGIATO



**Figli e amanti.** William si ammala e Gertrud (Eileen Atkins, foto) accorre presso di lui; ma il giovane muore e la donna torna a casa. Anche Paul si ammala: Gertrud s'incolpa di aver troppo pianto il figlio morto trascurando così il più delicato Paul. La lunga malattia si risolve fortunatamente per il meglio

LUNEDÌ

TV2

25 ottobre 1982

21,30 INCHIESTA



**Venti anni dal Concilio.** Seconda puntata dell'inchiesta sulla assise ecumenica che segnò una svolta nella storia recente del mondo cattolico. La trasmissione odierna mostra come è cambiata la Chiesa in questo periodo attraverso le esperienze vissute da tre parrochie, in luoghi e situazioni diversi

14,20 CARTONI ANIMATI

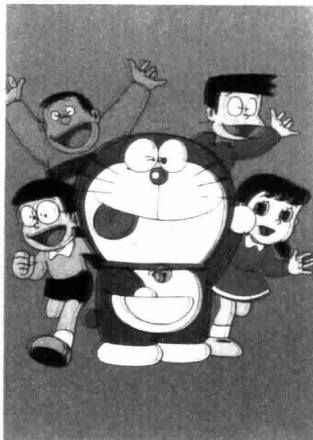

**Doraemon.** Un nuovo cartone animato giapponese, che va in onda nell'ambito di *Tandem*. Protagonista un gattino di nome Doraemon, venuto dal XXII secolo, capace di attraversare il tempo e lo spazio e di realizzare i fantastici desideri del suo piccolo amico Guglia, un bambino buono, ma timido e goffo

12,30 TG 2 - Trentatré

Settimanale di medicina a cura di Luciano Onder (Vedi pag. 185)  
PUBBLICITÀ

13 TG 2 - Ore tredici

PUBBLICITÀ

DIPARTIMENTO SCUOLA EDUCAZIONE

13,30 Tresei

Genitori, ma come? Un programma ideato e diretto da Sandro Lai  
PUBBLICITÀ

14-16 Tandem

Due ore in diretta dallo Studio 7 di Roma condotte da Enza Sampò. Scene di Giorgio Aragno. Realizzazione di Anna Maria Gerli (Vedi pag. 168).  
Nel corso del programma:

14,05 Paroliamo

Presentano Marco Danè ed Emanuela Giordano. 1ª parte

14,20 Doraemon. Cartone animato. Distr.: I.T.B.

14,30 Paroliamo. 2ª parte

14,55 Il selvaggio mondo degli animali

Documentario - La meravigliosa piovra. Distr.: Tower Film

15,15 Quiz

15,30 Doraemon

Cartone animato. Distr.: I.T.B.

15,45 In studio

PUBBLICITÀ

DIPARTIMENTO SCUOLA EDUCAZIONE

16 Maria Teresa d'Austria e le riforme dello Stato di Milano

di Glauco di Salle e Paola Riosa Gregoretto. Consulenza storica di Carlo Capra e Giorgio Rumi. 5ª puntata. Regia di Francesco Dama. Un programma della Sede regionale per la Lombardia in collaborazione con l'Assessorato alla Cultura della Provincia di Milano  
PUBBLICITÀ

16,30 Scrittura della canzonetta

Univèdit da Gianfranco Manfredi, Roberto Manfredi, Ricky Gianco. Scene di Carlo Giuliano. Costumi di Ruggero Vitrani. Coreografie di Kris Kenneally. Direttore della fotografia Ludovico Negri della Torre. Programma a cura di Nicoletta Bonucci. Regia di Angelo Zito, e con il telefilm comico Mezzo-giorno di fumo della serie Care ragazze. Soggetto e sceneggiatura di Brian Cooke. Regia di Mark Stuart. Produzione: Thames Television  
PUBBLICITÀ

17,30 TG 2 - Flash

17,35 Dal Parlamento

17,40 Stereo

Settimanale di informazione musicale, a cura di Daniela Peani con Piergiuseppe Caporale. Impianto scenico di Tommaso Passalacqua. Direttore della fotografia Giuliano Santi. Regia di Cesare Gigli

18,25 Spaziolibero: I programmi dell'accesso

FIALP - Federazione Italiana Autonomia Lavoratori Pubblici: «Il rinnovo dei contratti nel pubblico impiego»  
PUBBLICITÀ

18,40 TG 2 - Sportsera

PUBBLICITÀ

18,50 I professionali

L'innocente. Telefilm. Regia di Chris Burt. Prod.: London Weekend

PUBBLICITÀ

Previsioni del tempo

19,45 TG 2 - Telegiornale

PUBBLICITÀ

20,30 Figli e amanti

Dal romanzo di David H. Lawrence. Sceneggiatura di Trevor Griffiths. Con: Eileen Atkins, Tom Bell, Karl Johnson, Leonie Mellinger. Regia di Stuart Burge. 3ª puntata. Prod.: BBC  
PUBBLICITÀ

21,30 Venti anni dal Concilio

Un'inchiesta di Leandro Castellani. Vittorio De Luca e Paolo Giuntella. 2ª puntata: Dalla parte del popolo di Dio

22,25 TG 2 - Stasera

PUBBLICITÀ

22,35 Il brivido dell'imprevisto

Il paesaggio; da un racconto di Doug Morgan. Sceneggiatura di Denis Carrigan con: Jessie Matthews e Bill Maynard. Regia di Giles Foster Prod.: Anglia International

23 Sorgente di vita

Rubrica di vita e cultura ebraica a cura dell'Unione delle Comunità Israelitiche in Italia

PUBBLICITÀ

DIPARTIMENTO SCUOLA EDUCAZIONE

23,25 Il padre dell'uomo

Un programma di Lugià Camaiani e Cesare M. Giannotti. Collaborazione di Mario Della Valle. 3ª puntata: Il mondo sociale dei bambini: la famiglia. Regia di Cesare M. Giannotti. (Replica)

23,55 TG 2 - Stanotte

magog  
l'avete già visto in TV?



**g galbusera**  
il mago dei biscotti

22,45 SPORT



LUNEDÌ

TV3

25 ottobre 1982

**Il processo del lunedì.** Addetti ai lavori e comuni cittadini vengono invitati a emettere il loro «verdetto» nel corso dell'appuntamento settimanale con l'attualità sportiva della Rete 3. Collegamenti con Torino e Napoli e filo diretto con i tifosi tenuto da Franco Solfiti

**La gente e la città: Reggio Calabria.** Riprende la serie che intende offrire uno spaccato di alcune province italiane, facendo parlare gli abitanti, gli amministratori, le personalità locali. Si inizia con Reggio Calabria e si proseguirà con Cuneo e Rapallo

21,40 DSE



**16,45 Campionato di calcio Serie A e B**

**19 TG 3**

fino alle 19.10 informazione a diffusione nazionale; dalle 19.10 alle 19.30 informazione regionale per regione

**19,30 Sport Regione del lunedì**

a cura delle Redazioni regionali. Settimanale a diffusione regionale

Intervallo con: GIANNI e PINOTTO

**DIPARTIMENTO SCUOLA EDUCAZIONE**  
Educazione e Regioni, a cura di Mauro Gobbin

**20,05 Asili nido: un laboratorio europeo**

I bambini di via Loczy. Regia di Massimiliano Santella

Intervallo con: GIANNI e PINOTTO

**20,40 La gente e la città**

a cura di Celestino Spada. Consulenza di Corrado Barberis. **Reggio Calabria**, di Sergio Tau, con la collaborazione di Roberto Spirito. Consulenza di Pietro M. Mura

**DIPARTIMENTO SCUOLA EDUCAZIONE**

**21,40 Leggere la città**

a cura di Luigi Parola. Consulenza scientifica di Edda Ricagno Gabrielli. Consulenza didattica di M. Grazia De Ferrari e Rinaldo Sanna. Regia di Beppe Meli. 1° puntata: **La città non vista**

**22,10 TG 3**

Intervallo con: GIANNI e PINOTTO

**22,45 Il processo del lunedì**

a cura di Aldo Biscardi

**TRASMISSIONI PER LA PROVINCIA DI BOLZANO**

**Sender Bozen**

Sendung in deutscher Sprache (17.30 - 18.30)

**17.30** Matt und Jenny. Abenteuer im Ahornland - Canada 1850. Fernsehserie von William Davidson und Martin Lager - 22. Folge. Verleih: Polytel  
**17.55** Donnerörschen. 1. Teil - Ein Märchen nach Grimm bearbeitet von René Stöbrava - Regie: Fritz Genschow (Wiederholung)

**18.30** Dipartimento Scuola Educazione. Corso di lingua tedesca. 17ª lezione (Replica)

Sendung in deutscher Sprache (20-22.20)

**20 Tagesschau**

**20.20** Schwarz auf weiss - Ein Pressespiel  
**20.30** Sudtiroler spielen ihre Geschichte. Am Rande der Dreherarbeit zum Fernsehfilm. «Das Glück beim Händewaschen» Ein Film von Elisabeth Baumgartner

**21** Hans Fink: Aus Anlass seines 70. Geburtstages Aufzeichnung der Veranstaltung im Haus der Kultur Walther von der Vogelweide. Bozen, am 17. September 1982

**22.20 Saitne Franz**

**22.45** Il processo del lunedì

**24** TG 3

**SVIZZERA**

18 - Per i più piccoli

18.15 Per i bambini

18.45 Telegiornale - 1ª edizione

18.50 Il mondo in cui viviamo  
Cinque miliardi di uomini  
1. A qualsiasi prezzo

19.15 Obiettivo sport - TV Spot

19.50 Il Regionale - Rassegna  
TV Spot

20.15 Telegiornale - 2ª edizione  
TV Spot

20.40 La storia delle Ferrovie Svizzere  
TV Spot

21.40 Tema musicale  
Toscanini, uomo del suo tempo

22.05 Prossimamente cinema

22.15 Telegiornale - 3ª edizione

22.25 Fine della signora Wallace  
Film con E. Von Stroheim, M. B. Hughes, Dan Duryea  
Regia di Antony Mann

23.40-23.50 Telegiornale - 4ª edizione

**CAPODISTRIA**

13.30 Održna meja - Confine aperto  
Trasmissione in lingua slovena

16.30 Održna meja - Confine aperto  
Trasmissione in lingua slovena (Replica)

17 - La scuola. Le renne  
Documentario della serie «Gli amici dell'uomo»

17.30 Con noi... in studio  
TG - Notizie

18 - Film (Replica)  
- Zig Zag

19.30 Con noi... in studio  
- TG - Punto d'incontro  
Vetrina vacanze, in collaborazione con la Kompas Jugoslavia

20.15 Il delitto e il perdono  
1ª puntata dello sceneggiato «Il miserabile»

21.15 TG - Tuttoggi

21.30 Il fascino della mantenuta  
Telefilm della serie «Una coppia quasi normale»

22.30 TG - Tuttoggi

**FRANCIA**

12 - Notizie - Previsioni del tempo

12.08 L'Accademia dei 9. Gioco

12.45 Telegiornale

13.25 Prossimamente

13.50 L'altra donna. Sceneggiato (1ª)

14 - La vita oggi

15 - James Adams e l'orso Beniamino (16ª)

15.50 Documentario

16.45 Concerto

17.15 La TV dei telespettatori

17.45 Recré A2

18.30 Telegiornale

18.50 Numeri e lettere. Gioco

19.10 D'accordo, non d'accordo

19.20 Attualità regionali

19.45 Il teatro di Bouvard

20 - Telegiornale

20.35 Portamenti a teatro

22.00 Documentario

23.15 Telegiornale

**MONTECARLO**

14.30 Il circolo Pickwick. Sceneggiato. 1ª puntata

15.40 Monjori, samurai solitario  
Telefilm con Atsuo Nakamura

16.30 Il fantastico mondo di Paul

17 - Flipper: Un delfino in dono

17.30 Kossidon - Telefilm

17.55 Sulle orme degli atenati (1ª)

18.30 Notizie flash

Bollettino meteorologico

18.35 Spazio dispari. 13ª puntata

19.05 Shopping - Guida agli acquisti

19.20 Telemenu con Wilma De Angelis  
- Oroscopo di domani

19.30 Bolle di sapone. Teleromanzo

20 - Il mio amico Bottoni - Telefilm  
- Quotazioni oro

20.30 Luna park. 3ª puntata

21.30 Un ispettore scomodo. Telefilm

22.30 Moda boom

23 - Comico: Guardie e ladri (1ª p.)  
- Al termine: Notiziario

Oroscopo di domani  
- Bollettino meteorologico

20,30 **COMEDIA**



**Casa di bambola.** Per anni Nora ha lavorato per saldare il debito contratto di nascosto dal marito (Giulio Bosetti, foto): quando il creditore comincia a ricattarla, si scontra con la meschinità del marito che finisce per accusarla. Ribellandosi alla condizione di moglie-bambola Nora abbandona la famiglia

**MARTEDI**  
**TV1**  
26 ottobre 1982

18,10 **DOCUMENTARIO**



**L'opera selvaggia.** In questa puntata Rossif (foto) ci immerge nella particolare atmosfera del Karnataka, una regione del Sud dell'India. In questi luoghi ogni cosa, dalla musica alla corsa dei tori, dalle danze al sordo brontolio del mare, appare intimamente pervasa da un senso di profonda spiritualità

22,40 **MUSICA LEGGERA**

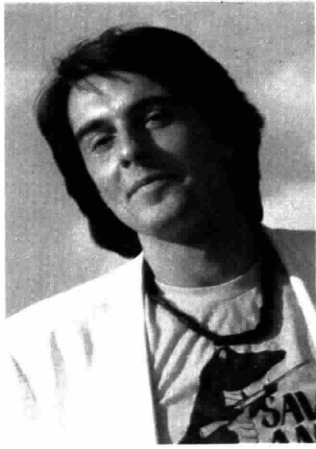

**Mister Fantasy.** Riprende la programmazione con un film in due tempi (la seconda parte il 2 novembre), girato quest'estate durante la tournée italiana di Jackson Browne, il cantante rock californiano (33 anni), impegnato contro il nucleare. Molta musica e racconti di sé, raccolti da Carlo Massarini (foto)

**DIPARTIMENTO SCUOLA EDUCAZIONE**

**12,30 Moderni agricoltori**  
Didattica agricola nella regione Lombardia. Un programma di Luigi Fantoni. Consulenza di Guido Duiella. Regia di Sandro Pizzocchero. 2ª puntata PUBBLICITÀ

**13 Cronache italiane** a cura di Franco Cetta

**13,25 Che tempo fa**  
PUBBLICITÀ

**13,30 Telegiornale**  
PUBBLICITÀ

**14 Illusioni perdute**  
di Honoré de Balzac. Riduzione e regia di Maurice Cazeneuve con: Yves Bernier, Anne Vernon, Serge Mailliant. 2ª puntata PUBBLICITÀ

**14,30 Oggi al Parlamento**

**14,40 In diretta con il TG 1**

**DIPARTIMENTO SCUOLA EDUCAZIONE**

**15 Le tecniche e il gusto**  
Un programma di Alberto Pellegrinetti con la consulenza di Giuseppe Cantelli e Graziella Guidotti. 1ª puntata: L'arte del tessile PUBBLICITÀ

**15,30 Trapper**  
Un medico in gamba con Pernel Roberts, Gregory Harrison, Mary McCarty, Charles Siebert, Christopher Norris, Brian Mitchell e Jessica Walters. Distr.: 20th Century Fox

**16,20 Jackson Five**  
Un cartone animato di Halas and Batchelor con le canzoni dei «Jackson 5». Jackson Five, donne e guai. Coproduzione: Rankin-Bass

**16,45 Dick Barton, agente speciale**  
2ª serie. Con Tony Vogel, James Cosmo, Anthony Heaton. Regia di Anthony Howard. 7ª episodio. Prod.: Southstar Television International PUBBLICITÀ

**17 TG 1 - Flash**

**17,05 Avventure, disavventure e amori di Nero, cane di leva**  
Un cartone animato di Suzuki Tezuka. 23ª episodio: Le acque termali. Prod.: Eiken, Tokyo

**17,20 Tre nipoti e un maggiordomo**  
Addio al Liceo. Con Brian Keith, Sebastian Cabot, Kathy Garver, Anissa Jones, Johnnie Whitaker. Regia di Charles Berton. Prod.: MCA

**17,45 Gli antenati**  
Un cartone animato di Hanna e Barbera. Fred e il leone

**18,10 L'opera selvaggia**  
Un programma di Frederic Rossif. Karnataka - Il cuore musicista. 2ª puntata PUBBLICITÀ

**18,30 Spaziolibero: I programmi dell'accesso**  
Associazione Italiana Artigiani del legno: «Vestire la casa» PUBBLICITÀ

**18,50 Chi si rivede!?**  
Sandra Mondaini e Raimondo Vianello in Stasera niente di nuovo di Continenza e Vianello, con Heather Parisi e con la partecipazione di Gianni Agus. Orchestra diretta da Renato Serio. Coreografie di Franco Miseria. Scene di Lucio Lucentini. Costumi di Corrado Colabucci. Luci di Franco A. Ferrari. Regia di Romolo Siena. 2ª puntata

**19,45 Almanacco del giorno dopo - Che tempo fa**  
PUBBLICITÀ

**20 Telegiornale**  
PUBBLICITÀ  
Sentimento di donna: appuntamento con Lei. 6 commedie a cura di Giovanni Antonucci e Pier Benedetto Bertoli

**20,30 Casa di bambola**  
di Henrik Ibsen. Adattamento di Leonardo Cortese e Massimo Luchetti. Personaggi ed interpreti: Nora Micaela Esdra. Avvocato Helmer Giulio Bosetti. Il Dottor Rank Roberto Herlitzka. La signora Linde Gisella Arden. Krogstad Walter Maestosi. La cameriera Nora Villa. La bambinaia Valena Sabel. I figli degli Helmer Italo Nardulli, José Scafarelli, Samuela Sardo. Scene di Giorgio Bertolini. Costumi di Vittoria Guasta. Direttore della fotografia Pier Luigi Santi. Regia di Leonardo Cortese (Ivedi pag. 74)

**22,30 Telegiornale**  
PUBBLICITÀ

**22,40 Mister Fantasy**  
Musica da vedere. Un programma di Paolo Giacco. Regia di Massimo Mazzanti. Conducono in studio Carlo Massarini e Mario Luzzatto Fegiz PUBBLICITÀ

**DIPARTIMENTO SCUOLA EDUCAZIONE**

**23,35 La ginnastica presciistica**  
Produzione Bayerischer Rundfunk. Conduce Tony Sailer. Edizione italiana a cura di Francesco Venier. 3ª puntata (Replica)

**24 TG 1 - Notte - Oggi al Parlamento - Che tempo fa**

20,30 FILM

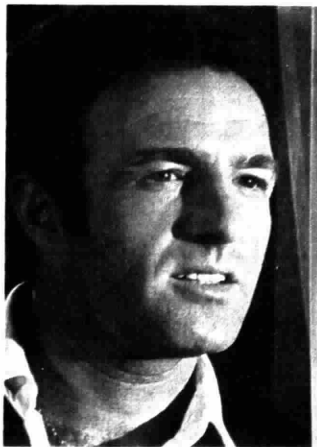

**Un altro uomo, un'altra donna.** Anno 1890: due famiglie, una in Francia e una in America; e loro storie si intersecano. Claude Lelouch, il regista di *Un uomo una donna*, tenta con questo film il grande affresco come più tardi farà con *Bolero*. Fra gli interpreti James Caan (foto), presente anche in *Bolero*

MARTEDI  
TV2  
26 ottobre 1982

14 SPETTACOLO



**Tandem.** Va in onda in diretta dal lunedì al venerdì e propone telefilm, cartoni animati, rubriche e giochi a premi (*Parliamoci, Videogames, Paesi lontani, Apriscatole*) cui partecipano ragazzi delle scuole medie superiori. Nella foto le conduttrici del programma: Enza Sampò e Emanuela Giordano

13,30 DSE



**Virgilio, duemila anni di poesia.** Si conclude il ciclo sul grande poeta latino. Intervengono a questa puntata Gabriele La Porta che illustra l'aspetto di Virgilio «mago» come fu visto nel Medio Evo e monsignor Giovanni Fallani che presenta il poeta nelle vesti di guida di Dante nella *Divina Commedia*

**12,30 Meridiana**

Informazioni, testimonianze, consigli e materiale d'uso per chi sta in casa e fuori, a cura di Enzo Balboni  
**Ieri giovani**

di Franco Moccagatta e Oliviero Sandrini con la collaborazione di Rosanna Pilogallo  
PUBBLICITÀ

**13 TG 2 - Ore tredici**

PUBBLICITÀ

DIPARTIMENTO SCUOLA EDUCAZIONE

**13,30 Virgilio, duemila anni di poesia**

Un programma di Maria Vittoria Tomassi e Giancarlo Pancaldi. Consulenza di Antonio Minuti. In studio Gabriele La Porta e Giovanni Fallani. Regia di Giancarlo Pancaldi. 5ª puntata: **Virgilio tra magia e religione**

**14-16 Tandem**

Due ore in diretta dallo Studio 7 di Roma condotte da Enza Sampò. Scene di Giorgio Aragno. Realizzazione di Anna Maria Gerli. Nel corso del programma:

**14,05 Videogames**  
Presenta Fabrizio Frizzi. 1ª parte

**14,20 Doraemon**  
Cartone animato. Distr.: I.T.B.

**14,30 Videogames**  
2ª parte

**15 È troppo strano**  
Spettacolo di curiosità. Prod.: Alan Landsburg

**15,30 Doraemon**  
Cartone animato. Distr.: I.T.B.

**15,45 In studio**  
PUBBLICITÀ

DIPARTIMENTO SCUOLA EDUCAZIONE

**16 Follow me**

Corso di lingua inglese per principianti e autodidatti. Prod.: BBC. 9ª trasmissione (Repirical). Il testo e l'audiocassetta del corso, edito dalla ERI, sono disponibili in libreria; le videocassette direttamente presso la ERI.  
PUBBLICITÀ

**16,30 Università della ranzonetta**

Scritto da Gianfranco Manfredi, Roberto Manfredi, Ricky Gianco. Scene di Carlo Giuliano. Costumi di Ruggiero Vitram. Coreografie di Kris Kennally. Direttore della fotografia Ludovico Negri della Torre. Programma a cura di Nicoletta Bonucci. Regia di Angelo Zito e con il telefilm comico **Una domenica da buttare**, della serie *Care ragazze*. Soggetto e sceneggiatura di Brian Cooke. Regia di Mark Stuart. Prod.: Thames Television  
PUBBLICITÀ

**17,30 TG 2 - Flash**

**17,35 Dal Parlamento**

**17,40 Set: incontri con il cinema**

a cura di Claudio G. Fava con la collaborazione di Letizia Solustri. Regia di Felice Farina  
PUBBLICITÀ

**18,40 TG 2 - Sportsera**

PUBBLICITÀ

**18,50 I professionali**

Denaro sporco. Telefilm. Sceneggiatura di Roger Marshall con: Gordon Jackson, Martin Shaw, Lewis Collins. Regia di William Brayne. Prod.: London Weekend  
PUBBLICITÀ

**Previsioni del tempo**

**19,45 TG 2 - Telegiornale**

PUBBLICITÀ

**20,30 Un altro uomo, un'altra donna**

(Un autre homme, une autre chance, 1977). Film - Regia di Claude Lelouch. Interpreti: James Caan, Genevieve Bujold, Francis Huster, Susan Tyrrell, Jennifer Warren. Produzione: United Artists

**22,35 TG 2 - Stasera**

PUBBLICITÀ

**22,45 Appuntamento al cinema**

I film che vedrete sul grande schermo a cura dell'ANICAGIS  
PUBBLICITÀ

**22,55 Farsi uomo - Oltre la droga**

di Maricia Boggio. Consulenza di Luigi M. Lombardi Satriani. Fotografia di Maurizio Dell'Orco. Sonoro in presa diretta di Alessandro Zanon. Montaggio di Antonio Fusco. Musica di Stefano Marucci. Una produzione Rai - Ricerche e Sperimentazione Programmi - Organizzazione generale «Albatross». Regia di Maricia Boggio. Terza parte: **La crescita in comunità terapeutica**

**23,45 TG 2 - Stanotte**

TAGLIANDO  
DI  
CONTROLLO

Aut. Min. Conc.

**Buono sconto**

VALE **1.000** LIRE

Per l'acquisto di una confezione di  
**Bagno Schiuma**

**badedas**

da cc. 300, 600 e 900.

Scade il 31/3/83

Timbro dell'esercite

**Avviso agli esercenti**

Questo buono sarà rimborsato dalla Exportex S.p.A. solo se convalidato con il tagliando d'acquisto ottenuto dalla vendita di una confezione di bagno schiuma Badedas. Non verranno accettati buoni avariati o non compilati in tutte le loro parti. La Exportex si riserva la facoltà di verificare, mediante richiesta di presentazione di fattura, che il numero di buoni presentati per il rimborso corrisponda a quantitativi effettivamente acquistati dalla Exportex o tramite grossista.

**Un buono sconto di 1.000 lire  
per scoprire...**



**quel modo badedas  
di prendere la vita.**

20,40 JAZZ



MARTEDI  
TV3  
26 ottobre 1982

**Jazz musica bianca e nera.** Per gli appassionati di jazz, questa volta l'incontro curato dal duo Alfonso De Liguoro-Vittorio Olivari, impegnati a rifornirci di vere e proprie chicche jazzistiche, ci presenta Freddie Hubbard (tromba, foto) e Tony Williams (batteria)

**Deserti viventi.** Prima puntata di una serie dedicata a grandi spettacoli naturali. Oggi scopriremo, seguendo le esplorazioni di due subacquei, i segreti dell'oceano al largo dell'Australia e la barriera corallina dove vivono pesci tropicali, serpenti marini e molluschi

21,30 DOCUMENTARIO



**16,30 Congedo**

Commedia in tre atti di Renato Simoni. Presentazione di E. F. Palmieri. Personaggi ed interpreti (in ordine di apparizione): Una vicina *Fanny Marchio*, Ninetta *Adriana Vianello*, Benigno, *Nino Besozzi*, Letizia *Tatiana Pavlova*, Giulio *Davide Montemurri*, Spandri *Edoardo Toniolo*, Annetta *Rina Franchetti*, Ettore *Tino Schirizzi*, Codebò *Mario Luciani*, Giuseppe *Vittorio Soncini*, Pietro *Loris Gizzi*, Dirce *Paola Mannoni*. Scene di Cesariani da Senigaglia. Costumi di Maurizio Monteverde. Regia di Carlo Ludovico (Replica) (Reg. eff. nel 1965)

**18,30 L'orecchiochio**

Quasi un quotidiano tutto di musica, a cura di Lionello De Sena. Ideato da Mario Colangelo. Presentato da Antonella Consorti. Regia di Luciano Ceci Mascolo

**19 TG 3**

fino alle 19,10 informazione a diffusione nazionale; dalle 19,10 alle 19,30 informazione regione per regione

**19,30 TV 3 Regioni**

Cultura, spettacolo, avvenimenti, costume. (Programmi a diffusione regionale) Maggiori dettagli li troverete nella rubrica TV 3 Regioni a pag. 32

Intervallo con: GIANNI E PINOTTO

**DIPARTIMENTO SCUOLA EDUCAZIONE**

Educazione e Regioni a cura di Mauro Gobbin

**20,05 Asili nido: un laboratorio europeo**

Dalla contestazione il modello. Regia di Massimiliano Santella

Intervallo con: GIANNI E PINOTTO

**20,40 Il jazz musica bianca e nera**

a cura di Alfonso de Liguoro. Concerto del Superstars Quintet con Freddie Hubbard. Regia di Vittorio Olivari

Delta Serie

**21,30 Deserti viventi**

La grande barriera corallina. Un programma di Jonathan Donald. Prod.: Time Life Television

**22,20 25 anni di Festival**

Ritagli di immagini dal Festival dei Due Mondi di Spoleto. 2ª parte. Regia di Filippo Massari. Un programma della Sede regionale per l'Umbria

**23,10 TG 3**

**TRASMISSIONI PER LA PROVINCIA DI BOLZANO**

**17,30** Dipartimento Scuola Educazione. Educazione e Regioni. Asili nido: un laboratorio europeo. I bambini di via Loczy  
La gente e la città. Reggio Calabria

**18**

Sender Bozen  
Sendung in deutscher Sprache (20-20,40)

**20**

Tagesschau

**20,20**

Sportschau

**23,40**

Dipartimento Scuola Educazione. Educazione e Regioni. Asili nido: un laboratorio europeo. Dalla contestazione il modello

**SVIZZERA**

- 18 — Per i più piccoli  
**Le più belle fiabe del mondo**  
Il cigno e le oche
- 18,05 Per i bambini  
**Gli animali del signor Bazzi**  
8. Nozze di Kulikov
- 18,15 Per i ragazzi  
**Bombetta e naso a patata**  
3. Il colpevole in trappola. 1ª parte
- 18,45 **Telegiornale** 1ª edizione
- 18,50 **L'oro bianco**  
Telefilm della serie «M.A.S.H.»
- 19,15 **A conti fatti**. Rubrica dedicata ai consumatori — TV Spot
- 19,50 **Il Regionale** — TV Spot
- 20,15 **Telegiornale** 2ª edizione — TV Spot
- 20,40 **Martedì sport**  
Cronaca diretta di un incontro di hockey su ghiaccio di Lega nazionale  
— Notizie  
Nell'intervallo (ore 21 circa):  
— TV Spot
- 23,15-23,25 **Telegiornale** — 3ª edizione

**CAPODISTRIA**

- 13,30 **Odrta meja - Confine aperto**
- 16,30 **Odrta meja - Confine aperto** (Replica)
- 17 — **La scuola**. Scuola dibattito
- 17,30 **Con noi... in studio**  
— TG - Notizie
- 18 — **Minaccia di morte**. Telefilm
- 19 — **Temì d'attualità** — Zig Zag
- 19,30 **Con noi... in studio**  
— TG - Punto d'incontro  
— **Vetrina vacanze**, in collaborazione con la Kompas-Jugoslavia  
— **Musica più**
- 20,15 **Lo svitato**. Film con Dario Fo, Franca Rame, Giorgia Moll. Regia di Carlo Lizzani
- 21,45 **TG - Tuttoggi**
- 22 — **La parete, l'arrampicata sportiva**  
— TG - Tuttoggi  
Al termine: **Pallacanestro**

**FRANCIA**

- 10,30 **A2 Antiope**
- 12 — **Notizie - Previsioni del tempo**
- 12,08 **L'accademia dei 9**. Gioco
- 12,45 **Telegiornale**
- 13,35 **Rotocalco regionale**
- 13,50 **L'altra donna**. Sceneggiato (2ª)
- 14 — **La vita oggi**
- 15 — **James Adams e l'orso Benjamin** (1ª)
- 15,50 **Varietà**
- 16,45 **Fra di voi**
- 17,45 **Recré A2**
- 18,30 **Telegiornale**
- 18,50 **Numeri e lettere**. Gioco
- 19,20 **Attualità regionali**
- 19,45 **Il teatro di Boulevard**
- 20 — **Telegiornale**
- 20,30 **D'accordo, non d'accordo**
- 20,40 **La mia amica Flicka**, da un romanzo di Mary O'Hara
- 22,10 **Martedì cinema**
- 23,15 **Telegiornale**

**MONTECARLO**

- 14,30 **Il circolo Pickwick**. Sceneggiato. 2ª puntata
- 15,40 **Il pianeta delle scimmie**: Cavallo da corsa. Telefilm
- 16,30 **Il fantastico mondo di Paul**
- 17 — **Flipper**: Caccia agli squali
- 17,30 **Storia della marina**  
Documentario (7ª)
- 18,30 **Notizie flash**  
— **Bollettino meteorologico**
- 18,35 **Il bambino e la psicanalisi** (7ª)
- 19,05 **Shopping** - Guida agli acquisti
- 19,20 **Telemenu** con Wilma De Angelis  
— **Oroscopo di domani**
- 19,30 **Bolle di sapone**. Telemorano
- 20 — **Il mio amico Bottoni**. Telefilm  
— **Quotazioni oro**
- 20,30 **Il mistero dei tre Continenti**  
Film con Lino Ventura
- 22,15 **L'ultima cavaliata** (1ª)  
— Al termine: **Notiziario**  
— **Oroscopo di domani**  
— **Bollettino meteorologico**

20,30 TELEFILM

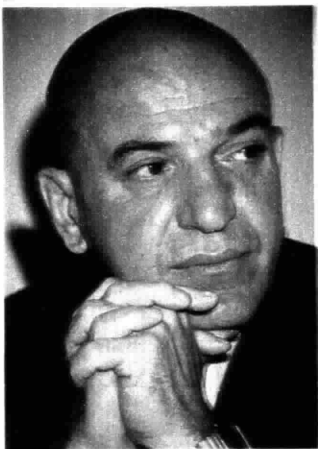

M  
MERCOLEDI  
TV1  
27 ottobre 1982

21,25 INCHIESTA



**Anita Garibaldi.** Il regista Alessandro Cane ha seguito e documentato il lungo viaggio compiuto da una discendente di Anita Garibaldi alla ricerca di luoghi, testimonianze e memorie della celebre antenata e di Giuseppe Garibaldi, il cui ricordo è tuttora vivissimo non solo in Italia ma anche in Sud America

22,30 INCHIESTA

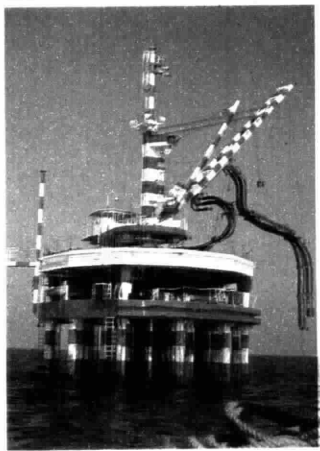

**Speciale TG 1.** Secondo servizio su Enrico Mattei che considera il suo influsso sulla vicenda italiana del dopoguerra. Per dibattere degli aspetti, anche controversi, della sua vita e attività — dalla militanza politica all'apice del potere — intervengono alcune personalità del mondo politico e giornalistico

**Kojak.** Si sa che nell'ambiente ospedaliero è facile per i medici di alcuni reparti avere a che fare con la droga. Il fatto è che per due giovani dottori da poco laureati è incominciata proprio da questo contatto una vita di lusso e di agiatezza. Ma il nostro investigatore intende vederci più chiaro e...



DIPARTIMENTO SCUOLA EDUCAZIONE

**12,30 Moderni agricoltori**

Didattica agricola nella regione Lombardia. Un programma di Luigi Fantoni. Consulenza di Guido Duiella. Regia di Sandro Pizzocchero. 3ª puntata PUBBLICITÀ

**13 Primmisima**

Attualità culturali del TG 1, a cura di Gianni Raviele e di Vanni Ronsisvalle

**13,25 Che tempo fa**

PUBBLICITÀ

**13,30 Telegiornale**

PUBBLICITÀ

**14 Illusioni perdute**

di Honoré de Balzac. Riduzione e regia di Maurice Cazeneuve, con Yves Bernier, Anne Vernon, Serge Maillat. 3ª puntata

**14,25 Benevento: Calcio Italia-Romania Under 21**

PUBBLICITÀ

**16,20 Jackson Five**

Un cartone animato di Halas and Batchelor con le canzoni dei «Jackson 5». *Doremifà dal collare rosso.* Coproduzione: Rankin-Bass

**16,45 Dick Barton, agente speciale**

2ª serie. Con Tony Vogel, James Cosmo, Anthony Heaton. Regia di Anthony Howard. Prod.: Southstar Television International. 8ª episodio PUBBLICITÀ

**17 TG 1 - Flash**

**17,05 Avventure, disavventure e amori di Nero, cane di leva.** Un cartone animato di Suzuki Teruaki. 24ª episodio. Il giorno della visita. Prod.: Eiken, Tokyo PUBBLICITÀ

**17,20 Zoccoletti olandesi**

Con Shirley Temple. Regia di Allan Dwan PUBBLICITÀ

**18,50 Chi si rivede!?**

Sandra Mondaini e Raimondo Vianello in *Stasera niente di nuovo* di Continenza e Vianello, con Heather Parisi e con la partecipazione di Gianni Agus. Orchestra diretta da Renato Serio. Coreografie di Franco Miseria. Scene di Lucio Lucentini. Costumi di Corrado Colabucci. Luci di Franco A. Ferrari. Regia di Romolo Siena. 3ª puntata

**19,45 Almanacco del giorno dopo - Che tempo fa**

PUBBLICITÀ

**20 Telegiornale**

PUBBLICITÀ

**20,30 Kojak**

*La nove mortale.* Telefilm. Regia di Jerry London. Interpreti: Telly Savalas, Dan Frazer, Kevin Dobson, George Savalas, Robert Mandan, Elizabeth Mac Rae. Distr.: M.C.A. PUBBLICITÀ

**21,25 Anita Garibaldi**

Un programma di Giuditta Rinaldi, con la collaborazione di Anita Garibaldi di Hibbert. Regia di Alessandro Cane

**22,15 Telegiornale**

PUBBLICITÀ

**22,25 Appuntamento al cinema**

Il film che vedrete sul grande schermo a cura dell'ANICAGIS

**22,30 Speciale TG 1**

a cura di Bruno Vespa. Enrico Mattei: un protagonista diverso, di Franco Catucci. 2ª parte

**23,20 TG 1 - Notte - Oggi al Parlamento - Che tempo fa**

20,25 SPORT



**Italia-Svizzera.** È la quattrocentunesima partita degli azzurri, la prima dopo la terza Coppa del Mondo conquistata l'11 luglio scorso, l'ultima prima delle qualificazioni per gli Europei dell'84. Il precedente incontro con gli elvetici (un'amichevole) è stato disputato a Ginevra il 28 maggio '82 (risultato 1-1)

MERCOLEDÌ  
TV2  
27 ottobre 1982

16,30 SPETTACOLO



**Università della canzonetta.** In questa puntata una esibizione di Simona Marchini (nella foto con gli autori e conduttori del programma: Ricky Gianco, Gianfranco e Roberto Manfredi) in una lezione di hully-gully. Wilma De Angelis canta *Nessuno* e la Banda Beni presenta *Senti come fischia il treno*

22,55 FILM



**Berlin Alexanderplatz.** Nella Germania degli anni Trenta il clima è sempre più difficile. Biberkopf (Günter Lamprecht, nella foto) trova un lavoro: fa lo strillone all'angolo della strada con la croce uncinata al braccio. Gli amici non sono contenti di lui e Lina gli proibisce di maneggiare opuscoli nazisti

12,30 Meridiana

Lezione in cucina di Luigi Veronelli e Maria Maddalena Yon con la collaborazione di Agostino Rossi  
PUBBLICITÀ

13 TG 2 - Ore tredici

PUBBLICITÀ

DIPARTIMENTO SCUOLA EDUCAZIONE

13,30 Il caso Nietzsche

di Ennio Bispuri. Regia di Michele Scaglione. 3ª puntata  
PUBBLICITÀ

14-16 Tandem

Due ore in diretta dallo studio 7 di Roma condotto da Enza Sampò. Scene di Giorgio Aragno. Realizzazione di Anna Maria Gerli

14,05 Paroliamo

Presentano Marco Danè ed Emanuele Giordano. 1ª parte

14,15 Doraemon.

Cartone animato. Distr.: I.T.B.

14,25 Paroliamo. 2ª parte

14,55 È troppo strano. Spettacolo di curiosità.

Prod.: Alan Landsburg

15,15 Quiz

15,30 Doraemon.

Cartone animato. Distr.: I.I.B.

15,45 In studio

PUBBLICITÀ

DIPARTIMENTO SCUOLA EDUCAZIONE

16 Follow me

Corso di lingua inglese per principianti e autodidatti. Prod.: BBC. 10ª lezione. (Replica). Il testo e l'audiocassetta del corso, edito dalla ERI, sono disponibili in libreria; le videocassette direttamente presso la ERI

16,30 Università della canzonetta

Scritto da Gianfranco Manfredi, Roberto Manfredi, Ricky Gianco. Scene di Carlo Giuliano. Costumi di Ruggero Vitran. Coreografie di Kris Kennally. Direttore della fotografia Ludovico Negri della Torre. Programma a cura di Nicoletta Bonucci. Regia di Angelo Zito e con il telefilm comico *Accidenti al soufflé* della serie *Care ragazze*. Soggetto e sceneggiatura di Brian Cooke. Regia di Mark Stuart. Produzione: Thames TV

17,30 TG 2 - Flash

17,35 Dal Parlamento

17,40 Omni - Le nuove frontiere

Conduttore Peter Ustinov. Regia di Norman Leigh. 5ª puntata

18,25 Mink de Ville canta al Savoy

a cura di Sabina Marini e Franco Schipani

18,40 TG 2 - Sportsera

PUBBLICITÀ

18,50 I professionali

Un week-end in campagna. Telefilm. Sceneggiatura di Gerry O'Hara.

Prod.: London Weekend

PUBBLICITÀ

Previsioni del tempo

19,45 TG 2 - Telegiornale

PUBBLICITÀ

Eurovisione

Collegamento tra le reti televisive europee. Italia: Roma

20,25 Calcio: Italia-Svizzera

Telecronista: Nando Martellini

Per la sola zona di Roma

20,25 Starsky e Hutch

Terrone nel porto. Telefilm. Distr.: Metromedia

21,15 Rock Italiano

a cura di Gianni Minà e Daniele Doglio. Concerto di Musicanova con Eugenio Bennato. Regia di Sergio Spina

PUBBLICITÀ

22,15 TG 2 - Stasera

22,20 Tribuna sindacale

a cura di Jader Jacobelli. Incontro stampa con la Confindustria

PUBBLICITÀ

22,55 Berlin Alexanderplatz

Dal romanzo di Alfred Döblin pubblicato in Italia da Rizzoli. Un film in 14 puntate di Rainer Werner Fassbinder. Con: Günter Lamprecht, Elisabeth Trissenaar, Axel Baner, Klaus Höhne, Herbert Steinmetz, Harry Baer, Rolf Tacher, Werner Asam, Marquard Böhm, Franz Buchrieser, Jürgen Draeger, Claus Holm, Roger Fritz e con Hanna Schygulla. Seconda puntata: Come si deve vivere se non si vuol morire. Una coproduzione Bavaria Atelier G M B H Rai-Radiotelevisione Italiana Rete 2 TV

23,55 TG 2 - Stanotte



MATTEL  
GIOCHI VIVI

## Sempre in «guerra»

Big Jim ha addestrato i suoi amici perché possano sconfiggere i malvagi Obb e Boris. Joe, lo scalatore, è un abilissimo alpinista capace di superare dirupi e violare le più alte cime: spia ogni mossa e col walkie-talkie si tiene in contatto con Big Jim. Commando Jeff è un sub di grande capacità ed è esperto in demolizioni: per lui la dinamite non ha segreti. È equipaggiato di armi e rice-trasmittente. Nemico di questi due eroi è il malvagio Prof. Obb, scienziato pazzo che è sempre munito di armi terribili come l'ombrello-fucile. È sempre accompagnato dall'autista, il diabolico Boris che ha il pugno retrattile, pistola, coltello e con la calotta d'acciaio, sul capo, riesce ovunque ad aprirsi un varco. «Attenti ai nemici» dice Big Jim, ma sa che Joe, lo scalatore, e Commando Jeff ce la faranno!

JOE, lo scalatore, COMMANDO JEFF, PROF. OBB e BORIS sono in vendita dal tuo giocattolaio.

# BIG JIM<sup>®</sup>

20,40 FILM



MERCOLEDÌ  
TV3  
27 ottobre 1982

20,05 DSE



**Magnifica ossessione.** Terzo appuntamento con il cinema di Douglas Sirk, il regista di origine danese che, dopo aver realizzato molti film in Germania (35-'39) si è trasferito in America dove ha diretto le sue pellicole migliori (foto: Rock Hudson e Jane Wyman)

**Asili nido.** Si presenta un quadro delle esperienze di avanguardia nel campo dell'educazione infantile, svolte in alcuni Paesi europei quali la Francia, l'Ungheria, la Germania Federale. Uno sguardo anche all'evoluzione della psicologia, didattica e pediatria infantili

**17,15 Un doppio tamarindo caldo corretto panna**  
Gialli improbabili con ambizioni di varietà di Guido Clericetti e Alberto Roderi. Una lezione di classe con Milena Vukotic, Tullio Solenghi, Giustino Durano, Vittoria Lottero, Mario Brusca. Santo Versace con la partecipazione di Carlo Dapporto e Maria Monti. Ospiti: Violetta Chiarini, Raffaella De Vita e il Duo Harry e Carmela. Complesso jazz diretto da Raf Cristiano. Scene e costumi di Piero Ciccoletti. Coreografia di Roberto Fascilla. Regia di Massimo Scaglione. Un programma della Sede regionale per il Piemonte

**18,30 L'orecchio**  
Quasi un quotidiano tutto di musica, a cura di Lionello De Sena. Idea di Mario Colongeli, presentato da Antonella Consorti. Regia di Lucia-nza Ceci Mascolo

**19 TG 3**  
fino alle 19,10 informazione a diffusione nazionale; dalle 19,10 alle 19,30 informazione regione per regione  
Intervallo con: GIANNI E PINOTTO

**19,35 Figurini di Liguria**  
Le penne spumate. Fumetti, immagini e storie dei disegnatori liguri, di Claudio Bertieri e Marco Salotti. 4ª puntata. Un programma della Sede regionale per la Liguria

**DIPARTIMENTO SCUOLA EDUCAZIONE**  
Educazione e Regioni, a cura di Mauro Gobbin  
**20,05 Asili nido: un laboratorio europeo**  
Un'isola nell'indifferenza. Regia di Massimiliano Santella

Intervallo con: GIANNI E PINOTTO

**20,40 Magnifica ossessione**  
(«Magnificent Obsession», 1954) Film - Regia di Douglas Sirk. Interpreti: Jane Wyman, Rock Hudson, Barbara Rush, Agnes Moorehead, Otto Kruger, Gregg Palmer, Sara Shane, Paul Cavanagh, Judy Nugent, Richard H. Cutting. Produzione: Universal

**22,15 TG 3 - Set**

Settimanale del TG 3

**22,45 TG 3**

**TRASMISSIONI PER LA PROVINCIA DI BOLZANO**

- Sender Bozen**  
Sendung in deutsche, Sprache (17,30-18,30)  
«Gepriesen seist Du, mein Herr, durch Bruder Tod». Franziskus und der Tod Ein Film von Gino Cadedgiammi - Verleih: Telepool
- 18** Puppen der Welt - Welt der Puppen. Kurzfilmserie von Chuck Kerremann. Heute in «Salzburger» mit dem Marionettentheater - Verleih: WWF (Wiederholung)
- 18,10 Unser Lied '82.** Eine Volksliedsendung zum Mitmachen vorgestellt von Krista Romen und Rudi Gamper - 3. Folge
- 18,30** Dipartimento Scuola Educazione. Corso di lingua tedesca. 18ª lezione (Replica)  
Sendung in deutscher Sprache (20-20,40)  
Tageschau  
Unser Lied '82. 2. Folge (Wiederholung)
- 20** Dipartimento Scuola Educazione. Educazione e Regioni. Asili nido: un laboratorio europeo. Un'isola nell'indifferenza

**SVIZZERA**

- 18** - Per i più piccoli  
Le più belle fiabe del mondo  
Il leone e il topo
- 18,05** Per i ragazzi  
Alpinismo con Reinhold Messner  
5. La Prima
- 18,45** Telegiornale - 1ª edizione
- 18,50** Amore e matrimonio  
Telefilm della serie «M.A.S.H.»
- 19,15** Agenda '82. Quindicinale di informazione culturale  
- TV Spot
- 19,50** Il Regionale - TV Spot
- 20,15** Telegiornale - 2ª edizione  
- TV Spot
- 20,40** Argomenti. Settimanale di informazione nazionale e regionale  
- TV Spot
- 21,35** Omaggio all'Autore
- 22,10** Telegiornale - 3ª edizione
- 22,20-24** Mercoledì sport  
- Telegiornale - 4ª edizione

**CAPODISTRIA**

- 13,30** Odprta meja - Confine aperto  
Trasmisione in lingua slovena
- 16,30** Odprta meja - Confine aperto (Replica)
- 17** - La scuola. Storia dell'arte: Icone  
4ª episodio
- 17,30** Con noi... in studio  
- TG - Notizie
- 18** - Film (Replica)  
- Zig Zag
- 19,30** Con noi... in studio  
- TG - Punto d' incontro  
- Vetrina vacanze, in collaborazione con la Kompas Jugostavia
- 20,15** Alta pressione  
Trasmisione musicale
- 21,15** TG - Tuttoggi
- 21,25** Il fascino della mantenuta  
Telefilm della serie «Una coppia quasi normale» (Replica)
- 22,25** TG - Tuttoggi

**FRANCIA**

- 10,30** A2 Antiope
- 12** - Notizie - Previsioni del tempo
- 12,08** L'accademia dei 9. Gioco
- 12,45** Telegiornale
- 13,30** Notizie sportive
- 13,50** L'altra donna. Sceneggiato (3ª)
- 14** - Carnet dell'avventura  
Kayak Alaska
- 14,30** Goldorak. Cartoni animati
- 15,05** Recré A2
- 17,10** Platino 45
- 18,30** Telegiornale
- 18,50** Numeri e lettere. Gioco
- 19,20** Attualità regionali
- 19,45** Il teatro di Bouvard
- 20** - Telegiornale
- 20,35** Venezia in inverno. Telefilm (2ª)
- 22,10** Rompicapo
- 23** - Telegiornale

**MONTECARLO**

- 14,30** Il circolo Pickwick. Sceneggiato  
to. 3ª puntata
- 15,40** Monjro, samurai solitario
- 16,30** Il fantastico mondo di Paul
- 17** - Flipper: Flipper e la spia
- 17,30** Quark, di Piero Angela (6ª)
- 18,30** Notizia flash  
Bollettino meteorologico
- 18,35** Adozione - 6ª puntata
- 19,05** Shopping - Guida agli acquisti
- 19,20** Telemenu con Wilma De Angelis  
- Oroscopo di domani
- 19,30** Bolle di sapone. Telemanzano
- 20** - Il mio amico Bottoni. Telefilm
- 20,30** Programma sportivo
- 23** - Infortuni. Dibattito  
- Al termine: Notiziario  
- Oroscopo di domani  
- Bollettino meteorologico

20,30 SPETTACOLO



**Illusione.** Rettore, Franco Bracardi, Giancarlo Magalli (foto) e Silvan sono i protagonisti dello spettacolo di Gianni Boncompagni. Donatella canta le canzoni del suo ultimo LP e il mago illude con i giochi. Fra i giovanissimi Maria Chiara Sasso, una ballerina di 13 anni, e il pianista Carlo Balzaretto, di 14 anni

GIOVEDÌ  
TV1  
28 ottobre 1982

22,40 INCHIESTA

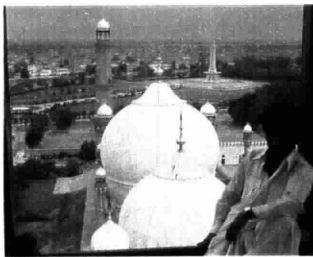

**Islam.** Tolleranza e fanatismo, saggezza e brutalità: l'anima islamica è caratterizzata da diversità e manifestazioni spesso antietiche. Come la religione, contraddistinta dai due grandi raggruppamenti dei sunniti e sciiti. La puntata esamina le peculiarità di tali differenziazioni nella fede musulmana

21,40 TELEFILM



**Il ritorno del Santo.** Una bomba esplosa nel centro di Londra, un'altra forse esploderà: la criminale minaccia è opera di un noto fisico inglese che, per una malattia mentale, è stato licenziato dal centro di ricerche e ora fa il guardiano in un'autorimessa. Il Santo è sulle sue tracce e... (nella foto: Ian Ogilvy)



DIPARTIMENTO SCUOLA EDUCAZIONE

**12,30 Moderni agricoltori**

Didattica agricola nella regione Lombardia. Un programma di Luigi Fantoni. Consulenza di Guido Duiella. Regia di Sandro Pizzocchero. 4ª puntata

PUBBLICITÀ

**13 Cronache italiane**

a cura di Franco Cetta

**13,25 Che tempo fa**

PUBBLICITÀ

**13,30 Telegiornale**

PUBBLICITÀ

**14 Illusioni perdute**

di Honoré de Balzac. Riduzione e regia di Maurice Cazeneuve con Yves Bernier, Anne Vernon, Serge Maillart. 4ª puntata

PUBBLICITÀ

**14,30 Oggi al Parlamento**

**14,40 Prisma**

Settimanale di varietà e spettacolo del TG 1, a cura di Gianni Raviele. Conduce Lello Bersani

PUBBLICITÀ

DIPARTIMENTO SCUOLA EDUCAZIONE

**15 Antiche genti italiane**

Consulenza e testo di Sabatino Moscati. Regia di Isabella Genosse Inceday. I Lucani

PUBBLICITÀ

**15,30 Trapper**

Si può vivere senza medico? Con Pernell Roberts, Gregory Harrison, Mary McCarty, Charles Siebert, Christopher Norris, Brian Mitchell, Jessica Walters. Distr.: 20th Century Fox

**16,20 Jackson Five**

Un cartone animato di Halas and Batchelor con le canzoni dei «Jackson 5». La mela stregata. Coproduzione Rankin-Bass

**16,45 Dick Barton, agente speciale**

3ª serie. Con Tony Vogel, James Cosmo, Anthony Heaton. Regia di Anthony Howard. Prod.: Southstar Television International. 1º episodio

PUBBLICITÀ

**17 TG 1 - Flash**

**17,05 Avventure, disavventure e amori di Nero, cane di leva**

Un cartone animato di Suzuki Teuraki. 25ª episodio: Il sorgente venuto dall'Ovest. Prod.: Eiken Tokyo

**17,20 Tre nipoti e un maggiordomo**

Maudie. Con Brian Keith, Sebastian Cabot, Kathy Garver, Anissa Jones, Johnnie Whittaker. Regia di Charles Berton. Prod.: MCA

**17,45 Gli antenati**

Un cartone animato di Hanna e Barbera. La riunione di boys scouts

**18,15 TG 1 - Cronache: Nord chiama Sud - Sud chiama Nord**

PUBBLICITÀ

**18,50 Chi si rivede!?**

Sandra Mondaini e Raimondo Vianello in Stasera niente di nuovo di Continenza e Vianello, con Heather Parisi e con la partecipazione di Gianni Agnelli. Orchestra diretta da Renato Serio. Coreografie di Franco Miseria. Scene di Lucio Lucentini. Costumi di Corrado Colabucci. Luci di Franco A. Ferrari. Regia di Romolo Siena. 4ª puntata

**19,45 Almanacco del giorno dopo - Che tempo fa**

PUBBLICITÀ

**20 Telegiornale**

PUBBLICITÀ

**20,30 Illusione**

Musica, balletto e altro. Spettacolo di Boncompagni e Magalli. Musiche di Paolo Ormi. Coreografie di Nadia Chatti. Scene di Gaetano Castellia. Costumi di Corrado Colabucci. Direttore della fotografia Corrado Bartoloni. Regia di Gianni Boncompagni

**21,40 Il ritorno del Santo**

Gihiottina in Hyde Park. Telefilm - Regia di Les Norman. Interpreti: Ian Ogilvy, George Cole, Anouska Hempel, Donald Houston. Una coproduzione RAI/I.T.C.

**22,30 Telegiornale**

PUBBLICITÀ

**22,40 Islam**

Un programma di Folco Quilici con la collaborazione di Carlo Alberto Pinelli e Ezio Pecora. 4ª puntata: Unità e diversità

**23,25 TG 1 - Notte - Oggi al Parlamento - Che tempo fa**

21,25 SPETTACOLO



**Il pianeta Totò.** Terza puntata della rassegna di film interpretati dal comico partenopeo (nella foto). Un modo per avvicinarsi ulteriormente alle qualità e caratteristiche peculiari del grande attore. Oggi vengono proposti, tra l'altro, brani tratti da *Totò all'inferno*, *I pompieri di Viggiù* e *Totò a colori*

GIOVEDI  
**G TV2**  
28 ottobre 1982

16,30 TELEFILM



**Care ragazze.** Duncan, il datore di lavoro di Dudley, è rimasto senza governante e Muriel, piena di premure, s'impegna a trovargli una moglie. Pertanto organizza un party a cui invita tutte le sue amiche «disponibili». Ma Duncan, che è stato avvisato in precedenza da Dudley, si presenta con una donna...

20,30 INCHIESTA



**TG 2 - Speciale.** Secondo servizio di Luciano Onder sulla guerra italo-etioptica del 1935-'36. Anche in questa puntata, riguardante le fasi decisive del conflitto, vengono proposte immagini inedite riprese da operatori belgi, russi e svedesi che documentano la vicenda bellica vista dalla parte degli etiopici

**12,30 Meridiana**

Informazioni, testimonianze, consigli e materiale d'uso per chi sta in casa e fuori a cura di Enzo Balboni

**Un soldo, due soldi**

di Eugenio Giacobino, Anna Bartolini e Gustavo Ghidini

PUBBLICITÀ

**13 TG 2 - Ore tredici**

PUBBLICITÀ

**DIPARTIMENTO SCUOLA EDUCAZIONE**

**13,30 Scuola, museo e territorio**

Un programma di M. Paola Turroni Grillo. Consulenza di Cesare Catanzano e Vittoria Zammuto. Regia di Francesco Crescimone. Roma: di fronte all'opera d'arte (Vedi pag. 179)

PUBBLICITÀ

**14-16 Tandem**

Due ore in diretta dallo studio 7 di Roma condotte da Enza Sampò. Scene di Giorgio Aragno. Realizzazione di Anna Maria Gerli. Nel corso del programma:

**14,05 Videogames**

Presenta Fabrizio Frizzi. 1ª parte

**14,15 Doraemon**

Cartone animato. Distr.: I.T.B.

**14,25 Videogames**

2ª parte

**14,40 L'incredibile evasione**

Telefilm - Regia di Seth Pinsky. Distr.: MCA TV

**14,50 Doraemon**

Cartone animato. Distr.: I.T.B.

**15,50 In studio**

PUBBLICITÀ

**DIPARTIMENTO SCUOLA EDUCAZIONE**

**16 Io e i numeri**

Un programma ideato e diretto da Mario Finamore. Consulenza di Liliana Gilli Ragusa, Maria Maggi Gregori. Presenta Paola Perissi. 5ª puntata: **Matematica e medicina**

PUBBLICITÀ

**16,30 Università della canzonetta**

Scritto da Gianfranco Manfredi, Roberto Manfredi, Ricky Gianco. Scene di Carlo Giuliano. Costumi di Ruggero Vitranì. Coreografie di Kris Kennelly. Direttore della fotografia Ludovico Negri della Torre. Programma

a cura di Nicoletta Bonicci. Regia di Angelo Zito e con il telefilm comico **Il bacio di Giuda** della serie **Care ragazze**. Soggetto e sceneggiatura di Brian Cooke. Regia di Mark Stuart. Produzione: Thames Television

PUBBLICITÀ

**17,30 TG 2 - Flash**

**17,35 Dal Parlamento**

**17,40 Terza pagina**

di Raffaele Crovi e di Roberto Guiducci e Valerio Riva. Regia di Roberto Valentini

PUBBLICITÀ

**18,40 TG 2 - Sportsera**

PUBBLICITÀ

**18,50 I professionals**

La partita. Telefilm. Sceneggiatura di Gerry O'Hara con: Gordon Jackson, Martin Shaw, Lewis Collins. Regia di Denis Lewiston. Prod.: London Weekend

PUBBLICITÀ

**Previsioni del tempo**

**19,45 TG 2 - Telegiornale**

PUBBLICITÀ

**TG 2 - Speciale**

**20,30 Il posto al sole**

La guerra di Etiopia 1935-1936, di Luciano Onder. Consulenza storica di Renzo De Felice. 2ª puntata

PUBBLICITÀ

**21,20 Appuntamento al cinema**

I film che vedrete sul grande schermo a cura dell'ANICAGIS

**21,25 Il pianeta Totò**

Il principe della risata raccontato in 20 puntate. Un programma di Giancarlo Governi. Montaggio di Lamberto Mancini, Tatiana Morigi. Musiche di Piero Montanari. 3ª puntata

**22,15 TG 2 - Stasera**

PUBBLICITÀ

**22,25 TG 2 - Sportsette**

Appuntamento dei giovedì con cronache, inchieste e dibattiti sugli avvenimenti sportivi della settimana, a cura della Redazione sportiva del TG 2. In diretta:

**San Severo (Foggia): pugilato**

**Minchillo-Benes. Titolo europeo pesi welter**

**23,35 TG 2 - Stanotte**



## Fatti amico un peperone con Calvé

Con Maionese Calvé tutto ha piú gusto:  
un panino, un pomodoro, un uovo sodo...  
Maionese Calvé, uova freschissime con  
succo di limone secondo una ricetta  
esclusiva piú leggera.

**Maionese Calvé, gusto a volontà.**

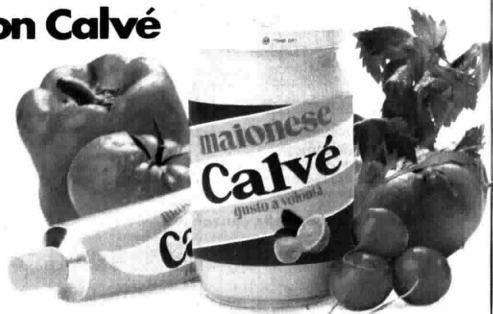

22.15 FILM

# PROVIDENCE

ALAIN RESNAIS



GIOVEDÌ  
**G TV3**  
28 ottobre 1982

**Providence.** Il film del 1976 precede di poco l'ultima opera di Alain Resnais *Mon oncle d'Amérique*. Gli interpreti principali di *Providence* sono Dirk Bogarde e Sir John Gielgud. Dello stesso regista ricordiamo *Hiroshima mon amour* e *L'anno scorso a Marienbad*

**Lo scatolone.** Undicesima avventura nel bizzarro e sgangherato circo di Lando Buzzanca (foto). Addeborata, fidanzata siciliana di Gerlando, sedotta e abbandonata, viene a cercare quest'ultimo al circo per ricondurlo con le buone o con le cattive maniere in Sicilia

20.40 SPETTACOLO



**17,40 Voci spagnole della lirica: José Carreras**

Estrellas de la opera. In studio: Ettore Campogalliani e Giorgio Gualerzi. Regia di Alfredo Pollini

**18,30 L'orecchiccchio**

Quasi un quotidiano tutto di musica. A cura di Lionello De Sena. Ideato da Mario Colangeli. Presentato da Antonella Consorti. Regia di Lucia na Ceci Mascolo

**19 TG 3**

fino alle 19,10 informazione a diffusione nazionale; dalle 19,10 alle 19,30 informazione regione per regione

**19,30 TV 3 Regioni**

Cultura, spettacolo, avvenimenti, costume (Programmi a diffusione regionale). Maggiori dettagli li troverete nella rubrica TV 3 Regioni a pag. 32

Intervallo con: GIANNI e PINOTTO

DIPARTIMENTO SCUOLA EDUCAZIONE

Educazione e Regioni, a cura di Mauro Gobbin

**20,05 Asili nido: un laboratorio europeo**

Svezia: c'era una volta. Regia di Massimiliano Santella

Intervallo con: GIANNI e PINOTTO

**20,40 Lo scatolone**

Antologia di novissimi, nuovi e seminuovi di Annalena Limentani, Riccardo Pazzaglia e Mario Landi, con Ambra Orfei e Alfredo Rizzo. Scene di Antonio Giarrizzo. Costumi di Mario Ambrosino. Coreografie di Lu-

ciano Luciani. Direttore della fotografia Loris Amadori. Un programma di Mario Landi. Sergio Endrigo è l'ospite-padrino di Marco Luberti. Con: Barone e De Martino. Pilat, Converso

**21,40 TG 3**

Intervallo con: GIANNI e PINOTTO

Ultimo spettacolo

**22,15 Providence**

(1976) Film - Regia di Alain Resnais. Interpreti: Dirk Bogarde, Ellen Burstyn, John Gielgud, David Warner, Elaine Stritch, Peter Arne, Anna Wing. Produzione: Action Films - F.R.3 - Citel Films

**TRASMISSIONI PER LA PROVINCIA DI BOLZANO**

Sender Bozen

Sendung in deutscher Sprache (20-20,40)

20 Tagesschau

20,20 Brennpunkt

23,55

Dipartimento Scuola Educazione. Educazione e Regioni. Asili nido: un laboratorio europeo. Svezia: c'era una volta

## SVIZZERA

- 9.30-10.10-10.30 Telescuola  
La fauna nella zona alpina
- 18 - Per i più piccoli
- 18,05 Per i ragazzi
- 18,45 Telegiornale - 1ª edizione
- 18,50 Per un paio di stivali...  
Telefilm della serie «M.A.S.H.»
- 19,15 Confronti. Temi d'attualità regionale - TV Spot
- 19,50 Il Regionale - TV Spot
- 20,15 Telegiornale - 2ª edizione - TV Spot
- 20,40 Sette film di Fritz Lang  
Il grande caldo  
con Glenn Ford, Gloria Grahame,  
Jacquelyn Brando  
- TV Spot
- 22,10 Grande schermo
- 22,30 Telegiornale - 3ª edizione
- 22,40-23,10 Jazz club: Bessie Griffin al  
Festival Jazz di Montreux 1981  
- Telegiornale - 4ª edizione

## CAPODISTRIA

- 13,30 Odprta meja - Confine aperto
- 16,30 Odprta meja - Confine aperto (Replica)
- 17 - La scuola. Il sosia di Bible. Cartoni animati della serie «Top Cats»
- 17,30 Con noi... in studio  
- TG - Notizie
- 18 - Il delitto e il perdono. 1ª puntata dello sceneggiato al miserabilia
- 19 - Orizzonti - Zig Zag
- 19,30 Con noi... in studio  
- TG - Punto d'incontro  
- Vetrina vacanze, in collaborazione con la Kompas-Jugoslavia
- 20,15 Due modi di testimoniare  
Telefilm della serie «Gli errori giudiziari»
- 21,15 TG - Tuttoggi
- 21,30 Vetrina vacanze, in collaborazione con la Kompas-Jugoslavia
- 21,35 Chi conosce l'arte? Asta internazionale di opere d'arte contemporanea  
- TG - Tuttoggi

## FRANCIA

- 10,30 A2 Antiope
- 12 - Notizie - Previsioni dal tempo
- 12,08 L'accademia dei 9. Gioco
- 12,45 Telegiornale
- 13,35 Rotocalco regionale
- 13,50 L'altra donna. Sceneggiato (4ª)
- 14 - La vita oggi
- 15 - I gorilla. Film di Jean Girault
- 16,25 Del tempo per tutto
- 17,45 Récré A2
- 18,30 Telegiornale
- 18,50 Numeri e lettere. Gioco
- 19,10 D'accordo, non d'accordo
- 19,20 Attualità regionali
- 19,45 Assemblea parlamentare
- 20 - Telegiornale
- 20,35 Dossier
- 21,40 I ragazzi del rock
- 23,15 Telegiornale

## MONTECARLO

- 14,30 Il circolo Pickwick. Sceneggiato. 4ª puntata
- 15,40 Il pianeta delle scimmie  
L'umano volante. Telefilm
- 16,30 Il fantastico mondo di Paul  
17 - Flipper: l'auto rossa sospesa
- 17,30 Discoring. Programma musicale
- 18,30 Notizie flash  
- Bollettino meteorologico
- 18,35 Guida al risparmio di energia
- 19,05 Shopping - Guida agli acquisti
- 19,20 Telemenu con Wilma De Angelis  
- Oroscopo di domani
- 19,30 Bolle di sapone. Telemontefilm
- 20 - Il mio amico Bottoni. Telefilm  
- Quotazioni oro
- 20,30 Tennis: dall'Australia «Mazda Super Challenge 1982»
- 22 - L'ultima cabriolet. Scenegg. (2ª)
- 23 - Crono - Rassegna  
- Al termine: Notiziario  
- Oroscopo di domani  
- Bollettino meteorologico

21,20 FILM



**Frankenstein.** Il film è del 1931, interpretato da Boris Karloff (foto) e diretto da James Whale. Dello stesso regista (praticamente il padre dell'horror film) sono anche *La moglie di Frankenstein* e *L'uomo invisibile*. Whale girò in seguito dei musicals, delle opere in costume e anche dei melodrammi

VENERDI

TV1

29 ottobre 1982

17,20 TELEFILM



**Tre nipoti e un maggiordomo.** Buffy e Jody (Anissa Jones e Johnny Whitaker, foto) confidano a zio Bill che Jim Turner, studente amico di famiglia, è innamorato di Cissy, la sorella maggiore. Dapprima zio Bill accoglie la notizia con vivo piacere, ma quando apprende che la madre di Jim non è contenta...

15,30 TELEFILM

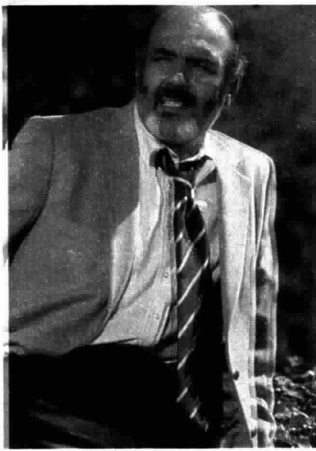

**Trapper.** È il nomignolo affettuoso dato al dottor John McInyre (Pernell Roberts, nella foto) quando dirigeva un ospedale da campo nel Vietnam. Ora è capo del reparto chirurgico di un ospedale di San Francisco. Qui sono ambientate le vicende in camice bianco in cui sono coinvolti medici e pazienti...

DIPARTIMENTO SCUOLA EDUCAZIONE

**12,30 Moderni agricoltori**  
Didattica agricola nella regione Lombardia. Un programma di Luigi Fantoni. Consulenza di Guido Duiella. Regia di Sandro Pizzocchero. 5° puntata  
PUBBLICITÀ

**13 Sulle orme degli antenati**  
Settimanale di archeologia. Consulenza di Sabatino Moscati, a cura di Natalia De Stefano. Conduce in studio Gabriele La Porta. Un programma della Sede regionale per il Lazio

**13,25 Che tempo fa**  
PUBBLICITÀ

**13,30 Telegiornale**  
PUBBLICITÀ

**14 Illusioni perdute**  
di Honoré de Balzac. Riduzione e regia di Maurice Cazeneuve con Yves Bernier, Anne Vernon, Serge Maillat. 5° puntata  
PUBBLICITÀ

**14,30 Oggi al Parlamento**  
**14,40 In diretta con il TG 1**

DIPARTIMENTO SCUOLA EDUCAZIONE

**15 Vita degli animali**  
Una rassegna di film documentari a cura di Giulio Massignan. I giganti, di Hugh Davies. Prod.: Anglia International  
PUBBLICITÀ

**15,30 Trapper**  
A che cosa servono gli amici. Con Pernell Roberts, Gregory Harrison, Mary McCarty, Charles Siebert, Christopher Norris, Brian Mitchell e Jessica Walters. Distr.: 20th Century Fox

**16,20 Jackson Five**  
Un cartone animato di Halas and Batchelor, con le canzoni dei Jackson 5. Primo cittadino di Los Angeles. Coproduzione Rankin-Bass

**16,45 Dick Barton, agente speciale**  
3ª serie. Con Tony Vogel, James Cosmo, Anthony Heaton. Regia di Anthony Howard. Prod.: Southstar Television International. 2° episodio  
PUBBLICITÀ

**17 TG 1 - Flash**

**17,05 Avventure, disavventure e amori di Nero, cane di leva.** Un cartone animato di Suzuki Terauki. 26° episodio: Il cavaliere generoso. Prod.: Eiken, Tokyo

**17,20 Tre nipoti e un maggiordomo**  
Meglio tardi che mai. Con Brian Keith, Sebastian Cabot, Kathy Garver, Anissa Jones, Johnnie Whitaker. Regia di Charles Berton. Prod.: MCA

**17,45 Gli antenati**  
Un cartone animato di Hanna e Barbera. Una stanza divisa in due  
PUBBLICITÀ

**18,10 Un ciak per te**  
Icaro

**18,30 Spaziolibero: I programmi dell'accesso**  
GAR - Gruppo archeologico romano: «Ricerche di archeologia marittima»  
PUBBLICITÀ

**18,50 Chi si rivede!?**  
Sandra Mondaini e Raimondo Vianello in *Stasera niente di nuovo* di Continenza e Vianello, con Heather Parisi e con la partecipazione di Gianni Agus. Orchestra diretta da Renato Serio. Coreografie di Franco Misera. Scene di Lucio Lucentini. Costumi di Corrado Colabucci. Luci di Franco A. Ferrari. Regia di Romolo Siena. 5° puntata

**19,45 Almanacco del giorno dopo - Che tempo fa**  
PUBBLICITÀ

**20 Telegiornale**  
PUBBLICITÀ

**20,30 Ping pong**  
Confronto su problemi di attualità, condotto da Bruno Vespa e curato da Piero Diassisi  
PUBBLICITÀ

**21,20 Frankenstein**  
(1931) Film - Regia di James Whale. Interpreti: Boris Karloff, Colin Clive, Mae Clarke, John Boles, Edward Van Sloan, Frederick Kerr, Dwight Frye. Produzione: Universal

**22,30 Telegiornale**  
PUBBLICITÀ

**22,40 Jacques Maritain e il suo tempo**  
Un programma di Carlo De Biase e Gastone Mosci. Regia di Carlo De Biase

DIPARTIMENTO SCUOLA EDUCAZIONE

**23,25 Champollion**  
di Jean-Paul Vidal. Produzione: Magic Films. Edizione italiana a cura di Mariella Serafini Giannotti

**23,55 TG 1 - Notte - Oggi al Parlamento - Che tempo fa**

20,30 SCENEGGIATO



**Verdi. I moti del '48 trovano Verdi a Parigi, ospite della Stropponi. Sono gli anni di Luisa Miller, Rigoletto, Trovatore. Al termine della puntata il concorso *Invito all'opera*. Questa la domanda: «Infelice... e tuo credevi» è il primo verso di un cantabile dell'*Alzira*, *Ermiani o Il Corsaro*? (nella foto Pickup e la Fracci)**

VENERDI  
TV2  
29 ottobre 1982

18,50 TELEFILM



**I professionals.** Questa volta i «professionals» sono alle prese con le guerre fra i servizi segreti. Un funzionario dell'Intelligence Service è sospettato di offrire informazioni riservate ai cinesi. Di lui cerca di impadronirsi il KGB sovietico per avere le stesse informazioni. Si profila anche un terzo «giocatore»...

22,45 SCENEGGIATO



**Domenica di Ferragosto.** Una donna, due amanti, lo stesso regalo. Lei ha regalato infatti a tutti e due i suoi amanti un portasigarette uguale. La rivalità fra i due amanti sfocia nel dramma, un assassinio che il commissario scoprirà proprio grazie a quel dono fatale (Nella foto: Anita Bertolucci e Mauro Avogadro)

12,30 Meridiana

**Parlare al femminile**

di Adriana Bruno e Carlo Massa con la collaborazione di Ida Aliquo

PUBBLICITÀ

13 TG 2 - Ore tredici

PUBBLICITÀ

DIPARTIMENTO SCUOLA EDUCAZIONE

13,30 Visti da vicino

*Incontri con l'arte contemporanea*. Floriano Bodini - scultore. Un programma di Renzo Bertoni. Interviene M. De Micheli. Regia di F. Marotta

PUBBLICITÀ

14-16 Tandem

due ore in diretta dallo studio 7 di Roma condotte da Enza Sampò. Realizzazione di Anna Maria Gerli. Nel corso del programma:

14,05 L'apricotole

Presentano Fabrizio Frizzi ed Emanuela Giordano. 1° parte

14,20 Doraemon. Cartone animato. Distr.: I.T.B.

14,30 L'apricotole. 2° parte

14,50 Stanza n. 13

Telefilm - Regia di Richard Martin. L'interrogatorio. Prod.: Granada TV

15,30 Doraemon. Cartone animato. Distr.: I.T.B.

15,45 In studio

PUBBLICITÀ

DIPARTIMENTO SCUOLA EDUCAZIONE

16 La civiltà delle cattedrali

Ideazione e consulenza di Antonio Bandera. Regia di Stefania Barone. 1ª puntata. I primi edifici di culto cristiano

PUBBLICITÀ

16,30 Università della canzone

Scritto da Gianfranco Manfredi, Roberto Manfredi, Ricky Gianco. Scene di Carlo Giuliano. Costumi di Ruggero Vitrani. Coreografie di Kris Kennelly. Direttore della fotografia Ludovico Negri della Torre. Programma a cura di Nicoletta Bonucci. Regia di Angelo Zito e con il telefilm comico *Delitto perfetto* della serie *Care ragazze*. Soggetto e sceneggiatura di Brian Cooke. Regia di Mark Stuart. Produzione: Thames Television

PUBBLICITÀ

17,30 TG 2 - Flash

17,35 Dal Parlamento

17,40 Sereno variabile

Settimanale di turismo e tempo libero, di Osvaldo Bevilacqua. Regia di Gianni Genaro

PUBBLICITÀ

18,40 TG 2 - Sportsera

PUBBLICITÀ

18,50 I professionals

Il triplo gioco. Telefilm - Sceneggiatura di Brian Clemens. Con: Gordon Jackson, Martin Shaw, Lewis Collins. Regia di William Brayne. Prod.: London Weekend

PUBBLICITÀ

Previsioni del tempo

19,45 TG 2 - Telegiornale

PUBBLICITÀ

La Rai - Radiotelevisione Italiana presenta

20,30 Verdi

Con Ronald Pickup e Carla Fracci. Sceneggiatura di Renato Castellani. Scenografia, scene e arredamento di Carlo Tommasi e Elio Balletti. Costumi di Maria De Matteis. Collaborazione di Enrico Luzzi. Fotografia di Giuseppe Ruzzolini. Montaggio di Otello Colangeli. Musiche a cura di Roman Viad. Organizzatore generale Alessandro Altieri, il narratore è Giulio Bosetti. Un programma a cura di Giovanni Leto e Letizia Palma.

Regia di Renato Castellani. Inventare il vero. Personaggi ed interpreti (in ordine di apparizione): Verdi, Ronald Pickup, Giuseppina Strepponi, Carla Fracci, Cameriere Antonello Fassari, Giulia Anna Maria Lattanzio, Antonio Barezzi, Giampiero Albertini, Piave, Raimondo Penne, Luisa Uttini, Agla Marsili, Carlo Verdi, Omero Antonutti, Rigoletto Paolo Gozzino, Martello, William Berger. Un critico Geoffrey Copleston, una signora Maria Pia Colonello, Azucena Luciana Patombi, Mamico Carlo Tassand, Margherita Gautier Elettra Bisetti, Annina Elena De Maggi. Una coproduzione Rai - Antenne 2 - Bavaria - BBC - SVT 2 - TSS realizzato da Giulio Scanni. «Verdi» è un libro Eri. «Verdi» è anche pubblicato dalla ERI Gruppo Editoriale Fabbri in fascicoli settimanali con disco realizzato dalla Fonti Cesari

PUBBLICITÀ

21,45 TG 2 - Dossier

Il documento della settimana, a cura di Ennio Mastrostefano

22,35 TG 2 - Stasera

PUBBLICITÀ

22,45 L'indizio. 5 inchieste per un commissario di Enrico Roda (III)

Domenica di Ferragosto

Personaggi ed interpreti: Il commissario Lino Troisi, Foglino Mauro Avogadro, La fidanzata del commissario Ida Di Benedetto, Conte del Drago Ottavio Marcelli, La telefonista Ivana Erbetta, Leontini Gin Coccimiglio, Giuliana Mancinelli, Mia Vannucci, Margaretha Bruzzi, Anita Bertolucci, Comandante Bruzzi Massimo Mollica. Scene di Antonio Giarrizzo. Costumi di Lidia Barillà. Produzione a cura di Tullia Ferrero. Regia di Andrea Camilleri

23,50 TG 2 - Stanotte

# baleno<sup>\*</sup>

e lavoro meno!

**piccole pulizie  
della casa**

**rapido, ne basta poco,  
pulisce tutto  
e va bene su tutto!**



**Nelsen**

il nome del pulito



17,35 SCENEGGIATO



VENERDI  
TV3  
29 ottobre 1982

**Studs Lonigan.** Tratto dal romanzo di James T. Farrell, lo sceneggiato ha narrato la breve vita del giovane Studs Lonigan. Nato da una famiglia di irlandesi, vive a Chicago tra il 1916 e i primi del '30. Spaccato della dura vita degli immigrati nel periodo della depressione

**Nati per la danza.** Ripresa in diretta della serata conclusiva del concorso, bandito dalla Terza Rete tv, riservato agli artisti di ogni nazionalità di età compresa tra i 16 e i 25 anni. I moltissimi giovani danzatori si sono confrontati al massimo delle loro possibilità

21 BALLETO

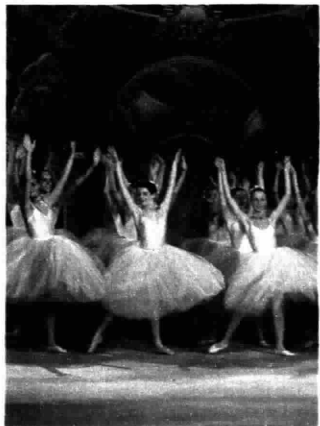

**17,35 Studs Lonigan**

Dal racconto di J. T. Farrell. Sceneggiatura di Reginald Rose. Regia di James Geldatone. Interpreti principali (in ordine alfabetico): Colleen Dewhurst, Brad Dourif, Charles Durning, Lisa Pelikan, Dan Sheer, Harry Hamlin. 5° ed ultima puntata. Prod.: United Artists Television International

**18,30 L'orecchiccchio**

Quasi un quotidiano tutto di musica. A cura di Lionello De Sena. Ideato da Mario Colangeli. Presentato da Antonella Consorti. Regia di Luciana Ceci Mascolo

**19 TG 3**

fino alle 19,10 informazione a diffusione nazionale; dalle 19,10 alle 19,30 informazione regione per regione

Intervallo con: GIANNI E PINOTTO

**19,35 Cronaca ieri e oggi**

Il caso Menegazzo, di Loretta Ricci. Collaborazione di Gregorio Catalani. Regia di Loretta Ricci. Un programma della Sede regionale per il Lazio

**DIPARTIMENTO SCUOLA EDUCAZIONE**

Educazione e Regioni, a cura di Mauro Gobbi

**20,05 Asili nido: un laboratorio europeo**

Dibattito in studio. Regia di Milo Panaro

Intervallo con: GIANNI E PINOTTO

**20,40 Cento città d'Italia**

Venezia dentro. Prod.: Trans World Film

**21**

In diretta dal Teatro Olimpico in Roma

**Proclamazione dei vincitori e spettacolo di chiusura del Concorso Internazionale «Nati per la Danza»**

Scenografia di Firenze Giorgi. Presenta Nicoletta Orsomando. Direttore della fotografia: Enzo Torrioni. Regia di Illo Catani.

**22,30 Il gioco delle mura**

Avanguardia e transavanguardia 68-77 di Nico Garrone. Regia di Nico Garrone. Un programma della Sede regionale per il Lazio

**23 TG 3**

**TRASMISSIONI PER LA PROVINCIA DI BOLZANO**

**Sender Bozen**

Sendung in deutscher Sprache (17,30-18,30)

**17,30 Was kann uns Walther von der Vogelweide heute noch sagen? Ein Film von Peter Rühmkopf und Gerd Zankl - Verleih: Studio Hamburg (Wiederholung)**

**18,15 Ballettsunde. Ein dreizehnteiliger Fernsehkurs von Nikita Gsovsky - 13. «Pas de Bourrées» - Verleih: Studio Hamburg (Replika)**

**18,30 Dipartimento Scuola Educazione. Corso di lingua tedesca. 19ª lezione**

Sendung in deutscher Sprache (20-20,40)

**20 - Tagesschau**

**20,20 Aus Hof und Feld. Ein Sendung für die Landwirte**

**23,30 Dipartimento Scuola Educazione. Educazione e Regioni. Asili nido: un laboratorio europeo. Dibattito in studio**

**SVIZZERA**

- 16,20 Rivediamoli insieme
- 16,30 **Ministrel show**  
Film con Gene Bell, Ted Ross, Sandra Sharp, Stanley Clay, Regia di William A. Graham
- 18 - Per i più piccoli
- 18,05 Per i bambini
- 18,15 Per i ragazzi
- 18,45 **Telegiornale** - 1ª edizione
- 18,50 **George**  
Telefilm della serie «M.A.S.H.»
- 19,15 **Meteorologia** - 7. Meteorologia e attività umane  
Partecipa Edmondo Bernacca - TV Spot
- 19,50 **Il Regionale** - TV Spot
- 20,15 **Telegiornale** - 2ª edizione
- 20,40 **Reporter** - TV Spot
- 21,45 **Omaggio a George Brassens**
- 22,55 **Telegiornale** - 3ª edizione
- 23,05 **Il delitto del candeliere**  
Telefilm della serie «Pianta de polizia»
- 23,50-23,55 **Telegiornale** - 4ª edizione

**CAPODISTRIA**

- 13,30 **Odprta meja - Confine aperto**  
Trasmissione in lingua slovena
- 16,30 **Odprta meja - Confine aperto**  
Trasmissione in lingua slovena (Replika)
- 17 - La scuola - Scuola dibattito  
Da grande voglio fare... (Replika)
- 17,30 **Con noi... in studio**  
TG - Notizie
- 18 - Film (Replika)  
- Zit Zag
- 19,30 **Con noi... in studio**  
TG - Punto d'incontro
- 20,15 Joe. Film con Peter Boyle, Dennis Patrick, Audrey Care, Regia di John G. Avildsen
- 21,40 **TG - Tuttoggi**
- 21,55 **Passo di danza.** Ribalta di balletto classico e moderno  
- TG - Tuttoggi

**FRANCIA**

- 10,30 **A2 Antiope**
- 12 - **Notizie - Previsioni del tempo**
- 12,08 **L'accademia del 9.** Gioco
- 12,45 **Telegiornale**
- 13,35 **Rotocalco regionale**
- 13,50 **L'altra donna (5ª)**
- 14 - La vita oggi
- 15 - J. Adams e l'orso Beniamino
- 15,50 **Leggere è vivere**
- 16,45 **Le favole di La Fontaine**
- 16,55 **Itinerari**
- 17,45 **Recré A2**
- 18,30 **Telegiornale**
- 18,50 **Numeri e lettere.** Gioco
- 19,20 **Attualità regionali**
- 19,45 **Il teatro di Bouvard**
- 20 - **Telegiornale**
- 20,35 **Con gli artigiani affiliati.** Telefilm
- 21,35 **Apostrofi**
- 22,55 **Telegiornale**
- 23,05 **Giornate intere fra gli alberi**  
Film di Marguerite Duras

**MONTECARLO**

- 14,30 **Il circolo Pickwick.** Sceneggiato: 5ª puntata
- 15,40 **Monjiro.** samurai solitario
- 16,30 **Il fantastico mondo di Paul**
- 17 - **Flipper.** Denaro da sperperare
- 17,30 **Koseidon:** La principessa Altasia
- 17,55 **Il comportamento degli animali (6ª)**
- 18,30 **Notizie flash**  
- **Bollettino meteorologico**
- 18,35 **Spazio dispari** 14ª puntata
- 19,05 **Shopping** - Guida agli acquisti
- 19,20 **Telemenu** con Wilma De Angelis - **Orosco** di domani
- 19,30 **Bolle di sapone.** Teleromanzo
- 20 - **Il mio amico Bottoni.** Telefilm - **Quotazioni oro**
- 20,30 **Tennis:** dall'Australia: «Mazda Super Challenge 1982» Semifinali
- 22 - **Quasi goal** - Settimanale  
Al termine: **Notiziario**  
- **Orosco** di domani  
- **Bollettino meteorologico**

20,30 SPETTACOLO



**Fantastico 3.** Corrado, Raffaella Carrà (insieme nella foto) e Gigi Sabani, i tre a cui spetta il compito di condurre le gare dello spettacolo del sabato sera legato alla Lotteria di Capodanno. Come ogni settimana una parentesi è dedicata al quiz per i telespettatori che ha il seguito il giorno dopo a *Domenica in...*

SABATO  
TV1  
30 ottobre 1982

22,15 INCHIESTA



**Casi clinici.** Ciclo in otto episodi, diretti da altrettanti registi. Ogni storia affronta aspetti diversi della medicina italiana: protagonisti il paziente e il medico o la struttura in cui opera. La prima puntata racconta la vicenda di Carolina, una bimba di quattro anni operata per una disfunzione cardiaca

14 FILM



**Eliana e gli uomini** (1957). Un film di Jean Renoir con Ingrid Bergman, Mel Ferrer (foto), Jean Marais, nella Parigi fin de siècle. Renoir scrisse il soggetto pensando alla Bergman, che stava lavorando con Rossellini. Lei accettò col suo permesso. L'anno dopo sarà di nuovo a Hollywood per *Anastasia* di Litvak

**10 Le inchieste del Commissario Maigret**

La chiusa. 3ª puntata. Di Georges Simenon. Riduzione e adattamento di Diego Fabbrì e Romolo Craveri. Con Gino Cervi, Andreina Pagnani, Andrea Cocchi, Arnoldo Foà. Regia di Mario Landi (Repical) (Reg. effettuata nel 1968)

**10,55 C'era una volta l'uomo**

Un cartone animato realizzato da Albert Barillé. 4º episodio: Le fertili valli d'Egitto. Prod.: Procidis

**11,25 Terra iniqua**

3ª puntata. Un programma di Mino D'Amato. Consulenza scientifica di Renato Funicelli e Maurizio Parotto

**12,15 Artisti d'oggi**

Riccardo Tommaso Ferroni. Un programma di Franco Simongini

**12,30 Con Check-up nell'uomo**

Fegato: Insufficienza epatica. Prof. Carlo Casciani, preside della Facoltà di Medicina della 2ª Università di Roma - Prof. Paolo Gentilini, ordinario di Patologia Speciale Medica dell'Università di Firenze - Prof. Paul McMaster, responsabile del Reparto di Chirurgia Generale e Trapianti d'organo presso il «Queen Elizabeth Hospital» di Edgbaston - Birmingham (Inghilterra) (Repical) PUBBLICITÀ

**13,25 Che tempo fa**

PUBBLICITÀ

**13,30 Telegiornale**

PUBBLICITÀ

**14 Eliana e gli uomini**

(«Eliana et les hommes», 1957). Film - Regia di Jean Renoir. Interpreti: Ingrid Bergman, Mel Ferrer, Jean Marais, Juliette Greco, Marjane, George Higgins, Magali Noël. Distr.: Warner Bros

**15,35 Avventura**

a cura di Bruno Modugno, con la collaborazione di Sergio Dionisi. 48 ore per la salvezza. Regia di Filippo De Luigi PUBBLICITÀ

**16,10 Musica musica**

Per me, per te, per tutti. 4ª puntata

**17 TG 1 - Flash**

**17,05 Il trio Drac**

Cartone animato di Hanna e Barbera. Il mondo in bianco e in nero. Distr.: Workvision

**17,25 Clacson**

Rotocalco di auto e turismo a cura di Carlo Luna ed Emanuele Guzzardi, condotto in studio da Carlo Luna e Patrice Pilchard. Realizzazione di Mara Nicciarelli. 2ª puntata

**18,10 Estrazioni del Lotto**

**18,15 Le ragioni della speranza**

Riflessione sul Vangelo condotta da Padre Raniero Cantalamessa. Cap-puccio, a cura di Carlo De Biase

**18,25 Speciale Parlamento**

Un programma di Gastone Favero a cura di Gianni Colletta

**18,50 Sotto le stelle**

con Gianni Togni, Alberto Camerini, Paolo Conte. Regia di Gian Carlo Nicotra

**19,45 Almanacco del giorno dopo - Che tempo fa**

PUBBLICITÀ

**20 Telegiornale**

PUBBLICITÀ

Dagli Studi di Milano

**20,30 Fantastico 3**

Spettacolo abbinato alla Lotteria Italia di Carrel, Corima, Jurgens, Perani, Ricci con Raffaella Carrà, Renato Zero, Gigi Sabani. Presenta Corrado. In esterni: Ramona Dell'Abbate, Marina Perzy. Scene di Gianni Villa. I costumi di Raffaella Carrà e dei suoi balletti sono di Luca Sabatelli. Costumi di Ruggero Vitani. Direttore della fotografia Angelo Pacchetti. Musiche di Tony De Vita. Coreografie di Sergio Japino. Le coreografie di Renato Zero sono di Bruno Tello. Programma a cura di Luciano Gigante. Regia di Enzo Trapani. 5ª trasmissione

**22,05 Telegiornale**

PUBBLICITÀ

**22,15 Casi clinici**

Un programma a cura di Emilio Sanna. 1ª episodio: La bambina dal cuore troppo grande di Pier Giuseppe Murgia, con la partecipazione di Gaetano Azzollina cardiocirurgo (Vedi pag. 84)

**23,35 Prossimamente**

Programmi per sette sere, a cura di Pia Jacolucci

**23,50 TG 1 - Notte - Che tempo fa**

20,30 SCENEGGIATO

SABATO  
TV2  
30 ottobre 1982

01,20 SPORT



21,30 FILM



**I Borgia.** 1503. Alessandro VI è morente. La famiglia Borgia si trova in grave pericolo; infatti Cesare è ammalato mentre puntano su Roma sia gli spagnoli con Prospero Colonna sia i francesi con Ivo d'Allegre. Michelotto (Maurice O'Connell, foto), per ordine del Valentino, si impadronisce del tesoro del papa

**Lassù qualcuno mi ama.** Con Paul Newman, Anna Maria Pierangeli (nella foto), Everett Sloane, Eileen Heckart il film del 1956 è diretto da Robert Wise. Il regista americano è anche autore de *Il giardino delle streghe*, *Stasera ho vinto anch'io*, *Ultimatum alla Terra*, *Non voglio morire* e *West Side Story*

**Pugilato.** Da Sanremo l'incontro tra l'americano Hagler (foto), campione in carica, e il veneziano Obelmejias. La gara è valida per il titolo mondiale medio, versione WBA (World Boxing Association). Queste le «borse» che guadagneranno i due avversari: 800 milioni di lire all'americano, 300 allo sfidante

**10 Bis!**  
Scorribanda settimanale fra i programmi TV, di Anna Benassi

**12,30 TG 2 - Favorevole & contrario**  
Opinioni a confronto, a cura di Mario Pastore  
PUBBLICITÀ

**13 TG 2 - Ore tredici**  
PUBBLICITÀ

**13,30 TG 2 - Scoop**  
Tra cultura, spettacolo e altra attualità, a cura di Luca Ajroldi e Antonio Lubrano  
PUBBLICITÀ

 **DIPARTIMENTO SCUOLA EDUCAZIONE**

**14 Scuola aperta**  
Settimanale di problemi educativi. Un programma di Angelo Sterrazza a cura di Anna Sessa  
PUBBLICITÀ

**14,30 Sabato sport**  
a cura della Redazione sportiva del TG 2  
PUBBLICITÀ

In diretta dallo Studio 7 di Roma  
**16,15 Il dado magico**  
Rotocalco del sabato di Filippo De Luigi. Conduce in studio Giulia Foschi. Regia di Giovanni Ribet

**17,30 TG 2 - Flash**  
PUBBLICITÀ

**17,35 Estrazioni del Lotto**  
PUBBLICITÀ

**17,40 Prossimamente**  
Programmi per sette sere, a cura di Pia Jacolucci  
PUBBLICITÀ

**18 TG 2 - Atlante**  
I regni perduti  
PUBBLICITÀ

**18,30 TG 2 - Sportsera**  
PUBBLICITÀ

In diretta dagli Studi della Fiera di Milano  
**18,40 Blitz presenta:**

**Il sistemone**  
Un programma a quiz di Leo Chiosso, Sergio D'Ottavi a cura di Iole Sab-

badini. Conduce Gianni Minà. Impianto scenico di Filippo Panseca. Direttori della fotografia Renato Re, Carlo Trepidino. Regia di Carlo Nistri  
PUBBLICITÀ

**Previsioni del tempo**

**19,45 TG 2 - Telegiornale**  
PUBBLICITÀ

**20,30 I Borgia**

**Nona puntata.** Sceneggiatura di Ken Taylor. Prodotto da Mark Shivas. Regia di Brian Farnham. Personaggi ed interpreti principali: Papa Alessandro VI Borgia *Adolfo Celi*, Cesare Borgia (il Valentino) *Oliver Cotton*, Lucrezia Borgia *Anne Louise Lambert*, Giuliano della Rovere *Alfred Burke*, Ascanio Sforza *Clive Merrison*, Cardinale d'Amboise *Charles Kay*, Cardinale Caraffa *Ralph Michael*, Cardinale Piccolomini *Norman Jones*, Cardinale Vera *John Bryans*, Ivo d'Allegre *David Neal*, Prospero Colonna *Bernard Gallagher*, Burcardo Ralph *Nosssek*. Una produzione BBC in associazione con La Rai - Rete 2 TV. Edizione italiana a cura di Almo Patà. Dialoghi italiani di Maria Basaglia. Direttore del doppiaggio Pino Locchi. Voci di: Pino Colizzi (Cesare Borgia), Sergio Fiorentini (Giuliano della Rovere), Cesare Barbetti (Ascanio Sforza)  
PUBBLICITÀ

**21,30 Lassù qualcuno mi ama**  
(«Somebody Up There Likes Me», 1956) Film - Regia di Robert Wise. Interpreti: Paul Newman, Pier Angeli, Everett Sloane, Eileen Heckart, Sal Mineo, Joseph Buloff, Harold J. Stone, Robert Loggia. Prod.: M.G.M. 1° tempo

**22,25 TG 2 - Stasera**

**22,30 Lassù qualcuno mi ama**  
Film 2° tempo  
PUBBLICITÀ

**23,30 Un tempo di una partita di campionato A1 di pallacanestro**

**24 TG 2 - Stanotte**

**0,05 Colombo**  
Delitto d'altri tempi. Telefilm - Sceneggiatura di Lawrence Vail con: Peter Falk, Joyce Van Patten, Celeste Holm. Tema musicale di Henry Mancini. Regia di Robert Douglas. Prod.: MCA

In diretta da Sanremo

**01,20 Riunione internazionale di pugilato con l'incontro Hagler-Obelmejias valevole per il Campionato del mondo dei pesi medi**

1... X... 2... ho capito,  
qui ci vuole una "tripla".



Ogni settimana, per tutte le 52 settimane dell'anno, la schedina Totip ti aspetta. Vincere è piú facile perché, oltre il 12 e l'11, Totip paga anche il 10, e paga subito. Perciò, il sabato, se non l'hai ancora fatto, gioca la schedina che ti dà tante probabilità in piú.

**Totip.**  
**Felici e vincenti.**

CONCORSO 5  
31-1-82

**totip** Concorso Pronostici UNIRE/SISAL  
FRATELLANDO e SIGILLI

gr. 1	gr. 2	gr. 3	gr. 4	gr. 5	gr. 6	gr. 7	gr. 8	gr. 9	gr. 10	gr. 11	gr. 12	gr. 13	gr. 14	gr. 15	gr. 16	gr. 17	gr. 18	gr. 19	gr. 20	gr. 21	gr. 22	gr. 23	gr. 24	gr. 25	gr. 26	gr. 27	gr. 28	gr. 29	gr. 30	gr. 31	gr. 32	gr. 33	gr. 34	gr. 35	gr. 36	gr. 37	gr. 38	gr. 39	gr. 40	gr. 41	gr. 42	gr. 43	gr. 44	gr. 45	gr. 46	gr. 47	gr. 48	gr. 49	gr. 50	gr. 51	gr. 52	gr. 53	gr. 54	gr. 55	gr. 56	gr. 57	gr. 58	gr. 59	gr. 60	gr. 61	gr. 62	gr. 63	gr. 64	gr. 65	gr. 66	gr. 67	gr. 68	gr. 69	gr. 70	gr. 71	gr. 72	gr. 73	gr. 74	gr. 75	gr. 76	gr. 77	gr. 78	gr. 79	gr. 80	gr. 81	gr. 82	gr. 83	gr. 84	gr. 85	gr. 86	gr. 87	gr. 88	gr. 89	gr. 90	gr. 91	gr. 92	gr. 93	gr. 94	gr. 95	gr. 96	gr. 97	gr. 98	gr. 99	gr. 100
1	2	3	4	5	6	7	8	9	10	11	12	13	14	15	16	17	18	19	20	21	22	23	24	25	26	27	28	29	30	31	32	33	34	35	36	37	38	39	40	41	42	43	44	45	46	47	48	49	50	51	52	53	54	55	56	57	58	59	60	61	62	63	64	65	66	67	68	69	70	71	72	73	74	75	76	77	78	79	80	81	82	83	84	85	86	87	88	89	90	91	92	93	94	95	96	97	98	99	100

5 ORE 12 DEL 11-2-82

2 COLONNE L. 900 - 4 COLONNE L. 1000 - 8 COLONNE L. 2000

20,40 SCENEGGIATO



SABATO  
TV3  
30 ottobre 1982

**Rebecca.** La nuova signora De Winter deve vedersela con il «fantasma» della prima moglie di Maxim, Rebecca. Nella bellissima casa di Mandereley, sulla costa occidentale inglese, tutto è regolato secondo gli ordini e lo stile di vita di Rebecca, morta misteriosamente

**La vedova allegra.** Versione made in USA (1934) dello stesso film che Lubitsch aveva già girato in Francia (*La veuve joyeuse*). Gli interpreti, Maurice Chevalier e Jeanette MacDonald (nella foto) avevano fatto coppia per un altro film del maestro *Il principe consorte*

17,05 FILM



**17,05 La vedova allegra**  
(The Merry Widows, 1934) Film - Regia di Ernst Lubitsch. Interpreti: Maurice Chevalier, Jeanette MacDonald, E. E. Horton, Una Merkel, George Barbier, Ruth Channing. Prod.: M.G.M. (in edizione originale con sottotitoli italiani)

**18,45 Prossimamente**  
Programmi per sette sere, a cura di Pia Jacolucci

**19 TG 3**  
fino alle 19,10 informazione a diffusione nazionale; dalle 19,10 alle 19,30 informazione regione per regione  
Intervallo con: GIANNI E PINOTTO

**19,35 Il pollice**  
Programmi visti e da vedere sulla Terza Rete Tv, a cura di Enzo Scotti Lavina. Collaborazione e regia di Stefano Biavati. Conduce in video Rosanna Vaudetti

**20,05 Tuttiscena: cineteca**  
I mestieri dello spettacolo, di Mimma Nocelli e Ugo Fabrizio Giordani. 6ª puntata: Press-agent. Con Mario Natale, Enrico Lucherni. Conduce in studio Mimma Nocelli. Regia di Ugo Fabrizio Giordani

**20,40 Rebecca**  
Dal romanzo di Daphne Du Maurier. Sceneggiatura di Hugh Whitmore. Seconda puntata. Personaggi ed interpreti: Maxim de Winter, Jeremy Brett, Signora Danvers, Anna Massey, Frank Crawley, Terrence Hardiman, Beatrice Vivian Pickles, Jack Favell, Julian Holloway, Signora de Winter, Joanna David. Regia di Simon Langton. Una produzione BBC in associazione con la Time Life Films (Vedi pag. 173)

**21,35 La parola e l'immagine**  
a cura di Franco Alunni

**22,10 TG 3**  
Intervallo con: GIANNI E PINOTTO

**22,45 Concerto in folk**  
a cura di Alfonso de Liguoro. La Lionetta. Regia di Fulvio Ricchetto

TRASMISSIONI PER LA PROVINCIA DI BOLZANO

- Sender Bozen**  
Sendung in deutscher Sprache (17.30-18.30)
- 17,30 Geschieden un Musik.** Unterhaltsames und-Interessantes über die Entstehung musikalischer Werke. Sendereihe von Heinz Oepen und Carlinek Caspari - 5. Joseph Haydn - Gott erhalte Franz den Kaisers - Verleih: Polytel
- 18,05 Warum Christen glauben.** 13 - teilige Fernsehreihe. Regie: Wolfgang Glück. 5. «Ein Mann fürs Leben?» (Frage nach Jesus Christus) - Verleih: Bavaria (Wiederholung)
- 18,30** Dipartimento Scuola Educazione: Corso di lingua tedesca. 20ª lezione (Replika)
- 20** Sendung in deutscher Sprache (20-20.40)
- 20,20** Ein Wort zum Nachdenken. Es spricht Pater Dr. Bernhard Frei OFM Kap
- 20,25** Klammottenkiste. Kurzfilmserie mit Charlie Chaplin. Heute: «Der Streikbrecher» - Verleih: Reelife
- 23,15** Tuttiscena: cineteca. 6ª puntata: Press-agent

SVIZZERA

- 10 - Appunti del sabato  
10,85 Agenda '82 (Replika)  
11,20 11,45 A conti fatti (Replika)  
14 - Di Basilea: Pallamano  
15,05 Per i bambini  
15,30 Per i ragazzi  
16 - Natura amica  
16,35 Meglio morto che vivo  
Telefilm della serie «Quincy»  
17,25 Music mag  
18 - Oggi sabato. Incontri d'attualità  
18,45 Telegiornale - 1ª edizione  
18,50 Estrazioni del Lotto  
18,55 Il Vangelo di domani  
19,05 Scacciapensieri - TV Spot  
19,50 Il Regionale - TV Spot  
20,15 Telegiornale - 2ª edizione  
20,40 Quartiere dei lilii  
Film con Pierre Brasseur, Dany Carrel. Regia di René Clair  
22,15 Telegiornale - 3ª edizione  
22,25-24 Sabato sport  
- Telegiornale - 4ª edizione

CAPODISTRIA

- 13,55 Pomeriggio sportivo  
Calcio  
Osjek: Osijek-Zeljeznicar  
15,45 Con noi... in studio  
TG - Notizie  
16,55 Pallacanestro  
Tritograd: Buducnost-Zadar  
18,30 Una storia intricata. Telefilm della serie «L'ispettore Bluey»  
19,15 Un bombardone in fuga  
Cartoni animati della serie «Jamie e la torcia magica» - Zig-Zag  
19,30 Con noi... in studio  
- TG - Punto d'incontro  
20,15 L'umanità al potere  
Documentario della serie «Quali domani?»  
21,15 TG - Tuttoggi  
21,30 Il muro bianco  
Sceneggiato  
- TG - Tuttoggi

FRANCIA

- 10,15 A2 Antiope  
11 - Giornale dei sordi e dei deboli di udito  
11,30 Idee da seguire  
12,15 La verità è nel fondo della marmitta  
12,45 Telegiornale  
13,35 Gli angeli di Charlie - Telefilm  
14,20 San Ku Kai  
14,50 Pomeriggio sportivo  
17 - Recré 82  
17,50 Carret dell'avventura  
18,50 Numeri e lettere. Gioco  
19,10 D'accordo, non d'accordo  
20 - Attualità regionali  
19,45 Il teatro di Bouvard  
20 - Telegiornale  
20,35 Champs - Elysées  
21,50 Funerali in 24 ore. Telefilm  
22,50 La grande parata del jazz  
Woody Herman  
23,20 Telegiornale

MONTECARLO

- 14,30 Il circolo Pickwick. Sceneggiato. 6ª puntata  
15,40 Sport. Un avvenimento sportivo  
17,30 Koseidon. Telefilm  
17,55 Colpo di bacchetta. 6ª puntata  
18,30 Notizie flash  
- Bollettino meteorologico  
18,35 Black Beauty. Telefilm  
19,05 Shopping - Guida agli acquisti  
19,20 Telemenu con Wilma De Angelis  
- Oroscopo di domani  
19,30 Bolle di sapone. Telemoranzo  
20 - Il mio amico Bottoni. Telefilm  
20,30 Tennis. Dall'Australia «Mazda Super Challenge 1982». Finali  
22 - A boccaperta. Settimanale  
23 - Comico: Guardie e ladri (2ª p.)  
23,30 Notiziario  
- Oroscopo di domani  
- Bollettino meteorologico



# TV3 REGIONI

AVVENIMENTI CULTURA  
SPETTACOLO COSTUME

INFORMAZIONE

Seconda puntata dell'inchiesta di Gianfranco Barberi sull'omosessualità a Torino (foto di Evandro Costa)

## PIEMONTE

Seconda parte, martedì 26, di *Miramare* di Franco Mello. Si conclude

il viaggio «alla ricerca dell'idea del mare» sulla corriera, guidata da un autista che racconta cose capitategli («un certo pomeriggio»). L'attore si addormenta stanco e «nel sogno» si mette a recitare un pezzo di fantasia su Cesare Pavese. Un gruppo di piemontesi si mettono a raccontare il mare a modo loro, mentre due corniciai di Alba parlano delle loro bravate. Giovedì 28 seconda puntata dell'inchiesta di Gianfranco Barberi, *Ma non saremo che noi stessi ancora*, sull'omosessualità a Torino.

Attraverso vere e proprie confessioni di giovani omosessuali l'autore ricomponne una figura ben precisa che prende le distanze da quello che è lo stereotipo comune di omosessuale.

## LOMBARDIA

Martedì 26 in via il filmato «*e la luce fu!*» di Corrado Caselli, con la

consulenza del professor Antonello Negri, su alcuni esempi di archeologia industriale in Lombardia. Vengono prese in esame alcune centrali

idroelectriche costruite lungo il medio corso dell'Adda tra il 1898 e il 1928.

Gli edifici sono interessanti dal punto di vista architettonico e come esempio del gusto imperante nell'epoca, gusto al quale si associava un intento autocelebrativo della nascente industria elettrica italiana.

## EMILIA-ROMAGNA

Avete mai visto vostra nonna al bagno? Può capitare a chi seguirà, giovedì 28, il programma *Albori balneari* di Fausto Dall'Olio.

Prendendo spunto da una recente mostra fotografica su «La stagione dei bagni: Cattolica 1820-1940», realizzata dal Comune di Cattolica (Forlì), il servizio ripercorre varie fasi storiche e di costume della balneazione sulla riviera emiliano-romagnola.

Non si avvale solo di un excursus fotografico (ci si è valse anche del materiale di analoghe mostre di Cosenatico e di Rimini), ma di un vero e proprio «tuffo all'indietro», dove i ricordi e le immagini di ieri si mischiano con quelli di oggi che sono già storia, passato e memoria.

## TRENTINO-ALTO ADIGE

Va in onda, martedì 26 da Trento, il programma *Antonio Strati, fotopoeta*, per la serie *Trentoteca*, con la regia di Lillo Gullo. Si tratta di un lavoro di montaggio di materiali fotografici e commenti-sensazioni dello stesso fotografo, un esponente di punta della «giovane fotografia» italiana. Seguirà una selezione di alcuni brani tratti dal *Concerto jazz* con *Franco D'Andrea* di Renato Morelli.

## VENETO

Quarta puntata, martedì, di *Veneto in... musica*, una trasmissione di

Paolo Cossato, Angelo Curtolo e Paola Scarpa. *Un esemplare restaurato* è il titolo della puntata odierna e si tratta di due esecuzioni dell'orchestra composta dagli scolari della scuola media e degli allievi del Conservatorio di Castelfranco, diretti dal maestro Fabio Pirona, nel Teatro Accademia di Castelfranco. Nella puntata viene esposto il progetto speciale della Regione Veneto per il recupero di 27 edifici teatrali. Si chiude con il Coro Castel di Conegliano.

a cura di GIANNI ROSSI

## MARTEDI 26 OTTOBRE

ORE 19,30

PIEMONTE	Miramare, 2ª parte
VALLE D'AOSTA	Carrefour: Festival delle musiche dei popoli che vivono nel bacino del Mediterraneo, 2ª parte
LOMBARDIA	Notizie naturali e civili sulla Lombardia... e la luce fu!
TRENTINO-ALTO ADIGE (TN)	Trentoteca: Antonio Strati fotopoeta - Concerto Jazz con Franco D'Andrea
VENETO	Veneto in... musica: un esemplare restaurato, 4ª puntata
FRIULI-VENEZIA GIULIA	Sette volte Friuli, 5ª puntata: La sagra
LIGURIA	Come siamo: una regata, un racconto, una ballata per mille
EMILIA-ROMAGNA	Rubrica regionale
TOSCANA	Rubrica regionale
UMBRIA	Rubrica regionale
MARCHE	Rubrica regionale
LAZIO	A confronto: lei e lei, 6ª ed ultima puntata
ABRUZZO	Rubrica regionale
MOLISE	Rubrica regionale
CAMPANIA	Napoli una città in versi, 7ª puntata: Fantasia popolare
PUGLIA	Rubrica regionale
BASILICATA	Rubrica regionale
CALABRIA	Rubrica regionale
SICILIA	Binocolo: Festival delle civiltà mediterranee - Rassegna internazionale di danza, 1ª puntata
SARDEGNA	Dentro e fuori, 3ª puntata

## GIOVEDI 28 OTTOBRE

ORE 19,30

PIEMONTE	Ma non saremo che noi stessi ancora, 2ª puntata
VALLE D'AOSTA	Jeudi Jeunes Gens, 4ª puntata
LOMBARDIA	Notizie naturali e civili sulla Lombardia: I comuni
TRENTINO-ALTO ADIGE (BZ)	Rubrica regionale
VENETO	Rubrica regionale
FRIULI-VENEZIA GIULIA	Spazio aperto, 2ª puntata: Rotocalco di cultura e spettacolo
LIGURIA	Liguria sommersa: lungo l'Aurelia incontrando la Liguria: una vita di fatica
EMILIA-ROMAGNA	Albori balneari
TOSCANA	Rubrica regionale
UMBRIA	Rubrica regionale
MARCHE	Rubrica regionale
LAZIO	Fatti nostri
ABRUZZO	Rubrica regionale
MOLISE	Rubrica regionale
CAMPANIA	Galleria: jazz, 5ª puntata
PUGLIA	Rubrica regionale
BASILICATA	Rubrica regionale
CALABRIA	Rubrica regionale
SICILIA	Occhio aperto sulla regione
SARDEGNA	Andelas, 6ª puntata

# TELEFUNKEN

## la Videoregistrazione



Il futuro sarà sempre più fatto di suoni, colore, immagini: per questo Telefunken ha investito un enorme patrimonio di risorse e creatività. La videoregistrazione Telefunken offre apparecchi solidi e sofisticati per registrare i programmi televisivi o per riprendere in diretta le immagini a voi più care. Il numero incredibile di automatismi e possibilità della tecnologia Telefunken vi consentiranno di raggiungere l'impensabile.

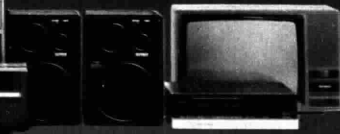

**TELEFUNKEN**  
i perfezionisti  
del colore, immagine, suono



LUNEDÌ 25

S. *Crisanto e Daria*  
Il sole sorge alle 6.34 e tramonta alle 17.15.  
La luna nasce alle 14 e cala alle 23.41.

DOMENICA 24

S. *Antonio Maria Claret*  
Il sole sorge alle 6.33 e tramonta alle 17.16.  
La luna nasce alle 13.19 e cala alle 22.43.

MARTEDÌ 26

S. *Evaristo*  
Il sole sorge alle 6.35 e tramonta alle 17.13.  
La luna nasce alle 14.35 e cala alle 0.04.

## RUBRICA

I consigli di Almanacco del giorno dopo

A cura della redazione di Almanacco del TG 1

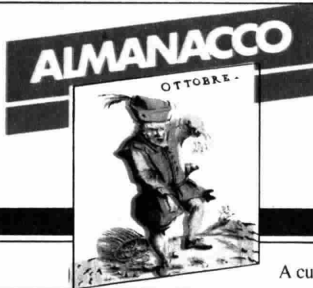

MERCOLEDÌ 27

S. *Fiorenzo*  
Il sole sorge alle 6.36 e tramonta alle 17.12.  
La luna nasce alle 15.06 e cala alle 0.42.

VENERDÌ 29

S. *Ermolinda, S. Eusebio*  
Il sole sorge alle 6.39 e tramonta alle 17.09.  
La luna nasce alle 16.02 e cala alle 2.49.

GIOVEDÌ 28

S. *Simeone*  
Il sole sorge alle 6.37 e tramonta alle 17.10.  
La luna nasce alle 15.35 e cala alle 1.45.

SABATO 30

S. *Germano, S. Zenobio*  
Il sole sorge alle 6.40 e tramonta alle 17.08.  
La luna nasce alle 16.29 e cala alle 3.55.

## BIBELICA, ANTICA, MODERNA



**Paolo Uccello** - Ritratto femminile. La delicatissima acconciatura di perline oro sottolinea il profilo da cammeo della dama quattrocentesca. È opinione popolare che le perle aumentino il fascino e rendano più giovane.

## MODERNA AVVENIRE

Ottobre 1919. Il romanziere americano John McCylley inizia la stesura di un romanzo dal titolo *La maledizione di Capistrano*, che verrà pubblicata a dispense, dove vi si raccontano le avventure di un aristocratico, Diego de La Vega.

Questi, tornato dalla Spagna al villaggio di Los Angeles, trova il comandante della guarnigione che infierisce sulla popolazione.

Don Diego cela il volto dietro una maschera e sotto il nome di Zorro, spada alla mano, difende la causa dei deboli e degli oppressi.

Il racconto attira l'attenzione del famoso divo Douglas Fairbanks il quale interpreta il personaggio di Zorro con enfasi ma anche con ironia.

Eroe intramontabile, grazie al fascino di una doppia personalità, timido e dimesso in apparenza, ma in realtà forte e

coraggioso, Zorro verrà impersonato dal bel Tyrone Power, insuperabile, fra l'altro, nel maneggiare la spada.

Nel 1960, Walt Disney dirige per la televisione americana ben 67 telefilm sulle avventure di Zorro, mentre fotoromanzi e maschere di carnevale contribuiscono ancora oggi a mantenere vivo il mito di questo romantico personaggio difensore degli oppressi.



Francesco Sabatini

*Riuso, insieme con territorio, sono due parole che vanno per la maggiore da qualche anno*



## PARLIAMO COSÌ

Con riuso si vuol dire qualcosa di più che restauro o recupero: si tratta non solo di salvare dalla distruzione un edificio o altre cose simili ma di riutilizzarlo davvero per qualche funzione precisa e duratura. La parola, che ad alcuni sembra brutta, è normalissima perché è fatta come disuso e abuso, ed è il loro contrario.

Il problema non è certo di forma, ma di sostanza: l'importante è che in nome del «riuso» non si commettano nuovi e speciali abusi edilizi e urbanistici. Per quanto riguarda la lingua, speriamo che si eviti la stanca ripetizione del termine ad ogni piè sospinto: secondo i casi si potrà parlare di restauro, recupero, ripristino, risanamento, nuova destinazione, riutilizzazione e, per ragioni di brevità, anche di riuso.



Vincenzo Buonassisi

*Un bel tegame di zucchini ai pomodoro rallegra lo spirito, oltre che il palato, perché sono proprio squisite*

## LA QUINA

Tagliate le zucchine a rotelle e fatele rosolare in olio d'oliva bollente.

Aggiungete poi la cipolla affettata finemente e quando sarà cotta metteteci dentro i filetti di pomodoro ben scolati dalla loro acqua, che diluirebbe troppo il sugo.

Condite il tutto con sale, un pizzico di pepe, che sta bene dovunque, ed erbe profumate, cioè basilico e qualche foglia di mentuccia ben tritata.

Lasciate cuocere e asciugare il fondo, quindi prima di togliere dal fuoco spruzzate con del vino bianco secco.

Un'altra girata alle zucchine e al sugo che avete preparato ed ecco pronta questa allegria tegamata colorata e fragrante.

Quello consigliato questa settimana è un caratteristico piatto campagnolo che è uno splendore.



Giovanna Cicalò

*Quando vi sentite stanchi, affaticati e depressi, vi consigliamo una tisana che certamente vi darà sollievo*

## LE MARI

Useremo diverse erbe con proprietà complementari.

Per primo il rosmarino che combatte la debolezza, lo stress da super lavoro e depura il fegato intossicato a causa dell'affaticamento; poi la menta piperita che stimola il sistema nervoso e la digestione; e ancora la santoreggia che è un tonificante.

Per ultimo non dimenticate di aggiungere il timo balsamico che è un corroborante dell'organismo e anche uno stimolante generale.

Prepariamo un infuso mischiando tutte queste erbe, che avremo aggiunto in pari dosi, e mettendole in una tazza di acqua bollente che lasceremo riposare poi per almeno una ventina di minuti.

Ne berremo due tazze al giorno lontano dai pasti e ci sentiremo molto sollevati sia fisicamente sia intellettualmente.



## KICKERS. SCARPE SERIE PER GIOCATORI PROFESSIONISTI.

Un giocatore professionista sa quello che vuole. Gli servono scarpe serie e forti, che sappiano stare al gioco. Pазze scarpe avventurose per lanciarsi nella mischia, senza paura. Superscarpe colorate per conquistarsi il cuore della bella di turno.

Cento e una possibilità da mettersi ai piedi, a seconda della voglia, dell'umore, della posta in gioco. Per queste e per molte altre ragioni ancora, quando un giocatore professionista sceglie una scarpa, fa i suoi conti, e sceglie Kickers.

**FORTI LE  
KICKERS**  
Kickers



Distributore esclusivo per l'Italia: S.E. S.p.A. - 20122 Milano - Via Donzetti, 20 - Tel. 5456186 - Telex 334180

# Sambuca Molinari è lì.



**ANDRETTI**

Dai cavalli d'acciaio  
di Indianapolis  
ai grandi spazi dell'altipiano



## Claude Lelouch

dopo Un altro uomo, un'altra donna ha diretto A noi due e Bolero; ora è impegnato nelle riprese di Edith e Marcel

## John Gielgud

strepitoso in Providence, ha ricevuto quest'anno l'Oscar come migliore attore non protagonista per Arturo

## Ingrid Bergman

interpretò Eliana e gli uomini subito dopo La paura, il film che segnò il suo distacco artistico da Rossellini

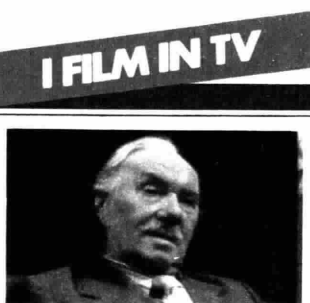
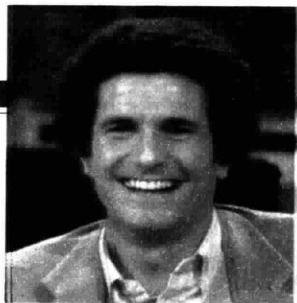

# I FILM IN TV

RETE 1 LUNEDÌ ORE 20.30

### LA STORIA DEL DR. WASSSELL C - 1944

The Story of Dr. Wassell/140'  
regia di Cecil B. De Mille  
con Gary Cooper, Laraine Day, Signe Hasso, Dennis O'Keefe

Un medico dell'Arkansas (Coop) si innamora di una bella crocerossina, pianta tutto e tutti, e la segue in capo al mondo. L'amore lo porta prima in Cina, dove combatte un'epidemia e scopre un microbo già scoperto, e poi in guerra, dove si rende conto che i giapponesi sono pericolosi quanto i microbi. Autore di eroismi a ripetizione (si prodiga durante il bombardamento di una nave, organizza un ospedale, salva un mucchio di feriti), riceverà una bella medaglia.

RETE 2 MARTEDÌ ORE 20.30

### UN ALTRO UOMO, UN'ALTRA DONNA C-77

Un autre homme, une autre chance/durata 121'  
regia di Claude Lelouch  
con James Caan, Geneviève Bujold

Un vedovo (veterinario) e una vedova (insegnante di francese) tengono i figli nello stesso collegio, li vanno a trovare periodicamente, finiscono per incontrarsi, si innamorano e si sposano. Sembra la storia di *Un uomo, una donna* e lo è, ma è un altro film: siamo nel Far West (1878), ci sono i cavalli e le corse di cavalli (invece di auto e corse di auto), prati (invece di spiagge), banditi da far fuori, sceriffi e prostitute dal cuore d'oro. Meglio così.

RETE 3 MERCOLEDÌ ORE 20.40

### MAGNIFICA OSSERSSIONE C - 1954

Magnificent Obsession/108'  
regia di Douglas Sirk  
con Rock Hudson, Jane Wyman, Barbara Rush, Agnes Moorehead

L'ossessionato di turno è un giovane milionario: si sente colpevole (senza esserlo) della morte di un generoso medico e della cecità della sua vedova. Ansioso di farsi perdonare, fornisce segretamente alla donna i mezzi per curarsi, si chiede di sposarlo (ma lei fugge), ritudia medicina, diventa medico a sua volta e, dulcis in fundo (dopo averla ritrovata in fin di vita), l'opera e le restituisce la vista. Rivivranno insieme senza ossessioni.

RETE 3 GIOVEDÌ ORE 22.15

### PROVIDENCE C - 1976

Providence/durata 105'  
regia di Alain Resnais  
con John Gielgud, Dick Bogarde, Ellen Burstyn, David Warner

Pieno d'alcool e di paura di morire, un vecchio scrittore passa la notte che precede il suo compleanno (78 anni) tra allucinazioni, incubi, ricordi veri e falsi. Aspettando la luce e cercando una liberazione, ripenserà al suicidio della moglie e scriverà con gli occhi un romanzo, mezzo reale e mezzo immaginario, animato dalle figure dei due figli e della nuora. Al mattino, libero da macchie e paure, sarà festeggiato dai parenti e ritroverà un po' di fiducia.

RETE 1 VENERDÌ ORE 21.20

### FRANKENSTEIN BN - 1931

Frankenstein/durata 90'  
regia di James Whale  
con Boris Karloff, Colin Clive, Mae Clarke, John Boles

Desideroso di dimostrare il proprio genio, il giovane scienziato Frankenstein decide di resuscitare un morto e gli ficca in testa un cervello nuovo. Ma (anche lui) commette un errore: si serve del cervello di un criminale e il risultato è un mostro omicida. Dopo aver terrorizzato un mucchio di gente e fatto il gentile con una bambina (la bella di turno), il mostro morirà; Frankenstein invece continuerà a far danni fino al piccolo grande *Junior*.

RETE 1 SABATO ORE 14

### ELIANA E GLI UOMINI C - 1957

Eléna et les hommes/durata 95'  
regia di Jean Renoir  
con Ingrid Bergman, Mel Ferrer, Jean Marais, Juliette Gréco

È la storia di una giovane vedova polacca e degli uomini che incontra, sostiene, coccola e difende: un musicista (che aiuta ad afferinarsi e lascia), un ricco industriale (che la zia vorrebbe farle sposare e che non ama), un generale in cerca di glorie politiche (che ammira spropositatamente e crede di amare), il visconte Enrico (che ama davvero). Alla fine del girotondo resterà in piedi solo il visconte. Altri protagonisti: folla, malizia e ironia.

RETE 3 SABATO ORE 17.05

### LA VEDOVA ALLEGRA BN - 1934

The Merry Widow/durata 99'  
regia di Ernst Lubitsch  
con Maurice Chevalier, Jeannette MacDonald, E.E. Horton, Una Merkel

Nel solito mini-stato lubitschiano, la Marshovia, scoppia il finimondo: i governanti temono che la ricca vedova Sonia possa lasciare il Paese con tutti i suoi capitali e ordinano al principe Danilo, un famoso dongiovanni, di trattenerla (conquistandola). Trasferitosi a Parigi, il principe giocherà prima con la vedova al gioco di Lubitsch (travestimenti, equivoci, sottintesi e... coppe di champagne) e poi la sposerà. Eccezionali le scene e la fotografia.

RETE 2 SABATO ORE 21.30

### LASSÙ QUALCUNO MI AMA BN - 1956

Somebody Up There Likes Me/durata 113'  
regia di Robert Wise  
con Paul Newman, A. M. Pier Angeli

A forza di risse e furti, il «duro» (tranne che con la mamma) Rocco Barbella si fa una brutta strada e finisce in riformatorio. Costretto ad arruolarsi nell'esercito, pesta un ufficiale, fugge, viene arrestato e comincia a sfogarsi tirando pugni per sport. Tornato in libertà, diventa un buon pugile, mette la testa a posto (si sposa) e vince tre match: contro una banda di gangster, contro se stesso e contro il campione dei pesi medi. Lassù qualcuno lo ama.

Un lavaggio antisettico per il problema dei brufoli.

# Guancia, mento, guancia, fronte, mento... Perché siamo costretti a correre dietro ai brufoli?

**Dove e perché nasceranno  
i prossimi brufoli?**

L'avrai notato anche tu: pensi di esserti appena liberato dai brufoli ed eccone di nuovi. Ma in punti diversi del viso. E i prossimi, dove compariranno? Difficile prevederlo. Ma perché nasce un brufolo? Per capire bisogna partire dal poro: l'eccesso di sebo, lo sporco, possono ostruire l'apertura: è il punto nero. L'azione dei batteri fa il resto, e trasforma il punto nero in brufolo. E' abbastanza chiaro, quindi, che controllare la nuova insorgenza dei brufoli vuol dire mantenere, ogni giorno, una pelle pulita, senza eccessi di sebo e difesa dall'azione batterica.

**Prevenire i brufoli: è l'azione  
di TOPEXAN**

Prevenire: questo è in concreto il modo più sicuro per combattere l'insorgenza dei brufoli. Con i mezzi convenzionali, o con la semplice pulizia, può essere difficile raggiungere tale scopo.

Meglio un lavaggio antisettico. TOPEXAN, contro l'insorgenza dei brufoli. Un lavaggio che può essere usato normalmente come il sapone: ogni mattina.

Proprio perché è un lavaggio, TOPEXAN rag-



giunge con la sua azione antisettica ogni parte del viso, ed è proprio all'azione antisettica che si deve l'efficacia di TOPEXAN contro l'insorgenza dei brufoli.

**L'importanza del lavaggio  
antisettico**

TOPEXAN è un lavaggio e, in quanto tale, è un utile modo di combattere l'insorgenza dei brufoli.

Abbiamo già detto il perché: si può usare normalmente ogni mattina come un qualunque sapone, raggiunge ogni parte del viso e non solo quelle che possono essere già colpite dai brufoli.

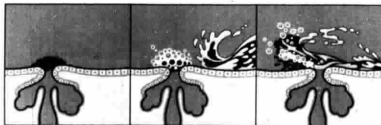

**Topexan: un lavaggio antisettico che non lascia spazio ai brufoli.**

UHM... ANCHE LEI È UNO DI QUELLI CHE NON RIESCONO A **DIGERIRE LA TIVÙ!**



VOI LA GUARDATE LA **TIVÙ?** LA **TICOSA?**



LA CUFFIA AGLI **OCCHI?**

LA MUSICA, PIÙ CHE ASCOLTARLA, MI PIACE **VEDERLA!**



IO BALLO IL **TIP-TAP!** E TU?

IO SOLO IL **TIP!**



MA SÌ... IL TUO PROGRAMMA MI PIACE!



È IL MIO **INDICE DI ASCOLTO!**



LO FRUSTO PERCHÉ NON **OBBEDISCE AL MIO TELECOMANDO!**



SIGNORA MAESTRA, IO NON SO QUALE È LA **CAPITALE DEL BELGIO...** MA SO TUTTO SULL'**APEMAIA, SU MAZINGA E ASTROBOY!**



Tutti gli uomini del piccolo schermo

Scomparsi i grandi amatori, i protagonisti di storie legate ai buoni sentimenti. Hanno lasciato lo spazio ai ruvidi e tenaci pianificatori del successo a ogni costo

## Per un po' di gloria e di potere

di CARLO SCARINGI

Dove sono andati a finire i Rosano Brazzi o gli Alberto Lupo, per non parlare di Clark Gable e di tutti gli altri celebri amanti del cinema e della televisione? Non ci sono più, sopravvivono nel ricordo, nei vecchi film e nelle repliche.

Gli uomini di oggi sono profondamente diversi, sono fatti di un'altra pasta, non impastati di amore ma di sesso, il sentimento che coltivano di più è la violenza e il loro cuore palpita unicamente per il potere, per il denaro, per la fama.

Sono gli uomini del Duemila, travolti dal ritmo sempre più convulso dei nostri giorni, immersi fino al collo nelle lotte quotidiane per non restare schiacciati dagli avversari, alle prese costantemente con consi-  
gli d'amministrazione o speculazio-

ni al limite dell'onestà. Sono banchieri e industriali, che preferiscono contare le azioni in cassaforte che i baci al chiar di luna.

E quando non sono cinici affaristi sono poliziotti incorruttibili, dal fiuto di segugio: battono le strade delle metropoli vegliando sul sonno degli onesti e dando una caccia spietata ai moderni banditi, che oggi non si limitano più a rubare mandrie o giocare a poker con mezza dozzina di assi nella manica come i fuorilegge che Gary Cooper inesorabilmente sbaragliava.

I nuovi eroi della tv sono spesso uomini privi di fascino e di capelli, come Telly Savalas, meglio noto come Kojak, oppure trascurati nel vestire e con un occhio di vetro come Peter Falk, che tutti ormai si ostinano a chiamare tenente Colombo. Forse è in arrivo l'uomo che oscurerà tutti gli altri e che in un certo senso riporterà il discorso al punto di partenza: Ken Marshall, l'atletico protagonista del *Marco Polo* di Montaldo. Ma prima del viaggiatore c'è il maestro di Busseto, c'è il Verdi di Ronald Pickup, in questo momento il personaggio ai vertici d'una simbolica graduatoria.





Ronald Pickup,  
attore inglese,  
è il protagonista  
dello sceneggiato  
di Castellani



**RONALD**

**PICKUP**

### **Viene dall'Inghilterra il Verdi più credibile**

Il primo Verdi televisivo è stato, circa vent'anni fa, Sergio Fantoni, protagonista di uno sceneggiato di Mario Cancogni realizzato da Mario Ferrero. Il secondo, l'attuale, Ronald Pickup, è arrivato invece dall'Inghilterra, scelto da Castellani dopo che molti italiani avevano rifiutato. E' stato scritturato mentre stava ultimando le riprese di un film nel quale interpretava la figura di Igor Stravinskij; il « passaggio » dal compositore russo al maestro di Busseto ha rappresentato un salto notevole, sia nello stile interpretativo sia nello spirito del personaggio. Ma Pickup lo ha affrontato con la sua ben nota professionalità e i risultati li abbiamo visti nel *Verdi* sulla Rete 2.

Del resto Ronald Pickup, per quanto all'inizio poco noto in Italia, è un attore di spicco nel firmamento britannico: ha recitato per anni al National Theatre accanto a Laurence Olivier e John Gielgud, interpretando i maggiori drammi scespiriani e molte commedie dell'800 russo, oltre a testi contemporanei.



**ADOLFO  
CELI**

**Con quella faccia può essere soltanto un cattivo**

Dopo essere stato, qualche anno fa, un Petrosino televisivo somigliantissimo al celebre poliziotto primo Novecento e quindi uno spietato James Brooke, l'acerrimo nemico di Sandokan, oltre che uno dei tanti avversari del James Bond cinematografico, Adolfo Celi — sulla soglia dei sessant'anni — è approdato al soglio pontificio, indossando gli abiti di Rodrigo Borgia, meglio noto come papa Alessandro VI, la cui storia si sta dipanando sulla Rete 2 in uno sceneggiato della BBC.

Unico attore italiano in questo lavoro, è stato scelto, oltre che per la sua bravura, anche per la somiglianza al personaggio storico che impersona. E' naturalmente un « cattivo »: è un destino, ormai, che sembra perseguire l'attore messinese, legato a uno schema che forse rischia di essere riduttivo rispetto alle sue doti. Ma Celi non se ne dispiace: « Si sa che coloro che fanno i cattivi sono sempre delle brave persone: non è l'abito che fa il monaco. Guardate il Borgia che interpreto... ».

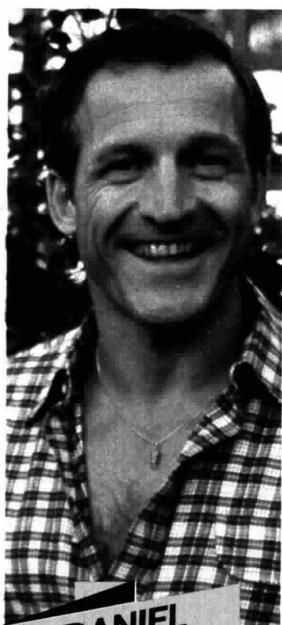

**DANIEL  
TRAVANTI**

**Hill Street lo ha tolto dal fondo del bicchiere**

Di poliziotti italo-americani la storia del giallo, anche televisivo, è ricchissima: uno degli ultimi arrivati è il tenente Furillo, che comanda il distretto di Hill Street dove, giorno e notte, ne succedono di tutti i colori. Non è la prima volta che un poliziotto italo-americano viene interpretato da un attore di origine italiana, ma in questo caso ci sembra che tra Furillo e Travanti si sia instaurato uno stretto legame, che contribuisce a rendere credibile anche in Italia il protagonista del ciclo.

Il personaggio di Furillo, è quello che ha dato notorietà al suo interprete: Travanti, 41 anni, prima di approdare a Hill Street aveva infatti attraversato tutte le tappe, non facili, di una carriera accidentata per uno come lui venuto su dalla gavetta. Aveva avuto anche una crisi di sconforto che lo aveva gettato in fondo a un bicchiere di alcool: ma ha trovato la forza di arrampicarsi fino al bordo e di uscire; e adesso, quando non lavora, aiuta gli altri a liberarsi dal vizio.



**TELLY  
SAVALAS**

**Ormai più nessuno lo chiama col suo nome**

Si porta dietro il nome di tenente Kojak come la sua totale calvizie, segno caratteristico di Telly Savalas, attore d'origine greca, con molti film alle spalle (tra cui *Quella sporca dozzina*, che lo ha lanciato) ma approdato alla notorietà con la lunghissima serie di telefilm incentrati sulle avventure di Kojak, un tenente della polizia di New York alle prese con i mille casi e con i mille criminali che popolano la metropoli.

Arrivato al cinema tardi, dopo una vita avventurosa, Savalas si sente giustamente un divo e si comporta come tale, anche se riesce a conservare quell'umanità che lo ha reso popolare tra i telespettatori: ormai è ricco, ama la vita comoda, spesso gioca (e forte) e ha il « pallino » delle macchine sportive: nel suo garage ce ne sono ben 17, tra cui anche una Rolls Royce. In Kojak ha riversato tutti i lati positivi del suo carattere: « Quelli cattivi », dice, « non sono miei, me li hanno affibbiati gli autori; senza un pizzico di cattiveria che poliziotto sarei? ».

**KEN****MARSHALL**

### Una grande occasione acciappata al volo

Non è ancora comparso sul video, almeno in Italia, ma il suo volto è il suo nome sono già polarissimi: si chiama Ken Marshall, lo abbiamo apprezzato in un film della Cavani (*La pelle*), ma per tutti è già Marco Polo. E' lui, infatti, che impersona il famoso viaggiatore veneziano: a questo ruolo è giunto quasi per caso, per un colpo di fortuna.

Il precedente candidato, Mandy Patinkin, abbandonò clamorosamente il set all'inizio delle riprese e venne sostituito da Ken Marshall che, conclusa la lavorazione di *La pelle*, si era fermato a Venezia per qualche giorno di vacanza. Invitato a un provino, Montaldo lo scelse per indossare i costumi di Marco.

Nato 27 anni fa a Cleveland, nell'Ohio, capelli biondi, occhi verdi, fisico atletico, appassionato di musica (tredici anni di conservatorio) e quasi laureato in medicina, Ken Marshall ha affrontato *Marco Polo* con l'entusiasmo di un giovane: « E' stata una splendida occasione; spero di non averla sprecata ».

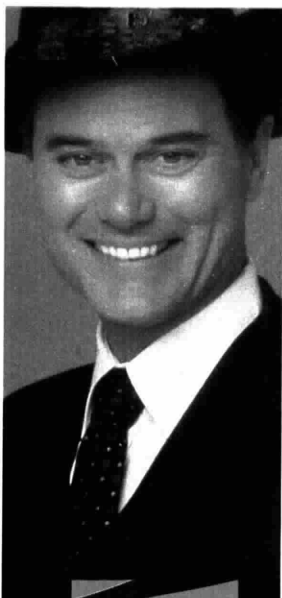
**LARRY****HAGMAN**

### Furbo come Machiavelli crudele come De Sade

E' senz'altro il più cattivo di tutti, il più noto e forse anche il più ricco (150 milioni a puntata, più il 12 per cento dei diritti mondiali): è Gei Ar, ovvero Larry Hagman, il protagonista di *Dallas*, arrivato a questo ruolo solo per le insistenze della moglie, che dopo aver letto il copione gli disse: « E' proprio quello che fa per te », spezzando così le incertezze del marito, che era solo un caratterista di Hollywood.

Con *Dallas* ha trovato la grande occasione, successivamente sfruttata anche nel cinema (ha interpretato, per esempio, una parte in *SOB* di Blake Edwards, presentato all'ultimo Cannes). In Gei Ar ci sono tutti gli ingredienti (sesso, potere, denaro) che fanno la fortuna dei chilometrici sceneggiati USA. Il programma piace, ha scritto *Time*, « perché gli Ewing sono belli, sani e ricchi come i Kennedy; avvince perché il protagonista è furbo come Machiavelli e crudele come De Sade; cattura perché ha un intreccio complesso e appassionante come la Bibbia ».

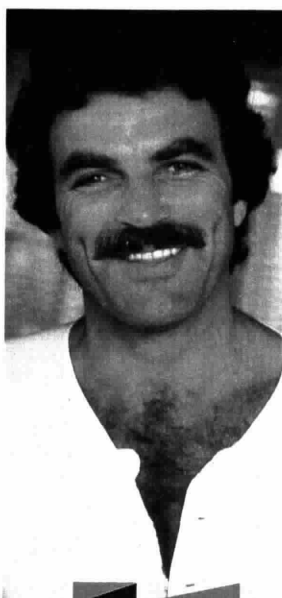
**TOM****SELLECK**

### Il poliziotto privato con l'hobby del restauro

Prima atletico giocatore di baseball e pallacanestro, poi scultoreo fotomodello, alla fine attore, candidato a interpretare il ruolo di Indiana Jones nel film *I predatori dell'arca perduta*. Ma venne costretto a rinunciare perché impegnato a girare una ennesima serie poliziesca. Selleck, infatti, è il protagonista di *Magnum*, un ciclo di telefilm gialli incentrati sulla figura di questo felice e spensierato poliziotto privato, che passa il suo tempo alle Hawaii, stipendiato da un playboy miliardario al quale deve guardare le spalle. Naturalmente al suo spendaccione datore di lavoro accadono le avventure più strane, tutte però abilmente sventate da Magnum con un pizzico di disincantato umorismo.

Nato a Detroit, Tom Selleck ha vissuto e vive a Los Angeles, dove ha frequentato l'università e si è sposato con una fotomodello che l'ha lasciato: egli non riesce a dimenticare l'amore perduto e per ora non pensa a risposarsi. Preferisce passare il tempo restaurando mobili.



## **Un salotto da 170 all'ora: viva il magnifico vi**

Nella 131 Supermirafiori trovate  
saltate tutte le qualità che fan-  
no magnifico il viaggiare. Il mo-  
tore è un moderno doppio albe-  
ro a camme in testa con coman-  
do a cinghia dentata: nessuna  
auto estera di questa categoria

offre soluzioni di così alto valo-  
re tecnologico. Anche per ric-  
chezza d'allestimento non ha ri-  
vali in Europa: nella sua cate-  
goria è la più completa di dota-  
zioni di serie interessanti il con-  
fort e la sicurezza.

L'allestimento comprende di  
serie: cambio a 5 marce, alza-  
cristalli elettrici, volante regola-  
bile, chiusura centralizzata del-  
le porte, 4 appoggiatesta, cri-  
stalli atermici, lunotto termico,  
contagiri elettronico.



## aggiare della 131 Supermirafiori 1300/1600.

Le prestazioni. Motore "1300" da 75 CV-DIN, velocità 155 km/h. Consumo per 100 km: 7 litri a 90 all'ora e 9,3 litri a 120 all'ora.

Motore "1600" da 97 CV-DIN, velocità 170 km/h. Consumo per 100 km: 7,2 litri a 90 all'ora e 9,5 litri a 120 all'ora.

# **FIAT**

## **Fiat 131: auto di valore.**

Acquistando una Fiat avete anche l'iscrizione all'ACI per un anno compresa nel prezzo. Presso tutta l'Organizzazione di vendita Fiat.

Un atteggiamento  
caratteristico  
di Liza  
Minnelli:  
il ricordo  
della sua  
interpretazione  
in Cabaret  
è sempre  
presente

# Infuria un di



## La tournée italiana di una grande star

In freddo con Hollywood, la Minnelli riscopre il gusto dei recital con scenografie superlative in tutto il mondo, forte di un temperamento e di una bravura eccezionali

# ciclone nome Liza

di ROBERTO D'AGOSTINO

Scortata da quattro gorilla armati, inseguita da 48 persone tra orchestrali, coristi, ballerini e parrucchieri, pedinata dal sorridente William Lavorgna, direttore d'orchestra e arrangiatore che lavora con lei da quindici anni, Liza Minnelli ha fatto il suo trionfale ingresso nella saletta VIP dell'aerostazione di Fiumicino. Debutterà con il suo spettacolo *Liza in recital* sabato 23 sotto il viareggino tendone di Bus-soladomani, poi l'ospiterà il Teatro

Nuovo di Milano (mille posti, biglietto unico, 75 mila) per due spettacoli domenica 24, ultima data Roma (al Sistina?) per il 30 ottobre. E' la prima volta che una delle più celebrate show-women del mondo dello spettacolo americano che di Oscar ne ha già vinto uno (con *Cabaret*) e ha fatto suoi due Tony (l'Oscar del teatro), approda in terra italiana per una mini tournée.

Sarà un evento, come anticipano le agenzie di stampa? Certo, da un paio d'anni a questa parte, quella eccellente pattuglia di attrici USA — invidiatissime in Italia dalle varie Carrà, Parisi, Milva — che sanno cantare e ballare splendidamente ma sono anche in grado di sostenere in modo egregio un ruolo drammatico si è assottigliata, mentre le nuove leve stentano a imporsi. A Broadway siamo più che mai al fascino del revival. Si sono viste cinquantenni come Liz Taylor, l'ottuagenaria Katharine Hepburn e l'ultraquarantenne Raquel Welch e diventata una delle stelle fisse di Broadway nel musical *Woman of the year*.

In tutti questi anni Liza è sempre rimasta uguale, Broadway è ancora ai suoi piedi, Hollywood un po' meno. Ha paura del cinema: vorrebbe trovare un film che sia valido anche dal punto di vista artistico, che ripeta il successo di *Cabaret*. Nell'attesa canta e balla su e giù, sui due lati dell'Atlantico, e guadagna soldi a palate (il suo cachet per i quattro recital raggiunge qualcosa come i cento milioni, spese logistiche escluse, naturalmente). Ma la sua immagine pubblica la vuole sempre ciclonica, eccessiva, circondata da scenografie superlative: quella che le farà da sfondo in questa tournée ha come cardine il colore nero...

C'è in Liza qualcosa di piacevolmente eccessivo: il naso da formichiere, un paio di occhi rotondi come di un ranocchietto che ispira ten-





## Liza / segue

rezza, una bocca troppo grande, persino troppo piena, in cui la sensualità si sposa all'amarezza, e c'è quel pizzico di infanzia che non guasta, suggerito dai dentoni che si schiudono in un sorriso contagioso. Insomma, nulla a che vedere con la faccia tipica da americana latte e miele, bionda e con nasino a patata.

La sua vita ha del romanzo. Genere Harold Robbins, per intenderci: sesso convulso, mondanità sfrenata e show-business brutale. E' figlia di Judy Garland, una delle cantanti-attrici più amate negli anni Quaranta, e di Vincente Minnelli, famoso regista di film musicali. Una eredità molto difficile, al punto che Liza si porta dietro ancora adesso le frustrazioni vissute come «figlia di...». Il «typecasting» (o ruolo fisso) è, si sa, una delle dannazioni dello show-business. E la stessa Liza, per dimostrare che lei si è fatta da sé e che soprattutto assomiglia solo a se stessa, rifiuta piccata ogni accostamento materno: «Io non sono Judy Garland. L'ho amata e ammirata moltissimo, sono stata la sua figlia prediletta e la sua confidente più intima, una vera amica. Come lei ho scelto una professione difficile, rischiosa e dura. Ma la somiglianza finisce qui. Io sono una donna completamente diversa».

Prima di lasciarsi tentare dal cinema Liza ha fatto molto teatro: ha esordito a 17 anni a Broadway con un ruolo drammatico (nel *Diarlo di Anna Frank*) e poi molti mu-

sical e show televisivi in cui cantava, ballava e faceva imitazioni (quella che le riusciva meglio: Fred Astaire). Al cinema debuttò con una partecina in *Charlie Bubbles* (era la segretaria di Albert Finney), poi è stata candidata all'Oscar per *Pookie*. Ma la platea, in un sopruso inconsapevolmente crudele, reclamò a Liza l'immagine di Judy. L'ombra della madre, insomma, la perseguita. «Mi chiamano Judy Garland II», ammette sconsolata Liza.

C'è voluta la grossa affermazione di *Cabaret* perché il pubblico non la considerasse unicamente l'inevitabile clonazione di una famiglia dall'alto pedigree artistico, ma una artista completa e originale. Per il film di Bob Fosse va a Hollywood, ritira la statua dell'Oscar e sbotta al microfono: «Mia madre si aspettava con ragione di ricevere questo stesso premio per la sua grande interpretazione nel film *E' nata una stella*. Che era in pratica un'autobiografia e un atto d'accusa nei confronti di Hollywood. Ma Hollywood non le perdonò di aver svelato certe piaghe del suo ambiente e l'Oscar toccò a Grace Kelly. Ebbene, io dedico il premio a mia madre. E' come se l'avesse vinto lei».

*Cabaret* è un trionfo mondiale, la grande stampa d'opinione è ai suoi piedi, i managers delle tv la tempestano di proposte. «All'America manca la cultura mitteleuropea che negli ultimi vent'anni è riemersa nel vecchio continente», annotò lo scrittore Truman Capote. «Allora ce la siamo inventata: Bob Fosse diresse il film *Cabaret* come

*Liza Minnelli oggi: una star di sicura maturità, ma con quel pizzico di ingenuità fanciulesca che non guasta, suggerito dagli occhioni sgranati*

## Debutta nel Sabato dei mattatori

Alla ricerca di spettacoli capaci di stimolare curiosità e interessi nuovi nei frequentatori delle sale da concerto e dei teatri tenda, Sergio Bernardini, 35 anni di spettacoli alle spalle (Mina, Donna Summer, Ray Charles: «Mi manca solo Frank Sinatra!»), ha aperto la stagione '82 sotto il titolo *Sabato dei mattatori*.

A Bussoladomani, teatro tenda di 4200 posti, si sono avvicendati star come Paul Anka, Chuck Berry, Lola Falana. Tutti spettacoli che la Rete 1 ha registrato con la regia di Daniele D'Anza e andranno in onda nell'aprile-maggio dell'83 con le presentazioni di Ornella Vanoni.

I prossimi appuntamenti allestiti da Bernardini, oltre alla Minnelli, riguardano la cantante jazz Sarah Vaughan (il 30 ottobre), l'insostituibile Ginger Rogers con orchestra e ballerini (il 13 novembre); c'è poi moltissima attesa per il debutto di un mostro sacro della comicità americana: l'intramontabile Jerry Lewis con un'orchestra di 18 elementi arriverà per lo spettacolo del 20 novembre. Il 27 dello stesso mese sarà la volta del fantasma francese Henry Salvador. Altri big ancora per l'ultimo dell'anno e per i mesi invernali dell'83.

# GRANDE CONCORSO



## ... E 15 MILIONI IN ORO POSSONO ESSERE TUOI

Oggi stesso chiedi al tuo negoziante una confezione di Manzotin Apri e Gusta. Allegando l'etichetta al tagliando del concorso puoi vincere un premio in gettoni d'oro del valore di 15 milioni. Più tagliandi ed etichette spedirai, più probabilità avrai di vincere.



Grande Concorso  
**MANZOTIN**

... E 15 MILIONI IN ORO  
POSSONO ESSERE TUOI

Per partecipare al concorso compila questo tagliando con il tuo nome, allega un'etichetta di Manzotin Apri e Gusta e spedisce il tutto in busta chiusa entro il 31/12/1982 a: TRINITY ALIMENTARI ITALIA S.p.A. - Casella Postale 11217 20100 MILANO. Estrazione entro il 31 gennaio 1983.

Nome \_\_\_\_\_  
Cognome \_\_\_\_\_  
Via \_\_\_\_\_  
Città \_\_\_\_\_ CAP \_\_\_\_\_



## Liza / segue

un regista tedesco tra le due guerre. La Minnelli sembrava la nipote di Marlene Dietrich nell'*Angelo azzurro*, con quegli spacchi di carne bianca nel nero delle vesti. La nostalgia che dà la febbre agli europei, a noi ci fa amare queste due donne che sono sempre un gradino letterario più indietro di tutti ». Poi aggiunge, con due dita di cattiveria: « Ci si aspetta sempre la tragedia. Quando la Garland morì pensammo tutti: era logico. Ora tocca alla Minnelli stare alla ribalta ».

Judy Garland era morta il 22 giugno 1969, all'età di 47 anni, dopo cinque matrimoni, uno più sbagliato dell'altro, dopo tre figli, uno più brutto dell'altro, e una vita disordinata, stroncata dall'abuso di barbiturici e di alcool. Anche Liza ne ricalca l'itinerario mondano-esistenziale-artistico, mescolando a un ritmo vertiginoso cocaina, show-tv e uomini. « Affoga e non lo sa », confessò una volta la sorellastra Lorna Luft. « Liza ha un disperato bisogno di essere amata, e non sa farsi amare. E' di salute fragile e passa le notti in piedi, dorme pochissimo. Sul lavoro si macera perché insegue uno stile che le sfugge di continuo ».

Dietro il suo spropositato sorriso da monella chapliniana, Liza brucia matrimoni e flirt. Lo sposalizio con il cantautore australiano Peter Allen dura pochi mesi: nel 1970 sono davanti al giudice per il divorzio. Durante una festa, nell'agosto del 1974, Liza bacia il produttore cinematografico Jack Haley e annuncia: « Ci sposiamo in settembre ». Più abbondante (bisognerebbe spulciare certosinamente le annate di *Novella 2000*) la lista

La cantante-attrice durante uno spettacolo. In Italia terrà quattro show: al Bussoladomani, a Milano (due) e a Roma

delle « affettuose amicizie », si parte con Desi Arnaz junior, figlio dell'attrice Lucille Ball, più giovane di Liza di otto anni, e si arriva al fugace incontro con Peter Sellers, che ha 21 anni più di Liza. Nel mezzo una relazione incandescente col regista Martin Scorsese, che la dirige nel film *New York, New York* con mano sicura, sì, ma facendola recitare come la madre. « Judy e Liza? », si domanda velenoso Michael Bennett, un big delle produzioni di Broadway (*A Chorus Line* e *Dreamgirls*). « Due donne non belle che sanno di non meritare la fama e che temono sempre di vivere romanzi d'amore opportunistici. Come se pensassero di non poter essere amate per quello che sono », Liza replica a tamburo battente: « Con l'eccezione di Joel Grey in *Cabaret*, mi hanno usata tutti, sfruttata, adulata male e respinta sempre ».

Oggi, a 36 anni, Liza ha un nuovo marito, un passato glorioso di lodi e premi e cattiverie, e una vitalità incontenibile. Una donna dai mille volti, che sul palcoscenico si trasforma in continuazione con la naturalezza di un Fregoli. E niente di meglio per dimostrare questa sua capacità di reinventarsi (cantante monella, ballerina fatolona, attrice maliziosa, pin-up volgare) dei recital che l'imprenditore viareggino Sergio Bernardini ha allestito nel nostro Paese. La data romana sarà per Liza anche un ritorno, perché no?, commovente. Tra i vicoli del centro storico, tra piazza delle Coppelle e via delle Cornacchie, Liza girò *Nina*, un film di parziale successo, accanto a Ingrid Bergman e sotto la guida del padre Vincente. A Roma vuole incontrare naturalmente papa Wojtyła, poi visitare l'Arena di Verona, la Torre di Pisa, l'Albergo Danieli di Venezia, a Firenze piazza della Signoria... Insomma, come a qualsiasi turista.

ROBERTO D'AGOSTINO

Foto FARABOLA - MARKA - DEJEAN/SYGMA - G. NERI

New information

# NOVITA'

## Tutta la famiglia è entusiasta!

Con la nuova Defendi Brother elettronica in famiglia tutti sono entusiasti, perché con questa straordinaria macchina si possono soddisfare, in economia, i gusti e le esigenze di ognuno. Dalla cravatta rossa di papà, al tailleur di classe in tessuto tramato per la mamma, al pullover con il cervo gigante per la figlia.

## E per la casa...

Con la Defendi Brother elettronica potrete realizzare anche capi di arredamento come tovaglie, tende in filet, coperte, copriletto, tappeti e mille altri capi di abbigliamento pratici ed originali, utilizzando qualsiasi tipo di filato lana, cotone, seta ecc.

## Defendi Brother elettronica.

Ed è divertente creare. Questa macchina rea-

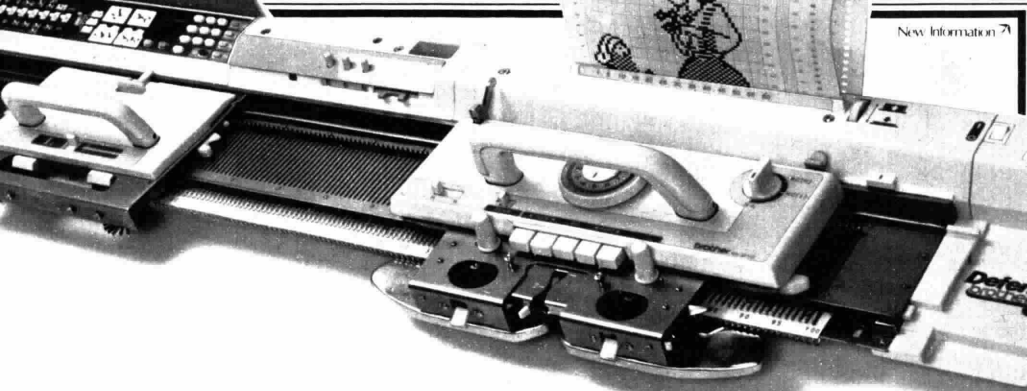

# E' FACILE E CONVENIENTE CREARE A MAGLIA IN CASA CON L'ELETTRONICA

## Defendj brother

lizza la Vostra fantasia e personalizza la Vostra moda.



Il suo cuore è un mini-computer che memorizza tutti i dati e facilita ogni Vostra operazione.

### Finalmente il disegno gigante.

Con la Defendj Brother elettronica siete in grado di realizzare stupendi ed originali disegni Jacquards giganti e favolosi lavori in



traforato, come fatti a mano. Con una sola scheda potrete programmare vari disegni e centinaia di variazioni del motivo prescelto collocandolo in qualsiasi posizione del capo e nella dimensione da Voi desiderata.

Defendj Brother una gamma completa di vari modelli, dal tipo elettronico

Macchine per maglieria.

## Defendj



co a quelli tradizionali a scheda perforata, creata per soddisfare ogni Vostra esigenza. Una vasta rete di centri vendita autorizzati, per consigliarVi ed assisterVi nel tempo per ogni necessità.

Spedisci questo tagliando a: DEFENDI S.p.A. Via Larga, 29 - 40127 Bologna Riceverai gratuitamente una documentazione completa sulla macchina da maglieria elettronica.

Nome \_\_\_\_\_  
Via \_\_\_\_\_  
Località \_\_\_\_\_  
CAP \_\_\_\_\_

- Sono già in possesso di una macchina Brother.
- Gradirei avere una documentazione completa.
- Gradirei una dimostrazione pratica a casa mia.

**IL NODO PIU' VENDUTO IN ITALIA.**

Storia d'amore e d'amicizia

Film in sei episodi di  
Franco Rossi. Protagonisti  
sono due giovani  
ebrei e altri emarginati

# Roma tenera e sepolta negli anni bui del fascismo

di GIUSEPPE BOCCONETTI



## STORIA D'AMORE E D'AMICIZIA

da *La ballata di un campione*  
di G. Spolletini

Regia: **Franco Rossi**

Sceneggiatura: **Ennio De Concini**

Davide: **Claudio Amendola**

Cesare: **Massimo Bonetti**

Sara: **Barbara De Rossi**

Settimio: **Ferruccio Amendola**

Prof. Kaplan: **José Quaglio**

Garibaldina: **Marisa Merlini**

Il « barbone »: **Nanni Svampa**

Sora Lella: **Elena Fabrizi** (come  
nella realtà, con trattoria all'Isola  
Tiberina - Sorella di Aldo  
Fabrizi)

Sara e Davide  
interpretati De Rossi  
e Amendola nella  
vicenda « ferro amico  
familiare » di Rossi.  
Foto: Luciana  
ancora Davide



**TV 1**  
**DOMENICA**  
**24 OTTOBRE**  
**ORE 20,30**

Non si potrà « capire » a fondo, completamente, questa « Storia d'amore e d'amicizia » se non si ama Roma almeno un poco. Quanto lui, Franco Rossi, che ne è il regista, sarebbe, però, difficile, Toscano, di Firenze, vive a Roma da quaranta anni. Un intellettuale di solito si lascia assimilare, integrare dall'ambiente in cui vive e opera. A Rossi è accaduto il contrario. È stato lui a « risucchiare » usi, costumi, abitudini, mentalità dei romani. Profilo marcato, forte naso, fronte alta. ▶

un « resto » di capelli che dovevano essere rossicci, in disordine. Potrebbe essere pronipote di Cosimo de' Medici, o uno dei personaggi dipinti dal Pontormo. Il gesto nervoso, parla volentieri di tutto. Di cinema specialmente. Poco di sé. Più di lui si celebrano tanti che hanno fatto meno di lui e meno bene. Nasce regista radiofonico, con il « teatro dell'usignolo ». Medievo. È stato direttore di doppiaggio, con velleità d'attore, aiuto di maestri come Camerini, Vergano, Castellani. Sceneggiatore. Qualche suo film: *Amici per la pelle*, *Morte di un amico*, *Odissea nuda*, *Smog*, *Giovinanza*, *giovinanza*. Le due sue opere televisive di maggiore spicco: *Odissea*, *Eneide*.

È uomo di passioni. Personaggio retrattile, timido. Non ama il gesto. Non dice male degli altri, e non è merito da poco. Crede nel proprio lavoro, ne ha rispetto. Raramente ha amato un suo film come *Storia d'amore e d'amicizia*.

Ci sono dentro molti dei suoi ricordi più belli, tante nostalgie, speranze deluse, sogni svaniti. Sei episodi televisivi: avrebbe potuto « riempirne » dieci, senza annoiare. Ne ha tratto un « succo » ancora più ristretto per un film di sole due ore presentato quest'anno alla Mostra del Cinema, a Venezia, e destinato al grande schermo. Frédéric Rossif s'è assicurato per il film di Rossi la distribuzione in Francia quando ancora era solo progetto. Da noi passerà al circuito cinematografico dopo la trasmissione in tv.

Due cose diverse. Il film privilegia una sola storia, quella di Sara, del marito e dei figli. La versione televisiva di *Storia d'amore e d'amicizia* di vicende ne racconta più d'una. Roma dunque. La Roma di Pasolini? No. Il regista non ha esitazioni. E poi non esiste più. Erano molto amici Pasolini e Rossi. Il suo terzo film, *Morte di un amico*, si avvaleva proprio della sceneggiatura dello scrittore assassinato. I ragazzi di Rossi non sono né di vita né di vicolo. Non sono nemmeno ragazzi. La loro è una giovinezza che dura pochissimo. Il fascismo, la guerra, le persecuzioni, le privazioni li induriscono prematuramente. « Una storia tenera e



Ecco Cesare (Massimo Bonetti), stracciarolo, socialista, terzo protagonista della storia. Ammirato. Muore a Porta San Paolo

## Davide, Cesare e Sara nella bufera

Roma, anni Trenta. Un vicolo di Trastevere, tre amici, tre diseredati. Sara e Davide, ebrei. Cesare no, ma che importanza ha? Cesare fa lo stracciarolo, Davide il pugile. Nulla sembra possa separarli. Tutt'e due i ragazzi sono innamorati di Sara. È il

fascismo. Davide incontra i primi successi, i primi soldi. Sposa Sara che, se potesse, sposerebbe « anche » Cesare. Nasce il primo figlio. Davide conquista il titolo italiano, la sera in cui arrestano Cesare per antifascismo. Di lì a poco, anche Sara e Davide si trovano a dovere affrontare, impreparati, increduli, la persecuzione. Davide riesce a raggiungere gli Stati Uniti, alla ricerca di un lavoro, di un'affermazione professionale. Torna Cesare dal confino. Ritrova Sara sola, indifesa e smarrita. Riaffiora l'antico sentimento. Una notte Cesare « occupa » il posto dell'amico, che di lì a poco ritorna anche lui, più deluso e sfiduciato di prima. 25 luglio 1943: cade il fascismo. Euforia, speranze. Nasce Rina. E poi arriva l'8 settembre. I tedeschi occupano militarmente l'Italia. A Porta San Paolo la popolazione tenta disperatamente di fermare l'occupazione di Roma. Cesare vi rimane ucciso. Sara e Davide in fuga: per salvare Sara e i figli, anche Davide muore. Un sacrificio, il suo.

dolce, quotidiana. D'amore e d'amicizia, appunto ». Si dice che l'amore vince tutto: la barbarie, l'oscurantismo, l'ignoranza, la stupidità, la violenza. Nella *Storia* di Rossi lo distruggono, invece. Un filo, un esile filo di speranza nella vita è ciò che resta alla fine. « Il mio film è un tentativo di mediazione tra la Roma ironica, sarcastica, spavalda, irridente, smaliziata, popolare e il resto del Paese ». Tentativo difficile, perché Roma, capitale « sanguisuga », « sprecona », « parassitica », non è molto amata nel resto del Paese. Ci sei riuscito? « Credo di sì ». Non c'è vanità, né superbia nelle sue parole.

*Storia d'amore e d'amicizia* è di lettura facile, immediata. È parlato in romanesco, popolare, traste-verino. Di qui la scelta di attori « quasi » sconosciuti, anche se non proprio presi dalla strada. Ma tutte le riprese sonore, interne ed esterne, sono state effettuate in presa diretta per far salva la spontaneità, l'immediatezza di linguaggio. Un ritorno al neorealismo, dunque? La sceneggiatura di Ennio De Concini accredita l'impressione. « Più che un ritorno, oggi impossibile, è una rivisitazione. Guardata a tutti i miei film. Ho un mio

modo di raccontare. È quello, non altro. Mi propongono *Storia d'amore e d'amicizia*: non potevo che raccontarla a quel modo. Chiamalo stile, se vuoi. Neorealismo? Io lo dico realismo e basta ». Lineare il discorso di Rossi: riuscendo a esprimersi meglio con « quello » stile, si capisce che la sua scelta privilegerà sempre i soggetti che gli sono più congeniali. E, dov'è possibile, attori non di mestiere, ambienti semplici, situazioni autentiche. Attori così, pensa Rossi, nascono già attori.

« Prendi Claudio Amendola. È figlio d'arte, di Ferruccio Amendola e Rita Savagnone. Non ha fatto molto cinema. È Davide Sonnino, il giovane protagonista ebreo del film, dalla testa ai piedi, nato proprio lì, tra Ponte Garibaldi e Portico d'Ottavia. E così Barbara Rossi (Sara nel film), anch'essa ebrea, e Massimo Bonetti (Cesare), che più romani di così non potrebbero essere ». Rossi è consapevole del fatto che il suo film corra dei rischi. Troppo conformismo da noi. E già, lo sente nell'aria, circola un certo antisemitismo. Lo « riconosce » bene. Ma il suo non è un film « sugli » ebrei, quelli di Roma in particolare. Lo ha girato molto prima dell'in-

# CIOCCOLATINI PERNIGOTTI

da sempre fedeli a se stessi

cacao finissimo, antica arte dolciaria...



Antica Casa Pernigotti

il gusto di un'arte perfetta nel tempo.

PER CURARE LA BELLEZZA DEI CAPELLI  
RECRIN HA PRESO DAL MARE QUALCOSA DI  
PIU' PREZIOSO DELLE PERLE. LA CHITINA.



**RECRIN** è una scoperta così grande che vale più di qualsiasi perla. Che cos'ha infatti una perla, che i tuoi capelli non hanno? La protezione della chitina. Questa stessa protezione, questa stessa sostanza, presente nella conchiglia delle perle, Wella oggi te la offre con la linea di prodotti Recrin. Con gli shampoo, la lozione, i balsami, i trattamenti intensivi Recrin; a base di chitina, i tuoi capelli saranno sempre protetti e lucenti come una perla, morbidi e docili al pettine. Recrin è in vendita solo in profumeria.

CHIEDI AL TUO PROFUMIERE  
IL MINIFLACONE VIAGGIO  
DI SHAMPOO RECRIN CHE WELLA  
GLI HA LASCIATO PERTE.  
Sempre gratuito non commerciabile da tre mesi  
disponibile fino ad esaurimento.

**WELLA**  
sistemi di ricric

vasione israeliana del Libano e delle stragi di Shabra e Chatyla. Dovesse incominciare oggi non cambierebbe una sola scena. Non è nemmeno un film « memoria » per i più distratti. Erano tempi (quelli in cui è ambientato *Storia d'amore e d'amicizia*) che non risparmiavano nemmeno i lavoratori « ariani ». In quanto poveri, anch'essi erano « diversi ». Cesare, poi, era consapevole, impegnato politicamente, un socialista, e tra un socialista e un ebreo il nazifascismo non faceva troppa differenza. Nei fatti,

Rossi, un film per dire com'era-  
vamo e concludere — apparenze  
a parte — che non è cambiato nulla? Quanti sono oggi gli emarginati? « E' cambiato molto, invece. Troppe cose vanno male, anzi malissimo. Ma non c'è paragone ». Gli ebrei dunque. « I tempi che io racconto li ho vissuti. Ricordo tanta gente che rischiava la vita per aiutare gli ebrei. C'è povertà in giro, ma non è la miseria di allora. Ma il discorso razziale, sociale, politico passa "sopra" le teste dei protagonisti del film. A mano a mano che passano gli anni la storia si fa più ferocemente privata ».

Rossi, quasi quattro anni senza dirigere un film. Tempi duri? « Ho trascorso tre anni e mezzo negli USA con Dino De Laurentiis, occupandomi di produzione, effetti speciali. Un'esperienza interessante. Ho anche diretto un breve film per la televisione americana ». Niente film « veri » però. Spiega. De Laurentiis è fatto in un certo modo, ragiona sempre in termini di business. Franco Rossi? Ottimo guaglione. Bravo. Un amico. Ma io sono un produttore americano. Ho bisogno di registi americani, Rossi non è americano. Questo, più o meno, il suo discorso, rozzo ma sincero: « Io so che tu vali, ma io non posso venderti: tutto qui ».

Rossi, questo film, per il suo contenuto, per il modo (o stile) com'è stato girato, avrebbe ugualmente visto la luce se non fosse stata la Rai a produrlo? « Nemmeno a parlarne. Altri film si producono attualmente da noi. Migliori? Peggiori? Non giudico. Incassano. Piacciono al pubblico. Altri dunque ne verranno ».

GIUSEPPE BOCCONETTI

Foto BRUNO CALVO

# PANINA GIGLIO



GIGLIO  
un mondo fatto di latte

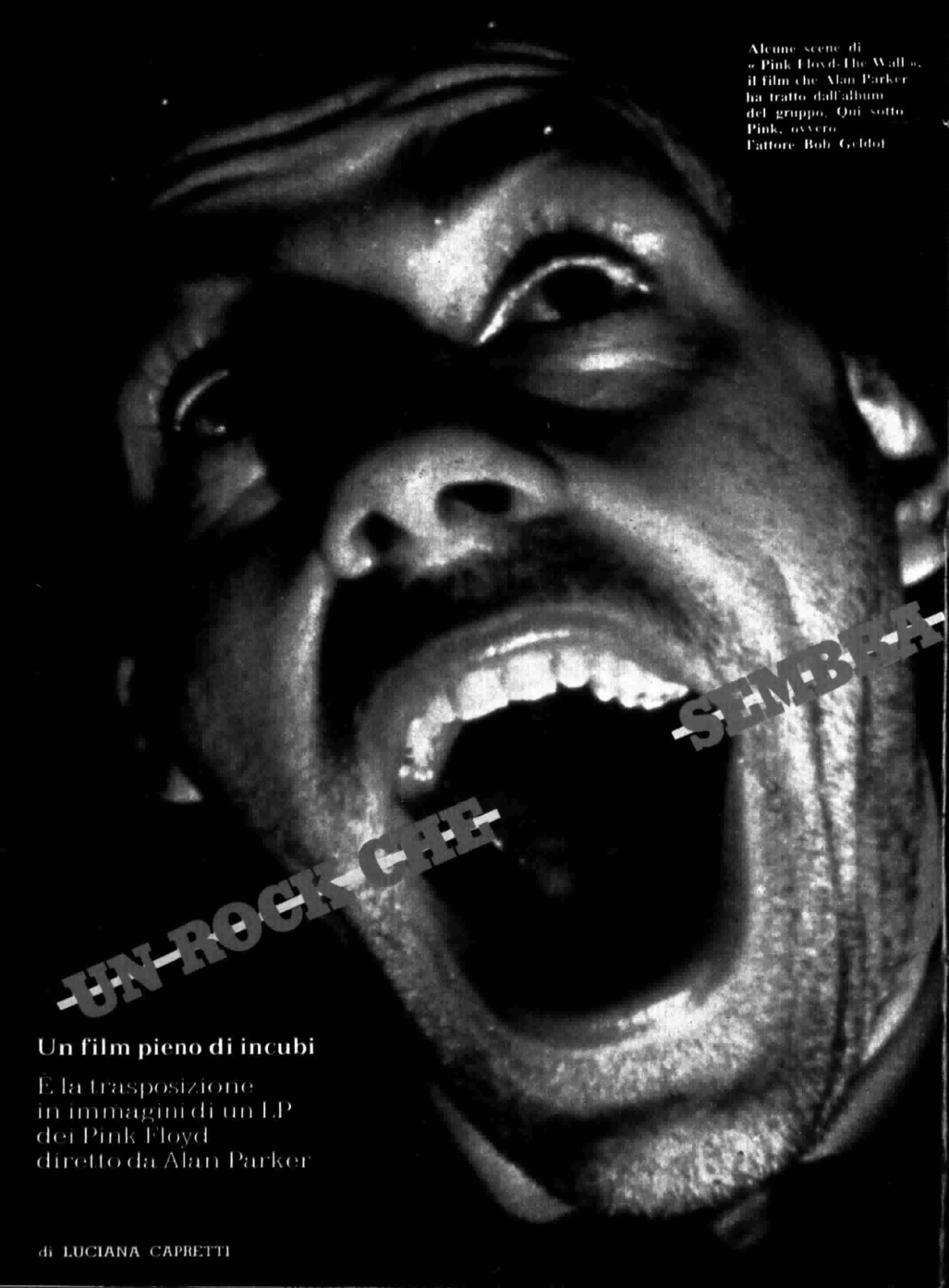

Alcune scene di  
«Pink Floyd-The Wall»,  
il film che Alan Parker  
ha tratto dall'album  
del gruppo. Qui sotto  
Pink, ovvero  
l'attore Bob Geldof

**UN ROCK CHE**

**SEMBRA**

**Un film pieno di incubi**

È la trasposizione  
in immagini di un LP  
dei Pink Floyd  
diretto da Alan Parker



# GUERRA

New York, ottobre

Primo piano su un aspirapolvere, le gambe della cameriera che si avvicinano alla porta di una stanza d'albergo. La telecamera si allontana e la cameriera bussa: tre, quattro volte finché non prova ad aprire la porta. E' bloccata dalla catena, spinge più volte e... una massa di ragazzi stonda un portone e la musica esplode.

«Pink Floyd-The Wall» è un film strano, in certi momenti affascinante in altri repellente, ma molto studiato, nessuna immagine è casuale ed il film è fatto praticamente solo di immagini — reali, di sogno, di incubo, di droga e di cartoni animati — oltreche di musica, naturalmente. L'album «The Wall», con cui è stato elaborato il film, una realizzazione pop di una brutalità senza precedenti, fu concepito fin dall'inizio come un progetto teatrale che fu messo in scena nell'estate 1980 a Los Angeles, New York e Londra.

Si trattava di una megaproduzione comprendente un impianto sonoro gigantesco, effetti luminosi, piattforme mobili, esplosivi, pupazzi e cartoni animati disegnati



dal caricaturista inglese Gerald Scarfe: sicuramente la più ambiziosa teatralizzazione di un concerto nella storia della musica rock. Ma dato che solo 250 mila persone ebbero la fortuna di parteciparvi, Roger Waters (il bassista ed ormai leader del gruppo) e Scarfe pensarono di farne un film. A loro si unì presto il regista Alan Parker («Fuga di mezzanotte», «Saranno famosi») e «Spara alla luna» sono fra i suoi film più recenti), da sempre un fan dei Pink Floyd, ma la collaborazione fra lui e il musicis-

ta si trasformò presto in un continuo scontro.

«Il periodo della realizzazione del film è stato il più nevrotico della mia vita, eccezion fatta per il mio divorzio nel '75», ha dichiarato Waters, «Parker è abituato a sedere al vertice della sua piramide ed io della mia... se fossi stato io il regista, il film sarebbe stato più calmo... lui si preoccupa che il pubblico non si annoi mai, ed entrambi volevamo che il film fosse un pugno in faccia. Volevo creare un paragone fra la guerra e i con-



## Un rock / segue

certi rock: la gente che partecipa sembra voglia essere trattata male, voglia sentire la musica così.

Il coinvolgimento emotivo ossessivo di Waters nella realizzazione del film è molto più comprensibile sapendo che esso, come l'album da cui è tratto, è la trasposizione visiva e sonora esclusivamente del suo personale psicodramma. Ci sono un padre perso durante la seconda guerra mondiale (il padre di Waters infatti morì ad Anzio) che simbolizza la violenza della vita, una madre vedova chiusa e opprimente, ma soprattutto una scuola repressiva che crea solo fantocci.

Il personaggio che nel film vive gli incubi di Waters è Pink (da una canzone di *I wish you were here*, del '75: sprofondato in una poltrona di fronte ad un televisore dopo un concerto in cui ha sentito definitivamente chiudersi intorno a sé un muro. Completamente « fatto » di droga, il musicista si lascia andare ai suoi incubi, la sua follia. La cameriera sfonda la porta...

LUCIANA CAPRETTI

**Pink (l'attore Bob Geldof), sprofondato di fronte a un televisore, imbottito di droga, si abbandona ai suoi incubi, le sue paure; le immagini della sua follia si impadroniscono di lui...**

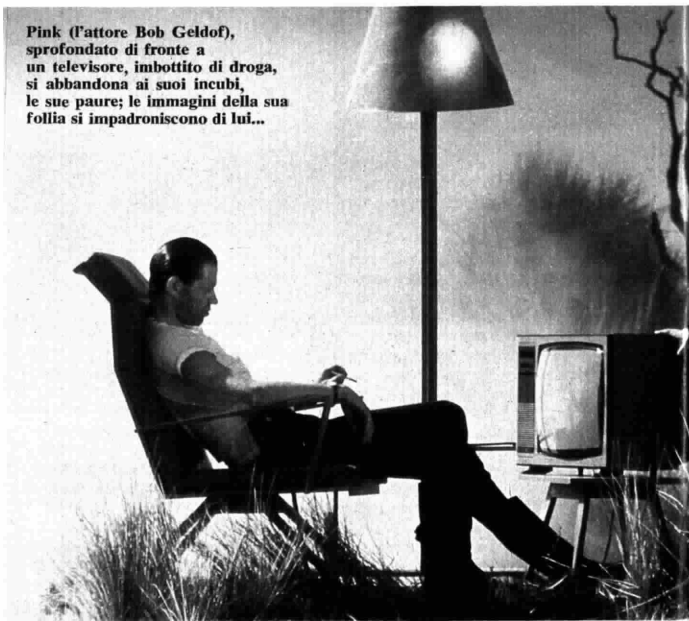



## Un futuro di nuovo Pink?

Roger Waters aveva formato insieme ad altri due studenti di architettura un gruppo dapprima chiamato Sigma 6, poi T-Set e infine Screaming Abdabs. Lui era la chitarra solista ma la loro musica non piaceva. Così i tre decisero di prendere due nuovi chitarristi, uno dei quali era Roger Syd Barrett. Fu lui a dare un nome al gruppo traendo ispirazione da quelli di due famosi bluesmen del passato, Pink Anderson e Floyd Council; fu lui a portarlo al successo con le sue canzoni romantiche, il primo 45 giri *Arnold Layne* o il primo album *The piper at the gates of dawn*, ma non riuscì a portare avanti a lungo la sua leadership. Syd Barrett per l'uso eccessivo di LSD si ridusse in uno stato di semicoscienza perenne e verso la fine del '67 venne chiesto ad un suo caro amico d'infanzia, che aveva per anni suonato la chitarra con lui, di sostituirlo. David

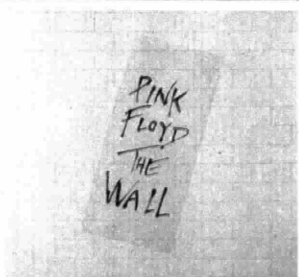

Gilmour si unì così al gruppo, ma la direzione artistica era intanto passata a Roger Waters. Syd Barrett ha scritto altre cose dopo, raccolte negli album *The madcap laughs* e *Barrett*. Nel frattempo anche il gruppo dei Pink Floyd, dopo il tour dell'80, si è sciolto, riunendosi solo in occasione dell'incisione di alcune canzoni per il film. Il successo di quest'ultimo, però, li ha indotti a registrare alcuni pezzi e a raccogliarli in un album che uscirà fra non molto. Sarà di nuovo Pink (in inglese vuol dire « rosa ») il futuro dei Floyd?



**Nei negozi di lana Phildar non ci sono commesse.  
Ma donne che lavorano per passione.**



In ognuno degli oltre mille punti vendita Phildar, c'è una donna che ha deciso di non vendere soltanto gomitoli, ma di fare questo lavoro per passione, perché ama lavorare a maglia. Per questo, se scegliete la lana in un negozio Phil-

dar (e Phildar vende solo Phildar) potete essere sicure di incontrare un'amica che può esservi molto utile, anche quando avete bisogno soltanto di un consiglio o di un'idea. Oltre all'esperienza di donne come questa, alla vasta gamma



di filati di ogni tipo e colore, da Phildar trovate tutto ciò che vi occorre: dai ferri alla borsa per il lavoro, da Philbad - per la cura della lana - a Phildar maglia, la famosa rivista. Phildar che, già

inventando il gomitollo, ha dimostrato di avere una grande tradizione in fatto di servizio, non poteva affidare i suoi prodotti e i suoi negozi a donne che non fanno questo lavoro per passione.

 **LANA PHILDAR**

## Corrado dietro le quinte

« Sono un uomo sereno, senza angosce. Un anno e mezzo lontano dal video? Non vedo perché farne un dramma. I miei rivali? Nessuno »

TELEVISIONE

# Fantastico è prendere la vita come viene

di BICE BIAGI



Ha 58 anni ma non li dimostra; manca dai teleschermi da qualche tempo ma non si vede. Leggermente abbronzato, abito grigio dalla piega fresca di stiratura, capelli giusti, né lunghi né corti, Corrado Mantoni, in arte Corrado, si muove con scioltezza tra i concorrenti, i ballerini, i tecnici di *Fantastico 3*, la trasmissione abbinata alla Lotteria Italia che riempirà i nostri sabati.

Anche se questo rientro, dopo quasi due anni di assenza e uno spettacolo, *Gran canal*, non particolarmente felice, lo emoziona, si controlla bene. Paziente con il regista e con gli autori, incoraggia con una battuta la signora che non riesce a infilarsi il cappuccio, sorride a uno scherzo di Sabani ed è gentile con chi lo deve intervistare. Gentile, ma misurato. Non si abbandona, è attento alle parole, poche concessioni alla sua vita. Desidera che si parli di lui come di un professionista piuttosto che di un personaggio.

**Con questa trasmissione e quella che conduce a Canale 5 lei si ripropone al pubblico dopo una lunga pausa. Ma dov'era sparito?**

« Ero lì, stavo a casa mia, e senza nessuna angoscia, mi creda. Di lavori continuavano a propormene, ma io preferivo lasciar perdere. Certo, a qualche cosa ho anche detto sì, ma ho preferito aspettare. Infatti quest'anno faccio cose in

cui credo, uno spettacolo mattutino per Berlusconi che mi diverte e, a quanto pare, diverte anche il pubblico e questo *Fantastico 3* che mi dà tanta gioia anche perché ho ritrovato Raffaella Carrà. Non capisco la preoccupazione che ha suscitato questo mio anno e mezzo di silenzio: dopo la *Canzonissima* del '72 ritornai in tv solo nell'ottobre del '76 e nessuno mi diede per morto. Forse adesso è diverso perché dopo *Domenica in...* ».

**Ha dei rimpianti?**

« No, assolutamente. Allora era una trasmissione particolarmente con-

## Dalla radio alla tv tutta una naja

Corrado Mantoni, in arte Corrado, classe 1924, diventò una voce amica per il pubblico fin dall'immediato dopoguerra quando, dai microfoni della Rai, conduceva *Radio Naja*, un colloquio « diverso » con i militari. Da allora moltissimi i successi, da *Oplà*, la prima rivista radiofonica di un certo impegno nel '59, a *Rosso e nero* di cui era anche coautore. Il salto sul teleschermo è del '61 in *Controcannale*, poi vennero gli anni dell'*Amico del giaguaro*, *La trottola*, *A che gioco giochiamo?* e le molte edizioni di *Canzonissima*. A *Fantastico 3* suo è il ruolo di presentatore-conduttore affiancato da Raffaella Carrà, Gigi Sabani e Renato Zero.



*Corrado Mantoni. Da Rosso e nero alle varie Canzonissima e Domenica in... e da vent'anni l'«amico» del pubblico radiotelevisivo. Romano, 58 anni, sposato, separato, ha un figlio trentenne*

geniale a me, ma oggi, così com'è strutturata, non mi interessa più ».

**Per « Fantastico 3 » ha riveduto, corretto, il suo personaggio?**

« Non ho cambiato niente: la gente mi ha conosciuto così più di trent'anni fa e credo mi apprezzi come sono. Una volta dicevano che ero il genero ideale per le mamme d'Italia, adesso diranno il consuocero, ma sono convinto che al mio pubblico piaccia sentirmi vicino come un vecchio amico, uno che scherza e dice cose comprensibili a tutti ».

**Umberto Eco ha scritto di lei: « Lo sguardo attonito può voler dire "non capisco" ma anche "capisco tutto e non me la fai" ». Lei cosa crede?**

« Eco è una persona molto accorta nei suoi giudizi per cui questo parere lo accetto in pieno. A volte mi piace fare la parte di quello che non sa, altre io so che loro ignorano quello che io so ».

**In agosto ha compiuto 58 anni, tempo di bilanci. Ci proviamo?**

« Certo, anche perché lo chiudo in attivo. Sono un uomo sereno, non ho incubi, sogni ricorrenti, angosce. L'unica paura che mi riconosco è di perdere l'affetto di chi mi circonda e ritrovarmi senza amici ».

**Che cosa la rende orgoglioso?**

« Uscire la mattina e trovare la gente che si informa di come sto. Questo per me vuol dire avere tanti amici ».

**Qualcosa vorrebbe non aver fatto o comunque dimenticare?**

« Non glielo saprei veramente dire. Credo, in assoluta onestà, di essere una persona che ha cercato e cerca di fare quello che vuole senza disturbare nessuno, per cui non sento né rimpianti né rimorsi ».

**Chi sente più rivale: Bongiorno, Tortora o Pippo Baudo?**

« Nessuno dei tre ».

**E basta?**

« E basta ».

**Lei si presenta come l'amico di famiglia, eppure ha sempre concesso molto poco del suo privato.**

« Sì, certo, perché non sono io che mi presento come amico, sono gli



424



*“io prendo  
un crodino  
...anche tu?”*

**CRODINO**  
**L'ANALCOLICO BIONDO**

**sempre a torta alta!**

**Fantastico** / segue



**50 ANNI**



**PANEANGELI®**

**" il tortaalta " PER TORTE DOLCI**  
**" il pizzatorta " PER PIATTI SALATI**

FATE UNA CRICETTA A SU QUELLO CHE VOLETE  
RITAGLIATE, INCOLLATE SU CARTOLINA POSTALE E SPEDITE A:

**R.C. PANEANGELI C. P. 1732, 16100 GENOVA**

inviatemi GRATIS  
1 dei 2 Ricettari **" il tortaalta " □ " il pizzatorta " □**

Nome e cognome \_\_\_\_\_  
Indirizzo \_\_\_\_\_  
Città \_\_\_\_\_ C.A.P. \_\_\_\_\_ Prov. \_\_\_\_\_



**GRATIS**  
**1 RICETTARIO**

altri a dirlo. Credo di essere entrato sempre discretamente nelle case della gente e desidero che si faccia altrettanto nella mia ».

**A proposito di una ragazza, che tra l'altro lavora con lei, una volta ha dichiarato: « Solo dopo aver visto la morte in faccia ho imparato ad amare Marina Donato e grazie a lei oggi la vita mi sorride di nuovo ». E' ancora così?**

« E' ancora così ».

**E basta?**

« E basta ».

**Lei ha un figlio di trent'anni. Come sono i vostri rapporti?**

« Ottimi, siamo due grandi amici, è un ragazzo serio, laureato in economia, e ho con lui un rapporto alla pari, tra uomini. Certo, quando era piccolo, anche se non l'ho potuto seguire molto da vicino, sono stato un padre addizionale, ma ora siamo soprattutto due persone che si capiscono ».

**A chi crede di piacere?**

« Alle persone semplici, e, ringraziando Iddio, in Italia ce ne sono ancora tante ».

**A chi è antipatico?**

« Può darsi che a una certa parte di intellettuali io non sia gradito. D'altronde a me non interessano le cose che piacciono a loro ».

**Pensa mai alla pensione?**

« Come no! Certo noi non siamo impiegati che vengono collocati a riposo a un'età precisa, ma forse è peggio. E' il pubblico che decreta il nostro pensionamento e può rispedirci a casa anche a trent'anni. Io comunque non mi preoccupo. Adoro viaggiare e, il giorno che non lavorerò più, voglio vedere con calma tutti i posti che non ho visitato quando ci sono andato per lavoro ».

**A proposito, è soddisfatto di questo lavoro?**

« Sì, io sono sempre andato d'accordo con tutti e qui si respira aria di cortesia e signorilità, dai cameramen al regista. A Milano poi mi trovo bene perché sono un romano preciso e puntuale che vuole far bene la sua parte: direi proprio che non ci sono problemi. E basta ».

**BICE BIAGI**

Foto REPORTER PRESS

66 RadiocorriereTV

DAI 1982



# il cuochino ti garantisce che è buona

la cucina con ottimi "ingredienti"

# SCAVOLINI



Chiedi il nome del rivenditore a voi più vicino.  
Recuperare il catalogo completo inviando L. 1.000 in busta  
SCAVOLINI S.p.A. Ufficio Promozionale - Morimondello (Pisa) -  
Serio A. e figliuoli - base  
base

Un interessante ciclo di commedie leggere

Dopo anni di lavori allestiti a «fettine», si riscopre il gusto della istantaneità, del rischio e si lancia la prosa in una sfida inconsueta ma esaltante

TELEVISIONE

## Riconciliazione in diretta fra palcoscenico e tv

di PAOLO GRASSO



**tv 2**  
DOMENICA  
24 OTTOBRE  
ORE 13,30

Non so quanti abbiano visto le prime *Commedie in diretta* della Rete 2. Né quanti si siano accorti della diretta e non

abbiano pensato, in giro per i canali tv, di rivedere le immagini registrate di una qualche replica.

E comunque della televisione non ci si fida. Ma avendo fatto il giro degli studi di Torino e di Milano, oltre a garantire dell'autenticità della diretta, si può dire che in poche ore ho visto quattro commedie del ciclo domenicale propo-

sto dalla Rai. Quattro registi diversi al lavoro: Fenoglio, che ha aperto il cartellone con *Carte in tavola* di Maugham; Ferrero, impegnato nella commedia «disimpegnata» di Roussin *Il folle amore*; Quaglio, alla ricerca di specchi per *Vi amo e sarete mia* di Verneuil, e infine Battiston alle prese con la magia di *Le streghe non piangono* di Van Druten.

Quattro minicompagnie, una ventina di professionisti (soprattutto del vivaio tv): da Calindri a Palmer, da Satta Flores alle «donne», Paola Quattrini, Claudia Giannotti, Martine Brochard, Ivana Monti e





Paola Quattrini, Marina Confalone e Aurora Canciani in una scena di Carte in tavola; a sinistra, Renzo Palmeri e Duilio Del Prete in Il folle amore. Sotto, il regista José Quaglio

## I critici televisivi dicono

« Non è semplice valutare questa iniziativa della Rete 2 perché abbiamo avuto finora soltanto i primi esperimenti. La prima pièce, pur essendo di Somerset Maugham, non rientrava certo nel suo repertorio migliore. Non solo, ma la trasposizione che ne è stata fatta sembrava intenzionata a ricalcare le tracce della commedia anni Quaranta. Satta Flores era bravo. La Quattrini invece mimava in un modo quasi dilettantesco le pose e i vezzi del teatro di commedia scontato. Mi pare che l'iniziativa possa avere una sua validità solo se, senza cadere nello sperimentalismo più rischioso, presenta testi con una grinta moderna e non dei reperti archeologici ».

**ALBERTO BEVILACQUA**  
*Corriere della Sera*

« La ripresa diretta di prosa non è ovviamente la soluzione unica del problema del teatro sul video: è uno dei modi, validi, di fare teatro in televisione, un mezzo ottimo per mettere alla prova la grande capacità e professionalità dei tecnici e, soprattutto, per esaltare le doti degli attori. Esperimento stimolante, questo della Rete 2, che vorrei però vedere in altra ora e con un repertorio più consistente ».

**UGO BUZZOLAN**  
*La Stampa*

Lina Volonghi. Due studi, trasformati in teatro, tre telecamere ciascuno, giraffisti, controllo audio e video, suggeritori, tecnici luce, ecc.

Il repertorio, un certo teatro leggero, forse un po' « gastronomico », come direbbe Brecht (ma si può ancora citarlo?), in sintonia con il giorno e l'ora di trasmissione: la domenica, a livello di dessert, prima del tutto-Baudo, dei blitz e dei goal. La commedia leggera di due epoche a confronto, gli anni '20-'40 e il dopoguerra, fino a *Ti ho sposato per allegria*, il successo della Ginzburg. Teatro e tv, dopo anni di « guerra fredda », tentano una

riconciliazione? E chi sarà l'inviato di pace? Comunque queste otto scaramucce delle 13,30 sono sull'onda della sfida, anzi di tre sfide: la ripresa diretta, l'orario meridiano e, sotto sotto, il confronto con le altre tv.

« Oltre al fattore diretta », dice José Quaglio, regista con un'ottima esperienza di attore, « torniamo ad allestire uno spettacolo in continuità. Come una prima, con il suo rigore, l'impegno di tutti, ma soprattutto dell'attore. Nella non diretta la commedia è fatta a fette e si perde anche il gusto di lavorare. La commedia in diretta non

è uno sceneggiato che a sua volta è una cosa diversissima dal teatro ».

Sempre da Torino, Edmo Fenoglio, di cui domenica 24 ottobre va in onda *Ho sognato il paradiso*, sottolinea il valore di sfida dell'esperimento: « La scommessa è se uno studio si può trasformare in un teatro. Il pubblico è essenziale, e qui fa da trait d'union con la gente a casa e non c'è più l'uomo solo dietro la telecamera. La scommessa è anche far sentire l'uomo solo in poltrona parte di una comunità, di un pubblico. Questo è il teatro ».

Ma da Milano, dietro i monitor, come si risponde? Carlo Battistoni,

## Ho sognato il paradiso

Ricordo di una rappresentazione a Firenze della commedia di Cantini



Edmo Fenoglio ha curato la regia di *Ho sognato il paradiso*

oltre alla regia televisiva degli spettacoli di Strehler un prezioso passato di cameraman (e sua sarà la commedia conclusiva del ciclo, *Ti ho sposato per alleveria*): « Bisogna tener conto di una differenza. Mentre a Torino c'è uno studio grande con un teatro, qui lavoriamo in condizioni di fortuna. E quindi, mentre a Torino il pubblico in sala vede uno spettacolo di teatro, qui c'è una ripresa tv ». E rincara Mario Ferrero, che di dirette ne ha fatte tante tra il '56 e il '60 e persino uno sceneggiato: « Io torno alla diretta teatrale dopo 23 anni e mi ricordo che allora si fermava il cuore... Però devo anche dire che sono d'accordo sul teatrino ricostruito in studio. Se è così, tanto vale fare le riprese in un normale teatro, con tutti i limiti. Che senso ha un teatrino con il pubblico dentro uno studio tv? Come non bisogna fare il verso al cinema, altrimenti si ha un prodotto di quart'ordine ».

E' una delle polemiche del Mi-To, la coproduzione tra Milano e Torino. La prima punta sulla diretta: « E' il desiderio della catastrofe », dice Battistoni, « un desiderio inconscio che caratterizza la diretta. Se la registri, una commedia come una partita, è un'altra cosa ». Ma « un teatro senza pubblico », ribatte Fenoglio da Torino, « non è teatro. Si sente, può approvare o fischiare. Anche per uscire dal non giudizio, dagli applausi telecomandati a cui siamo abituati ».

Tutti d'accordo invece sul valore dell'esperimento. « Soprattutto per il dopo », pensa ancora José Quaglio, « la commedia in diretta, con i suoi stimoli di istantaneità, la scelta dell'orario di programmazione e il tipo di autori, è un modo per allargare i programmi tv ». E per assolvere alla funzione didattica, d'intrattenimento, di qualità di una televisione pubblica. Ma qui torniamo al punto. Al di là degli indici di ascolto riuscirà la tv a fare teatro? E a farlo bene? Purtroppo, sì, ma, il teatro è come la gomma del ponte. It's magic.

PAOLO GRASSO

## Scopriamo a teatro cos'era un bordello

di ENZO MAURRI

Le « loggionate » alla Pergola! S'arrivava, noi del Regio Liceo-Ginnasio Dante, quando le porte del teatro erano ancora chiuse: per essere i primi al botteghino, pronti a fare di corsa le scale e occupare così i posti migliori sulle gradinate consunte. Compito di noi maschi, ovviamente, era quello di provvedere anche per le compagne che ci seguivano. Mentre il loggione via via si riempiva, per almeno un'ora ci sentivamo padroni di un teatro immerso nella penombra e ancora vuoto nei palchi e nella platea: si chiacchierava, si rideva e, confessiamolo, capitava che ci si preparasse alle lezioni del giorno dopo.

Ma quella sera, una sera del 1939, tutto fu diverso. Arrivammo a teatro già aperto e con ostentata calma salimmo le scale, sicuri del biglietto comprato tre giorni prima. Senza correre. Che era mai accaduto? Era accaduto che per le rappresentazioni di quella attesissima commedia la direzione della Pergola aveva numerato quasi tutti i posti del loggione (dagli altri soltanto qualche volenterosa giraffa avrebbe potuto scorgere il palcoscenico) autorizzando la prenotazione ma fissando il prezzo del biglietto a ben dieci lire! Prima di allora non ne avevamo mai spese più di quattro a testa e per quella « loggiata » ognuno aveva rinunciato a qualcosa: alla partita della Fiorentina, per esempio.

Ma chi avrebbe potuto mancare? Grazie all'ardimentoso autore avremmo visto in scena nientemeno

che una casa di tolleranza. (Sbaglia il lettore se pensa che tanta puritigine fosse legata alla nostra adolescenza e a certo provincialismo fiorentino. Silvio d'Amico scriveva sulla *Nuova Antologia* a proposito delle rappresentazioni romane: « Immaginarsi certe signore e signorine della buona società. A centinaia, se le cronache non mentono, hanno fatto la fila al botteghino dell'Eliseo »).

A proposito di Eliseo. Il più informato di noi — quello che comprava *Il dramma*, quindicinale di commedie diretto da Lucio Ridenti, L. 1,50 — rivelava che la commedia in programma, *Ho sognato il paradiso* di Guido Cantini, all'inizio della stagione era stata annunciata dalla bella Compagnia del Teatro Eliseo, quella con Andrea Pagnani, Gino Cervi, Rina Morelli e Paolo Stoppa. Se adesso veniva invece presentata da altri due beniamini del pubblico, Renzo Ricci e Laura Adani, si poteva anche supporre che al cambio di compagnia — molti impreparati vogliono evitare discussioni con i questori — non fosse estraneo proprio il bordello.

Un bordello da finzione scenica, si capisce, e quindi accessibile anche ai minori d'anni diciotto. Insomma, nessuno si stupì vedendo arrivare per tempo in teatro perfino i più conosciuti ritardatari; molto prima che cominciasse lo spettacolo tutti i posti della Pergola, sedie

# Mastro Lindo: che pulito! Tutto brilla e... ti ci vedi.



Spesso il coperchio dei fornelli la dice lunga sullo sporco difficile. Ma con Mastro Lindo tutto torna così pulito e brillante che... ti ci vedi.

E così pure sul pavimento sui mobiletti, sul frigorifero, dappertutto dove passa Mastro Lindo che pulito!

Tutto brilla e... ti ci vedi!  
E che buon profumo di limone!

AL PROFUMO DI LIMONE



Per tutti i Diesel. Ad ogni pieno.



Mai più bloccati dal gelo e motore pulito tutto l'anno.  
D/Mix, l'additivo per gasolio  
ora anche in confezione **monodose.**

  
Industria Italiana  
Petroli.

aggiunte comprese, apparvero occupati. Finalmente il sipario s'aprì e fu subito uno scroscio d'applausi a salutare la giovane bellezza di Laura Adani in sottoveste. In realtà più castigata di così la rappresentazione della casa chiusa non avrebbe potuto essere. Il censore d'allora rivelò poi, dopo la guerra, che Cantini in una prima stesura aveva usato toni più crudi e solo per ottenere il visto aveva « sacrificato quanto più poteva e ridotto la cornice del dramma quasi al cartello shakespeariano ». Sarà vero, ma è anche vero che i colori pastello erano tipici della tavolozza dello scrittore. La commedia, come scrisse Renato Simoni, appariva « morbida di sentimentalità » e quella sua effusione romantica veniva sicuramente dalle corde proprie di Cantini prima che dalle modifiche e dai tagli imposti dalla censura.

Contenuta, senza grossolane sottolineature, era poi l'interpretazione di tutta la compagnia. Se Vanda, la protagonista, si presentava con gentile finezza per dovere di personaggio, anche le sue colleghe non scadevano mai nel volgare e Mercedes Brignone prestava a madame, la Bitonta, una naturale eleganza appesantita soltanto da qualche braccialetto di troppo.

Oggi Laura Adani mi racconta che durante il periodo delle prove Guido Cantini e Renzo Ricci tentarono, per darle un'idea dell'ambiente, di farle visitare una casa di tolleranza, ma che, per quanto non fosse ora di frequentazione, la tenutaria, una Bitonta per davvero, rifiutò fermamente l'ingresso alla pupilla e ai due sfacciati padrini. Dubito che, anche con quella esperienza della primatrice, la commedia avrebbe acquistato un verismo che non le apparteneva.

Certo è che *Ho sognato il paradiso* abilmente scritta e benissimo recitata, ebbe applausi a non finire. A mezzanotte, fra gli spettatori che uscivano dal teatro nella festosa eccitazione di chi ha partecipato a un successo, il nostro gruppo sfilò per via della Pergola stranamente silenzioso e inutilmente la più audace delle ragazze provocò a mezza voce: « Ma... sono proprio così? ». Nessuno le rispose. Per amore di Vanda.

ENZO MAURRI

Foto GIORNALFOTO-FOTOTECNICA

RadiocorriereTV 73



# Sailamenta ti rammenta la freschezza inimitabile dei confetti Saila Menta



ADP/STY

## Sentimento di donna. Un ciclo di commedie

Sei appuntamenti televisivi diretti a dimostrare che la donna non sempre è vittima e che soprattutto in amore riesce ad avere la meglio sull'antagonista

TELEVISIONE

# Quando il teatro è sostantivo di genere femminile

di RENÉE REGGIANI



« Nata dalla coda del cane », secondo l'orrendo misogino giudizio del poeta tedesco del XVI secolo Hans Sachs (oggi

più noto come il personaggio centrale dei *Maestri cantori* di Wagner), la donna ha goduto per secoli del disprezzo dell'uomo in quanto costruttore di una società, di un mondo fatto a propria immagine e somiglianza, dove la donna non aveva, in apparenza, spazio.

Eppure quello stesso uomo si è sempre fatto condurre dalle grazie della donna. Per lei, per conquistarla o per averla, per non perderla, ha distrutto imperi e bruciato città, sgozzato nemici o ceduto le armi, armi che la donna possedeva invece, e possiede, ben affilate. E' dunque così vero che la donna è sempre vittima? La faccenda, specie quando si parla d'amore, può essere controversa. Nell'amore la donna vince la maggior parte delle volte, anche e soprattutto, forse, quando pianta baracca e burattini (« honny soit qui mal y pense » riguardo agli uomini « burattini » nelle mani della donna).

*Sentimento di donna* dimostrerà questa tesi, in sei sfaccettature diverse, teatral-televisive, ossia in sei appuntamenti teatrali della Rete 1 tv, a partire dalla fine di ottobre fino alla fine di novembre. Idea ottima che, anche se va decisamente soltanto sul « sicuro » di titoli molto noti, o forse proprio per

## 1 CASA DI BAMBOLA

Martedì 26 ottobre 20,30

Per anni Nora ha lavorato per saldare un debito contratto di nascosto. Quando il creditore comincia a ricattarla, si scontra con il marito, che finisce per accusarla. Ribellandosi alla condizione di moglie-bambola, Nora (Micaela Esdra, foto grande) abbandona la famiglia.

questo, otterrà certo di appassionare il pubblico non unicamente femminile.

Anche le attrici che, in generale, ritengono di essere teatralmente « nate dalla coda del cane » perché, nella grande maggioranza dei casi, i lavori di prosa offrono molte più occasioni di parti maschili che femminili, questa volta hanno ragione di esultare. E l'interprete di *Casa di bambola*, nel caso la deliziosa Micaela Esdra, non chiederà — i tempi sono cambiati — che si trasformi il finale. « Se Nora parte, io non recito », ecco la faticosa e famosa frase di una celebre attrice tedesca, la Niemann-Raabe. Spaventata dal coraggio della protagonista di uno dei capolavori di Ibsen che, trovando finalmente se stessa, decide di abbandonare casa e marito, e perfino i figli, la Niemann-Raabe esige — e ottiene dallo stesso Ibsen, machiavellamente convinto che fosse meglio essere comunque rappresentato — un finale diverso. In cui Nora decide, appun-

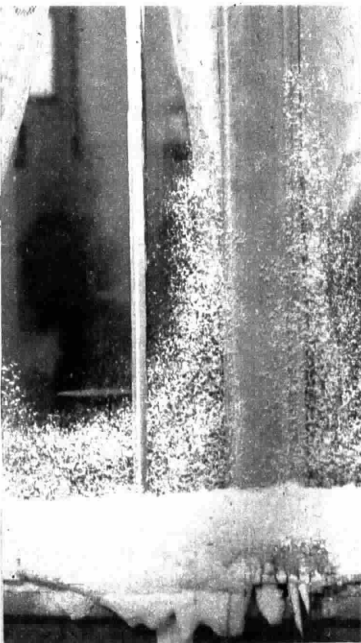

## 2 LA MAESTRINA

Martedì 2 novembre 20,30

Una giovane maestra (Isabella Goldman) suscita sospetti per il suo comportamento: in realtà ogni giorno si reca a pregare sulla tomba della figlia, sottratta dal marito subito dopo la nascita. Si scopriranno poi il padre snaturato e la bambina, che non è affatto morta.



## 5 LA MOGLIE IDEALE

Martedì 23 novembre 20,30

Giulia (Paola Pitagora) vive due esistenze parallele: una segreta con l'amante Gustavo e una coniugale con il marito Piero, per il quale continua a nutrire affetto, preoccupandosi anche della sua felicità con amoroso spirito di dedizione, che lo fa vivere ignaro e felice.



## 3 DUE DOZZINE DI ROSE SCARLATTE

Martedì 9 novembre 20,30

Per un equivoco Marina (Paola Quattrini) crede che le 24 rose rosse che trova sul tavolo siano per lei: il marito, geloso, vuole mettere alla prova la fedeltà della moglie; che continua a sognare dinanzi all'omaggio floreale del misterioso ammiratore. Poi l'incanto finisce.



## 4 UNA DONNA SENZA IMPORTANZA

Martedì 16 novembre 20,30

E' la vendetta morale di una donna (Valeria Moriconi) contro l'uomo che l'aveva sedotta vent'anni prima e che ora vorrebbe aiutare il loro figlio. La donna confessa tutto al ragazzo che rinnega il padre il quale vorrebbe essere perdonato. Ma la donna lo respinge.



## 6 LA BISBETICA DOMATA

Martedì 30 novembre 20,30

Caterina (Lia Tanzi), figlia maggiore di un nobile padovano, finisce sposa, suo malgrado, a Petruccio, giovane veronese: non vuol cedere ma alla fine è costretta a rassegnarsi, piegata dalla tenacia, dalla scaltrezza e dal fascino di Petruccio, lo spasimante prima rifiutato.

to per amore dei figli, di non abbandonare il tetto coniugale. Eppure quale scossa positiva alla condizione della donna con quel finale, quanti anni di anticipazione sul femminismo, che manifesto di libertà in Nora di *Casa di bambola!*

Nora: « Io credo d'essere, prima di tutto, una creatura umana come te: o meglio: io voglio tentare di diventare una creatura umana. Quasi tutti gli uomini ti daranno ragione, Torvaldo, anche nei libri deve esserci scritto che hai ragione. Ma io non posso più ascoltare gli uomini, badare ai libri. Ho bisogno di idee mie ». Una sfida al concetto dell'epoca (1879), un rivoluzionario segnale di riscossa che faceva stilare a preoccupati padroni di casa inviti a feste da ballo così concepiti: « Si prega la Signoria Vostra di non parlare assolutamente di Nora ». Giulio Bosetti è Torvaldo, la regia è di Leonardo Cortese.

Infinitamente meno importante come testo, patetico amo per un facile successo lanciato da Dario Niccodemi alla platea di cui voleva sollecitare le tendenze, *La maestrina* (1917) mette in scena però un personaggio femminile, Maria, non disprezzabile. Una ragazza-madre, per di più privata della figlia, che affronta la propria condizione, non certo simpatica all'epoca, con fermezza e coraggio. Stefano Satta Flores, Isabella Goldmann e la straordinaria Giusi Raspani Dandolo ne sono interpreti, con la regia di Mario Caiano.

Il 9 novembre va in onda un grande successo degli anni Trenta, fonte, a quanto pare, di inesauribile divertimento: *Due dozzine di rose scarlatte* di Aldo De Benedetti (1936). Cavallo di battaglia di De Sica, Melnati, Giuditta Rissone e poi Sergio Tofano, per l'edizione tv, diretta dallo spiritoso Davide Montemurri, i tre sono la brava Paola Quattrini, Tullio Solenghi e Giovanni Vettorazzo.

Chi dunque manda quelle due conturbanti dozzine di rose scarlatte alla gentile tranquilla borghese Marina? Quale misterioso spasmante, che lei non conosce, ma immagina, sogna, forse desidera? E' tutto un equivoco: il fioraio si è

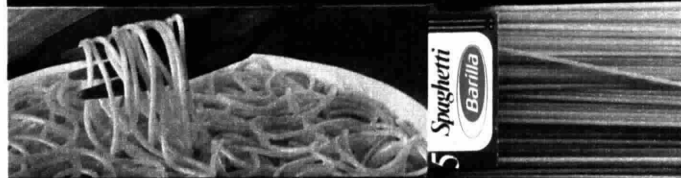

# il gusto del mezzogiorno.

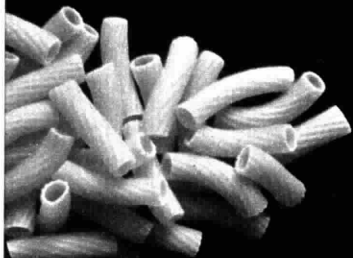

*La riconosci? E' la carbonara:  
uovo, pancetta, vino bianco,  
e non occorron altre spiegazioni.  
E per la pasta?  
Naturalmente, tortiglioni!*

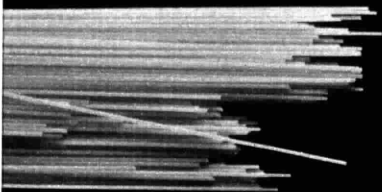
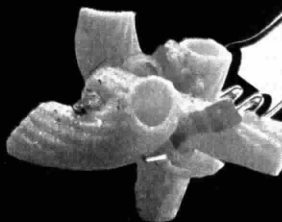

*Oggi, spaghetti alla casalinga  
con cipolla e pomodoro.  
Tutto vegetariano, tranne  
una spruzzata di parmigiano!*

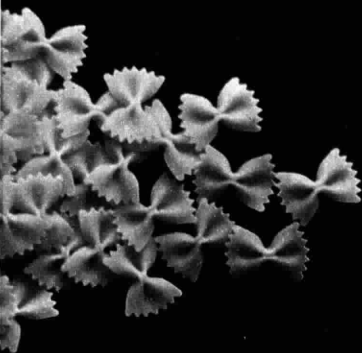
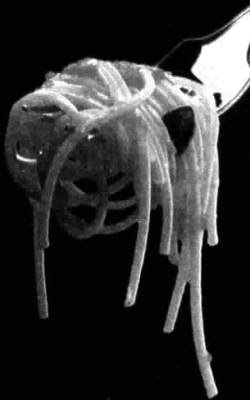

*Vola vola le farfalle si son posate:  
han conosciuto ricotta  
e funghi e se ne sono innamorate.*

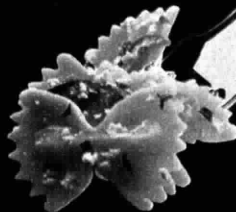

**93 SPECIALITA' DI PASTA SEMPRE AL DENTE.**

**Barilla**

Qui non mi sbaglio...  
io per il caffè ho naso!

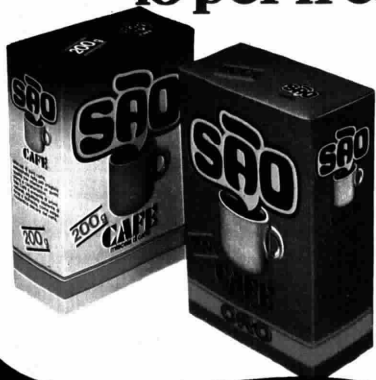

Prova São Café  
nella nuova confezione "mattonella",  
nei formati 200 e 400 g, bianco e oro:  
scoprirai,  
perfettamente conservata,  
tutta la qualità  
di São Café

**SÃO CAFE**

...e ritrovi la parte migliore di te.



*Pippo Franco  
Lombardi*

sbagliato, le rose erano destinate a una « fiamma » del marito di Marina e sono finite alla moglie. Ma perché Marina si entusiasma tanto? Il colpevole — marito — comincia comicamente a rodersi di gelosia. E ben gli sta. Ma anche se uno sciocco a quel modo meriterebbe di essere davvero piantato in asso. Marina gli vuole bene, con i piedi solidamente piantati nella terra del suo borghese matrimonio, il senso della realtà prevale.

Un'interprete d'eccezione, Valeria Moriconi, è, con il sensibile e ottimo Mariano Rigillo, con Pino Cei e Annamaria Gherardi, la signora Arbutnot, personaggio centrale di *Una donna senza importanza* di Oscar Wilde. Commedia anti-conformista, all'epoca (1893) degli scandali — teatrali e della vita — del grande commediografo inglese, oggi la tematica è soltanto un esempio di ciò che una donna senza le « carte in regola » poteva essere costretta a subire in una società ipocrita come quella vittoriana. Un esempio con tutta la grazia e lo spirito di Oscar Wilde. Regia di Luigi Bonori.

Eros Macchi dirige una nuova *Moglie ideale* (1890) di Marco Praga, con Paola Pitagora, Carlo Simoni, Pino Colizzi e Gianni Bonagura. E' davvero una moglie ideale, Giulia, che sa così bene condurre un matrimonio soltanto in apparenza solido e tranquillo? Incredibili i suoi maneggi per coccolarsi nello stesso tempo amante e marito e salvare le apparenze a qualunque costo, garbato e ironico « dito sulla piaga » di convenzioni sociali a dir poco assurde dove, forse, quelle tribali appaiono al confronto supreme affermazioni di libertà.

Alla fine l'esplosione di fuochi artificiali: *La bisbetica domata* di Shakespeare, con Giuseppe Pambieri (Petrucchio) e Lia Tanzi (Caterina), regia di Marco Parodi. Ambigua favola, dove il ruolo della donna, che si lascia « domare » dall'uomo con una « forza » che non si sa fino a dove è amore — forse lo è —, assume una coloritura assolutamente diversa, e anche emblematica, in questo ciclo della Rete 1 tv.

RENÉE REGGIANI  
RadiocorriereTV 79

# Black & Decker prima di tutto.



#### Per risparmiare.

Bastano pochi lavori e un trapano Black & Decker si è già pagato da solo.

#### Per tutti i tipi di foratura.

Una gamma completa di trapani, per tutte le esigenze:

- rotativi e con rotazione più percussione, per forare i materiali più duri come il calcestruzzo;
- a 1, 2 o più velocità, elettroniche o meccaniche, per ottenere sempre i migliori risultati su qualsiasi superficie...
- ... e con le più avanzate tecnologie elettroniche per chi da un trapano chiede il massimo.

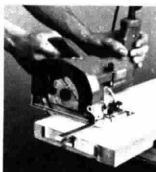

#### Tanti utensili in uno.

Con la vasta gamma degli accessori Black & Decker, il tuo trapano si trasforma in tanti pratici utensili: sega, seghetto, fresa, levigatrice...

Una gamma completa di trapani a partire da

**L. 39.900** iva inclusa anziché ~~L. 47.100~~ iva inclusa

E' un'offerta dei rivenditori Black & Decker  
sconto del 15% fino al 31/12/82

**Black & Decker**  
La più grande esperienza nel mondo.

Star Black & Decker 2000 (cable Control)  
Speed Vortice ricevere gratis il vostro catalogo.  
Nome \_\_\_\_\_  
Via \_\_\_\_\_  
C.A.P. \_\_\_\_\_  
Città \_\_\_\_\_  
Prov. \_\_\_\_\_

*Visto?  
Ne basta un cucchiaino per  
far sparire l'unto!*

*Avevi proprio ragione...  
Svelto si che è un amico!*



L'unico  
con vero  
succo di  
limone  
verde.

**Svelto  
l'amico per  
i piatti.**



**Bernardo Bertolucci**

Una nuova esperienza  
alla vigilia  
di un film da girare  
negli Stati Uniti

**CINEMA**

## Ora so che produttore è bello

di ADA ACQUAVIVA

Emigrante di lusso, Bernardo Bertolucci sta con le valigie pronte per volare verso gli Stati Uniti dove girerà *Red Harvest*, tratto da Dashiell Hammett, un film che ha in animo da almeno una decina d'anni. La sceneggiatura l'ha stesa assieme a Jonathan Demme e Marilyn Goldin durante cinque lunghi mesi passati negli Stati Uniti. Bertolucci appare affascinato da Hammett che considera uno dei massimi autori americani, l'inventore, a livello di linguaggio scritto, dello « slang » usato dagli uomini del crimine, fino allora soltanto orale, lo scrittore che ha dato, come Pasolini per *Ragazzi di vita*, dimensione letteraria a personaggi fuori della letteratura.

Ma Bertolucci, emigrante di lusso, non s'è lasciato divorare dal successo e, con molta saggezza e con un pizzico di irresponsabilità, s'è lanciato in un'impresa, quella di produttore cinematografico, che considera (sono sue parole) « molto eccitante ». Un esempio che l'autore di *Ultimo tango a Parigi* vorrebbe fosse seguito anche da altri registi italiani « affermati ».

Fra gli « addetti ai lavori » già si sapeva che la società Fiction Cinematografica stava producendo film di giovani registi. Ora la Vetrina del cinema italiano della Mostra del Cinema di Venezia, presentando *Sconcerto rock* diretto dall'esordiente Mannuzzi, il secondo film della Fiction, ha consacrato Bertolucci produttore indipendente.

« Faccio il produttore », dice

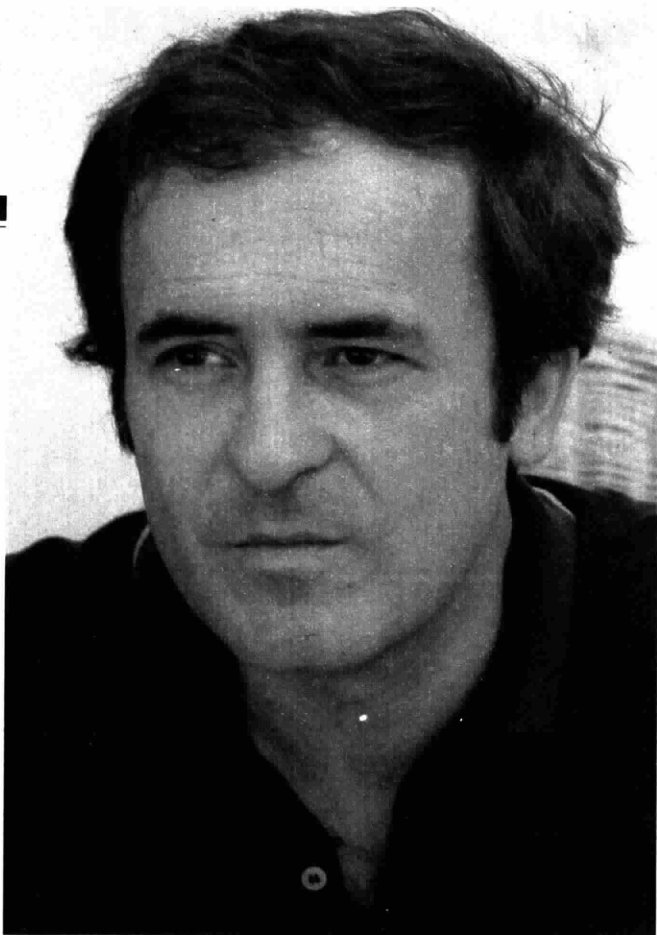

*Bernardo Bertolucci realizzerà negli USA Red Harvest: film tratto da un celebre romanzo di Dashiell Hammett*

Bertolucci, « perché mi sono accorto che con il successo dei miei film potevo aiutare registi esordienti, desiderosi di fare cinema, che non avevano avuto la mia stessa fortuna. E allora con i proventi de *La luna* ho prodotto il primo film, *Oggetti smarriti* di mio fratello Giuseppe, interpretato da Mariangela Melato e Bruno Ganz, film che ha avuto una notevole fortuna di critica anche se non di pubblico; quindi con il denaro guadagnato con un altro mio film, *La trage-*

*dia di un uomo ridicolo*, ne ho prodotti altri due, quello di Mannuzzi e *Happy End* di Gianni Amico ».

Per il giovane esordiente Bernardo Bertolucci fu tutto molto facile. Quell'esordio, a soli vent'anni, nel 1962, la presentazione del suo primo film *La commare secca* a Venezia, non può non essere ricordato quando parliamo di esordienti. « E' vero », ammette, « per me era un periodo, quei lontanissimi anni Sessanta », e quando lo dice sembrano per lui veramente tanto lontani, « in cui i miei sogni si materializzavano. Il mio desiderio di fare il cinema era talmente grande che nessuno riuscì a fermarmi ».

Come ora fa il produttore, così

**Vaporzeta Control: l'ultimo successo**

# TERMOZETA

*Stira gli angoli  
più difficili  
perché concentra  
tutto il vapore  
solo in punta.*

*Risparmia vapore  
perché lo emette  
soprattutto  
al momento della  
stiratura  
a contatto del  
tessuto.*

*Facile da pulire  
perché concentra  
tutto il calcare  
in un solo punto,  
così si elimina  
in un attimo.*

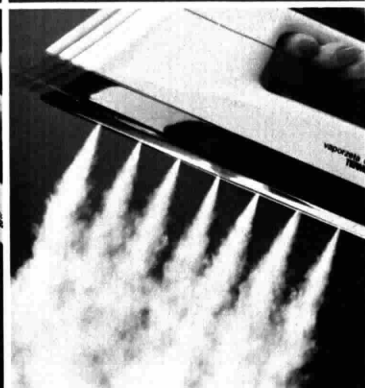

**E in più**  
**Vaporzeta Control**  
**funziona**  
**ad acqua comune**  
**ha un indicatore**  
**di livello.**

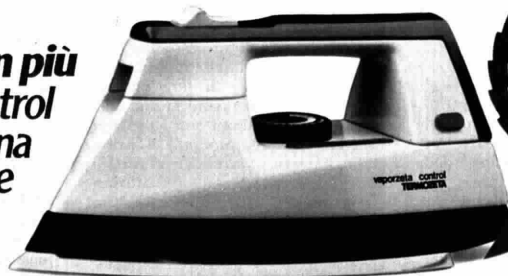

allora, senza rifletterci troppo sopra, si era subito sentito in grado di fare un film; anche se, pur adorando il cinema, un set lo aveva visto per la prima volta soltanto quando, da assistente, aveva collaborato con Pier Paolo Pasolini per *Accattone*. *La commare secca*, di cui Pasolini aveva scritto la sceneggiatura, fu stroncato solennemente dalla maggior parte dei critici e con il secondo, *Prima della rivoluzione*, andò appena un po' meglio. E il ricordo di quell'insuccesso ancora adesso brucia. Ma perché quel tonfo? Cercò di spiegarselo Vittorio Bonicelli che scrisse: « Forse ciò che si stenta a perdonare a Bertolucci non è tanto la sua educazione letteraria quanto l'averla ricevuta gratuitamente, senza fatica, come un privilegio di famiglia o un istinto. Non c'è niente di più intollerabile per una cultura conservatrice di chi non ha mai sofferto privazioni intellettuali e non ha paura di soffrirne ».

Quanto tutto questo abbia allora influenzato la critica è tutto da verificare. Certo è che di privazioni intellettuali il giovane Bernardo non aveva mai sofferto. Da quando era nato, da sempre, si può dire, aveva appreso dal padre Attilio, poeta, critico letterario e « cinéphile » avanti lettera, che cos'è una poesia (e quale è il cinema da amare). « Nella maniera più semplice, più naturale, meno accademica, meno scolastica possibile », confessava adesso, quasi con pudore, Bernardo. E Attilio fu, per il giovane, un padre estremamente permissivo. Come spiegarselo, allora, il rapporto conflittuale che il Bertolucci-regista ha con la figura paterna (fittizia o reale poco importa), sempre presente in tutti i suoi film? « Hai ragione, è vero », ammette il Bertolucci-regista-figlio, « nei miei film ricorre questa figura, questo archetipo edipico. Evidentemente, nonostante tutto, è un qualcosa che dobbiamo superare, tutti, anche se di fatto, poi, penso che non esistano le ragioni obiettive, reali, per cui un figlio come me debba "eliminare" il padre oppure essere in duro conflitto con la figura paterna ».

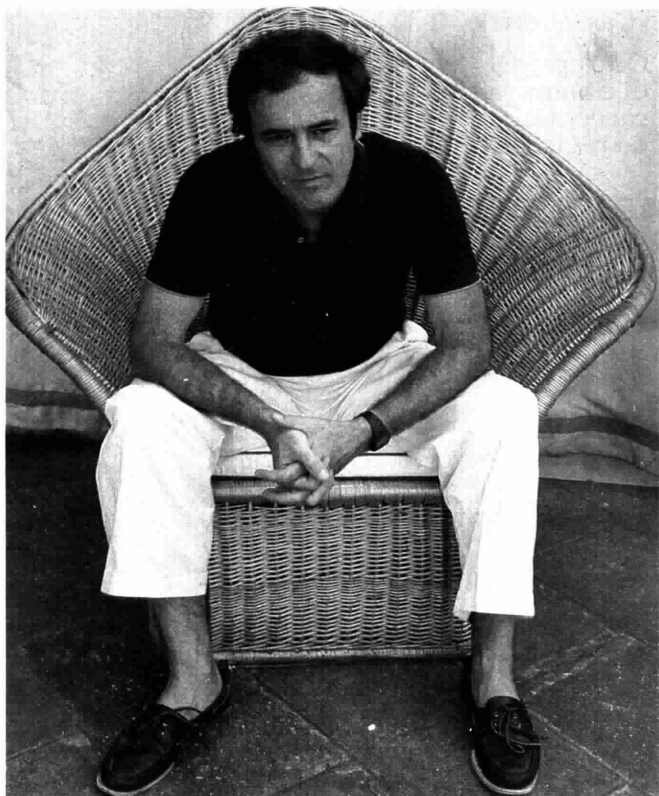

*A vent'anni dal debutto come regista cinematografico Bertolucci (La commare secca) affronta ora il ruolo di produttore*

E questa figura ci sarà, ancora più evidente, in *Red Harvest*? « Sì, certamente », risponde. « In quasi tutti i romanzi di gangster c'è il personaggio, in qualche modo "paterno", del grande vecchio, del padrone, proprietario della città intera, del giornale, delle banche, delle miniere. A maggior ragione in questo di Hammett che è un classico del genere. In Hammett, d'altronde, c'è sempre una figura-simbolo del potere, una sorta di Leviatano, chiamiamola pure padre, se vuoi, che è il vero nemico da abbattere ».

Bene. Come la mettiamo allora con Bertolucci-produttore, con questa inversione di ruoli, da Bertolucci-figlio-regista a Bertolucci-padre-produttore? « Invece di diventare il padre di Edipo mi sembra di esse-

re scivolato nel mito di Crono, quello che divora i suoi figli », risponde sorridendo. Poi seriamente continua: « La realtà è che faccio un grosso sforzo e cerco di rispettare il più possibile quello spazio che — come regista — ho sempre sentito il bisogno di avere attorno a me ».

Torniamo ancora al ricordo dei « suoi » film. « Ogni volta che ho fatto un film, non so come, un miracolo forse, sono sempre riuscito a crearmi uno spazio di libertà che mi permetteva di esprimere tutto il bene e tutto il male che avevo dentro. E' questo spazio che ho cercato di ricreare per mio fratello, per Luciano Mannuzzi e per Gianni Amico ».

Un'esperienza, insomma, che lo affascina, una scommessa quasi con se stesso, con gli altri, con il mercato, con la distribuzione e poi con il mondo intero. Auguri!

ADA ACQUAVIVA

Foto MENCARINI

## «Casi clinici»

Otto episodi  
di cinema-verità  
raccontati  
da registi diversi

TELEVISIONE

# Carolina contro il drago

di EMILIO SANNA

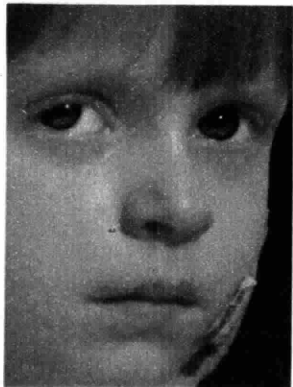

**TV 1**  
SABATO  
30 OTTOBRE  
ORE 22,15

*La bambina dal cuore troppo grande, l'episodio che apre la serie «Casi clinici», è una specie di favola moderna. La fa-*

*vola della lotta di una bambina contro il drago. La bimba è Carolina, quattro anni, figlia di un manovale che abita a Patrica in provincia di Frosinone. Il « drago » è una disfunzione congenita al cuore. In termini tecnici si definisce « stenosi della valvola mitralica ».*

*La lotta di Carolina contro il male che l'affligge comincia con il pellegrinaggio in vari ospedali. La diagnosi è sempre la stessa: la malattia è incurabile, Carolina ha pochi mesi di vita davanti a sé. Come*





## Una lunga crociata contro miti e tabù

Gaetano Azzolina è con Carolina — la bimba di quattro anni che ha operato al cuore — il protagonista del primo episodio della serie *Casi clinici*. Non è cambiato dal giorno in cui — vent'anni fa — sbarcò in Italia dagli Stati Uniti dove si era specializzato in cardiocirurgia. Sprizza indignazione da tutti i pori. E' indignato, oggi come allora, per le pigrizie e le inefficienze del sistema sanitario italiano. Sembra aver fatto sua l'invocazione di Flaubert: « Bisogna sempre protestare contro l'ingiustizia e la stupidità, urlare con la schiuma alla bocca e fracassare tutto quello che si può ». Azzolina ha « fracassato » miti e tabù, silenzi e complicità degli ambienti ospedalieri dove si è trovato a operare, suscitando polemiche non ancora del tutto sopite. Si definisce « un artigiano che conosce e ama il suo mestiere ». Il suo talento di cardiocirurgo è indiscusso. Anche il profano che assiste alle sue operazioni rimane affascinato dalla precisione e dalla sicurezza dei suoi gesti. Lavora in una clinica privata, ma la sua aspirazione è di tornare a operare in un ospedale. « Sono un animale pubblico », dice. Vorrebbe mettere a disposizione di tutti i pazienti la propria esperienza e capacità. Difficilmente il suo desiderio sarà appagato. Le antipatie per il suo « brutto carattere » sono ancora vive.

tentativo estremo, i genitori si rivolgono a Gaetano Azzolina. La risposta è: Carolina si può salvare. E' un'operazione ad alto rischio, ma va tentata. Ma come pagare l'operazione dato che la Regione Lazio rimborsa le spese dei suoi assistiti che vanno a farsi curare all'estero e non di quelli che vogliono farsi ricoverare alla Clinica Oltrarno di Firenze dove opera Azzolina? Patricia promuove una colletta pubblica. I soldi ci sono. Carolina, accompagnata dalla trepidazione dei familiari, prende il treno per Firenze. Sarà operata martedì grasso, il giorno in cui i bambini di Firenze si radunano mascherati in Piazza Santa Croce per bruciare il drago cattivo. Non anticipiamo l'esito della favola. Gli spettatori

potranno conoscerlo direttamente dal teleschermo.

Come definire il racconto della storia di Carolina, girato dal regista Pier Giuseppe Murgia con grande partecipazione e delicatezza e con notevole efficacia? Un film-documento? Un saggio di cinema verità? Lasciamo ai teorici la definizione. *Casi clinici* sono otto episodi che la Rete 1 tv manda in onda a partire da sabato 30 ottobre dopo *Fantastico 3*. Sarà un grosso salto psicologico per gli spettatori passare dal mondo « fantastico » di Raffaella Carrà e di Corrado a quello della vita di ogni giorno con le sue contraddizioni, i suoi drammi, le sue delusioni, le sue gioie. Ma lo spettacolo della realtà non è meno affascinante di quello dell'inven-

*Gaetano Azzolina durante l'intervento che ha salvato la vita della piccola Carolina, la bimba di quattro anni che vediamo nelle altre due foto, sofferente di una disunzione cardiaca*

zione. Spesso, come si dice, la realtà supera la fantasia.

*Casi clinici* sono storie vere raccontate da registi diversi, che affrontano alcuni aspetti della medicina italiana avendo due protagonisti: il paziente e il medico o la struttura sanitaria, scelta tra le più avanzate. Gli argomenti della serie sono tra quelli che direttamente o indirettamente toccano la maggior parte di noi. La novità, rispetto ad altre trasmissioni di argomento medico, è il carattere narrativo del programma. Il caso viene presentato dall'insorgere della malattia o del disturbo, viene seguito nell'alternanza di sconforto e di speranza fino alla cura. Non tutti gli episodi si concludono con il lieto fine; in alcuni casi l'esito resta incerto. Non sempre la medicina può dare la sicurezza della guarigione definitiva. In ogni caso il racconto delle vicende del malato consente di fornire al pubblico un'ampia informazione sul carattere della malattia, come curarla e come prevenirla. Racconto e informazione si fondono in modo efficace e concreto.

*Il rischio di nascere* è il titolo del secondo episodio. Quando è indispensabile ricorrere al taglio cesareo? Lo spiega il prof. Romano Forleo, primario del Fatebenefratelli di Roma. La regista Virginia Onorato ha seguito dal vivo il caso di Diana, affetta da un disturbo al cuore insorto nel corso della gravidanza, che mette alla luce un bambino assistita dal prof. Umberto Bellati, del Policlinico Gemelli.

*Un terribile mal di testa* di Antonello Branca è il terzo episodio. Almeno un quarto degli italiani soffre saltuariamente di questa malattia per molti versi ancora misteriosa. Sono tre milioni quelli che il mal di testa porta al limite dell'invalidità. Di questi tre milioni due sono donne. Spesso la cefalea si manifesta in forme dolorosissime che nessun analgesico riesce ad attenuare. « Quando mi arriva il male », dice uno degli intervistati, « non vivo più. E' una cosa al di fuori di ogni descrizione ». « Sono tre anni che non dormo », confessa

**TUTTA LA FORZA  
DI AIAX**

**CON UN NUOVO  
PROFUMO DI FRESCO**

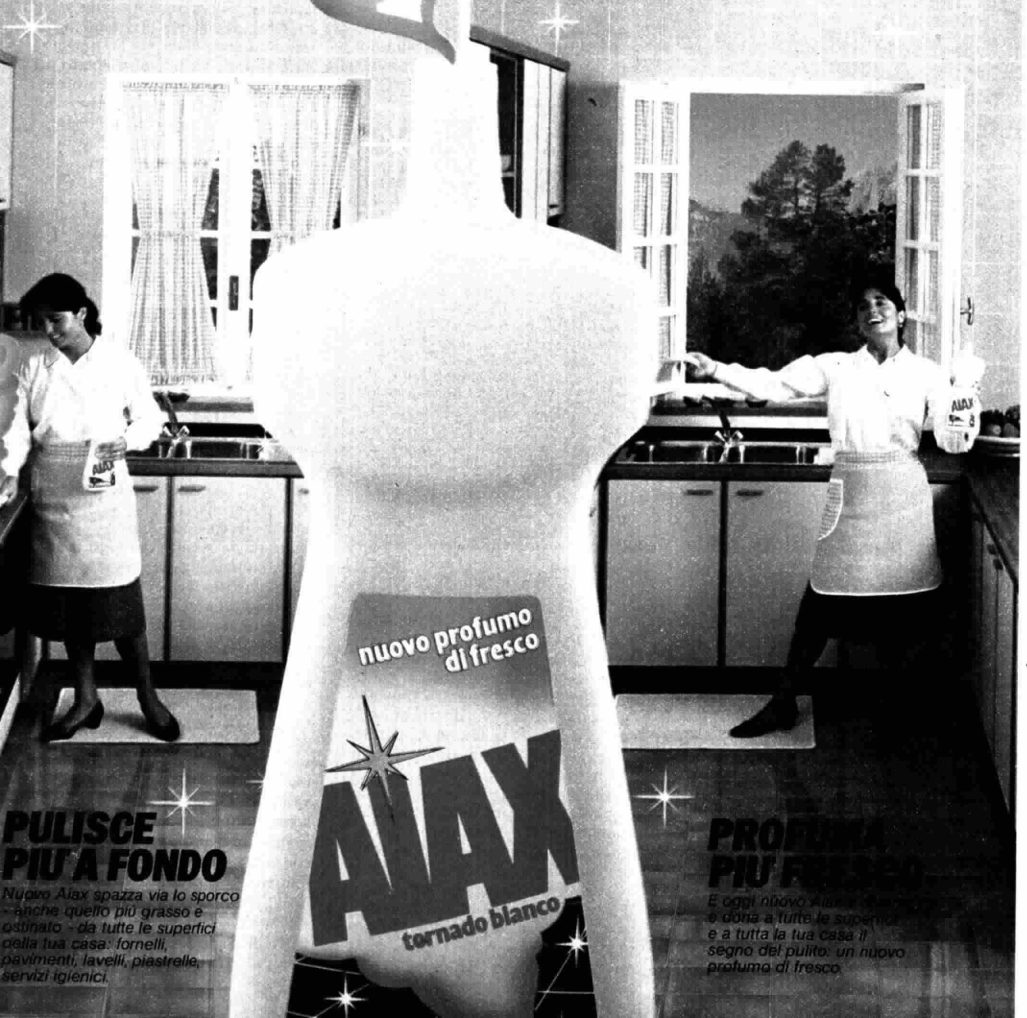

**PULISCE  
PIU' A FONDO**

Nuovo Ajax spazza via lo sporco - anche quello più grasso e ostinato - da tutte le superfici della tua casa: fornelli, pavimenti, lavelli, piastrelle, servizi igienici.

**PROFUMO  
PIU' FRESCO**

E oggi nuovo Ajax ti dona a tutte le superfici e a tutta la tua casa il segno del pulito: un nuovo profumo di fresco.

## Casi clinici / segue



Gaetano Azzolina e la sua équipe ripresi durante l'intervento su Carolina. « la bambina dal cuore troppo grande »

un elettricista milanese, « darei vent'anni della mia vita pur di vivere senza dolore ».

La struttura più avanzata in Italia per la cura del mal di testa è rappresentata dalla « clinica del dolore » del prof. Federico Sicuteri a Firenze. Qui Antonello Branca ha scelto due casi giudicati incurabili che forse hanno trovato la strada verso la guarigione.

Il morbo sacro di Nelo Risi racconta due casi di epilessia curati, il primo con farmaci e il secondo con operazione al cervello, dal prof. Beniamino Guidetti, direttore dell'Istituto di Neurochirurgia dell'Università di Roma.

Il tumore alla mammella è l'argomento dell'episodio girato dal regista Gabriele Palmieri al Centro Tumori di Milano con la partecipazione e la consulenza del prof. Umberto Veronesi.

Il regista Carlo Alberto Pinelli esplora il mondo tormentato dell'insonnia avendo come guida nel labirinto delle notti bianche Federico Fellini e come consulenti i prof. Giorgio Coccegna, neurologo, e Mario Bertini, psicologo.

L'obesità è il tema trattato dal regista Carlo Tuzi con la collaborazione dell'équipe del prof. Michelangelo Cairella del Policlinico di Roma.

Infine Pier Giuseppe Murgia affronta un caso singolare nella sua drammaticità: quello di un pastorello sardo di 13 anni trascinato nel tunnel della droga. Consulente dell'episodio è il dott. Antonio Cauli, direttore del Centro di Igiene Mentale di Cagliari.

EMILIO SANNA

RadiocorriereTV 87

## in Farmacia il "famoso" Elixir del frate!

Dichiarazione autentica dei Dott. Carlo e Annamaria Fontana della Farmacia dell'Abbazia di Chiaravalle in P.zza Ferrara a Milano.

*« I vecchietti di una Casa di Riposo vicina alla nostra Farmacia a Milano, da tempo ci richiedono l'Elixir Depurativo Ambrosiano con l'aria soddisfatta come avessero scoperto un toccasana. Ritornano, ogni volta più arzilli, il che ha finito con lo stupirci. Abbiamo*

Etichetta autentica

*elixir*  
**DEPURATIVO AMBROSIANO**

La Società Delta Pharm è la depositaria esclusiva della formula di Padre Raineri, in base alla quale l'Elixir Depurativo Ambrosiano è preparato. È composto esclusivamente dai principi contenuti nei fiori e nelle radici di piante salutari.

La sua azione tonica porta, dopo qualche giorno, un vero beneficio a tutti coloro che lo hanno usato, e perciò lo consigliamo volentieri agli altri.

Di sapore gradevole, poco alcoolico, può essere bevuto da tutti anche diluito in acqua.

Se ne consiglia un bicchierino da liquore, preferibilmente dopo i pasti.

Prodotto e imbottigliato dalla  
DELTA-PHARM S r l  
Via Isimbardi, 22 - 20141 Milano  
Lic. U.T.I.F. Milano n. 70 cent. 75, gradi 19,5

*perciò deciso di far prendere questo infuso d'erbe a nostra madre di 68 anni che si trovava in uno stato di prostrazione fisica e psichica. Ora ha ripreso la vita normale riacquistando un indefinibile senso di benessere».*

Le stesse virtù benefiche dell'Elixir DEPURATIVO AMBROSIANO sono presenti nel protettivo tonico

*Foroem Gelée*

IN VENDITA SOLO IN FARMACIA

PRODOTTO DA DELTA-PHARM S.R.L. - MILANO  
CONCESSIONARIO: SILVAFARM S.R.L.  
Via Madama Cristina, 57 - 10125 TORINO



OROLOGI ZENITH. SEMPRE AL PASSO CON IL TEMPO. RIVELANO GUSTO, PERSONALITÀ, STILE, DECISIONE. SEGUONO L'EVOLUZIONE DELLA VITA, IL SUSSEGUIRSI DELLE ORE, UNO DOPO L'ALTRO, I SECONDI DELLA TUA VITA. IN PARTICOLARE ZENITH MODELLO ROYAL MUSEUM, ULTRAPIATTO,



**Particolare rivelatore.**

IMPERMEABILE, AL QUARZO, IN ACCIAIO E ORO. (PER I MODELLI CON CASSA E BRACCIALE IN ORO ESISTE UN'ASSICURAZIONE CHE PREVEDE IL RIMBORSO IN CASO DI SCIPIO O RAPINA)

 **ZENITH**

## Alla vigilia di una nuova era per l'utenza tv

La tecnica è arrivata prima della politica e della creatività. Mentre Stati Uniti e Giappone invadono il mercato con la loro tecnologia, l'Europa litiga e discute

**ATTUALITÀ**

# Tanti satelliti in vista ed è subito caos

di LINA AGOSTINI

Se ne parla tanto, qualche volta persino troppo confidenzialmente e con poco rispetto. Lo chiamano « aggeggio che gira lassù », « coso », « oggetto », « barattolo ». Per gli esperti è più semplicemente una sigla: Dds o satellite a diffusione diretta, in grado cioè di essere ricevuto in casa dei telespettatori grazie ad un'antenna parabolica di piccole dimensioni senza necessità alcuna di ripetitori. Tanta facilità tecnica per permettere a questi satelliti di irradiare programmi su aree sovranazionali piuttosto vaste. Tra il 1985 e l'86 ne verranno lanciati uno tedesco e uno anglo-italiano, lo L-Sat che costerà non meno di 400 miliardi di lire, di cui almeno 140 a carico del nostro Paese. « Il primo febbraio 1986 », dice Enzo Castelli, responsabile della struttura tecnica della Rai, « cominceranno ufficialmente le prove di trasmissione via satellite ». Come dire che, entro quattro anni, ci sarà in Italia un canale in più che si aggiungerà ai tre nazionali già esistenti e alle numerose emittenti commerciali ormai stabilmente attive.

Allora i satelliti sono pronti e nella seconda metà degli anni Ottanta affolleranno l'etere europeo. Basterà applicare ai nostri apparecchi televisivi un'antenna parabolica di 90 centimetri circa (costo iniziale circa 800 mila lire) per ricevere programmi a raffica, ma risolti i problemi tecnici, preparata

la cornice legislativa del loro sviluppo, rimangono ancora in piedi quelli politici e creativi. Infatti, mentre il ruolo del satellite all'interno dell'universo radiotelevisivo americano appare già definito, in Europa non si può dire altrettanto. « Prima di chiederci dove andremo a finire », dice Les Brown, direttore della pubblicazione che negli Stati Uniti detta legge in materia, *Channels*, « vediamo dove siamo ».

E così si scopre che siamo fermi a chiederci: chi, come e in che modo produrre le nuove immagini da mandare via satellite e chi, come e in che modo queste nuove vie televisive deve gestirle.

Tante domande che a Venezia, nel corso del Premio Italia, la Circom (una cooperativa che riunisce molti organismi televisivi pubblici) ha proposto ad un folto gruppo di esperti di tutto il mondo. « Quali programmi per il satellite? »: e dietro il punto di domanda i problemi tecnici e creativi l'hanno fatta da padroni per bocca dei signori dei satelliti. I primi sono stati affrontati da Muller, Thibau e Graas che hanno parlato rispettivamente a nome del governo tedesco federale, di quello francese e di Téléluxembourg. Dato il problema: che i satelliti Dds trasmettono i programmi all'interno di un cono di penetrazione che copre anche parti di territori confinanti a quelli del Paese emittente, si pone un discorso di sovranità nazionale o più sem-



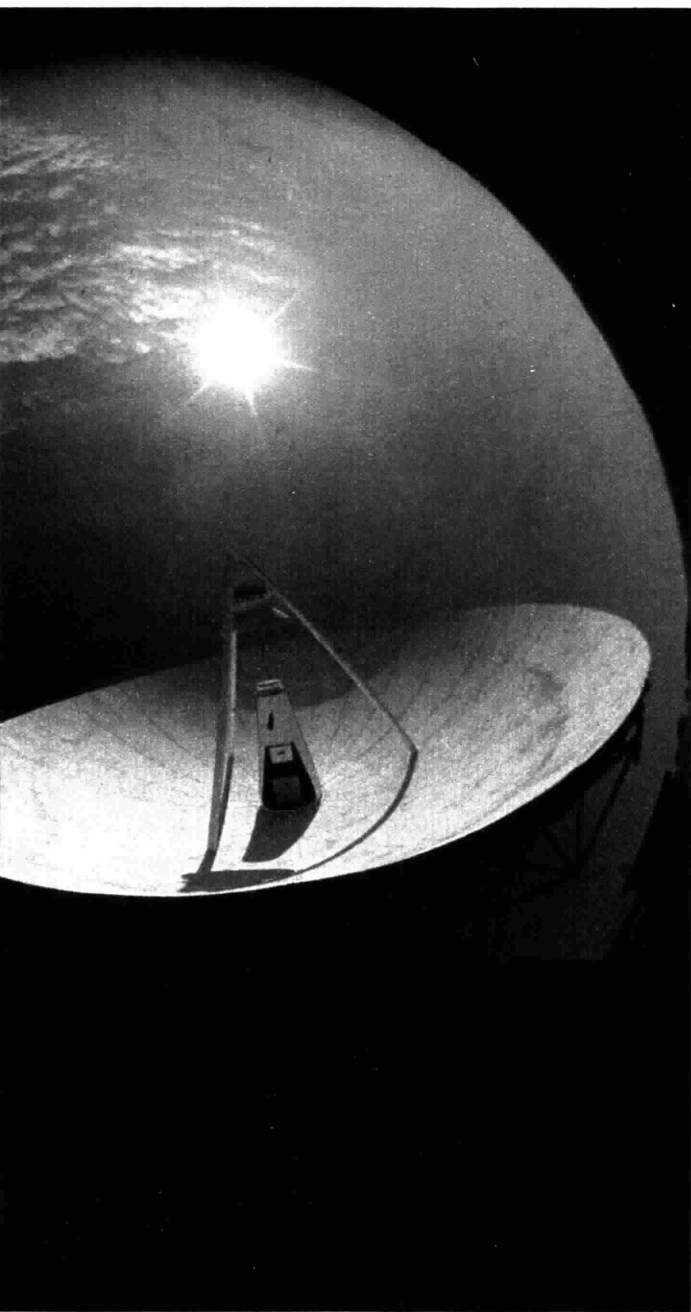

*Dal primo febbraio 1986, cioè tra meno di quattro anni, cominceranno ufficialmente le prove di trasmissione via satellite. E all'inizio degli anni '90 si prevede che i teleschermi di tutto il mondo saranno collegati con circa sessanta canali extraterrestri*

plicemente di buon vicinato. L'esempio classico è il Lussemburgo il cui satellite commerciale potrà venire captato da Amburgo fino a Lione. E con esso la pubblicità che i lussemburghesi (grazie satellite!) si apprestano a rastrellare anche sul territorio tedesco. Tre allora le posizioni emerse a Venezia: la Germania, favorevole a una chiusura netta nei confronti di qualsiasi penetrazione commerciale esterna; il Lussemburgo, ovviamente propizio a « una televisione libera senza frontiere »; la Francia, favorevole a una ricerca di equilibrio tra libera circolazione e protezione delle identità nazionali. Un eufemismo che in realtà nasconde un giro colossale di denaro e di interessi commerciali.

Ma se l'identità nazionale (crediamoci davvero) è un nobile concetto, non bisogna mai dimenticare che i mercati televisivi nazionali dei singoli Paesi europei sono dei nani e non in grado di battersi con quel gigante statunitense che può così farla da padrone e piazzare i propri programmi a prezzi stracciati. Non bisogna poi dimenticare che gli americani spendono ormai fino a un miliardo e mezzo per un'ora di programma e che l'Europa rappresenta per loro un'indispensabile apertura di mercato. Ecco allora la necessità di parare, tutti insieme televisivamente, la possibile e inevitabile « colonizzazione ». Dice Massimo Fichera, vice direttore della Rai: « Mettiamoci insieme per cercare di rispondere al disegno americano di colonizzazione nei confronti dell'Europa, sforzandoci di creare programmi validi ».

Già, ma quali sono i programmi

DLING, DLENG, DLONG.



# il SACCOTTINO

**A MERENDINA DI MORBIDA PASTASFOGLIA.**



Farina, zucchero, uova e tanto burro. Così è fatta la pastasfoglia del Saccottino. Dentro poi, una bella cucchiata di marmellata di frutta nutriente e golosa. All'ora di merenda, c'è il Saccottino.

Oppure scegli una delle altre buone merendine del Mulino: la Crostatina, il Dondolo, la Trottolina... e tante altre ancora. Oggi le trovi anche nella nuova confezione grande, piú

convenien-

te: una bella

scorta di merendine fresche e fragranti.

Una merendina

**MULINO BIANCO**

Barilla

Mangia sano,  
torna alla natura.



# Sono passata al dixon perché persino senza strofinare...

(Dalle interviste di Enza Sampò)

validi? Ecco il problema creativo che si pone in tutta la sua urgenza. In Inghilterra, Italia e Austria gli enti televisivi nazionali hanno realizzato settimane sperimentali per campioni di telespettatori. Ma i risultati non sono davvero stati consolanti.

I primi dati resi noti dalla Divisione ricerche e studi della Rai dicono che l'audience è molto ben disposta soltanto verso programmi di tipo tradizionale: informazione, film, attualità, mentre tende a rifiutare ogni altra soluzione che non sia identica a quella già fornita dalle reti nazionali. Partendo da questi presupposti sembra abbastanza difficile trovare per il satellite un palinsesto che sia alternativo alle già esistenti programazioni televisive.

«L'era dei satelliti non porta nulla di nuovo se non l'aumento del numero dei programmi», ha sottolineato a Venezia Schwarzkopf, direttore del primo canale tedesco. «Il lancio del satellite francese risponde a esigenze tecniche e commerciali, non per rispondere ai bisogni dei telespettatori», ha ribadito Teyssier del primo canale francese. Ma intanto il satellite incalza dai suoi 36 mila chilometri d'altezza. All'inizio degli anni '90 i teleschermi di tutto il mondo saranno collegati con circa sessanta canali extraterrestri.

Sulla base di questa situazione, mentre Stati Uniti e Giappone in vantaggio nella ricerca dell'alta qualità («definizione») tendono già a imporre alla produzione europea Dds il loro livello tecnologico, in Europa si discute e si litiga sui confini, sui contenuti, si difende l'identità nazionale. «Cercare un'identità europea attraverso la quale difendere l'identità nazionale», dice Giorgio Cingoli, direttore della Divisione ricerche e studi della Rai. «Anche per far sì che il satellite europeo non resti un oggetto volante di uso non identificato».

LINA AGOSTINI

Foto PICTOR

RadiocorriereTV 93

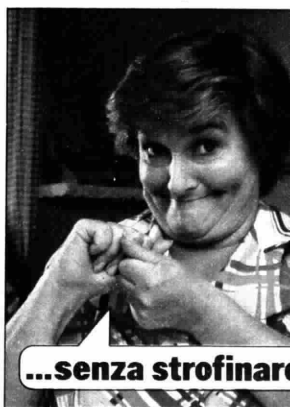

dixon  
niente lava meglio.

# Fortunatamente nessuno sceglierebbe mai i vestiti come finora ha scelto gli elettrodomestici.

Fino a poco tempo fa non potevamo fare altro:  
scegliere un'ottima lavastoviglie, un  
ottimo frigorifero, un'ottima cucina;  
e rischiare poi che tutti insieme  
facessero una pessima figura.

Adesso, invece,  
con Mosaico possiamo  
scegliere con assoluta  
tranquillità.

La tranquillità di  
un programma  
completo di



elettrodomestici, mobili, accessori, studiati apposta per stare sempre bene insieme, e da scegliere in quattro tonalità diverse. Tutti modernissimi per concezione e styling, tutti garantiti dall'esperienza Ariston.

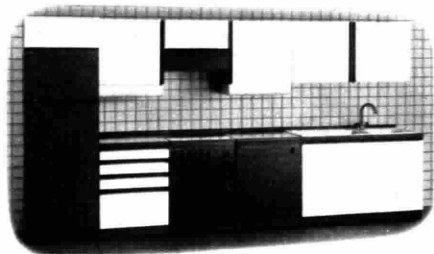

**Perfetta coordinabilità  
anche nei mobili della linea Mosaico.**

fino a formare un'intera parete cucina, in una sola volta o nel corso degli anni.

Insomma, con Mosaico si ottiene sempre la cucina desiderata, del colore e della qualità desiderata.

E, anche questa è una delle novità della linea Mosaico, ad un prezzo molto conveniente.

E da comprare uno per uno, oppure tutti insieme;

**mosaico**



**Anno 1982,  
da Ariston i coordinati Mosaico.  
Mai prima d'ora gli elettrodomestici  
sono stati così bene insieme.**

**ARISTON** 

# Maya: la margarina dal puro mais.

Maya, per mangiare e vivere meglio.



Ottenuta dalla lavorazione  
del solo olio di mais.

ottenuta dalla lavorazione  
di solo olio di semi di mais

# All'On. Spadolini offriamo una "mousse" al cioccolato Van Houten.

## In nome della democrazia

Nel 1828 l'olandese C.J. Van Houten inventò la polvere di cacao. La produsse da bacche selezionate e torrefatte con un processo di lavorazione ancora oggi segreto. In Italia, molti anni fa, il cacao Van Houten si poteva trovare e solo nelle case dell'alta borghesia, dei nobili e dei regnanti.

Squisite tazze di cioccolata e ricchi dessert a base di cacao Van Houten venivano offerti in feste, ricevimenti, banchetti. Con un tacito obbligo: mantenere il segreto di quelle delizie olandesi. Oggi, per fortuna, ciascuno di noi può sbizzarrirsi come vuole con il cacao e il cioccolato Van Houten. **Offriamo, perciò, una "mousse" al cioccolato Van Houten ad un garante di questa nostra democrazia.**

## VAN HOUTEN non più per pochi



### RICETTA DELLA VERA "MOUSSE" AL CIOCCOLATO

Fondere a bagno maria 180 gr. di cioccolato Bloc (latte o fondente). Aggiungere 1 tuorlo d'uovo, 50 gr. di zucchero, 25 gr. di burro, in seguito 3 bianchi d'uovo montati a neve oppure 150 gr. di panna montata. Guarnire a piacere.





nuovo!  
**Superpiatti**  
il concentrato  
solubile



# Nelsen Piatti

**OGGI É ANCORA PIU' SOLUBILE!**

**LIQUIDO NON BASTA.**

Guardate:  
un prodotto liquido  
poco solubile, quando  
lo versate nell'acqua  
va sul fondo.

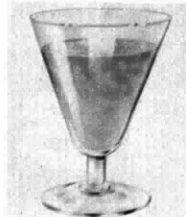
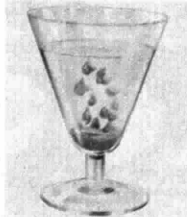

Invece  
Nelsen Piatti solubile  
si scioglie tutto e subito,  
non va sul fondo  
e non si spreca!

**Piatti brillanti, puliti, pulitissimi!**

## Il film di Castellani

Sono ottimi gli indici di ascolto, buono il giudizio della critica

### TELEVISIONE

# Un coro di o.k. per Verdi in tv

Il *Verdi* di Castellani scorre ormai da diversi giorni sul piccolo schermo: milioni di telespettatori lo seguono con crescente interesse, rivivendo — insieme alla vicenda umana del grande musicista — anche il piacere e l'emozione dell'ascolto delle celebri melodie verdiane nell'interpretazione dei migliori complessi lirici del mondo.

Com'è questo *Verdi*? I primi dati raccolti dalla Rai confermano che lo sceneggiato piace, interessa e «cattura» milioni di italiani, attirati sia dalla recitazione sia dalla musica, oltre che dalla bellezza «corale» dello spettacolo. Ma i critici, quelli che se ne intendono, quelli sempre pronti a storcere il naso o a cercare a ogni costo i difetti, le cose storte o semplicemente le «sviste» che possono esservi anche in un capolavoro, come hanno giudicato il *Verdi* di Castellani? Nel complesso molto bene, come la maggioranza del pubblico, anche se molti hanno fatto a gara per scoprire possibili lati negativi.

Qui riportiamo alcune critiche comparse nei giorni scorsi sulla stampa quotidiana: leggendole o rileggendole, il telespettatore potrà confrontare il proprio personale giudizio con quelli degli esperti, in una sorta di «gioco della verità» che comunque, alla fine, promuoverà senz'altro *Verdi*: e con lui Castellani, la Fracci, Ronald Pickup e quanti — dagli attori all'ultimo tecnico — si sono prodigati per il successo dello sceneggiato. ●



Carla Fracci, ovvero Giuseppina Strepponi, la compagna di Verdi per tanti anni: un'interpretazione lodata all'unanimità

l'itinerario lungo e insidioso percorso da un artista che credeva nella «fatica» del lavoro e ha contribuito a unire gli italiani nel momento più difficile della storia risorgimentale. Una biografia senza esaltazioni inutili e senza giudizi unilaterali e pericolosi sulla figura di Verdi.

ENNIO MELCHIORRE *Avanti!*

●●● Un racconto a livello di larga divulgazione, che si propone di colmare l'incontro dell'arte di Verdi (e di lui come personaggio popolare) con l'anima popolare italiana, e ci riesce, per quel che si è potuto vedere finora. I luoghi comuni della leggenda verdiana ci sono tutti, ed è giusto che ci siano... Il tremendo problema di dar vita a un personaggio storico che tutti hanno in mente è risolto abbastanza felicemente da Ronald Pickup, almeno per questa prima parte della biografia, dove l'iconografia verdiana è piuttosto labile...

MASSIMO MILA *La Stampa*

●●● Castellani ama Verdi e ce lo fa amare con lo stupore di una rivelazione, poiché ci mostra il desiderio che noi abbiamo tuttora della sua presenza. Il *Verdi* di Castellani è alieno da prosopopea o da volgari irruenze emozionali, lento, all'inizio bruno-rosso quasi come la Bassa che vide la nascita e l'infanzia del compositore, persuasivo, d'una subitanea intelligenza, affidata sia ai dati della storia che ai misurati riflessi d'un soggettivo sentimento poetico.

ENRICO CAVALLOTTI *Il Tempo*

●●● Ne esce un Verdi credibile, senza mitizzazioni né agiografie, ma anche senza la volontà di demitizzare, di portare troppo in primo piano l'uomo e le sue odiosità: un Verdi non educato negli zuccheri dell'oleografia, ma neppure visto dal buco della serratura... Castellani, pur facendo spettacolo, si attiene a un equilibrio informativo senza sbavature...

GUIDO VERGANI *la Repubblica*

●●● Castellani, che conosce bene il suo mestiere, ha saputo infondere alla sua creatura sufficiente calore e tensione drammatica, per non abbandonarla del tutto a un mediocre destino. Così la dolcezza un po' statica e il nervosismo ritenuto di Ronald Pickup trovano buona compensazione nella recitazione passionale di Carla Fracci e il concerto della sceneggiatura gioca con sapienti pause i capitoli di una storia d'amore...

MASSIMO JEVOLELLA *Il Giornale*

●●● Qualche musicologo forse storcerà il naso, ma ai venti milioni di spettatori che si incolleranno davanti allo schermo sicuramente piacerà molto. Intanto è uno sceneggiato anti-kolossal, e questa non è poca cosa. Eppoi c'è dentro tutto l'uomo Verdi, magistralmente interpretato da Ronald Pickup. Un Verdi più «inglese» che contadino, però molto credibile. C'è una Carla Fracci, alias Giuseppina Strepponi, che da una prova d'attrice di altissima professionalità (che sia la sua più vera occasione?). E' una storia secca, asciutta, senza fronzoli, dove la musica fa veramente da sottofondo, da commento integrativo. Tutto bene dunque? No, andiamoci piano: ci sono alcune cose che disturbano e alcuni personaggi sono troppo macchiettistici... Alla fine, però, ben venga questo *Verdi*, così didascalico eppure mai tedioso, così popolare eppure mai banale.

RENATO GARAVAGLIA *L'Unità*

●●● Ronald Pickup, attore inglese della scuola scespiriana, offre un Verdi freddo, bello e saggio, nonostante qualche intemperanza e qualche passione improvvisa. Eppure la figura globale non è lui a costruirla: essa nasce in realtà da tutto un singolarissimo coro di personaggi, tra storia e fantasia, un po' figli del nostro cinema dell'altro ieri e un po' figli della televisione, tutti interpretati da attori e caratteristi eccellenti e abilmente composti in quadri spettacolari.

IVANO CIPRIANI *Paese Sera*

●●● Lo sceneggiato di Castellani vuol essere una specie di libro aperto che ripercorre le tappe più importanti della vita del compositore, allo scopo di farlo conoscere meglio e da vicino da tutti, e magari aiutare a far capire

Colores



**Philips**

Monitor/colore V6600 20". Sintonizzatore TV Stereo V6100 più box acustici 75 watt AH587. Amplificatore HI-FI 85 watt F9416.

semprevivo



**finalmente la TV come elemento Hi-Fi**

Grande visione e grande musica insieme. Per la prima volta. Da Philips MODULAR TV.

**CALZATURE SANAGENS.**

**PIEDI E GAMBE IN VACANZA**

**ANCHE MENTRE LAVORI.**

In piedi tutto il giorno: che fatica! Per fortuna da oggi lavorare stanca meno con Sanagens, le calzature con Passoflex, il plantare non solo anatomico per assecondare la forma del piede, ma anche morbido per rispettarne la delicatezza.

Con le Sanagens camminare, muoversi, stare in piedi diventa più comodo e più naturale. E con



le Sanagens, tutte di gran linea e di vera pelle, scoprirai che puoi essere elegante senza rinunciare al benessere.

Le Sanagens le trovi in farmacia e nei negozi di articoli ortopedici e sanitari.

Sanagens S.p.A. Treviso.

 **sanaGens**<sup>®</sup>

**A CALZATURA DAL PLANTARE ANATOMICO MORBIDO.**

NEL PROSSIMO

NUMERO



Un inserto da non perdere: 32 pagine a colori con le schede dei dieci film in onda sulla Rete 1, le foto, le donne, le canzoni e i successi della sua vita



## il Black & Decker nato per tagliare.

Seghetto alternativo Black & Decker: compatto, maneggevole, potente, è l'ideale per tutti i lavori di taglio dritto e sagomato su legno e metallo.

- potenza watt 315
- velocità 3.000 corse/min.
- capacità di taglio mm 50 su legno

Oggi grande offerta dei rivenditori Black & Decker

DN 31 **L.39.900** iva inclusa  
anziché **L.55.310** iva inclusa  
sconto del 28% fino al 31/12/82



**Black & Decker**  
La più grande esperienza nel mondo.

Sped. in abb. post. 2006/1 (art. 1, comma 1, legge 48/84) - RC-15  
Aut. Min. Post. 2006/1 (art. 1, comma 1, legge 48/84) - RC-15  
Sped. in abb. post. 2006/1 (art. 1, comma 1, legge 48/84) - RC-15

151

# Con Duracell fotografi molto di piú.



Un'occasione irripetibile per fare tante belle foto. Non rischiare di perderti la piú bella perchè le pile del flash si sono scaricate.

Con Duracell non corri nessun rischio. Perchè Duracell dura di piú.

Usa Duracell in tutti gli apparecchi a pila.

**DURACELL**  
dura di piú

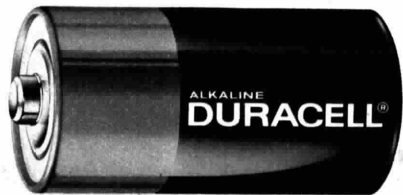

## Il grande compositore riproposto dalla tv

La discografia verdiana è immensa ma sono relativamente poche le realizzazioni che vedono riuniti insieme un grande direttore, un'orchestra eccellente e bravissimi interpreti

MUSICA CLASSICA

# Fra Toscanini e Karajan finisce alla pari

di OLGA VISENTINI

Verdi e il disco: ecco un argomento che, per essere svolto come si deve, richiederebbe un voluminoso, pesantissimo tomo. Pensate soltanto che per alcune opere, *La traviata* ad esempio, la storia del disco conta fino a una trentina e più di registrazioni: come pretendere in queste condizioni una discografia critica dell'opera di Verdi che sia insieme breve e completa?

L'unica soluzione è quella di scegliere all'interno di una produzione immensa alcune tra le tante vette della storia dell'interpretazione verdiana quale ci viene testimoniata dal disco e, strano a dirsi, vette eccelse nel caso di Verdi ce ne sono poche, quantomeno poche sono quelle alle quali unanimemente il giudizio dei critici concordi di assegnare la palma dell'edizione suprema e ineguagliabile: è difficile accentare gusti diversi.

Ma è difficile soprattutto che si creino quelle quasi magiche condizioni per cui intorno alla bacchetta di un grandissimo direttore si trovino riuniti una suprema orchestra e dei cantanti eccellenti. E, prima ancora che con un'opera, queste condizioni paiono essersi create nel 1951 per il *Requiem*, del quale esiste una esecuzione (RCA) diretta da Toscanini: si tratta di una registrazione dal vivo, sicché la mania di un'assoluta perfezione formale che impera oggi tra i direttori, spesso a discapito di un approfondimento poetico, farà sussultare orecchie troppo delicate di fronte a certe scelte un po' sbriga-

tive (ascoltate quella frase dei violini in principio quasi soffocata).

Ma il complesso della lettura toscaniniana la vince proprio per la capacità di creare un pathos coinvolgente, un crescendo interiore che progressivamente trascina l'ascoltatore, senza che mai una forzatura, una caduta di gusto ne interrompa la tensione. Il quartetto vocale è anch'esso in linea di assoluta perfezione: lo compongono la Nelli, la Barbieri, Di Stefano e Siepi.

Per quanto riguarda la produzione lirica, se diamo un'occhiata alla trilogia, ci troveremo immediatamente dispersi tra una miriade di edizioni diverse. Abbiamo già accennato al caso della *Traviata*, dove tuttavia a risolvere ogni incertezza è venuta oggi una esecuzione diretta da Muti (EMI), con la Scott-

cato subito ogni precedente. Per il *Rigoletto* il caso è molto simile: dopo anni di incertezze tra un Kubelik (DG) e un Bonygne (DECCA), l'ultima parola è venuto a dirla l'anno passato Carlo Maria Giulini (DG), con la Cotrubas, la Obrazzova, Domingo e Cappuccilli: e come quella di Muti, anche quella di Giulini è stata la parola più giusta, risoltrice di ogni dubbio.

Delle tre opere componenti la trilogia, la meno fortunata dal punto di vista discografico è il *Trovatore*: se ne contano 26 edizioni appena! Karajan l'ha incisa ben due volte, nel '56 e nel '77, in ambedue i casi con un cast vocale che avrebbe dovuto essere tra i migliori dell'epoca, e che in ambedue i casi non ha mancato di deludere le aspettative: Pannerai, Callas, Barbieri e Di Stefano nell'edizione ristampata dalla EMI, Price, Bonisoli, Obrazzova e Cappuccilli nel secondo caso, anch'esso etichetta EMI. Ma, nonostante i critici non manifestino mai una piena adesione alle scelte interpretative del direttore austriaco, non c'è dubbio che nel caso del *Trovatore* Karajan si sia affermato come uno dei migliori direttori: dinamica perfetta, accuratezza, che a volte



Cantanti, cantautori, compositori, musicisti, arrangiatori, orchestrali, accordatori, tecnici del suono, fonici, discografici, tecnici di antenna, emittenti radio e concorrenti.

# ATTENTI A QUELLO CHE FATE!

**Nec serie Authentic  
non vi perdona il minimo errore.**

Tutti i modelli della serie Authentic garantiscono una purezza di suono che rasenta la perfezione e non lascia spazio agli errori.

Perchè quando la maggiore azienda mondiale, specializzata nella produzione di semiconduttori e di apparecchi per comunicazioni altamente tecnologici, decide di dedicarsi all'alta fedeltà lo fa molto seriamente.

Da far tremare la concorrenza.

**NEC Authentic  
series**  
questa sì  
che è alta fedeltà.

bramy,aryst

**Fra Toscanini** / segue

confina persino con l'affettazione, coloristica, ricercati effetti sonori.

Un'altra, ultima, ma altissima vetta, deve essere citata in una discografia verdiana: ed è quella di un'edizione de *La forza del destino* diretta nel 1953 da Mitropoulos. La CETRA, che disponeva anche di una leggendaria esecuzione di Marinuzzi del 1942, tuttavia non ben servita dal punto di vista acustico, ne è la casa editrice. Interpreti: Mario Del Monaco, Renata Tebaldi, Aldo Protti, Cesare Siepi e Fedora Barbieri.

La storia di Verdi e il disco non si esaurisce certo qui e altri magici momenti andrebbero citati per darne una immagine un tantino più completa: l'*Oriello* diretto da Serafin (RCA) e quello di Toscanini (RCA), il *Macbeth* diretto da Abbado (DG), il *Falstaff* di Toscanini (RCA) e quello di Victor De Sabata (CETRA) e i due di Karajan (DG ed EMI): quattro grandissimi cantanti ne erano i protagonisti, rispettivamente Giuseppe Valdengo, Mariano Stabile, Tito Gobbi, Giuseppe Taddei.

E, per continuare ancora, Georg Solti con un *Don Carlo* nell'edizione francese (DECCA) e Karajan con due edizioni della versione italiana, la CETRA del '58 e la EMI del '78, Serafin con *Un ballo in maschera* (protagonisti Gigli, la Caniglia, Bechi e la Barbieri), Solti, Toscanini e Muti con l'*Aida* (rispettivamente DECCA, RCA ed EMI), Mitropoulos con l'*Ernani* (CETRA) e Levine con la *Giovanna d'Arco* (EMI), di nuovo Muti col *Nabucco* (EMI), Abbado con il *Simon Boccanegra* (DG), Erich Kleiber con *I vespri* (CETRA), Peskó con l'*Oberbo* (ITALIA) e Gardelli con *La battaglia di Legnano* (PHILIPS). Infine: un'appendice sulle antologie vocali. Due quelle storiche di maggior rilievo: Caruso (RCA, registrazioni tra il 1906 e il '18) e la Ponselle (RCA, registrazioni del '20 e '22), e due sono le contemporanee più appetibili, Bergonzi impegnato in 31 arie tenorili (PHILIPS) e la Ricciarelli in un *Omaggio a Verdi* (RCA).

OLGA VISENTINI

**Richiedete la documentazione del modello che desiderate**  
Onceas S.p.A. - Via De Sanctis 41, Milano - Tel. 8463746



**LA BIONDA  
SOLO PERONI.**



***Chiamala Peroni, sarà la tua birra.***

Un album di Joe Cocker

Un ritorno che è insieme prodigioso  
e commovente, ambientato  
tra le cassette grigie e le colate  
d'acciaio della sua Sheffield

## Rinasce l'inventore del blues bianco

di MARIO GAMBA



Una raccolta di dieci canzoni per il nuovo album di Joe Cocker dal titolo Sheffield steel. Dopo quattro anni di silenzio il cantante dedica alla sua città un rientro in grande stile

MUSICA

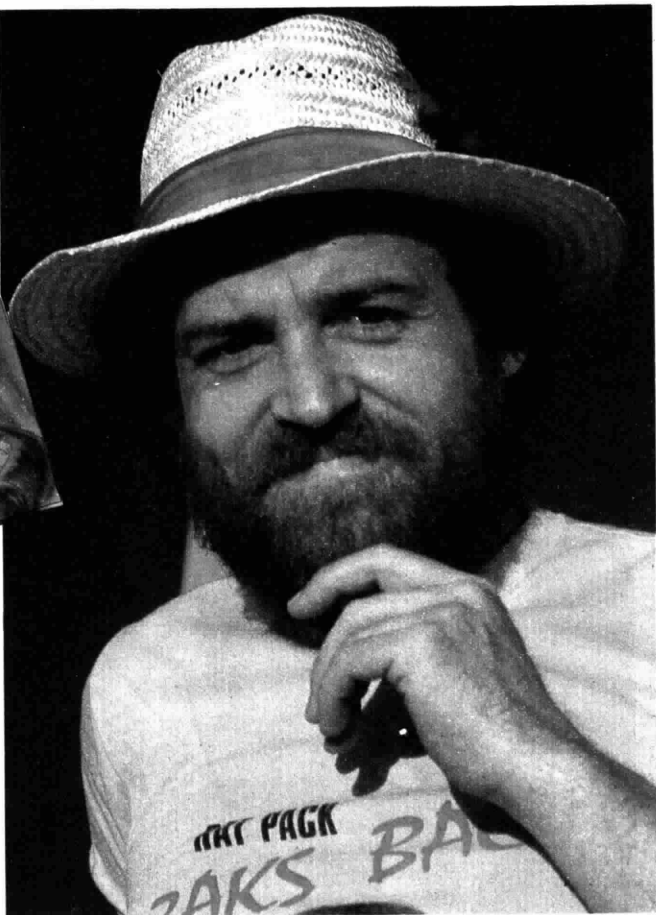

Nell'universo pop i grandi ritorni sono moneta corrente. Cantanti in crisi fisica o esistenziale o professionale, gruppi che hanno fatto epoca ma ora non più rappaiono con un disco o un tour mondiale. Sembra un rito, qualcosa con cui il consumo di musica si rafforza. Spesso si tratta di avvenimenti poco significativi. Ma non sempre. Per esempio non accorgersi di un fatto addirittura commovente come il ritorno di Joe Cocker vorrebbe dire privarsi di un piacere intenso.

Sul finire degli anni '60 e per un tratto dei '70 quello di Joe Cocker era il caso di uno dei rarissimi bluesmen bianchi autentici. Non un bianco che canta i blues della tradizione nera, magari anche quella più recente, riuscendo bene nell'imitazione dei blues-singers neri. Di tipi così ne ricordiamo parecchi, quasi sempre poco interessanti. Sono stati, e sono, dei buoni filologi, nel migliore dei casi. No, Joe Cocker non canta pezzi blues, né rurali né urbani. Canta famose canzoni dell'era pop, di John Lennon-Paul McCartney o di Bob Dylan o di Jackson Browne o di Jimmy Cliff, con una appassionante pronuncia blues.

Joe Cocker ha amato da ragazzino il grandissimo Ray Charles. Sicuramente ha cercato di copiarlo, sicuramente si trovano ancora og-

## A Nassau la grande officina dei suoni

Non devono trarre in inganno i frequenti spunti reggae di *Sheffield steel* (Island/Ricordi), l'album del grande ritorno di Joe Cocker. Si trovano nella scansione ritmica ma non intaccano più di tanto l'impronta di questa musica. Nessuna concessione reale all'Africa o a qualche « negritudine ». Il canto di intonazione blues di Joe Cocker rimane bianco, derivato dal pop della civiltà industriale. Joe è andato a registrare il disco nell'officina di

suoni più celebrata del momento. Si tratta dei Compass Point Studios di Nassau, alle Bahamas. E' qui che si sono costruiti i prodotti dell'ultima Grace Jones, dell'ultimo Robert Palmer, degli ultimi Black Uhuru. Naturalmente per il rilancio di Joe Cocker non potevano non essere impiegati i due « maghi » di questi studi: il batterista Sly Dunbar e il bassista Robbie Shakespeare. E poi ci sono ospiti d'eccezione, che suonano o cantano un po' qua un po' là, tanto per gradire.

Troviamo nell'album Adrian Belew, chitarrista tra i più intelligenti della nuova generazione, Robert Palmer (che fa gli onori di casa) e addirittura Jimmy Cliff.

# Sordo? felice!

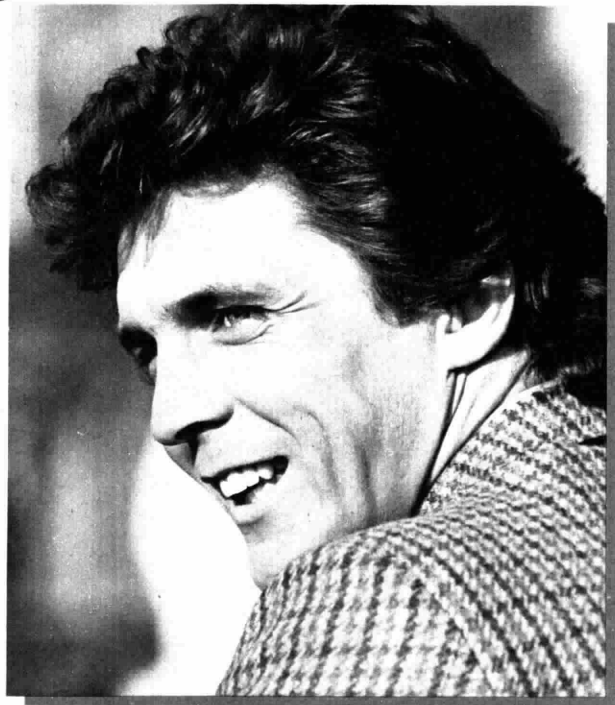

Felice perché ha vinto la sordità. Felice perché vive la sua vita di sempre: sente, comprende, lavora, si diverte, ama ed è amato. Felice perché il suo Amplifon è uno strumento perfetto, creato su misura per lui. Praticamente invisibile: questa foto ne è la prova.

## amplifon

*il secondo udito*

La più importante organizzazione in Europa per vincere la sordità.

### Joe Cocker / segue

gi le influenze di quel musicista nero nella sua voce. Ma nel corso della sua carriera, senza sforzarsi di elaborare alcunché d'istinto, ha finito per inventare il vero stile blues bianco. Probabilmente Joe Cocker aveva una sensibilità tanto acuta, umori profondi così densi, da riuscire a trovare una corrispondenza tra gli slums di New York, magari di Harlem, e le cassette ordinate di Sheffield, sua città natale.

Una città, Sheffield, dove tutto sembra possibile meno la felicità espressiva, una città votata all'acciaio e alle regolari attività produttive. Una città da morire di noia? Forse non è così semplice. Forse la grigia Sheffield è come tutte le città grigie e industriali: un luogo di ribellioni, non nate solo dall'insofferenza ma anche dal fatto che quel panorama urbano ha un fascino complicato ma irresistibile, pesante ma eccitante.

Così Joe Cocker, che a quattordici anni lavorava come gasista alla East Midlands Gas Board e suonava l'armonica e la batteria nel complesso dei Cavaliers, assorbiva giorno per giorno la passione e la sofferenza dell'era industriale e intanto captava i segnali del pianeta pop e rock che arrivavano sempre più forti, vari, suggestivi. Quando di anni ne ebbe sedici, il suo complesso cambiò nome: da Cavaliers a Vance Arnold and The Avengers. E lui, Joe Cocker, cambiò ruolo: da batterista-armonicista a cantante solista.

Il '64 sembra l'anno del decollo come pop star. La Decca gli fa registrare un 45 giri, Joe prende una aspettativa di sei mesi alla compagnia del gas, parte per una tournée nazionale. Invece il successo non arriva. C'è un rigetto, che supponiamo malinconico, al suo posto di lavoratore gasista. Anche di ritorni come questo è fatta la vita di Joe Cocker. L'azienda del gas non riempie la sua vita. Lui ha la musica soul nel sangue, una voce e una anima difficili da trovare in un cantante bianco. Le inflessioni e il tempo del blues gli bruciano dentro. E' un ragazzo che non sa stare a mezza strada, che ha bi-

sogno di farsi consumare dal demone della musica, di buttare fuori la disperazione e l'irriverenza. Ha un modello di vita aspro, accorato da giocare, Joe Cocker. Incontra il bassista Chris Stainton, un personaggio che diventerà la sua guida musicale. Ricomincia a dare concerti.

All'inizio del '69 troviamo Joe Cocker nel pieno del successo. Registra un album, *With a little help from my friends*, che rimane forse il suo lavoro migliore, con la canzone del titolo (un famoso pezzo dei Beatles) che figura al primo posto nelle classifiche inglesi, un paio di brani di Bob Dylan e l'accompagnamento di uomini come Jimmy Page e Steve Winwood, oltre all'immaneabile Chris Stainton. A Woodstock i giovani freaks vanno in delirio per lui. E' un animale da palcoscenico eccessivo, persino difficile da accettare. Mentre la voce gli si strozza in gola, lui smania, si muove come un epilettico.

Il 1970 è l'anno della prima tournée americana. Ma è anche l'anno di un altro amaro ritorno a Sheffield. Chi incontra Cocker fuori della scena in questo periodo vede un uomo prossimo alla distruzione. Non è rimasto a metà strada nemmeno con l'alcool e la droga. I dischi, però, dimostrano che è sempre un grande eroe del rock. Cocker assaggia il carcere (nel '72 in Australia), emigra in California. I secondi anni '70 gli riservano l'oblio delle folle e la decadenza artistica, non certo perché la sua voce e il suo feeling da bluesman siano meno forti, ma perché non trova più cornici strumentali abbastanza efficaci.

Nel '78 comincia il silenzio. Si pensa che sia definitivo. Joe Cocker, che è sempre stato avaro di notizie su di sé (« soltanto quando canto non mi vengono in mente i pensieri più neri », è una delle sue rare dichiarazioni), non desta più l'interesse della stampa. Ma come si può avere inventato l'unico blues bianco possibile e condannarsi al silenzio? Come si può far tacere quell'anima «esacerbata»? Il grande album della rinascita è di questi giorni. Quel modo blues di cantare e di vivere è nato a Sheffield, tra le sue cassette grigie e il suo acciaio. E a Sheffield è dedicato il titolo di una raccolta prodigiosa di dieci canzoni: *Sheffield steel*.

MARIO GAMBA

Foto GOLDSMITH/G. NERI

# Ormobyl. Perché la stitichezza può avere molte cause.

La stitichezza può avere molte cause. Ormobyl vi aiuta, perché è un lassativo composto da principi attivi, che agiscono sull'apparato digerente, regolando le funzioni intestinali.



Ormobyl è un prodotto IFI, Istituto Farmacoterapico Italiano.

Seguire attentamente le avvertenze e le modalità d'uso.

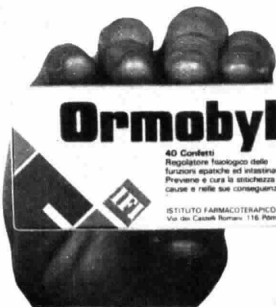

**40 Confeetti**  
Regolare fisiologico delle  
funzioni epatiche ed intestinali.  
Prevenire e curare la stitichezza nelle sue  
cause e nelle sue conseguenze.

ISTITUTO FARMACOTERAPICO ITALIANO  
Via dei Casali Romani - 116 - Roma



# Olio Cuore ti aiuta a stare in forma con tutto il sapore del mais.



Cuore, olio di semi di mais dietetico, è arricchito con vitamina E e vitamina B<sub>6</sub>, ed ha un'alta percentuale di componenti grassi insaturi.

E questo è importante per la tua efficienza di oggi e di domani.

**Cuore, dal cuore del mais:  
mangiar bene per sentirsi in forma.**



# MISTER

# FANTASY

di CARLO MASSARINI

## UNO HUMOUR TENERO TENERO



raccolta di ritratti, sia italiani sia stranieri.

*Ad Ovest di De Gregori*, in cui il «principe» che sogna l'America è la vittima di un generale con bambola gonfiabile e un unico, agognato missile, è invece una vera storia.

Intorno a un «concerto per la pace» si intrecciano radioliberisti in caccia di una frequenza libera, pacifisti démodés, tipo Baez e Donovan, star capricciose o solo tonte, o tirchie, e tutto il mondo del cantautore in genere, dal Vecchioni-monocolo alla sora Venditti con figlio.

Fino al protagonista morale, la cui America è un paio di grandi tette accoglienti dove dimenticare i problemi della famiglia, del mestiere e del mondo.

Questo nell'ultimo di cinque finali a scelta che ricordano le precauzioni dei produttori di film gialli nei confronti della loro segretezza, ma qui sono solo cinque gradazioni di humour.

Se ci fossero più libri come questi forse si farebbero o venderebbero meno dischi brutti e più dischi intelligenti e di buon gusto.

Nel frattempo Massimo Cavezzali si dimostra a volte allo stesso livello degli artisti migliori, soprattutto nel farli uscire dal mito e nel suggerire loro un po' di sana e solida autoironia.

## NOTIZIE



★★★ Come già annunciato da tempo, Alberto Fortis è in ritiro a Londra per incidere il suo nuovo, quarto, album. Per l'occasione il nostro cantautore ha scelto i prestigiosissimi studi di Abbey Road, quelli lanciati anni fa dai Beatles e nei quali lavorò per anni come ingegnere del suono Alan Parson. Alberto ci tiene a circondare la nuova creatura di un sapiente alone di mistero. Per ora di definitivo si conosce il periodo nel quale vedrà la luce: alla fine di dicembre...

★★★ Polemiche all'interno del clan Rolling Stones per alcune dichiarazioni polemiche rilasciate da Keith Richards circa il suo «definitivo» distacco dalle droghe pesanti, conosciute universalmente con il nome di eroina. Ormai liberato dal pesante fardello, il chitarrista ha detto: «Oggi, a tutti quei giudici che negli anni addietro mi hanno condannato, non potrei che dire: andate tutti a...».

★★★ Pare ormai definitivo il divorzio tra Debbie Harry e il resto dei Blondie. Il complesso in questo ultimo periodo ha visto abbassare le sue quotazioni in modo clamoroso. Fallimento completo del tour americano, annullamento di quello inglese e fiasco internazionale di *The Hunter*, il loro recente album. Fa bene la buona cantante ad abbandonare la nave prima del naufragio definitivo. Gli altri, per salvare la situazione, si sono rivolti a un vecchio amico, Bowie.

★★★ Il nuovo singolo di Amanda Lear, dal titolo evidentemente ironico e autocompiaciuto, *Incredibilmente donna*, sta riscuotendo un buon iniziale successo di vendite. Ma quel che più conta è che il grande pubblico ha gradito, pare moltissimo, la nuova immagine da «incredibilmente donna» proposta dalla incredibilmente furba ex modella di lusso del fashion-set di Londra.

Non so molto di Massimo Cavezzali, a parte che ha la barba, pubblica regolarmente su *Ciao 2001* e ha un numero di telefono a cui non risponde mai nessuno... Però i suoi due libri, editi dall'«Isola trovata» di Bologna, sono esattamente quello che mancava, e serviva, alla scena musicale italiana: delle strips comiche che nei momenti migliori sono fra le cose più esilaranti a Est della *Hit Parade*.

Il tratto di Cavezzali è tondeggiante, a metà fra i Peanuts e i *Furry Freak Brothers*, e il suo humour è in definitiva molto tenero. Sia le caricature sia le battute rivelano più affetto che severo criticismo e più ironia che sarcasmo, nei confronti di gatti e volpi e squali, spiriti nevrotici e mammoni, coscienze pseudointellettuali o solo arrapate, neo o retroidealismi come i «sorcini» o i reduci del '68, che abitano il cosiddetto mondo rock e dei suoi «addetti ai lavori». Meglio così, perché graffiare è pericoloso, e far ridere di sé arduo, nell'ambiente che in teoria dovrebbe essere «sciolto» e «leggero» per eccellenza. A differenza del mondo della politica — che è il «classico» del vignettismo — non c'è l'abitudine a essere «caricaturati» né una decennale comprensione dei meccanismi di «personaggio pubblico» fra cui anche lo stare al gioco, specie quando può far sorridere la propria «audience» e accattivarla.

Ma che paroloni! Leggere una recensione di fumetti senza avere davanti la chiave visiva non rende loro ragione, specie quando, oltre al personaggio, nella vignetta transitano piccoli omini che commentano (un po' alla Altan) a cui sono affiate le battute più caustiche.

Serviranno molto meglio allo scopo un paio di vignette da *Rock, amore e chewing-gum*, che è una



**COLGATE  
FLUOR MFP.**

**NESSUNO  
E' PIU' EFFICACE  
NELL'AIUTARE  
A PREVENIRE  
LA CARIE!**

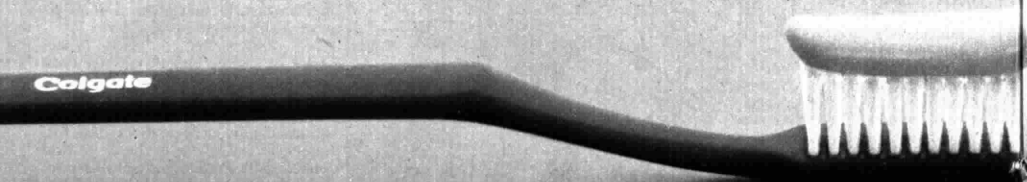



I denti dei bambini sono particolarmente vulnerabili agli attacchi della carie.

Per evitare questo pericolo, hanno bisogno di tutto l'aiuto possibile.

Ecco perché abbiamo messo a punto il dentifricio Colgate Fluor MFP.

È importante. Ogni volta che vi lavate i denti con Colgate, Fluor MFP si fissa sullo smalto dei denti, rinforzandoli.

È evidente: smalto piú forte vuol dire denti piú protetti dalla carie.

Nessun dentifricio può promettere ai vostri bambini un futuro senza carie. Ma noi stiamo lavorando per riuscirci.

Colgate Fluor MFP, con una corretta igiene orale, può aiutarvi molto a prevenire la carie. Oggi nessun dentifricio è piú efficace.



"...Immaginate che questo gessetto sia un dente, e il liquido blu, Fluor MFP di Colgate. Quando vi lavate i denti, Fluor MFP si fissa sullo smalto dei denti, rinforzandoli."

**ACCETTATO**  
Associazione  
Medici Dentisti  
Italiani

**Colgate**

**Fluor  
MFP®**

# HIT PARADE

## RADIODUE

Hit Parade  
venerdì ore 12.52  
ripetita sabato  
ore 15.42  
Hit Parade 2  
(tostchi caldi)  
domenica  
ore 12.48 Long  
Playing Hit  
sabato ore 11

## RETE 1 TV

Discoring -  
domenica  
ore 14.45

ALLA RADIO E ALLA TV

45

33

### I PRIMI DIECI

- \* (1) **1** *Dar Kommissar* - Falco (VIP/CGD)
- (2) **2** *Bravi ragazzi* - Miguel Bosé (CBS)
- (3) **3** *Music and lights* - Imagination (Panarecord)
- (4) **4** *Avrai* - Claudio Baglioni (CBS)
- (6) **5** *Master Piece* - Gazebo (Baby Records)
- (5) **6** *Da da da I don't love you* - Trio (Polygram)
- (9) **7** *I wan't let you down* - Phd (WEA)
- (8) **8** *Tanz bambolina* - Alberto Camerini (CBS)
- (7) **9** *Un'estate al mare* - Giuni Russo (CGD)
- (11) **10** *Twist '82* - Vari (Five CGD)

### DISCHI CALDI

- (18) **11** *Eye in the sky* - Alan Parson Projet (Arista)
- (10) **12** *Flash in the night* - Secret Service (Sonet Ricordi)
- (13) **13** *Non sono una signora* - Loredana Berté (CGD)
- (12) **14** *Paradise* - Phoebe Cates (CBS)
- (n) **15** *Sono un vagabondo* - Julio Iglesias (CBS)
- (14) **16** *Blues eyes* - Elton John (Rocket/Polygram)
- (20) **17** *Hard to say I'm sorry* - Chicago (WEA)
- (17) **18** *E già* - Lucio Battisti (RCA)
- (n) **19** *Disco Projet* - Pink Projet (Baby Records)
- (16) **20** *Private investigation* - Dire Straits (Polygram)

### I PRIMI DIECI

- \* (1) **1** *E già* - Lucio Battisti (RCA)
- (3) **2** *Eye in the sky* - Alan Parson Projet (Arista)
- (2) **3** *Festivalbar '82* - Vari (CGD)
- (8) **4** *Love over gold* - Dire Straits (Polygram)
- (6) **5** *Teresa De Sio* - Teresa De Sio (Polygram)
- (7) **6** *In the heat of the night* - Imagination (Panarecord)
- (4) **7** *La voce del padrone* - Franco Battiato (EMI)
- (5) **8** *Bella 'mbriana* - Pino Daniele (EMI)
- (9) **9** *Cocciante* - Riccardo Cocciante (RCA)
- (10) **10** *View from the ground* - America (EMI)

### DISCHI CALDI

- (13) **11** *Palasport* - Pooh (CGD)
- (11) **12** *Bravi ragazzi* - Miguel Bosé (CBS)
- (12) **13** *Titanic* - Francesco De Gregori (RCA)
- (14) **14** *Sotto la pioggia* - Antonello Venditti (Heimz/Ricordi)
- (n) **15** *Momenti* - Julio Iglesias (CBS)
- (19) **16** *Toto IV* - Toto (CBS)
- (16) **17** *Avalon* - Roxy Music (Polygram)
- (18) **18** *16 Rounds Vol. II* - Vari (CGD)
- (15) **19** *Rockmanticò* - Alberto Camerini (CBS)
- (17) **20** *Guarda chi si vede* - Ron (Spaghetti/RCA)



Franco Battiato mantiene una buona posizione nei 33 giri mentre Bosé e Falco sono rispettivamente secondo e primo nei 45 giri



Trasmesse da «Radio-due» e «Hit Parade» ecco le classifiche dei dischi più venduti in Italia secondo un sondaggio della L.C.M. di Milano. Nella pagina accanto invece i 45 e 33 giri che hanno incontrato maggiormente le simpatie del pubblico, secondo un sondaggio svolto dall'Associazione Italiana Disc-Jockey.

# LA CLASSIFICA DEI DISC-JOCKEY

## 45 ITALIANI

- 1 **Masterpiece** - Gazebo (Il Disc)
- 2 **Voglia 'e turnà** - Teresa De Sio (Polygram)
- 3 **Walking** - Leonard Washington (RIS)
- 4 **Pagala** - Toni Esposito (Bubble Record)
- 5 **Tip Tap dancer** - Tortuga (Best)
- 6 **Macumba** - Tantra (D.D.D.)
- 7 **Domenica bestiale** - Fabio Concato (Polygram)
- 8 **Talk with your body** - Tom Hooker (Full Time)
- 9 **Maracaiibo** - Lu Colombo (EMI)
- 10 **Show me tonight** - Firefly (MRS Discol)
- 11 **E già** - Lucio Battisti (Numero 1)
- 12 **Nisida** - Edoardo Bennato (Ricordi)
- 13 **Compagnia** - Riccardo Fogli (CGD)
- 14 **All night long** - B.B. Band (Zanza)
- 15 **Long train running** - Tracks (Best)

## 45 STRANIERI

- 1 **Der kommissar** - Falco (CGD)
- 2 **Eye in the sky/Mammagemma** - Alan Parson (CGD)
- 3 **Do ya wanna funk** - Sylvester (Megatone)
- 4 **Detour** - Karen Young (Atlantic)
- 5 **Beautiful ballet** - Energy (Panarecord)
- 6 **Heat of the moment** - Asia (CBS)
- 7 **Music & Lights** - Imagination (Panarecord)
- 8 **Eye of the tiger** - Survivor (CBS)
- 9 **Rosanna** - Toto (CBS)
- 10 **Da da da...** - Trio (Polygram)
- 11 **You're a dancer** - Gery Low (Il Disc)
- 12 **I want let me down** - PHD (WEA)
- 13 **The lion** - Barrabas (Delta)
- 14 **N. 1** - Patrice Rushein (WEA)
- 15 **Body language/Black chat** - Queen (EMI)
- 16 **Carbonara** - Spliff (CBS)
- 17 **Voyeur** - Kim Carnes (EMI)
- 18 **Schock me** - Peter Gabriel (Polygram)
- 19 **Feel good** - Tara Butler (Best)
- 20 **Big fun** - Kool & The Gang (Delite)
- 21 **Classic** - Adrian Gurwitz (EMI)
- 22 **Private Investigation** - Dire Straits (Polygram)
- 23 **Remember** - Gino Soccio (WEA)
- 24 **The very best in you** - Change (Durium)
- 25 **Rus run run** - Funkapolitan (Decca)

## 33

- 1 **Eye in the sky** - Alan Parson Projet (CGD)
- 2 **Asia** - Asia (CBS)
- 3 **Abracadabra** - Steve Miller Band (Polygram)
- 4 **Teresa De Sio** - Teresa De Sio (Polygram)
- 5 **View from the ground** - America (EMI)
- 6 **Straight from the heart** - Patrice Rushein (WEA)
- 7 **Bella 'mbriana** - Pino Daniele (EMI)
- 8 **Avalon** - Roxy Music (Polygram)
- 9 **Happy hour** - Deodato (WB)
- 10 **Sharing your love** - Change (Durium)
- 11 **Hot space** - Queen (EMI)
- 12 **Feeling lucky** - High Fashion (Capitol)
- 13 **The lion** - Barrabas (Delta)
- 14 **Toto IV** - Toto (CBS)
- 15 **E già** - Lucio Battisti (Numero 1)
- 16 **Voyeur** - Kim Carnes (EMI)
- 17 **Rocky III** - Bill Conti (EMI)
- 18 **Private Investigation** - Dire Straits (Polygram)
- 19 **In the heat of the night** - Imagination (Panarecord)
- 20 **Face to face** - Gino Soccio (WEA)
- 21 **Long train running** - Tracks (Polygram)
- 22 **Rockmantic** - Alberto Camerini (CBS)
- 23 **Donna Summer** - Donna Summer (WB)
- 24 **L'altro mondo studios** - The Creatures (Space 7)
- 25 **Titanic** - Francesco De Gregori (RCA)
- 26 **I'll do my best** - Ritchie Family (CGD)
- 27 **Trio** - Trio (Polygram)
- 28 **Change** - Barry White (CBS)
- 29 **Happy together** - Odyssey (RCA)
- 30 **Funkapolitan** - Funkapolitan (Decca)

## COLONNE SONORE

- 1 **Rocky III** (EMI)
- 2 **Sul lago dorato** (MCA)
- 3 **I predatori dell'arca perduta** (CBS)
- 4 **Summer loves** (Warner Bros)
- 5 **The piramide movie** (Polygram)
- 6 **Arancia meccanica** (WEA)

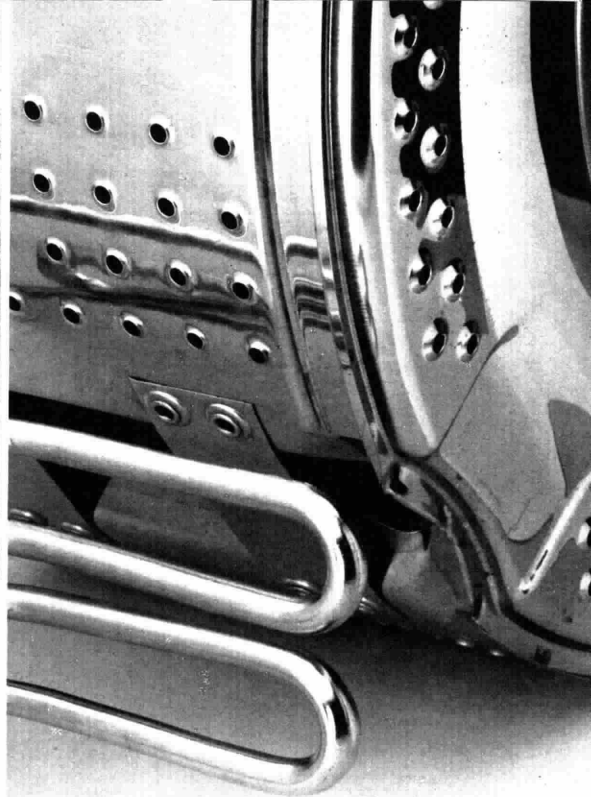
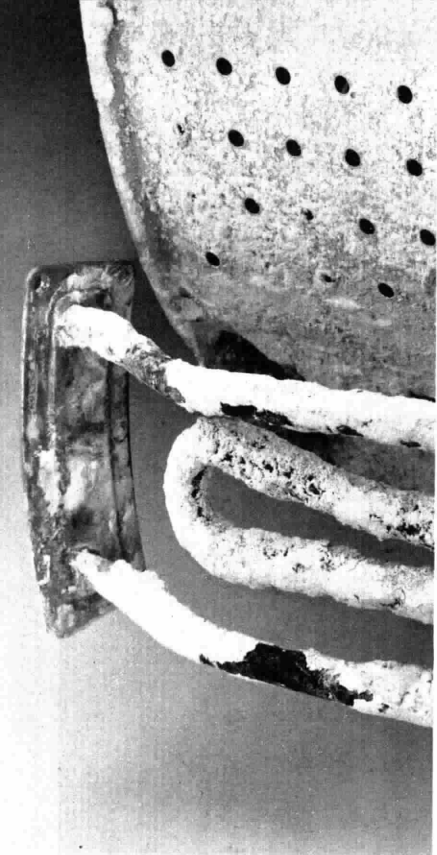

**Il calcare  
è sempre  
in agguato!**

**Ad ogni bucato.**

**La lavatrice  
va protetta  
con Calfort.**

Ad ogni bucato entrano in lavatrice circa 100 litri d'acqua. Poi l'acqua se ne va, il calcare invece resta... danneggiando lavatrice e biancheria. La difesa è CALFORT.

Una dose di Calfort ad ogni bucato decalcifica l'acqua: così la lavatrice rimane perfetta e il bucato viene più candido e morbido.

**Calfort  
l'anticalcare**  
AD OGNI BUCATO



**BENCKISER**  
impegno di qualità

# UN CONSIGLIO DA AMICA

Nella mia vita di donna, come in quella di tutte le donne, ci sono un sacco di cose che mi piacciono e che non mi piacciono. Normale, no? Mi piace il lavoro che faccio, per esempio. Mi piace il mare, tanto, tantissimo. D'estate e d'inverno. Come direbbe uno psicologo, ho "un buon rapporto con l'acqua e con il mio corpo immerso nel liquido elemento"! E il sole? Il sole è meraviglioso! E, infatti, amo i Paesi mediterranei: mi sembrano più vivi con i loro colori, i loro profumi... Poi mi piace andare in bicicletta. Fin da ragazzina scorrazzavo per ogni dove con la mia bici blu, in testa ad una banda di "scalmanati" del mio stampo, mentre mia madre avrebbe preferito che ricamassi tovaglie a punto croce. Io, invece, organizzavo lunghe gite ad un lago vicino o "viaggi" per accidentate strade di campagna; e di ricamare non mi passava neanche per la testa!

Mi piace passeggiare nei boschi, anche e soprattutto in primavera; perché vedere gli alberi carichi di gemme o scoprire le prime viole, pervinche primule e margherite mi entusiasma sempre!

Ed ho un amore sviscerato per i gatti, per la loro eleganza, per la loro indipendenza e "sornioneria".

E mi piace stare comoda; e vestire comoda. Devo sentirmi bene dentro i miei abiti; che devono essere anche poco costosi.

"Comodità e convenienza" è un po' il motto che applico a molte cose. Anche agli assorbenti. Non per niente uso i Lines Lady. Perché sono comodi e convenienti!

Innanzitutto, l'assorbente Lines Lady ha l'adesivo lungo per cui sta a posto perfettamente. E dato che non ho perso la buona abitudine della bicicletta, e ci vado anche in "quei giorni", ho bisogno di un assorbente che non si muova assolutamente, neanche durante una bella pedalata.

E poi Lines Lady mi dà il massimo della sicurezza perché ha il foglietto di plastica che lo avvolge sui tre lati: questo vuol dire evitare quegli "sgradevoli" incidenti che ti fanno andare di traverso anche i momenti più belli. E vuol dire anche non aver bisogno di cambiarsi ogni cinque minuti: il che ti evita un sacco di ap-



prensioni e di disagi.

E poi, manco a dirlo, Lines Lady è il più conveniente dei Lines!

Infine, Lines Lady puoi sceglierlo nella confezione che preferisci o che

ti è più utile: nel normale pacco da 10; nel pacco doppio da 20.

Fai anche tu come me, usa Lines Lady: è un consiglio da amica!

## «Tandem» e «Dado magico»

Anche i giorni feriali hanno il loro spettacolo del pomeriggio con la partecipazione del pubblico e tante rubriche

### TELEVISIONE

# Il salotto buono di Enza e Giulia

di STEFANIA BARILE

**TV 2**

DA LUNEDÌ  
A VENERDÌ  
ORE 14

Cosa c'è di meglio, dopo pranzo, di quattro chiacchiere in salotto? Oppure

passare il pomeriggio leggendo

un settimanale, ma di quelli rilassanti con tante curiosità e tanti personaggi? Oppure distendersi con un racconto divertente? Ebbene tutto questo è diventato la regola dei pomeriggi televisivi. Dopo l'appuntamento d'obbligo del pomeriggio domenicale (*Domenica in...* per la Rete 1 e *Blitz* per la 2), ora anche i pomeriggi della settimana sono modellati sulla linea « contenitore - rotocalco - salotto »: *Tandem* in onda da lunedì a venerdì, due ore circa ogni giorno, e *Dado magico* in onda sabato, oltre un'ora di durata: il primo più contenitore-salotto, il secondo più rotocalco, ambedue della Rete 2, con l'intento e l'impiego di catturare tutto il pubblico pomeridiano, giovanissimi, anziani e casalinghe (e perché no?, anche coloro che tornano a casa a pranzo); ambedue con due padrone di casa, Enza Sampò e la debuttante Giulia Fossà.

Prima di tutto il pubblico. Quasi in coro i responsabili delle due trasmissioni Francesca De Benedetti (*Tandem*) e Filippo De Luigi (*Dado magico*), ripetono che il pubblico sarà il grande protagonista. « *Tandem* vuol dire proprio questo: a pedalare si è in due. E questa volta a far la trasmissione,

*Giulia Fossà debutta in tv come conduttrice di Dado magico, il rotocalco del sabato pomeriggio. Enza Sampò, accanto a Manuela Giordano e Fabrizio Frizzi, conduce Tandem*



saranno in due: con noi il pubblico che infatti farà le sue richieste attraverso la posta. Avremo quindi l'angolo per rispondere nonché prevediamo molti servizi che nasceranno proprio dalle richieste. Poi c'è il pubblico in sala che può intervenire ». A *Dado magico* il pubblico « entra » in due rubriche *Dite la vostra*, « come a Hyde Park a Londra, ognuno potrà parlare, dire la sua opinione, anzi far opinione », e con *L'avete chiesto voi*, « rubrica con la quale manderemo in onda servizi richiesti dal pubblico, come, per esempio, le nozze di Grace ». A *Tandem* (redazione agguerritissima e popolarissima, con donne in maggioranza) largo spazio ai giochi: *Video game*, martedì e giovedì; *Paroliamo*, parole da comporre, lunedì e mercoledì; *L'Apriscatole*, due squadre di giovanissimi alle

prese con tante difficoltà. In più un quiz geografico, lunedì e mercoledì, dedicato a tutti, giovani e meno giovani. *Manuela Giordano* e *Fabrizio Frizzi* scaglie già etati scelti per condurre questa serie divertente e scanzonata di giochi.

Tanti gli altri appuntamenti: col giallo, *La stanza del n° 13*; con favole famose, *Beck's adventures*; con *Il selvaggio mondo degli animali*; con *E' strano*, filmati su curiosità e primati inediti; uno spazio dedicato ai duetti celebri (« si balla in due: è anche questo è un tandem »), in prosa, opera, ballo a cui è legata una comica di Stanlio e Ollio; infine *L'Opinione*, con Letta, Ghirelli, Emiliani, Zucconi.

Il *Dado magico*, in onda dalle 16,15 alle 17,30, propone attualità, sport, « tutto quanto fa spettacolo: anche l'astronauta Irving che con



## Doraemon, gatto con tasca magica

Nell'ambito di *Tandem* va in onda dal lunedì al venerdì, con tre episodi quotidiani, un nuovo cartone animato giapponese dal titolo *Doraemon*. Pare che i Mazinga, i Goldrake e gli altri giganteschi robot, ritenuti intramontabili, abbiano fatto il loro tempo. Il nuovo beniamino dei telespettatori nipponici, bambini e adulti, è questo *Doraemon* di cui la Rete 2 TV ha acquistato ben 102 puntate. Ma chi è Doraemon? E' un gattino nato nel 1970 per mano del disegnatore di fumetti Fujiko Fujio. Dalle « strisce » al cartone animato il passo

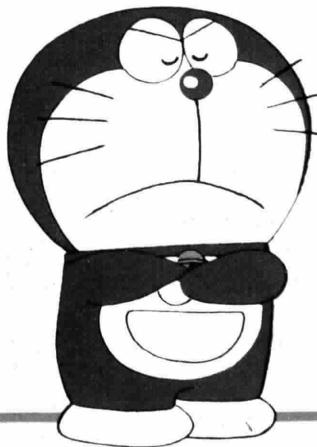

è stato breve. Per non parlare dei giornalotti illustrati, albi coloratissimi e volumi di vario formato. Era logico che anche il consumismo nipponico s'impadronisse del prodigioso gattino la cui immagine è stata tradotta in giocattoli e riprodotta su indumenti e oggetti di vario genere.

Quello che accade in queste storie è presto detto. Doraemon è un gatto venuto dal XXII secolo, capace di attraversare facilmente il tempo e lo spazio. Il suo vestitino azzurro e bianco ha una tasca magica dalla quale Doraemon può togliere innumerevoli « aggeggi », impensabili invenzioni, per realizzare i fantastici desideri del suo piccolo amico Guglia (sta per Guglielmo). Altri personaggi fissi sono i genitori di Guglia; Susy, una sua amichetta, Zippo e Giangi, un ragazzo prepotente e manesco.

**CARLO BRESSAN**



**Seleco  
Super Signal System  
ti avvicina  
anche il segnale  
più lontano.**



**ZANUSSI ELETTRONICA**

Super Signal System: il sistema elettronico esclusivo impiegato dai TV color Seleco per captare con la massima chiarezza anche i canali più deboli. Ecco perchè su un televisore Seleco si possono vedere bene non solo i soliti 3 canali, ma anche altri 97.

**Z**  
**ZANUSSI**

una spedizione sul Monte Ararat è alla ricerca dell'arca di Noè o Vargas che ha inventato la femminilità americana degli Anni Trenta o ancora Messner che prima di tornare nel Tibet passa da noi a mostrare le immagini della sua ascensione a ottomila metri senza ossigeno. Avremo servizi sulle curiosità del mondiale di calcio con Rivera in studio come ospite; il dietro le quinte di uno spettacolo teatrale o film. Nonche antiche favole dell'Alto Adige "interpretate" da burattini elettronici ».

Infine le due padrone di casa. Enza Sampò, un ritorno dopo anni. Le sue immagini televisive finora erano sempre più legate a un fustino di detersivo. « Ringrazio la pubblicità: ha mantenuto il mio legame con la gente. Ai tempi di *Campanile sera* avevo colpito il pubblico perché non ero levigata, non una donna tranquilla ma sempre nel mezzo del ciclone; con *Cordialmente* era il legame diretto attraverso la posta che affascinava la gente. Ora vorrei arrivare in casa, avere credibilità senza pontificare, essere come sono, una madre di tre figli, una donna con un carattere furibondo. Non sarò una signora da salotto: sono strutturata per la professione ».

A guidare *Dado magico* sarà una giovanissima debuttante, Giulia Fossà. Diciannove anni, romana, con valide esperienze alle spalle: ha lavorato nel cinema con Squitieri, Damiani e Citti. Da protagonista solo in *La vela incantata* di Mingozzi e in uno sceneggiato di Alfredo Angeli girato per la Rete 1. *Benedetta C.* Ora per *Dado magico* dove « sono stata scelta perché ho fatto il provino più buffo e più brutto, ripetuto ben dieci volte », canta anche la sigla di apertura e presenta. « Se scopro di andar bene come show girl, perché no?, abbandono l'impegnato ». Intanto verrà « aiutata » per le prime due puntate da una veterana, Stefania Casini, e poi anche da altre attrici. Tutte intente a far compagnia nei tranquilli pomeriggi di tanti giorni invernali.

STEFANIA BARILE

RadiocorriereTV 171



# ASTRA

## il bagno!



CHI HA PORTATO L'IGIENE NEL WATER?



Tu. E Magic Water Igiene, che con la sua formula al dicloro libera ad ogni scarico una speciale schiumattiva contro ogni tipo di sporco e contro i nemici dell'igiene che non puoi vedere. Magic Water Igiene mantiene il water bianco ed igienico. Oggi con una durata ancora più lunga.

Garantito dalla  
**Johnson wax**

**MAGIC WATER IGIENE.**

**LA SCHIUMATTIVA CHE MANTIENE IL WATER BIANCO ED IGIENICO.**

«Rebecca». Sceneggiato

Un classico della letteratura gialla già trattato da Hitchcock

TELEVISIONE

## Ménage con fantasma

di ANNA MORETTI

TV **3**  
SABATO  
30 OTTOBRE  
ORE 20,40

Hitchcock lo trasformò nel 1940 nel migliore film dell'anno, a distanza di oltre quaranta anni la BBC e la Polytel

International hanno fatto del best seller *Rebecca* di Daphne Du Maurier uno sceneggiato televisivo di quattro ore. I telespettatori italiani lo potranno vedere a partire dal 23 ottobre tutti i sabati sulla Terza Rete alle 20,40.

È la storia di Maxim de Winter, aristocratico uomo d'affari inglese, perseguitato dal ricordo ossessivo di Rebecca, la prima moglie, tanto bella quanto crudele, che continua a guidare il suo destino anche dopo la morte. Scomparsa in circostanze poco chiare, durante una solitaria gita in barca, rivive con forza nella memoria di tutti quelli che l'avevano conosciuta tanto da diventare l'autentica protagonista silenziosa dello sceneggiato.

Per liberarsi del passato, per cancellare qualcosa di troppo pesante da sopportare, Maxim si risposa con una giovane ventenne incontrata per caso a Montecarlo. Ed è proprio nel solare paesaggio della costa azzurra che prende inizio la vicenda. Toccherà anche alla nuova signora De Winter, umile dama di compagnia fino al momento del sì, misurarsi con il fantasma scomodo di Rebecca.

La lotta comincia subito: a Menderley, infatti, l'antica casa di famiglia dove i due vanno ad abitare,



*Maxim de Winter (Jeremy Brett) e la moglie Rebecca (Joanna David) in una scena del «remake» televisivo del romanzo di Daphne Du Maurier*

tutto parla di lei. Dalle finissime porcellane che impreziosiscono l'arredamento, ai saloni di ponente dove si divertiva a stupire gli ospiti con feste indimenticabili, all'insingnna della mondanità. Perfino quella che era stata la sua camera da letto è rimasta come Rebecca l'aveva lasciata quella fatidica sera: la camicia da notte sul letto, la spazzola per i capelli dimenticata sul comodino, l'armadio semiaperto.

Particolari su cui la macchina da presa si sofferma con studiata lentezza, quasi ad aumentare la carica di mistero e di morte che si sprigiona da ogni oggetto contaminato ▶

## Quel brivido vale un Oscar

Joan Fontaine e Laurence Olivier sono il signore e la signora De Winter in *Rebecca* (*Rebecca*, la prima moglie, titolo italiano), il film di Alfred Hitchcock che nel 1940 si aggiudicò l'oscar come miglior film dell'anno. I «sospetti coniugali» che danno suspense e tensione al film dovevano piacere al regista se, a solo un anno di distanza, ritornano a tormentare una nuova coppia nel film dal titolo esplicativo *Suspicion*. A sospettare è sempre lei, la Fontaine, nel ruolo della moglie impaurita: forse l'uomo con cui divide l'esistenza è un assassino. Lui è un giovanissimo Cary Grant che complica la situazione con assicurazioni sulla vita e bicchieri di latte avvelenato. Nuovi sospetti, questa volta fondati, in *Notorious*, 1946, dove Ingrid Bergman rischia di morire avvelenata per le « premure » di un coniuge sposato per dovere di spia.



## Un regalo per Barbie

È un capo davvero bello quello che Maria Teresa ha regalato a Barbie: un abito in lana per i momenti più belli. E Maria Teresa lo ha realizzato con la Maglieria Magica Barbie che si è fatta regalare dalla mamma. Quante cose ora riesce a fare: è semplice da usare, basta seguire le istruzioni del libretto accluso e poi, con la lana colorata e girando una semplice manovella ecco che il lavoro si realizza. Per gli abitini di Barbie ci sono tanti suggerimenti per i «modelli» più eleganti. Maglieria Magica Barbie è, per Maria Teresa, un gran regalo.... e tu ci hai pensato?

Maglieria Magica Barbie è in vendita dal tuo giocattolaio.

Maglieria Magica  
**Barbie**<sup>®</sup>



dal suo contatto. Ad alimentare il mito, a coltivarne il ricordo con maniacale devozione è la vecchia governante, la signora Denver, che dichiara guerra alla nuova padrona sin dal primo gelido saluto. Colpevole ai suoi occhi di difettare in fascino e in aristocrazia, docile e impacciata dietro un visino da bambina impaurita, la nec signora risponde agli attacchi con grande dolore. Soffre per un senso di inferiorità che le continue premure del marito non riescono a placare.

Ma chi era questa Rebecca così forte da dominare sempre e a ogni costo? Sensuale e aristocratica, aveva sposato Maxim in un momento di entusiasmo durato una stagione. La loro, infatti, non era che una monotona e arida convivenza movimentata soltanto da frequenti avventure extraconiugali. Maxim aveva subito in silenzio ma finalmente, un giorno, di Rebecca non era rimasto che un corpo senza vita trovato a distanza di due mesi dalla scomparsa e prontamente riconosciuto come il suo. Da quella svolta risolutiva era nata la sua nuova vita al fianco di una donna così pura e semplice da diventare garanzia di successo nella sua lotta contro il passato.

Il ritrovamento di un secondo corpo, stavolta il vero corpo di Rebecca, ancora imprigionato nella barca, interviene a guastare la pace riconquistata. Si riapre l'inchiesta: che cosa era davvero successo quella notte? Nuovi e lunghi interrogatori, tanti dubbi, molti sospetti su Maxim e finale a sorpresa con colpo di scena. Un'unica anticipazione: a vincere sarà ancora una volta Rebecca, l'unica che ha manovrato i fili di tutta l'intricata vicenda.

Quasi completamente girato in interni, con l'eccezione delle riprese iniziali, lo sceneggiato ha un ritmo lento e dilatato che smorza la suspense nei momenti di maggiore tensione. I tempi convulsi del film di Hitchcock si distendono quindi per lasciare spazio a un'analisi accurata dei personaggi.

**ANNA MORETTI**

*In Friuli nasce una grappa che rimane bianca anche dopo dieci anni di invecchiamento. Quale è il suo segreto?*

## Stravecchia, ma bianca... la grappa che ha un segreto

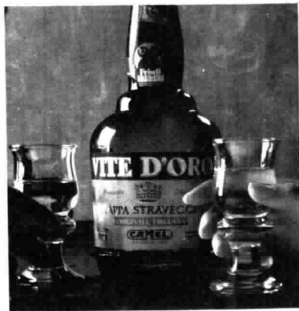

Tutti sanno che la grappa viene invecchiata per maturare gusto e aroma. Durante il soggiorno nelle botti, infatti, il distillato «respira» attraverso il legno, si concentra e acquista in pregio e morbidezza.

In genere l'invecchiamento viene fatto in botti di rovere che, per la natura del legno, cedono al distillato un sapore particolare e una colorazione variamente ambrata. In Friuli invece — ed è questo che non tutti sanno — da più di mezzo secolo si produce una grappa che fa eccezione a questa regola, al punto che può diventare stravecchia, pur conservandosi perfettamente limpida e incolore.

«Desideravo che, invecchiando, la mia grappa mantenesse il gusto e le caratteristiche originarie», dice Tosolini, mastro distillatore: «così per le botti della mia cantina ho scartato i legni comunemente usati, come il rovere, perché sono ricchi di sostanze coloranti e aromatiche, che caratterizzano con troppa precisione il bouquet di al-

tri distillati. Come il brandy, ad esempio. E ho scelto il frassino: legno neutro, bianco, che non cede né colore né sapore, e permette l'invecchiamento senza "cambiare i connotati" alla grappa». La scelta delle botti, così, si dimostra importante quanto una buona distillazione o la qualità delle vinacce.

Il risultato è la prima grappa veramente stravecchia, ma perfettamente bianca e incolore. Un piccolo «miracolo», se si considera che il distillato rimane ad invecchiare nelle sue botti di frassino per 3, 6 e 10 anni.

Naturalmente, per bere questa grappa non occorre andare in Friuli. La stravecchia bianca è distribuita ormai anche in altre regioni, anche se, essendo prodotta in quantità limitate, può capitare di non vederla in tutti i negozi. Vale la pena comunque di cercarla nelle bottiglierie più qualificate e nei negozi di specialità, perché Vite d'Oro è una grappa davvero diversa da tutte le altre.

Miscelatori

# Zetamix: rac

da architetti,

## Zetamix 2000

linea classica ed essenziale. Dentro, lo stesso cuore di tutti i modelli Zetamix, modernissimi e forti oggi come fra vent'anni e così docili nelle tue mani!



Rubinerie **ZUCCHETTI:**

# comandati

raulici, negozi specializzati.

**Zetamix**

linea all'avanguardia per anticipare il futuro.  
Cuore forte: due dischi di ceramica sinterizzata SPK della Feldmühle  
praticamente indistruttibili. Dolcezza di comando: basta un dito.



o dicono gli esperti

# Mamma tu lo sai...



**Nutella è sana  
per il tuo bambino oggi,  
come per te allora**



**FERRERO**

Certo mamma, tu lo sai! Sai che Nutella ha vent'anni d'esperienza. Sai che Nutella, da sempre, è fatta solo con ingredienti semplici e genuini. Sai che Nutella, da sempre, è fatta con cura ed attenzione. Ecco perché quando dai Nutella al tuo bambino, sai di dargli tante buone cose su una fetta di pane.

**Nutella, l'esperienza dei primi.**

## Scuola e territorio

Un percorso didattico diretto a stimolare la personalità dei ragazzi

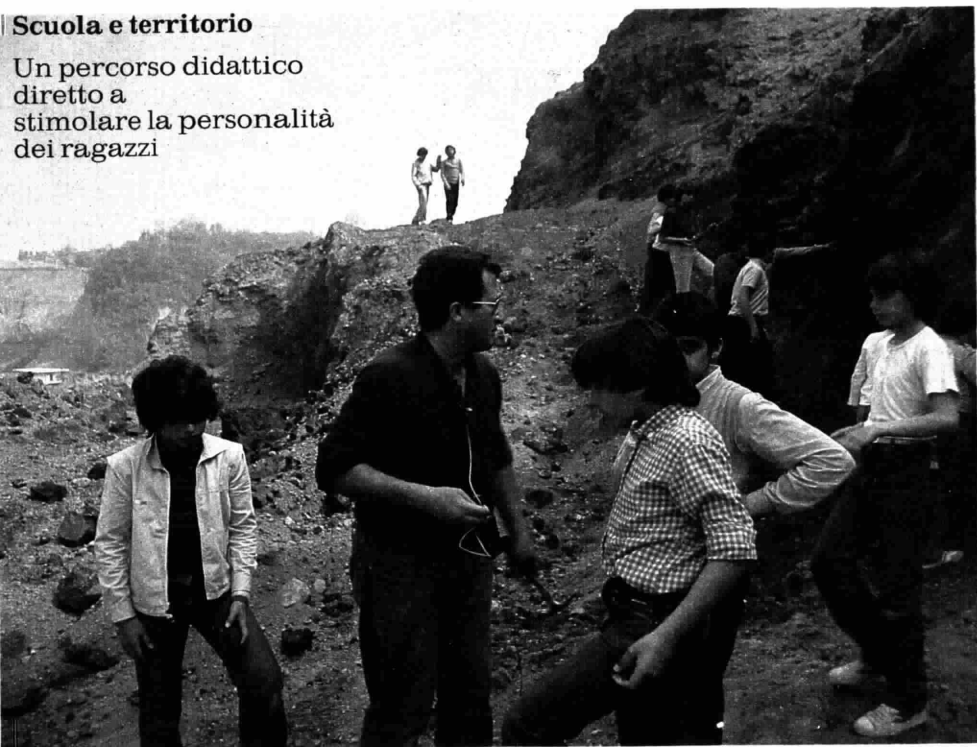

# Il museo ha un'anima: scopriamola

di GIANNI ROSSI

**DSE** **2**  
GIOVEDÌ  
28 OTTOBRE  
ORE 13,30

Fino a qualche anno fa, il concetto di « bene culturale » era riferito esclusivamente alle espressioni artistiche, architettoniche, pittoriche e plastiche. Oggi, invece, il significato di « bene culturale » si è esteso, fino a contemplare anche la cultura materiale, il mondo animale, gli strumenti scientifici, la tecnologia: in pratica, riguarda sempre di più l'ambiente naturale e umano che è stato « tradotto » in un patrimonio accessibile e documentato.

Su questa strada anche il concet-

to di « museo » ha subito una evoluzione. Ora, infatti, si parla di « museo vivo », si pensa anche al « museo fuori » dal museo, al territorio. « Scuola, museo, territorio », spiega Maria Paola Turini Grillo, autrice dell'omonimo ciclo per il DSE, « appaiono come termini di un solo percorso didattico che attraversa tutte le discipline e stimola la personalità dei ragazzi ».

Scopo di questa serie di trasmissioni, quindi, è stato quello di mettere in luce come la scuola italiana si stia muovendo secondo nuovi criteri didattici. E si è scoperto che in molte località d'Italia si portano avanti esperienze davvero innovative che ribaltano, per esempio, la vecchia tendenza di considerare il museo come semplice contenitore di reperti e documenti, tralasciando la « contemporaneità » di ciò che esso testimonia. *Scuola, museo e territorio*, che si avvale della consulenza dei professori Cesare Catarinuzzi e Vittoria Zammuto, si articola in undici puntate. Nella prima si documentano alcune fasi

*Un gruppo di giovanissimi studenti durante un'escursione sul Vesuvio*

di un corso di aggiornamento per insegnanti (organizzato a Roma dalla Regione Lazio, dal CNR e dall'Università), sul nuovo modo di fruire dei beni culturali e dei musei e nel quale si prospettano le metodologie e le strategie operative. Quindi, nove puntate sono dedicate ad esperienze significative, condotte da scuole che hanno svolto la loro attività didattica collegandosi alle diverse realtà ambientali: a Roma, Napoli, Trieste, Tadasuni (Oristano), Siena, Firenze, nella Valcamonica tra i graffiti rupestri dei Camuni e a Serramonacesca (Pescara), nel Parco naturale della Maiella-Morrone. L'ultima puntata è un dibattito che illustrerà le principali iniziative prese nel settore dei beni culturali e della scuola: riorganizzazione delle sezioni didattiche dei musei, allestimento di nuovi musei scientifici, professionalizzazione degli operatori.

*Passa a NUOVA ACE.  
Vedrai che è  
ancora meglio!*



NUOVA ACE come sempre  
smacchia perfettamente.

In più candeggia più bianco...

...e senza danno,  
oggi più che mai!



**NUOVA ACE** candeggia più bianco  
con più sicurezza

# Con i nuovi Pampers puoi scegliere meglio il pannolino giusto per tuo figlio.

Mamma, tu lo sai: scegliere il pannolino giusto è importante. Ogni bambino, infatti, è diverso: si bagna secondo le sue caratteristiche fisiologiche, non solo secondo il suo peso. Pampers, con la sua esperienza in questo campo e dopo attenti studi, ha progettato un sistema per aiutarti a scegliere meglio il pannolino-mutandina più adatto a tenere tuo figlio veramente più asciutto.

Se tuo figlio pesa tra i 3 e i 5 kg, potrai scegliere per lui PAMPERS MINI.

Per un bambino tra i 4 e i 10 kg, la scelta è tra i PAMPERS NORMAL, se si bagna poco, i PAMPERS SUPER, se si bagna normalmente, e i PAMPERS SUPER PLUS se si bagna molto.



Dopo, potrai scegliere per lui PAMPERS MAXI, per bambini dai 9 ai 18 kg.

Questa è la gamma delle taglie dei nuovi Pampers. Ma solo tu, che conosci meglio di chiunque altro tuo figlio, potrai giudicare quale Pampers può tenerlo davvero più asciutto.



**Nuovo** Pampers lo mantiene più asciutto.



"Io sono uno come voi.  
E faccio esattamente  
le cose che fate voi.  
Lavoro. Come voi.  
Non ho un minuto  
di pace. Come voi.  
Faccio le code. Come voi.  
Talvolta mangio male  
e di corsa. Come voi.  
E chi ne soffre?  
Il mio stomaco. Bruciori,  
acidità... E allora?  
Allora quando è il caso  
prendo un Talcid.   
Uno o due Talcid...   
li mastico... e il mio  
stomaco si mette in pace."

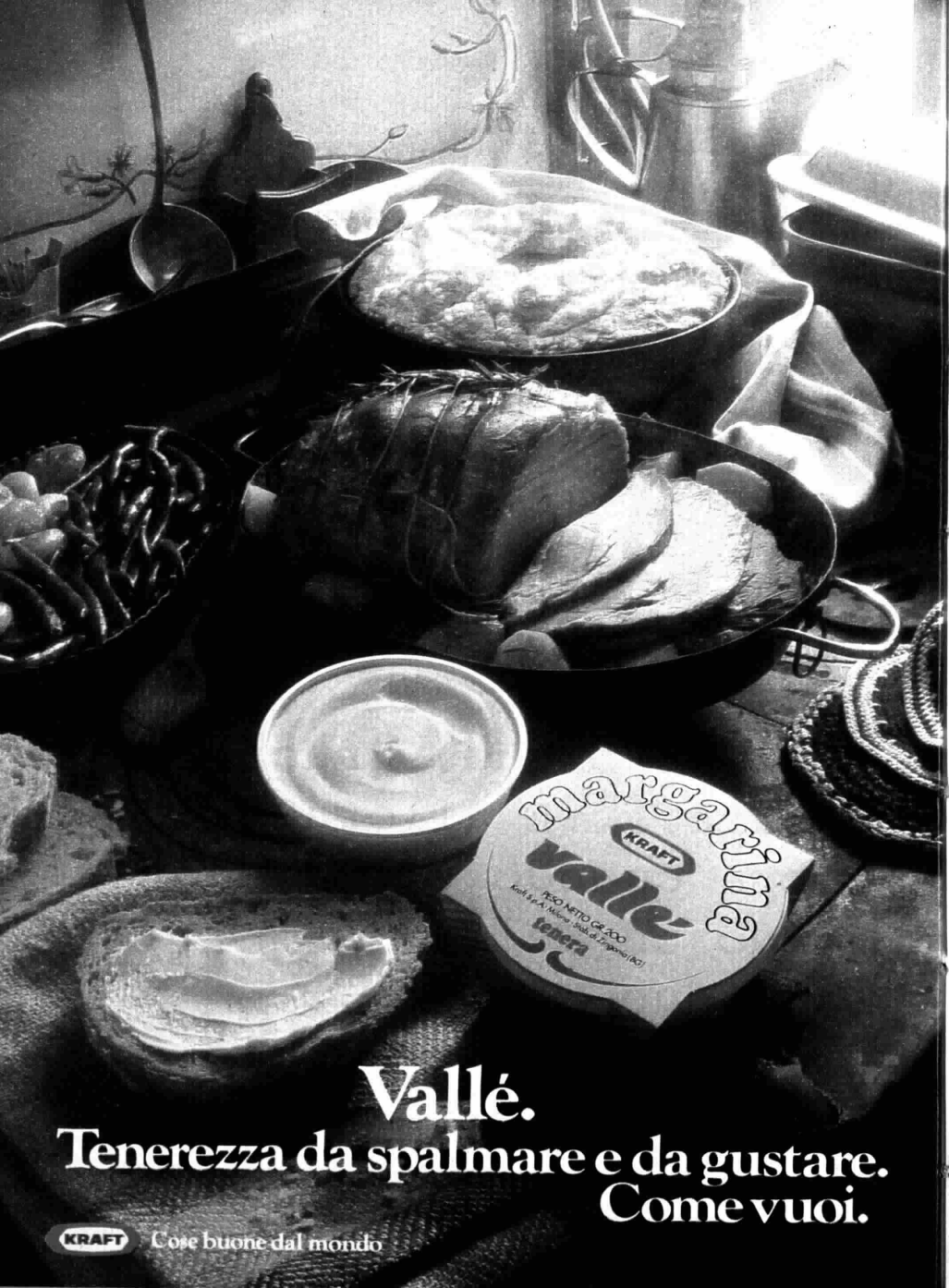

**Vallé.**  
**Tenezza da spalmare e da gustare.**  
**Come vuoi.**

**KRAFT**

Cose buone dal mondo

Ritorna «Trentatré»

Primo ospite  
del nuovo ciclo il  
professor  
Leopoldo Fiori Ratti

TELEVISIONE

## Tonsille: toglierle o curarle?

di LUCIANO ONDER

TV 2  
LUNEDÌ  
25 OTTOBRE  
ORE 12,30

Le tonsille palatine sono due piccoli organi linfatici che si trovano in profondità ai due lati della cavità orale. Sono due sorgenti di anticorpi: hanno cioè il compito di aumentare le difese immunitarie. Tuttavia quando si ammalano non soltanto non svolgono più questa funzione, ma diventano una minaccia per il nostro organismo. Per parlare delle tonsille, del perché si ammalano, di come curarle, delle conseguenze che possono dare, dell'opportunità o meno di toglierle abbiamo intervistato il professor Leopoldo Fiori Ratti, direttore dell'Istituto di Otorinolaringologia dell'Università Cattolica Agostino Gemelli di Roma.

**Quali sono, professore, le principali possibili conseguenze quando le tonsille si ammalano?**

«Le tonsille malate possono determinare conseguenze anche gravi: malattie articolari come il reumatismo articolare acuto; malattie cardiache, dell'endocardio, cioè delle valvole del miocardio; malattie renali, ad esempio nefriti. Sono malattie apparentemente autonome, ma in realtà dipendenti dal focolaio di infezione tonsillare».

**Gli americani hanno come regola di togliere chirurgicamente le tonsille se il paziente viene colpito da tonsillite sei-sette volte l'anno. Le tonsille infette debbono essere asportate?**

«Nel passato ne sono state demò-



## Tutte le domande che fareste voi

*Trentatré* (parola che per le sue caratteristiche fonetiche viene fatta ripetere al malato durante una visita) è il settimanale di medicina

lite troppe. Io sono stato tra i difensori della conservazione delle tonsille. Oggi si sta passando all'eccesso opposto: non si vorrebbero togliere mai! Vi sono invece alcune circostanze nelle quali vanno tolte. La tonsilla, in linea di massima, va tolta quando, pur essendo normale, è troppo grossa e impedisce la respirazione al bambino, che ne soffre in tutti gli organi e apparati e perfino con alcune deformazioni dello scheletro. Non tutte le tonsille che sono sede di infiammazioni frequenti vanno tolte. Vanno tolte quelle che manifestano (attraverso tutta una serie di reazioni che il medico deve valutare) la possibilità di essere, a breve o a lunga scadenza, causa di qualche manifestazione a carico del rene, del cuore, dei più vari organi».

**Che cosa accade quando una persona è priva di tonsille? Se a un bambino vengono tolte, che conseguenze può subire?**

«Se l'indicazione di toglierle è corretta c'è da parlare soltanto di vantaggi, perché si rimuove un pericolo. Certo, le tonsille sarebbero

*L'asportazione delle tonsille rimane uno dei classici problemi della medicina infantile. La tendenza odierna è quella di agire caso per caso*

del TG 2, a cura di Luciano Onder. L'ascolto del lunedì tra le 12,30 e le 13 (quando va in onda *Trentatré*) è diventato pian piano il più alto della settimana in quella fascia oraria.

*Trentatré* vuole essere un «servizio» utile al telespettatore, vuole indicare le cause, i perché, i sintomi, le conseguenze, il modo di prevenire e curare le singole malattie. I servizi sono quindi didattici, didattici, molto semplici, ma pieni di informazioni, di spiegazioni, di perché, di come riconoscere e come curare. Le domande rivolte ai più grandi medici sono quelle che ogni singola persona risulterebbe loro se ne avesse la possibilità.

L'educazione sessuale, le conseguenze dell'abuso di alcool, i difetti della vista, le allergie, le terapie per la cura del cancro, i danni del fumo, la talassemia, l'endoscopia, il training autogeno, l'angiologia sono alcuni degli argomenti trattati.

organi di difesa ma, a parte il fatto che questa funzione la espletano soprattutto in un primo tempo della vita, bisogna partire dalla considerazione che possono essere o costituire nel futuro organi di offesa, e allora togliendole non c'è nessuna conseguenza».

**Qual è l'età minima per operare un bambino?**

«Se non vi sono circostanze particolari, è meglio attendere oltre il quarto anno».

**Che cosa fare per prevenire che le tonsille si ammalino e che sia necessario intervenire chirurgicamente?**

«In primo luogo c'è da verificare se il patrimonio immunitario del bambino è normalmente costituito, attraverso varie prove di immunità, e ripristinare il patrimonio immunitario quando questo sia minorato: l'esempio classico è quello delle immunoglobuline. Per tonsilliti recidivanti è di tradizione ed è anche utile consigliare un soggiorno soprattutto in clima marino. E' anche molto utile l'uso dell'autovaccino».



Per una corretta igiene dentale

# PASTA del CAPITANO

preparata con la stessa cura e lo stesso amore di una volta dalla  
**FARMACEUTICI DOTT. CICCARELLI**  
**dal 1821**

La formula originale della "Pasta del Capitano" si tramanda da quasi un secolo nella famiglia Ciccarelli che può vantare lo slogan "dal 1821 dottori in farmacia di padre in figlio". Col passare degli anni i componenti della "Pasta del Capitano" sono rimasti sempre quelli naturali e genuini di una volta ma la tecnica ha seguito l'evoluzione dei tempi. Nel moderno stabilimento di Milano "Pasta del Capitano", sottoposta a continui controlli di laboratorio, viene prodotta con apparecchiature all'avanguardia in tre gusti diversi:

tradizionale,  
 fresco che piace ai giovani  
 e alla menta piperita.

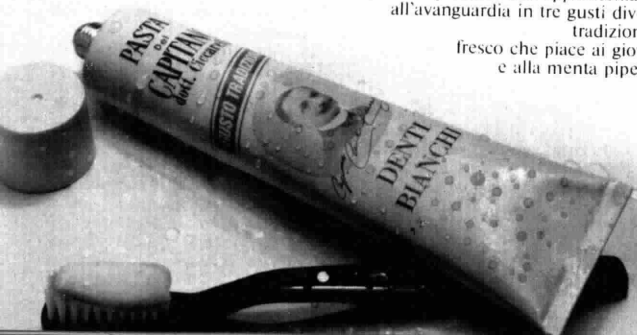
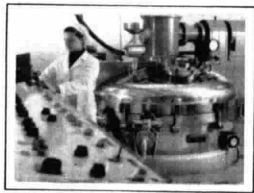

**PASTA del CAPITANO**  
 il dentifricio di famiglia

## Vive e prospera una nuova disciplina sportiva

Quattrocento società, diecimila tesserati, molte migliaia di praticanti stanno alimentando in Italia e all'estero una forma agonistica di minifootball: cinque contro cinque su un campo da tennis



# Il calcetto mette i galloni

di EMILIO ALBERTARIO

Una cosa è certa: ormai più nessuno lo confonde con il calcio « ballila ». Di cosa sto parlando? Ah! certo, dello sport del momento: il calcetto. Si proprio quello che si gioca cinque contro cinque, anche su campo di tennis oppure sul parquet del basket e della pallamano, discipline da cui prende a prestito alcune regole auree come la espulsione a tempo, i cinque minuti finali dell'incontro a durata effettiva.

Se ne vogliamo ripescare le ori-

gini bisogna proprio andare al mare: a Livorno dove alcuni annetti fa, ai Gabbioni si giocava preferibilmente in estate, come post-campionato per atleti in piena attività e in una sorta di « come-eravamo » per gli ex campioni di una volta. Calcetto allora: piccolo calcio! Allora Mundial? Allora business!

In effetti non si può negare che questo sport appena nato stia diventando anche un affare per i cosiddetti sponsors. Il Coni traccheggia, la Federcalcio tira e molla. Allora nasce e prolifera nell'indifferenza degli organi preposti alla tutela ed allo sviluppo della pratica sportiva, la Federazione Italiana Calcetto (in sigla FICT.TT), presieduta, guarda caso!, dall'avvocato Flavio De Luca. La Federcalcio per adesso è una specie di miracolo: 400 società affiliate, quasi diecimila tesserati, molte migliaia di praticanti.

Lo slancio verso l'attività agonistica parte da Roma, dai circoli di

tennis della capitale grazie all'interessamento di alcuni campioni, come Pietrangeli. Quando nasce la Federazione il calcetto è solo due o tre grandi tornei eterni (quello del Canottieri Lazio ha almeno 14 anni) come la città che li ospita. In breve sotto la spinta di un gruppo assai affiatato il calcetto si diffonde in tutta l'Italia e ora ha un settore agonistico a cui fanno capo ben quattordici comitati regionali.

Il fiore all'occhiello, anzi i due fiori all'occhiello, il campionato italiano e l'attività internazionale. In questi giorni a Chianciano otto squadre giunte alla poule finale si contendono un triangolino di stoffa tricolore; tra qualche mese, forse a primavera, la seconda edizione del Campionato Europeo, proprio in Italia con sei nazioni partecipanti. Se dal mattino si vede il buon giorno siamo sicuri di poter dire che la Federcalcio ci darà un « Mundial ».

# BIANCOSARTI

**l'aperitivo  
vigoroso**



**assaggiatemi... diverremo amici**

## Una collana a molte facce

Il segreto della WEA con «Elektra Musician» sta nella valorizzazione dei talenti di ieri e di oggi attraverso i più sofisticati procedimenti tecnici



## La "fusion" non è un sottoprodotto

## Le sorprese del jazz rivisitato

di S. G. BIAMONTE

Il quartetto si chiama Sphere (dal secondo nome dello scomparso pianista-compositore Thelonious Monk) ed è formato da due ex monkiani, il batterista Ben Riley e il sax tenore Charlie Rouse, con Kenny Barron al pianoforte e Buster Williams al contrabbasso. Suona, naturalmente, la musica di Monk e ha all'attivo un album, *Four in One*, uscito da poco ma che è già uno dei fiori all'occhiello d'una collana della WEA, la «Elektra Musician», specializzata in jazz e dintorni. Ai primi di questo

anno, quando la presentò, Bruce Lundvall disse che la collana da lui ideata si proponeva di valorizzare la creatività di ieri e di oggi. Il programma, quindi, è a molte facce: la «fusion music» sta accanto al jazz d'avanguardia, o a gruppi nuovi di jazz «consolidato» come lo Sphere, o ancora a registrazioni d'epoca rimesse in sesto con sofisticati procedimenti tecnici. Lundvall ha avuto anche un occhio di riguardo per i collezionisti, facendo includere in alcuni dischi interviste con i musicisti riprese da trasmissioni radiofoniche spesso dimenticate.

Ci sono poi le curiosità: per esempio, due volumi con la sigla *Echoes of an Era* che ripropongono una scelta di temi «classici» degli anni dello swing (*Them There Eyes*, *All Of Me*, *Take the A Train*, *I want to be happy*, *I get a kick out of you*, ecc.) rivisitati, come si dice, da musicisti e cantanti di scuola moderna. Nel primo il trombettista Freddie Hubbard, il sax tenore Joe Henderson, il pianista

La «fusion», nata da un incontro fra rock, jazz e disco-music, è considerata dagli appassionati europei un sottoprodotto del jazz e non ha mai avuto — salvo poche eccezioni — larga fortuna. In America, invece, si va meno per il sottile e fra i protagonisti delle scene jazzistiche molti sono big della «fusion».

Tra quelli rappresentati nella collana «Elektra Musician» figurano i chitarristi Eric Gale, Lee Ritenour e — più rinomato di tutti — John McLaughlin, del quale è stato ristampato uno degli album migliori, *My Goals Beyond*. Altro musicista di gran fama è Billy Cobham, batterista panamense di nascita, in possesso d'una tecnica prodigiosa, capo d'un quartetto: la Glass Menagerie.

C'è poi Freddie Hubbard (nella foto in alto), trombettista che divide la sua attività fra «fusion» e jazz. Nonostante però sia ritenuta più commerciale, la «fusion» non è mai stata propizia per Freddie che ha ottenuto i suoi maggiori successi battendo la strada dell'hard bop.

*"Che bella sorpresa i Sofficini! Perché non li fai più spesso?"*

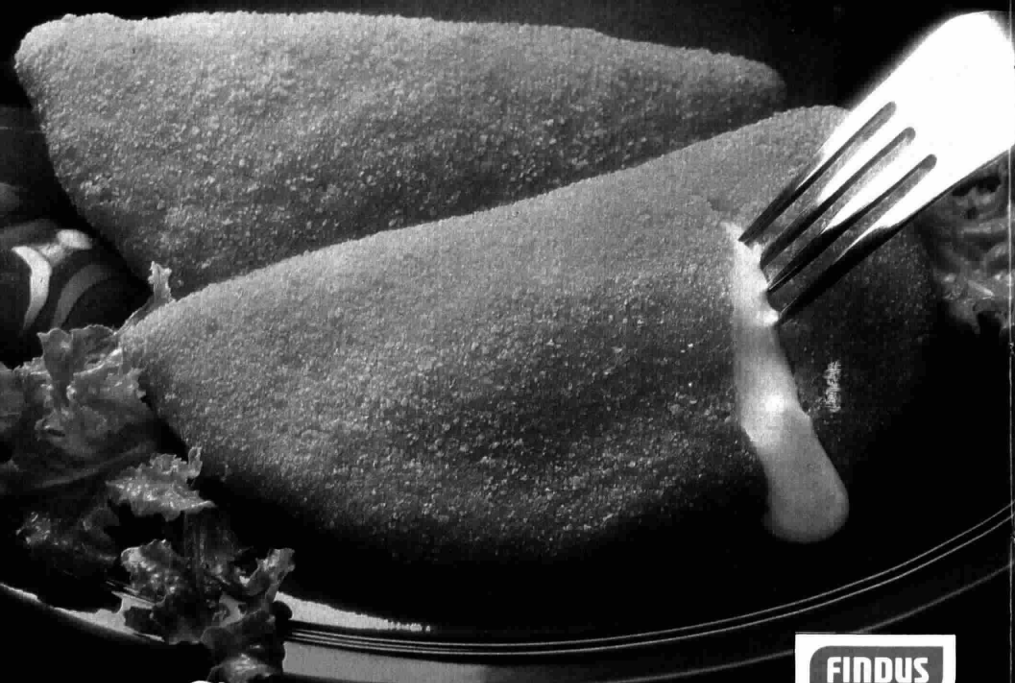

**FINDUS**

*Sofficini Findus,  
il buon secondo col ripieno.*

Un momento di un concerto del bassista Stanley Clarke, presente nella nuova collana discografica della WEA



## Jazz / segue

Chick Corea, il contrabbassista Stanley Clarke e il batterista Lenny White accompagnano la cantante Chaka Khan; nel secondo manca Hubbard e la cantante è Nancy Wilson.

Ma un premio, quello dell'Associazione dei critici discografici italiani, è arrivato per *One Might in Washington*, straordinario recupero di una serie di eccellenti registrazioni inedite di Charlie Parker (la maggior parte degli specialisti ne ignorava addirittura l'esistenza) che risalgono al 1953, quando lo scomparso sassofonista, padre fondatore del jazz moderno, suonò per un breve periodo in un club di Washington con un'orchestra diretta dal batterista Joe Timer.

Altro LP di notevole interesse storico è lo splendido *Pure Genius* del quintetto guidato dal trombettista Clifford Brown e dal batterista Max Roach: nastri mai pubblicati in precedenza (*What's New, I'll remember April, Daahoud, Lover Man* e *52nd Street Theme*) che ap-

partenevano alla vedova di Clifford e che sono stati « rigenerati » sotto la guida di Max.

È ancora: *Inner Fires* con il trio del pianista Bud Powell a Washington nel '53 con Charlie Mingus al contrabbasso e Roy Haynes alla batteria; *Portrait of an Artist* con Joe Albany, altro pianista pioniere del be-bop; e incisioni del sax tenore Dexter Gordon, del trombettista Woody Shaw, del pianista Mose Allison, del gruppo dei trombettisti Red Rodney e Ira Sullivan.

Fra le cose nuove di maggiore spicco, un album del sassofonista Chico Freeman (*Tradition in Transition*) con Jack De Johnette al pianoforte e alla batteria, uno dei Material (formazione che comprende tra gli altri Olu Dara, Henry Threadgill e Billy Bang) e uno di Bobby McFerrin, giovane cantante della scuola di Al Jarreau che « mima » acrobaticamente con la voce il suono degli strumenti a fiato e a corde e che ha fatto furore all'ultima edizione di Umbria Jazz, anche se qualcuno gli ha rimproverato scarso senso della misura.

S. G. BIAMONTE

## Ricordando Clifford

Clifford Brown non aveva ancora 26 anni quando perse la vita assieme al pianista Richie Powell, fratello di Bud, in un incidente automobilistico sul Pennsylvania Turnpike nel 1956. Eppure è generalmente ricordato come uno dei maggiori trombettisti della storia del jazz. La sua breve eccezionale parabola negli anni Cinquanta, quando sembrava destinato a oscurare il ricordo di Fats Navarro e a compromettere il primato di Miles Davis, ha lasciato un segno profondo. Aveva cominciato con l'orchestra di Lionel Hampton ma s'era fatto un nome con un quintetto che aveva fondato in società con Max Roach. Benny Golson gli ha dedicato una delle sue composizioni più indovinate, *I remember Clifford*.

Appassionati cabalisti hanno stabilito che il suo numero sfortunato era il sei. Aveva avuto un primo incidente d'auto in giugno (sesto mese dell'anno), quando aveva 16 anni. E la sua morte avvenne alle 6 del mattino del 26 giugno 1956.

# Caffè Splendid dà piú gusto al gusto del caffè.



**Nipote** - Zia Marta, Carlo, lo volete un buon caffè?

**Marito** - Buono? Sarebbe la prima volta!



**Nipote** - Uffa!... Però è vero, il mio caffè non è un gran che...



**Zia Marta** - Ma è chiaro! Carlo ha proprio voglia di un buon caffè. Usa Caffè Splendid...

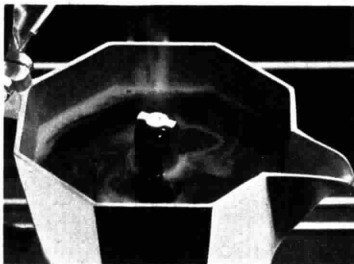

...contiene anche caffè di montagna, la qualità piú pregiata... perché al sole e al fresco il caffè matura piú lentamente e acquista piú sapore.



**Zia Marta** - Senti che gusto piú ricco!  
**Nipote** - Hai ragione! E' il migliore che abbia mai bevuto!



**Marito** - Mmmm... mi piace!  
Ecco il gusto per uno che ha voglia di un buon caffè!

SOTTO VUOTO SPINTO-MACINATO

IL CONVENIENTE  
COLUMBA 200  
NETTI

caffè  
**Splendid**  
CON CAFFÈ DI MONTAGNA

Col caffè di montagna il gusto si guadagna

## Riaprono gli auditorium Rai

A Torino, Milano, Roma e Napoli un imponente cartellone con nuovi direttori e compositori

# Autunno: è tempo di concerti

di VINCENZO DE VIVO

Con l'autunno riaprono i battenti gli Auditorium della Rai: riprende a pieno ritmo l'attività pubblica delle quattro orchestre e dei cori. Un'attività che è rivolta, come di consueto, ai radioascoltatori (che potranno seguire i concerti in diretta o in differita sulle tre reti), ma soprattutto al pubblico delle città in cui le orchestre risiedono. Infatti, se i complessi sinfonico-corali della Rai erano nati per la sola produzione radiofonica, da tempo essi hanno trovato un rapporto assai profondo con le realtà culturali in cui operano: a Torino come a Milano, a Roma come a Napoli, la loro programmazione si affianca a quella delle altre istituzioni musicali, coprendo le esigenze di un pubblico assai vasto e guardando oltre i confini delle città, verso il territorio regionale, con una politica di decentramento.

L'Orchestra di Torino ha già dato il via alla sua stagione, che quest'anno è più breve del consueto, poiché in aprile è prevista per il complesso una lunga tournée europea. Sfolgiando il programma torinese s'incontrano titoli cari al grosso pubblico: la *Nona Sinfonia* di Beethoven (direttore Lovro von Matacic; 6, 7, 8 gennaio), la *Nona Sinfonia* di Mahler (direttore Bertini; 13 e 14 gennaio), il *Requiem tedesco* di Brahms (con Sinopoli sul podio; 24 e 25 marzo), il *Requiem* di Mozart e *Job*, sacra rappresentazione di Luigi Dallapiccola (dirige Bertini; 9 e 10 dicembre). A Leopold Hager è affidata la



*Luciano Berio, sopra; Gianluigi Gelmetti, a sinistra; Lovro von Matacic. Tre dei « grandi » che gli Auditorium della Rai di Roma, Napoli, Milano e Torino offrono agli spettatori. Nel cartellone dei concerti romani c'è anche uno spazio per i « nuovi direttori »*



Con una  
linea così  
non ci sto più.

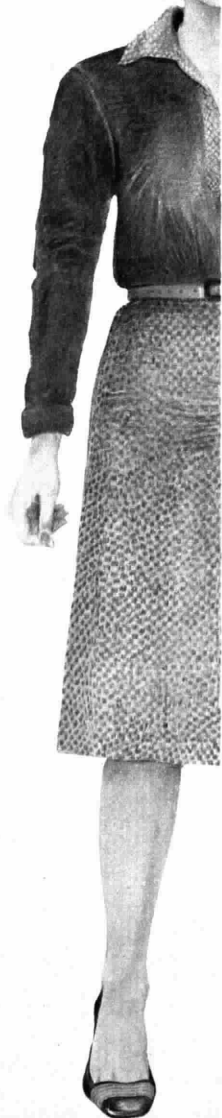

Da oggi  
Punto e a capo.

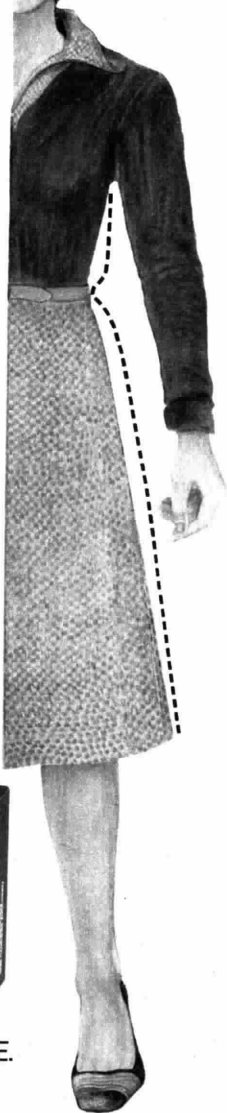

Punto è il dolcificante  
con solo 5 calorie:  
il suo apporto calorico è  
inferiore di ben 6 volte  
a quello dello zucchero.

Oggi insomma, senza  
dover rinunciare al sapore  
dello zucchero, puoi  
finalmente fare uso di un  
dolcificante che non fa  
ingrassare.

Per questo Punto è  
l'unico dolcificante con  
marchio Weight Watchers.



**PUNTO DOLCIFICANTE.  
SOLO 5 CALORIE.**



direzione dell'ultima opera di Mozart, *La clemenza di Tito*, programmata per il 4 e 5 novembre (nel cast figurano Luey Peacock e Gary Price). Per la musica contemporanea si segnalano due concerti fuori abbonamento, diretti da Gianpiero Taverna (28 e 29 ottobre), e uno diretto da Luciano Berio, con un programma dedicato interamente alle sue musiche (17 e 18 marzo).

Passiamo a Napoli, dove l'Orchestra Scarlatti ha aperto la sua stagione con una serie di prime esecuzioni di Mann, Pennisi, Clementi e Togni, sotto la direzione di Farhad Meckhat. Nel corso dei « Concerti d'autunno » si potranno ascoltare musiche di compositori vissuti a Vienna a cavallo tra il Settecento e l'Ottocento (22 ottobre: direttore Angerer; 29 ottobre: direttore Venzago). Il 12 novembre è ricordato Paganini, con i « Concerti n. 1 e n. 2 » eseguiti dal violinista Jean-Jacques Kantorow, sotto la direzione di Bernard Thomas. A Franco Caracciolo è affidato un programma monografico dedicato a Hindemith (26 novembre), mentre il giovane Amedeo Monetti affronta un tutto-Mozart (17 dicembre).

Monetti dà anche il via ai « Concerti di Roma », inaugurando il ciclo dei « Nuovi direttori »: dal 23 ottobre al 20 novembre si alternano sul podio dell'Orchestra romana altri quattro giovani, Paolo Olmi, Renato Piemontese, Antonello Allemandi e Umberto Benedetti Michelangeli jr.

Ai « Nuovi direttori » fa seguito un concerto dedicato ai « Nuovi compositori », aperto agli allievi dei corsi sperimentali dei conservatori meridionali. Poi, senza soluzione di continuità, dopo uno spettacolo di teatro da camera (*L'isola disabitata* di Haydn e *Descrizione dell'isola ferdinandea* di Pennisi, direttore Vittorio Parisi; 1° e 2 dicembre) e un concerto di « Nuovi solisti », prende il via la serie di concerti contrassegnati dal marchio « Roma Auditorium ».

Gianluigi Gelmetti, direttore dell'Orchestra e del Coro di Roma,



spiega, infatti, che « i « Concerti di Roma » identificano un periodo di attività dell'Orchestra e del Coro che, al suo interno, ha diversi momenti con differenti finalità e caratteristiche ». Non esiste più una stagione a se stante, ma i diversi cicli si susseguono, intersecandosi con la programmazione di « Roma 900/Musica », un'interessante iniziativa promossa dal Comune, che raccoglie in un unico contesto le produzioni contemporanee delle maggiori istituzioni romane. Tra i concerti di « Roma Auditorium » si segnalano quello dell'8 gennaio con *Erwartung* di Schoenberg e *Don Chisciotte* di Strauss (direttore Meckhat, soprano Kuran Armstrong, violoncellista Pierre Fournier), quello del 15 gennaio con *Mavra* e *Gianni Schicchi* (direttore Gelmetti), quello del 23 aprile con la *Lodoiska* di Cherubini (direttore Ferro, protagonista la Zampieri).

Milano inaugura la stagione il 5 novembre con il *Christus* di Liszt, diretto da Zoltán Peskó, cui fa seguito una programmazione assai varia, con lavori di grande respiro, come la *Messa romana in fa* di Pergolesi, nella versione stereofonica per quattro cori (6 dicembre), il *Messia* di Haendel, nella revisione mozartiana (22 dicembre), il *Requiem* di Berlioz decen-

*Zoltán Peskó, il 5 novembre inaugura la stagione dell'Auditorium milanese con il Christus di Liszt. A Milano sul podio salirà anche una donna, l'israeliana Dalia Atlas*

trato al Palalido (direttore Bertini; 22 gennaio). *Von deutscher Seele* (*Dell'anima tedesca*), cantata da Hans Pfitzner (direttore Ötvös; 4 marzo).

Di Haendel si esegue una delle opere meno conosciute, *Rodelinda*, con un cast che include la Cuberli, la Murray, Landgride e King (dirige Mackerras; 25 febbraio). Non potevano mancare le celebrazioni centenarie di Wagner: un concerto dedicato al *Parsifal*, con Maticac sul podio (26 novembre), e uno con i brani più noti delle opere del compositore tedesco, diretto dal nostro Patané (8 aprile). Né Milano ha mancato al consueto appuntamento con l'operetta: *Lo zingaro barone* di Johann Strauss jr. è presentato da Maticac il 19 novembre. Un'ultima nota di colore per l'Orchestra milanese: per la prima volta sale sul podio una donna. E' l'israeliana Dalia Atlas, allieva di Franco Ferrara, già nota al pubblico internazionale.

VINCENZO DE VIVO

Foto: MENCARINI

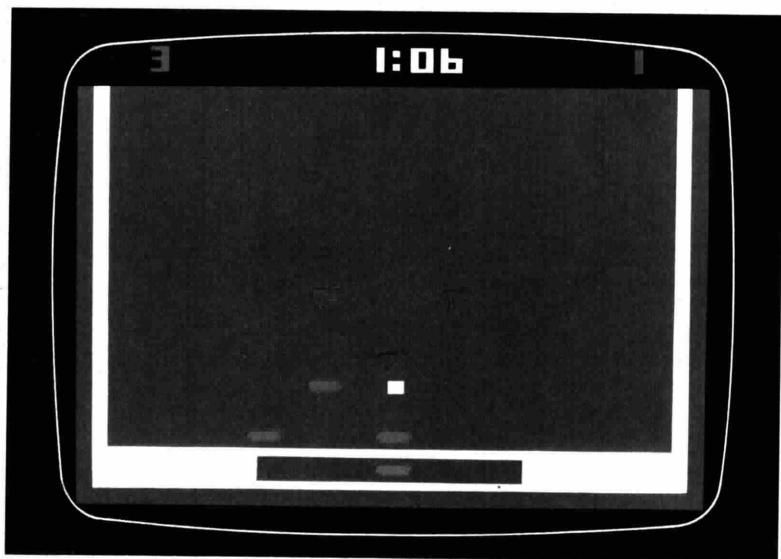

GLI ALTRI

# I vostri occhi valgono

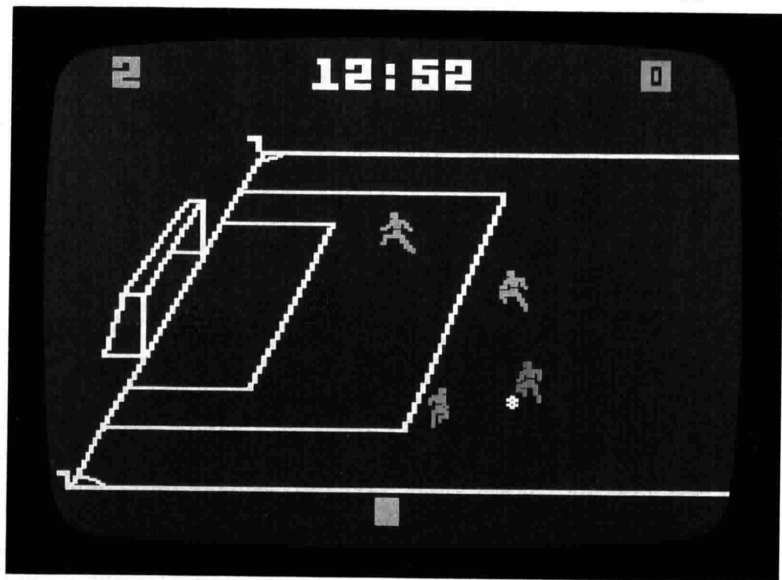

INTELLIVISION





Bagnolatte Nidra.  
Una piccola vacanza tutta per voi.



Bagnolatte Nidra. La morbida distensione del latte.

**ONDA VERDE**

di PASQUALE BALSAMO

## Tutti i numeri dell'automobile

Numerosi lettori-ascoltatori sparpagliati in tutta Italia ci chiedono di mettere nero su bianco alcuni dati essenziali che, essendo stati sentiti per radio (*Radio anch'io. Autoradio-flash. La diligenza*), hanno lasciato nella memoria una traccia approssimativa.

Si tratta evidentemente del bilancio 1981 elaborato dall'Ufficio studi dell'ACI e reso noto dal presidente Alessi alla 38ª Conferenza del traffico e della circolazione.

Dunque, nel 1981 hanno pagato il bollo ed hanno quindi legalmente cir-



colato 22 milioni e mezzo di veicoli (esclusi i ciclomotori). Gli incidenti globali, dai più lievi ai più gravi, sono stati circa 4 milioni (il 18% del parco autorizzato a circolare), mentre gli incidenti statisticamente rilevanti sono stati 271.408 (1,2%) con 225.242 fe-

riti (1%) e 8072 morti sul colpo o nella settimana successiva all'incidente (0,03%). La flessione è apprezzabile (siamo a livelli americani), ma tutto ciò è costato alla collettività lutti e dolori non quantificabili, oltre 2000 miliardi di danni materiali pagati dalle assicurazioni e circa 5000 miliardi in depauperamento intellettuale e bracciantile della società nazionale.

Nell'ultimo decennio, dalla fine del 1972 ad oggi, il prezzo della benzina è salito da 162 a 1145 lire al litro con un'impennata del 700 per cento. Dal 1978 (prezzo stabile a 500 lire) in poi gli aumenti si sono susseguiti fino a nove volte in dodici mesi. L'incidenza fiscale (la quota che si prende lo Stato) è oscillata fra il 74 e il 60%.

Nonostante il consistente aumento del parco circolante (5 milioni e mezzo di veicoli in più), fra il 1973 e il 1981 il consumo di benzina è aumentato da 11.150.000 tonnellate a 11.981.000. Ciò significa che, in certi momenti, l'acquisto di una nuova vettura ha rappresentato più una spesa di investimento che di consumo. Le medie di percorrenza sono infatti scese per ogni singola vettura dai 12.000 km. annui del 1973 ai 9500 del 1981 (-18,4%). Le accresciute difficoltà di circolazione e di parcheggio sono infine denunciate dal maggiore consumo di benzina ogni cento chilometri: da poco più di 8 litri a quasi 8 litri e mezzo.

**ASPRO CONFEZIONE ROSA.  
AGISCE PRESTO.**

È ben tollerato dall'organismo. Ecco perché - all'occorrenza - uno o due Aspro sono anche un intervento efficace contro il mal di testa.

Aspro Confezione Rosa, disponibile nelle convenienti confezioni da 30 o 50 compresse.



Contro il mal di testa puoi usare Aspro. Leggere attentamente le avvertenze.

Aut. Min. Sanità N. 5845  
Reg. Min. Sanità N. 1363

**"lo conosco  
l'analgesico  
che va bene  
per il mio  
mal di testa."**



# TUTTE LE HANNO LA

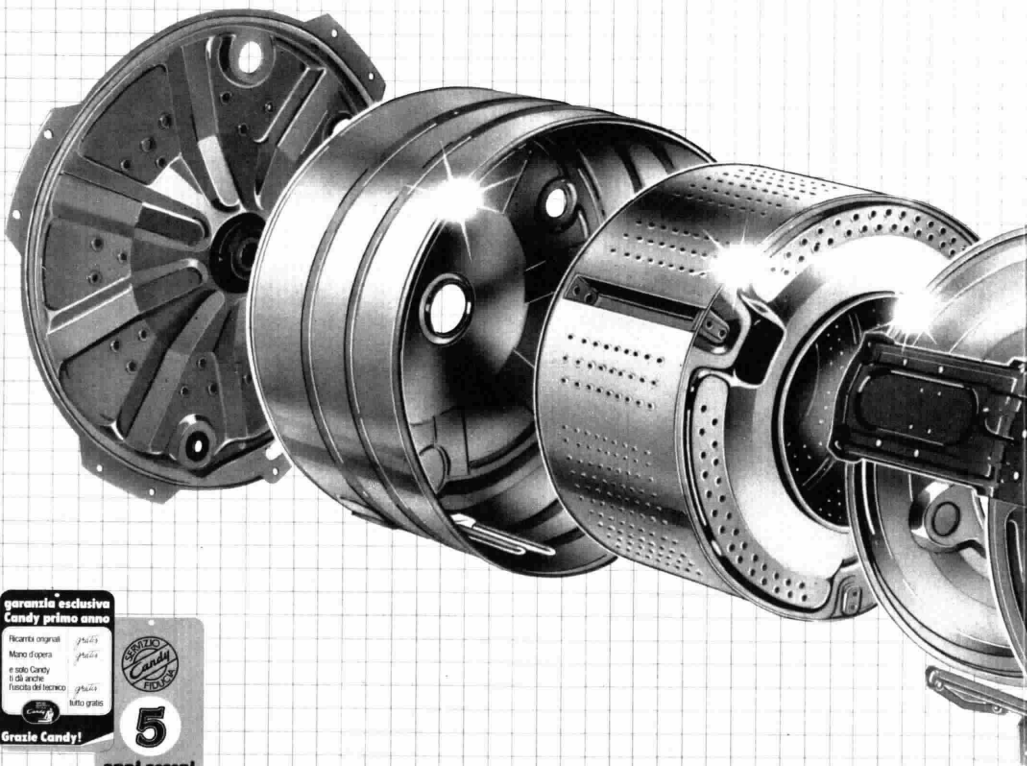

garanzia esclusiva  
Candy primo anno

Ricambi originali  
Mano d'opera  
e solo Candy  
e gli accessori  
tutto gratis



5

anni sereni

Tutte le lavatrici Candy hanno vasca e cesto costruiti in acciaio Inox per resistere senza danno all'attacco della corrosione e del tempo.

La tecnologia completamente robotizzata che assembla il cesto e la vasca Inox in una struttura a "mano d'acciaio", garantisce la

robustezza eccezionale di tutte le lavatrici Candy.

Inattaccabili dalla corrosione dell'acqua, del calcare e degli agenti chimici, in grado di assorbire le vibrazioni e le sollecitazioni di funzionamento, le lavatrici Candy Formula Inox sono veramente costruite per sfidare il tempo.

# E CANDY VASCA INOX.

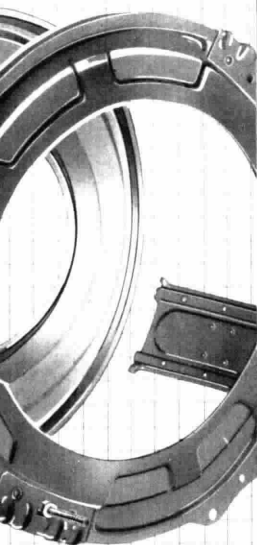

*Candy*

**DIRETTA  
SPORT**

di GILBERTO EVANGELISTI

## **I "mondiali" in campo contro la Svizzera**

Tornano in campo i campioni del mondo. Tornano in campo all'Olimpico di Roma e la scelta assume un suo preciso significato di solennità. A poco più di tre mesi dal trionfo spagnolo, questo ritrovarsi a campionato ormai iniziato, con tutti i problemi e le ansie di un avvenimento vissuto quasi sempre su toni esasperati e talvolta nevrotizzanti, potrebbe costituire una piacevole parentesi, un momento distensivo ricordando la glo-



riosa avventura spagnola, ma anche l'occasione di un impegno a consolidare il prestigio acquisito da un risultato così eclatante. Tra meno di un mese infatti cominceranno le qualificazioni al campionato europeo e gli azzurri, come è facilmente intuibile, saranno attesi al varco da tutti, perché sono avversari da battere. Intanto a batterli, o quanto meno a metterli in difficoltà, ci provano oggi gli svizzeri che per un fatto curioso so-

*Tifosi italiani durante l'incontro «mondiale» dell'Italia. A tre mesi dal campionato in Spagna, gli italiani all'Olimpico incontrano la Svizzera*

no i primi a incontrarli dopo essere stati gli ultimi a essersi misurati con loro alla vigilia, si può dire, del Mondiale.

Quella partita, giocata a Ginevra il 28 maggio scorso, fu un pareggio che non lasciava sicuramente intuire un futuro immediato così brillante per la squadra italiana. Questo ricominciare con gli svizzeri potrebbe essere di buon auspicio e forse qualcuno ci crede visto che il mondo del calcio è abbastanza sensibile a queste cose. Ma c'è anche da osservare che il rapporto della nazionale italiana con gli elvetici è stato sempre molto intenso. Il primo risale a 71 anni fa. Era il 5 maggio 1911, la belle époque stava morendo, la guerra si avvicinava: a Milano fini 2 a 2. Il momento più brutto per gli azzurri nel confronto con gli svizzeri fu nel giugno 1954, quando la Nazionale di Czeiler venne eliminata dai mondiali dopo due sconfitte consecutive nel giro di una settimana. ●

# Tubi



**VIDEO**

**REGISTRAZIONE**

di PIER FRANCESCO CORSO

## Nata per catturare immagini

Non occorre essere un professionista per potere usare la telecamera Sony HVC-3000; basta porre un minimo di attenzione. Tra i numerosi pregi di questa telecamera uno, in particolare, ci è parso rilevante per quanti hanno scarsa dimestichezza con tali apparecchiature: si tratta di una «posizione verde», presente in quasi tutti i suoi comandi, che fissa automaticamente il valore corretto di esposizione ed esegue tutte le regolazioni più importan-



La telecamera  
Sony  
HVC-3000  
Trinicon  
con i suoi  
comandi  
più importanti  
in evidenza

ti. L'aver reso automatica la regolazione di tutti i parametri necessari per realizzare una corretta ripresa, infatti, risulta di grande importanza in quanto consente all'operatore di concentrare la propria attenzione esclusivamente sulla migliore inquadratura e sulla più adeguata angolazione della scena.

L'HVC-3000, dotata in esclusiva di un tubo Trinicon a 2/3 di pollice, monta un obiettivo Canon macro zoom

70 mm. Il motore dello zoom è silenziosissimo e non influisce quindi minimamente sulla qualità dell'audio. Rilevanti, infine, oltre al mirino elettronico dotato di un dispositivo di controllo di 17 funzioni diverse, il comando di dissolvenza automatica e il pulsante Record/Review che, consentendo di rivedere gli ultimi secondi dell'ultima scena registrata, permette di operare un premontaggio già in fase di ripresa. ●

(F/1.4) motorizzato che permette di passare senza vibrazioni, in 10 secondi, da una ripresa grandangolare di 11 mm di focale ad una ripresa tele di

ATA-Univas

# amo?



*Hai visto in giro i tubi da 4, 7, 10 e 14 baci?*

## Angela Molina

È protagonista del film di Bellocchio

## Occhi, bocca e voce di desiderio

**So che Marco Bellocchio pur di dare a te la parte della protagonista nel suo «Gli occhi, la bocca» ha aspettato che nascesse tuo figlio, ritardando l'inizio della lavorazione...**

«È normale, è normale. Ero bellissima incinta: quando mi ha provato avevo un pancione così. Si è fatto tentare, la maternità è troppo bella».

**Ma perché ha voluto proprio te?**

«Seriamente non lo so, non lo so».

**Come si chiama tuo figlio?**

«Matteo Leonardo».

**Quanto ha condizionato la tua carriera il ruolo di Conchita in «Quell'oscuro oggetto del desiderio»?**

«Non mi ha condizionato per niente, anzi mi ha aiutato molto: mi ha fatto conoscere in tutto il mondo».

**Certo è che anche nel film di Bellocchio sei un oscuro oggetto di desiderio.**

«Io non mi trovo un oggetto di desiderio. Mi trovo solo una donna, certe volte addirittura una bambina. Questo mi trovo, niente altro».

**E di Buñuel cosa pensi?**

«Mi piace moltissimo».

**Ti piacciono solo film e registi «difficili» o faresti volentieri anche un film comico?**

«Mi piacerebbe fare un film comico. Mi piacerebbe, mi piacerebbe, ma non è facile e, poi, non ho

per niente la «suerte», come si dice...?».

**La fortuna?**

«Ecco sì, la fortuna. Non ho la fortuna di vedermi offrire film comici. Adesso però ne faccio uno molto bello in Francia, una commedia divertentissima; ho letto il copione in una sola notte e ho riso come una matta. In passato ho fatto comunque qualche film divertente in Spagna».

**Come te la sei cavata?**

«Credo bene. Ti posso solo dire che in genere quando mi vedo mi faccio sempre ridere».

**Ti piace più lavorare in Italia o in Spagna?**

«Non ci ho mai pensato. Certe volte quando sono qui vorrei essere lì e certe volte quando sono lì vorrei essere qui. Certo è diverso: quando si è nel proprio Paese c'è una maggiore complicità con il film, la lingua è più facile...».

**A Bellocchio hai prestato oltre che occhi e bocca anche la tua voce.**

«Sì è vero, ed è stato bello, bello, molto bello. Il doppiaggio è una cosa molto brutta. Un personaggio si dovrebbe sempre fare per intero, voce compresa».

**Tu e i tuoi personaggi sembrare sempre una cosa sola.**

«Grazie, mi piace questo. Anche se credo di fare quello che fanno un po' tutti gli attori: vivo sempre direttamente i miei personaggi, cerco sem-



pre di capire chi sono. Forse, a volte, sono anche un po' i miei personaggi, chissà! Tu mi vedi così?».

**Io sì. Magari, poi, nella vita privata sei tutta diversa da loro, così sensuali, magici, misteriosi.**

«Non so. Nella vita privata mi sento tante cose. Mi sento pazza, mi sento strana, mi sento mamma, mi sento moglie, mi sento fantastica. Certe volte sento che mi sbaglio. Certe volte soffro, altre rido. Non mi sento mai originale, sono come sono».

**Nella vita non so, ma certo nei film sei originalissima.**

«Ti ringrazio».

ALESSANDRO SPINACI

### IN BREVE

**A Adriano Celentano** sono sempre piaciute le smorfie da scimpanzé e ora le esibisce anche sullo schermo. Il suo prossimo film è una favola comico-brillante che prende le mosse dalla giungla africana da dove uno scimmiesco Bingo Bongo (Celentano) viene trasportato in Europa. La civiltà e tutti i suoi vantaggi e svantaggi non si adattano a Bingo Bongo, che esprime il desiderio di tornare nel suo ambiente primitivo. Il regista è Pasquale Festa Campanile, il titolo *Bingo Bongo*.

**Agostina Belli** affronta un tema storico nel film *La guerrigliera* di Pierre Kast, ambientato nel 1810 durante la rivoluzione portoghese con-

tro Napoleone. Vedremo la Belli nella parte di un'aristocratica che decide di lasciare nobiltà, ricchezza e marito per combattere affinché trionfi la libertà nel suo Paese.

**Primi annunci di film natalizi**, quei film che tutta la famiglia vede tra una tombola e l'altra (e così si diventa «film miliardario» in vettura al box-office). Per il prossimo Natale Abatantuono non mancherà e al grido di «violenza! violenza!» sarà il protagonista di *Attila, flagello di Dio*.

**Paolo Villaggio** si prepara a girare *Pappa e ciccia* di Neri Parenti con Lino Banfi, Anna Mazzamauro e

Milly Carlucci, e *Bonnie e Clyde all'italiana* di Steno con la Muti.

**Chi vuole saperne di più** sull'immagine cinematografica, può seguire a L'Aquila la seconda edizione di «Una città in cinema», dedicata completamente all'opera dei direttori della fotografia. Il programma della manifestazione si suddivide in varie sezioni: analisi di alcuni film, seminari di studio, riprese sul set, incontri con direttori della fotografia italiani e stranieri. Per uno stage sull'uso della steady-cam giungeranno da Los Angeles David Lerner e William Glemm, e Jean Rouch curerà il settore dedicato all'uso della macchina a mano.



# L'unione fa la gola.

“Salve cara birra, ben arrivata! Come sei bionda e spumeggiante! Fai venire voglia di berti subito”. “E tu, mia cara pizza, saresti da addentare all’istante. Penso che insieme faremo un ottimo pranzo”. “Certamente. Spe-

ro però che mi presenterai i tuoi amici. Ho visto che siete venuti in tanti dalla Germania: prosciutti, würstel, formaggi, sottaceti, yogurt, biscotti, marmellate, succhi di frutta...” “Sì, sì, ma state

attenti alle imitazioni. I prodotti originali siamo noi. Cercateci!” “Allora, andiamo? Mi fai proprio venire sete!” A voi no?



**Prodotti alimentari  
dalla Germania.  
Musica nuova in cucina.**

# una nuova era nella

# fotografia amatoriale

**A**ll'inizio dell'anno, la KODAK ha presentato contemporaneamente in tutto il mondo quella che a ragion veduta può essere realmente definita « una nuova era nella fotografia amatoriale ». L'affermazione è pienamente giustificata e del resto non potrebbe essere che così, provenendo dalla grande Casa americana che da un secolo è sempre stata all'avanguardia in fatto di fotografia.

Questa volta, infatti, la novità rappresenta un sostanziale balzo in avanti in termini di automazione e di risultati ottenibili grazie alla nuova linea di apparecchi fotografici realizzati attorno a un disco rotante di pellicola. Per intenderci, si tratta della nuova linea di apparecchi KODAK Disc (quattro modelli) con ampia possibilità di scelta sia per le prestazioni sia per il prezzo) e una nuova pellicola negativa a colori realizzata a forma di disco.

Eleganti e compatti, gli apparecchi KODAK Disc modello 2000, 4000, 6000 e 8000 sono alimentati da una batteria di cellule al litio che contengono più energia di quanta l'utilizzatore ne potrà mai consumare in anni di uso dell'apparecchio. Combinata con un cervello elettronico miniaturizzato, la sorgente di energia alimenta il lampo elettronico che pertanto si ricarica, dopo l'uso, in poco più di un secondo, nonché il motore che fa avanzare automaticamente la pellicola e regola il dispositivo di controllo automatico della esposizione.

Chiave di questo nuovo sistema è la nuova pellicola KODACOLOR HR Disc, un caricatore circolare che contiene 15 minuscoli fotogrammi (ognuno ha il formato di mm 8 x 10) in grado tuttavia di dare stampe a colori di alta qualità. Ciò è possibile grazie a due importanti innovazioni tecnologiche: la rapidità della pellicola che è di 200 ASA/ISO e

l'emulsione che consente una alta definizione e una minore grana.

Insieme a questo minuscolo formato è stato messo a punto anche un obiettivo a corta lunghezza focale che unisce una eccellente luminosità (f/2,8) alla profondità di campo richiesta per la maggior parte delle situazioni tipo di ripresa eseguite con apparecchi a fuoco fisso. L'obiettivo dei nuovi apparecchi KODAK Disc è costituito da 4 elementi in vetro e i tecnici che lo hanno messo a punto non hanno esitato a definirlo « prossimo ai limiti della perfezione ».

Questa nuova pellicola ha inoltre consentito di poter disegnare e realizzare apparecchi fotografici di forma totalmente nuova, che stanno comodamente nel taschino di una giacca pur possedendo un'alta sofisticazione elettronica: al semplice tocco del pulsante di scatto, gli apparecchi, grazie a due circuiti elettronici integrati, compiono tutta una serie di complicate operazioni, in un tempo rapidissimo quale è la frazione di un secondo: analizzano la scena... scelgono l'esatta esposizione... attivano, se necessario, il lampo elettronico incorporato... scattano la foto... fanno avanzare la pellicola... e ricaricano il lampo stesso.

I tecnici della KODAK hanno calcolato che, grazie a questo nuovo sistema fotografico, verrà ridotto il rischio di foto sottoposte di circa la metà, le foto mosse si ridurranno al 2% e il numero di foto perse e rovinate dal cattivo funzionamento del lampo scenderà a meno dell'1%.

Siamo di fronte alla nuova tecnologia degli anni '80, volta a garantire i migliori risultati attraverso più ampie possibilità di utilizzo dell'apparecchio fotografico, il tutto a un prezzo sempre ragionevole. Chiara dimostrazione che la KODAK crede fermamente in questo mercato, desidera incrementarlo, semplificando le lavorazioni e facendo progredire la fotografia.

**TUTILIBRI**  
NARRATIVA: I PIÙ LETTI

1. Marquez: Cronaca di una morte / Mondadori
2. Parisè: Sillabario n. 27 / Mondadori
3. Levi: Se non ora quando? / Einaudi
4. Amado: I guardiani della notte / Garzanti
5. Jennings: L'azteco / Rizzoli

## RUBRICA

### A SAVERIO STRATI IL PREMIO SAVARESE

Si chiude la stagione con un premio resuscitato: quello che la città di Enna dedicò, fino al 1972, a Nino Savarese, narratore e critico di forse troppo appartata ma originale presenza nel panorama del primo Novecento (morì nel '45). Proprio perché ostile ad una incontrollata proliferazione dei premi quando soltanto smaccatamente turistici, segnalavo volentieri questo ritorno d'una istituzione solida e credibile, che già in passato s'era qualificata con scelte intelligenti e che quest'anno ha portato alla ribalta tre scrittori di sicuro valore, tre romanzi certamente non destinati a scomparire nel mare di titoli che appaiono a ogni stagione in vetrina.

La giuria del Premio Savarese — coordinata da Enzo Lauletta, efficacissimo «animatore» culturale — allinea scrittori e critici di prestigio, da Giorgio Saviane a Claudio Marabini, da Carlo Maria Pensa a Claudio Vicentini: sono loro a scegliere una terna di nomi da proporre poi — secondo una formula ormai collaudata — a una «commissione» di lettori. Saverio Strati con *I cari parenti* (ed. Mondadori), Pasquale Festa Campanile con *La ragazza di Trieste* (Bompiani) e Giorgio Montefoschi con *La felicità coniugale* (Rizzoli) sono stati i finalisti '82: una gamma singolarmente ampia, dall'ironica levità delle «memorie» familiari di Strati, volte a cogliere il mondo contadino del Sud nel momento del suo impatto con l'inurbamento e il «benessere», all'inquietante ritratto di donna di Festa Campanile (che ne sta facendo un film con Ornella Muti), fino al corposo e complesso «spaccato» di vita della borghesia romana di Montefoschi.

Per i trentun lettori ha vinto Strati (nella foto): e forse c'entra in qualche modo una «simpatia» con questo scrittore calabrese che da anni fissa il suo sguardo nella società meridionale tra passato e presente, e ne evoca personaggi e atmosfere con una «felicità» di narratore autentico.

P. GIORGIO MARTELLINI

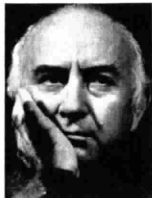

## VALLE D'AOSTA

**S. Vincenz**  
"Il Bucco"  
Via C. de' Bedini Bianca  
Via Chanoux, 93

## PIEMONTE

**Alba**  
Gastronomia da Ugo  
P.zza Garibaldi, 4

**Biella**  
Gastronomia Bianchi  
Via San Filippo, 14

**Casale Monferrato**  
Gastronomia Bollo Giorgio  
Piazza Rattazzi, 1

**Fossano**  
Self Service Fely  
Via Ambrogio da F., 3

**Vercelli**  
Salumeria Caligaris Fr sco  
Via V. Veneto, 21

**Torino**  
Pizzeria S.S.A. Prod. Alimentari  
Piazza S. Carlo, 196  
Salumeria Gastronomia  
Lerdà Enzo & Figlio  
Via Prometeo d'Acqua, 39

**Salumeria Musso Luigi**  
Via Garibaldi, 44  
Salumeria Rosaspina  
Via Pietro Micca, 9

**Salumeria Sbriccoli Mmo**  
Corso Fiume, 2  
Specialità Alimentari  
Vittorio Fiorentini  
Via Bettoia, 6

**"Delikatessen"**  
Ferraro Enzo  
Via Lagrange, 38

## LIGURIA

**Alasio**  
Salumeria Fanali  
Via Veneto, 42

**Andora**  
Supermarket  
di Geoeppiana Piana Patrone  
Via Dona, 13/15

**Bordighera**  
Gandolfo Carlo  
Via VIII Emanuele, 319/321

**Diano Marina**  
Salumeria A. Campagnoli  
Via Roma, 119

**Imperia Ligure**  
Salumeria Chiesa s.r.l.  
Via T. Perticari, 13

**Genova**  
Drogheria Pasticciera  
Crastan Giacomo  
Via XX Settembre, 114/R

**L'aromatica**  
di Francesco Renato  
Via Trebondia, 35  
Rosticceria Gaspario  
Via Freschi, 56/R

**Sampierdarena**  
Drogheria Squillari  
di Duretta Clotilde  
Via Cantore, 265/R

**Laigueglia**  
Cecotto Dante  
Via Dante, 85

**Lerici**  
Alimentari Ferrari Savoio  
Via Roma, 60

**Oneglia-Imperia**  
Salumeria Carlucci Bruno  
Via S. Giovanni, 55

**S. Bartolomeo a Mare**  
Salumeria Reviglio Vera  
Via Aurelia, 103

**Sanremo**  
Salumeria Bellini  
di Bellini Deia & C.  
Via Corradi, 54

**Salumeria Ronco Francesco**  
Via Palazzio, 11

## LOMBARDIA

**Bergamo**  
Fattoria "Le Pici"  
Via Pignolo, 4

**La Bottega del Buongustai**  
di Cortina's Gianfranco  
Via Masone, 3

**Brescia**  
Gastronomia ai Portici  
di Bonetti e Storti  
Via Portici Dieci Giornate, 95

**Crema**  
Il Salumiere  
di Annibale Pagliari  
Via XX Settembre, 84

**Alperia**  
Alimentari  
Scandoglio & Aliaighi  
Via Pieve, 24

**Milano**  
Drogheria Corbelli Natta  
Corso Montorote  
Ang. Via Conservatorio, 17

**Drogheria De Gaudenzi**  
Specialità  
Corso Montorote, 18

**Drogheria Grossi Vittorio**  
Corso Magenta, 31  
Drogheria Panni Angelo  
Specialità  
Via Montenapoleone, 20

**Prodotti Dolciani**  
e Dietetici Garbagnati  
Via Victor Hugo, 3  
Il Salumiere  
di Montenapoleone  
Via Montenapoleone, 12

**La Tavola Tedesca**  
Corso Buenos Aires, 64

**Mantova**  
Gastronomia Zappalò  
Ruberto  
Corso VIII Emanuele, 104

**Moggio (Como)**  
"La Casa dei Salumi"  
di Locatelli

**Sondrio**  
Salumeria "Rigamonti"  
Via Beccaria, 4

**Varese**  
Gastronomia Battarini Mario  
Corso Matteotti, 68

**TRENTINO ALTO ADIGE**  
**Bolzano**  
Alimentari Fini  
Enrico Imrebrecht  
Via Portici, 29

**Alimentari Asoli Unterholzler**  
Via Botta, 4  
Salumeria Mase Giuliano  
Via Goethe, 15

**Gastronomia Manente**  
Via Olivieri, 19

**Padova**  
Alimentari Giorgio Summi  
Via Belzoni, 8  
Salumeria Internazionale  
Vignato Remigio  
Via Roma, 26

**Eurofomaggi**  
di Facciolini Gino  
Corso del Popolo, 37

**Rovigo**  
Salumeria F.lli Piva  
P.zza Garibaldi, 15

**San Bonifacio**  
"Casa del Formaggio"  
Corso Venezia, 49

**S. Donà di Piave**  
di Buongustai  
di "Soncin Gianfranco"  
Corso Silvio Trentin, 53

**Treviso**  
Salumeria Gastronomia  
Crizzali  
Via Calmagliore, 41

**Specialità Gastronomiche**  
Danese  
Corso del Popolo, 28

**Venezia**  
Generi Alimentari Drogheria  
Borini  
Strada Nuova, 38/34

**Salumeria S. Marco**  
di Migotto Giovanni  
Bocca di Piazza, 156/9

**Verona**  
Salumeria Alimentari  
Di Carlo Dindo  
Via IV Novembre, 11

**Specialità Alimentari**  
A. Zanelli  
Via XX Settembre, 140

**Salumeria F.lli Sinico**  
Via Leonini, 5  
Corso di Porta Borsari, 29

**Vicenza**  
Drogheria Impuoni Alberto  
Corso Palladio, 15

**Salumeria Gastronomica**  
Tamburini Luigi  
Via Marconi, 3

**Bondeno**  
Gastronomia "da Italo"  
di Grandi Italo  
Piazza Costa, 24

**Casene**  
Terranova Annamaria  
Via Dandini, 4

**Ferrara**  
Alimentari Salumeria  
Boghi Francesco  
Via Contrari, 14

**Bottega del Buongustai**  
di Gandini Giancarlo  
Corso Giovecca, 128

**Forlì**  
Drogheria e Specialità  
Gastronomiche  
Giulia Bertacchi  
Piazza Saffi, 11

**Guastalla**  
Bianchi Romano  
Largo del Mile, 10/C

**Modena**  
Salumeria "Dino"  
Via Emilia Est, 83  
"Al Cuntadino"  
di Luzzi Franco  
Via Guardini, 476

**Vignola**  
"Il Rustico" di Tomini Dina  
Via Mazzini, 2

**Parma**  
Drogheria Diono Lina  
Via G. Verdi, 25

**Salumeria Ferrari Cesare**  
Via Cavour, 17  
Salumeria Garibaldi  
di Cavatorta Piero  
Via Garibaldi, 69

**Salumeria Pasini**  
Via Repubblica, 83

**Piacenza**  
Salumeria  
Brisno e Giovanni Savazzi  
Piazza Cavalli, 29

**Alimentari Marucci**  
Via Senese, 20/R

**Pizzcheria G. del Bene**  
Via degli Artisti, 56/R  
Pizzcheria Gentili  
Viale Mazzini, 11/R

**F.lli Pozzali**  
Via G. Sponzini, 22

**Foro del Mare**  
Salumeria Parmigiana  
Via Mazzini, 1

**Lucca**  
Salumeria "La Grotta"  
Via Antilettorio, 1

**Lido di Camaiore**  
Giuliano e Sauro Giannoni  
Viale Colombo, 446

**Montecatini Terme**  
Salumeria Siet'Anelli Lido  
Corso Matteotti, 165

**Piombino**  
Salumeria Gastronomia  
Timo e Maria  
Via Hermete, 31

**Pisa**  
Pizzcheria Luigi Giancino  
Via S. Maria, 145

**Pistoia**  
Pizzcheria  
Biagnoni Antonio e Savina  
Via Cavour, 45

**Siena**  
Salumeria Morbidì Armando  
Via Banchi di Sopra, 73/75

**Viareggio**  
Fappanni Vitellone e Carla  
Piazza Shelley, 29

## UMBRIA

**Bottega del Buongustai**  
di F. Gambacorta  
Via S. Gabriele, 17 A/B

**Città di Castello**  
Barla Gastronomia  
Via S. Antonio, 4

## EMILIA

**Bottega del Buongustai**  
di F. Gambacorta  
Via S. Gabriele, 17 A/B

**Città di Castello**  
Barla Gastronomia  
Via S. Antonio, 4

**Castelnuovo**  
Via S. Antonio, 4

**Castelnuovo**  
Via S. Antonio, 4

**Castelnuovo**  
Via S. Antonio, 4

**Castelnuovo**  
Via S. Antonio, 4

**Castelnuovo**  
Via S. Antonio, 4

**Castelnuovo**  
Via S. Antonio, 4

**Castelnuovo**  
Via S. Antonio, 4

**Castelnuovo**  
Via S. Antonio, 4

**Castelnuovo**  
Via S. Antonio, 4

**Castelnuovo**  
Via S. Antonio, 4

**Castelnuovo**  
Via S. Antonio, 4

**Castelnuovo**  
Via S. Antonio, 4

**Castelnuovo**  
Via S. Antonio, 4

**Castelnuovo**  
Via S. Antonio, 4

**Castelnuovo**  
Via S. Antonio, 4

## CAMPANIA

**Napoli**  
Arte Russo Domenico  
Via S. Pasquale a Chiaia, 31

**Drogheria Internazionale**  
Costrington  
Via Chiaia, 94

**Vittorio Ursini**  
Piazza Trieste e Trieste, 54

**Capri**  
Alimentari Ferraro Carlo  
Via delle Botteghe, 10/B

**Portici Bellavista**  
De Pietro Teresa  
Piazza Poli, 12

**Salerno**  
Casa Bianca  
Gastronomia Internazionale  
Corso Garibaldi, 144/146

**San Giorgio a Cremano**  
Salumeria Panese Vittorio  
Via Manzoni, 80

**Sorrento**  
Alimentari Russo  
Corso Italia, 120  
Via C. Cesareo, 67/C

**Supercimeto "Sorrento"**  
Via Degli Aranci, 159

**Torre Annunziata**  
Lucifulli  
Corso VIII Emanuele, 253

**"Lucifulli"**  
Via Roma, 13/15

**Torre del Greco**  
Alesio Raffaele  
Corso VIII Emanuele, 164/166

## ABRUZZI

**Chieti**  
Salumeria  
"De Liberato Antonio"  
Corso Maruciano, 59

## PUGLIA

**Bari**  
G. A. Ravoni  
Via Putignano, 73/A  
Salumeria Modenese  
Vittorio Luzzi  
Via Garibaldi, 47

**Galatone**  
Specialità Enogastronomica  
di Bellone Antonio  
Via Sieto, 2

**Taranto**  
Special Market  
F.lli Canone  
Via Roma, 54

**CALABRIA**  
**Reggio Calabria**  
"Botteghe  
dei F.lli Musolino  
Via G. De Nava, 103

## SICILIA

**Catania**  
Cristaldi Michelangelo  
Viale V. Veneto, 41/E3

**Salumeria Dagnino Carlo**  
Via Etna, 19/R

**Salumeria**  
Michele Impellizzeri  
Via G. Leopardi, 33/35

**Salumeria Gastronomia**  
F.lli Menza  
Viale Rissardo, 143

**Salumeria Sicarone**  
Piazza Verga, 7

**Messina**  
Salumeria Daddo  
Via Garibaldi, 317

**Salumeria "Stogla d'Oro"**  
di Silvestro Carmelo  
Via T. Cannizzaro, 125

**Palermo**  
Alimentari Fumetta Vincenzo  
Via F. Cordova, 47

**Salumeria Mangia Rino**  
Via Principe Belmonte, 116

**Trapani**  
"La Tornese"  
di Bovo Rosalia  
Corso Umberto, 59

## SARDEGNA

**Capigliari**  
Salumeria  
Wursteren Delikatessen  
Pisu Carlo  
Via Baylle, 35



# Prodotti alimentari dalla Germania? Ecco gli indirizzi città per città.

Ed in molti altri negozi e supermercati.

**Brunico**  
Self Service Meini  
Via Dante, 10

**Copolo di Pejo**  
Pejo Market Monari  
Via Roma, 23

**Merano**  
Generi Alimentari  
Batti Amori  
Via Portici, 261

**Specialità Alimentari**  
A. D. Venturoli  
Via Portici, 120

**Specialità Gastronomiche**  
J. Sebasteo  
Via Portici, 227

**Torbole sul Garda**  
Alimentari Panficio  
F.lli Mandelli  
P.zza V. Veneto, 16

**Tranto**  
Specialità Meini  
Via Mantova, 28

**VENETO**  
**Alte Caccato**  
Salumeria F.lli Danese  
Viale Stazione, 55

**Bassano del Grappa**  
Salumeria Drogheria  
Lindoi, 31  
Via Da Ponte, 14/16

**Belluno**  
Alimentari Zanotti Livio  
Via Mezzaterra, 1

**Castelfranco Veneto**  
Ditta Umberto Genovesi  
di Rino Guidati  
Corso 29 Aprile, 30

**Cortina d'Ampezzo**  
Cooperativa di Consumo  
Corso Italia, 48 e 100

**Legnano**  
Pizzoni Danilo  
Corso della Vittoria, 2

**Mezzè**  
Drogheria Caberlotto  
Piazza Ferretto

**Specialità di Dal Ponte Gianfranco**  
Corso Foggazzaro, 56

**Consiglio Veneto**  
Gastronomia  
Guglielmo Adriano  
Via Cavour, 3

**FRIULI VENEZIA GIULIA**  
**Forlì**  
"Specialità" di Bigotti Giovanni  
Via Garibaldi, 6

**Alimentari Tommasini Frasco**  
Corso Verdi, 86

**Manfalcone**  
Alimentari Franco Bais  
Via Cernaia, 1

**Pordenone**  
Specialità Gastronomiche  
de Font Giuseppe  
Viale Cossetti, 26/A

**Alimentari Gastronomia**  
Barbascio Mario  
Via Monterele, 4

**Ronco dei Legionari**  
Specialità di Nadia Donda  
Via Roma, 8

**Trieste**  
Alimentari Gerbini Daniele  
Lindoi, 31  
Alimentazione BM  
Via Roma, 3

**"Negozio di Specialità"**  
Piazza S. Giovanni, 6

**Udine**  
Delikatessen Ermanno  
Di Sant'Anna  
Via Manni, 1

**EMILIA ROMAGNA**  
**Bologna**  
Alimentari Adolfo Parma  
Via Indipendenza, 20

**Salumeria Gastronomia**  
Tamburini Angelo  
Piazza Maggiore, 3/F

**Reverenza**  
Specialità di Baroncini  
Casa del Formaggio  
Via IV Novembre, 13

**Reggio Emilia**  
Rosticceria "Al Caminetto"  
di Benevise Franco  
Via Fornaciari, 9/B

**Riccione**  
Supermarket F.lli Angileri  
Viale Dante, 10 via Diaz, 30

**Macmercat Del Prete Vito**  
Via A. Doria, 7

**Miramare di Rimini**  
"CIP Martelli"  
di Cipriani Domenico  
Via G. Marconi, 48

**MARCHE**  
**Ancona**  
Supermarket Pierangeli  
Corso Mazzini, 29/31

**Ascoli Piceno**  
"Kaschhaus"  
di Manini Vittorio  
Corso VIII Emanuele, 51/53

**Porto San Giorgio**  
"Kaschhaus"  
di Manini Vittorio  
Corso VIII Emanuele, 51/53

**TOSCANA**  
**Arezzo**  
Salumeria Silvestri Mario  
Via Mondolfi, 9

**Arezzo**  
Salumeria Gannoni Enore  
Via Garibaldi, 104

**Castiglione della Pescaia**  
Salumeria da Franco  
Via della Libertà, 62

**Empoli**  
AL. V.E., de F.lli Venturini  
Via Garibaldi, 104

**Salumeria Fulignati**  
Piazza degli Uberti, 7

**Firenze**  
Ditta Carlo Caldera s.a.s  
Via dell'Ariento, 51/R  
Via Calimala

**Parigi**  
"Il Parma"  
di Cappellini Bruno  
Via Dei Priori, 27

**Salumeria Drogheria Finetti**  
Via Dancetta, 1

**Salumeria**  
Massimo e Luciano Patomba  
Via de' Filiosoli, 33

**LATINA**  
F.lli Pacchiarotti  
Via Duca del Mare, 5/7/9

**Roma**  
Alimentari Ambrogio Anelli  
Via Nemea, 43

**Alimentari**  
Giovanni De Santis  
Via Tagliamento, 88

**"Delikatessen"**  
Giulio Pezzola  
Via Salaria, 69

**Drogheria Danesi**  
Via Giuseppe Ferrari, 43

**Ercoli Raffaele**  
Via della Croce, 32/33

**Palombi Mario**  
Piazza Testaccio, 40

**Ricerca**  
di Roberto Morici  
Via Celini, 21

**Empoli**  
AL. V.E., de F.lli Venturini  
Via Garibaldi, 104

**Salumeria Fulignati**  
Piazza degli Uberti, 7

**Firenze**  
Ditta Carlo Caldera s.a.s  
Via dell'Ariento, 5

**NOVITÀ!**  
**raddoppia la convenienza!**

**PACCO DOPPIO**

# Lines Lady da 20

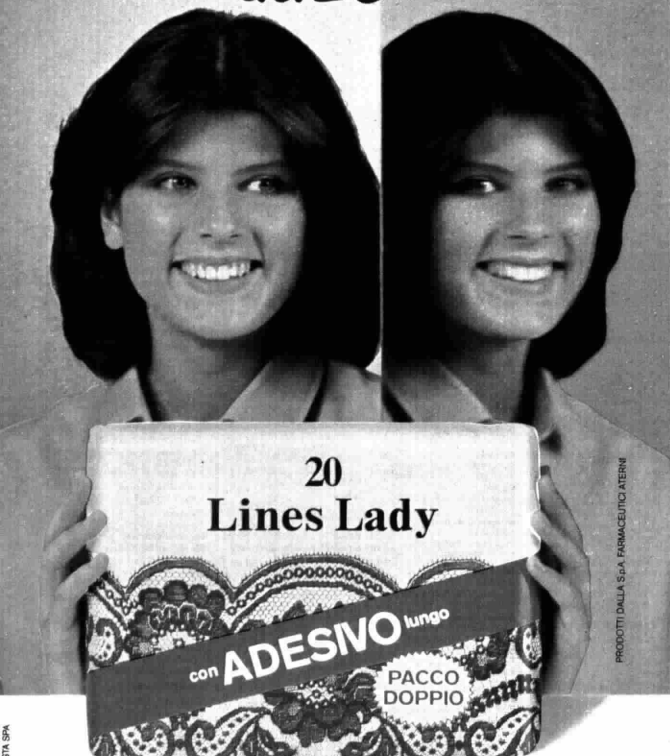

PRODOTTI DALLA S.P.A. FARMACEUTICI ATERNI

Lo sai, Lines Lady ti dà la sicurezza totale e una maggior convenienza.

Da oggi, Lines Lady ti dà qualcosa in più.

Oltre ad un prezzo più che buono, la possibilità di una comoda scorta:

20 assorbenti sicuri - pratici - convenienti in un pacco solo.

ARMANDO TESTA SPA

## TUTTILIBRI RAGAZZI: I PIÙ LETTI

1. Ravasi: Gesù una buona notizia / S.E.I.
2. Hill: Spotty va a spasso / Fabbri
3. Jesi: La casa incantata / Vallardi
4. Rattalino-Rescigno: Chopin / Fabbri
5. La storia blu / Emme

### RUBRICA



Giuliana Muscio  
**Scrivere il film**  
 ed. Savelli  
 286 pagine,  
 15.000 lire

Nella stessa collana che ospita *Bal-lare il film* (una lunga cavalcata nell'epoca del grande musical americano), questo volume è una preziosa guida per muoversi nel mondo del cinema e soprattutto per scoprire cosa accade prima del primo giro di manovella. Gli sceneggiatori, che spesso restano in ombra, questa volta appaiono al naturale. c. s.



Botho Strauss  
**La dedica**  
 ed. Guanda  
 100 pagine,  
 7000 lire

Prima opera tradotta in italiano di questo narratore e drammaturgo tedesco della generazione dei trentenni. È il diario steso in un'estate berlinese dal protagonista, un libraio afflitto da pene d'amore. Pagine di pura fenomenologia del quotidiano, di sprofondamento interiore in un'universo senza meta. r. f.

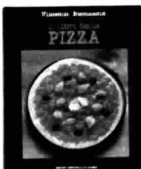

Buonassisi  
**Il libro della pizza**  
 ed. Gruppo Fabbri  
 183 pagine,  
 30.000 lire

150 modi di fare la pizza, 60 combinazioni gastronomiche fra calzoni, crostate e focacce, 90 tipi di paste fritte in un racconto spigliato e brillante firmato da Vincenzo Buonassisi, fantasioso cuoco-scrittore. Dalle tortillas alle focaccine «pechinesi» imparando i trucchi per cucinare le specialità più appetitose.



# Dopo mamma gatta ci pensa Kitekat.

Kitekat: bocconcini e croccantini.  
Con pollo, con fegato, con pesce  
e vitamine A, E, B1.

Kitekat: un'alimentazione sana,  
completa, gustosa. Perché il tuo gatto  
cresca in tutta salute.

**Kitekat**  
nutre sano il tuo gatto.



Per lavare la lana, li ho provati tutti!

# Oggi credo solo a Woolite®



“Perché Woolite mantiene ai miei golf e ai miei capi delicati la forma, i colori e quella morbidezza che amo. E un flacone di Woolite costa meno di un lavaggio sbagliato”.

Io credo a **Woolite**.



**RUBRICA**



King Crimson  
**Beat**  
 POLYGRAM  
 2311 156

Dopo il successo di *Discipline* di un anno fa ecco che il rinnovato gruppo dei King Crimson imbrocca un altro long-playing che, come il primo, si preannuncia di classe.

*Beat* è un po' una sintesi delle esperienze svarianti di Robert Fripp, chitarrista, organista e compositore che, anche dopo lo scioglimento della vecchia formazione da lui guidata, non aveva mai perduto un posto di primo piano all'interno della musica pop inglese.

Il suo braccio destro sembra essere ora l'americano Adrian Belew, chitarrista «pesante» e cantante di gran presa, ma anche il bassista Tony Levin e il batterista Bill Bruford hanno un ruolo molto importante nel nuovo gruppo.



Rip Rig + Panic  
**I am cold**  
 Virgin Ricordi  
 VIL 12228

Da una scissione del Pop Group (Gareth Sager, Mark Springer, Bruce Smith e altri) è nato il Rip Rig + Panic, formazione anglo-americana che ha fatto furore all'ultimo Festival del jazz d'avanguardia che si è tenuto a Moers.

La formazione ha recentemente cooptato il famoso trombettista Don Cherry e sua figlia Neneh, un'ottima cantante.

La musica del gruppo (chi la chiama no wave, chi punk jazz, chi, più semplicemente, misto-jazz) è una piacevole miscela di ritmi africani e sonorità «bianche» moderne, ottenute utilizzando strumenti acustici tradizionali.

Insomma, *I am cold* è un album «à la page» proprio rasserrenante.

S. G. BIAMONTE



EHI, HAI VISTO  
 CHE C'E' UN NUOVO PACCO  
 DI CARTA IGIENICA SCOTTEx?

SÌ, E' IL NUOVO PACCO  
 DA 10 ROTOLI  
 PIU' CONVENIENTE.



**Carta igienica Scottex.**  
**10 piani di morbidezza,**  
**10 rotoli di convenienza.**

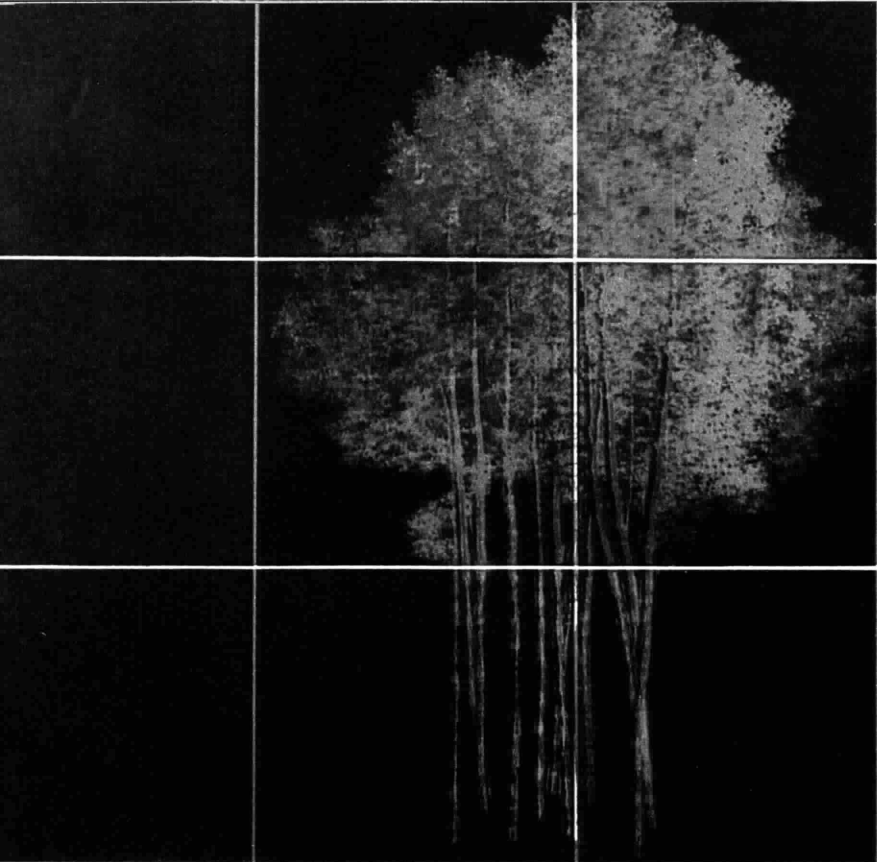

Diverse da tutte.

Sono nate nel Cragiuolo. Questo vuol dire che sono ceramiche diverse da tutte: perché nel Cragiuolo abbiamo ricercato nuove tecnologie. Immaginato nuovi rapporti tra forma e colore. Ripensato completamente la funzione di arredamento che la ceramica può avere. Perché nel Cragiuolo abbiamo riscoperto la ceramica.

**IL CROGIUOLO**  
di  **MARAZZI**



**RUBRICA**



Riccardo Fogli  
Compagnia  
PARADISO  
PRD 20317

È stato un anno fortunato per Riccardo Fogli. Dopo aver vinto il Festival di Sanremo, recentemente si è portato a casa la Vela d'Oro (ex Gondola d'Oro). È un successo meritato che premia un interprete elegante, leader indiscusso della nuova canzone melodica italiana. Infatti Fogli con le sue canzoni ha contribuito molto negli ultimi anni all'affermazione di questo stile musicale. Il segreto del «fenomeno Fogli» sta nella giusta dose di tre elementi fondamentali: calda voce, motivo orecchiabile, arrangiamento soffice. E questa ricetta si ritrova anche in questo ultimo album, dove Fogli oltre ad interpretare motivi scritti dal suo staff (Morra-Fabrizio) canta alcuni motivi tratti dal repertorio di altri colleghi.



Tempi Duri  
Chiamali  
tempi duri  
FADO  
FAD35701

Particolare attenzione questo gruppo riserva ai testi. E questo è un fatto curioso tra le nuove leve del rock italiano. I quattro componenti (Marco Bisotto alla batteria, Cristiano De André al violino, Carlo Facchini al basso e Loby Pimazzoni alla chitarra) in questo loro primo 33 giri (tempo fa è uscito un buon 45 giri) hanno cercato di non trascurare le cosiddette «parole» e nei brani si raccontano storie ricche di sensazioni, emozioni e ricordi. Suoni puliti, esecuzioni senza forti distorsioni elettroniche, arrangiamenti soft-rock sono perfettamente calzanti a queste ballate. Un gruppo, quindi, che tenta di tracciare una via di mezzo tra la «canzone di autore» (più portata verso i testi) e la musica dei gruppi rock (indirizzati verso i suoni).

MARIO COLANGELI

**FLASH/CUCINA**

**LE FETTINE CON FANTASIA**

**SCALOPPINE AROMATICHE**

4 fette di vitello (o tacchino) - 1 pugno di farina bianca - sale, pepe - 60 gr. di **margarina Vallé** - alcune foglie di salvia - rosmarino, basilico - ¼ di panna - **4 Sottilette**

Battete leggermente le fettine di carne e passatele nella farina; tritate finemente le erbe aromatiche e fatele appas-

sire in un tegame con la **margarina Vallé**, aggiungete la carne e doratela da entrambi i lati a fuoco vivace.

Condite con sale, pepe e mettetle su ciascuna fettina una **Sottiletta** tagliata a listarelle.

Irrorate con la panna e cuocete a fuoco moderato per 10 minuti circa.

Servite in un piatto di portata caldo coprendo le scaloppe con il loro sugo.



**SCALOPPE DI TACCHINO ALL'ACCIUGA**

(dose per 4 persone)

6 scaloppe di tacchino - 6 **Sottilette Emmental** - 6 filetti d'acciuga sott'olio - 2 o 3 cucchiainate di passato di pomodoro - 50 gr. di **margarina Vallé**

Fate cuocere le scaloppe in un tegame abbastanza ampio che le contenga tutte, dove avrete fatto sciogliere la **margarina Vallé**. Salate e pepate e giratele appena cominciano a dorare.

Spalmate sulla superficie già dorata il passato di pomodoro, le **Sottilette** e il filetto d'acciuga possibilmente diviso in due o tre pezzetti. Se necessario fermate il formaggio alla carne con uno stecchino.

Coprite il tegame e, a fiamma molto bassa, fate cuocere fino a quando il formaggio non sarà fuso.

Servite le scaloppe molto calde.



**PICCATTINE ALLA CREMA**

100 gr. di prosciutto cotto magro iritato finemente o frullato - 8 fettine di fesa di vitello o di petto di tacchino - 1 limone spremuto - 1 **Philadelphia** da gr. 62,5 - 60 gr. di **margarina Vallé** - sale, pepe

In un largo tegame fate sciogliere la **margarina Vallé** e quando comincia a dorare adagiate le piccattine in un solo strato e fatele colorire leggermente da entrambi i lati; salate, pepate e irrorate con il limone.

Continuate la cottura per alcuni minuti, dopo di che togliete le piccattine dal tegame e ponetele su un piatto da portata che terrete in caldo.

Nel fondo di cottura versate il **Philadelphia** a pezzetti, il prosciutto cotto e due cucchiainate di acqua.

Mescolate fino ad ottenere una crema un po' densa che verserete sopra le piccattine. Servite subito.

La signora Rosa Zangrossi dice:

*"per i capi di lana o di seta,  
io mi fido solo di Soflan..."*



**Soflan Liquido.**  
**Nessuno ti dà più sicurezza.**

DISCHI

CLASSICA

LIRICA

## RUBRICA

Wolfgang  
Amadeus Mozart  
**Le sonate per  
pianoforte -  
Vol. I**  
Karl Engel pf.  
Telefunken  
635548  
(4 LP digitale)

Undici sonate per pianoforte, il *Rondò in la minore KV 511*, la *Marcia in do maggiore KV 408/1*, la *Fantasia in re minore KV 397*: questo il contenuto dei quattro dischi che costituiscono il primo volume delle sonate mozartiane eseguite da Karl Engel, al quale si debbono, soprattutto, alcune tra le più grandi letture pianistiche di Schumann. E ben venga, dopo il Hammerflügel di Demus e lo Schantz datato degli ultimi anni mozartiani di Badura-Skoda, lo Steinway impiegato da Engel: gli sperimentalisti recuperi di Demus, nonostante la curiosità che potevano suscitare, finivano con l'impoverirlo e tutto sommato sotto le dita di Engel lo Steinway suona meravigliosamente e Mozart non sembra perdersi nulla in espressività.

Bach - Brahms -  
Franck  
**Opere per  
organo**  
Francesco  
Catena  
Philips 6570721

César Franck costituisce in questo disco solo un completamento di una esecuzione prevalentemente dedicata a Bach, protagonista assoluto dell'intera prima facciata e di una buona metà della seconda: ma è un completamento cui vale la pena dedicare ogni attenzione, tanto l'esecuzione del *Corale in la minore* è eseguita con grande fedeltà allo spirito del compositore, volontà di ricercare lo stile più autentico e insieme non è appesantita da nessuno sforzo intellettualistico, ma ritrova una piena bellezza dell'espressione. Lo stesso discorso vale per Brahms, presente con due preludi corali. Bach, dominatore di questo recital organistico, è rappresentato, oltre che da numerosi preludi, dalla *Tocata e fuga in re minore BWV 565*.

OLGA VISENTINI

RadiocorriereTV 215

I<sup>a</sup> II<sup>a</sup> III<sup>a</sup> IV<sup>a</sup>  
V<sup>a</sup>... e poi?

MENTAL<sup>®</sup>

Autostrada:

casello, prima, seconda,  
terza, quarta, quinta, e poi...?  
Tanti chilometri uguali...  
che noia, che sonnolenza!

È il momento dello stimolo, è il momento di

MENTAL così forte, così fresco, MENTAL  
la marcia in più... e via per nuovi chilometri.

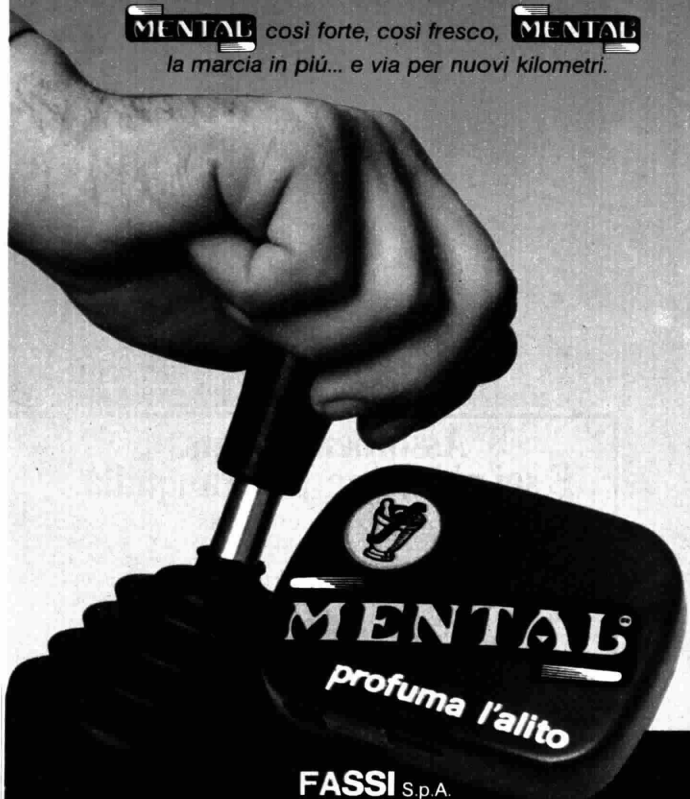

FASSI S.p.A.



## Assorbenti Lotus. E sei piú libera, piú tranquilla.

LOTUS FUTURA, particolarmente confortevole per la sua esclusiva forma anatomica. Assorbe completamente grazie a due strati di pura ovatta di cellulosa. E' assolutamente sicuro perché uno speciale foglio interno distribuisce uniformemente il flusso ed un foglio esterno evita qualsiasi perdita.



**lotus**

Lotus ti protegge senza farsi vedere.

LOTUS DISCRET, ultrasottile per non farsi notare anche sotto gli indumenti piú attillati, con super assorbente per garantire la stessa sicurezza di Lotus Futura. Grazie alle strisce adesive, gli assorbenti Lotus non si muovono e, quando non servono piú, spariscono nei pratici sacchetti contenuti in ogni confezione.



DISCHI

CLASSICA

LIRICA

## RUBRICA



Sergei  
Rachmaninoff  
**Opere per  
pianoforte**  
Ereško -  
Nasedkin  
Ricordi ARCL  
427002 (4 LP)

La Ricordi porta in Italia le esecuzioni che dei *Preludi* e degli *Etudes-Tableaux* di Rachmaninoff hanno realizzato due pianisti russi con la Melodja sovietica. Le esecuzioni risalgono al '74, quelle degli *Etudes-Tableaux* di Nasedkin, e al '79 quelle di Victor Ereško dei *Preludi*, e sono entrambe esecuzioni di grandissimo stile. Anche la disuguaglianza che si può riscontrare nei 24 *Preludi*, dove talvolta l'ispirazione del compositore pare quasi venire a mancare, è superata da uno stile esecutivo fortemente omogeneo e che riesce a mantenere viva l'attenzione dell'ascoltatore. Gli *Etudes-Tableaux* sono certo l'opera dove meglio si rivelano il genio e la maestria pianistica di Rachmaninoff.



Ludwig  
van Beethoven  
**Le sonate  
per pianoforte**  
pf. Vladimir  
Ashkenazy  
Decca D258D  
(12 LP)

Si conclude qui la parabola beethoveniana percorsa da Vladimir Ashkenazy: ed iniziano ora i paragoni con i pianisti del passato, le vette altissime di Backhaus, di Nat e, sopra ogni altro, di Schnabel, sbrigativamente respinti dallo stesso Ashkenazy, che dichiara di non amarne il suono poco pulito. E la pulizia del suono è la mira assoluta dei pianisti d'oggi, che ad essa sacrificano talvolta anche troppo come interpreti. Detto ciò, quella di Ashkenazy è una lettura che talvolta non manca di unire al virtuosismo (ascoltate l'«*Appassionata*», che del virtuosismo della tecnica è in questa esecuzione un vero monumento) una penetrazione poetica che vivifica l'articolazione, il fraseggio accuratissimo, le studiatissime inflessioni.

OLGA VISENTINI

Radiocorriere TV 217

Prodotto di qualità LEVER

cosí pulito  
come il piatto  
in cui mangiate

**Vim clorex**  
**igiene sicura al 100%**

Un lavandino dove è passato un normale abrasivo, visto al microscopio, presenta ancora tracce di sporco.

Invece un lavandino, pulito con Vim Clorex non presenta più tracce di sporco, perché Vim Clorex lo scava e lo distrugge.

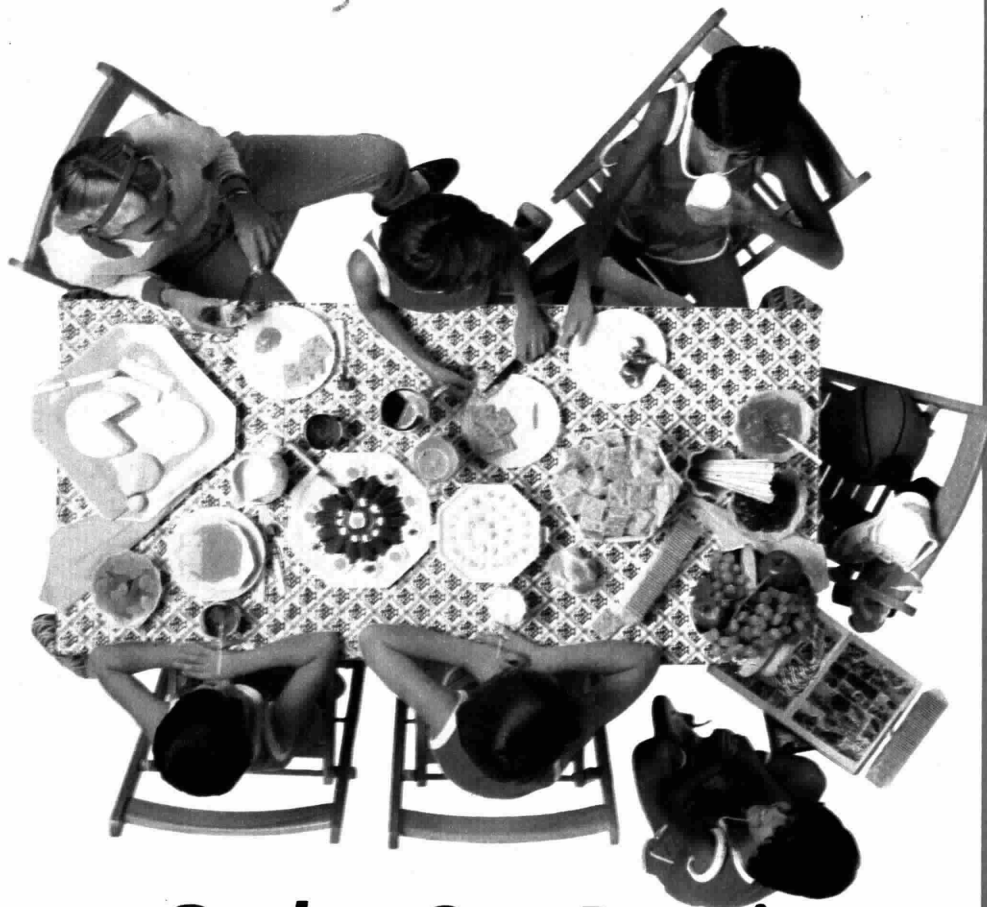

## Crackers Gran Pavesi. Il "pane" di oggi.

Uno, due, tre... dieci... cento... eccoli, i crackers Gran Pavesi, nella nuova confezione "apri e chiudi": sono ben protetti in quattro sacchetti che potete facilmente aprire e richiudere quante volte volete, per mangiare, ogni volta, quanti crackers volete. Così, i vostri Gran Pavesi restano sempre croccanti, dal primo all'ultimo: proprio come deve essere il pane di oggi.



**PAVESI**

Gran Pavesi "apri e chiudi": 140 volte fragranti.

## Renato Zero

In Zerolandia fermo-posta ci riprova continua il suo discorso con gli ascoltatori che gli hanno scritto. Sabato, ore 14,03

## Georges Prêtre

Dirige l'Orchestra e Coro dell'Opera di Parigi ne I pescatori di perle di Georges Bizet, in onda domenica alle 20,10

## Goran Kuzminac

Tra gli ospiti della nuova edizione di Via Asiago Tenda, la trasmissione spettacolo con la regia di Fabio Brasile



# RADIUNO



## Musica e sport

DOMENICA DALLE 12,30

*Carta bianca*, la popolare trasmissione della domenica curata da Mirella Mazzucchi, continua, fedele, il suo appuntamento con gli ascoltatori. La formula è sempre la stessa e questo perché «rispetta il gusto del pubblico, legato alle tante ore di spettacolo e sport e, perché no?, ai tanti premi», come dice la responsabile del programma. Musica, sport e poi i «famosi quiz» legati all'attualità del mondo del calcio. Presentano Maria Rosaria Omaggio e Franco Latini.

## Successo della melodia

DOMENICA ORE 20,10

*I pescatori di perle*, l'opera di Georges Bizet, fu rappresentata la prima volta a Parigi al Théâtre-Lyrique nel 1863 e da allora le sue arie squisite e le sue melodie hanno ottenuto sempre, ad ogni ripresa, un successo incontestato. L'opera è diretta da Georges Prêtre ed è ese-

guita dall'Orchestra e Coro dell'Opéra di Parigi.

## Piccolo concerto

LUNEDÌ ORE 18,05

È dedicato ad un compositore e pianista tedesco di origine polacca. Moritz Moszkowski, il *Piccolo concerto* di questa settimana. Molto noto ai suoi tempi (visse dal 1854 al 1925, soprattutto in Germania, ma anche a Parigi) per l'attività di concertista. Michael Ponti esegue al piano sue composizioni, pezzi popolari da salotto, ispirati a ritmi e melodie spagnoli. È accompagnato dall'Orchestra Philharmonica Hungarica diretta da Hans Richard Stracke.

## Comincia lo spettacolo

DA LUN. A VEN. ORE 12,03

Lunedì prima puntata del terzo ciclo di trasmissioni di *Via Asiago Tenda*, programma-spettacolo con la regia di Fabio Brasile. Il primo giorno della settimana Stefano Satta

Flores «introduce» Giancarlo Dettoni a cui lascia la conduzione dello spettacolo per un mese e mezzo. Antonella Steni e Franco Rosi intrattengono il pubblico in sala e gli ascoltatori a casa con le loro trovate e i numerosi quiz (i premi, come al solito, sono le duecentomila lire in libri e dischi, gli abbonamenti al *Radiocorriere tv*; le tende da campeggio e i completi da pic-nic). Vi sono poi alcuni cambiamenti rispetto ai due anni passati: lo spazio musicale è più ampio, e due o tre saranno i nomi «importanti» invitati ogni settimana in trasmissione; c'è poi un angolo dedicato a «particolari servizi»: un ospite è in studio per rispondere alle domande che il pubblico presente in sala (e quello a casa) vorrà porgergli. Sarà volta per volta un rappresentante del mondo della moda, un visagista o un esperto di agopuntura... Questa settimana in sala ci sono Kuzminac, Mario Castelnuovo, Gianfranco D'Angelo, Ferradini, oltre a Bruno D'Alessandro per l'angolo del teatro e un regista.

di GIANNI BISIACH

## RADIO ANCH'IO

## DAL FONDO DEL MARE



Jacques Piccard a *Radio anch'io* risponde agli ascoltatori sulle sue imprese.

Come il padre, Auguste Piccard,

fisico svizzero che nel 1932 salì a 16.770 metri con un pallone stratosferico, e poi scese con il figlio negli abissi marini, a undicimila metri di profondità (precedentemente era sceso al largo della nostra bellissima isola di Ponza a 3150 metri). Dice Jacques Piccard, rispondendo ad un ascoltatore, che non si sta male laggiù. Anzi, scherzando, aggiunge che, per fortuna, laggiù non c'è il traffico cittadino.

L'ascoltatrice Anna gli chiede notizie sulle ricerche in fondo al Lago di Bracciano. Il lago di origine vulcanica presenta caratteristiche mol-

to interessanti, soprattutto perché permette di fornire energia geotermica.

Piccard dice che hanno fatto alcune misure di gravità per sapere se è possibile utilizzare questa sorgente geotermica.

Il direttore de *L'Europea*, Lamberto Sechi, chiede a Piccard se a quelle profondità vi sono esseri viventi. Vi sono anguille e plancton tra 70 e 100 metri. Poi, sotto i 150 metri c'è pochissima visibilità. Gli chiedono se ha visto a Bracciano i resti della città di Sabàta. Piccard risponde di no.



# Lloyd Adriatico

## INFORTUNI

Per svolgere serenamente il nostro lavoro, per assaporare meglio i momenti di svago, nulla deve offuscare i nostri pensieri. La tranquillità - nostra e dei nostri cari - deriva anche da una condizione di sicurezza che possiamo procurarci con modica spesa. Una polizza Infortuni prevede valide coperture in caso di decesso, invalidità permanente (sia da infortunio che da malattia) e inabilità temporanea. Eventi sui quali giova meditare per un attimo... proprio per non pensarci più.

**Lloyd** S.p.A.  
**Adriatico**  
assicura  
di pensare a voi

Scegliete la polizza più adatta a voi rivolgendovi all'agenzia del Lloyd Adriatico più vicina a casa vostra. Anche con la polizza Infortuni, il Lloyd Adriatico vi indica un mare di serenità.

## Arnoldo Foà

Ogni domenica alle 19,50, presenta la rubrica di musica e cinema Sound-Track, un programma di Fabio Piccioni

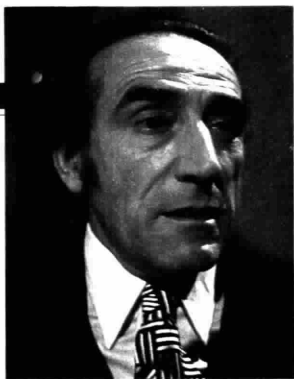

## Elisabetta Settembrini

Ed Enzo Gentile presentano Domenica con noi, un programma della Sede regionale per la Lombardia in onda alle 15,20



## Gastone Moschin

È Robert nell'opera di Pinter Tradimenti in onda sabato alle 17,32 per il programma Invito a Teatro. Regia di Romeo de Gaggis

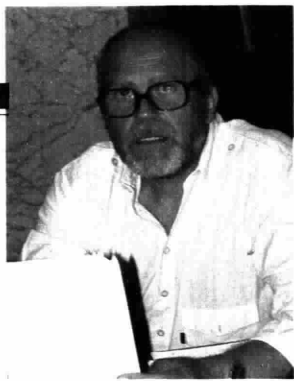

# RADIO DUE

## Sull'onda dell'operetta

DOMENICA, ORE 8,45

Che cosa ha rappresentato l'operetta per tutti coloro che hanno cantato, sognato e ballato sull'onda dei suoi ritmi e delle sue melodie? Forse il desiderio di una facile evasione? O forse la caricatura di una realtà che cominciava ad essere difficile da accettare? Da dove nasce l'operetta? Quale è il filo sottile che partendo dalla ballad opera e dall'opéra-comique giunge attraverso l'operetta alla contemporanea commedia musicale? Queste e altre domande si sono posti gli organizzatori della trasmissione *Pipistrelli, Re barbuti e Granduchesse*; ed è nel naturale svolgersi delle puntate che le risposte vengono puntuali e approfondite. Domenica è chiamato in causa Roman Vlad a dire la sua sul re dell'operetta francese Jacques Offenbach. Molti sono i brani musicali presentati, tra i quali alcuni di rarissima reperibilità; non manca poi il discorso su l'operetta e il rapporto con la società del tempo.

## Radiodrammi in concorso

DA LUNEDÌ A VENERDÌ, ORE 15,42

Numerosissimi sono i radiodrammi che continuano ad arrivare alle diverse sedi della Rai per il concorso riservato alle opere originali e inedite. Questo l'elenco dei radiodrammi che vengono trasmessi questa settimana: lunedì (Sede di Napoli) *Radiotaxi* di Claudio Vettese; martedì (Sede di Firenze) *Club cuori solitari* di Giorgio Fontanelli, regia di Dante Raiteri; mercoledì (Sede di Bolzano) *La famiglia Baddaloni* di Luigi Chierogato e la regia di Francesco Garlando; giovedì (Sede di Cosenza) *Segretario particolare* di Luciano Capponi e Gianluca Di Schiena; venerdì (Sede di Perugia) *Gambetto di re* di Alberto Freddi con Fausto Minciarelli e Raffaele Malè e la regia di Rita Dottorini.

Ricordiamo ancora una volta che le opere degli autori debbono arrivare alle varie sedi Rai non oltre il 31 marzo 1983 in cinque copie dattiloscritte tutte firmate dagli autori, e che il bando completo del concorso si può

richiedere alla Rai-Radiotelevisione Italiana - Attività Promozionali - Viale Mazzini 14, 00195 Roma, o alle diverse sedi regionali.

## Cinque esordienti

SABATO, ORE 21

Va in onda da questa settimana ogni sabato un ciclo di cinque concerti sinfonici affidati a nuovi direttori esordienti. Questi giovani direttori avranno come loro «padrini» alcuni tra i più noti solisti italiani. Ideatore di questa iniziativa «promozionale», il maestro Gianluigi Gelmetti, direttore dell'Orchestra Rai di Roma.

Nel concerto sinfonico in onda sabato, registrato all'Auditorium del Foro Italico in Roma il 23 ottobre, la bacchetta è retta dal giovane Amedeo Monetti. Come solista, al suo fianco, ci sarà il violoncellista Franco Rossi. L'Orchestra Sinfonica di Roma eseguirà: di Weber *L'Overture Euryanthe*, di Schumann il *Concerto op. 129 in la minore* e infine di Beethoven la *Sinfonia n. 2 op. 36 in re maggiore*.

di LUCA DESIATO

## 1 GIORNI

## MILLE STORIE QUASI... FAVOLE



Spesso non pensiamo a quanto la gente che ci circonda sia ricca di esperienze e di sogni, di vittorie e di sconfitte, ribellioni e fantasie. Mille

storie, quasi favole moderne, incrociano il nostro quotidiano. Sono innumerevoli gli esempi che ognuno di noi potrebbe portare.

Su queste storie mi soffermerò stovendo durante questa settimana. Storie da me elaborate su un fondamento di verità.

Il ragazzo che si innamora di Marilyn, fanciulla americana sensibile ed entusiasta, una gigantessa di cento-cinquanta chili. La vecchia signora demodée che nella sua giornata vive quasi una vita parallela, essendo in comunicazione con le «presenze» di alcuni cari scomparsi. Due coniugi

anziani, benestanti, che nella loro vita comune si dilanano con dispetti e insofferenze, asti e rancori, finché la morte dell'uno porterà con sé, come conseguenza, anche la fine dell'interesse vitale dell'altro.

Parlerò del declino del galateo, della magia, del passare del tempo, del collezionismo, della timidezza, dei problemi dell'adolescente, del bambino e della sua fantasia, dello sconcertante ritorno in auge del romanzo rosa. Ci saranno interventi di latinisti, barbieri, astronomi, e... imballamatrici. L'apporto degli ascoltatori credo che amplierà il discorso.

# Lysoform® Casa... “pulito sicuro” perché disinfetta.



## Lysoform® Casa: ogni giorno per un “pulito sicuro”

Lysoform® Casa, per la disinfezione e per la pulizia dei pavimenti, piastrelle, tutte le superfici lavabili.

Lysoform® Casa elimina qualsiasi tipo di sporco e ti dà un “pulito sicuro” perché disinfetta.

Lysoform® Casa conviene, perché è concentrato e ne basta poco.



Questa piastrella è stata lavata con Lysoform Casa. E come vedi, insieme allo sporco sono stati eliminati anche i microbi.

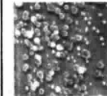

Questa no.

**Lysoform® Casa un “pulito sicuro” per tutte le pulizie.**

## Hector Berlioz

Con l'ouverture di Béatrice et Bénédicet del compositore si apre, martedì alle 17.30, la trasmissione Spazio Tre



## Hans Werner Henze

Dirige l'Orchestra Filarmonica di Berlino nel concerto per il centenario dell'orchestra stessa. Domenica ore 21.10

# RADIOTRE



## Salvatore Accardo

In collegamento diretto con il Teatro Margherita di Genova, mercoledì alle 21.15, interpreta i Ventiquattro, capricci op. 1 di Nicolò Paganini



## Appuntamento con Bellini

DOMENICA, ORE 17

L'opera della domenica è di Vincenzo Bellini, *Beatrice di Tenda*, tragedia lirica in tre atti, libretto di Felice Romani. L'edizione che ascoltiamo è diretta da Antonino Votto ed eseguita dall'Orchestra e Coro del Teatro alla Scala di Milano. Nel ruolo principale il soprano Joan Sutherland; in quello di Agnese, Raina Kabaivanska, mentre Filippo Maria Visconti è il tenore Dino Dondi.

## Appuntamento con l'arte

MERCOLEDÌ, ORE 17

È il sesto anno di vita per la trasmissione *Arte in questione*, un punto di riferimento per chi vuole tenersi aggiornato sugli avvenimenti e sui personaggi dell'arte contemporanea. Il programma è curato, come nelle altre edizioni, da Gemma Vincenzini che si avvale della collaborazione di Stefano Coltellacci e Guido Ciongo.

La prima puntata di questo nuovo ciclo invernale è interamente occupata da un incontro con Mario Merz, un artista tra i più vitali e complessi del nostro tempo.

Per le prossime puntate ci sono in programma inchieste e dibattiti dedicati ai più diversi aspetti delle arti visive: dallo stilismo di moda all'architettura anni Trenta e al collezionismo d'arte contemporanea oltre, naturalmente, alle grandi mostre d'attualità.

## Omaggio a Paganini

MERCOLEDÌ, ORE 21.15

Concerto eccezionale quello di mercoledì, tutto dedicato all'arte del violino e al ricordo, a duecento anni dalla nascita, di un grande dell'archetto: Nicolò Paganini. Interprete straordinario è Salvatore Accardo che esegue i *Ventiquattro capricci op. 1* per violino solo sul Guarneri del Gesù di Nicolò Paganini. L'avvenimento è ripreso in collegamento diretto con il Teatro Margherita di Genova.

## Computer a Venezia

VENERDÌ, ORE 21.10

Ancora musica e computer dalla Biennale di Venezia '82. Questa settimana l'appuntamento è con il Conservatorio Benedetto Marcello dove il 1° ottobre, per i concerti di *Numero e suono*, si è svolto il concerto organizzato dall'ICMC '82 (l'International Computer Music Conference) che ascoltiamo registrato venerdì. In programma musiche di Ames, Dodge, Jaffe e Motz.

## Melodie russe

SABATO, ORE 21.10

Interprete della musica russa e sovietica è questa settimana la pianista Svetlana Navasardjan. In programma brani di Prokofiev (*Sonata n. 5 in do maggiore op. 38*), di Mussorgski (*Quadri di una esposizione*), di Scriabin (*Quattro preludi*) e infine un brano inedito, composto per la valente pianista da Tigran Mansurian, dal titolo *Tre pezzi in toni densi*.

di GIULIO ANSELMI

## PRIMA PAGINA

### «VETRINA DELLE VETRINE»

Per noi giornalisti di quotidiani e periodici, abituati ad esaminare il mondo dal chiuso delle redazioni o dall'angolo visuale aperto, di volta in



volta, dal servizio affidato o dalla specializzazione, *Prima pagina* è una straordinaria occasione di contatto diretto con la realtà. La cosa che più colpisce, ascoltando la trasmissione, è infatti la diversificazione degli interessi degli ascoltatori che telefonano. Gli interventi sono a volte direttamente collegati ai temi che, per l'appunto, i quotidiani hanno ritenuto meritevoli della prima pagina; spesso invece gli ascoltatori sono attenti a fatti e fenomeni assai significativi su cui meno si sono informati i professionisti dell'informazione. È la lezione che del resto mi viene, dopo il lavoro

in un quotidiano e in un settimanale nazionale, dal mio attuale incarico di condirettore del *Secolo XIX* di Genova. Non è esatto dire che la gente rifugge dal politico o dai grandi temi interni o internazionali: rifiuta istintivamente rituali o strumentalizzazioni che vengono presentati come problemi veri e chiede che non sia fornita un'informazione troppo angolata o confusa. A queste esigenze cercherò di rispondere soprattutto nella rassegna dei giornali che occupa la prima parte della trasmissione, nel tentativo di realizzare una «vetrina delle vetrine» semplice e non esclusiva.

DOMENICA



La domanda che dà il titolo alla trasmissione, *Permette, cavallo?* (ore 11), è rivolta alla scultura di Messina posta davanti alla sede Rai



Donatella Moretti  
presenta *Mille e una  
canzone* (ore 12,15)

## RADIOUNO

- 6** Segnale orario  
Antonella Steni presenta  
**Musica e parole per un giorno di festa** (II parte)  
Regia di Paolo Leone
- 6,58** **Onda verde**  
Notiziario del GR 1 in collaborazione con il 4212 dell'ACI
- 7** **Musica e parole per un giorno di festa** (II parte)
- 7,33** **Culto evangelico**
- 7,58** **Onda verde**  
Notiziario del GR 1 in collaborazione con il 4212 dell'ACI
- 8** GR 1 - I fatti e le opinioni
- 8,40** **Edicola del GR 1**  
a cura di Bruno Mobrini e Milla Pastorino
- 8,50** **La nostra terra**  
Rubrica di agricoltura e ambiente del GR 1 a cura di Luigi Peverini
- 9,10** **Il mondo cattolico**  
Settimanale di fede e vita cristiana a cura di Savino Bonito
- 9,30** **Santa Messa**  
in lingua italiana, in collegamento con la Radio Vaticana, con breve omelia di P. E. Tonio-  
lo
- 10,10** **Onda verde**  
Notiziario del GR 1 in collaborazione con il 4212 dell'ACI
- 10,12** GR 1 flash
- 10,15** Da Palermo: I Cavernicoli presentano  
**Domenico in**  
Regia di Piero Badalamenti
- 11** Heather Parisi e Oreste Lionello  
presentano  
**Permette, cavallo?**  
di Guardì, Falqui, Lionello  
con la partecipazione dei Pooh e con Carlo  
Dapporto, Don Lurio, Alberto Giubilo, Mario  
Scaletta, Piero Baldini, Silvio Spaccesi, Bruna  
Ferris, Davide Lionello, il coro Akademia  
Sound, il coro di Pippo Fiora, l'Orchestra di  
Ritmi Moderni della Rai diretta da Gianni Fer-  
rio. Coordinamento organizzativo: Roberto  
Brigada e Cristiana Merli. Coordinamento  
tecnico: Nicola Caponero, Consulente musi-  
cale: Riccardo Mori. Regia di Carlo Principini
- 12,30** Maria Rosaria Omaggio e Franco  
Latini presentano  
**Carta bianca** (II parte)  
Quiz dagli studi, musica e premi ai vincitori  
Gli ascoltatori possono partecipare diretta-  
mente telefonando al n. (06) 34 41 42 3 4
- 12,58** **Onda verde**  
Notiziario del GR 1 in collaborazione con il  
4212 dell'ACI
- 13** GR 1 - Il mondo alle 13
- 13,15** **Cant'Italia**  
Una fantasia musicale con sorpresa
- 13,30** Paola Pitagora presenta  
**Le indimenticabili... e le altre**  
Programma di Barbara Costa con la parteci-  
pazione di Domenico Modugno  
Orchestra della Rai diretta da Gino Conte
- 14,15** Radiouno e GR 1 presentano  
**Carta bianca** (II parte)  
Dagli studi con musica e curiosità

- Dagli studi notizie e commenti a cura di Ser-  
gio Giubilo e Massimo De Luca
- 15,20** Il Pool sportivo, in collaborazione  
con il GR 1, presenta  
**Tutto il calcio minuto per minuto**  
a cura di Guglielmo Moretti con Roberto Bor-  
toluzzi
- 16,30** Maria Rosaria Omaggio e Franco  
Latini presentano  
**Carta bianca** (III parte)
- 16,58** **Onda verde**  
Notiziario del GR 1 in collaborazione con il  
4212 dell'ACI
- 17** GR 1 flash
- 17,05** Maria Rosaria Omaggio e Franco  
Latini presentano  
**Carta bianca** (IV parte)  
Quiz dagli studi, musica e premi ai vincitori  
Gli ascoltatori possono partecipare diretta-  
mente telefonando al n. (06) 34 41 42 3 4
- 18,30** GR 1 Sport - Tuttobasket  
Il campionato di pallacanestro all'ultimo mi-  
nuto a cura di Massimo De Luca  
(Realizzato in collaborazione con la Lega  
Basket di Serie «A»)
- 18,58** **Onda verde**  
Notiziario del GR 1 in collaborazione con il  
4212 dell'ACI
- 19** GR 1 Sera
- 19,20** **Ascolta, si fa sera**  
Rubrica religiosa a cura di Savino Bonito
- 19,25** **Sebastian Melmoth**  
ovvero l'infame Sant'Oscar di Oxford  
Programma di Renato Miracco  
Regia di Romano Costa
- 19,58** **Onda verde**  
Notiziario del GR 1 in collaborazione con il  
4212 dell'ACI
- 20** **Asterisco musicale**
- 20,10** Stagione Lirica di Radiouno  
**I pescatori di perle**  
Opera in tre atti di Eugène Cormon e Michel  
Carré  
Musica di Georges Bizet  
Lelia: Ileana Cotrubas; Nadir: Alain Vanzo;  
Zurga: Guillermo Sarabia; Nourabad: Roger  
Soyer  
Direttore Georges Prêtre  
Orchestra e Coro dell'Opera di Parigi  
Maestro del Coro Jean Laforge  
\*Nell'intervallo ore 20,55 circa:
- Onda verde**  
Notiziario del GR 1 in collaborazione con il  
4212 dell'ACI  
lore 20,57: GR 1 flash
- 22** **Musica e parole per un giorno di fe-  
sta**  
(Replica)
- 22,58** **Onda verde**  
Notiziario del GR 1 in collaborazione con il  
4212 dell'ACI
- 23** GR 1 - ultima edizione
- 23,10** In diretta da Radiouno  
a cura di Gianni Bovich  
**La telefonata** di Luciano Lucignani
- 23,28** **Chiusura dei programmi di rete**  
Le trasmissioni proseguono con **Notturno  
Italiano** (vedi pag. 241)

## RADIOUE

- 6** In diretta dagli Studi di Via Asiago  
in Roma  
**Il trifoglio**  
Storie, colori a fortune per il ciclo dei mesi.  
Programma di Massimo Oldoni  
Collaborazione di Francesca Codipoti  
Organizzazione di Rosy Mittiga  
**6,05 Titoli di GR 2 Radiomattino**  
**6,06 Il trifoglio**  
**6,30 GR 2 Notizie**  
**6,35 Il trifoglio**  
**7 Bollettino del mare**  
**7,05 Il trifoglio**  
**7,30 GR 2 Radiomattino**  
**8 Radiodue presenta**  
Sintesi quotidiana dei nostri programmi pro-  
posta da Simonetta Guidotti
- 8,15** **Oggi è domenica**  
Rubrica religiosa del GR 2 a cura di Luca  
Liguori
- 8,30** GR 2 Radiomattino
- 8,45** **Pipistrelli, Re barbuti e Grandu-  
chesse**  
Viaggio nel mondo dell'opera a cura di Giulio  
Lici Cesare Castello. «J. Offenbach e il cro-  
lo del Secondo Impero»
- 9,30** GR 2 Notizie
- 9,35** Un programma della Sede regiona-  
le per il Piemonte  
**L'aria che tira**  
Tentativo domenicale di mettere a tacere  
sussurri e grida dalla vita di oggi:  
Testi di Clericetti, Domina, Roderi e Starace  
Regia di Roberto Gandus
- 11** **Quando dico che ti amo**  
Pretesti tra il serio e il faceto per parlare  
d'amore. Presenta Elisabetta Viviani con  
Gianni Giuliano  
Testi di Alberto Scotti e Augusto Piergallini  
Regia di Paolo Lepore (II parte)
- 11,30** GR 2 Notizie
- 11,35** **Quando dico che ti amo**  
(II parte)
- 12** GR 2 Anteprema sport  
Notizie e anticipazioni sugli avvenimenti del  
pomeriggio
- 12,15** **Mille e una canzone**  
Presenta Donatella Moretti
- 12,30** GR 2 Radiogiorno
- 12,48** **Hit Parade 2**  
(ovvero dischi caldi)  
Presenta Paolo Testa
- 13,30** GR 2 Radiogiorno
- 13,41** **Sound-Track**  
Musiche e cinema  
Curiosità, informazioni, ricordi di vecchi e  
nuovi films e delle loro musiche in un pro-  
gramma presentato da Francesco Vairano  
Testi e regia di Fabio Piccioni
- 14** **Trasmissioni regionali**



Un particolare dell'Arco di Costantino. La vittoria dell'imperatore romano al Ponte Milvio è rievocata in *Dall'altra parte della collina* (lore 21,45)

Orso Maria Guerrini partecipa al programma 1929: il Concordato e la crisi (lore 12,45)



DOMENICA

## RADIOTRE

## Quotidiana Radiotre

La mattina di Radiotre in diretta gli appuntamenti.

6

## Preludio

Musica di Francesco Saverio Gray, Gian Battista Granata, Padre Davide da Bergamo, Nikolaj Zwiensky, Jean Baur, Jean Gottlieb Goldeberg

6,55

## Concerto del mattino

Brani della musica di tutti i tempi presentati da Paolo Arcà (II parte)  
Ottorino Respighi: Rossiniana, suite, Capri e Tacina - Lamento - Intermezzo - Tarantella - «Puro sangue» (Orchestra del Festival di Vienna diretta da Antonio Janigro) ♦ Antonio Vivaldi: Sinfonia in si minore «Il Santo Sepolcro» Adagio molto; Allegro ma poco (Orchestra d'Archi del Festival di Lucerna diretta da Rudolf Baumgartner)

7,25

## Giornale Radio Tre

7,30

## Prima pagina

I giornali del mattino letti e commentati da Giulio Anselmi; il giornalista resta in studio fino alle 8,30 per rispondere alle domande degli ascoltatori che possono telefonare al numero 361 22 41 (prefisso 06)

8,30

## Concerto del mattino (III parte)

Gabriel Faure: Sonata in la maggiore op. 13 per violino e pianoforte (Pinchas Zukerman, violino; Marc Neikrug, pianoforte) ♦ Wolfgang Amadeus Mozart: Quartetto in re maggiore K 575 per archi: Allegretto - Andante - Minuetto - Allegretto (Quartetto Italiano: Paolo Borciani ed Elisa Pegreffi, violini; Piero Farulli, viola; Franco Rossi, violoncello) ♦ Jean Sibelius: Sinfonia n. 7 in do maggiore op. 105 (Orchestra Sinfonica di Londra diretta da Anthony Collins)

9,45

## Giornale Radio Tre - flash

9,48

## Domenica Tre

Settimanale di politica e cultura del Giornale Radio Tre, a cura di Mario Pinzauti

10,30

## Concerto del mattino (III parte)

Georg Philipp Telemann: Ouverture in mi minore per 2 flauti, 2 violini, archi e continuo da «Tafelmusik»: Lentement - Vite - Lentement - Rejouissance - Rondeau - Loure - Passapied - Air un peu vifement Gigue (Complesso «Concerto Amsterdam» diretto da Franz Brüggner) ♦ Johannes Brahms: Serenata n. 1 in re maggiore op. 11: Allegro molto - Scherzo (Allegro non troppo), Trio - Adagio non troppo - Minuetto 1° e 2° - Scherzo (Allegro) - Rondò (Orchestra del Concertgebouw di Amsterdam diretta da Bernard Haitink)

11,45

## Giornale Radio Tre - flash

11,48

## Tre-A

Agricoltura - Alimentazione - Ambiente Settimanale del GR 3 a cura di Sergio De Marchis

12

## Uomini e profeti

Programma di cultura religiosa a cura di Priscilla Contardi

## Mondo e Dio

di Enrico Filippini  
di 4° puntata: «Stella della redenzione» Realizzazione di Laura Curreli (Replica)

12,45

## Viaggio di ritorno

a cura di Grazia Levi

## Scena ed aria

Esecuzioni liriche a confronto proposte da Michele Suozzo

## Ieri al Parlamento

1929: il Concordato e la crisi dell'Azione Cattolica  
Un programma di Alberto Baldazzi e Franco

Gaeta a cura di Massimo Rocca con Silvio Anselmi, Dante Biagioni, Pietro Biondi, Orso Maria Guerrini, Lorenzo Macri e Lucio Rosato  
Regia di Vilda Ciurlo

## 13,45 Giornale Radio Tre

## Antologia di Radiotre

## 14 Folkconcerto

a cura di Pierluigi Tabasso «I riti e gli strumenti» con Emiliano Li Castro e Giorgio Vivaldi. Realizzazione di Alberto Donatelli

## 15 Ascolta Mr. President

Musica e movimenti politici del decennio '70-'80 negli Stati Uniti  
Un programma di Sandro Portelli. Assistente alla regia Alberto Donatelli, Regia di Rodolfo Roberti. A cura di Pierluigi Tabasso (Replica)

## 16 Contro/canto

16,30 Dimensione giovani  
Problemi e prospettive del mondo giovanile. Un programma di Gigi Bizzari ed Erasmo D'Angeli

17

## Beatrice di Tenda

Tragedia lirica in tre atti di Felice Romani  
Musica di Vincenzo Bellini  
Filippo Maria Visconti: Dino Donati: Beatrice di Tenda; Joan Sutherland; Agnese Del Muro; Raina Kavavanska; Orombello; Giuseppe Campora; Anichino; Piero De Palma; Rizzardo Del Maimo; Walter Gullino  
Direttore Antonino Votro  
Orchestra e Coro del Teatro alla Scala di Milano  
Maestro del Coro Norberto Mola  
Nell'intervallo lore 18,50 circa:  
Giornale Radio Tre

19,50

## Libri novità

20

## Paquito Del Bosco vi invita a

## Pranzo alle otto

Musiche e cantoni soprattutto di ieri

20,45

## Domenica Radio Tre

Note e corrispondenze sui fatti del giorno

21

## Rassegna delle riviste

a cura di Alessandro Cecchi Paone  
Patrizia Magli: Comunicazioni di massa

21,10

## Centenario dell'Orchestra Filarmonica di Berlino

Direttore Hans Werner Henze  
Hans Abrahamson: Stratifications per orchestra ♦ Hans Werner Henze: Nachtstücke und Arien per soprano e orchestra: Nachtstück I - Aria I - Nachtstück II - Aria II - Nachtstück III (Soprano Beatrice Haldal) ♦ Hans Abrahamson: Nacht und Trompeten per orchestra ♦ Hans Werner Henze: Barcarola per orchestra (Registrazione effettuata il 25 marzo 1982 dal Sender Freies Berlin)  
Nell'intervallo lore 21,45 circa:

Pagine a cura di Marina Mariani da

## Dedalus

di James Joyce  
Lettura di Paolo Bonacelli  
Regia di Giuseppe Rocca

22,30

## Fortuna e sfortuna della logica in

## Italia

Conversazione di Paolo Rossi con Ettore Casarri

23

## da Bologna - Valerio Tura presenta

## Il jazz

Improvvisazione e creatività nella musica

24

## Chiusura dei programmi di rete

Le trasmissioni proseguono con **Notturmo italiano** (Vedi pag. 241)





Terza puntata di *Gionata Wild* il Grande di Henry Fielding. La regia è di Beppe Navello (ore 8,45)

Piero Carpi de' Resmini  
cura, da Milano, //  
monitore *lombardo*  
(ore 21,30)



LUNEDÌ

## RADIOTRE

## 14 Trasmissioni regionali

## 15 Esempi di spettacolo radiofonico

## Il dottor Antonio

di Giovanni Ruffini  
Lettura integrale a più voci diretta da Sandro Rossi. Realizzazione effettuata presso gli Studi di Firenze della Rai

## 15,30 GR 2 Economia

Media delle valute. Bollettino del mare

## 15,42 Concorso per radiodrammi selezionati e prodotti dalle Sedi regionali Rai

La Sede regionale per la Campania presenta: «Radiotaxi». Originale radiofonico di Claudio Verrese. Regia di Roberto Ferrante

## 16,30 GR 2 Notizie

## 16,32 Radiodie presenta: Festival!

Un programma di cinema teatro, radio, televisione, musica, raccontato da Turi Vasile e Lucio Favaretto con la partecipazione di ospiti e di personaggi. In redazione Franca Guerni e Alfredo Mirabile. Regia di Patrizia Uva

## 17,30 GR 2 Notizie

## 17,32 Le ore della musica

Ciclo di trasmissioni coordinate da Laura Padellaro, «Firenze, un crocicchio della musica». 13 programmi di Leonardo Pinzatti a cura della Sede regionale per la Toscana

## 18,30 GR 2 Notizie

## 18,32 Il giro del Sole

Voci dal mondo delle lettere, delle arti e delle scienze. «Manzoni: Uomini e folle». In studio il Prof. Giorgio Petroschi intervistato da Anna Leonardi. Intervengono gruppi di ascolto dalle Sedi Rai del Nord, del Centro, del Sud Regia di Vito Conteudca  
Programma a cura di Manfredi Matteoli

## 19,30 GR 2 Radioseria

## 19,50 Speciale GR 2 Cultura

a cura di Luca Liguori

## 19,57 Tutti quegli anni fa

Cronaca, musica e costume dal '60 all' '80 in una partita a quattro ideata, condotta e realizzata da Luigi Corcosolini, Mauro Gravina, Gianni Marata e Massimo Rinaldi  
Organizzazione di Rosy Mittiga  
Selezione proposta da Manfredi Matteoli

## 20,57 Nessun dorma...

Appuntamento serale con il melodramma Romanze, arie, caballette

## 21,30 Viaggio verso la notte

Poesie e prose scelte da Paolo Petroni  
Musica a cura di Enzo Caffarelli  
Regia di Umberto Marino

## 22,20 Panorama parlamentare

## 22,30 GR 2 Radionotte

Bollettino del mare

## 22,50 Ivano Baldini e Corrado Guerzoni

conducono  
Dalla Sala F. di Roma  
**Radiodie 3131 notte**  
Un programma d'intrattenimento in diretta  
Gli ascoltatori che desiderano intervenire possono telefonare al 3131 (prefisso 06)  
Indirizzo: 3131 - Via Asiago, 10 - 00195 Roma. Regia di Maurizio Ventiglia

## 23,29 Chiusura dei programmi di rete

Le trasmissioni proseguono con **Notturno italiano** (vedi pag. 241)

## Quotidiana Radiotre

La mattina di Radiotre in diretta  
gli appuntamenti.

6

## Preludio

Musica di John Parry, Pierre Attaignant, Domenico Scarlatti, Cristobal de Morales, John Dowland, Antonio Vivaldi

6,45

## Giornale Radio Tre

Prime notizie del mattino  
Tempo e strade (collegamento con l'ACI)

6,55

## Concerto del mattino

Brani dalla musica di tutti i tempi presentati da Danilo Prefumo (il parte)  
Manuel De Falla: Homages, per orchestra (Orchestra Sinfonica di Milano della Rai diretta da Claudio Abbado) • Johann Sebastian Bach: Concerto in sol maggiore per clavicembalo BWV 93 (dall'op. VII, libro II, n. 2 di Vivaldi (Solista Zuzana Ruscickova)

7,25

## Giornale Radio Tre

7,30

## Prima pagina

I giornali del mattino letti e commentati da Giulio Anselmi. Il giornalista resta in studio fino alle 8,30 per rispondere alle domande degli ascoltatori che possono telefonare al numero 361 22 41 (prefisso 06)

8,30

## Concerto del mattino (II parte)

Franz Schubert: Sinfonia n. 10 in do maggiore «La Grande» (Orchestra Filarmonica di Berlino diretta da Herbert von Karajan) • Ludwig van Beethoven: Trio in si bemolle maggiore op. 11 per pianoforte, clarinetto e violoncello («Trio Ceko»)

9,45

## Giornale Radio Tre

Se ne parla oggi

10

## Noi, voi, loro donna

Un programma a cura di Licia Conte e Chiara Galli

## Una settimana con Franca Prisco

Gli ascoltatori possono intervenire telefonando al numero 361 22 41 (prefisso 06)

10,45

## Concerto del mattino (III parte)

Luigi Boccherini: Concerto in si bemolle maggiore per violoncello e orchestra (Solista Janos Starker - Orchestra «Philharmonias diretta da Carlo Maria Giulini») • Piotr Il'ich Ciaikovsky: Sette in re minore op. 70 per archi «Souvenir de Florence» (Quartetto d'archi «Borodin» e Gennikh Talalyan, 2° viola: Mstislav Rostropovich, 2° violoncello)

11,45

## Giornale Radio Tre - flash

11,48

## Succede in Italia

Fatti, personaggi e problemi delle Regioni a cura di Gianfranco Ferroni  
Tempo e strade (ACI)

12

## Pomeriggio musicale

Opera, concerti, notizie e incontri, a cura di Paolo Donati. Al microfono Sandro Cappelletti. In redazione Lucia Mazzone  
Le rubriche oggi:  
— Antologia operistica  
— Discoblog, con Aldo Nicastro  
— Un operaista dimenticato: Alberto Franchetti, con Renato Badali, 1° puntata  
Nell'intervallo:  
**13,45 Giornale Radio Tre**

15,15

## Giornale Radio Tre - flash

15,18

## GR 3 Cultura

a cura di Marina Magaldi

15,30

## Un certo discorso

a cura di Pasquale Santoli  
«A chi non la sua casa bianca, s'il vous plait», con Roberto Carpellucci, Carlo Infante, Alfredo Profeta, Giorgio Sala

## 16,30 Dimensione giovani

Problemi e prospettive del mondo giovane  
Un programma di Gigi Bizzari ed Erasmo D'Angeli



DIPARTIMENTO SCUOLA EDUCAZIONE

## 17 Storia dei mass-media: il cinema

Evoluzione del linguaggio cinematografico e sviluppo della narrazione filmica dalle origini ai nostri giorni. Un programma di Ciriaco Tosi scritto e diretto dall'Autore. 5° puntata

## 17,30 Spazio Tre

Musica e attualità culturali presentate da Sergio Vecchio. A cura di: Benedetta Craveri, Daniela Regne, Federica Starce  
Nel corso del programma:  
Francesco Manfredini: Concerto grosso in sol minore op. 3 n. 10; Adagio - Allegro - Largo - Presto (Orchestra Academy of St. Martin - in the Fields diretta da Neville Martinson) • Franz Liszt: Evocation à la Chapelle Saitre; Miserere di Allegri - Ave Verum Corpus di Mozart (Organista Jean Costa) • Georg Friedrich Haendel: «Tanti strali al seno», duetto italiano con basso continuo (Judith Nelson, soprano; René Jacobs, contotenore; William Christie, clavicembalo; Wieland Kuijken, violoncello) • Darius Milhaud: «La creation du monde», balletto (Orchestra Boston Symphony diretta da Charles Münch)

## 18,45 Giornale Radio Tre

## 19 Spazio Tre (II parte)

Bedrich Smetana: «Riccardo III», poema sinfonico op. 11 (Orchestra Sinfonica della Radio Bavarese diretta da Rafael Kubelick) • Ludwig van Beethoven: Sonata in do minore op. 111; Maestoso: Allegro con brio e appassionato - Andato; Adagio molto semplice e cantabile (Pianista Ivo Pogorelich) • Alexander Zemlinsky: Lyrische Symphonie per soprano, baritono e orchestra: Lento - Vivace - Più largo e sempre più tranquillo e più lento - Lento - Focoso ed energico - Molto pesante (Andante) - Molto adagio (Julia Varady, soprano; Dietrich Fischer-Dieskau, baritono - Orchestra Berliner Philharmoniker diretta da Lorin Maazel)

## 20,45 Giornale Radio Tre

Note e corrispondenze sui fatti del giorno

## 21 Rassegna delle riviste

a cura di Alessandro Cecchi Paone  
Gerardo Mombelli; Politica

## 21,10 Musica d'oggi

Presentazione di Gianfranco Zaccaro  
Vieri Tosatti: Concerto per viola e orchestra (Solista Luigi Alberto Bianchi - Orchestra Sinfonica diretta dall'Autore)

## 21,30 da Milano: Il monitor lombardo

Scienza Tecnologia Lavoro  
a cura di Piero Carpi de' Resmini

## 22 Come scriveva Mozart

Quindici incontri fra lettere e partiture di Lorenzo Arruga con la collaborazione di Nicoletta Geron. 11° trasmissione (Replica)

## 23 da Bologna - Valerio Tura presenta:

## Il jazz

Improvvisazione e creatività nella musica

## 23,40 Il racconto di mezzanotte

a cura di Paola Angioletti

## 23,55 Giornale Radio Tre

Ultime notizie. Il libro di cui si parla. Chiusura dei programmi di rete. Le trasmissioni proseguono con **Notturno italiano** (vedi pag. 241)

MARTEDI



Milva esegue alcune delle sue canzoni più conosciute nel programma in onda alle 18,38

Ai testi di L'aria che tira, sussurri e grida dalla vita di oggi, ha lavorato anche Alberto Roderi (ore 9,32)



# RADIOUNO

- 6** Segnale orario  
**CANALE UNO.** Tre ore di radio insieme con informazione, rubriche e musica  
**GR 1**  
Le filme della notte, le prime del mattino  
**6,03 Onda verde.**  
**Radiouno/automobilisti:**  
**La combinazione musicale**  
Curiosità e comunicazioni scelte da Radiouno nell'intervallo (ore 6.15)  
**Autoradio flash** Radiouno/camionisti  
**6,44 Ieri al Parlamento**  
— **Le Commissioni Parlamentari**  
a cura di Giuseppe Morello  
**6,58 Onda verde.** Notiziario del GR 1 in collaborazione con il 4212 dell'ACI  
**7 GR 1**  
**7,15 GR 1 lavoro**  
**7,30 Edicola del GR 1**  
a cura di Bruno Mabrini e Milla Pastorino  
**7,40 La combinazione musicale**  
**7,58 Onda verde.** Notiziario del GR 1 in collaborazione con il 4212 dell'ACI  
**8 GR 1** I fatti e le opinioni  
**8,45 La combinazione musicale**  
**9 GR 1** Le notizie del mattino, gli appuntamenti del giorno
- 9,02 Elena Doni conduce in studio Radio anch'io '82** (il parte)  
Un programma in diretta di Gianni Bisach  
Coordinamento tecnico di Massimo Clementi. Realizzazione di Giancarlo Terrilli. Gli ascoltatori possono intervenire telefonando all' n. (06) 36 06 514
- 9,58 Onda verde.** Notiziario del GR 1 in collaborazione con il 4212 dell'ACI
- 10 GR 1 flash**
- 10,03 Radio anch'io '82** (il parte)
- 10,30 Radio anch'io '82** presenta **Canzoni nel tempo**  
Testi di Renzo Nissim. Realizzazione di Giancarlo Terrilli
- 11 GR 1 - Spazio aperto** a cura di Paolo Bellucci. Telefonare al n. (06) 36 19 846 dalle 8,30 alle 9,30
- 11,10 Ottavia Piccolo e Cristiano Minellono presentano**  
**Musica, musica, musica e parole di...**  
Programma di Cristiano Minellono. Regia di Maria Alberta Viviani
- 11,34 I Buddenbrook**  
di Thomas Mann. Adattamento radiofonico in 15 puntate di Jack Pulman nella traduzione di Franca Cancogni. Regia di Guglielmo Morandini. 12° puntata
- 11,58 Onda verde.** Notiziario del GR 1 in collaborazione con il 4212 dell'ACI
- 12 GR 1 flash**
- 12,03 Giancarlo Dettori presenta Via Asiago Tenda**  
Questa settimana: Mario Castelnuovo, Marco Ferradini e Goran Kuzminac. Conduce il quiz Luciana Lanzarotti. Per intervenire telefonare al n. (06) 34 41 42. Regia di Fabio Brasile
- 12,58 Onda verde.** Notiziario del GR 1 in collaborazione con il 4212 dell'ACI
- 13 GR 1** Il mondo alle 13
- 13,26 La diligenza di Osvaldo Bevilacqua**  
a cura di Gianni Bisach
- 13,35 Master.** Musica, notizie e anteprime del mondo musicale. Regia di Wolfgang Vaccaro  
Nell'intervallo (ore 14): **GR 1 flash**

# RADIOUE

- 14,30 Ci sarà una volta...** Opera buffa in otto atti. Libretto di Attilio Corsini. Musica di Arturo Anneschino. Atto sessto (Replicat)
- 14,58 Onda verde.** Notiziario del GR 1 in collaborazione con il 4212 dell'ACI
- 15 GR 1 flash**
- 15,03 Radiouno servizio**  
«Oblio» Settimanale di economia e lavoro, di Lino Matti. Con Giuliana Longari
- 16 Il Paginone**  
Ritaccolto sonoro di attualità culturale ideato e condotto da Giuseppe Neri  
— «Gli eventi e l'ombra». Da Parigi Michele Lu-brano  
— «Botta e risposta» un personaggio sotto tiro  
— «Fratello foco, sorella acqua». Freschezze e incandescenze nella musica classica e non di Noella Picotti  
Nell'intervallo:  
ore 16,58: **Onda verde.** Notiziario del GR 1 in collaborazione con il 4212 dell'ACI  
ore 17: **GR 1 flash**
- 17,30 Master under 18**
- 18 Onda verde.** Radiouno/automobilisti
- 18,05 Concerto del chitarrista Bruno Battisti D'Amario**  
(Registrazione effettuata il 25 settembre '82 al Teatro Chabrier di Savona) 1 parte
- 18,38 Canta Milva**
- 18,58 Onda verde.** Notiziario del GR 1 in collaborazione con il 4212 dell'ACI
- 19 GR 1 Sera**
- 19,25 Ascolta, si fa sera**  
Rubrica religiosa a cura di Savino Bonito
- 19,30 Radiouno jazz '82**  
L'evoluzione della sezione ritmica. Programma scritto da Paolo Damiani
- 20 Ore venti, su il sipario: Il teatro italiano fra i due secoli- 1850- 1915**  
Un programma scritto da Carlo Di Stefano. Regia di Gilberto Visentin (2-4 e 5-7a)
- 20,50 Asterisco musicale**
- 20,58 Onda verde.** Notiziario del GR 1 in collaborazione con il 4212 dell'ACI
- 21 GR 1 flash**
- 21,03 Le radici della speranza**  
Storie di italiani emigrati nelle Americhe «Il tesoro di Salvatore». Programma di Giorgio Moser. Regia di Anna Laura Messeri
- 21,30 Vieni avanti, cretino!**  
Programma di Franco Raspali con Mario Scaccia. Regia di Claudio Novelli (Replicat)
- 21,57 Da Torino: Spia e contropia**  
«L'altro». Programma di Gioletta Rovera. Regia di Ernesto Cortese
- 22,22 Autoradio flash.** Radiouno/camionisti
- 22,27 Audiobook: Zenit & Nadir**  
Azioni, documenti e interventi sulla nuova espressività  
Un programma di Armando Adoligso
- 22,50 Oggi al Parlamento**
- 22,58 Onda verde.** Notiziario del GR 1 in collaborazione con il 4212 dell'ACI
- 23 GR 1** ultima edizione
- 23,10 In diretta da Radiouno**  
a cura di Gianni Bisach  
**La telefonata di Luciano Lucignani**
- 23,28 Chiusura del programma di rete**  
Le trasmissioni proseguono con **Notturno italiano** (Vedi pag. 241)

- 6 I giorni**  
In diretta dagli Studi di Via Asiago in Roma con Luca Desiato  
Regia di Antonio Fugazzotto  
Programma a cura di Leda Zaccagnini  
Dalle 6 alle 9 in (06) 36 11 644 si può telefonare per partecipare alla trasmissione  
**6,05 Titoli di GR 2 Radiomattino**  
**6,06 I giorni**  
**6,30 GR 2 Notizie**  
**6,35 I giorni**  
**7 Bollettino del mare**  
**7,05 I giorni**  
**7,20 Al primo chiarore del mattino**  
Pensieri per la giornata di Don Massimo Ca-mussica.  
Al termine: **I giorni**  
**7,30 GR 2 Radiomattino**
- DEPARTAMENTO SCUOLA EDUCAZIONE**  
**8 La salute del bambino**  
Rubrica a cura di Claudia De Seta  
Cinque minuti di ortopedia infantile con il Prof. Attilio Mancini. Realizzazione di Anna Paudice  
**8,09 Radioude presenta**  
Sintesi quotidiana dei nostri programmi proposta da Simona Gaudetti  
**8,18 Ancora «Fantastico 3»**  
Divagazioni semiserie di Mario Scaccia sulla trasmissione TV abbonata alla Lotteria Italia  
**8,30 GR 2 Radiomattino**
- 8,45 Gionata Wild il Grande**  
di Henry Fielding. Traduzione di Carlo Izzo. Adattamento radiofonico di Beppi Navello. 4° puntata  
Gionata Wild: Pino Micoli; Henry Fielding: Giustino Durano; Tommaso Bonocore: Eusebio Parmeggiani; il conte De Fraudes: Giorgio Lanza; La signora Bonocore: Wilma D'Amico; ed inoltre: Roberto Alpi, Domenico Bro-schi, Oliviero Corbetta, Valeriano Gialli, Ennio Groggia  
Musiche originali di Arturo Anneschino  
Regia di Beppi Navello  
Un programma della Sede regionale per il Piemonte  
Al termine: **Disco parlante**  
Cose dette, tacute, suggerite e gridate nelle canzoni di ieri e d'oggi. Un programma della Sede regionale per il Piemonte (il parte)
- 9,30 GR 2 Notizie**
- 9,32 Un programma della Sede Regionale per il Piemonte**  
**L'aria che tira**  
Sussurri e grida dalla vita di oggi. Testi di Clericetti, Domina, Roderi e Starace. Regia di Roberto Gandus
- 10 Speciale GR 2 Sport**  
a cura della Redazione sportiva del GR 2  
**10,13 Disco parlante** (il parte)
- 10,30 Ivano Baldini e Corrado Guerzoni**  
conducono dalla Sala F di Roma  
**Radioude 3131**  
Un programma d'intrattenimento in diretta. Gli ascoltatori che desiderano intervenire possono telefonare al 3131 prefisso 061. In-dirizzo: 3131 - Via Asiago, 10 - 00195 Roma. Regia di Maurizio Ventriglia  
**11,30 GR 2 Notizie**  
**11,32 Radioude 3131**
- 12,10 Trasmissioni regionali**
- 12,30 GR 2 Radiogiorno**
- 12,48 Gianni Morandi presenta Effetto musica**  
ovvero la canzone e i suoi protagonisti. Testi di Ernesto Bassignano. Regia di Massimiliano Fasani



Il radiodramma in onda oggi, *Club cuori solitari*, è prodotto dalla Sede di Firenze ed è diretto da Dante Raiteri (ore 15.42)

Per le *Schede di Storia* il D.S.E. presenta oggi Federico da Montefeltro (ore 17)



MARTEDI

## RADIOTRE

### Quotidiana Radiotre

La mattina di Radiotre in diretta gli appuntamenti:

**6 Preludio**  
Musiche di Georg Philipp Telemann Johann Sebastian Bach, Florentino Maschera, Andrea Gabrieli, Alessandro Piccinni, Alessandro Marcello

**6.45 Giornale Radio Tre**  
Prime notizie del mattino. Tempo e strade (collegamento con l'ACI)

**6.55 Concerto del mattino**  
Brani della musica di tutti i tempi presentati da Danilo Prefumo (il parte)  
Johann Nepomuk Hummel: Variazioni in fa maggiore op. 57 per pianoforte, sul tema della gavotta dell'Armida di Gluck (Solista Vincenzo Balzani) ♦ Saverio Mercadante: Quartetto in mi minore per flauto e archi (Strumentisti dell'Orchestra Sinfonica di Torino: Roberto Romani, flauto; Alfonso Mosesti, violino; Carlo Pozzi, viola; Giuseppe Pettini, violoncello)

**7.25 Giornale Radio Tre**

**7.30 Prima pagina**  
I giornali del mattino letti e commentati da Giulio Anselmi. Il giornalista resta in studio fino alle 8.30 per rispondere alle domande degli ascoltatori che possono telefonare al numero 361 22 41 (prefisso 06)

**8.30 Concerto del mattino (il parte)**  
Wolfgang Amadeus Mozart: Concerto in re maggiore K 218 per violino e orchestra (Solista Isaac Stern - English Chamber Orchestra diretta da Alexander Schneider) ♦ Bedrich Smetana: Trio in sol minore op. 15 per pianoforte, violino e violoncello (Trio «Haydn» di Vienna: Heinz Medendorp, pianoforte; Michael Schintzler, violino; Wilther Schulz, violoncello) ♦ Franz Liszt: Les Preludes, poema sinfonico n. 3 (Orchestra Berliner Philharmoniker diretta da Leopold Ludwig)

**9.45 Giornale Radio Tre**

Se ne parla oggi

**10 Noi, voi, loro donna**

Un programma a cura di Lucia Conte e Chiara Galli

**Una settimana con Franca Prisco**

Gli ascoltatori possono intervenire telefonando al n. 361 22 41 (prefisso 06)

**10.45 Concerto del mattino (il parte)**

Georg Friedrich Handel: Cantata «Nel dolce dell'oblio» per soprano, flauto dolce e basso continuo (Strumentisti del «Collegium Aureum»: Soprano Ely Ameling) ♦ Béla Bartók: Quattro pezzi per orchestra op. 12 (Orchestra Filarmonica di Budapest diretta da Miklos Erdelyi) ♦ Johannes Brahms: Sonata n. 2 in fa maggiore op. 99 per violoncello e pianoforte (Pierre Fournier, violoncello; Wilhelm Backhaus, pianoforte)

**11.45 Giornale Radio Tre - flash**

**11.48 Succede in Italia**

Fatti, personaggi e problemi delle Regioni, a cura di Gianfranco Ferroni  
Tempo e strade (ACI)

**12 Pomeriggio musicale**

Opera, concerti, nazioni e incontri a cura di Paolo Donati  
Al microfono Sandro Cappelletto  
In redazione Lucia Mazzone  
Le rubriche oggi:  
- Antologia operistica  
- Musica e poesia con Giorgio Corapi e Agla Marsili  
- Disco club con Luigi Bellingardi  
- Un'opera dimenticata: Alberto Franchetti con Renato Badali, 2ª puntata

Nell'intervallo:

**13.45 Giornale Radio Tre**

**15.15 Giornale Radio Tre - flash**

**15.18 GR 3 Cultura**

a cura di Marina Magaldi

**15.30 Un certo discorso**

a cura di Pasquale Santoli  
«A ciascuno la sua casa bianca» s'ill'vous plaît» con Roberto Carapellucci, Carlo Infante, Alfredo Profeta, Giorgio Sala

**17 DIPARTIMENTO SCUOLA EDUCAZIONE**

**Schede di Storia**

Federico da Montefeltro  
Il politico e l'uomo d'arme. Testo di Walter Tommasoli, Regia di Luigi Fantoni

**17.30 Spazio Tre**

Musica e attualità culturali presentate da Sergio Vecchio A. cura di Benedetta Craveri, Daniela Recine, Federica Starace

Nel corso del programma:  
Hector Berlioz: Béatrice et Bénédict; Ouverture (Orchestra Sinfonica di Londra diretta da Colin Davis) ♦ Giovanni Bottesini: Concerto n. 2 in si minore per contrabbasso e pianoforte (Enzo Ferraris, contrabbasso; Aldo Ferraris, pianoforte) ♦ Guillaume Dufay: «C'est bien raillé», ballata (Complesso Vocale e Strumentale «Syntagma Musicum» diretto da Kees Otten) ♦ Felix Mendelssohn: Barthelemy; Concerto n. 2 in re minore op. 40 per pianoforte e orchestra (Solista Rudolf Serkin - Orchestra Sinfonica di Filadelfia diretta da Eugène Ormandy)

**18.45 Giornale Radio Tre**

**19 Spazio Tre (il parte)**

Johannes Brahms: Sinfonia n. 4 in mi minore op. 98 (London Philharmonic Orchestra diretta da Eugene Jochims) ♦ Gabriel Fauré: Tre Valzer capriccio: n. 2 in re bemolle maggiore op. 38 - n. 3 in sol bemolle maggiore op. 59 - n. 4 in fa bemolle maggiore op. 62 (Pianista Evelyn Crockett) ♦ Sergej Prokofiev: Concerto n. 2 in sol minore op. 63 per violino e orchestra (Solista Henryk Szering - Orchestra London Symphony diretta da Guennadi Rojdevskij)

**20.45 Giornale Radio Tre**

Note e corrispondenze sui fatti del giorno

**21 Rassegna delle riviste**

a cura di Alessandro Cecchi Paone  
Roberto Rossi: Filosofia

**21.10 da Firenze**

**Appuntamento con la scienza**  
di Massimo Piatelli Palmarini, a cura di Luisa Maestri

**21.40 Ludwig van Beethoven**

Quartetto n. 11 in la minore op. 95 per archi: Allegro con brio, Allegretto, non troppo, Allegro assai vivace, Larghetto espressivo, Allegretto agitato (Gunter Pichler, Gabriel Fauré, Trud Scherz, violini; Hatto Beyerle, viola; Valentin Erben, violoncello)

**22 Lettura d'autore**

Alfredo Giuliani presenta  
**L'idiota**  
di Fjodor Dostoevskij con Gastone Moschin  
Regia di Marco Lam

**23 da Bologna - Valerio Tura presenta**

**Il jazz**  
Improvvisazione e creatività nella musica

**23.40 Il racconto di mezzanotte**

a cura di Paola Angelotti

**23.55 Giornale Radio Tre**

Ultime notizie. Il libro di cui si parla. Chiusura dei programmi di rete. Le trasmissioni proseguono con **Notturmo italiano** (Vedi pag. 241)

**13.30 GR 2 Radiogiorno**

**13.41 Sound-Track**  
Musiche e cinema. Curiosità, informazioni, ricordi di vecchi e nuovi films e delle loro musiche in un programma presentato da Francesco Verrano  
Testi e regia di Fabio Piccioni

**14 Trasmissioni regionali**

**15 Esempi di spettacolo radiofonico**  
**Il dottor Antonio**  
Lettura integrale a più voci diretta da Sandro Rossi. Realizzazione effettuata presso gli Studi di Firenze della Rai

**15.30 GR 2 Economia**  
Media delle valute. Bollettino del mare

**15.42 Concorso per radiodrammi selezionati e prodotti dalle Sedi regionali Rai**  
La Sede regionale per la Toscana presenta: «Club cuori solitari». Originale radiodramma di Giorgio Fontanelli. Regia di Dante Raiteri

**16.30 GR 2 Notizie**

**16.32 Radiocue presenta Festival!**  
Un programma di cinema, teatro, radio, televisione, musica raccontato da Turi Vassallo e Lucio Favaretto con la partecipazione di ospiti e di personaggi. In redazione: Franca Guerini e Alfredo Mirabile. Regia di Patrizia Uva

**17.30 GR 2 Notizie**

**17.32 Le ore della musica**  
Ciclo di trasmissioni coordinate da Laura Padellaro. «Pagnani: effetti e riflessi sulla cultura europea». 13 programmi di Eduard Neill all'estesi a cura della Sede regionale per la Liguria in occasione del secondo centenario della nascita del grande musicista

**18.30 GR 2 Notizie**

**18.32 Il giro del Sole**  
Voci dal mondo delle lettere, delle arti e delle scienze. «In principio era il corpo». In studio il prof. Sabino Acquaviva intervistato da Gloria De Antoni. Intervengono gruppi di ascolto dalle Sedi Rai del Nord, del Centro, del Sud. Regia di Daniela Carminati. Programma a cura di Manfredi Matteoli

**19.30 GR 2 Radiosera**

**19.50 Tutti quegli anni fa**  
Cronaca, musica e costume dal 60 all'80 in una partita a quattro ideata, condotta e realizzata da Luigi Cioccolini, Mauro Gravina, Gianni Marata e Massimo Rinaldi. Organizzazione di Rossy Mitiga. Selezione proposta da Manfredi Matteoli

**20.50 Nessun dorma...**

Appuntamento serale con il melodramma I grandi duetti

**21.30 Viaggio verso la notte**

Poesie e prose scelte da Paolo Petroni. Musiche a cura di Enzo Caffarelli. Regia di Umberto Marino

**22.20 Panorama parlamentare**

**22.30 GR 2 Radionotte**

Bollettino del mare

**22.50 Ivano Balduini e Corrado Guerzoni conducono dalla Sala F di Roma Radiocue 3131 notte**

Un programma d'intrattenimento in diretta. Gli ascoltatori che desiderano intervenire possono telefonare al 3131 (prefisso 06). Indirizzo: 3131 - Via Asquini, 10 - 00195 Roma. Regia di Maurizio Ventriglia

**23.29 Chiusura dei programmi di rete**

Le trasmissioni proseguono con **Notturmo italiano** (Vedi pag. 241)

# ERCOLEDÌ

## RADIOUNO



Continuano gli appuntamenti quotidiani del GR 1, in collaborazione con il 4212 dell'ACI, con *Onda verde*

Pietro Bartolini partecipa alla «lettura integrale a più voci» del *Dottor Antonia* (ore 15)



## RADIO DUE

- 6 Segnale orario**  
**CANALE UNO.** Tre ore di radio insieme con informazioni, rubriche e musica  
**GR 1.** Le ultime della notte, le prime del mattino  
**6,03 Onda verde**  
Radiouno/automobilisti:  
**La combinazione musicale**  
Curiosità e comunicazioni scelte da Radiouno nell'intervallo (ore 6,15):  
**Autoradio flash.** Radiouno/camionisti:  
**6,44 Ieri al Parlamento**  
**6,58 Onda verde.** Notiziario del GR 1 in collaborazione con il 4212 dell'ACI  
**7 GR 1**  
**7,15 GR 1 lavoro**  
**7,30 Edicola del GR 1** a cura di Bruno Mobrini e Milla Pastorino  
**7,40 La combinazione musicale**  
**7,58 Onda verde.** Notiziario del GR 1 in collaborazione con il 4212 dell'ACI  
**8 GR 1** I fatti e le opinioni  
**8,45 La combinazione musicale**  
**9 GR 1.** Le notizie del mattino gli appuntamenti del giorno
- 9,02 Elena Doni conduce in studio**  
**Radio anch'io '82** (II parte)  
Un programma in diretta di Gianni Bisacch  
Coordinamento tecnico di Massimo Clementi. Realizzazione di Giancarlo Terribili  
Gli ascoltatori possono intervenire telefonando al n. (06) 36 06 514
- 9,58 Onda verde.** Notiziario del GR 1 in collaborazione con il 4212 dell'ACI
- 10 GR 1 flash**
- 10,03 Radio anch'io '82** (III parte)
- 10,30 Radio anch'io '82 presenta**  
**Canzoni nel tempo**  
Testi di Renzo Nissim. Realizzazione di Giancarlo Terribili
- 11 GR 1 - Spazio aperto**  
a cura di Paolo Bellucco  
Telefonare al n. (06) 36 19 846 dalle 8,30 alle 9,30
- 11,10 Ottavia Piccolo e Cristiano Minellono** presentano  
**Musica, musica, musica e parole** di...
- 11,34 I Buddenbrook**  
di Thomas Mann. Adattamento radiofonico in 15 puntate di Jack Fulman nella traduzione di Franca Cancogni. Regia di Guglielmo Morandini. 13<sup>a</sup> puntata
- 11,58 Onda verde.** Notiziario del GR 1 in collaborazione con il 4212 dell'ACI
- 12 GR 1 flash**
- 12,03 Giancarlo Dettori presenta**  
**Via Asiago Tenda**  
Festa settimana: Mario Castelnuovo, Marco Ferradini e Goran Kuzminac  
Conduce il quiz Luciana Lanzarotti  
Per intervenire telefonare al n. (06) 34 41 42  
Regia di Fabio Brasile
- 12,58 Onda verde.** Notiziario del GR 1 in collaborazione con il 4212 dell'ACI
- 13 GR 1** Il mondo alle 13
- 13,25 La diligenza** di Osvaldo Bevilacqua
- 13,35 Master**  
Musica, notizie e anteprime del mondo musicale. Regia di Wolfgang Vaccaro  
Nell'intervallo (ore 14): **GR 1 flash**

- 14,30 Ci sarà una volta...**  
Opera buffa in otto atti. Libretto di Attilio Corsini. Musica di Arturo Anicchino. Atto settimo (Replica)
- 14,58 Onda verde.** Notiziario del GR 1 in collaborazione con il 4212 dell'ACI
- 15 GR 1 flash**
- 15,03 Radiouno Servizio Special**  
«Verde verde». Un settimanale per crescere, di Katsu Sino. Con Antonella Fantò
- 16 Il Padogno**  
Notiziario sonoro di attualità culturale ideato e condotto da Giuseppe Neri  
— «Un computer chiamato cervello» di Giuliana Savatelli  
— Dibattito  
— «Teatrino della memoria» di Gesualdo Bufalino  
Nell'intervallo:  
ore 16,58: **Onda verde.** Notiziario del GR 1 in collaborazione con il 4212 dell'ACI  
ore 17: **GR 1 flash**
- 17,30 Master under 18**
- 17,55 Onda verde.** Radiouno/automobilisti
- 18 Microsolco, che passione!**  
Novità discografiche nella musica classica  
Programma di Salvatore Capri
- 18,30 Tonino Ruscitto presenta**  
**Globetrotter**  
Viaggio nel mondo dei 33 e 45 giri
- 18,58 Onda verde.** Notiziario del GR 1 in collaborazione con il 4212 dell'ACI
- 19 GR 1 Sera**
- 19,25 Ascolta, si fa sera**  
Rubrica religiosa a cura di Savino Bonito
- 19,30 Radiouno jazz '82**  
Il jazz degli anni Cinquanta  
Programma di Alberto Rodriguez
- 20 Radiouno spettacolo**  
Chi, come, dove, quando, perché  
In studio Donatella Raffai
- 20,58 Onda verde.** Notiziario del GR 1 in collaborazione con il 4212 dell'ACI
- 21 GR 1 flash**
- 21,03 Da Milano: La borsa del gusto**  
Trasmisioni di Giorgio Vidusso, a cura di Raffaella Brustia  
Realizzazione di Carlo Bassi
- 21,45 GR 1 Sport - Tuttobasket**  
Il campionato di pallacanestro all'ultimo minuto a cura di Massimo De Luca  
(Realizzato in collaborazione con la Lega Basket di Serie A\*)
- 22,22 Autoradio flash.** Radiouno/camionisti
- 22,27 Audiobox: Copyright 9,9**  
Fonorama metropolitano di Gigi Caramello e Guido Piccoli  
Regia di Gigi Caramello
- 22,50 Oggi al Parlamento**
- 22,58 Onda verde.** Notiziario del GR 1 in collaborazione con il 4212 dell'ACI
- 23 GR 1** ultima edizione
- 23,10 In diretta da Radiouno**  
a cura di Gianni Bisacch  
**La telefonata**  
di Luciano Lucignani
- 23,28 Chiusura dei programmi di rete**  
Le trasmissioni proseguono con **Notturmo italiano** (Vedi pag. 241)

- 6 I giorni**  
In diretta dagli Studi di Via Asiago in Roma con Luca Desato. Regia di Antonio Fugazzotto. Programma a cura di Leda Zaccagnini  
Dalle 6 alle 9 al n. (06) 36 11 844 si può telefonare per partecipare alla trasmissione:  
**6,05 Titoli di GR 2 Radiomattino**  
**6,06 I giorni**  
**6,30 GR 2 Notizie**  
**6,35 I giorni**  
**7 Bollettino del mare**  
**7,05 I giorni**  
**7,20 Al primo chiarore del giorno**  
Pensieri per la giornata di Don Massimo Camissaca  
Al termine: **I giorni**  
**7,30 GR 2 Radiomattino**
- DEPARTAMENTO SCUOLA EDUCAZIONE**  
**8 La salute del bambino**  
Rubrica a cura di Claudio De Seta  
Cinque minuti di ortopedia infantile con il Prof. Attilio Mancini. Realizzazione di Anna Paudice  
**8,09 Radiodue presenta**  
Sintesi quotidiana dei nostri programmi proposti da Simmetta Gualdotti  
**8,30 GR 2 Radiomattino**
- 8,45 Giunata Wild il Grande**  
di Henry Fielding. Traduzione di Carlo Izzo  
Adattamento radiofonico di Beppe Navello 5<sup>a</sup> puntata  
Giunata Wild: Pino Micoli; Henry Fielding: Giustino Durano; Tommaso Bonocore: Quimto Parmeggiani; il conte De Frauds: Giorgio Lanza; Tishy Snap: Laura Panti; Doshy Snap: Carla Torroni; ed inoltre: Domenico Brosnaci; Oliviero Corbetta; Valeriano Galli  
Musiche originali di Arturo Anicchino  
Regia di Beppe Navello  
Un programma della Sede regionale per il Piemonte  
Al termine: **Disco parlante**  
Cose dette, tacite, suggerite e gridate nelle canzoni di ieri e di oggi  
Un programma della Sede regionale per il Piemonte il parte!
- 9,30 GR 2 Notizie**
- 9,32 Un programma della Sede regionale per il Piemonte**  
**L'aria che tira**  
Sussurri e grida dalla vita di oggi. Testi di Cleoricetti, Domina, Roderi e Starace. Regia di Roberto Gandus
- Speciale GR 2**
- 10,13 Disco parlante** (II parte)
- 10,30 Ivano Baldini e Corrado Guerzoni** conducono  
Dalla Sala F di Roma  
**Radiodue 3131**  
Un programma d'intrattenimento in diretta. Gli ascoltatori che desiderano intervenire possono telefonare al 3131 (prefisso 06). Indirizzo: 3131 - Via Asiago, 10 - 00195 Roma.  
**11,30 GR 2 Notizie**  
**11,32 Radiodue 3131**
- 12,10 Trasmissioni regionali**
- 12,30 GR 2 Radiogiorno**
- 12,48 Gianni Morandi presenta**  
**Effetto musica**  
ovvero La canzone e i suoi protagonisti  
Testi di Ernesto Bassignano. Regia di Massimiliano Fasan



Il resoconto delle più importanti iniziative in **Panorama parlamentare** (ore 22,20)

Nicolò Paganini: un collegamento diretto dal Teatro Margherita di Genova nel secondo centenario della nascita (ore 21,15)



**ERCOLEDDI**

**RADIOTRE**

- 13.30 GR 2 Radiogiorno**
- 13.41 Sound-Track**  
Musiche e cinema. Curiosità, informazioni, ricordi di vecchi e nuovi films e delle loro musiche in un programma presentato da Franco sco Vaiano. Testi e regia di Fabio Piccioni
- 14 Trasmissioni regionali**
- 15 Esempi di spettacolo radiofonico Il dottor Antonio**  
di Giovanni Ruffini. Lettura integrale a più voci diretta da Sandro Rossi. Realizzazione effettuata presso gli Studi di Firenze della Rai
- 15.30 GR 2 Economia**  
Medie delle valute. Bollettino del mare
- 15.42 Concorso per radiodrammi selezionati e prodotti dalle Sedi regionali Rai**  
La Sede regionale per l'Alto Adige presenta: «La famiglia Biddaloni», originale radiodramma di Luigi Cheragato. Regia di Francesco Garlato
- 16.30 GR 2 Notizie**
- 16.32 Radiodie presenta Festival!**  
Un programma di cinema, teatro, radio, tele visione, musica raccontato da Turi Vassile e Lucio Favaretto con la partecipazione di ospiti in forma di personaggi. In redazione: Franca Guerin e Alfredo Mirabile. Regia di Patrizia Uva
- 17.30 GR 2 Notizie**
- 17.32 Le ore della musica**  
Ciclo di concerti coordinate da Laura Pa dellerello. Facciamo la musica? Presenta Laura Padellerello
- 18.30 GR 2 Notizie**  
Informazioni sul mercato ristretto della Borsa di Milano
- 18.32 Giovanni Gligozzi presenta La carta parlante**  
Quel che si legge e quello che si dovrebbe leggere. Autori: critici, editori, libri. In questa puntata Vittoria Febbi, Paolo Lombardi, Mario Lavagetto, Mario Soldati. Collabora Letizia Puglisi. Regia di Carlotta Barilli
- 19.30 GR 2 Radiosera**
- 19.50 Speciale GR 2 Cultura**  
a cura di Luca Ligotri
- 19.57 Il dialogo**
- 20.40 Nessun dorma...**  
Appuntamento serale con il melodramma Colpi di scena e Finali
- 21.30 Viaggio verso la notte**  
Poesie e prose scelte da Paolo Petroni. Musi che a cura di Enzo Caffarelli. Regia di Umber to Marino
- 22.20 Panorama parlamentare**
- 22.30 GR 2 Radionotte**  
Bollettino del mare
- 22.50 Ivano Balduni e Corrado Guerzoni conducono**  
Dalla Sala F di Roma  
**Radiodue 3131 notte**  
Un programma d'intrattenimento in diretta. Gli ascoltatori che desiderano intervenire possono telefonare al 3131 (prefisso 06). Indirizzo: 3131 - Via Asiago, 10 - 00195 Roma. Regia di Maurizio Ventriglia
- 23.29 Chiusura dei programmi di rete**  
Le trasmissioni proseguono con **Notturmo italiano** (Vedi pag. 24)

- Quotidiana Radiotre**  
La mattina di Radiotre in diretta gli appuntamenti:
- 6 Preludio**  
Musiche di Johann Christoph Pepusch, Christoph Demantius, Attilio Ariosti, Benedetto Ferrari, Padre Antonio Soler, Thomas Arne
- 6.45 Giornale Radio Tre**  
Prime notizie del mattino  
Tempo e strade (collegamento con l'ACI)
- 6.55 Concerto del mattino**  
Brani della musica di tutti i tempi presentati da Giulio Anselmi (Il parte)  
Maurice Ravel: La Valse, poema coreografico (Orchestra del Conservatorio di Parigi diretta da André Cluytens) ♦ Nicolò Paganini: Dai Capricci op. 1 per violino solo, n. 1 in mi maggiore, n. 2 in si minore, n. 3 in mi minore, n. 4 in do minore, n. 5 in la minore (Solisti Michael Rabin)
- 7.25 Giornale Radio Tre**
- 7.30 Prima pagina**  
I giornali, smatino letti e commentati da Giulio Anselmi. Il giornalista resta in studio fino alle 8.30 per rispondere alle domande dei ascoltatori che possono telefonare al numero 361 22 41 (prefisso 06)
- 8.30 Concerto del mattino (II parte)**  
Robert Schumann: Sei Studi op. 3 sui Capricci di Paganini (Pianista Karl Engel) ♦ Sergei Rachmaninov: Rapsodia su un tema di Paganini op. 43 per pianoforte e orchestra (Pianista Tamás Vassary - London Symphony Orchestra diretta da Yuri Aronovich) ♦ Louis Spohr: Nuetette in fa maggiore op. 31 (Istrummentisti dell'Ortetto di Vienna)
- 9.45 Giornale Radio Tre**  
Seni parità oggi
- 10 Noi, voi, loro donna**  
Un programma a cura di Lucia Conte e Chiara Galli  
Una settimana con Franca Prisco  
Gli ascoltatori possono intervenire telefonando al numero 361 22 41 (prefisso 06)
- 10.45 Concerto del mattino (III parte)**  
Antonio Vivaldi: Concerto in re minore op. 3 n. 11 da «L'Estro Armonico» per due violini, violoncello obbligato, archi e basso continuo (Jan Tomaszewski e Willi Boskowsky, violini; Richard Harand, violoncello - Orchestra da Camera dell'Opera di Stato di Vienna diretta da Mario Rossi) ♦ Richard Strauss: Vita d'Erme, op. 40 (Orchestra del Concertgebouw di Amsterdam diretta da Bernard Haitink)
- 11.45 Giornale Radio Tre - Flash**
- 11.48 Succede in Italia**  
Fatti, personaggi e problemi delle Regioni a cura di Gianfranco Ferroni  
Tempo e strade (ACI)
- 12 Pomeriggio musicale**  
Opera, concerti, notizie e incontri a cura di Paolo Donati  
Al melodramma Sandro Cappelletto  
In redazione Lucia Mazzone  
Le rubriche oggi:  
- Antologia operistica  
- Cronache musicali  
- Disco club  
- Un operista dimenticato: Alberto Franchetti con Renato Badali  
3ª puntata  
Nell'intervallo:  
**13.45 Giornale Radio Tre**
- 15.15 Giornale Radio Tre - Flash**

- 15.18 GR 3 Cultura**  
a cura di Marina Magaldi
- 15.30 Un certo discorso**  
a cura di Pasquale Santoli  
«A ciascuno la sua casa bianca, s'il vous plait», con Roberto Carapellucci, Carlo Infante, Alfredo Profeta, Giorgio Sala
- 17 L'arte in questione**  
Esperienze e voci del dibattito artistico contemporaneo  
Un programma a cura di Gemma Vincenzi con la collaborazione di Stefano Cellacci e Guido Gioè
- 17.30 Spazio Tre**  
Musica e attualità culturali presentate da Sergio Vecchio  
A cura di: Benedetto Craveri, Daniela Recine, Federica Starace  
Nel corso del programma:  
Piotr Illich Ciaikovski: «Fatuma poema sinfonico op. 77 (Orchestra Sinfonica della Radio di Francoforte diretta da Eliahu Inbali) ♦ John Dowland: Farewell (Lutista Julian Bream) ♦ Camille Saint Saëns: Souvenir d'Italie (Pianista Marylene Dosses) ♦ Ottorino Respighi: Antiche arie e danze per flauto, suite n. 2: Laura soave - Danza rustica - Campagna parsennese - Bergamasca «Il bernardello» (Solisti Tamas Vassary - London Symphony Orchestra diretta da Szig Zsuzsa)
- 18.45 Giornale Radio Tre**
- 19 Spazio Tre (II parte)**  
Antonin Dvorak: Sinfonia n. 5 in fa maggiore op. 76; Allegro non troppo - Andante con moto - Scherzo: Allegro scherzando - Allegro molto (Orchestra Philharmonica diretta da Andre Dutoit) ♦ Richard Strauss: Cinque Lieder op. 39: Leises Lied - Jung Hehenled - Der Arbeitmann - Betruet - Lied an meinen Sohn (Dietrich Fischer-Dieskau, baritone; Gerald Moore, pianoforte) ♦ Sergei Rachmaninov: Concerto n. 1 in fa diesis minore op. 1 per pianoforte e orchestra; Vivace; Moderato; Vivace - Andante - Allegro vivace (Solisti Tamas Vassary - London Symphony Orchestra diretta da Yuri Aronovich)
- 20.45 Giornale Radio Tre**  
Note e corrispondenze sui fatti del giorno
- 21 Rassegna delle riviste**  
a cura di Alessandro Cecchi Paone  
Marcello Fulchignoni: Scienze
- 21.15 In collegamento diretto con il Teatro Margherita di Genova Secondo centenario della nascita di Nicolò Paganini**  
Salvatore Accardo interpreta i Ventiquattro Capricci op. 1 per violino solo sul Guarnieri del Gesù di Nicolò Paganini  
Nicolò Paganini: Ventiquattro Capricci op. 1 per violino solo: n. 1 in mi maggiore - n. 2 in si minore - n. 3 in mi minore - n. 4 in do minore - n. 5 in la minore - n. 6 in sol minore - n. 7 in la minore - n. 8 in mi bemolle maggiore - n. 9 in mi maggiore - n. 10 in sol minore - n. 11 in do maggiore - n. 12 in la bemolle maggiore - n. 13 in si bemolle maggiore - n. 14 in mi bemolle maggiore - n. 15 in mi minore - n. 16 in sol minore - n. 17 in mi bemolle maggiore - n. 18 in do maggiore - n. 19 in mi bemolle maggiore - n. 20 in re maggiore - n. 21 in la maggiore - n. 22 in fa maggiore - n. 23 in mi bemolle maggiore - n. 24 in la minore  
Nell'intervallo ore 22.20 circa:  
**Cronache e commenti**  
di Roberto Iovino
- 23.25 da Bologna - Valerio Tura presenta Il jazz**  
Improvvisazione e creatività nella musica
- 23.55 Giornale Radio Tre**  
Ultime notizie. Il libro di cui si parla  
Chiusura dei programmi di rete  
Le trasmissioni proseguono con **Notturmo italiano** (Vedi pag. 24)

Andr. 15-17.30 stereo

3 18 no 19.50 2.00  
G  
OGGI  
GIOVEDÌ



Marcello Mastroianni è fra gli interpreti di *Giorni felici*, commedia in tre atti di André Puget (ore 20)



Sesta puntata di *Gionata Wild il Grande*. Carla Torrero è Doshy Snap (ore 8,45)

**RADIOUNO**

**RADIO DUE**

- 6 Segnale orario**  
**CANALE UNO.** Tre ore di radio insieme con informazioni, rubriche e musica  
**GR 1.** Le ultime della notte, le prime del mattino  
**6,03 Onda verde**  
Radiouno/automobilisti:  
**La combinazione musicale**  
Curiosità e comunicazioni scelte da Radiouno  
Nell'intervallo (ore 5,15):  
**Autoradio flash.** Radiouno/camionisti  
**6,44 Ieri al Parlamento**  
**6,58 Onda verde.** Notiziario del GR 1 in collaborazione con il 4212 dell'ACI  
**7 GR 1**  
**7,15 GR 1 lavoro**  
**7,30 Edicola del GR 1**  
a cura di Bruno Mobruci e Milla Pastorino  
**7,40 La combinazione musicale**  
**7,58 Onda verde.** Notiziario del GR 1 in collaborazione con il 4212 dell'ACI  
**8 GR 1** I fatti e le opinioni  
**8,30 La combinazione musicale**  
**9 GR 1.** Le notizie del mattino, gli appuntamenti del giorno
- 9,02 Elena Doni conduce in studio**  
**Radio anch'io '82** (II parte)  
Un programma in diretta di Gianni Bisnach Coordinamento tecnico di Massimo Clementi. Realizzazione di Giancarlo Terribili  
Gli ascoltatori possono intervenire telefonando al n. (06) 36 06 514
- 9,58 Onda verde.** Notiziario del GR 1 in collaborazione con il 4212 dell'ACI
- 10 GR 1 flash**
- 10,03 Radio anch'io '82** (II parte)
- 10,30 Radio anch'io '82** presenta  
**Canzoni nel tempo**  
Testi di Renzo Nassim. Realizzazione di Giancarlo Terribili
- 11 GR 1 - Spazio aperto**  
a cura di Paolo Bellucci  
Telefonate al n. (06) 36 19 846 dalle 8,30 alle 9,30
- 11,10 Ottavia Piccolo e Cristiano Minellono** presentano  
**Musica, musica, musica e parole** di...  
Programma di Cristiano Minellono  
Regia di Maria Alberta Viviani
- 11,34 I Buddenbrook**  
di Thomas Mann. Regia di Guglielmo Moran di 14' puntata
- 11,58 Onda verde.** Notiziario del GR 1 in collaborazione con il 4212 dell'ACI
- 12 GR 1 flash**
- 12,03 Giancarlo Dettori** presenta  
**Via Asiago Tenda**  
Questa settimana: Mario Castelnuovo, Marco Ferradini e Goran Kuzminac. Conduce il quiz Luciana Langerotti  
Per intervenire telefonate al n. (06) 34 41 42  
Regia di Fabio Brasile
- 12,58 Onda verde.** Notiziario del GR 1 in collaborazione con il 4212 dell'ACI
- 13 GR 1 - Il mondo alle 13**
- 13,25 La diligenza** di Osvaldo Bevilacqua
- 13,35 Master**  
Musica, notizie e anteprime del mondo musi-

- cale. Regia di Wolfgang Vaccaro  
Nell'intervallo (ore 14): **GR 1 flash**
- 14,30 Ci sarà una volta...**  
Opera buffa in otto atti. Libretto di Atilio Corsini. Musica di Augusto Annechino  
Atto ottavo (Replica)
- 14,58 Onda verde.** Notiziario del GR 1 in collaborazione con il 4212 dell'ACI
- 15 GR 1 flash**
- 15,03 Radiouno Servizio**  
«Megabit». Settimanale di tutte le scienze. di Katia Sino. Con Franco Donato
- 16 Il Paginone**  
Rotocalico sonoro di attualità culturale ideato e condotto da Giuseppe Neri  
— «Storia» a cura di Carlo Bonetti  
— «Dibattito»  
— «Taccuino internazionale» a cura di Roberto Palmieri  
Nell'intervallo:  
(ore 16,58): **Onda verde.** Notiziario del GR 1 in collaborazione con il 4212 dell'ACI  
(ore 17): **GR 1 flash**
- 17,30 Master in 18**
- 18 Onda verde.** Radiouno/automobilisti
- 18,05 Pagine operative**
- 18,38 Spaziolibera - I programmi dell'Accesa**  
— LIDA - Lega italiana dei diritti dell'animale: «Alla ricerca del futuro perduto»
- 18,58 Onda verde.** Notiziario del GR 1 in collaborazione con il 4212 dell'ACI
- 19 GR 1 Sera**
- 19,25 Ascolta, si fa sera**  
Rubrica religiosa a cura di Savino Bonito
- 19,30 Radiouno jazz '82**  
L'avventura del jazz  
Programma scritto da Luigi Martini
- 20 Collezione Teatro**  
a cura di Adriana Parrella  
**Giorri felici**  
Tre atti di André Puget  
Traduzione di Silvano D'Arborio  
Regia di Marco Visconti  
(Registrazione)  
Nell'intervallo (ore 21,11 circa):  
**Onda verde.** Notiziario del GR 1 in collaborazione con il 4212 dell'ACI  
(ore 21,13 circa): **GR 1 flash**
- 21,40 Intervallo musicale**
- 21,52 Obiettivo Europa**  
Colloqui trisettimanali su arte, cultura e spettacolo condotti da Giuseppe Luccio
- 22,22 Autoradio flash.** Radiouno/camionisti
- 22,27 Audiobox: Fonosfera**  
a cura di Armando Adoligo e Pinotto Fava  
«Sentito vivere» di Gianfranco Baruchello (Replica)
- 22,50 Oggi al Parlamento**
- 22,58 Onda verde.** Notiziario del GR 1 in collaborazione con il 4212 dell'ACI
- 23 GR 1 - ultima edizione**
- 23,10 In diretta da Radiouno**  
a cura di Gianni Bisnach  
**La telefonata** di Luciano Lucignani
- 23,28** Chiusura dei programmi di rete  
Le trasmissioni proseguono con **Notturmo italiano** (Vedi pag. 241)

- 6 I giorni**  
In diretta dagli Studi di Via Asiago in Roma con Luca Desiato. Regia di Antonio Fogazzolo  
Dalle 6 alle 9 al n. (06) 36 11 844 si può telefonare per partecipare alla trasmissione  
**6,05 Titoli di GR 2 Radiomattino**  
**6,06 I giorni**  
**6,30 GR 2 Notizie**  
**7 Bollettino del mare**  
**7,05 I giorni**  
**7,20 Al primo chiorato del giorno**  
Pensieri per la giornata di Don Massimo Camasaca  
Al termine: **I giorni**  
**7,30 GR 2 Radiomattino**  
**DEPARTAMENTO SCUOLA EDUCAZIONE**  
**8 La salute del bambino**  
Rubrica a cura di Claudia De Seta. Cinque minuti di ortopedia infantile con il Prof. Atilio Mancini. Realizzazione di Anna Padellaro
- 8,09 Radiodue presenta**  
Sintesi quotidiana dei nostri programmi proposta da Simonetta Guidotti  
**8,30 GR 2 Radiomattino**
- 8,45 Gionata Wild il Grande**  
di Henry Fielding. Traduz. di Carlo Izzi. Adatt. radiof. di Beppe Navello. E' puntata Gionata Wild: Pino Micol, Henry Fielding, Giustino Durano, Tommaso Bonocore, Quinto Parmegiani, Devoti, Elsa Schiliton, Fishy Snap, Laura Patti, Doshy Snap, Carla Torrero, Molly Calvacano, Mirella Falco, La signora Bonocore, Wilma D'Eusebio  
Musiche originali di Arturo Annechino. Regia di Beppe Navello. Un programma della Sede regionale per il Piemonte  
Al termine: **Disco parlante**  
Cose dette, tacite, argante e gridate nelle canzoni di ieri e di oggi  
Un programma della Sede regionale per il Piemonte (II parte)
- 9,30 GR 2 Notizie**
- 9,32** Un programma della Sede regionale per il Piemonte: **L'aria che tira**  
Sussurri e grida dalla vita di oggi. Testi di Clericetti, Domina, Roderi e Starace. Regia di Roberto Gandus
- 10 Spiciale GR 2**
- 10,13 Disco parlante (II parte)**
- 10,30 Ivano Balduni e Corrado Guerzoni** conducono  
Dalla Sala F di Roma  
**Radiodue 3131**  
Un programma di intrattenimento in diretta  
Gli ascoltatori che desiderano intervenire possono telefonare al 3131 (prefisso 06). Indirizzo: 3131 - Via Asiago 10 - 00195 Roma.  
Regia di Maurizio Ventriglia  
**11,30 GR 2 Notizie**  
**11,32 Radiodue 3131**
- 12,10 Trasmissioni regionali**
- 12,30 GR 2 Radiogiorno**
- 12,48 Gianni Morandi** presenta  
**Effetto musica**  
ovvero La canzone e i suoi protagonisti  
Testi di Ernesto Bassano  
Regia di Massimiliano Fasan
- 13,30 GR 2 Radiogiorno**
- 13,41 Sound-Track**  
Musiche e cinema. Curiosità, informazioni, ricordi di vecchi e nuovi film e delle loro musiche in un programma presentato da Francesco Vairano. Testi e regia di Fabio Piccioni



All'appuntamento serale con il melodramma **Nessun dorma...** partecipa Haina Kabaiwanska (ore 21)

20 LUGLIO 1992



Il soprano Nicoletta Panni è Katerina in **Passion greca** (ore 21,10)

**GIOVEDÌ**

**RADIOTRE**

**14 Trasmissioni regionali**

**15 Esempi di spettacolo radiofonico il dottor Antonio**  
di Giovanni Ruffini. Lettura integrale a più voci diretta da Sandro Rossi. Realizzazione e fattuata presso gli Studi di Firenze della Rai

**15,30 GR 2 Economia**  
Media delle valute. Bollettino del mare

**15,42 Concorso per Radiodrammi selezionati e prodotti dalle Sedi regionali Rai**  
La Sede regionale per la Calabria presenta: «Segretario particolare», originale radiofonico di Luciano Capponi e Gianluca Di Schiena con Pino Michizzi. Regia di Luigi Durissi

**16,30 GR 2 Notizie**

**16,32 Radiodie presenta: Festival!**  
Un programma di cinema, teatro, radio, tele visione, musica raccontato da Turi Vassile e Lucio Favaretto con la partecipazione di ospiti e di personaggi. In redazione: Franca Guerini e Alfredo Mirabile. Regia di Patrizia Uva

**17,30 GR 2 Notizie**

**17,32 Le ore della musica**  
Ciclo di trasmissioni coordinate da Laura Padellaro. Musica in villa, itinerari musicali del Settecento veneto  
13 programmi di Gianni Guira a cura della Sede regionale per la Friuli Venezia Giulia

**18,30 GR 2 Notizie**

**18,32 Il giro del Sole**  
Voci dal mondo delle lettere, delle arti e delle scienze. «Da Icaro allo Shuttle» in studio il prof. Marcello Fulchignoni intervistato da Antonella Condorelli. Intervengono gruppi di ascoltato delle Sedi Rai del Nord del Centro del Sud. Regia di Vito Costantini. Programma a cura di Manfredi Matteoli

**19,30 GR 2 Radioserà**

**DIPARTIMENTO SCUOLA EDUCAZIONE**

**19,50 Passato prossimo passato remoto**  
Un programma curato e realizzato da Franca Lipponi e Antonella Proietti Venturini. Con l'assistenza di Chiara Galeotti  
Per la corrispondenza: Via Orazio 21 - 00193 Roma. Tel. (06) 3686 5836

**20,10 Tutti quegli anni fa**

Cronaca, musica e costume dal 60 all'80 in una partita a quattro ideata, condotta e realizzata da Luigi Coriciodini, Mauro Gravina, Gianni Marata e Massimo Finaldi. Organizzazione di Rosy Mitiga. Selezione proposta da Manfredi Matteoli

**21 Nessun dorma...**

Appuntamento serale con il melodramma **Due voci, due ritratti:** Magda Olivero e Raina Kabaiwanska

**21,30 Viaggio verso la notte**

Poesie e prose scelte da Paolo Petroni. Musica a cura di Enzo Caffarelli. Regia di Umberto Marino

**22,30 Panorama parlamentare**

**22,30 GR 2 Radionotte.** Bollettino del mare

**22,50 Ivano Baldolini e Corrado Guerzoni conducono**

Dalla Sala F di Roma  
**Radiodue 3131 notte**  
Un programma di intrattenimento in diretta. Gli ascoltatori che desiderano intervenire possono telefonare al 3131 (prezzo ore 06)  
Indirizzo: 3131 Via Asiago, 10 00195 Roma. Regia di Maurizio Ventriglia

**23,29 Chiusura dei programmi di rete**

Le trasmissioni proseguono con **Notturmo italiano** (Vedi pag. 241)

**Quotidiana Radiotre**

La mattina di Radiotre in diretta gli appuntamenti:

**6 Preludio**  
Musiche di Antonio Vivaldi, Orlando Gibbons, Johann Sebastian Bach, Robert Morton, Francois Couperin, Georg Friedrich Haendel

**6,45 Giornale Radio Tre**  
Prime notizie del mattino  
Panorama sindacale a cura di Furio Focolari  
Tempo e strade (collegamento con l'ACI)

**7 Concerto del mattino**  
Bram della musica di tutti i tempi presentati da Danilo Prefumo (il parte)  
Georg Friedrich Haendel «Finaldo» ouverture  
Camille Saint Saens: Variazioni op. 35 su un tema di Beethoven per due pianoforti

**7,25 Giornale Radio Tre**

**7,30 Prima pagina**  
I giornali del mattino letti e commentati da Giulio Anselmi. Il giornalista resta in studio fino alle 8,30 per rispondere alle domande degli ascoltatori che possono telefonare al numero 361 22 41 (prefisso 06)

**8,30 Concerto del mattino (III parte)**  
Wolfgang Amadeus Mozart: Quartetto in fa maggiore K. 590 per archi ♦ Franz Schubert: «Der Hirt auf dem Felsen» op. 129 per soprano, clarinetto e pianoforte ♦ Alexander Borodin: Sinfonia n. 2 in si minore

**9,45 Giornale Radio Tre**

Se ne parla oggi

**10 Noi, voi, loro donna**

Un programma a cura di Lucia Conte e Chiara Galli  
Una settimana con Franca Prisco  
Gli ascoltatori possono intervenire telefonando al numero 361 22 41 (prefisso 06)

**10,45 Concerto del mattino (III parte)**  
Ludwig van Beethoven: Sonata in re maggiore op. 102 n. 2 per violoncello e pianoforte ♦ Johannes Brahms: Concerto in re maggiore op. 77 per violino e orchestra

**11,45 Giornale Radio Tre - flash**

**11,48 Succede in Italia**  
Fatti, pro-naggi e problemi delle Regioni a cura di Gianfranco Ferroni  
Tempo e strade (ACI)

**12 Pomeriggio musicale**

Opera, concerti, notizie e incontri a cura di Paolo Donati  
Al microfono Sandro Cappelletto  
In redazione: Lucia Mazzone  
Le rubriche oggi:  
- Antologia operistica  
- Libri novità con Renato Bossa  
- Disco club  
- Un opera dimenticato: Alberto Franchetti con Renato Badali. 4ª puntata  
Nell'intervallo:  
**13,45 Giornale Radio Tre**

**15,15 Giornale Radio Tre - flash**

**15,18 GR 3 Cultura**

a cura di Marina Magaldi

**15,30 Un certo discorso**

a cura di Pasquale Santoli  
A ciascuno la sua casa bianca, sei i vostri plauti con Roberto Caspellucci, Carlo Infante, Alfredo Profeta, Giorgio Sala

**DIPARTIMENTO SCUOLA EDUCAZIONE**

**17 Handicap e scuola: cosa ne pensano i bambini**  
Un programma di Maria Pia Bucchione  
Regia di Piero Gudotti  
3ª trasmissione

**17,30 Spazio Tre**

Musica e attualità culturali presentate da Sergio Vecchio  
A cura di: Benedetta Craveri, Daniela Recine, Federica Starace

Nel corso del programma:  
Maurice Ravel: Introduzione e Allegro per sola, quartetto d'archi, flauto e clarinetto (Isola) Osian Ellis - Strumentisti del Melos Ensemble di Londra ♦ Franz Schubert: Tre Lieber, Truckle Blumen da «Die Schöne Müllerin» Die Forelle op. 32 Der Doppelgänger da «Schwanengesang» (Claudio Desdergi, ba. ritono: Dino Cian, pianoforte) ♦ Alexander Scriabin: Sonata n. 5 in fa diesis maggiore op. 53 (Pianista Michel Panni) ♦ Domenico Cimarosa: Concerto in sol maggiore per due flauti e orchestra: Allegro - Largo - Rondò  
Allegro, ma non tanto (Solisti Aurèle e Christiane Nicolet - Orchestra da camera di Stoccarda diretta da Karl Münchinger)

**18,45 Giornale Radio Tre Europa '82**

Settimanale europeo, a cura di Mario Pinzuti del GR 3. Giancarlo Ciccione dei Servizi Speciali in italiano della BBC e Ulrich Richter della Redazione Italiana della Deutschlandfunk

**19,15 Spazio Tre (II parte)**

Béla Bartók: Quartetto n. 3 per archi (Quartetto Eder: Pal Eder e Erika Toth, violon: Zoltan Toth, viola: György Eder, violoncello) ♦ Johann Nepomuk Hummel: Sonata in fa si minore op. 81. Allegro - Largo con molta espressione - Finale: Vivace (Fortepiano alla cura di Binns) ♦ Claude Debussy: Tre Notturni per orchestra: Nuages - Fêtes, Sirenes (Orchestra Philharmonique de Strasbourg e Coro de l'Opera du Rhin diretti da Alan Lombardi)

**20,45 Giornale Radio Tre**

Note e corrispondenze sui fatti del giorno

**21 Rassegna delle riviste**

a cura di Alessandro Cecchi Paone  
Stefania Pasti: Archeologia e Arte

**21,10 Passione greca**

Opera in quattro atti di Bohuslav Martinu; dal romanzo di Nikos Kazantzakis  
Musica di Bohuslav Martinu  
Versione critica italiana di Maria Maddalena Parisi  
Grgoris: Scipio Colombo: Patricia Un vecchio: Una voce dietro le quinte: Robert Ffiah ge: Ladis: Adolfo Ger: Micheli, Panai, se conda Eco: Carlo Franzini; Kostandis: Ferdinando Li Donn; Kannaoks; Petre Munteanu; Manoliho; Gino Srimbergh; Nikolos; Margherita Bonetto; Andonis; prima Eco: Febbo Villan; Katerina; Nicoletta Panni; Lenio; Renata Mattioli; Una vecchia; Maria Teresa Mandarini; Fotes; Lorenzo Gaetano; Despina; Marisa Balduzzi  
Direttore Mario Rossi  
Orchestra Sinfonica, Coro di Torino della Rai e Coro di voci bianche  
Maestro del Coro Ruggero Maghini (Edizione Ricordi)

**23 da Bologna - Valerio Tura presenta Il jazz**

Improvvisazione e creatività nella musica

**23,40 Il racconto di mezzanotte**

a cura di Paola Angioletti

**23,55 Giornale Radio Tre**

Ultime notizie. Il libro di cui si parla  
Chiusura dei programmi di rete  
Le trasmissioni proseguono con **Notturmo italiano** (Vedi pag. 241)

3 18 30 14 30  
 VENERDI  
 01

# RADIOUNO

- 6 Segnale orario**  
**CANALE UNO.** Tre ore di radio insieme con informazione, rubriche e musica  
**GR 1**  
 Le ultime della notte, le prime del mattino  
**6,03 Onda verde.** Radiouno/automobilisti: **La combinazione musicale**  
 Curiosità e comunicazioni scelte da Radiouno Nell'intervallo (ore 6.15):  
**Autorado flash.** Radiouno/camionisti  
**6,44 Ieri al Parlamento**  
**6,58 Onda verde.** Notiziario del GR 1 in collaborazione con il 4212 dell'ACI  
**7 GR 1**  
**7,15 GR 1 lavoro**  
**7,30 Edicola del GR 1**  
 a cura di Bruno Mobrirci e Milla Pastorino  
**7,40 La combinazione musicale**  
**7,58 Onda verde.** Notiziario del GR 1 in collaborazione con il 4212 dell'ACI  
**8 GR 1** - I fatti e le opinioni  
**8,45 La combinazione musicale**  
**9 GR 1.** Le notizie del mattino, gli appuntamenti del giorno
- 9,02 Gianni Bisich conduce in studio Radio anch'io '82 (II parte)**  
 Gli ascoltatori possono intervenire telefonando al n. 1061 36 06 514
- 9,58 Onda verde.** Notiziario del GR 1 in collaborazione con il 4212 dell'ACI
- 10 GR 1 flash**
- 10,03 Radio anch'io '82 (III parte)**
- 10,30 Radio anch'io '82 presenta Canzoni nel tempo**  
 Testi di Renzo Nisam  
 Realizzazione di Giancarlo Terribili
- 11 GR 1 - Spazio aperto**  
 a cura di Paolo Bellucci. Telefonare al n. 1061 36 19 845 dalle 8.30 alle 9.30
- 11,10 Ottavia Piccolo e Cristiano Minellono presentano: Musica, musica, musica e parole di...**  
 Programma di Cristiano Minellono  
 Regia di Maria Alberta Viviani
- 11,32 Il Buddenbrook**  
 di Thomas Mann. Adattamento radiofonico in 15 puntate di Jack Pulman nella traduzione di Franca Canciani. Regia di Guglielmo Morandini. 15<sup>a</sup> puntata
- 11,58 Onda verde.** Notiziario del GR 1 in collaborazione con il 4212 dell'ACI
- 12 GR 1 flash**
- 12,03 Giancarlo Dettori presenta Via Asiago Tenda**  
 Conduce il quiz Luciana Lanzarotti  
 Per intervenire telefonare al n. 1061 34 41 42  
 Regia di Fabio Braisile
- 12,58 Onda verde.** Notiziario del GR 1 in collaborazione con il 4212 dell'ACI
- 13 GR 1** - Il mondo alle 13
- 13,25 La diligenza** di Osvaldo Bevilacqua
- 13,35 Master**  
 Musica, notizie e anteprime del mondo musicale. Regia di Wolfgang Vaccaro  
 Nell'intervallo (ore 14): **GR 1 flash**
- DIPARTIMENTO SCUOLA EDUCAZIONE**
- 14,28 Piccolo collezionismo**  
 Un programma di Fortunato Pasqualino con Guglielmo Amerighi. 1<sup>a</sup> puntata



Ultima puntata dei **Buddenbrook** di Thomas Mann. Tra gli interpreti Renato De Carmine (ore 11,32)

Gian Luigi Rondi cura una delle rubriche di **Festival!** (ore 16,32)



# RADIOUE

- 14,58 Onda verde.** Notiziario del GR 1 in collaborazione con il 4212 dell'ACI
- 15 GR 1 flash**
- 15,03 Radiouno Servizio**  
 «Homospaens». Settimanale dei diritti e dei doveri, di Katia Sino. Con Ernesto Galli della Loggia
- 16 Il Paginone**  
 Rotocalco sonoro di attualità culturale ideato e condotto da Giuseppe Neri  
 «Bruno Barilli: io terribile vagabondo» di Carlotta Barilli  
 — «Librodiscoeca»  
 — «E accaduto e accadrà» a cura di Guido Zaccagnini  
 Nell'intervallo:  
 ore 16.58: **Onda verde.** Notiziario del GR 1 in collaborazione con il 4212 dell'ACI  
 ore 17: **GR 1 flash**
- 17,30 Master under 18**
- 17,55 Onda verde.** Radiouno/automobilisti
- 18 Divertimento musicale**  
 Ricordi di vita musicale raccontati da Mario Rinaldi
- 18,30 Tonino Ruscitto presenta Globetrotter**  
 Viaggio nel mondo dei 33 e 45 giri
- 18,58 Onda verde.** Notiziario del GR 1 in collaborazione con il 4212 dell'ACI
- 19 GR 1 Sera**
- 19,25 Ascolta, si fa sera**  
 Rubrica religiosa a cura di Savino Bonito
- 19,30 Radiouno jazz '82**  
 «Site e spettacolo nel '82»  
 Programma scritto da Domenico Chiodo
- 20 Gli manca la parola**  
 Radiodramma di Alberto Ridderi  
 Regia di Adriana Parrella (Replica)
- 20,30 La giostra**  
 Cultura e società  
 Programma a cura di Romeo Runciari
- 20,58 Onda verde.** Notiziario del GR 1 in collaborazione con il 4212 dell'ACI
- 21 GR 1 flash**
- 21,03 Dal Teatro Regio di Torino**  
 Nel quadro delle manifestazioni «Settembre musica»  
**Háry János**  
 Singopel op. 15 in quattro episodi, un prologo ed un epilogo  
 Testo di Bela Paulini e Zoltan Harsanyi  
 Traduzione italiana e adattamento di Giorgio Pressburger e Paolo Bonaccelli  
 Musica di Zoltán Kodály  
 Háry János: Kálmán Gyimesi; Ilka: Klára Jász; Zsó Martina; György Trefas; Imperatrice: Agota Bajtai Horvath; Maria Luisa: Idlko Lengyel; Recitanti: Paolo Bonaccelli, Francesca Muzio; Cimbaló ungherese: Ida Tarjanyi; Tóth  
 Direttore Karl Martin  
 Orchestra Sinfonica e Coro di Torino della Rai  
 Maestro del Coro Eros Casarido  
 Coro di Voci Bianche «Magnificata diretto da Padre Angelo Gila
- 22,50 Oggi al Parlamento**
- 22,58 Onda verde.** Notiziario del GR 1 in collaborazione con il 4212 dell'ACI
- 23 GR 1** - ultima edizione
- 23,10 In diretta da Radiouno**  
 a cura di Gianni Bisich  
**La telefonata** di Luciano Lucignani
- 23,28 Chiusura dei programmi di rete**  
 Le trasmissioni proseguono con **Notturmo italiano** (Vedi pag. 241)

- 6 I giorni**  
 In diretta dagli Studi di Via Asiago in Roma con Luca Desiato  
 Regia di Antonio Fugazzotto  
 Programma a cura di Leda Zaccagnini  
 Dalle 6 alle 9 al n. 1061 36 11 844 si può telefonare per partecipare alla trasmissione  
**6,05 Titoli di GR 2 Radiomattino**  
**6,06 I giorni**  
**6,30 GR 2 Notizie**  
**6,35 I giorni**  
**7 Bollettino del mare**  
**7,05 I giorni**  
**7,20 Al primo chiore del giorno**  
 Pensieri per la giornata di Don Massimo Cammasca  
 Al termine: **I giorni**  
**7,30 GR 2 Radiomattino**
- DIPARTIMENTO SCUOLA EDUCAZIONE**
- 8 La salute del bambino**  
 Rubrica a cura di Claudia De Seta  
 Cinque minuti di ortopedia infantile con il Prof. Attilio Mancini  
 Realizzazione di Anna Paudice
- 8,09 Radioude presenta**  
 Sintesi quotidiana dei nostri programmi proposti da Simonetta Guidotti
- 8,30 GR 2 Radiomattino**
- 8,45 Gionata Wild il Grande**  
 di Henry Fielding  
 Traduzione di Carlo Zola. Adattamento radiofonico di Beppe Navello. 7<sup>a</sup> puntata  
 Gionata Wild: Pino Micol; Henry Fielding: Giustino Durano; Tommaso Bononore: Quinto Parmeggiani; Devoti: Elia Schilton; La signora Bononore: Wilma D'Eusebio; ed inoltre: Igino Bonazzi; Riccardo Forte; Nicola Grillo; Cesare Jacopo Rasini; Caterina Rochi; Beppe Tosco  
 Musiche originali di Arturo Annetchino  
 Regia di Beppe Navello  
 Un programma della Sede regionale per il Piemonte  
 Al termine: **Disco parlante**  
 Cose dette, tacite, suggerite e gridate nelle canzoni di ieri e di oggi  
 Un programma della Sede regionale per il Piemonte (II parte)
- 9,30 GR 2 Notizie**
- 9,32 Un programma della Sede regionale per il Piemonte: L'aria che tira**  
 Susurrì e grida dalla vita di oggi  
 Testi di Giancarlo, Domina, Roderi e Starace  
 Regia di Roberto Gandus
- 10 Speciale GR 2**
- 10,13 Disco parlante (II parte)**
- 10,30 Ivano Balduini e Corrado Guerzoni conducono**  
 Dalla Sala F di Roma  
**Radioude 3131**  
 Un programma d'intrattenimento in diretta Gli ascoltatori che desiderano intervenire possono telefonare al 3131 (prefisso 06) Indirizzo: 3131 - Via Asiago, 10 - 00195 Roma. Regia di Maurizio Ventriglia  
**11,30 GR 2 Notizie**  
**11,32 Radioude 3131**
- 12,10 Trasmissioni regionali**
- 12,30 GR 2 Radiogiorno**
- 12,48 Hit Parade**  
 Presenta Paolo Testa
- 13,30 GR 2 Radiogiorno**
- 13,41 Sound-Track**  
 Musiche e cinema

GR 15-15.30 com. com. m. Fassio - Zouco

Laura Padellaro  
coordina il ciclo di  
trasmissioni *Le ore  
della musica* (ore 17,32)

La musica e le attualità  
culturali di *Spazio Tre*  
sono a cura di Benedetta  
Craveri (foto), Daniela  
Recine e Federica Starace (ore 17)

**RADIOTRE**

**VENERDI**

**ST5** Curiosità, informazioni, ricordi di vecchi e nuovi films e delle loro musiche fin' a un programma presentato da Francesco Vairano. Testi e regia di Fabio Piccioni

**14** **Trasmissioni regionali**

**15** **Esempi di spettacolo radiofonico Il dottor Antonio**  
di Giovanni Ruffini. Lettura integrale a più voci diretta da Sandro Rossi. Realizzazione effettuata presso gli Studi di Firenze della Rai

**15,30 GR 2 Economia**  
Media delle valute. Bollettino del mare

**15,42** **Concorso per radiodrammi selezionati e prodotti dalle Sedi regionali Rai**  
La Sede regionale per l'Umbria presenta: «Gambetto di re». Originale radiodramma di Alberto Freddi. Regia di Rita Dottorini

**16,30 GR 2 Notizie**

**16,32** **Radiotelevisiva presenta: Festival!**  
Un programma di cinema, teatro, radio, televisione, musica, raccontato da Turi Vassile e Lucia Favaretto con la partecipazione di ospiti e di personaggi. In redazione: Franca Gueri e Alfredo Mirabile. Regia di Patrizia Lva

**17,30 GR 2 Notizie**

**17,32** **Le ore della musica**  
Ciclo di trasmissioni coordinate da Laura Padellaro. «Una triade per la sinfonia: Haydn, Mozart, Beethoven»  
13 programmi di Giuliano Tonini a cura della Sede regionale per l'Alto Adige

**18,30 GR 2 Notizie**

**18,32** **Il giro del Sole**  
Voci dal mondo delle lettere, delle arti e delle scienze. «Fascino e trappole dei luoghi comuni». In studio il Prof. Giorgio Celi intervistato da Anna Leonardi. Intervengono gruppi di ascolto dalle Sedi Rai del Nord, del Centro, del Sud. Regia di Daniele Carmati. Programma a cura di Manfredi Matteoli

**19,30 GR 2 Radiosera**

**19,50 Speciale GR 2 Cultura**  
a cura di Luca Liguori

**19,57 Tutti quegli anni fa**  
Cronaca, musica e costume dal '60 all'80 in una partita a quattro ideata, condotta e realizzata da Luigi Ciriochini, Mauro Gravina, Gianni Marat e Massimo Rinaldi. Organizzazione di Rossy Mittiga. Selezione proposta da Manfredi Matteoli

**20,57 Nessun dorma...**  
Appuntamento serale con il melodramma Orchestra e Coro nell'opera lirica

**21,30 Viaggio verso la notte**  
Poemi e prose scelte da Paolo Petroni. Musiche a cura di Enzo Caffarelli. Regia di Umberto Marino

**22,20 Panorama parlamentare**

**22,30 GR 2 Radionotte**  
Bollettino del mare

**22,50 Ivano Baldini e Corrado Guerzoni conducono**  
Dalla Sala F di Roma  
**Radiodue 3131 notte**  
Un programma d'intrattenimento in diretta. Gli ascoltatori che desiderano intervenire possono telefonare al 3131 (prefisso 06). Indirizzo: 3131 - Via Asiago, 10 - 00195 Roma. Regia di Maurizio Ventriglia

**23,29 Chiusura dei programmi di rete**  
Le trasmissioni proseguono con **Notturmo italiano** (Vedi pag. 241)

**Quotidiana Radiotre**  
La mattina di Radiotre in diretta gli appuntamenti:

**6** **Preludio**  
Musiche di Nicolas Chedeville, Domenico Zipoli, Pierre Fontaine, Gian Battista Fontana, Francesco Cavalli, Louis D'Evelos Gaix

**6,45** **Giornale Radio Tre**  
Prime notizie del mattino  
Tempo e strade (collegamento con l'ACI)

**6,55** **Concerto del mattino**  
Bran della musica di tutti i tempi presentati da Danilo Prefumo (Il parte)  
Wolfgang Amadeus Mozart: Sonata in re maggiore K. 576 per pianoforte: Allegro - Adagio - Allegretto (Solista Lili Kraus) - César Franck: «Le chasseur maudit» poema sinfonico (Orchestra Filarmonica Ceka diretta da Jean Fournet)

**7,25** **Giornale Radio Tre**

**7,30** **Prima pagina**  
I giornali del mattino letti e commentati da Giulio Anselmi. Il giornalista resta in studio fino alle 8,30 per rispondere alle domande degli ascoltatori che possono telefonare al numero 361 22 41 (prefisso 06)

**8,30** **Concerto del mattino (II parte)**  
Carl Maria von Weber: Quintetto in si bemolle maggiore op. 34 per clarinetto e archi: Allegro: Fantasia (Adagio non troppo) - Minuetto - e Trio - Rondò (Strumenti del «Consortium Classicum») - Claude Debussy: Fantasia per pianoforte e orchestra: Andante ma non troppo - Lento e molto espressivo - Allegro molto (Solista Jean-Rodolphe Kars - London Symphony Orchestra diretta da Alexander Gibson) - Felix Mendelssohn Bartholdy: Sinfonia n. 7 in re minore per orchestra d'archi: Allegro - Andante amorevole - Minuetto e Trio - Allegro molto (Orchestra da Camera di Amsterdam diretta da Marinus Voorberg)

**9,45** **Giornale Radio Tre**  
Se ne parla oggi

**10** **Noi, voi, loro donna**  
Un programma a cura di Lucia Conte e Chiara Galli  
Incontro con Monica Vitti  
Gli ascoltatori possono intervenire telefonando al numero 361 22 41 (prefisso 06)

**10,45** **Concerto del mattino (III parte)**  
Antonin Dvorak: Serenata in re minore op. 44 per strumenti a fiato, violoncelli e contrabbassi (Strumenti della London Symphony Orchestra diretti da Istvan Kertesz) - Edouard Lalo: Sinfonia spagnola op. 16 per violino e orchestra: Allegro non troppo scherzando - Intermezzo - Andante - Rondò - (Allegro con fuoco) (Solista Arthur Grumiaux - Orchestra dei Concerti «Lamoureux» diretta da Manuel Rosenthal)

**11,45** **Giornale Radio Tre - flash**

**11,48** **Suoceri in Italia**  
Fatti, personaggi e problemi delle Regioni a cura di Gianfranco Ferroni  
Tempo e strade (ACI)

**12** **Pomeriggio musicale**  
Opera, concerti, notizie e incontri a cura di Paolo Donati. Al microfono Sandro Cappelletti. In redazione Lucia Mazonne.  
Le rubriche oggi:  
- Antologia operistica  
- Discobul  
- Un operaista dimenticato: Alberto Franchetti, con Renato Baldi. 5ª puntata  
Nell'intervallo:  
**13,45 Giornale Radio Tre**

**15,15** **Giornale Radio Tre - flash**

**15,18** **GR 3 Cultura**, a cura di Marina Magaldi

**15,30** **Un certo discorso**  
a cura di Pasquale Santoli  
«A ciascuno la sua casa bianca, s'il vous

plais», con Roberto Carapellucci, Carlo Infante, Alfredo Profeta, Giorgio Sais

**17** **Spazio Tre**  
Musica e attualità culturali presentate da Sergio Vecchio. A cura di: Benedetta Craveri, Daniela Recine, Federica Starace  
Nel corso del programma:  
Manuel de Falla: Homages per orchestra: Fanfara sul nome Enrique Fernandez Arbós - A Claude Debussy (Elegia della chitarra) - A Paul Dukas («Spes vitae») - Pedrellana (Orchestra Sinfonica di Milano della Rai diretta da Claudio Abbado) - Frédéric Chopin: Trois nouvelles Etudes op. post. n. 1 in fa minore - n. 2 in la bemolle maggiore - n. 3 in re bemolle maggiore (Pianista Vladimir Ashkenazy) - Max Regier: Trio in la minore op. 77. Sostituito - Allegro agitato - Larghetto - Scherzo - Vivace - Allegro con moto (The New Strings Trio di New York. Charles Castleman, violino; Paul Doctor, viola; Jennifer Langham, violoncello) - Richard Strauss: Concerto per oboe e piccola orchestra (Solista Piergiorgio Morandi - Orchestra Sinfonica di Milano della Rai diretta da Massimo Frezzola)

**18,45** **Giornale Radio Tre**

**19** **In collegamento diretto con l'Auditorium di Napoli della Rai**  
**Concerti d'Autunno 1982**  
Direttore Mario Venengo  
Flautista Vasco Degli Innocenti  
Oboista Omar Zoboli  
Wolfgang Amadeus Mozart: Sinfonia in re maggiore K. 161. Allegro moderato - Andante - Presto - Ignaz Moscheles: Sinfonia concertante per flauto, oboe e orchestra - Johann Nepomuk Hummel: Adagio, tenore e variazione op. 102 per oboe e orchestra - Wolfgang Amadeus Mozart: Sei Danze tedesche K. 571 - Franz Joseph Haydn: Sinfonia n. 7 in do maggiore - Le modis: Adagio Allegro - Recitativo - Adagio - Minuetto - Finale (Allegro) Orchestra «Alessandro Scarlatti» di Napoli della Rai  
Nell'intervallo: ore 19,45 circa:  
**I servizi di Spazio Tre**

**20,45** **Giornale Radio Tre**  
Note e corrispondenze sui fatti del giorno

**21** **Rassegna delle riviste**  
a cura di Alessandro Cecchi Paone  
Ottavio Rosati: Psicologia e Psicanalisi

**21,10** **Dal Conservatorio Benedetto Marcello in Venezia**  
**Biennale Musica 1982: Numero a suono**  
Concerto ICMC '82  
Charles Ames: Gradient per piano (l'esecuzione assoluta) (Solista Adriano Ambrosini) - Charles Dodge: (Han Motte Hanne I Parkon) nostro magnifico (Nastro magnetico) - David Jaffe: Silicon Valley Breakdown per nastro magnetico (l'esecuzione in Italia) - Wolfgang Motz: Sottò Pressione per due oboe e nastro magnetico (l'esecuzione assoluta) (Solisti Joseph Sanders e Peter Veale) (Nastro magnetico attualo all'elaboratore elettronico con le risorse del Centro di Sonologia Computazionale dell'Università di Padova)  
Presentazione di Paolo Petazzi (Registrazione effettuata il 1° ottobre)

**22,20** **Libri novità**

**22,30** **Spazio Tre Opinione**  
Interventi, confronti, dibattiti

**23** **da Bologna - Valerio Tura presenta: Il jazz**  
Improvvisazione e creatività nella musica

**23,40** **Il racconto di mezzanotte**  
a cura di Paola Angioletti

**23,55** **Giornale Radio Tre**  
Ultime notizie. Il libro di cui si parla. Chiusura dei programmi di rete. Le trasmissioni proseguono con **Notturmo italiano** (Vedi pag. 241)

ST6 11,30 - 13 Radiouno x tutti - Yamin

# SABATO

## RADIOUNO

- 6 Segnale orario CANALE UNO.** Tre ore di radio insieme con informazione, rubriche e musica  
**GR 1**  
 Le ultime della notte, le prime del mattino  
**6,03 Onda verde.** Radiouno/automobilisti:  
**La combinazione musicale**  
 Curiosità e comunicazioni scelte da Radiouno Nell'intervallo (ore 6,15):  
**Autoradio flash.** Radiouno/camionisti:  
**6,44 Ieri al Parlamento**  
**6,58 Onda verde.** Notiziario del GR 1 in collaborazione con il 4212 dell'ACI  
**7 GR 1**  
**7,15 Qui parla il Sud**  
 a cura di Antonio Talamo  
**7,30 Edicola del GR 1**  
 a cura di Bruno Mobrini e Milla Pastorino  
**7,40 La combinazione musicale**  
**7,58 Onda verde.** Notiziario del GR 1 in collaborazione con il 4212 dell'ACI  
**8 GR 1** - I fatti e le opinioni  
**8,45 La combinazione musicale**  
**9 GR 1** - Le notizie del mattino, gli appuntamenti del giorno
- 9,02 Onda verde.** Radiouno/automobilisti:  
**Week-end (II parte)**  
 Varietà radiofonica di Osvaldo Bevilacqua e Susanna Mancinotti, con la partecipazione di Maria Giovanna Elmi. Regia di Marco Uggeri
- 9,58 Onda verde.** Notiziario del GR 1 in collaborazione con il 4212 dell'ACI
- 10 GR 1 flash**
- 10,03 Week-end (III parte)**
- 10,15 Black-out**  
 Programma di Guido Sacardote, Luciano Sale e ad Enrico Vaime, con Vittorio Caprioli
- 10,55 Asterisco musicale**
- 11 Onda verde - Speciale sabato**  
 Settimanale del GR 1 per viaggiare oggi e domani
- 11,10 Mina presenta**  
**Incontri musicali del mio tipo**  
 Testi di Nino Romano
- 11,44 Cinecittà**  
 Vetrina d'arte, curiosità e attualità del cinema di Franco Cauti e Gigliola Fantoni (I parte)
- 11,58 Onda verde.** Notiziario del GR 1 in collaborazione con il 4212 dell'ACI
- 12 GR 1 flash**
- 12,03 Cinecittà (II parte)**
- 12,30 Garibaldi**  
 con Gastone Moschin  
 Originale radiofonico di Bruno Di Geronimo, con la collaborazione di Maria Carla Brumet. Regia di Giorgio Bandini. 3ª puntata
- 12,58 Onda verde.** Notiziario del GR 1 in collaborazione con il 4212 dell'ACI
- 13 GR 1 - Il mondo alle 13**  
 — Estrazioni del Lotto
- 13,30 Rock Village**  
 In studio Marco Artico
- 14 GR 1 flash**
- 14,03 Zerolandia fermo-posta ci riprova**  
 Proposte... e soprattutto risposte di Renato Zero alle vostre lettere che hanno trovato un fermo-posta. Con Loredana Berté Regia di Loris Barbieri



Il campione olimpico  
 Zeno Colò presenta,  
 con Riccardo Caggiano,  
 Stasera all'Abetone  
 (ore 22)

La regia di *Mario*  
 e l'incantatore di  
 Thomas Mann è di  
 Andrea Camilleri  
 (Radiouno, ore 22,28)



## RADIOUE

- 6 In diretta dagli Studi di Via Asiago in Roma**  
**Il trifoglio**  
 Stone, colori e fortune per il ciclo dei mesi  
 Programmato di Massimo Oldoni  
 Collaborazione di Francesca Codispoti  
 Organizzazione di Rosy Mittiga  
**6,05 Titoli di GR 2 Radiomattino**  
**6,06 Il trifoglio**  
**6,30 GR 2 Notizie**  
**6,35 Il trifoglio**  
**7 Bollettino del mare**  
**7,05 Il trifoglio**  
**7,30 GR 2 Radiomattino**  
**8 Giocate con noi**  
 1 X 2 alla radio  
**DIPARTIMENTO SCUOLA EDUCAZIONE**  
**8,05 La salute del bambino**  
 Rubrica a cura di Claudia De Seta  
 Cinque minuti di ortopedia infantile con il Prof. Attilio Mancini  
 Realizzazione di Anna Paudica  
**8,14 Radioue**  
 Sintesi quotidiana dei nostri programmi proposta da Simonetta Guidotti  
**8,30 GR 2 Radiomattino**
- 8,45 Mille e una canzone**  
 Presenta Donatella Moretti
- 9,06 Spaziolibero - I programmi dell'Accesso**  
 — «Unione Italiana dei ciechi»: come rendere effettiva l'integrazione scolastica
- 9,30 GR 2 Notizie**
- 9,32 Helzapoppin - Radioude**  
 Tre dici itinerari sensibili nel mondo dello spettacolo, di Tullio Solenghi con Anna Marchesini e Massimo Lopez  
 Un programma della Sede regionale per la Liguria a cura di Arnaldo Bagnasco (II parte)
- 10 Speciale GR 2 - Motori**  
 a cura della Redazione sportiva del GR 2
- 10,13 Helzapoppin - Radioude (II parte)**
- 11 Long Playing Hit**  
 Presenta Rita Pernarella  
 Nell'intervallo (ore 11,30):  
**GR 2 Notizie**
- 12,10 Trasmissioni regionali**
- 12,30 GR 2 Radiogiorno**
- 12,48 Gianni Morandi presenta**  
**Effetto musica**  
 Ovvero: La canzone e i suoi protagonisti  
 Testi di Ernesto Bassigiano  
 Regia di Massimiliano Fasan
- 13,30 GR 2 Radiogiorno**
- 13,41 Sound-Track**  
 Musiche e cinema  
 Curiosità, informazioni, ricordi di vecchi e nuovi film e delle loro musiche in un programma presentato da Francesco Vairano  
 Testi e regia di Fabio Piccioni



Francesca Codispoti  
collabora con Massimo  
Oldoni alla trasmissione  
*Il trifoglio*, in onda  
dalle 6 alle 7,30

Lucilla Morlacchi  
è fra gli interpreti  
di *Tre donne*  
(ore 22,10)

## RADIOTRE

- 14** **Trasmissioni regionali**
- 15** Un programma della Sede regionale per il Friuli-Venezia Giulia  
**Cigno di Pesaro, cignale di Lugo**  
Originale radiofonico in 13 puntate di Giuseppe Lazzeri con Stefano Varralle  
Regia di Ugo Amodeo. 2ª puntata
- 15,30** **GR 2 - Parlamento Europeo**  
Bollettino del mare
- 15,42** **Hit Parade**  
Presenta Paolo Testa (Replica)  
Al termine:  
Oggi: Milva
- 16,30** **GR 2 Notizie**
- 16,32** **Estrazioni del Lotto**
- 16,37** **Speciale GR 2 Agricoltura**
- 17,02** **Mille e una canzone**  
Presenta Donatella Moretti
- 17,30** **GR 2 Notizie**
- 17,32** **Invito a Teatro**  
**Tradimenti**  
di Harold Pinter  
Traduzione di Elio Nissim e Laura Del Bono  
Jerry, Giuseppe Pambieri, Emma, Valeria Valeri; Roberto: Gastone Moschin; Cameriere: Salvatore Puntillo  
Regia di Romeo de Baggis (Replica)
- 18,40** **GR 2 Notizie**
- 18,42** **Insieme musicale**
- 19,30** **GR 2 Radiosera**
- 19,50** **Protagonisti del jazz** (Il parte)  
Ritratti musicali, confronti stilistici, jazz dal vivo. Trasmissione a cura di Paolo Padula con Enrico Cugno e Filippo Bianchi
- 21** **Nuovi direttori**  
Dell'Auditorium del Foro Italico di Roma  
**Concerto sinfonico diretto da Amadeo Monetti**  
Violoncellista Franco Rossi  
Carl Maria von Weber: Euryanthe. Overture  
♦ Robert Schumann: Concerto in la minore op. 129 per violoncello e orchestra: Allegro ma non troppo - Lento - Molto vivace ♦ Ludwig van Beethoven: Sinfonia n. 2 in re maggiore op. 36; Molto adagio - Allegro con brio - Larghetto - Scherzo (Allegro) - Allegro molto
- Orchestra Sinfonica di Roma della Rai  
Il concerto viene trasmesso anche in Radio-telefonia per la zona di Roma (MF 100,3 MHz)
- 22,30** **GR 2 Radionotte**  
Bollettino del mare
- 22,50** **Protagonisti del jazz** (Il parte)  
L'attualità discografica, editoriale, concertistica  
In studio: da Roma Mario Luzzi e Paolo Padula; da Milano Luca Cerchiani
- 23,29** **Chiusura dei programmi di rete**  
Le trasmissioni proseguono con **Notturmo italiano** (Vedi pag. 241)

- Quotidiana Radiotre**  
La mattina di Radiotre in diretta (gli appuntamenti):
- 6** **Preudio**  
Musiche di Giuseppe Demachi: Eustache de Courrey, Matteo da Perugia, Giovanni Battista Ciri, Antonio Vivaldi
- 6,45** **Giornale Radio Tre**  
Prime notizie del mattino  
Tempo e strade (collegamento con l'ACI)
- 6,55** **Concerto del mattino**  
Brani della musica di tutti i tempi presentati da Paolo Arcà (Il parte)  
Giuseppe Martucci: Due pezzi per orchestra  
Orchestra «Alessandro Scarlatti di Napoli della Rai diretta da Massimo Padellani» ♦ Georg Friedrich Haendel: Concerto grosso in la maggiore op. 6 n. 1 (Orchestra «Bachs di Monaco diretta da Karl Richter)
- 7,25** **Giornale Radio Tre**
- 7,30** **Prima pagina**  
I giornali del mattino letti e commentati da Giulio Anselmi. Il giornalista resta in studio fino alle 8,30 per rispondere alle domande degli ascoltatori che possono telefonare al numero 361 22 41 (prefisso 06)
- 8,30** **Concerto del mattino** (Il parte)  
Johann Sebastian Bach: Concerto brandeburghese n. 5 in re maggiore (Aurele Nicolo, flauto); Franz Schnebberger, violino; Karl Richter, clavicembalo - Orchestra «Bachs di Monaco diretta da Karl Richter» ♦ Nicolai Rimski-Korsakov: Sinfonia n. 1 in mi minore op. 1  
Orchestra Sinfonica della Radio dell'URSS diretta da Boris Khakine ♦ Franz Joseph Haydn: Divertimento n. 3 in la maggiore (Orchestra «Conventus Musicus» diretta da Nikolaus Harnoncourt)
- 9,45** **Giornale Radio Tre**  
Se ne parla oggi
- 10** **Il mondo dell'economia**  
Problemi e prospettive in un universo in trasformazione. Il sistema bancario internazionale. Intervengono: Franco Cavallari, Giacomo Figliola Baldieri e Luigi Spaventa  
Un programma curato e realizzato da Caterina Porcu Sanna e Carlo Toti
- 10,45** **Concerto del mattino** (Il parte)  
Gabriel Fauré: Quartetto in mi minore op. 121 per archi (Quartetto «L'ovewingh») ♦ Frédéric Chopin: Concerto n. 2 in fa minore op. 21 per pianoforte e orchestra (Solista Arturo Burbansten - Orchestra Sinfonica di Filadelfia diretta da Eugene Ormandy)
- 11,45** **Giornale Radio Tre - flash**  
Tempo e strade (ACI)  
**Press House**. Rassegna settimanale della stampa estera, a cura di Domenico Ardizzone, realizzata dal Giornale Radio Tre in collaborazione con la Redazione italiana della Deutschlandfunk di Colonia e i Servizi speciali in italiano della BBC di Londra
- 12** **Antologia operistica**  
Musiche di Carl Maria von Weber, Gioacchino Rossini, Piotr Iljich Ciaikovski, Gaetano Donizetti, Giuseppe Verdi, Ambrose Thomas, Umberto Giordano, Leo Delibes
- 13** **Pomeriggio musicale**  
a cura di Pierluigi Tabasso  
— Alberto Castelli: La Black music  
— Luca Del Guercio: Frank Zappa story  
— Oscar Cosulich: Venti anni di rock  
Regia di Alberto Castelli  
Nell'intervallo:  
**13,45** **Giornale Radio Tre**  
**15,15** **Giornale Radio Tre - flash**  
**15,18** **Controsport**. Settimanale del Giornale Radio Tre a cura di Giuseppe Mezzera
- 16,30** **Dimensioni giovani**  
Problemi e prospettive del mondo giovanile.  
Un programma di Gigi Bizzari ed Erasmo D'Angeli

- 17** **Spazio Tre**  
Musica e attualità culturale presentate da Sergio Vecchio. A cura di: Benedetta Craveni, Daniela Recina, Federica Starace  
Nel corso del programma:  
Wolfgang Amadeus Mozart: Serenata n. 11 in mi bemolle maggiore K. 375 per due oboi, due clarinetti, due corni e fagotto (Istrumenti a fiato del Collegium Aureum) ♦ Robert Schumann: Romanza in la maggiore op. 94 n. 2 per oboe e pianoforte (Renato Zanfani, oboe; Riccardo Castagnone, pianoforte) ♦ César Franck: Corale n. 1 in mi maggiore da «Tross coral pour grand orgue» (Organista Graham Steed) ♦ Antonio Caldara: «Vicino a un rivoltello», Cantata (René Jacobs, controtenor; Sigewald Kujken, violno barocco; Arner Bylsma, violoncello barocco; Gustav Leonhardt, clavicembalo)
- 18,45** **Giornale Radio Tre**  
**Quadrante internazionale**  
Settimanale di politica estera realizzato dal Giornale Radio Tre in collaborazione con i Servizi speciali in italiano della BBC di Londra
- 19,15** **Spazio Tre** (Il parte)  
Giovanni Simoni Mayr: «Il segreto», ovetture (Rev. di Nino Negrotti) (Orchestra «Alessandro Scarlatti» di Napoli della Rai diretta da Gianluigi Gelmetti) ♦ Alexander Borodin: Quartetto n. 1 in la maggiore (Quartetto d'archi Fitzwilliam)
- 20** **Paquito del Bosco vi invita a Pranzo alle otto**  
Musiche e canzoni soprattutto di ieri
- 20,45** **Giornale Radio Tre**  
Note e corrispondenze sui fatti del giorno
- 21** **Rassegna delle riviste**  
a cura di Alessandro Cecchi Poma  
Alessandro Montebugni; Economia
- 21,10** **Dal Teatro Gustavo Modena di Genova Sampierdarena**  
**La musica russa e sovietica attraverso i suoi interpreti**  
Pianista Svetlana Navasardjan  
Sergej Prokofiev: Sonata n. 5 in do maggiore op. 38; Allegro tranquillo - Andantino - Poco allegretto ♦ Modesto Musorgskij: Quattro di un'esposizione: Promenade - Gnom - Promenade - Il vecchio castello - Promenade  
Tuliner - Bytlo - Promenade - Balletto dei pulcini nei loro cuori - Samuel Goldenberg e Schumlye - Il mercato di Limoges - Catacombe - Baba Yaga - La grande porta di Kiev ♦ Tigran Mansurian: Tre pezzi in toni decisi (dedicati a Navasardjan); Improvvisazione: Ricordi - Allegro barbaro ♦ Alexander Scriabin: Quattro Preludi dall'op. 11  
(Registrazione effettuata il 26 maggio 1982 nell'ambito delle manifestazioni organizzate dall'Associazione Italiana - URSS)
- 22,10** **Tre donne**  
Poema radiofonico di Silvia Plath  
Traduzione di Enrica Ciolli  
La moglie: Lucilla Morlacchi; La segretaria: Rita Savagnone; La ragazza: Patrizia Terenzi  
Tre donne monologano su tre registri diversi, in tempi diversi: sublimando poeticamente esperienze personali della Plath: la maternità risolta in accordo con la natura, la ricerca ansiosa della maternità che, in contrasto con la natura, genera solamente non nati aborti, la maternità rifiutata, che si risolve con l'abbandono della creatura appena nata. I tempi sono quelli dell'attesa, del travaglio, del ritorno alla realtà. Regia di Chiara Sereno (Replica)
- 23** **da Bologna - Valerio Tura presenta: Il jazz**  
Improvvisazione e creatività nella musica
- 23,55** **Giornale Radio Tre**  
Cordone rosso. Il buco di cui si parla. Chiusura dei programmi di rete. Le trasmissioni proseguono con **Notturmo italiano** (Vedi pag. 241)





## PIEMONTE

**Domenica:** 14-14.30 Rai Regione. Giornale radio del Piemonte: edizione della domenica.  
**Feriali:** 12-10-12.30 Rai Regione. Giornale radio del Piemonte: 1° ed. 14 Programmi vari. 14.30-15 Rai Regione. Giornale radio del Piemonte: 2° ed.

## LOMBARDIA

**Domenica:** 14-14.30 Rai Regione. Giornale radio della Lombardia: edizione della domenica.  
**Feriali:** 12-10-12.30 Rai Regione. Giornale radio della Lombardia: 1° ed. 14 Programmi vari. 14.30-15 Rai Regione. Giornale radio della Lombardia: 2° ed. 14.30-15 Noi in Lombardia.

## VENETO

**Domenica:** 14-14.30 Rai Regione. Giornale radio del Veneto: edizione della domenica.  
**Feriali:** 12-10-12.30 Rai Regione. Giornale radio del Veneto: 1° ed. 14 Rai Regione. Giornale radio del Veneto: 2° ed. 14.30-15 Lunedì. Musica a Palazzo Ca' Sagredo. Martedì: Musica a Palazzo Ca' Sagredo. Mercoledì: Cordialmente. Giovedì: Il giroscopio. Venerdì: All'orizzonte. Sabato: Meglio di cussi no la pol andar.

## LIGURIA

**Domenica:** 14-14.30 Rai Regione. Giornale radio della Liguria: edizione della domenica.  
**Feriali:** 12-10-12.30 Rai Regione. Giornale radio della Liguria: 1° ed. 14 Programmi vari. 14.30-15 Rai Regione. Giornale radio della Liguria: 2° ed.

## EMILIA-ROMAGNA

**Domenica:** 14-14.30 Rai Regione. Giornale radio dell'Emilia Romagna: edizione della domenica.  
**Feriali:** 12-10-12.30 Rai Regione. Giornale radio dell'Emilia Romagna: 1° ed. 14 Rai Regione. Giornale radio dell'Emilia Romagna: 2° ed. 14.30-15 Lunedì. Canbina di regia: Martedì: Da 0 a 5 anni: chi siamo. Mercoledì: Ambiente natura. Giovedì: Programma in diretta. Venerdì: A vostro servizio. Sabato: Nascita ed evoluzione del dramma in musica.

## TOSCANA

**Domenica:** 14-14.30 Rai Regione. Giornale radio della Toscana: edizione della domenica.  
**Feriali:** 12-10-12.30 Rai Regione. Giornale radio della Toscana. 14-15 Spazio Toscano.

## MARCHE

**Domenica:** 14-14.30 Rai Regione. Giornale radio delle Marche: edizione della domenica.  
**Feriali:** 12-10-12.30 Rai Regione. Giornale radio delle Marche: 1° ed. 14.30-15 Lunedì. Proiezione quotidiana della Struttura di Programmazione. Lunedì: Per altri versi. Martedì: Mi dica, dottore... Mercoledì: Segnali. Giovedì: Esco e torno con un lavoro. Venerdì: Contromarcia. Zona franca. Sabato: Questo è set. 14.30-15 Rai Regione. Giornale radio delle Marche: 2° ed.

## UMBRIA

**Domenica:** 14-14.30 Rai Regione. Giornale radio dell'Umbria: edizione della domenica.  
**Feriali:** 12-10-12.30 Rai Regione. Giornale radio dell'Umbria. 14-15 La Radio è vostra: Notiziari e programmi.

Al termine dei GR regionali «Onda verde Regione» in collaborazione con gli Automobile Club Provinciali.

## LAZIO

**Domenica:** 14-14.30 Rai Regione. Giornale radio del Lazio: edizione della domenica.  
**Feriali:** 12-10-12.30 Rai Regione. Giornale radio del Lazio: 1° ed. 14 Rai Regione. Giornale radio del Lazio: 2° ed. 14.30-15 Lunedì. Arcademica di Santa Cecilia. Martedì: Speciale programmi Lazio. Mercoledì: Terza pagina. Giovedì: La memoria del cinema. Venerdì: I nomi di Roma. Sabato: Palcoscenico laziale.

## ABRUZZO

**Domenica:** 14-14.30 Rai Regione. Giornale radio dell'Abruzzo: edizione della domenica.  
**Feriali:** 12-10-12.30 Rai Regione. Giornale radio dell'Abruzzo: 1° ed. 14 Programmi vari. 14.30-15 Rai Regione. Giornale radio dell'Abruzzo: 2° ed. 18.15-18.45 Abruzzo insieme sera.

## MOLISE

**Domenica:** 14-14.30 Rai Regione. Giornale radio del Molise: edizione della domenica.  
**Feriali:** 12-10-12.30 Rai Regione. Giornale radio del Molise: 1° ed. 14 Avvenimenti fatti, cultura, personaggi. Tutto Molise. 14.30-15 Rai Regione. Giornale radio del Molise: 2° ed.

## CAMPANIA

**Domenica:** 14-14.30 Rai Regione. Giornale radio della Campania: edizione della domenica.  
**Feriali:** 12-10-12.30 Rai Regione. Giornale radio della Campania: 1° ed. 14 Rai Regione. Giornale radio della Campania: 2° ed. 14.30-15 Programmi vari.

## PUGLIA

**Domenica:** 14-14.30 Rai Regione. Giornale radio della Puglia: edizione della domenica.  
**Feriali:** 12-10-12.30 Rai Regione. Giornale radio della Puglia: 1° ed. 14 Rai Regione. Giornale radio della Puglia: 2° ed. 14.30-15 Lunedì. Casa nostra. Questo è cinema. Martedì: Specchio del mie brama. Mercoledì: Piazze e castelli di Puglia. Giovedì: L'atenato. Venerdì: La pagina verde. Sabato: Con te sulla spiaggia.

## BASILICATA

**Domenica:** 14-14.30 Rai Regione. Giornale radio della Basilicata: edizione della domenica.  
**Feriali:** 12-10 Musica flash. 12-20-12.30 Rai Regione. Giornale radio della Basilicata: 1° ed. 14 Rai Regione. Giornale radio della Basilicata: 2° ed. 14.30-15 Lunedì: I paesi cantano. Martedì: Quam la vita se faio persona. Mercoledì: Jazz moveo. Giovedì: Leggere il poeta. Venerdì: Tempo d'astate: piccoli vigni nel mar della musica. Sabato: Nel la settimana.

## CALABRIA

**Domenica:** 14-14.30 Rai Regione. Giornale radio della Calabria: edizione della domenica.  
**Feriali:** 12-10 Almanacco. 12-15-12.30 Rai Regione. Giornale radio della Calabria: 1° ed. 14 Rai Regione. Giornale radio della Calabria: 2° ed. 14.20-15 Tuttocalabro. Diretta con gli ascoltatori.

ONDA MEDIA: 1530 kHz = 196 metri. ONDE CORTE nelle bande: 49, 41, 31, 25, 19 metri. - 96,5 MHz per la zona di Roma.

## DOMENICA 24

**7 Incontro del mattino:** La Liturgia di oggi. Giornata Missionaria Mondiale. 7.30 S. Messa latina. 8.15 Liturgia Romana. 9.30 S. Messa con omelia del P. E. Toniolo in coll. Rai. 10.30 Liturgia di Santa Rita. 11.55 L'Angelo. 12.30 S. Messa. 12.15 Radiodomenica: fatti, opinioni e voci dal mondo. 13. Musica leggera. 14 Roma, attualità della Chiesa locale, a cura di Don F. Teani. 14.30 Radiogiornale in italiano. 15 Radiogiornale in spagnolo, portoghese, francese, inglese, tedesco, polacco. 16.30 Messa in polacco. 17.30 Orizzonti Cristiani: Il Titano di Bonn, a cura di G. Angeloni. 20.30 Unser Missionsrapport. 20.45 S. Rosario. 21.05 Religia penne. 21.15 Prière marine. 21.30 Praying with the Pope. 21.45 Incontro della sera: La parola di Giovanni Paolo II nel giorno del Signore. 22.15 Missiones y Misioneros en Radio Vaticano. Angelus del Papa. 23 Replica di Incontro della sera. 23.30 Con voi nella notte.

## LUNEDÌ 25

**7 Radiodomenica (Replica):** 7.30 S. Messa latina. 8 «Quattro voci». 12.30 «Quattro voci». 13 Musica leggera. 14.30 Radiogiornale in italiano. 15 Radiogiornale in spagnolo, portoghese, francese, inglese, tedesco, polacco. 16.30 La musica nelle stagioni della vita, a cura di Alberico Vitalini, con la partecipazione di Giuliana Angeloni e Norberto Cacciaglia. 17.30 Orizzonti Cristiani: Il Punto di L. Giambuzzi. La fede nel mondo oggi, un programma di C. De Baise. 20.30 Nachrichten aus der Welikirche. 20.45 S. Rosario. 21.15 Bible et vocations sacerdotales. 21.30 «A Gallery of Church Fathers». 21.45 Incontro della sera: Notiziario. Gli Atti degli Apostoli, a cura del P. F. Batazzi. 22.15 Radio message de Jean XXIII sobre la paz. 23 Replica di Orizzonti Cristiani. 23.30 Con voi nella notte.

## MARTEDÌ 26

**7 Incontro del mattino:** Il Punto. Gli Atti degli Apostoli. 7.30 S. Messa latina. 8 «Quattro voci». 12.30 «Quattro voci». 13 Musica leggera. 14.30 Radiogiornale in italiano. 15 Radiogiornale in spagnolo, portoghese, francese, inglese, tedesco, polacco. 16.30 Di scoperta a cura di Ansaldo Morelli. 17.30 Orizzonti Cristiani: Noi per loro, a cura di P. Corneli. Cristo nella letteratura, a cura di M. G. Fulvi Cittadini. 20.30 Über die Ehrfurcht. 20.45 S. Rosario. 21.15 Apostolat de laics en Bolivie. 21.30 Talking Point. 21.45 Incontro della sera: Notiziario. Cronaca/Attualità. 22.15 En el alto internacional del anciano. 23 Replica di Orizzonti Cristiani. 23.30 Con voi nella notte.

## MERCOLEDÌ 27

**7 Incontro del mattino:** Il Ventilabro - Cristo nella Letteratura. 7.30 S. Messa latina. 8 «Quattro voci». 12.30 «Quattro voci». 13 Musica leggera. 14.30 Radiogiornale in italiano. 15 Radiogiornale in spagnolo, portoghese, francese, inglese, tedesco, polacco. 16.30 Orizzonti Cristiani: Il Ventilabro, del P. G. Sinaldi. La Scuola oggi, a cura di P. G. Giachi. 20.30 Bericht aus Rom. 20.45 S. Rosario. 21.15 Le dis-

cours de Jean Paul II. 21.30 The Pope and the People. 21.45 Incontro della sera. L'Udienza Generale di S.S. Giovanni Paolo II. 22.15 Les mercoles de Juan Pablo II. 23 Replica di Incontro della sera. 23.30 Con voi nella notte.

## GIOVEDÌ 28

**7 Incontro del mattino:** L'Udienza Generale di S.S. Giovanni Paolo II. 7.10 Esperanto. 7.30 S. Messa latina. 8 «Quattro voci». 12.30 «Quattro voci». 13 Musica leggera. 14.30 Radiogiornale in italiano. 15 Radiogiornale in spagnolo, portoghese, francese, inglese, tedesco, polacco. 16.30 Appuntamento musicale: pianista Alfred Di Rocca, mesi di Copland, Barber e Gershwin. 17.30 Orizzonti Cristiani: Contro luce, di F. Bea. Servizio d'attualità. Pen- siero Spirituale. 20.30 Romische Wallfahrten: Die Kirche S. Maria Sopra Mi- nerva. 20.45 S. Rosario. 21.15 Heures grégoriennes. 21.30 «A many Splendours». 21.45 Incontro della sera: Jacques Martin, a cura di C. De Baise. 22.15 Temas ecuménicos. 23 Replica di Orizzonti Cristiani. 23.30 Con voi nella notte.

## VENERDÌ 29

**7 Incontro del mattino:** Jacques Mar- tain. 7.30 S. Messa latina. 8 «Quattro voci». 12.30 «Quattro voci». 13 Musica leggera. 14.30 Radiogiornale in italiano. 15 Radiogiornale in spagnolo, portoghese, francese, inglese, tedesco, polacco. 16.30 Messaggio di speranza. 17.30 Orizzonti Cristiani: Notiziario. Presenza Anzani, a cura di don L. Baracco. 20.30 Prima. 20.45 S. Rosa- rio. 21.15 Les Lavalas de Rio. 21.30 «D for Desert». 21.45 Incontro della sera: Jacques Martin, a cura di C. De Baise. 22.15 Los Salmos. 23 Replica di Orizzonti Cristiani. 23.30 Con voi nella notte.

## SABATO 30

**7 Incontro del mattino:** Jacques Mar- tain. 7.30 S. Messa latina. 8 «Quattro voci». 12.30 «Quattro voci». 13 Musica leggera. 14 Roma, attualità della Chiesa locale, a cura di Don F. Teani. 14.30 Radiogiornale in italiano. 15 Radiogiornale in spagnolo, portoghese, francese, inglese, tedesco, polacco. 16.30 Il meteo, riformatore del me- todramma, a cura di Giuliana Angeloni. 17.30 Orizzonti Cristiani: Notiziario - Segno di Contraddizione, meditazioni evangeliche a cura del P. G. Giorgiani. 20.30 «Frohntschaff» zum Sonntag. 20.45 S. Rosario. 21.15 Amer'cent l'essenzial. 21.15 With Heart and Mind. 21.45 Incontro della sera: La Liturgia di domani, commento del P. S. Pinato. Rassegna della stampa, a cura di P. Giuntella. 22.15 Teresa de Jesús. 23 Replica di Orizzonti Cristiani. 23.30 Con voi nella notte.

Tutti i giorni su FM 96,5 «Studio Au- tomatico» stereo (per la zona di Roma).  
**Domenica:** 10.15-11.40 Concerto festivo. 13-14.25 Musica leggera. 18-20.25 Un po' di tutto. 23.30-1.25 Con voi nella notte.  
**Feriali:** 9-10.55 Musica leggera. 13-14.25 Concerto. 21-25 per la notte. 23.30-1.25 Con voi nella notte.

# NOTTURNO ITALIANO GIORNALE DI MEZZANOTTE

Tutti i giorni al termine del Giornale della mezzanotte e del Giornale dall'Italia: Onda verde. Notiziario della D.E. in collaborazione con il 4212 dell'ACI

## RADIO

DAL 24 AL 30 OTTOBRE

### DOMENICA

23.31 **Musica e altro:** Un milanese nella step, di C. Silva. **Musica e notizie:** 0,20 Intorno al gradischi. 1,06 Musica da camera. 1,36 Applauditissimi. 2,06 Un po' di jazz. 2,36 Orchestre alla ribalta. 3,06 Per automobilisti soli. 3,36 Per pochi intimi. 4,06 Complessi di musi-

ca leggera. 4,36 Musica sinfonica. 5,06 Due voci e un'orchestra. 5,36 Per un buongiorno. (Nell'intervallo ore 5,45: **Giornale dall'Italia**).

Ore 24: **Giornale della mezzanotte.**

### LUNEDÌ

23.31 **Confronti:** Storia della radiofonia in Europa di C. Carta. Regia di F. Metz. **Musica e notizie:** 0,20 Intorno al gradischi. 1,06 Un tufo nel passato. 1,36 Il melodioso '800. 2,06 Applausi a... 2,36 Parole e musica. 3,06 Diver-timento per orchestra. 3,36 Solisti celebri.

4,06 La vita in allegria. 4,36 I nostri complessi di musica leggera. 5,06 Juke-box. 5,36 Per un buongiorno. (Nell'intervallo ore 5,45: **Giornale dall'Italia**).

Ore 24: **Giornale della mezzanotte.**

### MARTEDÌ

23.31 **Una parte di noi:** La stampa italiana all'estero a cura di A. Rebecchini. **Musica e notizie:** 0,20 Intorno al gradischi. 1,06 Cantanti lirici. 1,36 Italian graffiti. 2,06 Sotto il cielo di Napoli. 2,36 Divagazioni musicali. 3,06 E se è tardi cosa importa. 3,36 Nel mondo dell'opera.

4,06 Musica in celluloido. 4,36 Canzoni per voi. 5,06 Complessi alla ribalta. 5,36 Per un buongiorno. (Nell'intervallo ore 5,45: **Giornale dall'Italia**).

Ore 24: **Giornale della mezzanotte.**

### MERCOLEDÌ

23.31 **Musica oggi:** Panorama di attività musicali di E. Ponti e C. Demofoni. **Musica e notizie:** 0,20 Intorno al gradischi. 1,06 È il momento di noi. 1,36 Buio in sala: sipario. 2,06 Spazio musica. 2,36 Giostra di motivi. 3,06 Pagine pianistiche. 3,36 Due voci, due stili. 4,06 Mu-

sica senza confini. 4,36 Le mille e una nota. 5,06 La nostra discoteca. 5,36 Per un buongiorno. (Nell'intervallo ore 5,45: **Giornale dall'Italia**).

Ore 24: **Giornale della mezzanotte.**

### GIOVEDÌ

23.31 **Le voci dell'Italia:** La provincia italiana a cura di G. Luccio. **Musica e notizie:** 0,20 Intorno al gradischi. 1,06 Il discologo. 1,36 Canzoni e buonumore. 2,06 Folklore in musica. 2,36 Compositori dal '900. 3,06 Appuntamenti con i nostri cantanti. 3,36 Dedicato a te.

4,06 Danze, romanze e cori da opere. 4,36 Speciale musica. 5,06 Scelti per voi. 5,36 Per un buongiorno. (Nell'intervallo ore 5,45: **Giornale dall'Italia**).

Ore 24: **Giornale della mezzanotte.**

### VENERDÌ

23.31 **Fatti e riflessioni:** Conversazione di L. Colletti, a cura di P. De Angelis. **Musica e notizie:** 0,20 Rarità discografiche. 0,36 Medioevo e Rinascimento. 1,06 Piccola discoteca. 1,36 Gli autori cantano. 2,06 Giro del mondo. 2,36 Confidenziale. 3,06 Pagine romantiche. 3,36

Musica ancora musica. 4,06 Discoteca sound. 4,36 Napoli ieri e oggi. 5,06 Canzoni da ricordare. 5,36 Per un buongiorno. (Nell'intervallo ore 5,45: **Giornale dall'Italia**).

Ore 24: **Giornale della mezzanotte.**

### SABATO

23.31 **Costellazioni:** Società e parola. Programma a cura di C. Dell'orno. **Musica e notizie:** 0,20 Novità discografiche. 0,36 Musica sotto le stelle. 1,06 Orchestre a confronto. 1,36 Facciamo le ore piccole. 2,06 Fiore all'occhiello. 2,36 Canzoni di successo. 3,06 Soft music. 3,36 Invi-

to al jazz. 4,06 Viaggio sentimentale. 4,36 Musicalmente vostri. 5,06 Musica in. 5,36 Per un buongiorno. (Nell'intervallo ore 5,45: **Giornale dall'Italia**).

Ore 24: **Giornale della mezzanotte.**

Tutti i giorni: Dalle ore 23,31 alle 5,57: Programmi culturali, musicali e notiziari trasmessi da Roma 2 su kHz 846 pari a m 354,6, da Milano 1 su kHz 900 pari a m 333,3, dalla stazione di Roma O.C. su kHz 6060 pari a m 49,50 e dalle ore 24 alle 5,57 dal IV Canale della Filodiffusione.

Notiziari in italiano: alle ore 1, 2, 3, 4, 5; in inglese: alle ore 1,03, 2,03, 3,03, 4,03, 5,03; in francese: alle ore 0,30, 1,30, 2,30, 3,30, 4,30, 5,30; in tedesco: alle ore 0,33, 1,33, 2,33, 3,33, 4,33, 5,33.

## FILODIFFUSIONE

### GUIDA PER GLI UTENTI

Nella guida giornaliera all'ascolto della radio TV pubblicata in questo numero gli utenti della filodiffusione potranno trovare, nelle apposite pagine, i programmi completi delle trasmissioni del quarto e quinto canale per le seguenti città:

Agrigento, Alessandria, Ancona, Aosta, Arezzo, Ascoli Piceno, Asti, Avellino, Bari, Belluno, Benevento, Bergamo, Biella, Bologna, Bolzano, Brescia, Brindisi, Busto Arsizio, Cagliari, Caltanissetta, Campobasso, Caserta, Catania, Catanzaro, Chieti, Como, Cosenza, Cremona, Cuneo, Enna, Ferrara, Frosinone, Foggia, Forlì, Grosseto, Gallarate, Genova, Gorizia, Grosseto, Imperia, Isernia, L'Aquila, La Spezia, Latina, Lecce, Lecco, Legnano, Livorno, Lodi, Lucca, Macerata, Mantova, Massa Carrara, Matera, Messina, Milano, Modena, Monza, Napoli, Novara, Nuoro, Padova, Palermo, Parma, Pavia, Perugia, Pesaro, Pescara, Piacenza, Pisa, Pistoia, Pordenone, Potenza, Prato, Ragusa, Rapallo, Ravenna, Reggio Calabria, Reggio Emilia, Rieti, Rimini, Roma, Rovigo, Salerno, Sanremo, Sassari, Savona, Seregno, Siena, Siracusa, Taranto, Teramo, Terni, Torino, Trapani, Trento, Treviso, Trieste, Udine, Varese, Venezia, Vercelli, Verona, Viareggio, Vicenza, Vigevano, Viterbo.

### STEREOFONIA

I programmi contrassegnati possono essere ascoltati in Stereofonia utilizzando anche il VI Canale. Inoltre gli stessi programmi sono anche radiodiffusi sperimentalmente per mezzo degli appositi trasmettitori stereo a modulazione di frequenza di Roma (MHz 100,3), Torino (MHz 101,8), Milano (MHz 102,2) e Napoli (MHz 103,9).

### PER ALLAGGIARSI ALLA FILODIFFUSIONE

Per installare un impianto di filodiffusione è necessario rivolgersi agli Uffici della SIP o ai rivenditori radio nelle città servite. L'installazione di un impianto di filodiffusione, per gli utenti già abbonati alla radio o alla televisione, costa solamente 6 mila lire da versare una sola volta allatto della domanda di allacciamento e 1000 lire a trimestre conteggiate sulla bolletta del telefono.





## TV CANALE Auditorium

## 8/CONCERTO DI APERTURA

F. Hubert: 6 momenti musicali op. 94. Pi. Alfred Brendel. F. Ruhlmann: Introduzione e variazioni su un tema di Carl Maria von Weber op. 63. Roswitha Staegle. fl.: Raymond Haverth. pl.: L. van Beethoven: Grande fuga in si bemolle maggiore op. 633. per quartetto d'archi. Quartetto Italiano: Paolo Bortolacci ed Elisabetta Pegretti, vi.; Piero Farulli, vla.; Franco Rossi, vc.

## 9/IL BACH DEGLI «SWINGLE SINGERS»

J. S. Bach: Preludio in fa maggiore dal clavicembalo ben temperato Vol. II - Bourree, dalla Suite inglese n. 2 - Fugue n. 10 in do minore dal clavicembalo ben temperato Vol. II - Adagio, dalla Sonata n. 3 in mi maggiore per violino e clavicembalo BWV 1016 - Preludio n. 40 dal clavicembalo ben temperato Vol. II - Sinfonia dalla Partita n. 2 - Preludio in do maggiore dal clavicembalo ben temperato Vol. II - Canon - Invention in do maggiore - Fuga in re maggiore dal clavicembalo ben temperato Vol. II - Concerto locale «Swingle Singers» Pierre Michelot, ob.; Guy Walley, batteria

## 10/30/FILOMUSICA

M. Clementi: Sonata n. 5 in fa diesis minore op. 25. Pi. Luciano Scigriz. G. Rossini: L'italiana in Algeri: «Pria di dividersi da voi». Teresa Berganza, sopr.; Luigi Alva, ten.; Rolando Panerai, bar.; Fernando Corena, bas.; Giuliana Tolavando, sopr.; Miti Truccato Pace, sopr.; Orchi. a Coro del Maggio Musicale Fiorentino dir. Silvio Varviso. C. Gounod: Faust: «Avant de quitter ces lieux». Bar. Piero Cappuccelli. Orchi. del Teatro all'Opera di Verona dir. Armando Gatto. R. Schumann: Konzertstück in fa maggiore op. 86 per 4 corni e orchestra. Cr. Georges Barbotou, tromba; Berger, Darius Gilbert Caporin, tromba; Orchi. della Camera della Salle di Karl Ritzenpart. R. Strauss: Sonata in fa maggiore op. 6 per violino e pianoforte. Frédéric Lodovici, vn.; Daria Novikova, pf. Z. Kodaly: Danze di Marzette. Orchi. Sinfonica di Filaridella dir. Eugène Ormandy

## 11/ARTHUR GRUMIAUX INTERPRETA FRANCK E BRAHMS

C. Franck: Sonata in la maggiore per violino e pianoforte - Concerto in Aa. Brahms: Concerto in re maggiore op. 77 per violino e orchestra. Orchi. del Concertgebouw di Amsterdam di Eduard van Beuzum

## 12/05/SALOTTO '800

F. Liszt: Rigolotto parafraza da concerto. Pi. Claudio Arrau. N. Paganini: 3 Divertimenti carnevaleschi per 2 violini e basso. Minuetto All'ombra di Verona di Veronika Umberto Olivetti, vl.; Italo Gomez, vc. W. Ciecik: 3 Lieder per soprano e pianoforte - Maria Valeria Zazo, sopr.; Christian Dupont, pf.

## 12/30/IL QUARTETTO MUSIKEREIN

R. Schumann: Quartetto n. 1 in mi maggiore per archi op. 41. Z. Kodaly: Quartetto n. 2 per archi op. 10: Rainer Kuch, violino; Peter Wachtler, vr.; Peter Gotzfel, vla.; Franz Bartolomey, vc.

## 13/15/VACLAV NEUMANN INTERPRETA DVORAK

A. Dvorak: Notturno in si maggiore per orchestra d'archi op. 10. Sinfonia n. 3 in mi bemolle maggiore op. 10. Orchi. Filarmonica Ceca

## 14/10/PAPILLONS DI SCHUMANN

R. Schumann: Papillons op. 2. Pf. Wilhelm Kempff

## 14/15/LE ROI DAVID

Nucleo drammatico in tre parti per soli, coro, orchestra e voce recitante (id. dramma di René Morax). Musica di A. Honegger. Marcel Simonet, narratore.; Notance Davrah, sopr.; Marvin Sorenson, ten.; Jean Preston, sopr.; Madeleine Mihaud, recitante, inella parte della Straga di Maurice Abraham. M. del Coro Arden Watt

## MUSICA IN STEREOFONIA

## 15/42/MAESTRI DELL'INTERPRETAZIONE

QUARTETTO D'ARCHI DI PRAGA F. J. Haydn: Quartetto in fa maggiore op. 3 n. 5, in sol maggiore «Della Serenata». Bronstein, Novotny, Hrabek, Pechava. Lubomir Taly, vla.; Jan Sire, vc. (15/58) FAGOTTO DI MILAN TURKOVIC W. A. Mozart: Concerto in si bemolle maggiore K. 191, per fagotto e orchestra. Orchi. del Mozarteum di Salisburgo dir. Leopold Hago (17/41) PRANMISTIA MICHELE CAMPANELLA F. Liszt: Tannhäuser, Konzert-paraphrase, lib. tras. dall'ouverture di Wagner. Kantorowicz, Lindner, Hrabek, Pechava. HAMARI B. Bartok: Concerto in re maggiore. Orchi. del Richter DIRETTORE JEAN MARTINON A. Roussel: Bacchus ed Arane, balletto in due atti. Orchi. della Philharmonie di Parigi

## 17/30/STEREOFONMUSICA

A. Ljadov: Otto canti popolari russi. Orchi. London Symphony dir. André Previn. A. Borodin: Quintetto in do minore per pianoforte e archi. - Strumentisti P. Oreste di Vianini. A. Dukak: Concerto in la minore op. 53 per violino e orchestra. Orchi. del Concertgebouw di London Philharmonic Orchestra dir. Daniel Barenboim. A. Bruckner: Ecce sacerdos, graduale - Strumenti del Wiener Kontor. Sinfonico di Graz. Cantore - Darmstadt dir. Joachim Martini. J. Brahms: Ouverture tragica op. 81. Orchi. del Concertgebouw di Amsterdam dir. Bernard Haitink

## 19/LA SETTIMANA DI CHAIKOVSKI

P. Chajkovski: Sinfonia n. 4 in fa minore op. 36. Orchi. Filarmonica di Berlino dir. Herbert von Karajan. Capriccio italiano. Orchi. Sinfonica RCA Victor dir. Karel Krcmar

## 20/TRIATTRO D'AUTORE: SAVERIO MERCADANTE

(1795 - 1870)

Quartetto per quattro violoncelli «La poesia» (Società Compositiva Italiana). Violoncellisti: Carlo Meru, Gilberto Bonanno; Italo Gomez e Vollango Fezzato. - Decimo per strumento a fiato e archi: Introdutione (Andante Allegro); b) Muinetto (Allegro brillante); c) Andante; d) Finale (Allegro vivace); Roberto Romani, fl.; Pierluigi Del Vecchio, ob.; Guido Danzi, gagl.; Carlo Anfino, vr.; Mario Gessi, cr.; Onofredo Autello e Cesare Cavalcabò, vb.; Carlo Pozzi, vla.; Giuseppe Petron, vc.; Luigi Federzini, cb. - Sinfonia su motivello «Sabbat» di Rossini (travisoce di Rino Marconi) (Orchi. Sinf. di Torino della Rai. Piero Bellugi)

## 20/40/ELISABETH SÖDERSTRÖM INTERPRETA RACHMANINOV

S. Rachmaninov: Due Liriche op. 4 - N. 4/04; never sing to me again - N. 5/ The last of sorrow - N. 5/ Una lirica op. 21 - N. 7/ How far this Spots - Cinque Liriche op. 38 n. 1. In my garden at night - N. 2/ To Her - 3/ Dances - n. 4/ Pied Piper - n. 5/ Dreams - Due Liriche op. 34: n. 3/ The Storm - n. 14/ Vocalisti: P. Vladimir Ashkenazy

## 21/15/LUCIANO BERIO

Quattro Variazioni originali della «Ritruata notturna» di Maddris di Boccherini sovraposte e trascritte per orchestra. Orchi. Sinf. di Torino della Rai. Piero Bellugi

## 21/20/LE BOURGEOIS GENTILHOMME

Commedia in tre atti in cinque atti

Testo di Jean Baptiste Lully. Musica di Jean Baptiste Lully. Mucchi: Siegmund Nimsger. Elvici: Dirk Schortlimer; Muschler: Rachel Alary. Complesso Strumentale «La Petite Banda» dir. Gustav Leonhardt

## 23/24/A NOTTE ALTA

N. Rimski-Korsakov: Dalla Sinfonia n. 1 in mi minore 1° movimento: Largo assai. Allegro Orchi. Sinf. della Radio dell'URSS di Boris Khakhini. F. Chopin: Dal Concerto n. 1 in mi minore per pianoforte e orchestra. Ritroccato vocace. Pianista Dinu Lipatti. G. Bizet: Scene: Bohème. Prelude - Serenade - Marchesade bohemiennes (Orchi. Nazionale di ORF. de Jean. Martinon). W. Walton: Portsmouth port. Overture (Orchi. Filarmonica di Londra). Adrian Boulti. A. Kacciaturo: Dal Balletto Gayanek 1° parte: Introdutione e Danza Russa (Orchi. Nazionale Philharmonic dir. Lorin Maazel). G. Bizet: Dalla Sinfonia in do maggiore: Adagio (Orchi. Sinf. della Radio Televisione francese dir. Jean Martinon)

## TV CANALE Musica leggera

## 8/CONCERTO DEL MATTINO

Sincerly - Norra Paromour. Les filles de Copenhagen - Lisa G. Grammer. Inlag - Nelson Riddle, Farewell - Harry Belafonte. Fantasia di musical - Alberto Sempin. What's new Pussycat - Franck Poulter. Yesterday once more - Paul Mauriat. Stardust - George Melachrino. Clopin, clopin - Barbara Streisand. Rosenus aus dem Süden - op. 36 - Raymond Felton. Ti raggiungerò - Enrico Simonetti. Uralula - Detto Mariani. L'important c'est la rose - Gilbert Bécaud. Arredirocci Roma - Perez Prado. Torna libere! - Riccardo Cocchi. Sophisticated Lady - Duke Ellington. Goodbye ma - Leroy Holmes. Hey Jude - Beatles. Lovely lady - Eumir Deodato

## 9/CANTANDO IN ITALIANO

Musica - Angelo Branduardi. Il gabbiano - Italian Sound. Power - Binga. Fick e Foveri. Bianchi cristalli aerei - Don Backy. Una spina a una rosa - Tony Del Monaco. La bandiera o sole - Fausto Leali. Amico di ieri. Le Orme. Passerà - Alberto Cheli. E pensare... che una volta non ero - Gianfranco De Angelis. E. Merlo. Sempin. Accademia. L'alternativa - Alberto Radici. Con i piedi all'indietro - Barbara Boncompagni. Pedro Raffaella Carrà. Rita - Rita. Little John. Julia. Arnie - Daro Baldan. Bembo. Fais la film. Rida. Little John. Valigia blu. Patry Pravo

## 10/MUSICA DALLO SCHERMO

The joint id film «Nella misura in cui». Ballo al castello id film «Nella stretta morsa del ragno». Hoary id film id film. Memory waltz id film «Nevi del Kilimangaro». Love come back to me id film «The new musical. Ultimo atto id film «Mussolini ultimo atto». Prelude and the balloon id film «Mysterious Island. Dark at the top of the stairs id film id film in cima alle scale». Ballad of the dirty dollar id film «Gaelica sporca decenza». Macella dal mare id film «Sentidra». Macchina d'amore id film «Quelle strane occasioni». Brasil id film «Saludos amigos». Racial id film «The white mule». The film Looking for Mr. Goodbar. The film Looking for Mr. Goodbar. Tibo tabo id film «Sicario 77 vivo o morto». Samantha id film «Can't stop the music». Red shift id film «The red shirt»

## 11/CANTATORI

Musica - John Miles. Carte volve a Venezia - Pino Donaggio. L'istrione - Chiara Zavanou. Nathalie - Gilbert Becqua. L'apprendista poeta - Vinicus De Moraes e Toquinho. Sorelle - Angelo Branduardi. Blame it on the sun - Steve Wonder. E carca e me carca - Pino D'Alagni. Giromondo - Jenny Sorrenti. Barista - Giorgio Benetton. Perdendo Anna - Umberto Tozzi. Down deep inside - Donny Osmond. Spagnoli, installati - Anna, una tazzina di caffè a Detroit - Fred Bongusto. Teresa non sparare - Fred

Buscaglione A Dean Martin - Fabio Concato. Manichini

Renato Zero. Love's in the air - John Paul Young

## 12/ROCK &amp; POP

True fine marna - Little Richard. Put the finger on you - AC/DC. Gun - Berry Chuck. Hard road - Black Sabbath. Last call - The Beatles. Cheat'n' love - Ural. G. G. Blue - Giuseppe comel bus - Bill Haley. De dododo de dadada - Purple Chantilly lake - J. L. Lewis. Flight of the rat - Deep Purple. Arab - Genesis. Heart break - E. Presley. Cheater - Urial - The Beatles. Black Sabbath. Carol - Berry Chuck. Geit'hot - AC/DC

## 13/JAZZ VARIETA

I wonder who - Louis Armstrong. I'm old fashioned - Hank Jones. I love to love - Nina Simone. I don't stand up a ghost of a chance - Charles Chert'n' love - Ural. I love you - Evans. Jazz party time - Buck Clayton. Band - Sandy Milner. Jackson D minor bus - Gerardo lacapucci. Nice work if you can get it - Frank Sinatra. Red cap - Louis Russell. Tomorrow is the question - Don Cherry. Rock it for me - Ella Fitzgerald. I'll darling - Joe Pass

## 14/OPERA E COMMEDIA MUSICALE

Opertura da «Cavallaria leggiera» - Soliti. George. The deadwood stage da «Calamity jagger» - Dons Day. My babies just cares for me da «Whopotta. Gene Kelly. Kinky Boots - The Beatles. The girl from the North Country. Amore mio ritorno da «Le sei mogli di Ermio Vito. Arturo Testa. Play Gypsy dance Gypsy da «La contessa Marizza». Mario Lanza. What kind of fool am I da «I want you like I want you». Nina Brown. Sei la mia mamma da «Gian e Burrasca». Rita Pavone. Mon chant d'amour est une valise da «Al cavallino bianco». La Società Des Concerts Du Conservatoire. Trascorsa è ormai la giovinezza da «La mamma e il papaverone». The show boys. The show girls da «Gershwin years». Lynn Roberts. Paul Young. Maria da «The sound of music». Tina Conti. Happiness is a thing called love da «Cabin in the sky». Manny Albam. Neil e Patricia da «La madama di Parigi». Baggote. Campora. Leider der denn ferne von da «Derisbera». Henri - Selezione da «Shall we dance». Hayes. The joker da the roof of the Greenapples. Shirley Bassey. When I get into the mood da «The girl from the North Country». Yoko - MGM studio e coro. Duetto dell'alsaziana da «Ferdiska». Ballinari Calderoni

## 15/PARATA DI STELLE

On my own - Nkka Costa. A modern day version of love - Neil Diamond. The reggae. B. Marley. Can't you see just sit down - Donna Summer. The best of New York. As good as new - Abba. I keep it hid - Ray Charles. Anche un uomo - Mina. Show me the way - Peter Frampton. Ti avrai. The crocodile. The crocodile. The crocodile. Una vampata di te - Marcella Belleri. Any day of the week - The Crocodiles. Agapiu. Mia Martini. Nineteen hundred and eighty five - P. McCartney

## 16/FACILE ASCOLTO

White pump - Eumir Deodato. Sun 8th son. War. Gone with the wind. Eumir Deodato. Sound asleep - Eumir Deodato. Hollywood Superpilot - Eumir Deodato. Music making has broken - Carl Stevens. Mexico e ruvole - Enzo Jannacci. Ballarina - Van Morrison. Love me or lose me - Isaac Hayes. Talking - Jerry Lee. Good vibrations - The Beach Boys. Non si può morire - Eumir Deodato. Hold on hold out - Jackson Browne. Going back west - Jimmy Cliff. Funny you should say that - Brassi 77. Angela. Genere Donatella - Donatella Rettore. Don't it again - Steely Dan. Let it last - John Armstrong. More - C. Joba. Love. Sunshine di lilla - Alberto Fortis. Jesus is love - Commodores. Sensitive in their eyes - Steve Wonder. Cocaine - J. J. Cale. ballarina - Chuck Mangione

## 18/DISCOTECA

Stairway to heaven - O Jays. O. Bom - Alice Street Gang. Love & desire - Arpeggio. C'est magnifique - Santa Emeralda. Luder - Peter Jacques. Bad. Take your time - The Beatles. The girl from the North Country. The marvelous - Nuggets. Dancing in the streets - The Police. Reeves. I kind like me - Gloria Gaynor. Glover - Gino Soccio. I love of money - O Jays. I don't want be understood - The Police. Law. The Police. Rainy night. Randy Crawford. Señor - N. O. The rest of my life - Martha Reeves. I remember yesterday - Donna Summer

## 20/CONCERTO

I love you, Porgy - Bill Evans. Sound bound raj - Johnny Dodds. I should care - The Modern Jazz Quartet. It's Sandy that I love - The Beatles. Fantasy of music - Gino Soccio. Lazy river - Louis Armstrong e Bing Crosby. As menas histories - Edu Lobo. Rectal di Antonio Carlos Joba. C. C. Jobim. Le bouvier - Milcomere. Mrs. Mc. Grace - Peter Donat. Concerto di Mozart di Eumir Deodato. Mogeno Dodgino. Canzone della bambina portoghese. Nomadi. Rectal di Yves Montand. Yves Montand. Was ich dich liebe - Eumir Deodato. Last Chelsea bridge - Phil Woods

## 22-24/MUSICA LEGGERA IN STEREOFONIA

Sh - I won't do this while me - Rod Stevens. Canal grande - Rondò Veneziano. Non succederà più - Claudia Mori. Gente nuova - Bernardo Lanzetti. You can't always get what you want - Anthra Franklin. A jump out of a horse - Eumir Deodato. 14 karat love - Gordon Lightfoot. Vado - Stefano Ross. Blue round and la turk - Al Jarreau. Sitting - Carl Stevens. The ride - The Beatles. Bionde. Waiting for love - Brassi 77. I'm doing the best I can - Al Stewart. The man from Manhattan. Transfert. Vento del sud - Musicanova. Year of beginning to see the light - Sonny Stitt. Funny face - Sallimoroni. Inna Linda las mexicanas - Xavier Cugat. Cantare in italiano - Edoardo Di Angelica. D. Caramba - Jorge Ben. Testamento - Toquinho e Vinicus. Wish I had not said that - J. J. Cale. Aumr d'summ - Teresa De Sio. Four cornered room - War





**IV CANALE Auditorium**

**6/MATTINO MUSICALE**  
**J. Brahms:** Dal Trio in la maggiore op. postuma; 1° tempo moderato; Trio Beaux Arts - Menahem Pressler, pf.; Daniel Barenboim, cl.; G. Ghemelli, v. H. Vila Lobos; Bachiana Brasileira n. 1 per 8 violoncelli; Concerto Arts Cell Ensemble dir. Felix Slatkin; G. Lulli; Le Bourgeois gentilhomme dalle suite inusache di scena per la commedia di Molière; Danza per arpa e orchestra di J. S. Bach; Arpiste Alice Chailion; F. Mendelssohn-Bartholdy; 3 Romanze senza parole op. 62 per pianoforte; Pianista Walter Gieseking; G. Alrovandri; Sinfonia per due trombe, archi e organo; Gustav Maurice André e Manfred Lagerer;

**7/INTERLUDDIO**  
**J. Pachelbel:** Canone a tre in re maggiore - Orch. dell'Accademia di St. Martin in the Fields dir. Neville Martinson; F. Wirtz; Sinfonia in la maggiore - Orch. dei Filarm. di Monaco di M. Marc; Andrea J. Kuhlau; La Collina degli Elfi; suite op. 100 dalle suite di scena per lo spettacolo di Ludwig Heiberg - Orch. Sinf. Reale Danese dir. Johan Van-Knudsen;

**8/CONCERTO DI APERTURA**  
**P. I. Ciaikovski:** Francesca da Rimini; fantasia op. 32 - Orch. Filarm. di Israele dir. Leonard Bernstein; K. Goldmark; Concerto n. 1 in la minore op. 28 per violino e orchestra - V. Ruggiero Ricci - Orch. della Radio del Lussemburgo dir. Louis De Froment

**8.55/DA ANONIMO UNGERESE**  
**Anonimo Ungherese XVII sec.:** Sonata per clavicembalo. **Anonimo:** Tre canzoni popolari ungheresi per voce e pianoforte. **Anonimo Ungherese del XVIII sec.:** 4 Antiche danze ungheresi

**9.30/FILOMUSICIA**  
**P. Guerdon:** 2 Canzoni da «Musical Banquet» - Si le parler et le silence - Ce penser qui sans fin - Compleso Concerto n. 99 di A. L. Vivaldi; 3. Concerto n. 1 in sol minore per violino e violoncello; Trio di Trieste E. Satie; Deux Sarabandes - Pf. John Mc.Cabe; D. Smetakofsky; Nuova Babalona; op. 17 suite da concerto; Alleluia musicale per film omonimo; Incoronazione e revisione di Guennadi Rodstevskij - Strumentisti dell'Orchestra Filarm. di Mosca dir. Guennadi Rodstevskij;

**11/JEAN SIBELIUS E MAURICE MAETERLINCK**  
**J. Sibelius:** Pelléas et Mélisande; suite sinfonica; Maurice Maeterlinck; Orch. Filarm. di Leningrado dir. Guennadi Rodstevskij;

**11.25/HOMENAJES**  
**F. Moreno Torroba:** Hommage a la segadilla per chitarra e archi; Homage to Tarek Oulmani; Homage to Maurice Stravinsky; Trois pièces faciles per pianoforte a 4 mani; M. De Falla; Homages pour le tambour de Debussy - Homénages

**13.30/TROIS OPERAS MINUTES**  
**J. Sibelius:** Heures; Musica di Darius Milhaud; L'enlèvement d'Androine in otto scene (1927) - Euro: Luciano Gaspari; Jupiter; Agostino Luzzi; Pergamoni; Mario Boriello; Agner; Bruno Carmeli - L'abbandon d'Aniane in cinque scene (1929) - Anes: Luciano Gaspari; Frédéric Jaksch; Mancini; Thésée; Agostino Luzzi; Dionysos; Mario Boriello - La délivrance de Thésée in 6 scene (1928) - André: Luciano Gaspari; Anes: Rina Caporin; Theater; Agostino Luzzi; Hippolyte; Mario Boriello; Thérémame; Andrea Petrasco - Orch. Sinf. e Coro di Roma della Rai; Ferruccio Scaglia M. Del Corno Nino Antonellini;

**13/PER ORGANO**  
**S. S. Bortolotti:** Opéra petits chœurs - Org. Gerd Zacher; J. Hewitt; Variazioni su «Ave Doodles» - Org. Richard Ellsasser; C. Ives: Variazioni su «America» sul testo dell'inglese «God save the Queen» - Org. Gerd Zacher

**13.30/LA PRIMA SONATA DI BRAHMS PER VIOLINO E PIANOFORTE**  
**J. Brahms:** Sonata n. 1 in sol maggiore op. 78 per violino e pianoforte - Uto Ughi; v. Pier Narciso Massi; pf.

**14/IL CONCERTO DEL '900 ITALIANO**  
**R. Vlad:** Variazioni concertistiche sopra una serie dedonaciana - Dal Don Giovanni di Mozart per pianoforte e orchestra

**14.20/LA SERENATA PER ARCHI DI DVORAK**  
**A. Bruckner:** Serenata in mi maggiore op. 22 per orchestra d'archi

**14.50/LA CORALITA DI ANSKI**  
**P. I. Ciaikovski:** Inno ai Santi Cirilo e Metodio; composizione sacra a cappella su testo dell'Autore (1885; da un'opera inedita) - V. A. Coreo dell'Accademia di Stato dell'URSS dir. Sveshnikov

**MUSICA IN STEREOFONIA**  
**15.42/CONCERTO SINFONICO DIRETTO DA**  
**UDOLF KEMPE CON LA PARTECIPAZIONE**  
**DI BRUNO LEONARDO GELBER**  
**F. Mendelssohn-Bartholdy:** La Grotta di Fingal; Ouverture op. 26 - Orch. Filarm. di Vienna (1081); J. Brahms: Concerto n. 2 in si bemolle maggiore op. 102 per pianoforte e orchestra - Sol Bruno Leonardo Gelber - Orch. Royal Philharmonic (48543); R. Strauss: Ein Heldenleben op. 40 - V. sol. Pier Mirring - Orch. Stabatella di Dresda (43007)

**15.50/STEREOFONIMUSICA**  
**F. Corelli:** Offertoire sur les grandes joies pour de «Messia pour les Paroisses» - Orch. Achille Berruti; R. M. De Lalonde; Deuxième Fantaisie, où Caprice que le Roy demandat souvent Ensemble Orchestral de l'Orseau

**MUSICALE DIFFUSIONE**

**12/ADRIANO**  
 • Lyre dir. Louis De Froment E. Barbiau; Gallis hostibus in fuga; cogiti sededicata a Carlo V. - Cappella Antico di Monaco dir. Konrad Ruhland; C. Jannquin; Totin; D. Scarlatti; Concerto per clavicembalo; Concerto per Clavicembalo; Complesso Vocale Jacques Feuillie; C. Gounod; Roméo e Julietta; «Hi Lévi tu sola» Ten. Placido Domingo  
 • Orch. New Philharmonia dir. Nello Sarti; M. Ravel; Trio in re minore per pianoforte, violino, violoncello e contrabbasso; V. J. Sibelius; Concerto n. 5 in la maggiore op. 102 per pianoforte e orchestra - Pf. Aldo Ciccolini  
 • Orch. Sinf. di Torino della Rai dir. Kirill Kondrašin

**19/LA SETTIMANA DI CIAIKOWSKI**  
 1 - La Ciakowski: Il lago dei cigni, suite dal balletto op. 20 - L. Balle addormentata, suite dal balletto op. 66 - Lo schiacciato, suite in 4 atti dal balletto op. 71

**20/PRESBENZA RELIGIOSA NELLA MUSICA**  
**F. Schubert:** Messa n. 6 in si bemolle maggiore D. 950 per soli, coro e orchestra - Helen Donath; sopr. Ingeborg Springer; contr. Peter Schreier; ten. Hans Joachim Rotzsch; ten. Theo Adam; b. Staatskapelle di Dresda Rundfunkchor Pelzpur; dir. Wolfgang Sawallisch - M° del Coro Horst Neumann

**21/L'HIUSTRO DU SOLDAT**  
**I. Stravinsky:** L'Histore du soldat per 5 strumenti  
 Concerto di Liber Pizsek

**21.30/ANTOLOGIA DI INTERPRETI**  
**DIETRO KARL RICHTER** G. F. Haendel: Concerto grosso in la minore op. 6 n. 11 - Orchestra Bach di Monaco; UTO UGHI VIOLINO E MARIA TIPO PIANOFORTE; W. A. Mozart: suite per violino e pianoforte K. 376 - Violoncellista PAULI TOETELIER; J. S. Bach: Sonata n. 1 in sol maggiore per violoncello e clavicembalo Clavicembalo - Robert Veyron - Lacroix; BARITONO HERMANN FRET; G. Mahler: Kinderlieder - Orchestra del Concertgebouw di Amsterdam diretta da Bernard Haitink; TROMBA MAURICE ANDRÉ A. Jolivet: Concerto per organo, archi e pianoforte - Anne D'Arco; pianoforte - Orchestra della Società dei Concerti Lamoureux diretti da André Jolivet

**23.24/A NOTTE ALTA**  
**F. Schubert:** Rosamunda. Ouverture A. Dvorak: Alla F. in maggiore «American suite» Il movimento: Dello Ste. B. - Concerto per organo, archi e pianoforte; M. Castelnuovo-Tedesco: Dalla Sonata «Omaggio a Boccherini» per chitarra; Il movimento: Andantino quasi canone; M. Ravel: Alborada del Graus; J. Szymanowski: Notturno per violino e pianoforte; N. Rimski-Korsakov: Chanson Hindou, dall'opera Sadko; R. Strauss: Quattro Interludi per l'opera «Intermezzo» Il interludio

**V CANALE Musica leggera**

**8/CONCERTO DEL MATTINO**  
 I'll be with you in apple blossom - G. Lombardo; Anna Spaghetti Musica; Let me in and let's begin with love - B. White; Triste caffè - Twin Love Moonlight walk - S. Cipriani; Sandy - Guardiano Del Faro; Torneri; A. Sciorra; Cantata cantata - F. Ravelli; Yellows - G. M. Adelfier; Il nostro concerto - H. Zacharias; You can exit G. Gynyor; Another brick in the wall - F. Pappeti; One kiss Orchestra; Tu ed io - D. Siani; Certamente positivo - T. Veronese

**9/CANTANDO IN ITALIANO**  
 Solo un'emozione - Laura Luca; Donna mia - Adriano Pappalardo; L'amore è un attimo - Massimo Ranconi; Se c'è una stella che mi fa impazzire - Yellows; Anna da dimenticare - I. Nuvoli; Dopo un rock'n'roll - Il Giardino Dei Semplici; Potrebbe essere Dio - Renato Zero; Quando i grilli cantano - Heather Paris; Non uccidere la luna - Andrea Pappalardo; L'amore ha i poveri - Luca Laurenti; Pecora. Sei la mia donna - Mal. Flash - Totò Cutugno; Voglio ridere - I. Nomadi; Mi ha stregato il viso tu - Iva Zanicchi; Eternità - I. Camelotti; Non voglio innamorarmi - Massimo Nazzari; Cambiarli - Anna Demarelli

**10/MUSICA DALLO SCHERMO**  
**Main theme; Odds against tomorrow** (dal film omonimo); **Le stelle nel fosso** (dal film omonimo); **Jerry again** (dal film «Strindulium»); **Running again** per Jenny (dal film «Strindulium»); **Prelude** (dal film «Sulle ali dell'arcobaleno»); **If this isn't love** (dal film «Sulle ali dell'arcobaleno»); **That great come and get day** (dal film «Sulle ali dell'arcobaleno»); **Little child** (dal film «Sulle ali dell'arcobaleno»); **Supernatural** (film omonimo); **The march of the villains** (dal film «Superman»); **Super heroes** (dal film «Superman»); **Overture** (dal film «Bells are ringing»); **Witch** (dal film «Suscipiani»); **Le ragazze dell'Anno** (dal film «Svevia inferno e paradiso»); **Big spender** (dal film «Sweet charity»); **There's gotta something better than this** (dal film «Sweet charity»); **Serenata** per una assenza sessuale; **Idal film** «Sweet movie» (dal film «Serenata dal film «In re» e New York)

**11/CANTAUTORI**  
 Albandros Umberto Bindi; Barche di carta - Angelo Branduardi; All by myself - Eric Carmen; Vieni ragazzo - Gianna Nannini; Baby's house - Miles Steve; Ade - Rino Gaetano; My phylaxia - Janna Giff; L'artista - Roberto Carlos; Little Jeanie - Elton John; Franziska - Fabrizio De André; Ah Maria - Rino Gaetano; Ah l'amore - Bruno Lauzi

**12/ROCK & POP**  
 Vacant chair - Steve Winwood; Tonight - Jim Capaldi;

Embarrassment - Madness; Jo jo - Boz Scaggs; Last exit - Strangers; Insight - Jay Davison; Teacher, teacher - Rockpile; Rockin' around (with you) - Tom Petty and The Heartbreakers; Radio, radio - Elvis Costello and The Attractions; Rock'n'roll robot - Abba; Scappa! Tutto questo cosa c'entra con il rock'n'roll? - Ivan Grazzi; Baby, I love you - Ramones; The wait - Pretenders; The tide is high - Blondie; Ghosha - Toyah; Austrorata - Gianna Nannini; New York - The Lovin'

**13/ZZAZZ VARIETA**  
**Jettur waltz** - Dizzy Gillespie; **Shadon waltz** - Zoot Sims; **Moon dance** - Steve Grossman; **No easy Valentine** - Piana; **Perdido** - Count Basie; **I felt obliged** - Jack's Group; **My love** - The Four Seasons; **Tutto Myrn song** - Coy Tyler; **Onion roll** - Herb Ellis; **Ray Brown** - Uter chaos; **Gary Murnigan**; **Sonny boy** - Erol G. Giner; **The rockers** - Charlie Parker; **How deep is the ocean** - Charlie Parker

**14/OPERETTA E COMMEDIA MUSICALE**  
**Ouverture** da «La reginetta delle sorriso» - F. Lehar; **Valzer delle rose** da «La reginetta delle sorriso» - M. Reale; **Indian love call** da «Rosemarina» - N. Eddy; D. Kingston; **Fiori mi ama** da «Cyrano» - Modugno; **So-joo-joo** - Abba; **Scappa! Tutto «Roberta»** - J. Roberts; **I got rhythm** da «The girl crazy» - E. Fitzgerald; **Bright was the day** da «Pacific 1913» - J. Sutherland; **Luna valzer** da «Frau Luna» - F. Lehár; **I get a kind of you** da «Anything goes» - Sinatra; **Stratos** - E. Fitzgerald; **«A Ragtime»** - B. Fontana; **«Moltesano B. Love»** - Intermezzo da «Mille e una notte» - R. Stolz; **Non posso in casa aver d'intorno** da «La principessa dei dollari» - T. Pavesa; **C. Farago»; «I can come back to me** da «The new moon» - L. Hunt; **No other love** da «Cinderella» - E. Horral

**15/PARATA DI STELLE**  
**When a man loves a woman** - King Curtis; **What are you gonna do about us** - O. C. Smith; **Just imagine** - I'm loving you - Edgy Garter; **September moon** - Neil Diamond; **All by myself** - Eric Carmen; **Casablanca** - Steven Sclafani; **Caro amore** - Amalia Rodriguez; **L'uomo in frack** - Domenico Modugno; **Mama Iez** - Roberto Delgado; **Fancy dance** - Keller Patterson; **Captain Bacardi** - Antonio Carlos Jobim; **Chissà** - Luciano Rossa; **Ella** - Boney M.; **Gracie a Dio** - Fred Bongusto

**16/FACILE ASCOLTO**  
 Ai noi cordia - Quincy Jones; **Lorley dance** - Dee Dee Bridgewater; **Upside down** - Diana Ross; **Love me the way** - Mamas & The Papas; **Magico** del nome - Alan Sorrenti; **The logical song** - Supertramp; **Her town** too - Eric Taylor; **No no no my baby** - Carole King; **Your light** - Randy VanWarmer; **A slow dance** (why don't we try) - Barry Manilow; **The Great escape** - The Four Seasons; **My love** - Adriano Celentano; **Whom ev boy** - The Clash; **Swan lake** - Madness; **Hiroy & coca cola** - Phil Trim; **Emotional rescue** - The Rolling Stones; **Jo jo** - Boz Scaggs; **Give it all you got** - The Four Seasons; **We can start now** - Gloria Gaynor; **The clown** - The Rose; **Cave a primavera** - Riccardo Cocciante; **Over you** - Roxxy Music; **To be or not to be** - B. A. Robertson; **Lost in love** - Air Supply; **Love in the evening** - The Four Seasons; **Smile** - The Four Seasons; **Imaginary love** - Atlanta Rhythm Section; **I can't read** - Adam Loo; C.C.

**16/DISCOTECA**  
 Latin America - Gibson Brothers; **Girl I've got news for you** - Cesariano; **Love, holiday** - change; **Feel it** - Revolution in the night; **Delegation** - Erola gay; **Orchestra** **Movements in the Dark**; **A woman needs love** (just like you do) - Ray Parker and the Raydio; **Fade to grey** - Vynage; **Galactica** - Rocky Horror Show; **Don't mess with my groove** - Ray; **Rock'n'roll** - Alberto Camerini; **Emotional rescue** - Rolling Stones; **Rapper's delight** - Sugarhill Gang; **Baby make love** - La Banda Che Sbrucia; **Rocky Horror Show** - Dan Ross; **She's a good girl** - Bobby Solo; **Toccamì (baboi gum)** - Tom Hooker; **Are you ready** - La Toya Jackson; **Giaccio** - Enzo Avallone; **Orange** - The World; **Phyica Alan**; **Silver spoon** - Danielle Devine; **Top guys** - M. A. Place; **Signa Coca** and the Gang; **All night celebration** - Peachy and Herb; **Is it 17?** - Peter Jacques Band; **Ti rockero** - Heather Paris

**20/CONCERTO**  
**Blues up and down** - Johnny Griffin; **Dexter Gordon**; **Baby** it's cold outside - Louis Armstrong; **Bye bye blackbird** - Roy Eldridge; **Occar** - Paul Chambers; **Signa Coca** - V. Vincius; **Ruega por nosotros** - Los Peragueros; **Recital di Jorge Ben** - Jorge Ben; **The lament of Aghurim** - The Mc.Peeke Family; **Bottle up and go** - Edward Cook; **Pete Seeger**; **Recital di Jacques Brel** - Jacques Brel; **Una valise** - Edith Piaf; **Begin the beguine** - Artie Shaw

**22-24/MUSICA LEGGERA IN STEREOFONIA**  
 • Talk dirty - John Entwistle; **Waiving the night away** - Peter Frampton; **A day in the life** - The Beatles; **Signa Coca** • Ventura; **Yesterday** - Sarah Vaughan; **Chi ha paura** • della notte - Premiata Feroni; **Marconi**; **La grande** • grotta - Alberto Fortis; **Winning** - Santana; **Paradise** - Phoshe; **Cat**; **Me** - Donny Osmond; **Me** - Donny Osmond; **a woman** - Ry Cooder; **Night fades away** - Nils - Lofgren; **Rivers of the hidden funk** - Joe Walsh; **Roma spogliata** - Luca Barbarossa; **The heat is on** - The Alarm Brothers; **Love** - The Police; **Signa Coca** • **Spadolini nella jungla** - Renzo Arbore; **Running from your love** - Spargo; **I got it bad** and that's all good - Carl Smith; **Rhapsody in blue** - Eumir Deodato; **La partita** - Fina; **Signa Coca** • **Infinito** - Renato Zero; **Velas** - Quincy Jones; **Don't be that way** - Ella - Fitzgerald; **Louis Armstrong**; **La fatia** - Pierangelo Bertoli; **Ti regalo un sorriso** - Mia Martini

## IV CANALE Auditorium

6/MATTINO AL QUARTETTO  
A. Bordini: Duo musicale in 2 maggiore n. 2. Allegro moderato - Notturno Mendelzel - Quartetto Drok. L. van Beethoven: Dalla Sonata in 4 maggiore op. 17 per corno e pianoforte. Allegro moderato - Gend Seifert, cr. Jorg Demus. P. Scarlatti: Duo per cembalo in 2 maggiore n. 10. Concerto Ralph Kriemacker. A. Caldara: 4 Canon per voce. Società Cameristica di Lugano diretto da Edwin Lohrer. M. Clementi: Sonata in 4 maggiore n. 4 op. 86 per pianoforte. P. G. Green: E. G. Green: Dalle Suite «Hilberg» op. 40 per archi: Guitara - Ana Rigaudon - Orch. da Camera di Stoccarda dir. Carl Münchinger

7/INTERLUDD  
A. A. Rech: Sonata in 3 mi bemolle maggiore per fagotto e pianoforte. George Zuckerman: In 3 mi bemolle Magnetti. P. C. A. Rech: Variazioni di bravura sul tema dell'aria «Ah, you dreai» je mannan. Beverly Ellis sopr.; P. Robinson; Hl. Charles Wadsworth. pl. A. Dozak. Quartetto in 2 maggiore op. 87 per pianoforte, violino, viola e violoncello. Pt. Arthur Rubinstein e Strumentisti del Quartetto «Guarnieri»: Arnold Sternhaff. v. Michele Treu. v. David Sayer. v.

8/CANONCI DI APERTURA  
W. A. Mozart: Sonata in 4 maggiore per pianoforte a 4 mani. K. 497. Pl. Brahm Edler - Alexander Tamer. J. N. Hummel: Settimino militare in 4 maggiore op. 110. Giuseppe Sestini militare - Vincenzo Balzani. pl. Carlo Tamponi. Ft. Tardivo. v. v. De Secand. Orch. Filarm. di Londra. M. Cappelletti, clar. - Manlio Franchini, tr. - Pier Carlo Zanco. contr. b. H. Wolf: Serenata in 3 maggiore per quartetto d'archi. Quartetto Musikverein

9/ALLA CORTE DI CATERINA LA GRANDE  
E. Elster: I cocchi alla stazione di Pietro. Ouverture e coro. D. Bortniansky: Inno del Cherubino. M. Matinski: Con dall'opera «Il Barz di Pietroburgo»

9,30/LE SONATE PER PIANOFORTE DI BEETHOVEN  
L. van Beethoven: Sonata n. 3 in 4 maggiore op. 2 n. 3. 10. Wilhelm Kempff: Sonata n. 28 in 1 maggiore op. 101. Sol. Frederick Gilch

10,10/BALLETTI RUSSI DI DJAGHILEV  
O. Respighi: La Boutique Fantasque - Orch. Filarmonica di Israele dir. Georgi Soli

11/FILOMUSICA  
A. Vivaldi: Concerto in 4 maggiore op. 47 n. 5 per due corno, archi e cembalo. Cornist Olaf e Ott S. Schmid. Accademica Strumentale «Claudio Monteverdi». D. Scarlatti: Tre Sonate per cembalo (Clavembasto Clavin Clavin). C. M. von Winter: Il trionfo accademico. Dario de Felice: Magninny Concerto n. 1. Manlio Franchini, tr. - Pier Carlo Zanco. contr. b. H. Wolf: Serenata in 3 maggiore per quartetto d'archi. Quartetto Musikverein

12/30/COMPOSITORI AMERICANI DEL '900  
E. Bloch: Suite abozza per orchestra n. VI. Dno Ascolia. Orch. «A. Scarlatti di Napoli della dir. Frieder Weissmann. E. Varese: Integrale per piccola orchestra e percussioni - Ensemble 2E2M dir. Paul Meffan. E. Brown: Mother's Complex. Doname Musical dir. Gilbert Amy. R. Trythall: Cancioneri per pianoforte. Pl. Richard Trythall

13,15/SOLISTA: NICONOR ZABALETA  
A. De Cabezón: Pavana con variazioni. G. F. Haendel: Tema e variazioni al suo n. 6. G. Wagenseil: Concerto in sol maggiore n. 2 per organo e orchestra. R. Bach: Concerto per Piano Kuentz dir. Paul Kuentz. L. Spohr: Variazioni per arpa op. 36 sull'aria «Je suis encore dans mon printemps»

13,15/LA MADRIGALE  
A. Vivaldi: Lasciatemi morire: madrigale a 5 voci. Marche. M. Angelo. Due Madrigali dal Quartetto op. 114 in 2 mi bemolle. G. Caccini: Fere selvaggio, dalla raccolta «Arie e Madrigali al 1° voce e basso continuo»

14/INTERMEZZO  
W. A. Mozart: Quattro danze tedesche K. 602. F. Schubert: Andante. Tema con variazioni dal Quartetto op. 114 in 3 maggiore per pianoforte e archi «Della Trota». F. Chopin: Valzer in si minore n. 10. J. Offenbach: 1. Racconti di Hoffmann barcolica (Belle nuit, si n'ouï d'amour). J. B. Chabrier: Le refrain de Méthra, romanza su testo di Labacchuespierre per voce e arpa. M. Bruch: Romanza op. 85 per viola e orchestra. F. Liszt: Rapodia ungherese

14,45/CONCERTO BAROCCO  
M. De Lalande: «Deuxième fantaisie ou Caprice que le Roy Jeanne se scevant». J. Fux: Sinfonia n. 12 in 3 maggiore per flauto, oboe e continuo. C. W. Gluck: Ciaccona (moderato con grazia) Gavotta - Tempo 1. T. Albinoni: Concerto n. 4 in re maggiore e per clavicembalo n. 2

MUSICA IN STEREOFONIA  
15,42/SAWALLICH DIRIGE SCHUMANN  
R. Schumann: Sinfonia n. 3 in mi bemolle maggiore op. 97 «Renana» - Sinfonia n. 4 in re minore op. 120  
15,52/Sawallich dirige di D. H. Wolfgang Sawallich (3319 - 2725)

DEDICATO ALLA CHITARRA  
V. Gallini: Suite von sechs tänzen - Chit. Celodano D. Borchetti: Concerto in 3 maggiore per chitarra e archi «La ritirata di Madrid» (trascrizione dell'Autore del Quartetto op. 15 n. 3 per

▷ pianoforte e archi) e del Quartetto op. 30 n. 6 per archi D. L. Luzzio Sawallich Karner - Quartetto Tatra 129/11

17/30/STEREOFILMUSICA  
E. Grieg: Musica frammentata dalla Suite «Sigurd Jorsalfar» op. 56. Orch. Nini. Norwegian. dir. Henrich Steen. P. I. Ciaikovski: Album per la gioventù 24 pezzi E. Grieg: Concerto n. 2. P. Ciaikovski: Concerto n. 1. Ciaikovski: Concerto n. 3. Ciaikovski: Concerto n. 4. Ciaikovski: Concerto n. 5. Ciaikovski: Concerto n. 6. Ciaikovski: Concerto n. 7. Ciaikovski: Concerto n. 8. Ciaikovski: Concerto n. 9. Ciaikovski: Concerto n. 10. Ciaikovski: Concerto n. 11. Ciaikovski: Concerto n. 12. Ciaikovski: Concerto n. 13. Ciaikovski: Concerto n. 14. Ciaikovski: Concerto n. 15. Ciaikovski: Concerto n. 16. Ciaikovski: Concerto n. 17. Ciaikovski: Concerto n. 18. Ciaikovski: Concerto n. 19. Ciaikovski: Concerto n. 20. Ciaikovski: Concerto n. 21. Ciaikovski: Concerto n. 22. Ciaikovski: Concerto n. 23. Ciaikovski: Concerto n. 24. Ciaikovski: Concerto n. 25. Ciaikovski: Concerto n. 26. Ciaikovski: Concerto n. 27. Ciaikovski: Concerto n. 28. Ciaikovski: Concerto n. 29. Ciaikovski: Concerto n. 30. Ciaikovski: Concerto n. 31. Ciaikovski: Concerto n. 32. Ciaikovski: Concerto n. 33. Ciaikovski: Concerto n. 34. Ciaikovski: Concerto n. 35. Ciaikovski: Concerto n. 36. Ciaikovski: Concerto n. 37. Ciaikovski: Concerto n. 38. Ciaikovski: Concerto n. 39. Ciaikovski: Concerto n. 40. Ciaikovski: Concerto n. 41. Ciaikovski: Concerto n. 42. Ciaikovski: Concerto n. 43. Ciaikovski: Concerto n. 44. Ciaikovski: Concerto n. 45. Ciaikovski: Concerto n. 46. Ciaikovski: Concerto n. 47. Ciaikovski: Concerto n. 48. Ciaikovski: Concerto n. 49. Ciaikovski: Concerto n. 50. Ciaikovski: Concerto n. 51. Ciaikovski: Concerto n. 52. Ciaikovski: Concerto n. 53. Ciaikovski: Concerto n. 54. Ciaikovski: Concerto n. 55. Ciaikovski: Concerto n. 56. Ciaikovski: Concerto n. 57. Ciaikovski: Concerto n. 58. Ciaikovski: Concerto n. 59. Ciaikovski: Concerto n. 60. Ciaikovski: Concerto n. 61. Ciaikovski: Concerto n. 62. Ciaikovski: Concerto n. 63. Ciaikovski: Concerto n. 64. Ciaikovski: Concerto n. 65. Ciaikovski: Concerto n. 66. Ciaikovski: Concerto n. 67. Ciaikovski: Concerto n. 68. Ciaikovski: Concerto n. 69. Ciaikovski: Concerto n. 70. Ciaikovski: Concerto n. 71. Ciaikovski: Concerto n. 72. Ciaikovski: Concerto n. 73. Ciaikovski: Concerto n. 74. Ciaikovski: Concerto n. 75. Ciaikovski: Concerto n. 76. Ciaikovski: Concerto n. 77. Ciaikovski: Concerto n. 78. Ciaikovski: Concerto n. 79. Ciaikovski: Concerto n. 80. Ciaikovski: Concerto n. 81. Ciaikovski: Concerto n. 82. Ciaikovski: Concerto n. 83. Ciaikovski: Concerto n. 84. Ciaikovski: Concerto n. 85. Ciaikovski: Concerto n. 86. Ciaikovski: Concerto n. 87. Ciaikovski: Concerto n. 88. Ciaikovski: Concerto n. 89. Ciaikovski: Concerto n. 90. Ciaikovski: Concerto n. 91. Ciaikovski: Concerto n. 92. Ciaikovski: Concerto n. 93. Ciaikovski: Concerto n. 94. Ciaikovski: Concerto n. 95. Ciaikovski: Concerto n. 96. Ciaikovski: Concerto n. 97. Ciaikovski: Concerto n. 98. Ciaikovski: Concerto n. 99. Ciaikovski: Concerto n. 100. Ciaikovski: Concerto n. 101. Ciaikovski: Concerto n. 102. Ciaikovski: Concerto n. 103. Ciaikovski: Concerto n. 104. Ciaikovski: Concerto n. 105. Ciaikovski: Concerto n. 106. Ciaikovski: Concerto n. 107. Ciaikovski: Concerto n. 108. Ciaikovski: Concerto n. 109. Ciaikovski: Concerto n. 110. Ciaikovski: Concerto n. 111. Ciaikovski: Concerto n. 112. Ciaikovski: Concerto n. 113. Ciaikovski: Concerto n. 114. Ciaikovski: Concerto n. 115. Ciaikovski: Concerto n. 116. Ciaikovski: Concerto n. 117. Ciaikovski: Concerto n. 118. Ciaikovski: Concerto n. 119. Ciaikovski: Concerto n. 120. Ciaikovski: Concerto n. 121. Ciaikovski: Concerto n. 122. Ciaikovski: Concerto n. 123. Ciaikovski: Concerto n. 124. Ciaikovski: Concerto n. 125. Ciaikovski: Concerto n. 126. Ciaikovski: Concerto n. 127. Ciaikovski: Concerto n. 128. Ciaikovski: Concerto n. 129. Ciaikovski: Concerto n. 130. Ciaikovski: Concerto n. 131. Ciaikovski: Concerto n. 132. Ciaikovski: Concerto n. 133. Ciaikovski: Concerto n. 134. Ciaikovski: Concerto n. 135. Ciaikovski: Concerto n. 136. Ciaikovski: Concerto n. 137. Ciaikovski: Concerto n. 138. Ciaikovski: Concerto n. 139. Ciaikovski: Concerto n. 140. Ciaikovski: Concerto n. 141. Ciaikovski: Concerto n. 142. Ciaikovski: Concerto n. 143. Ciaikovski: Concerto n. 144. Ciaikovski: Concerto n. 145. Ciaikovski: Concerto n. 146. Ciaikovski: Concerto n. 147. Ciaikovski: Concerto n. 148. Ciaikovski: Concerto n. 149. Ciaikovski: Concerto n. 150. Ciaikovski: Concerto n. 151. Ciaikovski: Concerto n. 152. Ciaikovski: Concerto n. 153. Ciaikovski: Concerto n. 154. Ciaikovski: Concerto n. 155. Ciaikovski: Concerto n. 156. Ciaikovski: Concerto n. 157. Ciaikovski: Concerto n. 158. Ciaikovski: Concerto n. 159. Ciaikovski: Concerto n. 160. Ciaikovski: Concerto n. 161. Ciaikovski: Concerto n. 162. Ciaikovski: Concerto n. 163. Ciaikovski: Concerto n. 164. Ciaikovski: Concerto n. 165. Ciaikovski: Concerto n. 166. Ciaikovski: Concerto n. 167. Ciaikovski: Concerto n. 168. Ciaikovski: Concerto n. 169. Ciaikovski: Concerto n. 170. Ciaikovski: Concerto n. 171. Ciaikovski: Concerto n. 172. Ciaikovski: Concerto n. 173. Ciaikovski: Concerto n. 174. Ciaikovski: Concerto n. 175. Ciaikovski: Concerto n. 176. Ciaikovski: Concerto n. 177. Ciaikovski: Concerto n. 178. Ciaikovski: Concerto n. 179. Ciaikovski: Concerto n. 180. Ciaikovski: Concerto n. 181. Ciaikovski: Concerto n. 182. Ciaikovski: Concerto n. 183. Ciaikovski: Concerto n. 184. Ciaikovski: Concerto n. 185. Ciaikovski: Concerto n. 186. Ciaikovski: Concerto n. 187. Ciaikovski: Concerto n. 188. Ciaikovski: Concerto n. 189. Ciaikovski: Concerto n. 190. Ciaikovski: Concerto n. 191. Ciaikovski: Concerto n. 192. Ciaikovski: Concerto n. 193. Ciaikovski: Concerto n. 194. Ciaikovski: Concerto n. 195. Ciaikovski: Concerto n. 196. Ciaikovski: Concerto n. 197. Ciaikovski: Concerto n. 198. Ciaikovski: Concerto n. 199. Ciaikovski: Concerto n. 200. Ciaikovski: Concerto n. 201. Ciaikovski: Concerto n. 202. Ciaikovski: Concerto n. 203. Ciaikovski: Concerto n. 204. Ciaikovski: Concerto n. 205. Ciaikovski: Concerto n. 206. Ciaikovski: Concerto n. 207. Ciaikovski: Concerto n. 208. Ciaikovski: Concerto n. 209. Ciaikovski: Concerto n. 210. Ciaikovski: Concerto n. 211. Ciaikovski: Concerto n. 212. Ciaikovski: Concerto n. 213. Ciaikovski: Concerto n. 214. Ciaikovski: Concerto n. 215. Ciaikovski: Concerto n. 216. Ciaikovski: Concerto n. 217. Ciaikovski: Concerto n. 218. Ciaikovski: Concerto n. 219. Ciaikovski: Concerto n. 220. Ciaikovski: Concerto n. 221. Ciaikovski: Concerto n. 222. Ciaikovski: Concerto n. 223. Ciaikovski: Concerto n. 224. Ciaikovski: Concerto n. 225. Ciaikovski: Concerto n. 226. Ciaikovski: Concerto n. 227. Ciaikovski: Concerto n. 228. Ciaikovski: Concerto n. 229. Ciaikovski: Concerto n. 230. Ciaikovski: Concerto n. 231. Ciaikovski: Concerto n. 232. Ciaikovski: Concerto n. 233. Ciaikovski: Concerto n. 234. Ciaikovski: Concerto n. 235. Ciaikovski: Concerto n. 236. Ciaikovski: Concerto n. 237. Ciaikovski: Concerto n. 238. Ciaikovski: Concerto n. 239. Ciaikovski: Concerto n. 240. Ciaikovski: Concerto n. 241. Ciaikovski: Concerto n. 242. Ciaikovski: Concerto n. 243. Ciaikovski: Concerto n. 244. Ciaikovski: Concerto n. 245. Ciaikovski: Concerto n. 246. Ciaikovski: Concerto n. 247. Ciaikovski: Concerto n. 248. Ciaikovski: Concerto n. 249. Ciaikovski: Concerto n. 250. Ciaikovski: Concerto n. 251. Ciaikovski: Concerto n. 252. Ciaikovski: Concerto n. 253. Ciaikovski: Concerto n. 254. Ciaikovski: Concerto n. 255. Ciaikovski: Concerto n. 256. Ciaikovski: Concerto n. 257. Ciaikovski: Concerto n. 258. Ciaikovski: Concerto n. 259. Ciaikovski: Concerto n. 260. Ciaikovski: Concerto n. 261. Ciaikovski: Concerto n. 262. Ciaikovski: Concerto n. 263. Ciaikovski: Concerto n. 264. Ciaikovski: Concerto n. 265. Ciaikovski: Concerto n. 266. Ciaikovski: Concerto n. 267. Ciaikovski: Concerto n. 268. Ciaikovski: Concerto n. 269. Ciaikovski: Concerto n. 270. Ciaikovski: Concerto n. 271. Ciaikovski: Concerto n. 272. Ciaikovski: Concerto n. 273. Ciaikovski: Concerto n. 274. Ciaikovski: Concerto n. 275. Ciaikovski: Concerto n. 276. Ciaikovski: Concerto n. 277. Ciaikovski: Concerto n. 278. Ciaikovski: Concerto n. 279. Ciaikovski: Concerto n. 280. Ciaikovski: Concerto n. 281. Ciaikovski: Concerto n. 282. Ciaikovski: Concerto n. 283. Ciaikovski: Concerto n. 284. Ciaikovski: Concerto n. 285. Ciaikovski: Concerto n. 286. Ciaikovski: Concerto n. 287. Ciaikovski: Concerto n. 288. Ciaikovski: Concerto n. 289. Ciaikovski: Concerto n. 290. Ciaikovski: Concerto n. 291. Ciaikovski: Concerto n. 292. Ciaikovski: Concerto n. 293. Ciaikovski: Concerto n. 294. Ciaikovski: Concerto n. 295. Ciaikovski: Concerto n. 296. Ciaikovski: Concerto n. 297. Ciaikovski: Concerto n. 298. Ciaikovski: Concerto n. 299. Ciaikovski: Concerto n. 300. Ciaikovski: Concerto n. 301. Ciaikovski: Concerto n. 302. Ciaikovski: Concerto n. 303. Ciaikovski: Concerto n. 304. Ciaikovski: Concerto n. 305. Ciaikovski: Concerto n. 306. Ciaikovski: Concerto n. 307. Ciaikovski: Concerto n. 308. Ciaikovski: Concerto n. 309. Ciaikovski: Concerto n. 310. Ciaikovski: Concerto n. 311. Ciaikovski: Concerto n. 312. Ciaikovski: Concerto n. 313. Ciaikovski: Concerto n. 314. Ciaikovski: Concerto n. 315. Ciaikovski: Concerto n. 316. Ciaikovski: Concerto n. 317. Ciaikovski: Concerto n. 318. Ciaikovski: Concerto n. 319. Ciaikovski: Concerto n. 320. Ciaikovski: Concerto n. 321. Ciaikovski: Concerto n. 322. Ciaikovski: Concerto n. 323. Ciaikovski: Concerto n. 324. Ciaikovski: Concerto n. 325. Ciaikovski: Concerto n. 326. Ciaikovski: Concerto n. 327. Ciaikovski: Concerto n. 328. Ciaikovski: Concerto n. 329. Ciaikovski: Concerto n. 330. Ciaikovski: Concerto n. 331. Ciaikovski: Concerto n. 332. Ciaikovski: Concerto n. 333. Ciaikovski: Concerto n. 334. Ciaikovski: Concerto n. 335. Ciaikovski: Concerto n. 336. Ciaikovski: Concerto n. 337. Ciaikovski: Concerto n. 338. Ciaikovski: Concerto n. 339. Ciaikovski: Concerto n. 340. Ciaikovski: Concerto n. 341. Ciaikovski: Concerto n. 342. Ciaikovski: Concerto n. 343. Ciaikovski: Concerto n. 344. Ciaikovski: Concerto n. 345. Ciaikovski: Concerto n. 346. Ciaikovski: Concerto n. 347. Ciaikovski: Concerto n. 348. Ciaikovski: Concerto n. 349. Ciaikovski: Concerto n. 350. Ciaikovski: Concerto n. 351. Ciaikovski: Concerto n. 352. Ciaikovski: Concerto n. 353. Ciaikovski: Concerto n. 354. Ciaikovski: Concerto n. 355. Ciaikovski: Concerto n. 356. Ciaikovski: Concerto n. 357. Ciaikovski: Concerto n. 358. Ciaikovski: Concerto n. 359. Ciaikovski: Concerto n. 360. Ciaikovski: Concerto n. 361. Ciaikovski: Concerto n. 362. Ciaikovski: Concerto n. 363. Ciaikovski: Concerto n. 364. Ciaikovski: Concerto n. 365. Ciaikovski: Concerto n. 366. Ciaikovski: Concerto n. 367. Ciaikovski: Concerto n. 368. Ciaikovski: Concerto n. 369. Ciaikovski: Concerto n. 370. Ciaikovski: Concerto n. 371. Ciaikovski: Concerto n. 372. Ciaikovski: Concerto n. 373. Ciaikovski: Concerto n. 374. Ciaikovski: Concerto n. 375. Ciaikovski: Concerto n. 376. Ciaikovski: Concerto n. 377. Ciaikovski: Concerto n. 378. Ciaikovski: Concerto n. 379. Ciaikovski: Concerto n. 380. Ciaikovski: Concerto n. 381. Ciaikovski: Concerto n. 382. Ciaikovski: Concerto n. 383. Ciaikovski: Concerto n. 384. Ciaikovski: Concerto n. 385. Ciaikovski: Concerto n. 386. Ciaikovski: Concerto n. 387. Ciaikovski: Concerto n. 388. Ciaikovski: Concerto n. 389. Ciaikovski: Concerto n. 390. Ciaikovski: Concerto n. 391. Ciaikovski: Concerto n. 392. Ciaikovski: Concerto n. 393. Ciaikovski: Concerto n. 394. Ciaikovski: Concerto n. 395. Ciaikovski: Concerto n. 396. Ciaikovski: Concerto n. 397. Ciaikovski: Concerto n. 398. Ciaikovski: Concerto n. 399. Ciaikovski: Concerto n. 400. Ciaikovski: Concerto n. 401. Ciaikovski: Concerto n. 402. Ciaikovski: Concerto n. 403. Ciaikovski: Concerto n. 404. Ciaikovski: Concerto n. 405. Ciaikovski: Concerto n. 406. Ciaikovski: Concerto n. 407. Ciaikovski: Concerto n. 408. Ciaikovski: Concerto n. 409. Ciaikovski: Concerto n. 410. Ciaikovski: Concerto n. 411. Ciaikovski: Concerto n. 412. Ciaikovski: Concerto n. 413. Ciaikovski: Concerto n. 414. Ciaikovski: Concerto n. 415. Ciaikovski: Concerto n. 416. Ciaikovski: Concerto n. 417. Ciaikovski: Concerto n. 418. Ciaikovski: Concerto n. 419. Ciaikovski: Concerto n. 420. Ciaikovski: Concerto n. 421. Ciaikovski: Concerto n. 422. Ciaikovski: Concerto n. 423. Ciaikovski: Concerto n. 424. Ciaikovski: Concerto n. 425. Ciaikovski: Concerto n. 426. Ciaikovski: Concerto n. 427. Ciaikovski: Concerto n. 428. Ciaikovski: Concerto n. 429. Ciaikovski: Concerto n. 430. Ciaikovski: Concerto n. 431. Ciaikovski: Concerto n. 432. Ciaikovski: Concerto n. 433. Ciaikovski: Concerto n. 434. Ciaikovski: Concerto n. 435. Ciaikovski: Concerto n. 436. Ciaikovski: Concerto n. 437. Ciaikovski: Concerto n. 438. Ciaikovski: Concerto n. 439. Ciaikovski: Concerto n. 440. Ciaikovski: Concerto n. 441. Ciaikovski: Concerto n. 442. Ciaikovski: Concerto n. 443. Ciaikovski: Concerto n. 444. Ciaikovski: Concerto n. 445. Ciaikovski: Concerto n. 446. Ciaikovski: Concerto n. 447. Ciaikovski: Concerto n. 448. Ciaikovski: Concerto n. 449. Ciaikovski: Concerto n. 450. Ciaikovski: Concerto n. 451. Ciaikovski: Concerto n. 452. Ciaikovski: Concerto n. 453. Ciaikovski: Concerto n. 454. Ciaikovski: Concerto n. 455. Ciaikovski: Concerto n. 456. Ciaikovski: Concerto n. 457. Ciaikovski: Concerto n. 458. Ciaikovski: Concerto n. 459. Ciaikovski: Concerto n. 460. Ciaikovski: Concerto n. 461. Ciaikovski: Concerto n. 462. Ciaikovski: Concerto n. 463. Ciaikovski: Concerto n. 464. Ciaikovski: Concerto n. 465. Ciaikovski: Concerto n. 466. Ciaikovski: Concerto n. 467. Ciaikovski: Concerto n. 468. Ciaikovski: Concerto n. 469. Ciaikovski: Concerto n. 470. Ciaikovski: Concerto n. 471. Ciaikovski: Concerto n. 472. Ciaikovski: Concerto n. 473. Ciaikovski: Concerto n. 474. Ciaikovski: Concerto n. 475. Ciaikovski: Concerto n. 476. Ciaikovski: Concerto n. 477. Ciaikovski: Concerto n. 478. Ciaikovski: Concerto n. 479. Ciaikovski: Concerto n. 480. Ciaikovski: Concerto n. 481. Ciaikovski: Concerto n. 482. Ciaikovski: Concerto n. 483. Ciaikovski: Concerto n. 484. Ciaikovski: Concerto n. 485. Ciaikovski: Concerto n. 486. Ciaikovski: Concerto n. 487. Ciaikovski: Concerto n. 488. Ciaikovski: Concerto n. 489. Ciaikovski: Concerto n. 490. Ciaikovski: Concerto n. 491. Ciaikovski: Concerto n. 492. Ciaikovski: Concerto n. 493. Ciaikovski: Concerto n. 494. Ciaikovski: Concerto n. 495. Ciaikovski: Concerto n. 496. Ciaikovski: Concerto n. 497. Ciaikovski: Concerto n. 498. Ciaikovski: Concerto n. 499. Ciaikovski: Concerto n. 500. Ciaikovski: Concerto n. 501. Ciaikovski: Concerto n. 502. Ciaikovski: Concerto n. 503. Ciaikovski: Concerto n. 504. Ciaikovski: Concerto n. 505. Ciaikovski: Concerto n. 506. Ciaikovski: Concerto n. 507. Ciaikovski: Concerto n. 508. Ciaikovski: Concerto n. 509. Ciaikovski: Concerto n. 510. Ciaikovski: Concerto n. 511. Ciaikovski: Concerto n. 512. Ciaikovski: Concerto n. 513. Ciaikovski: Concerto n. 514. Ciaikovski: Concerto n. 515. Ciaikovski: Concerto n. 516. Ciaikovski: Concerto n. 517. Ciaikovski: Concerto n. 518. Ciaikovski: Concerto n. 519. Ciaikovski: Concerto n. 520. Ciaikovski: Concerto n. 521. Ciaikovski: Concerto n. 522. Ciaikovski: Concerto n. 523. Ciaikovski: Concerto n. 524. Ciaikovski: Concerto n. 525. Ciaikovski: Concerto n. 526. Ciaikovski: Concerto n. 527. Ciaikovski: Concerto n. 528. Ciaikovski: Concerto n. 529. Ciaikovski: Concerto n. 530. Ciaikovski: Concerto n. 531. Ciaikovski: Concerto n. 532. Ciaikovski: Concerto n. 533. Ciaikovski: Concerto n. 534. Ciaikovski: Concerto n. 535. Ciaikovski: Concerto n. 536. Ciaikovski: Concerto n. 537. Ciaikovski: Concerto n. 538. Ciaikovski: Concerto n. 539. Ciaikovski: Concerto n. 540. Ciaikovski: Concerto n. 541. Ciaikovski: Concerto n. 542. Ciaikovski: Concerto n. 543. Ciaikovski: Concerto n. 544. Ciaikovski: Concerto n. 545. Ciaikovski: Concerto n. 546. Ciaikovski: Concerto n. 547. Ciaikovski: Concerto n. 548. Ciaikovski: Concerto n. 549. Ciaikovski: Concerto n. 550. Ciaikovski: Concerto n. 551. Ciaikovski: Concerto n. 552. Ciaikovski: Concerto n. 553. Ciaikovski: Concerto n. 554. Ciaikovski: Concerto n. 555. Ciaikovski: Concerto n. 556. Ciaikovski: Concerto n. 557. Ciaikovski: Concerto n. 558. Ciaikovski: Concerto n. 559. Ciaikovski: Concerto n. 560. Ciaikovski: Concerto n. 561. Ciaikovski: Concerto n. 562. Ciaikovski: Concerto n. 563. Ciaikovski: Concerto n. 564. Ciaikovski: Concerto n. 565. Ciaikovski: Concerto n. 566. Ciaikovski: Concerto n. 567. Ciaikovski: Concerto n. 568. Ciaikovski: Concerto n. 569. Ciaikovski: Concerto n. 570. Ciaikovski: Concerto n. 571. Ciaikovski: Concerto n. 572. Ciaikovski: Concerto n. 573. Ciaikovski: Concerto n. 574. Ciaikovski: Concerto n. 575. Ciaikovski: Concerto n. 576. Ciaikovski: Concerto n. 577. Ciaikovski: Concerto n. 578. Ciaikovski: Concerto n. 579. Ciaikovski: Concerto n. 580. Ciaikovski: Concerto n. 581. Ciaikovski: Concerto n. 582. Ciaikovski: Concerto n. 583. Ciaikovski: Concerto n. 584. Ciaikovski: Concerto n. 585. Ciaikovski: Concerto n. 586. Ciaikovski: Concerto n. 587. Ciaikovski: Concerto n. 588. Ciaikovski: Concerto n. 589. Ciaikovski: Concerto n. 590. Ciaikovski: Concerto n. 591. Ciaikovski: Concerto n. 592. Ciaikovski: Concerto n. 593. Ciaikovski: Concerto n. 594. Ciaikovski: Concerto n. 595. Ciaikovski: Concerto n. 596. Ciaikovski: Concerto n. 597. Ciaikovski: Concerto n. 598. Ciaikovski: Concerto n. 599. Ciaikovski: Concerto n. 600. Ciaikovski: Concerto n. 601. Ciaikovski: Concerto n. 602. Ciaikovski: Concerto n. 603. Ciaikovski: Concerto n. 604. Ciaikovski: Concerto n. 605. Ciaikovski: Concerto n. 606. Ciaikovski: Concerto n. 607. Ciaikovski: Concerto n. 608. Ciaikovski: Concerto n. 609. Ciaikovski: Concerto n. 610. Ciaikovski: Concerto n. 611. Ciaikovski: Concerto n. 612. Ciaikovski: Concerto n. 613. Ciaikovski: Concerto n. 614. Ciaikovski: Concerto n. 615. Ciaikovski: Concerto n. 616. Ciaikovski: Concerto n. 617. Ciaikovski: Concerto n. 618. Ciaikovski: Concerto n. 619. Ciaikovski: Concerto n. 620. Ciaikovski: Concerto n. 621. Ciaikovski: Concerto n. 622. Ciaikovski: Concerto n. 623. Ciaikovski: Concerto n. 624. Ciaikovski: Concerto n. 625. Ciaikovski: Concerto n. 626. Ciaikovski: Concerto n. 627. Ciaikovski: Concerto n. 628. Ciaikovski: Concerto n. 629. Ciaikovski: Concerto n. 630. Ciaikovski: Concerto n. 631. Ciaikovski: Concerto n. 632. Ciaikovski: Concerto n. 633. Ciaikovski: Concerto n. 634. Ciaikovski: Concerto n. 635. Ciaikovski: Concerto n. 636. Ciaikovski: Concerto n. 637. Ciaikovski: Concerto n. 638. Ciaikovski: Concerto n. 639. Ciaikovski: Concerto n. 640. Ciaikovski: Concerto n. 641. Ciaikovski: Concerto n. 642. Ciaikovski: Concerto n. 643. Ciaikovski: Concerto n. 644. Ciaikovski: Concerto n. 645. Ciaikovski: Concerto n. 646. Ciaikovski: Concerto n. 647. Ciaikovski: Concerto n. 648. Ciaikovski: Concerto n. 649. Ciaikovski: Concerto n. 650. Ciaikovski: Concerto n. 651. Ciaikovski: Concerto n. 652. Ciaikovski: Concerto n. 653. Ciaikovski: Concerto n. 654. Ciaikovski: Concerto n. 655. Ciaikovski: Concerto n. 656. Ciaikovski: Concerto n. 657. Ciaikovski: Concerto n. 658. Ciaikovski: Concerto n. 659. Ciaikovski: Concerto n. 660. Ciaikovski: Concerto n. 661. Ciaikovski: Concerto n. 662. Ciaikovski: Concerto n. 663. Ciaikovski: Concerto n. 664. Ciaikovski: Concerto n. 665. Ciaikovski: Concerto n. 666. Ciaikovski: Concerto n. 667. Ciaikovski: Concerto n. 668. Ciaikovski: Concerto n. 669. Ciaikovski: Concerto n. 670. Ciaikovski: Concerto n. 671. Ciaikovski: Concerto n. 672. Ciaikovski: Concerto n. 673. Ciaikovski: Concerto n. 674. Ciaikovski: Concerto n. 675. Ciaikovski: Concerto n. 676. Ciaikovski: Concerto n. 677. Ciaikovski: Concerto n. 678. Ciaikovski: Concerto n. 679. Ciaikovski: Concerto n. 680. Ciaikovski: Concerto n. 681. Ciaikovski: Concerto n. 682. Ciaikovski: Concerto n. 683. Ciaikovski: Concerto n. 684. Ciaikovski: Concerto n. 685. Ciaikovski: Concerto n. 686. Ciaikovski: Concerto n. 687. Ciaikovski: Concerto n. 688. Ciaikovski: Concerto n. 689. Ciaikovski: Concerto n. 690. Ciaikovski: Concerto n. 691. Ciaikovski: Concerto n. 692. Ciaikovski: Concerto n. 693. Ciaikovski: Concerto n. 694. Ciaikovski: Concerto n. 695. Ciaikovski: Concerto n. 696. Ciaikovski: Concerto n. 697. Ciaikovski: Concerto n. 698. Ciaikovski: Concerto n. 699. Ciaikovski: Concerto n. 700. Ciaikovski: Concerto n. 701. Ciaikovski: Concerto n. 702. Ciaikovski: Concerto n. 703. Ciaikovski: Concerto n. 704. Ciaikovski: Concerto n. 705. Ciaikovski: Concerto n. 706. Ciaikovski: Concerto n. 707. Ciaikovski: Concerto n. 708. Ciaikovski: Concerto n. 709. Ciaikovski: Concerto n. 710. Ciaikovski: Concerto n. 711. Ciaikovski: Concerto n. 712. Ciaikovski: Concerto n. 713. Ciaikovski: Concerto n. 714. Ciaikovski: Concerto n. 715. Ciaikovski: Concerto n. 716. Ciaikovski: Concerto n. 717. Ciaikovski: Concerto n. 718. Ciaikovski: Concerto n. 719. Ciaikovski: Concerto n. 720. Ciaikovski: Concerto n. 721. Ciaikovski: Concerto n. 722. Ciaikovski: Concerto n. 723. Ciaikovski: Concerto n. 724. Ciaikovski: Concerto n. 725. Ciaikovski: Concerto n. 726. Ciaikovski: Concerto n. 727. Ciaikovski: Concerto n. 728. Ciaikovski: Concerto n. 729. Ciaikovski: Concerto n. 730. Ciaikovski: Concerto n. 731. Ciaikovski: Concerto n. 732. Ciaikovski: Concerto n. 733. Ciaikovski: Concerto n. 734. Ciaikovski: Concerto n. 735. Ciaikovski: Concerto n. 736. Ciaikovski: Concerto n. 737. Ciaikovski: Concerto n. 738. Ciaikovski: Concerto n. 739. Ciaikovski: Concerto n. 740. Ciaikovski: Concerto n. 741. Ciaikovski: Concerto n. 742. Ciaikovski: Concerto n. 743. Ciaikovski: Concerto n. 744. Ciaikovski: Concerto n. 745. Ciaikovski: Concerto n. 746. Ciaikovski: Concerto n. 747. Ciaikovski: Concerto n. 748. Ciaikovski: Concerto n. 749. Ciaikovski: Concerto n. 750. Ciaikovski: Concerto n. 751. Ciaikovski: Concerto n. 752. Ciaikovski: Concerto n. 753. Ciaikovski: Concerto n. 754. Ciaikovski: Concerto n. 755. Ciaikovski: Concerto n. 756. Ciaikovski: Concerto n. 757. Ciaikovski: Concerto n. 758. Ciaikovski: Concerto n. 759. Ciaikovski: Concerto n. 760. Ciaikovski: Concerto n. 761. Ciaikovski: Concerto n. 762. Ciaikovski: Concerto n. 763. Ciaikovski: Concerto n. 764. Ciaikovski: Concerto n. 765. Ciaikovski: Concerto n. 766. Ciaikovski: Concerto n. 767. Ciaikovski: Concerto n. 768. Ciaikovski: Concerto n. 769. Ciaikovski: Concerto n. 770. Ciaikovski: Concerto n

**Nei biscotti del Mulino c'è un nuovo sapore  
ha la bontà del mais e il colore del sole.**

# **P**annocchie con la bontà del mais.

Sai cosa c'è dentro una pannocchia matura, dorata, piena di sole? Un sapore ricco, fragrante che solo il mais ti può dare. Niente è paragonabile a quel sapore. Vieni al Mulino a raccogliere le Pannocchie: un nuovo sapore da aggiungere alla prima colazione e a tutte le occasioni piacevoli della giornata.



**BALCONI' STAFF**

Funziona già a pieno ritmo la nuova agenzia di pubblicità a servizio differenziato.

Per incontrarci e valutare le possibilità di sviluppi di un nuovo lavoro comune questo è l'indirizzo: via Conservatorio, 22 - 20122 Milano.

**CIRIO ALLA C.B.O.**

Nel consolidare la sua posizione di unica Agenzia di Relazioni Pubbliche specializzata in Italia nelle Relazioni con i Consumatori, C.B.O. è lieta di annunciare di aver assunto il budget della Cirio S.p.A. per la consulenza e la realizzazione di un programma di Relazioni con i Consumatori. Il programma ora in fase di attuazione comprende fra l'altro l'organizzazione del Servizio Consumatori Cirio, con la selezione, l'addestramento, la consulenza al personale addetto e la messa a punto di materiale informativo ed educativo, primo fra tutti il Libro Casa Cirio 1983.

**UN'IMPORTANTE INIZIATIVA A.M.D.I. COLGATE FLUOR MFP**

In collaborazione con l'A.M.D.I. la Colgate ha bandito il "Premio A.M.D.I. - Colgate Fluor MFP 1982 per l'Odonoiatria", che verrà assegnato alla migliore tesi di specializzazione presentata e discussa nell'anno in corso in una università italiana sul tema: "Profiliassi Odontoiatrica nell'Infanzia".

Il premio, di nove milioni di lire, è messo a disposizione dalla Colgate e intende favorire studi universitari di specializzazione in un campo nel quale, in Italia, c'è ancora molto da fare.

Il premio è dunque un'importante iniziativa di Colgate Fluor MFP, il dentifricio che aiuta a prevenire la carie.

**L'ALBERTI DI BENEVENTO PROPONE 2 PRESTIGIOSI SCOTCH**

Da due anni le Distillerie Alberti di Benevento affiancano alla produzione del celebre Liquore Strega, l'importazione e la distribuzione sul mercato italiano del King's Ransom e dell'House of Lords, due fra i più raffinati scotch whiskies del mondo.

La legge britannica dice che nessun tipo di scotch può essere imbottigliato prima di aver raggiunto i tre anni di invecchiamento. Ma per ottenere quel gusto e quella delicatezza che rendono inimitabili questi due whiskies eccezionali, tre anni sono pochi. Così vengono lasciati maturare in botti di legno pregiato per un periodo molto più lungo: otto anni per l'House of Lords e ben dodici anni per il King's Ransom.

**OROSCOPO**



**ARIE TE**  
21 MARZO  
20 APRILE

Se sarete costanti, forzerete la porta rimasta inavvolabile. Percorrerete una strada che darà una spinta positiva ai vostri interessi. Giorni buoni: 25, 27, 30



**LEONE**  
24 LUGLIO  
23 AGOSTO

Disporrete di grande fascino e potrete dominare su chi volete. Le vostre iniziative saranno rese faticose dagli avversari. Giorni buoni: 27, 28, 29



**SAGITTARIO**  
23 NOVEMBRE  
21 DICEMBRE

I contrasti si potranno risolvere favorevolmente, se soffocherete la tendenza al nervosismo. Avrete la possibilità di sistemare molte cose. Giorni buoni: 24, 25, 28.



**TORO**  
21 APRILE  
21 MAGGIO

Sarete brillanti, intraprendenti, e potrete affascinare chi vi sta a cuore. Evitate le discussioni, trattate con maggior diplomazia. Giorni favorevoli: 24, 28, 30.



**VERGINE**  
24 AGOSTO  
23 SETTEMBRE

Dite ciò che pensate con tutta franchezza, se volete conquistarvi stima e fiducia della persona amata. Lettere in arrivo. Giorni favorevoli: 26, 27, 28.



**CAPRICORNO**  
22 DICEMBRE  
20 GENNAIO

Attenzione alle nuove amicizie, anche se potranno colpire l'immaginazione. Gli astri imprimeranno ai vostri sforzi l'impronta del successo. Giorni fausti: 28, 30



**GEMELLI**  
22 MAGGIO  
21 GIUGNO

I successi ottenuti in campo sentimentale non dovranno rendervi presuntuosi. Siate più tolleranti. Settimana piuttosto elaborata. Giorni fausti: 26, 28, 29.



**BILANCIA**  
24 SETTEMBRE  
23 OTTOBRE

Via tratterete la simpatia di una persona che vi sta a cuore. Ore piacevoli in sua compagnia. Notizia che potrà schiudere nuovi orizzonti. Giorni fausti: 24, 25, 26.



**ACQUARIO**  
21 GENNAIO  
18 FEBBRAIO

Disporrete di molta serenità, e sarete ben disposti verso gli amici e la persona amata. Vi sarà di grande aiuto il consiglio di un esperto. Giorni ottimi: 25, 27, 30.



**CANCRO**  
22 GIUGNO  
23 LUGLIO

Abbiate pazienza se un ostacolo blocca ancora la decisione a cui tenete tanto. Non spredate le vostre energie in direzioni sbagliate. Giorni ottimi: 24, 27, 30.



**SCORPIONE**  
24 OTTOBRE  
22 NOVEMBRE

Appuntamento da cui potrà dipendere la vostra futura felicità. Non badate ai pettegolezzi. Malintesi per questioni di interesse. Giorni ottimi: 26, 27, 29.



**PESCI**  
19 FEBBRAIO  
20 MARZO

Eliminate l'interferenza di una persona, per evitare certi contrasti nel settore sentimentale. Buon avviamento lavorativo. Giorni favorevoli: 24, 26, 28.

**LE SCHEDINE**

TOTOCALCIO

LOTTO

TOTIP

CONCORSO **10** **COMITATO OLIMPICO NAZIONALE ITALIANO**

PARTITE DEL 24-10-1982

N.	Squadra 1*	Squadra 2*	Concorso	F1
1	Ascoli	Sampdoria	1 X 2	
2	Cagliari	Torino	1 X 2	
3	Cesena	Fiorentina	X 2	
4	Genoa	Udinese	1 X 2	
5	Juventus	Roma	1 X 2	
6	Napoli	Avellino	X 2	
7	Pisa	Inter	1 X 2	
8	Verona	Catanzaro	1 X 2	
9	Foggia	Bari	1 X 2	
10	Lazio	Perugia	1 X 2	
11	Milan	Bologna	1 X 2	
12	Fano	L.R. Vicenza	1 X 2	
13	Torres	Carbonia	X 2	

Bari	88	78	72	53	82
Cagliari	48	13	8	67	72
Firenze	5	17	25	26	33
Genova	27	37	85	69	23
Milano	81	62	11	65	51
Napoli	80	32	84	19	58
Palermo	79	84	81	56	39
Roma	64	3	36	33	43
Torino	47	86	74	2	70
Venezia	87	49	77	64	79
Tutte	66	11	13	4	10
Terno del Radiocorriere tv	90	28	27		

**totip**

CONCORSO **10**

N. 43

DEL 24.10.1982

1	2	3	4	5	6	7	8	9	10	11	12
1	2										
2	X										
3	1	X									
4			X								
5				X							
6					X						
7						X					
8							X				
9								X			
10									X		
11										X	
12											X

TOTALE COLONNE

N. 114...

L. 36.000...

# PHILIPS

## musica fantastica



DAY ADV. 82



Il tuo rack Philips ora è in funzione: chiudi gli occhi! Ti sentirai trasportato dalle note profonde e cristalline dei grandi compositori classici. Tu e la musica, insieme, nella perfezione: la tua fantasia sarà in alta fedeltà!

Philips sa cosa vuoi dalla musica ed esalta la tua fantasia con una superba gamma di HI-FI Stereo. Guarda il sistema F 610, ad esempio:

- Giradischi con controllo al quarzo
- Sintonizzatore digitale alfanumerico con memoria per 29 stazioni e possibilità di richiamare anche il nome della stazione
- Preamplificatore con unità centrale telecomandato
- Amplificatore finale da 65 Watt per canale
- Timer digitale programmabile
- Registratore con servocomandi e microcomputer.

**PHILIPS HI-FI STEREO**



# PHILIPS

un giorno d'autunno,  
quando il cielo si appoggia  
agli alberi, cancellando  
tutti i confini.  
**dopo, a casa...**

1820  
**VECCHIA ROMAGNA  
BRANDY**

**ETICHETTA NERA**

**VECCHIA ROMAGNA**  
VINO DISTILLATO DI VINO INVECCHIATO NATURALMENTE  
PRODOTTO E BOTTIGLIATO DA GIO. BUION. & C. S. - AREZZO  
DIPLOMA D'ONORE ESP. 1874 - 1876 - 1878 - 1883 - 1889 - 1894 - 1903 - 1906 - 1910 - 1914 - 1920 - 1925 - 1930 - 1935 - 1938 - 1947 - 1954 - 1963 - 1967 - 1971 - 1974 - 1977 - 1981 - 1984 - 1987 - 1990 - 1993 - 1996 - 1999 - 2001 - 2003 - 2006 - 2009 - 2012 - 2015 - 2018 - 2021

Vecchia Romagna, il brandy che crea un'atmosfera.